

ВЕСТНИК НАУКИ



ВЫПУСК

№ 9 (66)



ТОМ 4

Международный научный журнал

www.вестник-науки.рф

Тольятти 2023

Международный научный журнал

«ВЕСТНИК НАУКИ»

№ 9 (66) Том 4

СЕНТЯБРЬ 2023 г.

(ежемесячный научный журнал)

В журнале освещаются актуальные теоретические и практические проблемы развития науки, территорий и общества. Представлены научные достижения ученых, преподавателей, специалистов-практиков, аспирантов, соискателей, магистрантов и студентов научно-теоретического, проблемного или научно-практического характера.

Предназначено для преподавателей, аспирантов и студентов, для всех, кто занимается научными исследованиями в области инновационного развития науки, территорий и общества.

Статьи, поступающие в редакцию, рецензируются, публикуются в авторской редакции.

Авторы несут ответственность за содержание статей, за достоверность приведенных в статье фактов, цитат, статистических и иных данных, имен, названий и прочих сведений, а также за соблюдение законов об интеллектуальной собственности. Мнение редакции может не совпадать с мнением авторов материалов.

Главный редактор журнала:

РАССКАЗОВА ЛЮБОВЬ ФЁДОРОВНА

Главный редактор: Рассказова Любовь Федоровна
Адрес учредителя, издателя и редакции: г. Тольятти
ISSN 2712-8849 | СМИ ЭЛ № ФС 77 - 84401
сайт: <https://www.vestnik-nauki.pf>
eLibrary.ru: https://elibrary.ru/title_about.asp?id=67626

Дата выхода в свет:
24.09.2023 г.
Периодическое
электронное научное
издание.

СОДЕРЖАНИЕ (CONTENT)

ЭКОНОМИЧЕСКИЕ НАУКИ И МЕНЕДЖМЕНТ (ECONOMIC SCIENCES & MANAGEMENT)

- 1. Атаджанова Т., Атаева М., Гарабаев М.**
РОЛЬ ТОРГОВЛИ ВО ВНЕШНЕЭКОНОМИЧЕСКИХ СВЯЗЯХ ТУРКМЕНИСТАНА.....8-10
- 2. Агдакова Г.**
ФИСКАЛЬНАЯ ПОЛИТИКА. ДЕФИЦИТ ГОСУДАРСТВЕННОГО БЮДЖЕТА И ГОСУДАРСТВЕННЫЙ ДОЛГ 11-14
- 3. Дулепинская Д.А.**
КОМПЛЕКСНЫЙ ПОДХОД К СТРАТЕГИЧЕСКОМУ УПРАВЛЕНИЮ
МАРКЕТИНГОВЫМИ КОММУНИКАЦИЯМИ КОМПАНИИ..... 15-18
- 4. Дулепинская Д.А.**
ОСНОВНЫЕ ПОНЯТИЯ И ИНСТРУМЕНТЫ ОНЛАЙН МАРКЕТИНГА 19-22
- 5. Дулепинская Д.А.**
СПОСОБЫ РАЗГРАНИЧЕНИЯ ЦЕЛЕВЫХ АУДИТОРИЙ И КАНАЛЫ КОММУНИКАЦИИ С НИМИ..... 23-27
- 6. Каштанова А.А., Теренина Н.Л.**
ИССЛЕДОВАНИЕ ВОПРОСА РОЛИ КОММУНИКАЦИОННОЙ
СТРАТЕГИИ НА КОММЕРЧЕСКОМ ПРЕДПРИЯТИИ..... 28-34
- 7. Каштанова А.А., Теренина Н.Л.**
К ВОПРОСУ О ФАКТОРАХ, ВЛИЯЮЩИХ НА ФОРМИРОВАНИЕ
БЛАГОПРИЯТНОГО ОБРАЗА БРЕНДА В СЕТИ ИНТЕРНЕТ 35-42
- 8. Каштанова А.А., Теренина Н.Л.**
МЕТОДЫ ОЦЕНКИ СТЕПЕНИ ВОСПРИЯТИЯ БРЕНДА ПОТРЕБИТЕЛЯМИ 43-50
- 9. Каштанова А.А., Теренина Н.Л.**
ПРАКТИЧЕСКИЙ АСПЕКТ РЕАЛИЗАЦИИ ЭФФЕКТИВНОЙ
КОММУНИКАЦИОННОЙ СТРАТЕГИИ В КОММЕРЧЕСКОМ ПРЕДПРИЯТИИ..... 51-57
- 10. Москаленко А.В.**
ОЦЕНКА ПОТЕНЦИАЛА ПРОИЗВОДИТЕЛЕЙ ПОСАДОЧНОГО МАТЕРИАЛА
ЛИСТВЕННЫХ ДЕКОРАТИВНЫХ РАСТЕНИЙ, НАХОДЯЩИХСЯ НА ТЕРРИТОРИИ
ПРИВОЛЖСКОГО ФЕДЕРАЛЬНОГО ОКРУГА..... 58-79
- 11. Накарякова Г.Н.**
ПОНЯТИЕ, СТРУКТУРА И ОТКРЫТИЕ СЧЕТОВ БУХГАЛТЕРСКОГО УЧЕТА 80-90
- 12. Тячмухаммедов Г., Кошилиева Т., Ильхамова Л.**
ВАЖНОСТЬ МЕТОДОЛОГИИ В ЭКОНОМИЧЕСКОМ АНАЛИЗЕ И ЕЕ ПОДРАЗДЕЛЕНИЯ 91-93
- 13. Ходжамгульева Б.А., Язханова Дж., Ходжакова О.**
СУЩНОСТЬ И ЦЕЛЬ БАНКОВСКОГО РЕГУЛИРОВАНИЯ И НАДЗОРА..... 94-96

ГОСУДАРСТВЕННОЕ И МУНИЦИПАЛЬНОЕ УПРАВЛЕНИЕ (STATE & MUNICIPAL GOVERNMENT)

- 14. Алешина А.П.**
ГОСУДАРСТВЕННЫЙ КОНТРОЛЬ И НАДЗОР
В СФЕРЕ ПРЕДОСТАВЛЕНИЯ ЖИЛИЩНО-КОММУНАЛЬНЫХ УСЛУГ 97-102
- 15. Алешина А.П.**
ОСНОВНЫЕ ПРОБЛЕМЫ И ПУТИ СОВЕРШЕНСТВОВАНИЯ
МЕХАНИЗМОВ ГОСУДАРСТВЕННОГО КОНТРОЛЯ И НАДЗОРА
В СФЕРЕ ЖИЛИЩНО-КОММУНАЛЬНОГО ХОЗЯЙСТВА..... 103-107

16. Алешина А.П. ПРОБЛЕМЫ ЖИЛИЩНО-КОММУНАЛЬНОГО ХОЗЯЙСТВА РОССИЙСКОЙ ФЕДЕРАЦИИ И НАПРАВЛЕНИЯ ИХ РЕШЕНИЯ.....	108-113
---	---------

ПЕДАГОГИКА И ОБРАЗОВАНИЕ (PEDAGOGY & EDUCATION)

17. Воронина В.В. ФОРМИРОВАНИЕ ОСНОВ БЕЗОПАСНОСТИ У ДЕТЕЙ ДОШКОЛЬНОГО ВОЗРАСТА.....	114-116
---	---------

18. Гиланова М.Г. МЕТОДИЧЕСКОЕ СОПРОВОЖДЕНИЕ УЧИТЕЛЕЙ ИНОСТРАННОГО ЯЗЫКА ПО ПРИМЕНЕНИЮ ИНФОРМАЦИОННЫХ ТЕХНОЛОГИЙ В ПРЕПОДАВАНИИ.....	117-121
---	---------

19. Нигматуллина А.Р. ТЕОРЕТИЧЕСКИЕ ПОДХОДЫ К ИЗУЧЕНИЮ ЭМОЦИОНАЛЬНОГО РАЗВИТИЯ СТАРШИХ ДОШКОЛЬНИКОВ В ПСИХОЛОГО-ПЕДАГОГИЧЕСКОЙ ЛИТЕРАТУРЕ.....	122-131
---	---------

20. Сылапов Ч., Аманбердиева А., Мередова М. РАЗВИТИЕ ЗНАНИЙ И ПОНИМАНИЯ В ПРОЦЕССЕ ОБУЧЕНИЯ	132-134
--	---------

21. Хушбоков О.У. ИСТОРИЧЕСКИЕ И СОВРЕМЕННЫЕ ФИЛОСОФСКИЕ ВЗГЛЯДЫ УЧИТЕЛЯ И НОВЫЕ ВЫЗОВЫ	135-139
---	---------

22. Чиркова А.Н. РАЗВИТИЕ ФУНКЦИОНАЛЬНОЙ МАТЕМАТИЧЕСКОЙ ГРАМОТНОСТИ ПОСРЕДСТВОМ ПРОЕКТНОЙ ДЕЯТЕЛЬНОСТИ НА УРОКАХ МАТЕМАТИКИ.....	140-150
---	---------

23. Эссин А.Д. УПРАВЛЕНИЕ ФОРМИРОВАНИЕМ ПОЗНАВАТЕЛЬСКОЙ ДЕЯТЕЛЬНОСТИ ОБУЧАЮЩИХСЯ (БАЗОВЫЙ УРОВЕНЬ ПРОГРАММЫ ДОПОЛНИТЕЛЬНОГО ОБРАЗОВАНИЯ)	151-154
---	---------

ЮРИДИЧЕСКИЕ НАУКИ (JURIDICAL SCIENCES)

24. Биктеев И.Д. ОСОБЕННОСТИ ПРЕПОДАВАНИЯ ТЕОРИИ ГОСУДАРСТВА И ПРАВА В ВЫСШИХ УЧЕБНЫХ ЗАВЕДЕНИЯХ	155-157
---	---------

25. Глебова Ю.В. СУДЕБНАЯ ЭКСПЕРТИЗА В МЕЖДУНАРОДНОМ ИЗМЕРЕНИИ	158-163
--	---------

26. Донцов Н.А. КОНКУРСНОЕ ПРОИЗВОДСТВО КАК ПРОЦЕДУРА НЕСОСТОЯТЕЛЬНОСТИ (БАНКРОТСТВА).....	164-169
--	---------

27. Донцов Н.А. ПРАВОВОЙ СТАТУС АРБИТРАЖНЫХ УПРАВЛЯЮЩИХ	170-177
---	---------

28. Донцова Н.А. ИСТОРИЯ ПРАВОВОГО РЕГУЛИРОВАНИЯ ГОСУДАРСТВЕННЫХ ЗАКУПОК В РОССИИ.....	178-186
--	---------

29. Донцова Н.А. ОРГАНИЗАЦИОННО-ПРАВОВЫЕ ОСНОВЫ ГОСУДАРСТВЕННЫХ ЗАКУПОК.....	187-194
--	---------

30. Ефентьева А.А. ОЦЕНКА ЭФФЕКТИВНОСТИ ПРАВОВОГО РЕГУЛИРОВАНИЯ ОСОБЫХ ЭКОНОМИЧЕСКИХ ЗОН РФ.....	195-201
---	---------

31. Жиганков Д.В. О ЗАКОНОДАТЕЛЬНОМ ЗАКРЕПЛЕНИИ ТЕХНОЛОГИЙ ИСПОЛЬЗОВАНИЯ ТЕПЛОВОЙ ЭНЕРГИИ, ПОЛУЧАЕМОЙ В РЕЗУЛЬТАТЕ МУСОРОСЖИГАНИЯ	202-206
--	---------

32. Зырина А.Р. НАПРАВЛЕНИЯ РАЗВИТИЯ ПРАВОВОГО ВОСПИТАНИЯ НА ГОСУДАРСТВЕННОЙ СЛУЖБЕ В РОССИИ	207-213
33. Зырина А.Р. СОЦИАЛЬНО-ЮРИДИЧЕСКАЯ РОЛЬ КОДЕКСОВ ПРОФЕССИОНАЛЬНОЙ ЭТИКИ В ПРОФИЛАКТИКЕ КОРРУПЦИОННЫХ ПРАВОНАРУШЕНИЙ	214-220
34. Ильина Н.Ю. ПРОБЛЕМЫ УГОЛОВНО-ПРАВОВОГО РЕГУЛИРОВАНИЯ И КВАЛИФИКАЦИИ НАСИЛЬСТВЕННЫХ ПРЕСТУПЛЕНИЙ ПРОТИВ ПОЛОВОЙ НЕПРИКОСНОВЕННОСТИ И ПОЛОВОЙ СВОБОДЫ ЛИЧНОСТИ	221-226
35. Исакова Т.И. О НЕКОТОРЫХ ПРОБЛЕМАХ КОНТРОЛЯ ЗА ПОВЕДЕНИЕМ УСЛОВНО ОСУЖДЕННЫХ	227-229
36. Исакова Т.И. О НЕКОТОРЫХ ПРОБЛЕМАХ ПРИВЛЕЧЕНИЯ К ОТВЕТСТВЕННОСТИ ОСУЖДЕННЫХ К ЛИШЕНИЮ СВОБОДЫ ЗА ОТКАЗ ОТ РАБОТЫ ИЛИ ПРЕКРАЩЕНИЕ РАБОТЫ БЕЗ УВАЖИТЕЛЬНЫХ ПРИЧИН	230-232
37. Михеев В.С., Пушкарев И.П. СУБЪЕКТНЫЙ СОСТАВ ОБОСОБЛЕННЫХ СПОРОВ В ДЕЛАХ О НЕСОСТОЯТЕЛЬНОСТИ (БАНКРОТСТВЕ)	233-237
38. Падалко А.А. ПРОЦЕСС ЦИФРОВИЗАЦИИ ИЗБИРАТЕЛЬНОГО ПРОЦЕССА. РЕАЛИЗАЦИЯ ЗА ПОСЛЕДНИЕ ГОДЫ	238-241
39. Хисамова Д.Ф., Гурьянова В.В. ПЕРСПЕКТИВЫ РАЗВИТИЯ РОССИЙСКОЙ СУДЕБНОЙ СИСТЕМЫ	242-248
40. Якупова Э.Н. КОЛЛИЗИИ И ПРОБЕЛЫ В ПРАВЕ КАК ПРОБЛЕМЫ ПРАВОПРИМЕНЕНИЯ	249-253
ЛИНГВИСТИКА - НАУКИ О ЯЗЫКЕ (LINGUISTICS)	
41. Абдуалиева А. ЛИНГВИСТИЧЕСКИЕ СРЕДСТВА СОЗДАНИЯ ИМИДЖА СТРАНЫ В АМЕРИКАНСКИХ СМИ	254-260
42. Гулиев Р.А. РЕПРЕЗЕНТАЦИЯ КОНЦЕПТА «POSITIVE» В СОВРЕМЕННОЙ ЛИТЕРАТУРЕ	261-265
43. Конашенко А.А. ЛИНГВОСТИЛИСТИЧЕСКИЕ ОСОБЕННОСТИ ЦИТИРОВАНИЯ БИБЛИИ В АНГЛГОЯЗЫЧНОМ ПОЛИТИЧЕСКОМ ДИСКУРСЕ	266-273
44. Сейедехав М. ОСОБЕННОСТИ ПЕРЕВОДА ТЕКСТОВ ТУРИСТИЧЕСКОГО ДИСКУРСА НА ПРИМЕРЕ ТЕКСТОВ ИНТЕРНЕТ САЙТА RUSSIADISCOVERY	274-279
45. Сиденко М.К. ИЗУЧЕНИЕ ДЕБАТОВ В ПОЛИТИЧЕСКОЙ ЛИНГВИСТИКЕ	280-285
46. Синяк Д.А. АКСИОЛОГИЧЕСКАЯ НАЦИОНАЛЬНАЯ СИСТЕМА СКВОЗЬ ПРИЗМУ ФРАЗЕОЛОГИЧЕСКИХ ЕДИНИЦ	286-293
47. Сукнасян Д.Д. ГЕНДЕРНАЯ ДИФФЕРЕНЦИАЦИЯ СОВРЕМЕННОГО ПОЛИТИЧЕСКОГО ДИСКУРСА ВЕЛИКОБРИТАНИИ	294-303

ПСИХОЛОГИЯ (PSYCHOLOGY)

- 48. Подлесных Е.И., Сафощин А.В.**
ОСОБЕННОСТИ ПСИХОЛОГИЧЕСКОЙ ПОДГОТОВКИ
КВАЛИФИЦИРОВАННЫХ СПОРТСМЕНОВ ЛЕГКОАТЛЕТОВ.....304-311
- 49. Сылапов Ч., Меляева М., Реджепов Г.**
ПСИХОЛОГИЧЕСКИЕ ПРОБЛЕМЫ ОБРАЗОВАНИЯ
КАК ЦЕЛЕНАПРАВЛЕННОГО ФОРМИРОВАНИЯ ЛИЧНОСТИ.....312-314

ЖУРНАЛИСТИКА (PRESS)

- 50. Салахунов А.А.**
ИНТЕРНЕТ И БУДУЩЕЕ ЖУРНАЛИСТИКИ: КАК ИНТЕРНЕТ И ЦИФРОВЫЕ ТЕХНОЛОГИИ
МЕНЯЮТ ПРАКТИКИ И БИЗНЕС-МОДЕЛИ ЖУРНАЛИСТИКИ.....315-319

СПОРТ И ФИЗИЧЕСКАЯ КУЛЬТУРА (SPORT)

- 51. Богданов Е.К., Колбасина Н.А., Нагорных В.Н.**
ВЛИЯНИЕ ФИЗИЧЕСКИХ УПРАЖНЕНИЙ НА ТЕЛОСЛОЖЕНИЕ ЧЕЛОВЕКА.....320-323

ТЕХНИЧЕСКИЕ НАУКИ (TECHNICAL SCIENCES)

- 52. Khanahmedova S., Safiyev R., Guluzade E.**
PRINCIPLE OF OPERATION OF FREQUENCY CONVERTERS
USING A NATURAL SWITCHING PROCESS324-327
- 53. Пириев Г.С.**
РАСЧЕТ ПРИ ЭЛЕКТРИЧЕСКОМ ПРОЕКТИРОВАНИИ ТРАНСФОРМАТОРОВ.....328-334
- 54. Степанова А.А.**
ТЕХНОЛОГИЧЕСКИЕ ПРОБЛЕМЫ ХИМИЧЕСКОГО ОСАЖДЕНИЯ
ИЗ ГАЗОВОЙ ФАЗЫ КАРБИДОВ ТИТАНА, ЦИРКОНИЯ, ТАНТАЛА.....335-338

**КОМПЬЮТЕРНЫЕ И ИНФОРМАЦИОННЫЕ ТЕХНОЛОГИИ
(COMPUTER & INFORMATION TECHNOLOGIES)**

- 55. Шамьшев А.А.**
ОПРЕДЕЛЕНИЕ ЗАДАЧИ ИЗМЕРЕНИЯ РАССТОЯНИЯ
ДО ОБЪЕКТА ДЛЯ СИСТЕМ КОМПЬЮТЕРНОГО ЗРЕНИЯ С ОДНИМ ОБЪЕКТИВОМ339-342

МАТЕМАТИКА (MATHEMATICS)

- 56. Оразгульев А., Гараджасва С.А.**
О ВЫВОДЕ ФОРМУЛЫ ГРИНА УСТАНОВИВШИХСЯ КОЛЕБАНИЙ ДЛЯ УРАВНЕНИЯ
ТЕОРИИ УПРУГОСТИ ДЛЯ НЕОГРАНИЧЕННОЙ ОБЛАСТИ.....343-348
- 57. Оразгульев А., Илманов Б.Б.**
ПРИМЕНЕНИЕ БИНОМА НЬЮТОНА ПРИ ДОКАЗАТЕЛЬСТВЕ НЕКОТОРЫХ ЗАДАЧ349-353
- 58. Животворев А.С., Драбо А.И., Пигарев А.Е.**
ОЦЕНКА ГОРИЗОНТАЛЬНОЙ ДАЛЬНОСТИ ВИДИМОСТИ В ПОДОБЛАЧНОМ СЛОЕ354-364
- 59. Илманов Б.Б.**
КОМПЛЕКСНЫЙ АНАЛИЗ В МИРЕ ИСКУССТВЕННОГО ИНТЕЛЛЕКТА:
ИСПОЛЬЗОВАНИЕ ФУНКЦИЙ КОМПЛЕКСНОГО ПЕРЕМЕННОГО В ГЛУБОКОМ ОБУЧЕНИИ365-372

ФИЗИКА (PHYSICS)

- 60. Шахмаева А.Р., Казалиева Э.**
МЕТОД ПРИСОЕДИНЕНИЯ КРЕМНИЕВОГО КРИСТАЛЛА НА ОСНОВАНИЕ КОРПУСА.....373-376

ПОЖАРНАЯ БЕЗОПАСНОСТЬ (FIRE SAFETY)

61. Напалков М.К., Увалнев Д.С.

МОДЕЛЬ И АЛГОРИТМ ВЫПОЛНЕНИЯ ЗАДАЧ РАЗВЕДКИ НА МЕСТЕ ПОЖАРА.....377-385

НЕФТЬ И ГАЗ (CRUDE OIL & NATURAL GAS)

62. Вешкурцев С.Н.

СТАТИСТИКА АВАРИЙНОГО СОСТОЯНИЯ ПРОИЗВОДСТВА
НА НЕФТЕПЕРЕКАЧИВАЮЩЕЙ СТАНЦИИ.....386-390

МЕДИЦИНА И ЗДРАВООХРАНЕНИЕ (MEDICINE & HEALTHCARE)

63. Шишова А.В., Жинкина Д.А.

АНАЛИЗ ИСПОЛЬЗОВАНИЯ РОДИТЕЛЯМИ
ВИТАМИННО-МИНЕРАЛЬНЫХ КОМПЛЕКСОВ У ДЕТЕЙ.....391-394

64. Шуваева Ю.Г.

КЛИНИЧЕСКИЙ СЛУЧАЙ ПРОТИВОВОЗРАСТНОЙ СТОМАТОЛОГИИ.....395-401

ОСОБЫЕ РАЗДЕЛЫ ЮРИСПРУДЕНЦИИ (SPECIAL AREAS OF LAW)

65. Бубёнов М.Г.

ДОВЕДЕНИЕ ДО САМОУБИЙСТВА ПО ЗАКОНОДАТЕЛЬСТВУ ЗАРУБЕЖНЫХ СТРАН.....402-407

ЭКОНОМИЧЕСКИЕ НАУКИ И МЕНЕДЖМЕНТ
(ECONOMIC SCIENCES & MANAGEMENT)

УДК 33

Атаджанова Т.

преподаватель кафедры экономической теории

Туркменский государственный институт экономики и управления
(г. Ашхабад, Туркменистан)

Атаева М.

студент

Туркменский государственный институт экономики и управления
(г. Ашхабад, Туркменистан)

Гарабаев М.

студент

Туркменский государственный институт экономики и управления
(г. Ашхабад, Туркменистан)

**РОЛЬ ТОРГОВЛИ ВО ВНЕШНЕЭКОНОМИЧЕСКИХ
СВЯЗЯХ ТУРКМЕНИСТАНА**

Аннотация: в этой статье представлен краткий обзор о ролях торговли во внешнеэкономических связях Туркменистана, а также о концепции укрепления внешнеэкономического потенциала страны.

Ключевые слова: торговля, экономика, стратегия, концепция, формирование, развитие, рынок, валюта.

За последние годы в экономике Туркменистана наметился целый ряд сдвигов, оказывающих позитивное влияние на укрепление торгового потенциала

страны. В частности, сформировались динамично развивающиеся компании, успешно конкурирующие на внутреннем рынке и поставляющие свою продукцию на экспорт. На территории Туркменистана реализован ряд инвестиционных проектов, благодаря которым созданы новые рабочие места. Отдельные отрасли экономики страны, например, строительный сектор, достигли впечатляющих результатов. Ряд других отраслей, таких, как текстильная и химическая отрасли, демонстрируют потенциал роста. Формируется система управления экономикой, опирающаяся не только на государственные, но и на частные предприятия. Целью настоящего проекта между ПРООН и Министерством торговли и внешнеэкономических связей Туркменистана является наращивание торгового потенциала страны посредством развития человеческого капитала с целью повышения конкурентоспособности национальных кадров и превращения интеллекта человека в ведущий фактор экономического роста и национальной конкурентоспособности, диверсификации экспорта и увеличения в его структуре доли продукции с высокой добавленной стоимостью, снижения доли импорта в экономике страны. В этой связи были определены следующие компоненты проекта:

укрепление институционального и кадрового торгового потенциала;

наращивание потенциала по разработке и реализации мер торговой политики;

усиление потенциала научно-прикладных исследований и повышения качества образования.

Стратегия содействия Программы развития ООН по разработке и реализации комплекса мер по наращиванию торгового потенциала Туркменистана состоит из следующих компонент. «Укрепление институционального и кадрового торгового потенциала» включает:

меры, направленные на развитие человеческого капитала с целью повышения конкурентоспособности национальных кадров и превращение

интеллекта человека в ведущий фактор экономического роста и национальной конкурентоспособности.

СПИСОК ЛИТЕРАТУРЫ:

1. Закон Туркменистана «О валютном регулировании». 8 октября 1993 г., № 891-ХІІ. Сборник Меджлиса Туркменистана. Ашхабад, издательство «Туркменистан», 1995 г.
2. Закон Туркменистана «О валюте», Ашхабад

Atajanova T.

Turkmen State Institute of Economics and Management
(Ashgabat, Turkmenistan)

Ataeva M.

Turkmen State Institute of Economics and Management
(Ashgabat, Turkmenistan)

Garabaev M.

Turkmen State Institute of Economics and Management
(Ashgabat, Turkmenistan)

THE ROLE OF TRADE IN THE FOREIGN ECONOMIC RELATIONS OF TURKMENISTAN

Abstract: this article provides a brief overview of the roles of trade in foreign economic relations of Turkmenistan, as well as the concept of strengthening the country's foreign economic potential.

Keywords: trade, economics, strategy, concept, formation, development, market, currency.

УДК 33

Атдакова Г.

преподаватель

Туркменский государственный институт экономики и управления
(г. Ашхабад, Туркменистан)

**ФИСКАЛЬНАЯ ПОЛИТИКА.
ДЕФИЦИТ ГОСУДАРСТВЕННОГО БЮДЖЕТА
И ГОСУДАРСТВЕННЫЙ ДОЛГ**

Аннотация: данная статья освящает такую актуальную проблему, как сбалансированность государственного бюджета, а также пути решения данной проблемы.

Ключевые слова: бюджетно-налоговая политика, экономическая безопасность, фискальная политика, экономика, дискреционная фискальная политика, автоматическая фискальная политика.

Государственный бюджет – это баланс доходов и расходов государства за определенный период времени (обычно год), представляющий собой основной финансовый план страны, который после его принятия законодательным органом власти (парламентом, государственной думой, конгрессом и т.п.) приобретает силу закона и обязателен для исполнения.

Государство несет многочисленные расходы. По целям эти расходы можно разделить:

1) на политические цели:

а) расходы на обеспечение национальной обороны и безопасности, т.е. содержание армии, полиции, судов и т.п.;

б) расходы на содержание аппарата управления государством 2) на экономические цели:

а) расходы на содержание и обеспечение функционирования государственного сектора экономики,

б) расходы на помощь (субсидирование) частному сектору экономики 3) на социальные цели:

а) расходы на социальное обеспечение (выплату пенсий, стипендий, пособий);

б) расходы на образование, здравоохранение, развитие фундаментальной науки, охрану окружающей среды.[1]

Основными источниками доходов государства являются:

5. налоги (включая взносы на социальное страхование);

6. прибыль государственных предприятий;

7. сеньораж (доход от эмиссии денег);

8. доходы от приватизации.[2]

Дефицит государственного бюджета и его виды

Выделяют структурный, циклический и фактический бюджетный дефицит. Структурный дефицит представляет собой разницу между государственными расходами и доходами бюджета, которые поступили бы в него в условиях полной занятости ресурсов при существующей системе налогообложения:

Циклический дефицит – это разность между структурным дефицитом и фактическим дефицитом:

$$\delta^S = G - tY^*$$

где δ^S – структурный дефицит бюджета,

G – государственные закупки,

t – налоговая ставка,

Y^* – потенциальный ВВП.

Во время спада фактический дефицит больше структурного, поскольку к структурному дефициту добавляется циклический, так как при рецессии $Y < Y^*$. В период подъема фактический дефицит меньше структурного на абсолютную величину циклического дефицита, поскольку при буме $Y > Y^*$. Структурный

дефицит является следствием стимулирующей дискреционной фискальной политики, а циклический дефицит – это результат автоматической фискальной политики, следствие действия встроенных стабилизаторов.

Государственный долг это показатель запаса, который рассчитывается на определенный момент времени в отличие от дефицита государственного бюджета, являющегося показателем потока, поскольку рассчитывается за определенный период времени (за год).

По абсолютной величине государственного долга невозможно определить его бремя для экономики. Для этого используется показатель отношения величины государственного долга к величине национального дохода или ВВП, т.е. $d = D/Y$. Если темпы роста долга меньше, чем темпы роста ВВП (экономики), то долг не страшен. При низких темпах экономического роста государственный долг превращается в серьезную макроэкономическую проблему. [3]

Серьезные проблемы и негативные последствия большого государственного долга, приводит к следующему:

6. Происходит снижение эффективности экономики, поскольку берутся средства из производственного сектора экономики как на обслуживание долга, так и на выплату самой суммы долга;

7. Может перераспределяться доход от частного сектора к государственному;

8. Идет увеличение неравенства в доходах;

9. Государство рефинансирует долг и это ведет к росту ставки процента, что вызывает вытеснение инвестиций в краткосрочном периоде, что в долгосрочном периоде может привести к сокращению запаса капитала и сокращению производственного потенциала страны;

10. Необходимость выплаты процентов по долгу может потребовать повышения налогов, что приведет к подрыву действия экономических стимулов.

СПИСОК ЛИТЕРАТУРЫ:

1. Бродский, Б.Е. Макроэкономика: продвинутый уровень: курс лекций Б. Е. Бродский; Московская школа экономики МГУ им. М. В. Ломоносова. — Москва: Магистр: ИНФРА-М, 2018. — 334 с.
2. Бурлачков, В.К. Макроэкономика, монетарная политика, глобальный кризис: анализ современной теории и проблемы построения новой модели экономического развития В. К. Бурлачков. — Москва :URSS: Либроком, 2017. — 239 с.
3. Гнатюк, С.Н. Макроэкономика: учебно-методический комплекс / С. Н. Гнатюк. — Могилев : МГУ имени А. А. Кулешова, 2018. — 350, с.

Atdakowa G.

Turkmen State Institute of Economics and Management
(Ashgabat, Turkmenistan)

FISCAL POLICY. STATE BUDGET DEFICIT AND PUBLIC DEBT

Abstract: this article deals with such an urgent problem as the balance of the state budget, as well as ways to solve this problem.

Keywords: state budget, deficit, public debt, state revenues.

УДК 33

Дуленинская Д.А.

магистрант 3 курса

Новосибирский государственный университет экономики и управления

«НИНХ»

(г. Новосибирск, Россия)

КОМПЛЕКСНЫЙ ПОДХОД К СТРАТЕГИЧЕСКОМУ УПРАВЛЕНИЮ МАРКЕТИНГОВЫМИ КОММУНИКАЦИЯМИ КОМПАНИИ

Аннотация: в данной статье рассматриваются основные этапы использования комплексного подхода в управлении маркетинговых коммуникаций, а также преимущества данного подхода, который позволяет увеличить прибыль, эффективно использовать ресурсы, лучше взаимодействовать с аудиторией и создавать более точные и персонализированные маркетинговые стратегии.

Ключевые слова: маркетинговые коммуникации, стратегическое управление маркетинговыми коммуникациями, концепция стратегического управления маркетинговыми коммуникациями, комплексная система стратегического управления маркетинговыми коммуникациями.

Существуют разные подходы к определению маркетинговых коммуникаций. Ф. Котлер рассматривает их как специфическое соединение средств рекламы, личной продажи, стимулирования сбыта и связей с общественностью, Дойль П. — как процесс передачи обращения от производителя к потребителям с целью представить товар или услуги компании в привлекательном для целевой аудитории свете. Комплексный подход к стратегическому управлению маркетинговыми коммуникациями означает интеграцию всех элементов коммуникационной стратегии компании в единое целое. Это включает в себя рекламу, публичные отношения, продажи, интернет-

маркетинг, контент-маркетинг, социальные медиа и другие маркетинговые инструменты. Ключевая идея заключается в том, чтобы создать единое и постоянное сообщение, которое будет транслироваться во всех точках взаимодействия с брендом. Рассмотрим основные преимущества комплексного подхода:

1. Укрепление бренда и имиджа компании. Комплексный подход позволяет создать согласованный стиль и позиционирование бренда, обеспечивающий узнаваемость и отличающийся имиджем компании от конкурентов. Что способствует увеличению доверия к бренду со стороны целевой аудитории.

2. Эффективное использование ресурсов. Интеграция всех маркетинговых инструментов позволяет более эффективно использовать ресурсы, так как можно учитывать избыточные затраты. Компания может сосредоточить усилия и бюджет на наиболее эффективных каналах коммуникации и действиях.

3. Лучшее понимание целевой аудитории. Комплексный подход способствует более глубокому пониманию настроения и ожиданий окружающих. Собирая и анализируя данные из различных источников коммуникации, компания может создать более точные и персонализированные маркетинговые стратегии.

4. Более качественное позиционирование. Согласованные маркетинговые коммуникации делают сообщение более четким и убедительным. Это позволяет компании лучше доносить информацию о своих продуктах и услугах.

Стратегическое управление маркетинговыми коммуникациями позволяет использовать сильные стороны компании (услуги, товара), а также нейтрализовать или элиминировать слабые. Только после достижения необходимого уровня коммуникативности предприятие может своевременно реагировать на изменения в рыночной ситуации, а также целеустремленно действовать на рынке.

Основные этапы комплексного подхода:

Анализ: провести анализ текущих маркетинговых коммуникаций компании и ее бренда. Оценить их эффективность и соответствие общей стратегии.

Цели и стратегия: определить основные цели комплексного подхода. Это может включать в себя определение ограниченных, уникальных рекламных предложений и ключевых сообщений.

Интеграция каналов: разработать план маркетинговых каналов так, чтобы они усиливали друг друга и создавали единое сообщение.

Выполнение и мониторинг: внедрить изменения, регулярно отслеживать результаты и анализировать данные, чтобы вносить коррективы.

Оптимизация: постоянно оптимизируйте тенденции и маркетинговые коммуникации для достижения наилучших результатов.

Таким образом, стратегическое управление маркетинговыми коммуникациями целесообразно рассматривать как управление, которое базируется на коммуникационном потенциале компании, ориентирует его коммуникационную политику на формирование лояльности потребителей, гибко реагирует на изменения маркетинговой среды и позиционирует компанию на рынке и в сознании потребителей как субъекта рационального конкурентного поведения, которое способствует формированию привлекательного имиджа предприятия на долгосрочную перспективу и обеспечивает достижение стратегических конкурентных целей.

СПИСОК ЛИТЕРАТУРЫ:

1. Котлер Ф., Армстронг Г., Сондерс Дж., Вонг В. Основы маркетинга: Пер. с англ. – 4-е европейское издание. – М.: «Вильямс», 2008. – 1200 с.
2. Дойль П., Штерн Ф. Маркетинг менеджмент и стратегии. – 4-е изд. / Пер. с англ. – СПб.: Питер, 2007. – 544 с.

3. Ульяновский А.В. Маркетинговые коммуникации: 28 инструментов миллениума. – М.: ЭКСМО, 2008. – 432 с
4. Смит П., Бэрри К., Пулфорд А. Коммуникации стратегического маркетинга: Учеб. пособие / Пер. с англ. под ред. проф. Л.Ф. Никулина. – М.: ЮНИТИ-ДАНА, 2001. – 415 с.

Dulepinskaya D.A.

3rd year undergraduate

Novosibirsk State University of Economics and Management

(Novosibirsk, Russia)

INTEGRATED APPROACH TO STRATEGIC MANAGEMENT OF COMPANY'S MARKETING COMMUNICATIONS

***Abstract:** this article discusses the main stages of using an integrated approach in marketing communications management, as well as the advantages of this approach, which allows you to increase profits, use resources efficiently, interact better with the audience and create more accurate and personalized marketing strategies.*

***Keywords:** marketing communications, strategic management of marketing communications, concept of strategic management of marketing communications, integrated system of strategic management of marketing communications.*

УДК 33

Дуленинская Д.А.

магистрант 2 курса

Новосибирский государственный университет экономики и управления

«НИНХ»

(г. Новосибирск, Россия)

ОСНОВНЫЕ ПОНЯТИЯ И ИНСТРУМЕНТЫ ОНЛАЙН МАРКЕТИНГА

***Аннотация:** в данной статье рассматриваются основные направления и ключевые инструменты онлайн-маркетинга, которые играют фундаментальную роль в современных стратегиях продвижения продуктов и услуг. Автор исследует роль таких элементов, как поисковая оптимизация (SEO), социальные медиа, электронная почта, контент-маркетинг и таргетированная реклама. Материалы статьи могут быть использованы при подготовке специалистов в области маркетинга, рекламы и связей с общественностью.*

***Ключевые слова:** цифровой маркетинг, инструменты онлайн маркетинга, онлайн маркетинг, новый маркетинг, электронный маркетинг, интернет-маркетинг, таргетированный маркетинг, интерактивный маркетинг, новые медиа, социальные сети.*

Традиционные методы маркетинга, такие как: телевидение, радио, печать, прямая почтовая рассылка и рекламные щиты, были основными инструментами маркетинговых коммуникаций на протяжении десятилетий. Однако с развитием Интернета и появлением онлайн-платформ маркетинг стал более интерактивным и адаптивным. Суть изменений заключается в том, что теперь пользователи не просто получают информацию, а активно взаимодействуют с брендами и влияют на их репутацию. Они ищут информацию, читают отзывы, общаются в социальных сетях и даже создают собственный контент. Современное взаимодействие потребителей с брендами потребовало от компаний перейти на более эффективные и персонализированные подходы в маркетинге.

В литературе представлены различные термины: «цифровой маркетинг», «диджитал маркетинг», «онлайн маркетинг», «новый маркетинг», «электронный маркетинг» и т.д. Однако, все они обозначают одно и то же: привлечение потенциальных потребителей к приобретению товаров и услуг компании. Онлайн-маркетинг позволяет компаниям эффективно достигать целей, а также изучать и анализировать результаты своих рекламных стратегий. Как и в других видах маркетинга, здесь есть базовые компоненты:

– Продукт или услуга, которые вы продвигаете на рынок при помощи онлайн-каналов (это может быть также конкретная личность, имидж компании и др.).

– Предложение – уникальная особенность продвигаемого вами товара, акция или скидка, дополнительный бонус или сервисные преимущества, то, что может составить выгоду для потенциального клиента и с чем компания выходит на рынок.

– Целевая аудитория – все те, кому адресовано уникальное предложение, это могут быть люди определенного возраста, региона, профессии, которые ищут информацию о предлагаемом вами продукте или услуге в интернете и кого вы должны сначала привлечь на сайт, а затем превратить в своих клиентов.

– Конверсия – превращение посетителей ресурса в ваших клиентов.

– Продвижение – те меры и методы, которыми вы пользуетесь для привлечения вашей целевой аудитории и достижения максимальной конверсии.

Каналы цифрового маркетинга – это материально-техническое пространство, предназначенное для организации связи между сторонами, передачи и обмена информацией. Функция канала коммуникаций — организация связи, передача и обмен информацией.

Рассмотрим основные инструменты онлайн маркетинга:

1. Поисковая оптимизация (SEO) — это стратегия, направленная на улучшение качества веб-сайта в поисковых системах, таких как Google, Bing и Яндекс. Основная цель SEO - достижение высоких позиций в поиске запросов,

категорий с продуктами или услугами компании. Для достижения этой цели маркетологи оптимизируют контент, работают с ключевыми словами, улучшают качественную составляющую сайта и создают обратные ссылки.

2. Социальный маркетинг — социальные сети предоставляют множество возможностей взаимодействия с аудиторией, такие как: создания сообществ и продвижения продуктов и брендов. Маркетологи разрабатывают стратегии активного медиа-маркетинга, создают интересный контент, взаимодействуют с клиентами и используют таргетированную рекламу для увеличения охвата по всему миру.

3. E-mail маркетинг — электронный почтовый маркетинг остается одним из наиболее эффективных инструментов маркетинга. Его часто используют для рассылки электронных писем и информирования клиентов о новостях, акциях и специальных предложениях. Важным аспектом прибыльного маркетинга является персонализация и оптимизация времени отправки сообщений.

4. Контент-маркетинг сосредоточен на создании и распространении качественного контента, который привлекает внимание внешним образом. Контент маркетинг включает в себя блоги, статьи, видео, инфографику и другие формы контента. Контент должен быть информативным, значимым и ценным для потребителей.

5. Таргетированная реклама включает в себя использование рекламных каналов на поисковых платформах, в социальных сетях и на других онлайн-платформах. Этот метод маркетинга позволяет быстро привлекать трафик на веб-сайты, опираясь на целевую аудиторию и ключевые слова.

Онлайн-маркетинг становится все более важным компонентом успешной маркетинговой стратегии в эпоху цифровых технологий. Различные варианты и инструменты позволяют компании повышать узнаваемость бренда. Однако эффективное использование этих инструментов требует не только знаний, но и постоянной адаптации к меняющимся требованиям рынка и технологий. Изучение и понимание основных принципов и инструментов онлайн-маркетинга

способствует повышению конкурентоспособности компании и увеличение ее дохода за счет продвижения сайта в Интернете.

СПИСОК ЛИТЕРАТУРЫ:

1. Прохорова (Воробьева) А.М. Модели продвижения образовательных услуг в системе интернет-маркетинга // Журнал СевКавГТИ. – 2012. – Выпуск 12. – С. 57-62.
2. <http://pr-cy.ru/lib/reklama/Internet-marketing> – Интернет-маркетинг.
3. Гугнина Е.В., Самсонова Е.В., Самсонова М.В. технологии продвижения образовательных услуг на рынок // Современные проблемы науки и образования. – 2015. – № 2-1. – С. 68.
4. Кеглер Т., Доуминг П., Тейлор Б, Тестерман Дж. Реклама и маркетинг в интернете. – М.: Альпина Паблишер, 2007. – № 38. – С. 87-102.
5. Голик В.С. Эффективность Интернет-маркетинга в бизнесе / В.С. Голик // Маркетинг в России и за рубежом. – 2007. – № 1. – С. 124-133.

Dulepinskaya D.A.

2nd year undergraduate

Novosibirsk State University of Economics and Management

(Novosibirsk, Russia)

BASIC CONCEPTS AND TOOLS OF ONLINE MARKETING

***Abstract:** this article discusses the main directions and key tools of online marketing, which play a fundamental role in modern strategies for promoting products and services. The author explores the role of such elements as search engine optimization (SEO), social media, email, content marketing and targeted advertising. The materials of the article can be used in the training of specialists in the field of marketing, advertising and public relations.*

***Keywords:** digital marketing, online marketing tools, online marketing, new marketing, email marketing, internet marketing, targeted marketing, interactive marketing, new media, social networks.*

УДК 33

Дулепинская Д.А.

магистрант 2 курса

Новосибирский государственный университет экономики и управления

«НИНХ»

(г. Новосибирск, Россия)

СПОСОБЫ РАЗГРАНИЧЕНИЯ ЦЕЛЕВЫХ АУДИТОРИЙ И КАНАЛЫ КОММУНИКАЦИИ С НИМИ

Аннотация: в данной статье рассматриваются основные методы определения целевых аудиторий, включая маркетинговые исследования, психоаналитические и демографические данные, а также каналы коммуникации в онлайн среде.

Ключевые слова: портрет целевой аудитории, характеристики целевых групп, цифровой маркетинг, поведение пользователей, каналы коммуникации.

В современном мире эффективное взаимодействие с целевой аудиторией становится ключевым фактором успеха. Определение того, какие группы людей являются целевой аудиторией способствует улучшению качества стратегии коммуникации с ними — что является фундаментальным шагом в создании успешных маркетинговых стратегий.

Термин «целевая аудитория» используется для обозначения совокупности потенциальных или существующих потребителей, объединенных общими характеристиками. Данная группа делится на сегменты по таким показателям как:

1) Демографический (пол, возраст, образование, социальное положение в обществе, национальность, размер семьи);

2) Географический (страна проживания, численность населения, доступность СМИ и Интернета, климат, развитие инфраструктуры, качество жизни);

3) Экономический (вид деятельности, уровень доходов, покупательская способность, структура расходов и покупок);

4) Психологический (интересы, темперамент, черты характера, образ жизни, система ценностей, психологический профиль);

5) Поведенческие факторы (трафик и интересы в Интернете, использование социальных сетей, какими социальными сетями преимущественно пользуется, количественный и качественный характер поведения в социальных сетях, наличие вредных привычек, гибкость в смене привычек).

Поэтому маркетологи формируют рекламные объявления с учетом вкусовых предпочтений или особенностей именно этой группы, что существенно повышает эффективность рекламной кампании и нацеливается на тех, кто имеет наибольший потенциал стать клиентами или поддерживать бренд. Начало формы

Ф. Котлер в книге «Маркетинг менеджмент. Экспресс-курс» пишет: «Особенности целевой аудитории оказывают большое влияние на решение коммуникатора о том, когда, где, как и к кому он будет обращаться и в чем будет заключаться его сообщение». Согласно Ф. Котлеру, целевую аудиторию необходимо определить на ранних этапах подготовки коммуникационных кампаний. Поэтому анализ и описание целевых групп рекламной кампании следует проводить сразу после формулирования цели продвижения. Основываясь на параметрах целевых групп следует выбирать инструменты продвижения и разрабатывать рекламное сообщение. Целевая аудитория выявляется по следующим критериям:

Далее мы рассмотрим основные способы разграничения целевых аудиторий и каналов коммуникации с ними.

1. Исследование рынка. Проведение маркетинговых исследований позволяет выявить основные сегменты рынка, которые являются целевой аудиторией бренда. Данный метод основывается на текущем состоянии рынка, поведении конкурентов и тенденциях развития в определенной отрасли.

2. Психографические характеристики. Исследование психографических характеристик, таких как интересы, стиль жизни, ценности и увлечения, помогает лучше понять мотивацию и поведение клиентов. Это позволяет создавать более персонализированные коммуникационные стратегии.

3. Демографические данные. Демографические характеристики, такие как возраст, пол, образование, доход и положение, также играют важную роль в определении целевых аудиторий. Они помогают сузить круг поиска и более точно нацелить маркетинговые усилия.

4. Поведенческий анализ. Изучение поведения пользователей в онлайн-среде, таких как веб-сайты, взаимодействие с рекламой и совершение покупок, может выявить ценные закономерности и подсказать, какие каналы и сообщения эффективны для определенных групп.

Для определения целевой аудитории используют различные трудоёмкие методики: анкетирование, опросы, интервью, телемаркетинг (каналы и передачи просмотра на телевидении), статистика, технологии таргетинга в Интернете. Технологии таргетинга впервые были разработаны в целях рекламы и продажи товаров и услуг.

После того, как целевые возможности пройдены, следующим шагом является выбор каналов связи, через которые будут осуществляться эти средства связи. Каждый канал имеет свои особенности и может быть более или менее подходящим для конкретной группы. Вот основные способы общения: для донесения важного сообщения целевой аудитории используются следующие каналы (Интернет): социальные сети; контекстный; медийный. Популярность социальных сетей объясняется тем, что на этих ресурсах просто найти аудиторию, соответствующую заданным параметрам. Пользователи социальных

сетей выкладывают о себе много личной информации, которую можно использовать в определенных целях. Социальные сети предлагают разные форматы сообщений. В основном это посты в новостной ленте, фотогалереи и видеоролики. Контекстные сообщения показываются в поиске или на сайтах. Контекстные сообщения в поиске настраиваются по ключевым словам, географии, времени, полу и возрасту. Медийные сообщения направляются посредством видеохостингов. В Интернете используется таргетинг по интересам, поведению, опыту взаимодействия и т. д. Таргетинг можно настроить по: географии, локациям, социально-демографическим характеристикам, поведению, поиску, офлайн-данным (электронная почта, номера телефонов), устройствам и т. д.

Таким образом, сегментация целевой аудитории и выбор оптимальных способов коммуникации с ней зависят от стратегии и целей продвижения бренда. Нередко маркетологи комбинируют несколько каналов для максимального охвата территории и достижения наилучших результатов. Важно постоянно анализировать и корректировать выбранные каналы, чтобы добиться максимальной эффективности коммуникаций с целевой аудиторией.

СПИСОК ЛИТЕРАТУРЫ:

1. Номейн, Алексей Анализ целевой аудитории. Как составить портрет целевой аудитории / Алексей Номейн. - М.: Издательские решения, 2017. - 189 с.
2. Номейн, Алексей Как привлечь целевую аудиторию на сайт? / Алексей Номейн. - М.: Издательские решения, 2016. - 955 с
3. Ф. Котлер Сегментирование рынка [текст]/Ф.Котлер//Основы маркетинга[электронный ресурс] Режим доступа: http://polbu.ru/kotler_marketing/ch33_all.html
4. Cragin K., Gerwehr S. Dissuading terror. Strategic influence and the struggle against terrorism. Santa Monica, 2005.

5. Красовская Н.Р. Способы разграничения целевых аудиторий и каналы коммуникации с ними / Н.Р. Красовская, А.А. Гуляев, А.Ю. Лахтин // МНКО. – 2019. – № 3 (76). – С. 114-115. – Электронная копия сборника доступна на сайте журн. URL: http://amnko.ru/index.php/download_file/view/874/82/ (дата обращения: 11.01.2023).

Dulepinskaya D.A.

2nd year undergraduate

Novosibirsk State University of Economics and Management

(Novosibirsk, Russia)

METHODS OF DIFFERENTIATION OF TARGET AUDIENCES & CHANNELS OF COMMUNICATION WITH THEM

***Abstract:** this article discusses the main methods of determining target audiences, including marketing research, psychoanalytic and demographic data, as well as communication channels in the online environment.*

***Keywords:** portrait of target audience, characteristics of target groups, digital marketing, user behavior, communication channels.*

УДК 33

Каштанова А.А.

магистрант 2 курса

Новосибирский государственный университет экономики и управления

«НИНХ»

(г. Новосибирск, Россия)

Научный руководитель:

Теренина Н.Л.

канд. экон. наук, доцент кафедры маркетинга,

рекламы и связей с общественностью

Новосибирский государственный университет экономики и управления

«НИНХ»

(г. Новосибирск, Россия)

ИССЛЕДОВАНИЕ ВОПРОСА РОЛИ КОММУНИКАЦИОННОЙ СТРАТЕГИИ НА КОММЕРЧЕСКОМ ПРЕДПРИЯТИИ

***Аннотация:** данная статья посвящена анализу влияния коммуникационной стратегии на деятельность коммерческого предприятия. Выделены основные задачи коммуникационной стратегии. Рассмотрены методы оценки коммуникационной стратегии.*

***Ключевые слова:** коммуникационная стратегия, коммерческое предприятие, позиционирование.*

Сегодня на российском рынке существует множество компаний, у которых отсутствует правильное понимание своей миссии, а также осознание своего места на рынке, т.е. позиционирования. Многие компании работают без какого-либо системного подхода к маркетинговым коммуникациям и продвижению своих товаров и услуг, что существенно снижает их

экономическую выгоду, особенно в условиях высокой конкуренции. В данной статье речь пойдет о коммуникационной стратегии – ключевом ключевым элементе в управлении информационными потоками, обеспечивающем эффективное взаимодействие между предприятием, его заинтересованными сторонами, клиентами и общественностью в целом.

Коммуникационная стратегия – это систематический и целенаправленный подход к управлению коммуникационными процессами внутри организации и с внешней средой с целью достижения определенных коммуникативных целей.

Коммуникационная стратегия охватывает широкий спектр коммуникационных аспектов, включая внутренние и внешние коммуникации, определяет цели и задачи коммуникаций, целевую аудиторию, ключевые послания, каналы распространения информации и план взаимодействия. Центральной задачей коммуникационной стратегии является обеспечение понимания и восприятия предприятия, его ценностей, продуктов или услуг, а также поддержание доверия и позитивной репутации, по той причине, что она способствует эффективному информационному обмену, предоставляя информацию о новостях, достижениях, инновациях или изменениях в деятельности организации.

В рамках коммуникационной стратегии разрабатываются тактики взаимодействия с различными целевыми группами, такими как клиенты, партнеры, инвесторы, общественность, сотрудники и другие. Эти тактики включают в себя планы создания контента, организацию мероприятий, использование социальных медиа, создание пресс-релизов и многое другое. Оценка эффективности коммуникационной стратегии осуществляется через анализ результатов воздействия на целевую аудиторию, реакции на послания, уровня вовлеченности и репутации организации. При необходимости стратегия подвергается корректировкам с целью улучшения ее результативности.

Так, коммуникационная стратегия играет важнейшую роль в управлении информационными потоками, обеспечивая понимание, доверие и эффективное взаимодействие между организацией и ее заинтересованными сторонами, поэтому она становится неотъемлемым инструментом достижения бизнес-целей, поддержания репутации и укрепления позиций на рынке. Рассматривая задачи исследуемой стратегии на коммерческом предприятии охватывают широкий спектр аспектов, связанных с эффективным взаимодействием с различными заинтересованными сторонами и достижением стратегических целей организации.

Коммуникационная стратегия помогает установить ясное позиционирование бренда или продукта на рынке, создать узнаваемый облик организации и дифференцироваться от конкурентов. Одной из важных задач является формирование положительной репутации предприятия в глазах клиентов, партнеров, инвесторов и общественности, а также поддержание этой репутации на протяжении времени.

Коммуникационная стратегия занимает важное место на коммерческом предприятии, играя множество ролей, которые оказывают существенное влияние на функционирование организации и ее взаимодействие с окружающей средой. Во-первых, она служит механизмом управления взаимодействием с различными заинтересованными сторонами, будь то клиенты, партнеры, инвесторы или общественность. Так, «путем четко определенных коммуникационных стратегий и тактик, предприятие может эффективно идентифицировать свои ценности, цели, продукты и услуги, создавая положительное восприятие и установку к себе» [2].

Во-вторых, коммуникационная стратегия выполняет роль инструмента формирования репутации организации. Путем целенаправленных коммуникаций можно контролировать информационный образ, который организация проецирует на внешнюю среду. Таким образом, предприятие может создать и

поддерживать позитивную репутацию, что способствует укреплению доверия со стороны клиентов, партнеров и общественности.

Третья роль коммуникационной стратегии заключается в обеспечении понимания и выстраивании взаимодействия внутри организации, стратегия способствует эффективной внутренней коммуникации, обеспечивая своевременное и четкое информирование сотрудников о стратегических целях, изменениях и событиях. Это способствует лучшему взаимодействию между различными подразделениями и способствует достижению общих целей.

Еще одна немаловажная роль стратегии заключается в управлении кризисами и ситуациями неопределенности. Коммуникационная стратегия определяет план действий в случае возникновения кризисных ситуаций, обеспечивая быструю и адекватную реакцию на негативные события и минимизацию их влияния на репутацию и деятельность организации.

Наконец, роль коммуникационной стратегии также заключается в повышении эффективности маркетинговых усилий. Отмечается, что «путем целенаправленных коммуникаций она помогает продвигать продукты и услуги, привлекая внимание аудитории, создавая интерес и стимулируя к действиям» [5, с. 47]. Так, коммуникационная стратегия на коммерческом предприятии играет множество важных ролей, влияя на образ организации, взаимодействие с окружающей средой, внутренние процессы и достижение стратегических целей.

Оценка эффективности коммуникационной стратегии коммерческого предприятия является важным этапом, позволяющим определить результаты и корректировать подходы для достижения лучших результатов. Она может быть проведена на основе сбора и анализа различных данных и показателей. Данный способ может включать в себя анализ трафика на веб-сайте, отзывов клиентов, объема продаж, уровня узнаваемости бренда и других метрик. Проведение исследований и опросов среди целевой аудитории позволяет получить обратную связь и оценку эффективности коммуникационных сообщений, что может помочь выявить мнение и восприятие аудитории, а также выявить

потенциальные области улучшения. Слежка за активностью в социальных медиа позволяет оценить реакции аудитории на коммуникационные активности предприятия, а также выявить тренды и изменения во взаимодействии [1, с. 34]. Сравнение с конкурентами и анализ их коммуникационных стратегий может помочь определить, какие методы и подходы эффективнее всего применяются на рынке.

Анализ возврата инвестиций (ROI) в коммуникационную стратегию позволяет определить, насколько успешно были вложены ресурсы и какие результаты были достигнуты в финансовом плане. Оценка количества конверсий с различных коммуникационных каналов и их связь с целевыми действиями аудитории (покупки, регистрации и так далее) позволяет измерить практическую эффективность стратегии. К качественным методам относятся «глубинные интервью, фокус-группы и другие методы, которые позволяют более глубоко понять мнение и отношение аудитории к коммуникационной стратегии» [4, с. 72].

Цели оценки коммуникационной стратегии коммерческого предприятия научно обоснованы и направлены на достижение определенных результатов и понимание эффективности взаимодействия с аудиторией. Основная цель оценки заключается в измерении эффективности коммуникационной стратегии, это включает оценку достижения поставленных целей, уровня реакции аудитории и конверсии, а также выявление успешных и менее успешных аспектов стратегии. Оценка позволяет выявить недостатки и улучшить подходы в коммуникационной стратегии. Путем анализа данных можно определить, какие элементы не достигают ожидаемых результатов, и внести соответствующие корректировки. Бизнес-среда постоянно меняется, и оценка коммуникационной стратегии помогает предприятию адаптироваться к новым требованиям и трендам на рынке. Оценка коммуникационной стратегии позволяет понять, как аудитория реагирует на сообщения и активности предприятия, что помогает адекватно реагировать на изменения в отношении аудитории и реорганизовывать

стратегию. Кроме того, оценка позволяет сравнивать эффективность коммуникационной стратегии с конкурентами на рынке и поддерживать, укреплять конкурентоспособность предприятия. Также оценка коммуникационной стратегии помогает определить, насколько эффективно расходуются ресурсы на маркетинг и коммуникации и позволяет оптимизировать бюджет и выделять средства на те методы, которые приносят наибольший результат. В конце концов, «оценка коммуникационной стратегии позволяет выявить ожидания и потребности клиентов, а также улучшить качество обслуживания и взаимодействия с ними» [3, с. 64].

Особенность коммуникационной стратегии на коммерческом предприятии заключается в её целенаправленной ориентации на достижение бизнес-целей через эффективное взаимодействие с аудиторией. Данная стратегия нацелена на построение взаимовыгодных отношений с клиентами, партнерами и общественностью с целью максимизации прибыли и укрепления конкурентоспособности предприятия на рынке.

Таким образом, коммуникационная стратегия на коммерческом предприятии являются неотъемлемой частью успешного взаимодействия с аудиторией и достижения бизнес-целей. Методы оценки коммуникационной стратегии предоставляют компании возможность систематически анализировать эффективность своих коммуникационных усилий и вносить коррективы для улучшения результатов.

СПИСОК ЛИТЕРАТУРЫ:

1. Герасимов Б. И. Виды и средства распространения рекламы: учебное пособие / под ред. Н. В. Молотковой, М. А. Блюм. М.: ФОРУМ: ИНФРА-М, 2022. 128 с.
2. Гнатюк О. Л. Основы теории коммуникации: учебное пособие. 2-е изд., стер. М.: КНОРУС, 2017. 255 с

3. Кочеткова А. В. Теория и практика связей с общественностью / под ред. В. Н. Филиппова, Я. Л. Скворцова. М.; СПб.; Н.Новгород: Питер, 2019. 233 с.
4. Латышева Е. В. Разработка и технология производства рекламного продукта (культурологический и социологический аспекты): учебное пособие. Томск, 2019. 118 с.
5. Мокшанцев Р. И. Психология рекламы: Учеб. пособие / под ред. М. В. Удальцовой. М.: ИНФРА-М; Новосибирск: Сибирское соглашение, 2007. 230 с.

Kashtanova A.A.

Novosibirsk State University of Economics and Management "NINH"
(Novosibirsk, Russia)

Scientific advisor:

Terenina N.L.

Candidate of Economic Sciences,
Associate Professor of the Department of Marketing,
Advertising and Public Relations
Novosibirsk State University of Economics and Management "NINH"
(Novosibirsk, Russia)

INVESTIGATION OF THE ROLE OF COMMUNICATION STRATEGY IN A COMMERCIAL ENTERPRISE

***Abstract:** this article is devoted to the analysis of the impact of the communication strategy on the activities of a commercial enterprise. The main tasks of the communication strategy are highlighted. Methods of evaluation of communication strategy are considered.*

***Keywords:** communication strategy, commercial enterprise, positioning.*

УДК 33

Каштанова А.А.

магистрант 2 курса

Новосибирский государственный университет экономики и управления

«НИНХ»

(г. Новосибирск, Россия)

Научный руководитель:

Теренина Н.Л.

канд. экон. наук, доцент кафедры маркетинга,

рекламы и связей с общественностью

Новосибирский государственный университет экономики и управления

«НИНХ»

(г. Новосибирск, Россия)

К ВОПРОСУ О ФАКТОРАХ, ВЛИЯЮЩИХ НА ФОРМИРОВАНИЕ БЛАГОПРИЯТНОГО ОБРАЗА БРЕНДА В СЕТИ ИНТЕРНЕТ

Аннотация: в статье рассмотрено понятие брендинга, выделены основные факторы, которые оказывают влияние на эффективное продвижение бренда онлайн. Предложена авторская классификация и характеристика значимых факторов, влияющих на позитивное восприятие брендов потребителями.

Ключевые слова: брендинг, бренд, продвижение, онлайн-маркетинг.

С развитием информационных технологий и Интернета брендинг стал особенно важными для предприятий и компаний, так как посредством брендов может быть обеспечено привлечение и удержание клиентов, повышение продаж, а также улучшение имиджа компании. В связи с этим, формирование благоприятного образа бренда в Интернете является актуальной задачей для

маркетологов и специалистов по управлению брендами. В данной статье рассмотрены основные факторы, влияющие на формирование благоприятного образа бренда в Интернете, а также предложены практические рекомендации для улучшения образа бренда в сети.

Брендинг – это «комплексное воздействие на потребителя различных элементов продвижения, направленное на формирование в сознании потребителей целостного и устойчивого образа, идентифицирующего торговую марку и отличающего ее от конкурентов на рынке» [3, с. 5]. Для успешного формирования благоприятного образа бренда в Интернете важным фактором является ясность позиционирования бренда на рынке. Это означает, что потребителям должно быть понятно, какие преимущества и особенности предлагает бренд, и в чем его отличие от конкурентов. В этом контексте, эффективное позиционирование включает в себя создание уникального предложения ценности (УПЦ), которое отражает ключевые преимущества продукта или услуги, а также удовлетворяет потребности целевой аудитории.

Поскольку именно эффективное взаимодействие с клиентами является ключевым фактором для создания благоприятного образа бренда в Интернете, то в процессе формирования благоприятного образа компании в сети PR-менеджер должен обращать внимание на все факторы: и на то, насколько хорошо развит сайт компании, и на то, какие стратегии SMM используются, и на прочие элементы соприкосновения пользователя с брендом.

Содержание веб-сайта, социальных медиа и других каналов коммуникации в Интернете должно быть уникальным и привлекательным для целевой аудитории. Это помогает привлечь внимание потребителей, вызвать интерес к бренду и повысить уровень доверия к компании. Для этого важно создавать качественный контент, который будет «полезен, актуален и интересен для пользователей» [5, с. 43].

В современном мире, в условиях активного развития digital-пространства, особенно важно делать упор на продвижение в Интернете и социальные сети.

Так, «для успешного ведения бизнеса в Сети недостаточно иметь просто веб-сайт, предлагающий конкретную продукцию компании. Важно иметь высококачественный, оптимизированный веб-ресурс, который смог бы привлекать большое число потенциальных клиентов, побуждать их к совершению необходимого целевого действия, тем самым увеличивая показатели эффективности работы сайта, в том числе коэффициент конверсии» [1, с. 37].

Кроме прочего, компании должны стремиться к тому, чтобы установить долгосрочные отношения с клиентами, основанные на доверии и лояльности. Для этого важно предоставлять потребителям возможность связаться с компанией через различные каналы коммуникации, такие как электронная почта, социальные сети, чаты и другие инструменты. Кроме того, важно оперативно и профессионально решать вопросы и проблемы клиентов, а также проявлять внимание и заботу о их интересах и нуждах.

Дизайн веб-сайта и социальных медиа является важным фактором, влияющим на образ бренда в Интернете. Профессиональный и современный дизайн может привлечь внимание потребителей и вызвать у них положительные эмоции. Важно следить за актуальными трендами в области веб-дизайна и адаптировать свой веб-сайт и социальные медиа к ним, чтобы создать привлекательный и функциональный интерфейс для пользователей [4, с. 74].

Единый визуальный стиль и тон бренда также влияют на формирование его образа в Интернете. Важно, чтобы логотип, цветовая гамма, шрифты и другие элементы дизайна были согласованы и отражали основные ценности и идеи бренда. Такой подход помогает усилить узнаваемость бренда и создать у потребителей ассоциации с определенными качествами и преимуществами продукта или услуги.

Отзывы и рекомендации клиентов являются важным фактором, влияющим на образ бренда в Интернете. Позитивные отзывы и рекомендации могут улучшить репутацию компании и усилить доверие потребителей. Важно

обеспечить возможность клиентам оставлять отзывы о продукте или услуге, а также регулярно анализировать их и формирования благоприятного образа бренда в Интернете.

Кроме того, брендам следует активно использовать возможности социальных сетей и других платформ для взаимодействия с потребителями. Это позволяет получить обратную связь от аудитории, узнать ее мнение и предпочтения, а также демонстрировать готовность компании слушать своих клиентов и учитывать их интересы [2, с. 68].

Продвижение бренда через онлайн-маркетинг также имеет большое значение для формирования благоприятного образа. Эффективная стратегия маркетинга должна включать разнообразные инструменты, такие как контекстная реклама, SEO, email-маркетинг и другие, которые помогут увеличить видимость бренда в Интернете и привлечь новых клиентов. На основании анализа большого объема статистических данных, «выделена высокая востребованность цифровых технологий в продвижении брендов как сегодня, так и на ближайшую перспективу (до 2026 г.)» [6, с. 110].

Наконец, важным фактором для создания благоприятного образа бренда является корпоративная социальная ответственность (КСО). Компании, которые проявляют заботу о своем воздействии на общество и окружающую среду, могут повысить свой имидж и привлечь лояльных клиентов, которые разделяют их ценности.

По итогам изучения научной литературы мы составили свободную таблицу (см. Таблицу 1).

Таблица 1. Факторы, влияющие на формирования благоприятного образа бренда в Интернете.

№	Фактор	Описание
1	Уникальное позиционирование	Выделение бренда на рынке с помощью уникального предложения, отражающего особенности продукта или услуги, целевую аудиторию и ценности компании.
2	Профессиональный дизайн	Создание привлекательного и узнаваемого визуального образа бренда, включая логотип, фирменный стиль, дизайн сайта и других онлайн-материалов.
3	Качественный и уникальный контент	Разработка информативного, актуального и интересного контента, который будет полезен и привлекателен для целевой аудитории, способствуя повышению вовлеченности и лояльности клиентов.
4	Активное взаимодействие с клиентами	Обеспечение открытости и доступности каналов обратной связи, активное присутствие в социальных сетях, внимательное отношение к отзывам и предложениям клиентов, учет их мнений и предпочтений при принятии решений о развитии бренда.
5	Онлайн-маркетинг	Использование разнообразных инструментов онлайн-маркетинга, таких как контекстная реклама, SEO, email-маркетинг и другие, для повышения видимости бренда в Интернете и привлечения новых клиентов.
6	Корпоративная социальная ответственность	Демонстрация заботы о воздействии компании на общество и окружающую среду, применение принципов устойчивого развития и поддержка социальных проектов, что может повысить имидж бренда и привлечь лояльных клиентов, разделяющих ценности компании.
7	Отзывы и рейтинги	Управление репутацией бренда в Интернете путем мониторинга и анализа отзывов, реагирование на негативные комментарии и благодарность за положительные, а также стремление к повышению рейтинга бренда на различных платформах
8	Консистентность бренда	Сохранение целостности и согласованности всех элементов бренда (название, логотип, дизайн,

		ценности, тон общения) на всех платформах и каналах коммуникации, что упрощает узнавание и запоминание бренда для потребителей.
9	Инновации и адаптация к трендам	Постоянное обновление продуктов, услуг и маркетинговых стратегий с учетом новых технологий, изменений потребительских предпочтений и рыночных трендов, что поддерживает интерес к бренду и демонстрирует его динамичность и гибкость.
10	Качество продукции и услуг	Обеспечение высокого качества продукции и услуг, соответствующего ожиданиям и потребностям целевой аудитории, что формирует устойчивый положительный имидж бренда и способствует удержанию и привлечению клиентов.
11	Сотрудничество с инфлюенсерами	Партнерство с блогерами, знаменитостями и другими авторитетными лицами, доверие которых ценится их аудиторией, что помогает расширить охват и повысить доверие к бренду.
12	Награды и достижения	Распространение информации о наградах, сертификатах, признаниях и других достижениях бренда, которые подтверждают его профессионализм, качество и надежность, что повышает доверие потребителей.

Таким образом, формирование благоприятного образа бренда в Интернете требует комплексного подхода и внимания к множеству факторов. Успешное позиционирование на рынке, уникальный и привлекательный контент, профессиональный дизайн, взаимодействие с клиентами, активное использование онлайн-маркетинга и корпоративная социальная ответственность – всё это в совокупности поможет создать положительный образ бренда в Интернете и добиться успеха на рынке.

СПИСОК ЛИТЕРАТУРЫ:

1. Гаврикова М. А. Социальные сети как инструмент продвижения бренда // Достижения науки и образования. 2020. №18 (72). С. 47-50.
2. Голубкова, Е. Н. Интегрированные маркетинговые коммуникации: учебник и практикум для вузов / Е. Н. Голубкова. – 3-е изд., перераб. и доп. М.: Издательство Юрайт, 2021. 363 с.
3. Иванов, А. А. Брендинг: учеб. пособие / А. А. Иванов. Комсомольск-на-Амуре: ФГБОУ ВПО «КнАГТУ», 2013. 74 с.
4. Информационные технологии в маркетинге: учебник и практикум для вузов / С. В. Карпова [и др.]; под общей ред. С. В. Карповой. М.: Издательство Юрайт, 2021. 367 с.
5. Карпинский А. А. Использование интернет-маркетинга для продвижения бренда компании // Вестник магистратуры. 2022. №4-3 (127). С. 42-45.
6. Шишакова Ю. В., Башкина Н. А. Современные факторы эффективности применения цифровых технологий в продвижении брендов // E-Management. 2022. №4. С. 106-112.

Kashtanova A.A.

2nd year undergraduate
Novosibirsk State University of Economics and Management
(Novosibirsk, Russia)

Scientific advisor:

Terenina N.L.

Candidate of Economic Sciences,
Associate Professor of the Department of Marketing,
Advertising and Public Relations
Novosibirsk State University of Economics and Management
(Novosibirsk, Russia)

**THE ISSUE OF FACTORS INFLUENCING THE FORMATION
OF A FAVORABLE BRAND IMAGE ON THE INTERNET**

***Abstract:** the article discusses the concept of branding, highlights the main factors that influence the effective promotion of the brand online. The author's classification and characteristics of significant factors affecting the positive perception of brands by consumers are proposed.*

***Keywords:** branding, brand, promotion, online marketing.*

УДК 33

Каштанова А.А.

магистрант 2 курса

Новосибирский государственный университет экономики и управления

«НИНХ»

(г. Москва, Россия)

Научный руководитель:

Теренина Н.Л.

канд. экон. наук, доцент кафедры маркетинга,

рекламы и связей с общественностью

Новосибирский государственный университет экономики и управления

«НИНХ»

(г. Москва, Россия)

МЕТОДЫ ОЦЕНКИ СТЕПЕНИ ВОСПРИЯТИЯ БРЕНДА ПОТРЕБИТЕЛЯМИ

Аннотация: статья посвящена рассмотрению маркетинговых исследований, используемых для оценки восприятия брендов потребителями. Выделены основные методы, которые используются при изучении реакции потребителей на тот или иной бренд. Приведена классификация особенностей методов исследования потребительских предпочтений.

Ключевые слова: бренд, маркетинговые исследования, потребители.

Методы оценки степени восприятия бренда потребителями представляют собой систему инструментов и процедур, призванных определить, как потребители воспринимают и взаимодействуют с брендами. Это важно для определения конкурентоспособности продуктов и услуг на рынке, а также для

оптимизации стратегии продвижения бренда. В данной статье будут рассмотрены различные методы маркетинговых исследований для оценки степени восприятия бренда потребителями, обоснована их эффективность и приведены примеры их применения на практике.

Одним из основных методов оценки степени восприятия бренда потребителями является проведение опросов [1]. Опросы могут быть количественными и качественными, они позволяют получить информацию о том, какие ассоциации вызывает бренд у потребителей, их уровень удовлетворенности, степень лояльности и так далее. Например, методика Brand Equity Ten [6] предполагает анализ десяти аспектов восприятия бренда: брендовое осведомление, ассоциации, восприятие качества, лояльность, сильные и слабые стороны, источники уникального брендового преимущества, мнения экспертов, подразумеваемые гарантии, ценовые стратегии и прогнозирование будущего успеха.

Методы оценки степени восприятия бренда потребителями также могут включать проведение глубинных интервью, фокус-групп и этнографических исследований [2, с. 21]. Глубинные интервью и фокус-группы позволяют получить детальную информацию о мнениях и предпочтениях потребителей, а также выявить их мотивы и ценности. Этнографические исследования основаны на долгосрочном наблюдении за поведением потребителей в их естественной среде, что позволяет получить ценную информацию о том, как они взаимодействуют с брендами в повседневной жизни.

Кроме того, для оценки степени восприятия бренда потребителями используются методы анализа вторичных данных, такие как контент-анализ и анализ социальных медиа. Контент-анализ предполагает изучение различных текстовых материалов, таких как статьи, обзоры и рекламные материалы, чтобы выявить ключевые аспекты восприятия бренда и общественное мнение. Анализ социальных медиа позволяет изучать мнения потребителей, выраженные в

комментариях, постах и рецензиях, а также измерять уровень их вовлеченности и лояльности к бренду.

Оценка степени восприятия бренда потребителями также может быть проведена с помощью экспериментальных методов, таких как методы А/В-тестирования и конъюнктурного анализа [4, с. 78]. А/В-тестирование предполагает сравнение реакции потребителей на две или более версии рекламных материалов или других элементов маркетинговой стратегии, чтобы определить, какая из них эффективнее влияет на восприятие бренда. Конъюнктурный анализ используется для оценки предпочтений потребителей в отношении различных атрибутов продукта или услуги, что позволяет определить, какие аспекты бренда наиболее важны для целевой аудитории.

Важным этапом оценки степени восприятия бренда потребителями является анализ полученных данных и их интерпретация. В рамках этого процесса используются различные статистические и аналитические методы, такие как дескриптивный анализ, корреляционный анализ, факторный анализ и многомерное шкалирование [9]. Эти методы позволяют выявить основные закономерности и зависимости в данных, определить степень влияния различных факторов на восприятие бренда и сделать выводы о его конкурентоспособности и потенциале развития.

Примером применения методов оценки степени восприятия бренда потребителями может служить маркетинговое исследование, проведенное для компании Apple [3]. В ходе этого исследования были использованы опросы, глубинные интервью, анализ социальных медиа и экспериментальные методы, чтобы определить, как потребители воспринимают бренд Apple и его продукты. Результаты показали, что бренд ассоциируется с высоким качеством, инновациями и стильным дизайном, что является ключевыми факторами его успеха на рынке.

Качественные методы маркетинговых исследований направлены используются для анализа и изучения мнений, отношений, интересов и

покупателей. К качественным относят такие методы маркетинговых исследований как фокусирование в группе, интервью, тестирование, работу с экспертами. Рассмотрим данные методы подробнее.

Фокус-группа – это вид группового интервью, «сфокусированный на исследуемой проблеме или объекте (товар, услуга, реклама), направленный на определение отношения участников к поставленной проблеме или причин восприятия того или иного объекта, выявления мотивации тех или иных действий покупателей» [8, с. 65]. Фокус-группа как правило состоит из 8–12 человек (организаций), отбор которых производится на базе конкретных количественных, финансовых и прочих факторов. Такое исследование проводит квалифицированный специалист, задачи которого – понять истинное отношение участников сфокусированного интервью к обсуждаемым вопросам и выявить потенциально полезные идеи.

Интервью – «формализованная, направляемая исследователем (интервьюером) в соответствии с заранее подготовленным сценарием, беседа с респондентом, сфокусированная на теме, интересующей исследователя. Для проведения интервью составляется анкета, каждый вопрос которой задается с целью определить необходимую информацию о потребителе» [5, с. 54].

Экспертная оценка проводится людьми, которые в силу полученного образования, знаний, доступа к данным, занимаемой должности, статуса, личного опыта являются более авторитетными специалистами в некоторой области, чем обычные потребители.

Анализ позиционирования – метод, используемый для определения степени узнаваемости SMM агентства – потребителем. Основными задачами исследования позиционирования выступают:

- определение уровня осведомленности потребителя о самой фирме и её преимуществ на рынке SMM услуг;
- определение уровня ассоциативности услуги с компанией;

– определение степени информированности о преимуществах, предлагаемых услуг данной компанией;

– определение потребности в оказании данных услуг (реклама, PR).

Количественные методы исследований направлены на численную оценку изучаемой темы. Данные исследования применяются, когда необходимы точные, статистически надежные количественные показатели. В основе таких методов всегда лежат строгие статистические модели, используются большие выборки. Исследования с использованием методов данного типа – это основной инструмент получения необходимой данных для планирования и принятия решений в случае, когда необходимые гипотезы относительно поведения покупателей уже сформированы при помощи качественных исследований. Так, к количественным методам относят эксперимент, массовый опрос (анкетирование), мониторинг.

Среди инструментов, используемых для изучения предпочтений покупателей и их ценовой чувствительности, одним из основных является совместный анализ. «Методология базируется на установлении оптимальных характеристик услуги и цен на неё на основе моделирования поведения покупателей путем определения относительной важности, которую потребители придают данным характеристикам, а также полезности, которую они связывают с уровнями этих характеристик» [7, с. 328].

С помощью данной модели, в зависимости от поставленной задачи, можно определить идеальные позиции для отдельных покупателей или для сегментов рынка. В таблице 1 представлены особенности, характерные для анализа предпочтений потребителей.

Таблица 1. Особенности методов исследования потребительских предпочтений

Метод	Особенность метода
Личное интервью	Непосредственное общение интервьюера с респондентом. Позволяет получить ответы на вопросы повышенной сложности. В ходе личного интервью интервьюер может заинтересовать респондента, установить с ним наиболее качественный контакт, уменьшить вероятность отказа от ответов.
Телефонное интервью	Самый экономичный метод сбора данных (низкая стоимость). Опрос может быть проведен достаточно быстро. Данные полученные от респондента данным методом, заносятся в базу данных в течение беседы с ним.
Электронный опрос	Заполнение анкеты занимает меньше времени, респонденты могут обдумать и взвесить вопросы. Проверка введенных значений, контроль за обязательным заполнением вопросов. Демонстрация видео и аудиоматериалов, а также изображений любых форматов. Низкие затраты.
Глубинное интервью	Позволяет получить неформализованную информацию качественного характера. Изучение труднодостижимых респондентов (лица с высоким уровнем доходов).
Фокус-группа	Разговор ведется в непринужденной обстановке. Возможность честно и свободно высказывать свое мнение. Возможна демонстрация продукта, его вкуса, запаха и прочих свойств. В ходе дискуссии можно обнаружить достоинства и недостатки, скрытые прежде.

Таким образом, методы оценки степени восприятия бренда потребителями являются важными инструментами маркетинговой аналитики, которые позволяют определить конкурентоспособность бренда, выявить его

сильные и слабые стороны и разработать эффективные стратегии продвижения. Разнообразие методов и подходов, таких как опросы, глубинные интервью, анализ социальных медиа, экспериментальные методы и статистический анализ, обеспечивает гибкость и адаптивность исследовательского процесса и позволяет получить максимально полную и объективную информацию о восприятии бренда потребителями.

СПИСОК ЛИТЕРАТУРЫ:

1. Аакер Д. А. Создание сильных брендов / пер. с англ. Старова С. А. 2-е изд. М.: Изд. дом Гребенникова, 2008. 439 с
2. Большаков Н. В. Сочетать, комбинировать, смешивать: качественные и количественные методы в современной исследовательской практике // Мониторинг общественного мнения: Экономические и социальные перемены. 2017. № 3. С. 21-29.
3. Гобэ М. Эмоциональный брендинг. Новая парадигма, соединяющая брэндс с людьми. СПб.: BestBusinessBooks, 2014. 438 с.
4. Диденко Н. И. Международный маркетинг. Практика: учебник для вузов / под ред. Д. Ф. Скрипнюк. М.: Издательство Юрайт, 2021. 406 с.
5. Карасев А. П. Маркетинговые исследования и ситуационный анализ: учебник и практикум для вузов / А. П. Карасев. 2-е изд., перераб. и доп. М.: Издательство Юрайт, 2021. 315 с.
6. Келлер К. Стратегический брэнд-менеджмент: создание, оценка и управление марочным капиталом. 2-е издание, пер. с англ. Пилявского О.Л. М.: Издательский дом "Вильямс", 2005. 704 с
7. Коноваленко В. А. Основы интегрированных коммуникаций: учебник и практикум для академического бакалавриата / под ред. Н. Г. Швед. М.: Издательство Юрайт, 2021. 486 с.

8. Корнеева И. В. Маркетинг: учебник и практикум для вузов / под ред. В. Е. Хруцкого. М.: Издательство Юрайт, 2021. 436 с.
9. Малхорта Н. К. Маркетинговые исследования. Практическое руководство, 3-е издание.: пер. с англ. Ганиевой А. Р. М.: Издательский дом "Вильямс", 2002. 960 с.

Kashtanova A.A.

2nd year undergraduate

Novosibirsk State University of Economics and Management

(Moscow, Russia)

Scientific advisor:

Terenina N.L.

Candidate of Economic Sciences,

Associate Professor of the Department of Marketing,

Advertising and Public Relations

Novosibirsk State University of Economics and Management

(Moscow, Russia)

METHODS FOR ASSESSING THE DEGREE OF BRAND PERCEPTION BY CONSUMERS

***Abstract:** the article is devoted to the consideration of marketing research used to assess the perception of brands by consumers. The main methods that are used in studying the reaction of consumers to a particular brand are highlighted. The classification of features of methods of research of consumer preferences is given.*

***Keywords:** brand, marketing research, consumers.*

УДК 33

Каштанова А.А.

магистрант 2 курса

Новосибирский государственный университет экономики и управления

«НИНХ»

(г. Новосибирск, Россия)

Научный руководитель:

Теренина Н.Л.

канд. экон. наук, доцент кафедры маркетинга,

рекламы и связей с общественностью

Новосибирский государственный университет экономики и управления

«НИНХ»

(г. Новосибирск, Россия)

ПРАКТИЧЕСКИЙ АСПЕКТ РЕАЛИЗАЦИИ ЭФФЕКТИВНОЙ КОММУНИКАЦИОННОЙ СТРАТЕГИИ В КОММЕРЧЕСКОМ ПРЕДПРИЯТИИ

Аннотация: данная статья раскрывает практическую сторону осуществления коммуникационной стратегии на коммерческом предприятии. Изучены и обобщены основные этапы внедрения коммуникационной стратегии. Даны рекомендации по наиболее эффективному построению комплексного плана действий, предпринимаемых в рамках ее реализации.

Ключевые слова: коммуникационная стратегия, коммерческое предприятие, медиапланирование.

Воплощение эффективной коммуникационной стратегии требует систематического и структурированного подхода. Основные этапы реализации этой стратегии представляют собой неотъемлемую часть процесса, который

направлен на достижение целей компании и установление продуктивного взаимодействия с аудиторией. В данной статье рассмотрены ключевые шаги, которые составляют основу этапов реализации коммуникационной стратегии.

Подробно каждый этап реализации коммуникационной стратегии представлен в таблице 1.

Таблица 1. Этапы реализации коммуникационной стратегии

№	Название этапа	Характеристика
1.	Предпроектное обследование	Производится анализ текущего состояния компании, рынка, конкурентов и аудитории. Это позволяет определить контекст и основные факторы, влияющие на стратегию.
2.	Установление целей и задач	Определяются конкретные цели и задачи, которые стратегия должна достигнуть. Например, увеличение узнаваемости бренда, привлечение клиентов или улучшение обслуживания.
3.	Разработка содержания и формата контента	Создаются планы для различных видов контента, таких как статьи, видео, вебинары и т.д. Определяется, какой контент и в каком формате будет создаваться.
4.	Формирование команды	В этом этапе формируется команда, ответственная за выполнение стратегии. Определяются роли, функции и ответственности каждого члена команды.
5.	Выбор каналов коммуникации	Определяются наиболее подходящие каналы для распространения контента и взаимодействия с аудиторией. Например, веб-сайт, социальные сети, электронную почту и другие платформы.
6.	Планирование расписания	Определяется расписание публикаций, мероприятий и коммуникационных действий. Важно учесть оптимальные временные рамки для достижения максимальной аудитории.

7.	Создание и распространение контента		На этом этапе создаются и распространяются различные виды контента в соответствии с планами. Допустим, написание статей, подготовку видео, проведение вебинаров и другие мероприятия.
8.	Взаимодействие с аудиторией	с	Команда осуществляет активное взаимодействие с аудиторией на выбранных платформах. Отвечают на вопросы, собирают обратную связь и поддерживают обсуждения.
9.	Мониторинг и отслеживание	и	Проводится анализ метрик и данных о реакции аудитории. Оценивается эффективность стратегии и контента, выявляются успешные аспекты и области для оптимизации.
10.	Оценка результатов		Проводится оценка достигнутых результатов по отношению к поставленным целям. Определяется, насколько стратегия была успешной и повлияла на целевую аудиторию.
11.	Оптимизация и доработка	и	На основе полученных данных и опыта команда адаптирует стратегию, вносит изменения в контент и взаимодействие, что позволяет улучшить результаты и поддерживать актуальность.
12.	Создание отчета		Формируется отчет о реализации коммуникационной стратегии, включающий анализ, результаты и рекомендации, отчет может служить основой для будущих стратегических решений.

Первым этапом реализации коммуникационной является предпроектное обследование. Предпроектное обследование – это «систематический процесс анализа и исследования, проводимый до начала фактической реализации проекта» [1, с. 73]. Оно включает в себя сбор и анализ информации о текущем состоянии, потребностях, рисках и ресурсах проекта. Цель предпроектного обследования заключается в определении ключевых аспектов и факторов,

которые могут повлиять на успешное выполнение проекта. Этот этап позволяет более осознанно и эффективно спланировать и структурировать последующие шаги проектной деятельности.

В эффективной реализации коммуникационной стратегии в силу нескольких важных аспектов фундаментальную роль играет слаженная команда. Во-первых, многогранная экспертиза, воплощенная в структуре команды, обеспечивает комплексный анализ и оценку стратегических решений. Каждый специалист вносит в процесс свои глубокие знания и компетенции в соответствующей области, позволяя рассматривать стратегию с разных ракурсов и аспектов. Во-вторых, слаженность команды содействует полному покрытию всех аспектов реализации стратегии. Члены команды, каждый в своей функциональной области, взаимодействуют синергетически, обеспечивая адекватное воздействие на целевую аудиторию и сбалансированный учет всех релевантных факторов [2, с. 207].

Медиапланирование – планирование расписания контента – является важным аспектом в рамках реализации коммуникационной стратегии и осуществляется с использованием систематического и структурированного подхода. Данное действие предполагает тщательное организационное управление взаимосвязанными шагами и активностями, имеющими непосредственное отношение к созданию и распространению контента в соответствии с задачами и целями стратегии.

Процесс планирования расписания контента начинается с выделения ключевых фаз и этапов, определенных в общем плане реализации стратегии, что предусматривает собой определение типов контента, его форматов и целевой аудитории. Расписание формируется с учетом разнообразных факторов, таких как пик активности целевой аудитории, временные рамки реализации стратегии, цели и задачи, а также ресурсы, доступные для создания и распространения контента. Важно также учесть долгосрочные и краткосрочные планы, сезонные тенденции и особенности конкретных кампаний или активностей. Для

улучшения медиапланирования часто применяются инструменты проектного управления, такие как диаграмма Ганта, которые визуализируют последовательность и продолжительность задач [3, с. 62]. Такой подход позволяет визуализировать зависимости между различными элементами контентного плана, определить критические точки и ресурсные ограничения.

Ведение учета публикаций в рамках коммуникационной стратегии представляет собой важный этап оценки и оптимизации контентных активностей. Этот процесс подразумевает систематический анализ и структурированный сбор данных, что обеспечивает принятие обоснованных решений на основе объективных метрик [4, с. 85]. Централизованная система, такая как контентные календари или проектные платформы, обеспечивает хранение всей информации на одной платформе и обеспечивает доступность для всей команды. Каждая публикация должна быть документирована с указанием ключевых параметров, таких как дата публикации, тип контента, тема, ключевые сообщения, целевая аудитория и используемые каналы. Важно оценивать, как количественные, так и качественные аспекты контента. Здесь подразумевается анализ эффективности вовлеченности аудитории, реакций и соответствия ключевым сообщениям. Рекомендуется записывать метрики, такие как число просмотров, репостов, и переходов по ссылкам, чтобы предоставить количественную оценку влияния контента. Регулярный анализ данных позволяет выявить тенденции, эффективные форматы и популярные темы. Учет обратной связи и взаимодействия аудитории с контентом способствует оценке эффективности коммуникации [1, с. 58]. Каждую публикацию следует связать с целями и ключевыми показателями успеха, а результаты публикаций следует анализировать с учетом ожиданий. Систематическое документирование выводов и рекомендаций на основе анализа данных создает базу опыта для будущих стратегических решений. Ведение учета публикаций важно для обеспечения систематизированного анализа и оптимизации стратегии в дальнейшем.

Таким образом, для эффективной реализации коммуникационной стратегии важно выстроить комплексный план действий, предпринимаемых в рамках ее реализации. Материалы данной статьи представляют собой практическое руководство по внедрению пошагового плана реализации коммуникационной стратегии для коммерческого предприятия с целью повышения эффективности его работы, получения прибыли и усиления бренда.

СПИСОК ЛИТЕРАТУРЫ:

1. Бузин В. Н. Медиапланирование для практиков / под ред. Т. С. Бузины. М.; СПб.: Вершина, 2019. 433 с.
2. Михальченко В. Л. Коммуникационная стратегия PR: бренд, имидж, репутация. Серия 10: Журналистика. Вестник Московского университета: новые медиа и цифровые коммуникации: российский и мировой опыт. М., 2019. С. 207-208.
3. Назайкин А. Н. Медиа-планирование на 100%. М.: Альпина Бизнес Букс, 2020 г. 460 с.
4. Пономарева А. М. Рекламная деятельность: организация и планирование. Учеб. пособие. М.: МарТ, 2019. 238 с.

Kashtanova A.A.

2nd year undergraduate

Novosibirsk State University of Economics and Management
(Novosibirsk, Russia)

Scientific advisor:

Terenina N.L.

Candidate of Economic Sciences,
Associate Professor of the Department of Marketing,
Advertising and Public Relations
Novosibirsk State University of Economics and Management
(Novosibirsk, Russia)

THE PRACTICAL ASPECT OF IMPLEMENTING AN EFFECTIVE COMMUNICATION STRATEGY IN A COMMERCIAL ENTERPRISE

***Abstract:** this article reveals the practical side of implementing a communication strategy at a commercial enterprise. The main stages of the implementation of the communication strategy are studied and summarized. Recommendations are given on the most effective construction of a comprehensive action plan undertaken as part of its implementation.*

***Keywords:** communication strategy, commercial enterprise, media planning.*

УДК 330.142.21:63

Москаленко А.В.

студент кафедры предпринимательства и экономической безопасности
Пермский государственный национальный исследовательский университет
(г. Пермь, Россия)

**ОЦЕНКА ПОТЕНЦИАЛА ПРОИЗВОДИТЕЛЕЙ
ПОСАДОЧНОГО МАТЕРИАЛА ЛИСТВЕННЫХ
ДЕКОРАТИВНЫХ РАСТЕНИЙ, НАХОДЯЩИХСЯ
НА ТЕРРИТОРИИ ПРИВОЛЖСКОГО ФЕДЕРАЛЬНОГО ОКРУГА**

***Аннотация:** в данной статье проведен сравнительный анализ питомников растений. Целью работы является исследование состояния рынка посадочного материала Приволжского федерального округа. Проведены расчеты коэффициентов на основе бухгалтерского баланса компаний, проанализированы предложения питомников растений. В статье представлены выводы о текущем состоянии отрасли на основании сравнительного анализа компаний.*

***Ключевые слова:** питомник растений, коэффициент текущей ликвидности, коэффициент автономии, коэффициент оборачиваемости активов, рентабельность активов, выручка, инвестиционная привлекательность.*

С увеличением урбанизации и ростом населения в городах возникают проблемы с зелеными зонами и деревьями. В Перми зеленые зоны занимают 45 390,41 га но, по мнению экспертов, примерно 60% деревьев в плохом состоянии. Российский рынок посадочного материала мало развит, и большая часть материала импортируется. Кроме того, материал зачастую не соответствует климатическим условиям.

Для увеличения производства саженцев и развития отечественного питомниководства требуются соответствующие меры. В данной статье проведен анализ частных питомников в Приволжском федеральном округе, так как они

являются основными поставщиками подходящего посадочного материала для г. Перми. Оценка потенциала данной отрасли базируется на анализе таких факторов, как земля, выручка и предпринимательская способность.

Основная идея работы состоит в проведении интегральной оценки производителей посадочного материала. В рамках данного подхода осуществляют:

1. Выбор комплекса оценочных критериев и показателей. Основными объектами оценки являются следующие компоненты: ресурсный потенциал производителя (в данном исследовании — земля), ассортимент лиственных деревьев, подходящий для озеленения города Перми, выручка компаний, инвестиционная привлекательность.

2. Отбор наиболее крупных питомников растений (производители посадочного материала), расположенных на территории Приволжского федерального округа.

3. Разработку шкалы балльной оценки, устанавливающей значение показателей в баллах. Каждый критерий оценивается по пятибалльной шкале.

4. Оценку уровня экономической ситуации, которая проводилась путем вычисления среднего балла каждой компании.

На основе полученных результатов можно выявить закономерности, определить слабые стороны компаний и понять, насколько развита отрасль производства посадочного материала лиственных декоративных деревьев.

На сегодняшний день на территории Приволжского федерального округа действует 17 относительно крупных производителей посадочного материала, общая площадь земельных участков, занимаемых питомниками, составляет 923,4 га.

Земельный ресурс является основным для деятельности питомников растений. Его оценка осуществлялась следующим образом: 1 балл получили питомники, чья площадь менее 10 га, она позволяет вырастить не более 4 000 шт. саженцев лиственных деревьев; 2 балла – питомники площадью от 11 до 20 га,

позволяющая вырастить 4 400 – 8 000 шт. саженцев лиственных деревьев; 3 балла – питомники площадью от 21 до 40 га, позволяющие вырастить 8 400 – 16 000 шт. саженцев лиственных деревьев; 4 балла – питомники площадью от 41 до 60 га, позволяющие вырастить 16 400 – 24 000 шт. саженцев лиственных деревьев; 5 баллов – питомники площадью более 60 га, производящие более 24 400 шт. саженцев лиственных деревьев. Результаты ранжирования представлены в Таблице 1.

Таблица 1. Земельные ресурсы производителей посадочного материала на территории ПФО.

Наименование питомника	Юридическое лицо	Общая площадь (га)	Баллы
1	2	3	4
«Цветник Урала»	ИП Костылева Т.П.	9	1
Питомник «Биосфера»	ООО «СЦ «Биосфера»	53	4
Интех – Лес	ООО «Интех – Лес»	68	5
Питомник «ПАРК – Сервис»	ООО «Парк-Сервис»	55,6	4
Питомник «Березка»	ООО «Питомник Березка»	3,8	1
«Императорский питомник»	ООО «Торговый Дом «Кедр»	360	5
ЧПДР «Ивушка»	ООО «ЧПДР «Ивушка»	41	4
Питомник «Анютины глазки»	ООО «КФХ Старикова А.О.»	3	1
Питомник «Грин Маркет»	КФХ Харитонова С.Н.	23	3
«Газоны Прикамья»	ООО «Газоны Прикамья»	200	5
Питомник Юго-Камский	ООО «Юго-Камский питомник»	10	1
ООО «Агрофирма Усадьба»	ООО «Агрофирма Усадьба»	10,6	1
АЛЦ «Архиленд»	ООО АЛЦ «Архиленд»	3,4	1
Питомник «Школьный сад»	ООО «Питомник «Школьный Сад»	20	2
ПДР «Ёлы-палы»	КФХ Ромахов А.В.	28	3
Самарский питомник	ООО «Самарский Питомник»	20	2
Питомник «Дизайн Флора»	ООО «Дизайн Флора»	15	2

Предложение саженцев деревьев декоративных лиственных пород проанализировано на основании соответствия стандарту ГОСТ 24909-81. Определен ассортимент лиственных пород, подходящих для озеленения города Перми.

Проанализированы предложения питомников, находящиеся в открытом доступе по состоянию на сентябрь 2023 года. Ранжирование по баллам проводилось, исходя из наличия пяти видов лиственных деревьев: березы, вяза, ивы, клена, липы. Результаты оценки представлены в Таблице 2.

Таблица 2. Предложение производителей посадочного материала на территории ПФО.

Наименование питомника	Береза	Вяз	Ива	Клен	Липа	Баллы
1	2	3	4	5	6	7
«Цветник Урала»						1
Питомник «Биосфера»	+		+	+	+	4
«Интех – Лес»						0
Питомник «ПАРК – Сервис»	+	+	+	+	+	5
Питомник «Березка»						0
«Императорский питомник»	+				+	2
ЧПДР «Ивушка»			+	+	+	3
Питомник «Анютины глазки»						1
Питомник «Грин Маркет»						1
Газоны Прикамья	+			+	+	3
Питомник Юго-Камский	+		+	+		3
ООО «Агрофирма Усадьба»			+	+		2
АЛЦ «Архиленд»	+		+	+	+	4
Питомник «Школьный сад»						0
ПДР «Ёлы – палы»	+		+	+	+	4
Самарский питомник	+	+	+		+	4
Питомник «Дизайн Флора»			+	+		2

Проведя анализ предложения на рынке лиственных деревьев, можно сделать вывод, что, по видам декоративных деревьев, потребностям удовлетворяет только 1 питомник из 17, но запас растений является незначительным. Самое большое предложение по лиственным деревьям не превышает 400 шт. саженцев, что является недостаточным для благоустройства даже одного крупного города. Предложение деревьев высотой более 3-х метров встречается крайне редко и в минимальном количестве, в свою очередь, именно такие деревья отличаются наибольшей приживаемостью в условиях городской среды.

Оценка доли рынка проводилась на основании средних значений выручки компаний, расчет которых осуществлялся на основании данных бухгалтерской отчетности, находящейся в открытом доступе за последние 4 года. Ввиду того, что индивидуальные предприниматели и крестьянские (фермерские) хозяйства не обязаны сдавать финансовую отчетность, оценка данных компаний не осуществлялась.

Сравнение компаний по выручке является одним из важных аспектов анализа и оценки их финансовой производительности и конкурентоспособности. Выручка — это один из ключевых показателей финансовой производительности компании. Сравнение выручки различных компаний позволяет определить, какая из них более успешна в генерации доходов, какую долю рынка занимает каждая из компаний. Это помогает понять, насколько компания конкурентоспособна и как она позиционируется на рынке относительно конкурентов.

Сравнение выручки компаний в разные периоды времени позволяет выявить тренды и динамику роста или снижения доходов. Это полезно для выявления потенциальных проблем или прогнозирования успехов в долгосрочной перспективе. Результаты оценки компаний по выручке представлены в Таблице 3.

Таблица 3. Выручка производителей посадочного материала на территории ПФО.

Наименование компании	Выручка, тыс. руб.				Среднее значение тыс. руб.	Доля, %	Баллы
	2019	2020	2021	2022			
1	2	3	4	5	6	7	8
ООО «СЦ «Биосфера»	48 533	96 976	114 759	133 446	98 429	14	4
ООО «Интех – Лес»	58 038	70 248	56 325	145 000	82 403	12	3
ООО «Парк – Сервис»	84 565	95 018	102 207	115 197	99 247	14	4
ООО «Питомник Березка»	6 141	2 195	7 818	19 417	8 893	1	1
ООО «Торговый Дом «Кедр»	106 734	52 663	59 840	64 585	70 956	10	3
ООО «ЧПДР «Ивушка»	17 873	31 789	34 605	38 302	30 642	4	1
ООО «Газоны Прикамья»	50 440	42 306	71 515	143 113	76 844	11	3
ООО «Юго-Камский питомник»	4 602	9 036	9 907	31 760	13 826	2	1
ООО «Агрофирма Усадьба»	10 977	4 863	4 780	4 083	6 176	1	1
ООО АЛЦ «Архиленд»	32 546	47 102	52 655	72 839	51 286	7	2
ООО «Питомник «Школьный Сад»	29 135	7 533	8 015	3 406	12 022	2	1
ООО «Самарский Питомник»	56 144	75 152	216 292	221 783	142 343	20	5
ООО «Дизайн Флора»	10 037	934	3 684	951	3 902	1	1

Согласно проведенному анализу, общий объем выручки производителей посадочного материала на протяжении последних 4 лет растет. В период 2019-2022 годов объем вырос на 81%. Наибольшую выручку в 2022 году получило ООО «Самарский Питомник» - 221 783 тыс. рублей. Ранжирование компаний

осуществлялось от доли, занимаемой компанией в отрасли, которая рассчитывалась из среднего показателя выручки за последние 4 года.

В целом, на основе предоставленных данных, можно сделать вывод о положительных тенденциях развития отрасли выращивания декоративных растений в ПФО и о возможных перспективах роста и развития в будущем.

Множество отечественных ученых, включая Э.И. Крылова, В.М. Власову, М.Г. Егорову, А.П. Иванова, В.В. Ковалева, И.В. Сахарову, Е.Ю. Хрусталева, А.О. Недосекина и многих других, в своих научных трудах исследуют проблему оценки инвестиционной привлекательности компаний. Однако на практике до сих пор не сформировались единые и универсальные методы для анализа этой важной характеристики [1].

Следовательно, разработка методики анализа и оценки инвестиционной привлекательности остается актуальной задачей и на сегодняшний день [1].

При создании раздела расчетов и анализа в методике внешнего анализа инвестиционной привлекательности организации первостепенно важно определить виды финансовых инструментов, которые могут заинтересовать широкий круг инвесторов, а также систему показателей, используемых для оценки привлекательности организации [1].

На инвестиционную привлекательность оказывает влияние множество факторов, таких, как финансовое состояние компании, система управления, ассортимент выпускаемой продукции, уровень прозрачности, внешняя среда (конкуренты, партнеры), доступ к инсайдерской информации, влияние слухов и многие другие. Исходя из этого, система показателей для оценки инвестиционной привлекательности организации включает как формализованные, так и неформализованные индикаторы [1].

Среди множества доступных показателей можно выделить те, которые наиболее ярко отражают привлекательность компании для инвестирования в финансовые инструменты. Одними из таких ключевых показателей являются коэффициенты ликвидности и платежеспособности. Эти показатели имеют

высшее значение при анализе инвестиционной привлекательности, поскольку кризис ликвидности, возникающий из-за неспособности компании выплачивать проценты и основные суммы по долговым обязательствам в срок, может сильно повлиять на инвесторов. Ликвидность может быть измерена разными способами, но наиболее часто используется коэффициент текущей ликвидности, который определяется как отношение текущих активов к краткосрочным обязательствам. Результаты расчетов коэффициента текущей ликвидности компаний представлены в Таблице 4, расчеты осуществлялись по формуле[1]:

$$К_{тл} = ОА/КО, (1)$$

где $K_{тл}$ — коэффициент текущей ликвидности;

ОА — оборотные активы, тыс. руб.;

КО — краткосрочные обязательства, тыс. руб.

Таблица 4. Коэффициент текущей ликвидности производителей посадочного материала на территории ПФО.

Наименование компании	Коэффициент текущей ликвидности				Среднее значение
	2019	2020	2021	2022	
1	2	3	4	5	6
ООО «СЦ «Биосфера»	21,83	5,43	6,11	4,31	9,42
ООО «Интех – Лес»	0,85	0,8	0,96	1,24	0,96
ООО «Парк – Сервис»	47,49	19,69	4,39	4,7	19,07
ООО «Питомник Березка»	1,01	1	3,36	4	2,34
ООО «Торговый Дом «Кедр»	2,47	1,74	1,25	1,23	1,67
ООО «ЧПДР «Ивушка»	3,6	3,62	3,03	3,06	3,33
ООО «Газоны Прикамья»	9,74	32,93	9,64	12,02	16,08
ООО «Юго-Камский питомник»	6,91	22,43	11,84	12,57	13,44
ООО «Агрофирма Усадьба»	29,48	29,93	68	33,15	40,14
ООО АЛЦ «Архиленд»	32,73	30,51	4,13	11,08	19,61
ООО «Питомник «Школьный Сад»	5,23	4,97	12,09	17,55	9,96

ООО «Самарский Питомник»	0,79	0,96	3,13	1,61	1,62
ООО «Дизайн Флора»	33,32	200,38	591,47	55,51	220,17
Эталонные значения	2,47	1,74	1,25	1,61	1,77

За 2022 год наибольший показатель ликвидности составляет 55,51 (ООО «Дизайн Флора»), наименьший — 1,23 (ООО «Торговый дом «Кедр»), 5 компаний из 13 демонстрируют снижение показателя ликвидности за период 2019-2022гг., наибольшее снижение — на 42,79 — демонстрирует ООО «Парк-Сервис».

Аномально высокие значения коэффициента текущей ликвидности ООО «Агрофирма Усадьба» связаны с высокой дебиторской задолженностью, что указывает на большое количество долгов контрагентов, которые еще не оплатили свои счета или счета, выставленные компанией за проданные товары или предоставленные услуги. Данная ситуация говорит о больших рисках неплатежей со стороны клиентов. Если клиенты не выплачивают свои долги в срок, это может негативно сказаться на ликвидности компании и прибыльности. Аналогичная ситуация сложилась у ООО «Дизайн Флора».

Показатели финансовой устойчивости включают анализ соотношения собственных и заимствованных средств в структуре пассивов организации, что представляет собой критически важный аспект при оценке инвестиционной привлекательности. Этот показатель описывает, какая часть средств, используемых для финансирования организации, является собственными. Для измерения этого соотношения обычно используется коэффициент автономии (также называемый финансовой независимостью), который указывает на уровень автономии или независимости организации от внешнего капитала, а также на долю, принадлежащую владельцам данной компании в общей сумме вложенных средств. Коэффициент автономии рассчитан по формуле[1]:

$$\text{Кавт} = \text{СК}/\text{ВБ}, (2)$$

где Кавт — коэффициент автономии (финансовой независимости); СК — собственный капитал, тыс. руб.; ВБ — валюта баланса, общая величина активов организации, тыс. руб.

Результат расчетов коэффициента автономии представлен в Таблице 5. Коэффициент автономии демонстрирует, насколько компания зависит от заемного капитала. Наименее зависимой является ООО «Дизайн Флора» (коэффициент автономии составил 0,98) и ООО «Агрофирма Усадьба» (коэффициент автономии составил 0,97). Среднее значение коэффициента автономии в отрасли составило 0,69.

Согласно представленным в Таблице 5 расчетам, только 3 компании из 13 имеют значение коэффициента автономии менее 0,5. Высокий коэффициент автономии также может указывать на недоиспользование внешних финансовых возможностей для расширения бизнеса или инвестиций в новые проекты. Данная ситуация может свидетельствовать о низком инвестиционном потенциале отрасли.

Таблица 5. Коэффициент автономии производителей посадочного материала на территории ПФО.

Наименование компании	Коэффициент автономии				Среднее значение
	2019	2020	2021	2022	
1	2	3	4	5	6
ООО «СЦ «Биосфера»	0,95	0,81	0,84	0,77	0,84
ООО «Интех – Лес»	-0,04	0,05	0,1	0,26	0,09
ООО «Парк – Сервис»	0,98	0,95	0,82	0,83	0,90
ООО «Питомник Березка»	0,01	0,01	0,01	0,01	0,01
ООО «Торговый Дом «Кедр»	0,74	0,56	0,45	0,44	0,55
ООО «ЧПДР «Ивушка»	0,48	0,64	0,66	0,54	0,58
ООО «Газоны Прикамья»	0,84	0,79	0,77	0,6	0,75

ООО «Юго-Камский питомник»	0,86	0,96	0,92	0,9	0,91
ООО «Агрофирма Усадьба»	0,97	0,97	0,99	0,97	0,98
ООО АЛЦ «Архиленд»	0,98	0,96	0,85	0,95	0,94
ООО «Питомник «Школьный Сад»	0,88	0,79	0,93	0,95	0,89
ООО «Самарский Питомник»	0,16	0,24	0,65	0,74	0,45
ООО «Дизайн Флора»	0,97	1	1	0,98	0,99
Эталонные значения	0,98	1	1	0,98	0,99

Индикаторы оборачиваемости активов играют существенную роль в определении финансового состояния компании, ее способности к обеспечению ликвидности и финансовой устойчивости. Скорость оборачиваемости средств, вложенных в активы организации, существенно влияет на ее финансовое положение[1].

Среди всех показателей оборачиваемости наибольшее значение для потенциального инвестора имеет показатель оборачиваемости совокупных активов (или капитала), который называется также капиталотдачей. Он предоставляет наиболее общее представление о деловой активности коммерческой организации. Расчет оборачиваемости совокупных активов выполняется с использованием следующей формулы[1]:

$$O_{ca} = \frac{N}{(CA_{нг} + CA_{кг})/2}, (3)$$

где O_{ca} — оборачиваемость совокупных активов (капиталотдача), обороты;
 N — выручка от продаж за вычетом косвенных налогов, тыс. руб.;
 $CA_{нг}$ — стоимость совокупных активов компании на начало года, тыс. руб.;
 $CA_{кг}$ — стоимость совокупных активов компании на конец года, тыс. руб.[1].

Рассчитанные коэффициенты оборачиваемости активов представлены в Таблице 6. Увеличение коэффициента оборачиваемости может указывать на то, что ООО «СЦ «Биосфера» стало более эффективно использовать свои активы для производства и продажи растений. Это может быть результатом более эффективного управления запасами, оптимизации производственных процессов или увеличения объемов продаж. По результатам оценки, 5 из 13 компаний демонстрируют снижение рентабельности продаж.

Таблица 5. Коэффициент оборачиваемости активов производителей посадочного материала на территории ПФО.

Наименование компании	Оборачиваемость активов				Среднее значение
	2019	2020	2021	2022	
1	2	3	4	5	6
ООО «СЦ «Биосфера»	2,5			5,3	3,9
ООО «Интех – Лес»	0,6			1,1	0,85
ООО «Парк – Сервис»	0,4			0,4	0,4
ООО «Питомник Березка»	1,6			3,1	2,35
ООО «Торговый Дом «Кедр»	0,2			0,1	0,15
ООО «ЧПДР «Ивушка»	0,6			0,6	0,6
ООО «Газоны Прикамья»	0,6			1,1	0,85
ООО «Юго-Камский питомник»	0,7			0,8	0,75
ООО «Агрофирма Усадьба»	0,9			0,6	0,75
ООО АЛЦ «Архиленд»	1,2			0,8	1
ООО «Питомник «Школьный Сад»	2			0,3	1,15
ООО «Самарский Питомник»	0,6			0,9	0,75
ООО «Дизайн Флора»	0,3			0,1	0,2
Эталонные значения	2,5			5,3	3,9

Показатели прибыльности в сфере экономической деятельности играют значительную роль при оценке привлекательности для инвестиций. Среди этих показателей особое внимание уделяется рентабельности активов (или капитала),

который является ключевым фактором в оценке инвестиционной привлекательности. Рентабельность активов комплексно оценивает эффективность деятельности экономического субъекта. Этот показатель позволяет оценить, насколько правильно и разумно принимаются управленческие решения, так как высокий уровень прибыли и достаточная доходность частично зависят от того, насколько удачно осуществляются эти решения. Оценка уровня рентабельности капитала также помогает понять, насколько компания может обеспечить ожидаемую прибыль на инвестиции в перспективе[1].

При расчете рентабельности активов важно учесть, что стоимость имущества может изменяться во времени из-за ввода в эксплуатацию новых активов или выбытия старых. Поэтому при расчете рентабельности активов рекомендуется учитывать среднюю стоимость активов. Наиболее точным способом является использование средней хронологической стоимости инвестированного капитала. С учетом вышесказанного, коэффициент рентабельности хозяйственной деятельности, то есть рентабельность активов (капитала), может быть рассчитан следующим образом[1]:

$$K_{ра} = \frac{P_{ч}}{(A_{нг} + A_{кг})/2}, (4)$$

где $K_{ра}$ — коэффициент рентабельности активов (капитала); $P_{ч}$ — чистая прибыль, тыс. руб.; $A_{нг}$ — стоимость имущества компании на начало года, тыс. руб.; $A_{кг}$ — стоимость имущества компании на конец года, тыс. руб. [1].

Половина компаний показывает рост рентабельности активов, Увеличение ROA может сделать компанию более привлекательной для инвесторов, так как это может свидетельствовать о более высокой доходности инвестиций в акции или доли компании. ООО «СЦ «Биосфера» демонстрирует хорошую динамику роста рентабельности активов с 8,5 % до 68,2 % за

четырёхлетний период. Данный показатель является лучшим среди выбранных компаний. Более детальная информация о рентабельности активов компаний производителей посадочного материала представлена в Таблице 7.

Таблица 6. Рентабельность активов производителей посадочного материала на территории ПФО.

Наименование компании	Рентабельность активов (ROA)				Среднее значение
	2019	2020	2021	2022	
1	3	4	5	6	7
ООО «СЦ «Биосфера»	8,5	35,1	53,6	68,2	41,4
ООО «Интех – Лес»	2,4	9,8	-0,3	97	27,2
ООО «Парк – Сервис»	15	13,7	5,2	7,4	10,3
ООО «Питомник Березка»	30,5	5,7	5,5	13,5	13,8
ООО «Торговый Дом «Кедр»	0,4	0,1	-0,9	-1,2	-0,4
ООО «ЧПДР «Ивушка»	1,5	18,7	31,8	14	16,5
ООО «Газоны Прикамья»	2,3	1,7	5	5,8	3,7
ООО «Юго-Камский питомник»	15,7	14,3	41	61,5	33,1
ООО «Агрофирма Усадьба»	10,2	0,4	3	5,8	4,9
ООО АЛЦ «Архиленд»	15,9	38,1	36,4	36,1	31,6
ООО «Питомник «Школьный Сад»	51,9	8,6	2,7	0,1	15,8
ООО «Самарский Питомник»	1,9	28	55,8	44,9	32,7
ООО «Дизайн Флора»	18,1	-10,5	-2,2	-13,5	-2,1
Эталонные значения	51,9	38,1	53,6	68,2	52,9

Показатель рентабельности продаж по ЕВИТ (Earnings Before Interest and Taxes) является важным финансовым показателем, который используется для оценки эффективности управления операционными доходами и расходами компании. Он представляет собой процентное отношение чистой операционной прибыли (ЕВИТ) к выручке от продаж, выраженное в процентах. Этот показатель позволяет сравнивать финансовую производительность компании с конкурентами в отрасли. Более высокая рентабельность продаж по ЕВИТ может

указывать на более эффективное использование ресурсов и более здоровое финансовое состояние. Рентабельность продаж по ЕВІ рассчитывается по следующей формуле:

Рентабельность продаж по ЕВІ

$$= (\text{Выручка} - \text{Операционные расходы}) / \text{Выручка}, (5)$$

Очень низкая ЕВІТ ООО «Дизайн Флора» в 2022 году свидетельствует о том, что компания не смогла покрыть операционные расходы своей выручкой, возможно, даже понесла убытки. Это может быть вызвано различными факторами, такими, как рост операционных расходов, снижение цен на продукцию или снижение объема продаж.

Таблица 7. Рентабельность продаж по ЕВІТ производителей посадочного материала на территории ПФО.

Наименование компании	ЕВІТ				Среднее значение
	2019	2020	2021	2022	
1	2	3	4	5	6
ООО «СЦ «Биосфера»	5	12,1	14,3	14,2	11,4
ООО «Интех – Лес»	5,3	26,3	-0,5	10,8	10,5
ООО «Парк – Сервис»	38,8	34,8	17	21,1	27,9
ООО «Питомник Березка»	19,1	10,3	2,5	5,5	9,4
ООО «Торговый Дом «Кедр»	14	17,6	-23	4,4	3,3
ООО «ЧПДР «Ивушка»	3	16,9	35,4	25	20,1
ООО «Газоны Прикамья»	5,8	7,5	9,5	8,6	7,9
ООО «Юго-Камский питомник»	24,2	20,9	84,7	74,5	51,1
ООО «Агрофирма Усадьба»	12,1	1,1	8,3	10,1	7,9
ООО АЛЦ «Архиленд»	16,1	33,2	43,6	48,4	35,3
ООО «Питомник «Школьный Сад»	28,2	16,9	6	0,3	12,9
ООО «Самарский Питомник»	6,2	44,5	41,2	49,7	35,4

ООО «Дизайн Флора»	59,4	-356	-17,8	-388,7	-175,8
Эталонные значения	59,4	44,5	84,7	74,5	263,1

Увеличение ЕВІТ ООО «Юго-Камский питомник» с 24,2 до 74,5 указывает на положительную динамику в прибыльности компании и может быть хорошим сигналом для инвесторов и управленцев.

На основе выше рассчитанных показателей представляется возможным расчет итогового (интегрального) показателя оценки инвестиционной привлекательности компании. Предлагаем использовать для его расчета метод расстояний и, в соответствии с этим, следующую формулу[1]:

$$\text{Кип} = \sqrt{\sum_{i=1}^n \left(1 - \frac{X_{ij}}{X_{iet}}\right)^2}, (6)$$

где Кип — интегральный показатель инвестиционной привлекательности компании-эмитента ценных бумаг; n — количество финансовых коэффициентов, участвующих в расчете; X_{ij} — значение финансового коэффициента i у организации j ; X_{iet} — эталонное значение финансового коэффициента i (под эталонным понимается лучшее значение данного показателя среди компаний) [1].

На основе интегральных показателей инвестиционной привлекательности для каждой компании проведена оценка инвестиционной привлекательности, результаты которой представлены в Таблице 9.

Таблица 8. Оценка инвестиционной привлекательности производителей посадочного материала на территории ПФО.

Наименование компании	Значение коэффициента ИП	Рейтинговая оценка
1	2	3
ООО «СЦ «Биосфера»	4,43	5
ООО «Интех – Лес»	1,67	5
ООО «Парк – Сервис»	9,89	4
ООО «Питомник Березка»	1,65	5
ООО «Торговый Дом «Кедр»	1,77	5
ООО «ЧПДР «Ивушка»	1,73	5
ООО «Газоны Прикамья»	8,24	4
ООО «Юго-Камский питомник»	6,70	4
ООО «Агрофирма Усадьба»	21,73	2
ООО АЛЦ «Архиленд»	10,15	3
ООО «Питомник «Школьный Сад»	4,83	5
ООО «Самарский Питомник»	1,36	5
ООО «Дизайн Флора»	123,41	1

Исходя из полученных данных, наихудший показатель инвестиционной привлекательности демонстрирует ООО «Дизайн Флора». Низкая инвестиционная привлекательность данной компании обусловлена плохими финансовыми показателями. Два года подряд компания получает убыток. В виду того, что компания специализируется не только в выращивании саженцев растений, но и оказывает услуги по ландшафтному проектированию участков, тяжело определить недочеты в бизнес-стратегии компании. Из финансовой отчетности ясно одно: у компании существуют риски неуплаты. Высокий уровень дебиторской задолженности может указывать на риски неоплаты счетов со стороны клиентов. Если компания не в состоянии эффективно управлять своими дебиторами, это может привести к финансовым проблемам.

На сегодняшний день питомники растений, расположенные на территории Приволжского федерального округа, не в состоянии полностью обеспечить города посадочным материалом лиственных деревьев высокого качества. На основе результатов сравнительного анализа, представленных в Таблице 10, можно условно разделить производителей компаний по потенциалу на следующие группы:

Группа «Развитые» – к ним можно отнести ООО «СЦ «Биосфера», ООО «Парк – Сервис», ООО «Самарский Питомник». Для данной группы характерна устойчивая финансовая политика, большой ресурсный потенциал. Эти компании способны предоставить широкий выбор посадочного материала лиственных деревьев. Компании также способны увеличить объемы производства посадочного материала.

Группа «Перспективные» – компании, относящиеся к данной группе, обладают большим ресурсным потенциалом, но недостаточно эффективной финансовой политикой. К таким компаниям можно отнести ООО «Газоны Прикамья», ООО «ЧПДР «Ивушка», ООО «Торговый Дом «Кедр», ООО «Интех – Лес».

Группа «Со слабым потенциалом» – компании с эффективной финансовой политикой и с низким ресурсным потенциалом. Данные компании, как правило, сосредоточены на производстве не крупного посадочного материала, например, лиственных кустарников, плодовых деревьев, а также на выращивании цветов. Примерами таких компаний являются ООО «Агрофирма Усадьба», ООО «Питомник «Школьный Сад», ООО «Питомник Березка».

Таблица 9. Оценка потенциала производителей посадочного материала на территории ПФО.

Наименование компании	Ресурсный потенциал	Ассортимент	Доля рынка	ИП	Средний балл
1	2	3	4	5	6
Республика Татарстан					
ООО «СЦ «Биосфера»	4	4	4	5	4,25
ООО «Интех – Лес»	5	0	3	5	3,25
ООО «Парк – Сервис»	4	5	4	4	4,25
ООО «Питомник Березка»	1	0	1	5	1,75
ООО «Торговый Дом «Кедр»	5	2	3	5	3,75
Чувашская Республика					
ООО «ЧПДР «Ивушка»	4	3	1	5	3,25
Пермский край					
ООО «Газоны Прикамья»	5	3	3	4	3,75
ООО «Юго-Камский питомник»	1	3	1	4	2,25
ООО «Агрофирма Усадьба»	1	2	1	2	1,5
Нижегородская область					
ООО АЛЦ «Архиленд»	1	4	2	3	2,5
ООО «Питомник «Школьный Сад»	2	0	1	5	2
Самарская область					
ООО «Самарский Питомник»	2	4	5	5	4
Ульяновская область					
ООО «Дизайн Флора»	2	2	1	1	1,5

Проведенное исследование показало, что база для выращивания посадочного материала на большинстве территории Приволжского федерального округа развита недостаточно, наибольшим потенциалом обладает республика Татарстан, остальные регионы имеют по одному крупному

производителю посадочного материала, способному частично удовлетворять потребности городов в озеленении.

СПИСОК ЛИТЕРАТУРЫ:

1. Анализ инвестиционной привлекательности организации-эмитента // Интернет-проект «Корпоративный менеджмент» URL: <http://www.ekonomika-st.ru/index.html> (дата обращения: 19.09.2023).
2. Бойко Т.А., Мальцева А.П., Збруева И.И. Состояние зеленых насаждений общего пользования в условиях Перми // Экология. 2019. №2. С. 85–92.
3. Государственный информационный ресурс бухгалтерской (финансовой) отчетности URL: <https://bo.nalog.ru/> (дата обращения: 19.09.2023).
4. Иванов А.П. Финансовые методы управления инвестиционной привлекательностью компании / А.П. Иванов, И.В. Сахарова, Е.Ю. Хрусталеv // Аудит и финансовый анализ. — 2006. — № 5. — С. 124–141.
5. Интернет-магазин // Питомник растений и садовый центр Архиленд URL: <https://archiland.biz/> (дата обращения: 19.09.2023).
6. Каталог // DG Studio URL: <https://officegreen-c.ru/katalog> (дата обращения: 19.09.2023).
7. Каталог // Биосфера URL: <https://www.biosfera-kazan.ru/page/optovym-klientam> (дата обращения: 19.09.2023).
8. Каталог // ООО «Агрофирма Усадьба» URL: <http://usadba.perm.ru/catalog/> (дата обращения: 19.09.2023).
9. Каталог // ООО «ПАРК-Сервис» URL: <http://www.park-service.ru/catalog/> (дата обращения: 19.09.2023).
10. Каталог крупномеров – саженцев взрослых деревьев // Крупномеры Урала URL: <https://крупномеры-урала.рф/catalog/> (дата обращения: 19.09.2023).

11. Ковалев В.В. Финансовый менеджмент — Учеб. пособие по Программе подготовки и аттестации профессиональных бухгалтеров / В.В. Ковалев — М.: Издательский дом БИНФА, 2007. — 232 с.
12. Крылов Э.И. Анализ финансового состояния и инвестиционной привлекательности предприятия: Учеб. пособие / Э.И. Крылов, В.М. Власова, М.Г. Егорова и др. — М.: Финансы и статистика, 2003. — 192 с.
13. Недосекин А.О. Методологические основы моделирования финансовой деятельности с использованием нечетко-множественных описаний: дис. док. экон. наук / А.О. Недосекин. — СПб.: 2003. — 280 с.
14. Оптовые и розничные прайсы // Питомник «Школьный сад» URL: <https://pitomniknn.ru/price/> (дата обращения: 19.09.2023).
15. Осинцева Л.Ю., Кулакова С.А. Результаты инвентаризации зеленых насаждений в Дзержинском районе г. Перми в 2017 году // Антропогенная трансформация природной среды. - г. Пермь: Пермский государственный национальный исследовательский университет (Пермь), 2018. - С. 191-198.
16. Пожидаева Т.А. Анализ финансовой отчетности: учебное пособие / Т.А. Пожидаева. — М.: КНОРУС, 2007. — 320 с.
17. Прайс // Императорский питомник URL: <http://www.imperator-pitomnik.ru/listvennyie-rasteniya.html#catalog> (дата обращения: 19.09.2023).
18. Прайс // ООО «Агрофирма Усадьба» URL: <http://ukpit.ru/> (дата обращения: 19.09.2023).
19. Прайс // Питомник декоративных растений «ЁЛЫ-ПАЛЫ» URL: <https://www.yoly-paly.ru/> (дата обращения: 19.09.2023).
20. Прайс // Цветник Урала URL: <http://www.cvetnikurala.ru/index.htm> (дата обращения: 19.09.2023).
21. Прайсы // ЭРДЕ-ДАНК - интернет-магазин URL: <https://www.erde-dank.ru/praysy/> (дата обращения: 19.09.2023).

22. Рынок посадочного материала [Электронный ресурс]. URL: <http://mcx.ru/press-service/regions/v-ryazanskom-filiale-rosselkhoztsentra-podvelitogi-raboty-za-2018-god/> (дата обращения: 19.09.2023).
23. Хабаров М. Управление компанией с помощью EVA / М. Хабаров // Финансовый директор. — 2004. — №2 (февраль).

Moskalenko A.V.

Student of the Department of Entrepreneurship and Economic Security
Perm State National Research University
(Perm, Russia)

**ASSESSMENT OF THE POTENTIAL OF PRODUCERS
OF PLANTING MATERIAL OF DECIDUOUS
ORNAMENTAL PLANTS LOCATED ON TERRITORY
OF THE VOLGA FEDERAL DISTRICT**

***Abstract:** this article presents a comparative analysis of plant nurseries. The purpose of the work is to study the state of the planting material market of the Volga Federal District. The coefficients were calculated on the basis of the balance sheet of companies, the proposals of plant nurseries were analyzed. The article presents conclusions about the current state of the industry based on a comparative analysis of companies.*

***Keywords:** plant nursery, current liquidity ratio, autonomy coefficient, asset turnover ratio, return on assets, revenue, investment attractiveness.*

УДК 2964

Накарякова Г.Н.

преподаватель высшей категории

ГБПОУ «Дуванский многопрофильный колледж»

(с. Новобелокатай, Россия)

ПОНЯТИЕ, СТРУКТУРА И ОТКРЫТИЕ СЧЕТОВ БУХГАЛТЕРСКОГО УЧЕТА

Аннотация: в работе показаны открытия активных, пассивных и активно-пассивных счетов бухгалтерского учета. Представлены основные счета бухгалтерского учета.

Ключевые слова: сальдо начальное, дебетовый оборот, кредитовый оборот, сальдо конечное.

В процессе деятельности предприятия происходит множество различных хозяйственных процессов: поступают сырье и материалы, производится и реализуется продукция, начисляется и выдается зарплата и т.п. Чтобы правильно отразить в учете многочисленные хозяйственные операции, их группируют по однородным хозяйственным признакам. Для такой группировки используются бухгалтерские счета. Перечень всех счетов, изменяющихся в бухгалтерском учете, находятся в типовом плане счетов.

В зависимости от того, учет каких средств ведется на бухгалтерских счетах, они делятся на:

Активные;

Пассивные;

Активно-пассивные.

На активных бухгалтерских счетах ведется учет активов предприятия (наличия, поступления и выбытия хозяйственных средств).

Схема активного счета

Дебет	Кредит
Сальдо начальное - остаток хозяйственных средств на начало отчетного периода	
Оборот по дебету - сумма хозяйственных операций, вызывающих увеличение хозяйственных средств предприятия в течение отчетного периода	Оборот по кредиту - сумма хозяйственных операций, вызывающих уменьшение хозяйственных средств предприятия в течение отчетного периода
Сальдо конечное - остаток хозяйственных средств на конец отчетного периода	

Сальдо конечное рассчитывается по следующей формуле:

$$С_k = С_n + О_d - О_k$$

Активные счета имеют следующие особенности:

сальдо начальное всегда дебетовое и показывает наличие средств на начало отчетного периода;

обороты по дебету отражают получение средств;

обороты по кредиту отражают уменьшение средств;

сальдо конечное всегда дебетовое и показывает остаток средств на конец отчетного периода;

на активных счетах отражается наличие и движение хозяйственных средств и имущества предприятия.

К основным активным счетам относятся:

- 01 Основные средства;
- 04 Нематериальные активы;
- 10 Материалы;
- 20 Основное производство;
- 43 Готовая продукция;
- 50 Касса;

51 Расчетные счета;

52 Валютные счета;

58 Финансовые вложения;

Пример 1 Ведение учета на активном счете 41 «Товары».

На начало месяца на оптовом складе торгового предприятия находились товары на сумму 250 000р. В течение месяца отражены следующие хозяйственные операции, связанные с движением товаров на складе:

Содержание операции	Сумма, р.
Получены товары от поставщиков	120 000
Отгружены со склада товары на реализацию	300 000
Поступили товары на склад, полученные от учредителей	40 000
Возвращены бракованные товары поставщику	30 000
Обнаружена недостача товаров при приемке товаров	10 000
Получены от поставщика товары взамен бракованных	30 000

Задание. Оформите активный счет 41 «Товары», рассчитайте обороты и сальдо конечное.

Решение. Счет 41 «Товары» используем для ведения учета наличия и движения товаров на складе торгового предприятия. В таблицу счета 41 «Товары» занесем стоимость товаров, находящихся на складе на начало месяца, как сальдо начальное. Затем разнесем операции, связанные с движением товаров по дебету или кредиту счета. Запишем номер операции и её сумму в дебет счета 41, если операция поступление товаров на склад, или в кредит счета, если операция отражает выбытие товаров со склада. Далее подсчитываем оборот по дебету как сумму операций, связанных с поступлением товаров на склад (при расчете оборотов сумму сальдо начального не учитывают), и оборот по кредиту как сумму операций, связанных с выбытием товаров. После чего рассчитываем остаток товаров на складе на конец месяца в виде сальдо конечного, для этого складываем стоимость товаров, имеющихся на складе на начало месяца со стоимостью поступивших за месяц товаров и вычитаем стоимость товаров, которые выбыли со склада.

Счет 41 «Товары»

Дебет	Кредит
Сальдо начальное – наличие товаров на складе на начало месяца С(н)- 250 000	
Оборот по дебету – поступление товаров на склад 120 000 40 000 б) 30 000 Од-190000	Оборот по кредиту – выбытие товаров со склада 300 000 30 000 10 000 Ок -340000
Сальдо конечное – наличие товаров на складе на конец месяца С(к)=С(н)+Од-Ок=250000+190000-340000=100000	

На конец месяца на складе торгового предприятия находятся товары на сумму 100 000р.

На пассивных бухгалтерских счетах ведется учет источников образования хозяйственных средств.

Схема пассивного счета

Дебет	Кредит
	Сальдо начальное - остаток источников образования хозяйственных средств на начало отчетного периода
Оборот по дебету - сумма хозяйственных операций, вызывающих уменьшение источников образования хозяйственных средств в течение отчетного периода	Оборот по кредиту - сумма хозяйственных операций, вызывающих увеличение источников образования хозяйственных средств в течение отчетного периода
	Сальдо конечное - остаток источников образования хозяйственных средств на конец отчетного периода

Сальдо конечное рассчитывается по следующей формуле:

$$Ск = Сн + Ок - Од$$

Пассивные счета имеют следующие особенности:

Сальдо начальное всегда кредитовое и показывает величину капитала или наличие обязательств предприятия на начало отчетного периода;

Обороты по дебету показывают уменьшение капитала или обязательств предприятия;

Сальдо конечное всегда кредитовое и показывает величину капитала или наличие обязательств предприятия на конец отчетного периода;

На пассивных счетах ведется учет источников образования хозяйственных средств предприятия, т.е. капитала или обязательств.

К основным пассивным счетам относятся:

- 60 Расчеты с поставщиками и подрядчиками;
- 66 Расчеты по краткосрочным кредитам и займам;
- 67 Расчеты по долгосрочным кредитам и займам;
- 70 Расчеты с персоналом по оплате труда;
- 80 Уставный капитал;
- 82 Резервный капитал;
- 83 Добавочный капитал;

Пример 2 Ведение учета на пассивном счете 66 «Расчеты по краткосрочным кредитам и займам»

На начало месяца предприятие имеет задолженность банку за краткосрочный кредит 750 000р. В течение месяца отражены следующие хозяйственные операции, связанные с кредитованием:

Содержание операции	Сумма, руб
Погашена часть краткосрочного кредита	500 000
Погашена полностью задолженность за краткосрочный кредит	200 000
Получен в конце месяца очередной краткосрочный кредит банка	900 000

Задание: оформите пассивный счет 66 «Расчеты по краткосрочным кредитам и займам», рассчитайте обороты и сальдо конечное.

Решение. Наличие задолженности за краткосрочный кредит на начало месяца отразим на кредите пассивного счета 66 «Расчеты по краткосрочным кредитам и займам» как сальдо начальное, погашение задолженности, т.е. её уменьшение, покажем на дебете счета, а увеличение задолженности за кредит при его получении – на кредите счета:

Счет 66 «Расчеты по краткосрочным кредитам и займам»

Дебет	Кредит
	Сальдо начальное – наличие задолженности за кредит на начало месяца $C(н)=750\ 000$
Оборот по дебету – уменьшение задолженности 500 000 200 000 $Oд=700\ 000$	Оборот по кредиту – увеличение задолженности 900 000 $Oк=900\ 000$
	Сальдо конечное – наличие задолженности за кредит на конец месяца $C(к)=750\ 000+900\ 000-700\ 000=950\ 000$

На конец месяца предприятие имеет задолженность за краткосрочный кредит 950 000 р.

Активно-пассивные счета предназначены для одновременного учета как имущества, так и источников его формирования.

Схема активно-пассивного счета

Дебет	Кредит
Сальдо начальное - остаток имущества на начало отчетного периода	Сальдо начальное - остаток источников образования хозяйственных средств на начало отчетного периода
Оборот по дебету - могут отображаться операции либо по увеличению имущества, либо по уменьшению остатков	Оборот по кредиту - могут отображаться операции либо по уменьшению имущества, либо по увеличению источников
Сальдо конечное - остаток имущества на конец отчетного периода	Сальдо конечное - остаток источников на конец отчетного периода

К основным активно-пассивным счетам относят:

- 71 Расчеты с подотчетными лицами;
- 75 Расчеты с учредителями;
- 76 Расчеты с разными дебиторами и кредиторами;
- 99 Прибыли и убытки.

Если предприятию должны другие организации или отдельные лица, то этих должников называют дебиторами, а их задолженность предприятию - дебиторской.

Если предприятие пользуется заемными или привлеченными средствами, то оно имеет кредиторскую задолженность перед другими организациями или отдельными лицами, которые для него являются кредиторами.

Кредиторам должно предприятие, а дебиторы должны самому предприятию.

Пример 3 Ведение учета расчетов с подотчетными лицами.

На начало месяца подотчетное лицо Зотов Н.Н. имеет задолженность предприятию 1000р. В течение месяца на предприятии отражены следующие хозяйственные операции:

Содержание операции	Сумма, р.
Выданы из кассы Калинину С.С. деньги на командировочные расходы	40 000
Получены в кассу неиспользованные денежные средства от Зотова Н.Н.	800
Выданы из кассы Михайлову К.К. денежные средства на покупку запасных частей для автомобиля	3500
Представлен в бухгалтерию авансовый отчет Калинина С.С. о командировочных расходах	42 000
Представлен Михайловым К.К. авансовый отчет о покупке запасных частей	3 500

Задание. Оформите активно-пассивный счет 71 «Расчеты с подотчетными лицами», рассчитайте обороты и сальдо конечное.

Решение. Наличие дебиторской задолженности подотчетного лица отразим на дебете активно-пассивного счета 71 «Расчеты с подотчетными лицами» как сальдо начальное. В момент выдачи денег под отчет появляется дебиторская задолженность подотчетных лиц, что покажем на дебете счета 71. После получения от подотчетного лица авансового отчета о потраченных денежных средствах подотчетную сумму отразим на кредите счета 71 «Расчеты с подотчетными лицами» как погашение дебиторской задолженности:

Счет 71 «Расчеты с подотчетными лицами»

Дебет	Кредит
Сальдо начальное – наличие дебиторской задолженности подотчетных лиц на начало месяца $C(н)=1000$	
Оборот по дебету – выдача денежных средств подотчетным лицам 40 000 3)3500 Од=43500	Оборот по кредиту – возврат и списание подотчетных сумм 800 4) 42000 5) 3500 Ок= 46300
	Сальдо конечное – наличие кредиторской задолженности подотчетным лицам на конец месяца $C(к)=46300-(800+43500)-1000=1000$

Для определения сальдо конечного на активно-пассивном счете подсчитаем все суммы по дебету счета, включая сальдо начальное, таким же образом подсчитываем итоговую сумму по кредиту. Сальдо на активно-пассивном счете находится там, где сумма больше, и равно разности сумм на дебете и кредите счета.

На конец месяца предприятие имеет кредиторскую задолженность подотчетным лицам 1000р.

Рассмотрим, как ведут учет на счете 99 «Прибыли и убытки», на следующем примере.

Пример 4 На начало месяца предприятие имеет убыток 16 000р. В течение месяца отражены следующие хозяйственные операции:

Содержание операции	Сумма, р.
Получена за месяц прибыль от продажи товаров	100 000
Отражен убыток от реализации ценных бумаг	20 000
Выплачен в бюджет штраф за несвоевременное перечисление налогов в бюджет	10 000
Получена прибыль от продажи основных средств	35 000

Задание. Оформите активно-пассивный счет 99 «Прибыли и убытки», рассчитайте обороты и сальдо конечное.

Решение. При оформлении счета 99 наличие убытка на начало месяца отразим на дебете счета 99 как сальдо начальное, получение убытков покажем на дебете счета, а получение прибыли – на кредите счета:

Счет 99 «Прибыли и убытки»

Дебет	Кредит
С(н)- наличие убытков на начало месяца С(н)= 16 000	
Оборот по дебету – отражение убытков 2)20 000 3)10 000	Оборот по кредиту – отражение прибыли 1)100 000 4)35 000
Од=30 000	Ок=135 000
	Сальдо конечное – наличие прибыли на конец месяца С(к)= 135 000-(16 000+30 000)=89 000

На конец месяца предприятие имеет прибыль 89 000р.

СПИСОК ЛИТЕРАТУРЫ:

1. План счетов бухгалтерского учета финансово-хозяйственной деятельности предприятия и инструкция по его применению. Утверждены приказом Министерства финансов РФ от 31 октября 2000 г. № 94н

2. Брыкова Н. В. Основы бухгалтерского учета на предприятиях торговли : учебник для нач. проф. Образования / Н. В. Брыкова.— М. : Издательский центр «Академия», 2012
3. Иванова Н.В. Бухгалтерский учет : учеб. для студ. учреждений сред. проф. образования / Н. В. Иванова. — 9-е изд., испр. — М. : Издательский центр «Академия», 2017. — 336 с.

Nakaryakova G.N.

teacher of the highest category

Duvan Multidisciplinary College

(Novobelokatai village, Russia)

CONCEPT, STRUCTURE & OPENING OF ACCOUNTING ACCOUNTS

***Abstract:** the paper shows the opening of active, passive and active-passive accounting accounts. The main accounting accounts are presented.*

***Keywords:** initial balance, debit turnover, credit turnover, final balance.*

УДК 33

Тячмухаммедов Г.

преподаватель кафедры экономической теории

Туркменский государственный институт экономики и управления

(г. Ашхабад, Туркменистан)

Кошилиева Т.

преподаватель кафедры текстильного производства

Туркменский сельскохозяйственный университет имени С.А. Ниязова

(г. Ашхабад, Туркменистан)

Ильхамова Л.

студент

Туркменский государственный педагогический институт имени С. Сеиди

(г. Туркменабад, Туркменистан)

ВАЖНОСТЬ МЕТОДОЛОГИИ В ЭКОНОМИЧЕСКОМ АНАЛИЗЕ И ЕЕ ПОДРАЗДЕЛЕНИЯ

Аннотация: в этой статье представлен краткий обзор о важности методологии в экономическом анализе, а также введена информация и его различных подразделениях, влияющих в экономический рост страны.

Ключевые слова: анализ, экономический рост, анализ, подразделение, успех, технология, методология.

С формированием и развитием рыночных отношений роль экономического анализа как одной из важных функций управления и контроля повышается. С помощью анализа изучаются тенденции развития, глубоко исследуются факторы изменения результатов деятельности, обосновываются

бизнес-планы, выявляются резервы повышения эффективности производства. В условиях неопределенности тенденций развития рынка умение использовать анализ для принятия оптимальных управленческих решений является необходимой предпосылкой успешной работы хозяйствующих субъектов. Для их обоснования следует выявлять и прогнозировать существующие проблемы, производственные и финансовые риски, определять, как принимаемые решения содействуют достижению целей предприятия. В силу этого изучение основ экономического анализа полезно принимаемому решению. Повышение качества экономического анализа связано с быстрым распространением информационных технологий и компьютерной техники, которые позволяют автоматизировать и сделать общедоступным применение современных количественных методов анализа, статистических методов, методов оценки риска.

Анализ деятельности предприятия есть основа эффективного управления им, исходная база предприятия управленческих решений. Термин «анализ» происходит от греческого слова «analysis», что в переводе означает «разделяю», «расчленяю». Отсюда анализ в узком смысле сводится к расчленению явления или предмета на составные его части для изучения их как частей целого. Например, чтобы понять сущность оборотных активов, необходимо знать не только то, из каких частей (элементов) они состоят, но и то, от чего зависит величина каждой части. То же самое можно отметить относительно себестоимости продукции, прибыли предприятия и др. Расчленение явления позволяет более эффективно управлять им. Осмысление явлений и процессов окружающей среды достигается только с помощью анализа. Синтез (от греч. «synthesis») выявляет связи и зависимости между отдельными частями изучаемого предмета. Диалектика исходит из единства анализа и синтеза как научных методов изучения реальности. Отсюда следует, что анализ в широком смысле представляет собой способ познания предметов и явлений окружающей

среды, который основывается на расчленении целого на составные части, и исследование их во взаимосвязи и взаимозависимости.

СПИСОК ЛИТЕРАТУРЫ:

1. Курбанов М. Теоретические основы системного анализа. А, 2006.
2. Довлетов Д. Системный анализ в экономике. Ашхабад., Финансы и статистика, 2009.

Tachmuhammedov G.

Turkmen State Institute of Economics and Management
(Ashgabat, Turkmenistan)

Koshilieva T.

Turkmen Agricultural University named after S.A. Niyazov
(Ashgabat, Turkmenistan)

Ilhamova L.

Turkmen State Pedagogical Institute named after S. Seidi
(Turkmenabat, Turkmenistan)

IMPORTANCE OF METHODOLOGY IN ECONOMIC ANALYSIS AND ITS DIVISIONS

Abstract: this article provides a brief overview of the importance of methodology in economic analysis and also introduces information about its various subdivisions that influence the economic growth of a country.

Keywords: analysis, economic growth, analysis, division, success, technology, methodology.

УДК 33

Ходжамгулыева Б.А.

заведующий кафедрой экономической теории
Туркменский государственный институт экономики и управления
(г. Ашхабад, Туркменистан)

Язханова Дж.

старший преподаватель кафедры экономической теории
Туркменский государственный институт экономики и управления
(г. Ашхабад, Туркменистан)

Ходжакова О.

преподаватель кафедры текстильного производства
Туркменский государственный сельскохозяйственный университет
имени С.А. Ниязова
(г. Ашхабад, Туркменистан)

СУЩНОСТЬ И ЦЕЛЬ БАНКОВСКОГО РЕГУЛИРОВАНИЯ И НАДЗОРА

Аннотация: в этой статье представлен краткий обзор о сущности и цели банковского регулирования и надзора, а также о саморегулировании банковской сферы в международном уровне.

Ключевые слова: банковское дело, регулирование, обеспечение, стабильность, система, сообщество, организация, управление, законодательство.

Банковское регулирование — совокупность законодательных и нормативных требований и стандартов, разрабатываемых законодательными и регулируемыми органами, банковским сообществом и самими банками для

обеспечения стабильности банковской системы в целом и отдельного банка. Банковское регулирование подразделяется на государственное регулирование и саморегулирование.

Государственное регулирование включает в себя принятие законов, касающихся банков, а также установление уполномоченным государственным органом нормативных требований, отражающих наиболее принципиальные аспекты деятельности кредитных организаций. органом, осуществляющим банковское регулирование, является мэр. Это может быть банк или другое ведомство, например, Министерство финансов. Наряду с государственным регулированием постоянно развивается саморегулирование. Это сами банки и достигается путем принятия ассоциациями банковских стандартов, правил и кодексов.

Примером развития саморегулирования в банковской сфере на международном уровне является работа Базельского комитета по банковскому надзору. Он принял ряд важных инициатив, в частности, инициативы по оценке достаточности капитала и организации корпоративного управления. На уровне кредитных организаций регулирование различных сторон бизнеса, а именно операций и сделок; разработка норм и стандартов управления рисками; организация внутреннего контроля и т.д. крышки Банковский надзор – форма государственного регулирования банковской деятельности, включающая в себя мониторинг состояния всей банковской системы и отдельных кредитных организаций, оперативное выявление и устранение проблем в банковской сфере, внесение предложений, направленных на повышение эффективности банковского регулирования. обучающая деятельность. Банковский надзор – это система, охватывающая субъекты надзора, предмет, методы, механизмы и правовую основу.

Субъектами надзора являются орган надзора и поднадзорная кредитная организация. Как уже говорилось выше, орган банковского надзора определен в

соответствующем законодательстве. Базельский комитет по банковскому надзору определяет ряд требований к этому учреждению.

СПИСОК ЛИТЕРАТУРЫ:

1. Конст. «Закон Туркменистана» о кредитных учреждениях и банковской деятельности, газета «Туркменистан», 4 апреля 2011 г.
2. Закон Туркменистана «О валюте», Ашхабад, 1993 г.

Hojamgulyeva B.A.

Turkmen State Institute of Economics and Management
(Ashgabat, Turkmenistan)

Yazhanova J.

Turkmen State Institute of Economics and Management
(Ashgabat, Turkmenistan)

Hojakova O.

Turkmen State Agricultural University named after S.A. Niyazov
(Ashgabat, Turkmenistan)

THE ESSENCE & PURPOSE OF BANKING REGULATION & SUPERVISION

Abstract: this article provides a brief overview of the nature and purpose of banking regulation and supervision, as well as self-regulation of the banking industry at the international level.

Keywords: banking, regulation, provision, stability, system, community, organization, management, legislation.

ГОСУДАРСТВЕННОЕ И МУНИЦИПАЛЬНОЕ УПРАВЛЕНИЕ
(STATE & MUNICIPAL GOVERNMENT)

УДК 35

Алешина А.П.

магистрант

Уральский институт управления

Российская академия народного хозяйства и государственной службы

при Президенте Российской Федерации

(г. Екатеринбург, Россия)

**ГОСУДАРСТВЕННЫЙ КОНТРОЛЬ И НАДЗОР В СФЕРЕ
ПРЕДОСТАВЛЕНИЯ ЖИЛИЩНО-КОММУНАЛЬНЫХ УСЛУГ**

Аннотация: статья посвящена проблеме организации государственного контроля за эффективностью и качеством предоставления жилищно-коммунальных услуг. В статье автором рассмотрены нормы действующего законодательства РФ, касающиеся сферы контроля и надзора за порядком осуществления управления многоквартирными домами, качеством предоставления коммунальных услуг, а также взаимодействие государственных органов. Автором внесены предложения по совершенствованию действующего законодательства РФ.

Ключевые слова: жилищно-коммунальные услуги, государственный контроль и надзор, жилищные условия.

Цель: охарактеризовать государственный жилищный контроль и надзор, сферу их осуществления. Дать оценку действующему законодательству Российской Федерации в сфере предоставления коммунальных услуг, порядок осуществления надзора за качеством предоставляемых жилищно-коммунальных услуг.

Методы: в ходе исследования проанализированы действующие правовые нормы Российского законодательства в сфере жилищного контроля и надзора, определены аспекты их осуществления.

Научная новизна: научная новизна заключается в определении и исследовании пробелов в Российском законодательстве в сфере государственного контроля и надзора за организациями, осуществляющими управление многоквартирными домами, за качеством предоставления коммунальных услуг населению.

Одной из первых и главных задач современного государства является создание качественных жилищных условий для населения страны.

Многие потребители задаются вопросом, что определяет качество предоставляемых коммунальных услуг? Качество коммунальных услуг и работ, предоставляемых и выполняемых обслуживающими организациями должно соответствовать требованиям Российского законодательства, в том числе Правилам предоставления коммунальных услуг утвержденным постановлением Правительства РФ от 06 мая 2011 г. № 354, Правилам и нормам технической эксплуатации жилищного фонда, утвержденным постановлением Госстроя России от 27 сентября 2003 г. № 170, Правилам содержания общего имущества в многоквартирном доме, утвержденным постановлением Правительства РФ от 13 августа 2006 г. № 491.

На основании этого встает вопрос о необходимости контроля и надзора за обслуживающими организациями, предоставляющими данные коммунальные услуги и выполняющие работы по управлению многоквартирными домами. Контроль за качеством предоставления жилищно-коммунальных услуг является основным процессом управления многоквартирным жилым домом.

Второй вопрос, который возникает у потребителей коммунальных услуг, это органы, которые должны осуществлять контрольно-надзорные мероприятия. Государственный контроль за предоставлением коммунальных услуг и за содержанием общего имущества многоквартирного дома осуществляется

системой федеральных органов исполнительной власти и органами исполнительной власти субъектов РФ.

Министерство строительства и жилищно-коммунального хозяйства Российской Федерации (Минстрой России) является федеральным органом исполнительной власти, осуществляет свою деятельность с помощью инструментов государственного регулирования.

На Минстрой возложены такие функции, как: 1) выработка и реализация государственной политики; 2) регулирование правовых вопросов в области строительства, жилищно-коммунального хозяйства, теплоснабжения и т.д.; 3) разработка и процесс согласования целевых программ.

Подведомственные организации - это организации, через которые происходит непосредственное осуществление деятельности Министерства, а также взаимодействия с иными органами исполнительной власти.

Одним из главных органов исполнительной власти на уровне Свердловской области в области надзора за субъектами, осуществляющими управление многоквартирными домами, порядком предоставления коммунальных услуг является Департамент государственного жилищного и строительного надзора Свердловской области (ДГЖиСН СО).

Департамент является уполномоченным органом исполнительной власти Свердловской области, который осуществляет региональный государственный жилищный надзор. Основными задачами являются обеспечение защиты прав и законных интересов граждан в жилищной сфере, предупреждение, выявление и пресечение нарушений обязательных требований в жилищной сфере, допущенных органами государственной власти, органами местного самоуправления, а также юридическими лицами, индивидуальными предпринимателями и гражданами.

Основной деятельностью ДГЖиСН СО являются мероприятия по организации и проведению проверок соблюдения обязательных требований законодательства по обращениям граждан.

Вторым немаловажным органом исполнительной власти является Управление Федеральной службы по надзору в сфере защиты прав потребителей и благополучия человека по Свердловской области (Роспотребнадзор СО). К предмету надзора Роспотребнадзора СО можно отнести проверку качества предоставления населению коммунальной услуги по водоснабжению.

Довольно часто происходит взаимодействие между ДГЖиСН СО и Роспотребнадзором СО. К примеру: совместная проверка качества предоставления водоснабжения в жилое помещение. Департамент осуществляет проверку соблюдения температурного режима горячего водоснабжения, Роспотребнадзор – качество горячей воды.

2020 год негативно сказался на работе Департамента жилищного надзора, так как в связи с неблагоприятной эпидемиологической ситуацией количество проверок значительно сократилось. Контрольно-надзорные мероприятия осуществлялись только в крайних случаях, связанных с угрозой жизни и здоровья граждан.

По результатам проверок, в случае выявления нарушений, Департамент выдаёт предписания, инспекторами составляются протоколы об административном правонарушении, а также применяются санкции в виде штрафов.

Подводя итог, можно отметить, что только при взаимодействии органов исполнительной власти есть шанс повысить уровень защиты потребителей от недобросовестных действий исполнителей предоставления жилищно-коммунальных услуг.

Также, автор считает нужным отметить то, что для более продуктивной и эффективной деятельности органов государственного контроля за предоставлением жилищно-коммунальных услуг требуется обеспечить всестороннее рассмотрение степени ответственности должностных лиц таких органов. Таким образом, необходимо пересмотреть предельную численность контролирующих органов, а именно произвести увеличение. Необходимо это

для более качественного решения вопросов, поставленных в обращениях граждан и дальнейшего взаимодействия с управляющими организациями для устранения недостатков и повышения качества оказываемых услуг.

СПИСОК ЛИТЕРАТУРЫ:

1. Жилищный кодекс Российской Федерации от 29.12.2004 № 188-ФЗ (ред. от 30.12.2020) // Собрание законодательства РФ. — 2005. — № 1 (часть 1).
2. Гончаров А. И. Жилищное право: учебник // М.: Юриспруденция — 2016. — 528 с. Беспалов Ю. Ф. Жилищные споры.
3. Путеводитель по законодательству и судебной практике: научно-практическое пособие // М.: Проспект — 2018. — 368 с.
4. Данилов, Е. П. Защита жилищных прав // М.: АСТ — 2018. — 256 с.
5. Качкаев П. Р. Проблемы и перспективы развития ЖКХ в рамках реформирования отрасли // Жилищно-коммунальное хозяйство. — 2017. — № 2. — С. 2–5.
6. Мусатова, А. А. Государственный контроль и надзор в сфере предоставления жилищно-коммунальных услуг / А. А. Мусатова. — Текст: непосредственный // Молодой ученый. — 2021. — № 2 (344). — С. 216-219.

Aleshina A.P.

Ural Institute of Management

Russian Presidential Academy of National Economy and Public Administration
(Ekaterinburg, Russia)

STATE CONTROL AND SUPERVISION IN THE PROVISION OF HOUSING AND COMMUNAL SERVICES

***Abstract:** the article is devoted to the problem of the organization of state control over the efficiency and quality of the provision of housing and communal services. In the article, the author examines the norms of the current legislation of the Russian Federation concerning the sphere of control and supervision over the procedure for managing apartment buildings, the quality of public utilities, as well as the interaction of state bodies. The author has made proposals to improve the current legislation of the Russian Federation.*

***Keywords:** housing communal services, state control supervision, housing conditions.*

УДК 35

Алешина А.П.

магистрант

Уральский институт управления

Российская академия народного хозяйства и государственной службы

при Президенте Российской Федерации

(г. Екатеринбург, Россия)

ОСНОВНЫЕ ПРОБЛЕМЫ И ПУТИ СОВЕРШЕНСТВОВАНИЯ МЕХАНИЗМОВ ГОСУДАРСТВЕННОГО КОНТРОЛЯ И НАДЗОРА В СФЕРЕ ЖИЛИЩНО-КОММУНАЛЬНОГО ХОЗЯЙСТВА

Аннотация: статья посвящена основным проблемам современного состояния жилищно-коммунального хозяйства, а также способам решения пробелов в сфере предоставления коммунальных услуг. В статье рассматриваются аспекты улучшения развития сферы жилищно-коммунального хозяйства.

Ключевые слова: жилищно-коммунальное хозяйство, государственный контроль и надзор, жилищные условия.

Цель: охарактеризовать сферу жилищно-коммунального хозяйства. Дать оценку действующему законодательству Российской Федерации в сфере предоставления коммунальных услуг, порядок осуществления надзора за качеством предоставляемых жилищно-коммунальных услуг.

Методы: в ходе исследования проанализированы действующие правовые нормы Российского законодательства в сфере жилищного контроля и надзора, определены аспекты их осуществления.

Научная новизна: научная новизна заключается в определении и исследовании пробелов в Российском законодательстве в сфере жилищно-

коммунального хозяйства, качеством предоставления коммунальных услуг населению.

Сфера жилищно-коммунального хозяйства (далее – ЖКХ) относится к одной из главных сфер экономики Российской Федерации. К данной сфере можно отнести электроснабжение, водоотведение и водоснабжение, благоустройство территорий и многое другое.

На основании этого встает вопрос о необходимости контроля и надзора за обслуживающими организациями, предоставляющими данные коммунальные услуги и выполняющие работы по управлению многоквартирными домами. Контроль за качеством предоставления жилищно-коммунальных услуг является основным процессом управления многоквартирным жилым домом.

Так, управляющая компания путем заключения договора управления, становится исполнителем коммунальных услуг.

В свою очередь, государственный контроль за предоставлением коммунальных услуг и за содержанием общего имущества многоквартирного дома осуществляется системой федеральных органов исполнительной власти и органами исполнительной власти субъектов РФ.

Одним из главных органов исполнительной власти на уровне Свердловской области в области надзора за субъектами, осуществляющими управление многоквартирными домами, порядком предоставления коммунальных услуг является Департамент государственного жилищного и строительного надзора Свердловской области (ДГЖиСН СО).

Основной целью передовых изменений в РФ является усовершенствование условий и стандартов жизни населения.

От эффективности управления многоквартирным домом во многом зависят качество предоставления коммунальных услуг, поддержание в надлежащем техническом состоянии общего имущества, возможность экономии ресурсов, а в конечном итоге снижение финансовой нагрузки потребителей.

Вместе с тем, знание жильцами законодательства, понимание компетенции контрольных и надзорных органов позволит повысить эффективность защиты ими своих прав и законных интересов. Необходимо понимать, что целью проводимой в настоящее время реформы отрасли в первую очередь являются формирование ответственного отношения собственников к жилищному фонду, их вовлечение в происходящие процессы, развитие и популяризация форм самоуправления в ЖКХ.

Однако пока собственники жилья более чем пассивны и воспринимают текущую государственную политику в указанной сфере как перекалывание на жильцов решение проблемы содержания и ремонта жилья. Между тем для эффективной реализации гражданами своих жилищных прав достаточно порой их активного участия в общих собраниях, согласованности в принимаемых решениях, своевременного реагирования на факты недобросовестной работы организаций и лиц, осуществляющих управление домом.

В целях развития современного жилищно-коммунального хозяйства Министерством строительства и жилищно-коммунального хозяйства Российской Федерации поставлены следующие задачи до 2024 года: модернизация коммунальной инфраструктуры за счет частных инвестиций, совершенствование системы управления многоквартирными домами, совершенствование законодательного регулирования деятельности по управлению многоквартирными домами, обеспечение эффективности работы органов исполнительной власти субъектов Российской Федерации, осуществляющих государственный жилищный надзор. Для упрощения взаимодействия органа государственного жилищного надзора с подконтрольными лицами следует вменить обязанность предоставления ответов на запросы в рамках рассмотрения обращений заявителей, а также исполнять предостережения с возможностью

привлечения к административной ответственности за неисполнение данной обязанности.

В ходе изучения основных проблем, возникающих в процессе контрольно-надзорной деятельности органа государственного жилищного надзора, можно сделать вывод, что работа органа исполнительной власти, осуществляющего государственный жилищный надзор зависит не только от состояния сферы ЖКХ: качества предоставления жилищно-коммунальных

Таким образом, можно сделать вывод о том, что при более грамотном подходе граждан к проблемам сферы ЖКХ, решение данных вопросов стало бы намного быстрее и легче.

Для более продуктивной и эффективной деятельности органов государственного контроля за предоставлением жилищно-коммунальных услуг требуется обеспечить всестороннее рассмотрение степени ответственности должностных лиц таких органов.

СПИСОК ЛИТЕРАТУРЫ:

1. Мартынов А.В. Попытки законодательного разграничения государственного контроля и административного надзора в условиях современной административной реформы в России // Актуальные вопросы контроля и надзора в социально значимых сферах деятельности общества и государства: Материалы V Всероссийской научно-практической конференции (Россия, г. Нижний Новгород, 7-8 июня 2019 г.) / Отв. ред. доктор юридических наук, профессор А.В. Мартынов. Н. Новгород: Изд-во Нижегородского государственного университета им. Н.И. Лобачевского, 2019. С. 27-59.
2. Федеральный закон от 26 декабря 2008 года № 294-ФЗ «О защите прав юридических лиц и индивидуальных предпринимателей при осуществлении государственного контроля (надзора) и муниципального контроля» // СЗ РФ. 2008. № 52 (ч. 1). Ст. 6249.

3. Федеральный закон от 31 июля 2020 года № 248-ФЗ «О государственном контроле (надзоре) и муниципальном контроле в Российской Федерации» // СЗ РФ. 2020. № 31 (часть I). Ст. 5007.
4. Федеральный закон от 2 мая 2006 года № 59 «О порядке рассмотрения обращений граждан Российской Федерации» // СЗ РФ. 2006. № 19. Ст. 2060.
5. Качкаев П. Р. Проблемы и перспективы развития ЖКХ в рамках реформирования отрасли // Жилищно-коммунальное хозяйство. — 2017. — № 2. — С. 2–5.

Aleshina A.P.

Ural Institute of Management

Russian Presidential Academy of National Economy and Public Administration
(Ekaterinburg, Russia)

**MAIN PROBLEMS AND WAYS TO IMPROVE
MECHANISMS OF STATE CONTROL & SUPERVISION
IN FIELD OF HOUSING & COMMUNAL SERVICES**

***Abstract:** the article is devoted to the main problems of the current state of housing and communal services, as well as ways to solve gaps in the provision of public services. The article discusses aspects of improving the development of housing and communal services.*

***Keywords:** housing communal services, state control supervision, housing conditions.*

УДК 35

Алешина А.П.

магистрант

Уральский институт управления

Российская академия народного хозяйства и государственной службы

при Президенте Российской Федерации

(г. Екатеринбург, Россия)

ПРОБЛЕМЫ ЖИЛИЩНО-КОММУНАЛЬНОГО ХОЗЯЙСТВА РОССИЙСКОЙ ФЕДЕРАЦИИ И НАПРАВЛЕНИЯ ИХ РЕШЕНИЯ

***Аннотация:** статья посвящена современному состоянию жилищно-коммунального хозяйства, а также пробелам в сфере предоставления коммунальных услуг. В статье рассматриваются аспекты улучшения развития сферы жилищно-коммунального хозяйства.*

***Ключевые слова:** жилищно-коммунальное хозяйство, государственный контроль и надзор, жилищные условия.*

Цель: охарактеризовать сферу жилищно-коммунального хозяйства. Дать оценку действующему законодательству Российской Федерации в сфере предоставления коммунальных услуг, порядок осуществления надзора за качеством предоставляемых жилищно-коммунальных услуг.

Методы: в ходе исследования проанализированы действующие правовые нормы Российского законодательства в сфере жилищного контроля и надзора, определены аспекты их осуществления.

Научная новизна: научная новизна заключается в определении и исследовании пробелов в Российском законодательстве в сфере жилищно-коммунального хозяйства, качеством предоставления коммунальных услуг населению.

Сфера жилищно-коммунального хозяйства (далее – ЖКХ) относится к одной из главных сфер экономики Российской Федерации. К данной сфере можно отнести электроснабжение, водоотведение и водоснабжение, благоустройство территорий и многое другое.

Что же понимается под ЖКХ? В первую очередь, сфера ЖКХ – это комплекс, состоящий из хозяйств, предприятий и служб, которые осуществляют свою деятельность путем обеспечения населения коммунальными услугами.

Так, управляющая компания путем заключения договора управления, становится исполнителем коммунальных услуг.

В свою очередь, большую роль представляют собой органы, уполномоченные осуществлять контроль и надзор за предоставлением качественных коммунальных услуг населению.

На сегодняшний день в нашей стране происходят передовые изменения в сфере жилищно-коммунального хозяйства. Основной целью данных изменений является усовершенствование условий и стандартов жизни населения.

К сожалению, в России недостаточно развита сфера ЖКХ. Связано это с многочисленными факторами, такими как: нехватка кадров с достаточными знаниями, проблема финансирования, проблема взаимодействия исполнителей коммунальных услуг с органами государственного контроля и надзора, проблемы обеспечения в экономической сфере. Все перечисленные факторы влияют на качество жизни населения, затрудняют решение жилищных проблем.

Для исключения пробелов в сфере ЖКХ необходимо введение инноваций. Под инновациями подразумевается введение новшеств, усовершенствование действующей сферы. К инновации в сфере ЖКХ, в нашем случае, можно отнести: усовершенствование качества предоставления коммунальных услуг, внедрение технологий, позволяющих определить наиболее значимые потребности населения.

Что же касается показателя повышения уровня сферы ЖКХ, к нему можно отнести удовлетворенность потребителей коммунальных услуг, улучшение качества предоставления коммунальных услуг.

На примере Департамента государственного жилищного и строительного надзора Свердловской области (далее – Департамент ГЖИ СО) можно отметить следующее. Качество оказания услуг не удовлетворяет граждан. Все чаще потребитель обращается по вопросам некачественного предоставления услуг по горячему водоснабжению в многоквартирном доме, ненадлежащей температуры воздуха в жилых помещениях.

До 2022 года Департамент ГЖИ СО осуществлял надзор в рамках Федерального закона «О защите прав юридических лиц и индивидуальных предпринимателей при осуществлении государственного контроля (надзора) и муниципального контроля» от 26.12.2008 № 294-ФЗ, с 1 января 2022 года надзор происходит в рамках Федерального закона «О государственном контроле (надзоре) и муниципальном контроле в Российской Федерации» от 31.07.2020 № 248-ФЗ.

Значительным отличием данных законов является то, что сегодня проведение проверок необходимо согласовывать с органами прокуратуры, что является более длительным процессом. Проверка может быть согласована в случае угрозы причинения вреда жизни и здоровью граждан.

Из этого следует, что в большинстве случаев в запросе на проведение проверки будет отказано.

Новшеством является и то, что для проведения проверки Департамент ГЖИ СО должен удостовериться в достоверности фактов наличия нарушения, установить личность обратившегося гражданина.

Одной из главных проблем при проверке фактов некачественного предоставления коммунальных услуг является то, что Департамент не может осуществить выездную проверку без надлежащего обращения граждан в надзорный орган.

Для организации проверки необходимо надлежащее обращение в Департамент, посредством государственной информационной системы жилищно-коммунального хозяйства. Если обращение подано иным способом, в случае, если усматривается угроза причинения вреда жизни и здоровью, необходимо установить личность. Часто граждане игнорируют запросы о предоставлении документов, что является основанием для отказа в проведении проверки.

В данных случаях, Департамент ГЖИ СО осуществляет взаимодействие с исполнителями коммунальных услуг – управляющими компаниями.

На основании запросов и предоставленных ответов гражданам направляется ответ на обращение.

Из всего вышеизложенного и вытекает основная проблема, которая заключается в отсутствии грамотности населения, недостаточности знаний законодательства, нежелание взаимодействия с органами надзора, неумение использовать современные технологии, что в итоге и ведет к основным проблемам и трудностям решения вопросов качества предоставления коммунальных услуг.

На качество предоставления коммунальных услуг влияют многие факторы. К примеру, по договору управления многоквартирным домом исполнителем коммунальных услуг является управляющая компания. Гражданин обращается с жалобой на управляющую организацию по вопросу некачественного предоставления коммунальных услуг по горячему водоснабжению, а именно: температура горячей воды ниже установленной нормы. По законодательству, управляющая организация отвечает за инженерные сети в многоквартирном доме, обязана предоставлять коммунальные услуги, соответствующие нормативам. В данной ситуации, управляющая организация производит проверку и устанавливает, что проблема в температурном режиме наблюдается на вводе в дом, то есть услуга по горячему водоснабжению

предоставляется некачественно, так как норме не соответствует вода, которую поставляет в дом ресурсоснабжающая организация.

После этого, управляющая организация начинает взаимодействовать с ресурсоснабжающей организацией, направлять претензии. В свою очередь, Департамент ГЖИ СО направляет в ресурсоснабжающую организацию предостережение о недопущении нарушения обязательных требований (в части предоставления коммунальных услуг надлежащего качества) со сроком исполнения и датой отчета о проделанной работе.

После проделанных действий, качество предоставления коммунальных услуг повышается, что подтверждается отчетностью подконтрольных организаций и гражданами, которые обращались с жалобами.

Таким образом, можно сделать вывод о том, что решение проблем предоставления коммунальных услуг в большинстве случаев возможно только после обращения в надзорные органы, оказывающие влияние на исполнителей. При более грамотном подходе граждан к проблемам сферы ЖКХ, решение данных вопросов стало бы намного быстрее и легче.

Для более продуктивной и эффективной деятельности органов государственного контроля за предоставлением жилищно-коммунальных услуг требуется обеспечить всестороннее рассмотрение степени ответственности должностных лиц таких органов.

СПИСОК ЛИТЕРАТУРЫ:

1. Мартынов А.В. Попытки законодательного разграничения государственного контроля и административного надзора в условиях современной административной реформы в России // Актуальные вопросы контроля и надзора в социально значимых сферах деятельности общества и государства: Материалы V Всероссийской научно-практической конференции (Россия, г. Нижний Новгород, 7-8 июня 2019 г.) / Отв. ред. доктор юридических

наук, профессор А.В. Мартынов. Н. Новгород: Изд-во Нижегородского государственного университета им. Н.И. Лобачевского, 2019. С. 27-59.

2. Федеральный закон от 26 декабря 2008 года № 294-ФЗ «О защите прав юридических лиц и индивидуальных предпринимателей при осуществлении государственного контроля (надзора) и муниципального контроля» // СЗ РФ. 2008. № 52 (ч. 1). Ст. 6249.

3. Федеральный закон от 31 июля 2020 года № 248-ФЗ «О государственном контроле (надзоре) и муниципальном контроле в Российской Федерации» // СЗ РФ. 2020. № 31 (часть I). Ст. 5007.

4. Федеральный закон от 2 мая 2006 года № 59 «О порядке рассмотрения обращений граждан Российской Федерации» // СЗ РФ. 2006. № 19. Ст. 2060.

5. Качкаев П. Р. Проблемы и перспективы развития ЖКХ в рамках реформирования отрасли // Жилищно-коммунальное хозяйство. — 2017. — № 2. — С. 2–5.

Aleshina A.P.

Ural Institute of Management

Russian Presidential Academy of National Economy and Public Administration
(Ekaterinburg, Russia)

PROBLEMS OF HOUSING AND COMMUNAL SERVICES OF THE RUSSIAN FEDERATION AND DIRECTIONS OF THEIR SOLUTION

Abstract: the article is devoted to the current state of housing and communal services, as well as gaps in the provision of public services. The article discusses aspects of improving the development of housing and communal services.

Keywords: housing services, state control supervision, housing conditions.

ПЕДАГОГИКА И ОБРАЗОВАНИЕ (PEDAGOGY & EDUCATION)

УДК 37

Воронина В.В.

воспитатель

ГБДОУ детский сад №6 Калининского района

(г. Санкт-Петербург, Россия)

**ФОРМИРОВАНИЕ ОСНОВ БЕЗОПАСНОСТИ
У ДЕТЕЙ ДОШКОЛЬНОГО ВОЗРАСТА**

Аннотация: формирование основ безопасного поведения нужно начинать с самого раннего возраста. Когда ребенок еще не говорит, мама с папой ему объясняют, что можно, а что нельзя.

Ключевые слова: ПДД, безопасность, образование.

Не зря существует всеми известное стихотворение «Что такое хорошо, а что такое плохо». Правила окружают нас по всюду, если бы их не было, то в мире бы творился хаос. Так как, если люди не знают, как нужно поступать в той или иной ситуации, то откуда они будут знать верно это или нет. Так и с ПДД, если их не соблюдать, то на дороге начнется самый настоящий хаос: машины будут всегда ехать, сигналить друг другу, а то и хуже, столкнуться с друг другом и тем самым произойдет авария. А как же пешеходы, им вообще будет опасно находится с зоной движения, и они никогда не смогут перейти дорогу, а значит и не смогут прийти в нужное для них место.

Именно поэтому основы ПДД нужно закладывать еще в дошкольном возрасте.

А лучший пример для ребенка, это его родители, которые должны показывать ему пример. Например, по дороге в детский сад обратите внимание на «зебру» - она же пешеход, скажите ребенку, для чего она нужна на дороге.

Далее обратите внимание ребенка на светофор, подробно расскажите для чего он нужен на дороге: регулирует движение автомобилей и пешеходов. Отметьте, что в светофоре три цвета: красный, желтый и зеленый, это главные и начальные цвета для дошкольников, уже ребенок двух лет понимает и изучает цвета, и эти три главных цвета светофора, для него как раз актуальны.

Гуляя с ребенком по тротуару, объясните ребенку, что это место для пешеходов, а дорога для автомобилей называется проезжей частью. Любимая езда детьми на велосипеде, самокате и беговеле осуществляется только на тротуаре. Пусть дети запомнят это раз и навсегда!

Но помимо ПДД есть и другие правила, которые также важны для детей.

Ведь в дошкольном возрасте закладываются все самые важные правила безопасности, которые останутся с ребенком на всю жизнь и будут помогать ему в любых опасных ситуациях.

В обучении правил безопасности должны принимать участие не только родители, но и детский сад, а в дальнейшем и школа.

Знакомство с безопасностью у ребенка происходит через беседу со взрослыми, просмотр мультфильмов, познавательных видеороликов, а также через художественную литературу, в особенности, когда дети еще не умеют читать они изучают иллюстрации в книгах и на основании этого делают выводы, или же если им что-то непонятно, то они задают вопросы взрослым и они все вместе разбирают ситуацию и находят пути выхода из этой ситуации.

Очень важно не забывать правила безопасности, ведь они делают нашу жизнь безопасней.

Если будем следовать правилам, то многие опасности обойдут нас стороной.

Давайте серьезно отнесемся к проблеме и будем формировать основы безопасности у детей с дошкольного возраста.

СПИСОК ЛИТЕРАТУРЫ:

1. Блинова Г. А. / Познавательное развитие детей 5-7 лет. Методическое пособие – М. : ТЦ Сфера, 2006г.
2. Скоролупова О. А. / Занятия с детьми старшего возраста по теме «Правила и безопасность дорожного движения». – М. : изд. «Скрипторий», 2006г.

Voronina V.V.

Educator

Kindergarten No. 6 of the Kalininsky district

(St. Petersburg, Russia)

FORMATION OF THE BASICS OF SAFETY IN PRESCHOOL CHILDREN

***Abstract:** the formation of the basics of safe behavior should begin from an early age. When the child does not speak yet, mom and dad explain to him what is possible and what is not.*

***Keywords:** traffic regulations, safety, education.*

УДК 371

Гилянова М.Г.

учитель истории и английского языка МАОУ СОШ №22 г. Тюмень,

магистрант

Тюменский государственный университет

(г. Тюмень, Россия)

МЕТОДИЧЕСКОЕ СОПРОВОЖДЕНИЕ УЧИТЕЛЕЙ ИНОСТРАННОГО ЯЗЫКА ПО ПРИМЕНЕНИЮ ИНФОРМАЦИОННЫХ ТЕХНОЛОГИЙ В ПРЕПОДАВАНИИ

***Аннотация:** на сегодняшний день камнем преткновения в сфере образования является вопрос рациональности использования Интернет-ресурсов в образовательном процессе. В данной статье был проведён анализ важности организации методического сопровождения учителей иностранного языка, выявлены проблемы, с которыми приходится сталкиваться преподавателям при использовании информационных технологий, а также представлены пути их решения.*

***Ключевые слова:** методическое сопровождение, образовательный процесс, образовательные Интернет-ресурсы, информационные технологии.*

Совершенствование учебных веб-ресурсов во Всемирной сети стало поводом для разработки более новых подходов к обучению. Современные педагогические информационные технологии должны реализовывать, прежде всего, личностно-ориентированный подход, индивидуализацию и дифференциацию. Возможности, которые предлагают Интернет-ресурсы, безграничны [5, с. 17].

Однако, быстрое и неожиданное внедрение онлайн-обучения во время пандемии не дало учителям достаточно времени для адаптации к процессу обучения в онлайн среде. Это вызвало ряд проблем в образовательном процессе. Однако, данная ситуация бросила вызов преподавателям, которые вскоре уже

имели достаточный опыт онлайн-преподавания и могли преодолеть хотя бы часть проблем, чтобы лучше адаптировать образовательный процесс к новой среде [1, с. 37].

Важно подчеркнуть, что изначально современные технологии призваны были облегчить работу учителей, не увеличивая их рабочий день. Конечно, Интернет-ресурсы оказывают положительное влияние на образование, но в то же время могут иметь и отрицательные последствия. Администрация школы, преподаватели и учащиеся должны использовать преимущества информационных технологий в хорошем свете и устранять недостатки, которые мешают многим учащимся, а также школам достичь совершенства [2, с. 961].

Следует отметить, что положительная динамика методического сопровождения по формированию информационно-коммуникационной компетентности педагогов в школе зависит от качества управления данным процессом. Очевидна необходимость использования не только групповых, но и индивидуальных форм методической работы с учителями.

Формы методического сопровождения формирования ИКТ компетентности педагогов должны способствовать функциональной грамотности педагогов в сфере информационно-коммуникационной технологии, а также применения этих технологий для решения поставленных профессиональных задач и понимания ИКТ как основы новой парадигмы в образовании, направленной на развитие субъектов информационного общества.

Функциональную грамотность в сфере информационно-коммуникационных технологий, возможно повысить, используя следующие формы работы: обучающие семинары, семинары-практикумы, консультации и методические дни по использованию ИКТ, творческие (рабочие группы), вебинары, видеоконсультации, круглые столы по тематике ИКТ, взаимопосещения уроков, обучение на специальных курсах, индивидуальные консультации по запросам педагогов специалистами компьютерных классов, либо методистом, стажировка, самообразование.

Для организации эффективной работы учителей и для того, чтобы повысить их интерес к преподаванию с использованием ИКТ, целесообразным считается провести семинар-практикум по ознакомлению с современными Интернет-технологиями. На данном семинаре-практикуме учителя смогут поразмышлять о плюсах применения ИКТ-технологий на уроках иностранного языка, о способах организации работы с ними, познакомятся с новыми для себя формами деятельности, а главное каждый преподаватель сможет ответить для себя на главный вопрос - каким должен быть современный учитель?

Основа новейшей образовательной структуры - информационно-образовательная среда. Для обеспечения необходимого уровня образовательного процесса и достойного качества обучения необходимо использовать комплекс возможностей, которые предоставляют нам информационно-коммуникационные технологии [4, с. 1]. В связи с этим, учителям на уроках иностранного языка должны быть доступны такие образовательные цифровые ресурсы, как текстовые редакторы, электронные каталоги с возможностью применения учебников и учебных пособий, интерактивные презентации, выполненные в различных программах, электронные таблицы, интерактивные тесты, образовательные платформы и учебные тренажеры. Значительное место в ходе образовательного процесса, в том числе при обучении иностранным языкам, играют веб-технологии. Онлайн платформы являются довольно значимой основой для формирования информационно-предметной среды, а также получения профессионального образования и при самообучении [3, с. 40].

Можно обозначить некоторые из задач продуктивного осуществления образовательного процесса с применением информационно-коммуникационных технологий при обучении иностранным языкам, а также при ознакомлении с культурой зарубежных стран:

1) повышение культуры обучающихся, в том числе информационной, посредством формирования творческого мышления, самостоятельности и активности в образовательной деятельности;

2) повышение результативности образовательного процесса при изучении иностранного языка и культуры зарубежных стран.

Эти задачи достигаются в ходе продуктивного взаимного применения образовательных Интернет-ресурсов в сочетании со стандартными методами, техниками и средствами обучения.

Обращаясь к методике обучения, можно перечислить следующие наиболее эффективные типы: мультимедийное обучение, программированное обучение и игрофикация.

Основной принцип мультимедийного обучения заключается в синтезе вербального и визуального материала.

Программированное обучение нацелено на увеличение продуктивности управления обучением. Сущность данной методики заключается в том, что каждый ученик работает по конкретной программе, пошагово усваивая определенный материал, который должен привести его к результатам.

Игрофикация ориентирована на использование игровых технологий в неигровых процессах для того, чтобы повысить заинтересованность участников.

Таким образом, умелое применение образовательных Интернет-ресурсов в образовательном процессе для обучения иностранным языкам предоставляет возможность получать ученикам знания, умения и навыки, которые нужны и важны для осуществления их профессиональной деятельности в современном мире. К тому же новейшие ИКТ-технологии являются действенным способом для внедрения и развития новых технологий и форм обучения, нацеленных на совершенствование результатов образования. Для этого необходима компетентная методическая поддержка учителей с целью формирования у них функциональной грамотности в сфере информационно-коммуникационных технологий, а также умений применения этих технологий для решения профессиональных задач.

СПИСОК ЛИТЕРАТУРЫ:

1. Getova A.G. Could online learning substitute the traditional one in bulgarian universities: lecturers' point of view // Caucasian Science Bridge. – 2021. - №4. – С. 34–44.
2. Makhmudova N.R., Akhmedova A. U., Khakimjanova S. U. Role of modern technologies in the educational process // Oriental renaissance: Innovative, educational, natural and social sciences. – 2022. - №11. – С. 958–965.
3. Владимирова Л.Н. Интернет на уроках иностранного языка // Иностранные языки в школе. – 2002. - №3. – С. 39-41.
4. Куликова Е.А. Педагогические аспекты моделирования образовательного интернет-ресурса // Концепт. – 2018. – №10. – С. 1-6.
5. Плешаков В.А. Киберонтологическая концепция развития личности и жизнедеятельности человека XXI в. и проблемы образования // Вестник Православного Свято-Тихоновского гуманитарного университета. Серия 4: Педагогика. Психология. - 2014. - С. 9-22.

Gilanova M.G.

teacher of history and English of Secondary school No. 22 Tyumen

master's student

Tyumen State University

(Tyumen, Russia)

METHODOLOGICAL SUPPORT OF FOREIGN LANGUAGE TEACHERS ON THE USE OF INFORMATION TECHNOLOGIES IN TEACHING

***Abstract:** to date, the stumbling block in the field of education is the question of the rationality of the use of Internet resources in the educational process. This article analyzes the importance of organizing methodological support for foreign language teachers, identifies the problems that teachers have to face when using information technologies, and also presents ways to solve them.*

***Keywords:** methodological support, educational process, educational Internet resources, information technologies.*

УДК 37.1174

Нигматуллина А.Р.

магистрант

Оренбургский государственный педагогический университет

(г. Оренбург, Россия)

**ТЕОРЕТИЧЕСКИЕ ПОДХОДЫ К ИЗУЧЕНИЮ
ЭМОЦИОНАЛЬНОГО РАЗВИТИЯ СТАРШИХ ДОШКОЛЬНИКОВ
В ПСИХОЛОГО-ПЕДАГОГИЧЕСКОЙ ЛИТЕРАТУРЕ**

***Аннотация:** в статье рассматривается проблема психологического сопровождения эмоционального развития детей старшего дошкольного возраста. Представлен анализ современной литературы.*

***Ключевые слова:** эмоциональное развитие, педагогика, детское воспитание.*

Анализируя проблему психологического сопровождения эмоционального развития детей старшего дошкольного возраста, Лаптева Ю.А., рассматривает особенности эмоциональной сферы детей данного возраста. В период дошкольного детства характерна возрастная вариативность показателей эмоционального развития. Это связано:

1. С интенсивным развитием возможности дифференциации эмоциональных состояний (средний дошкольный возраст);
2. Развитие эмпатии по отношению к другим людям, в результате перехода дошкольника от идей эгоцентризма к гуманистическим проявлениям по отношению к другим людям (начало старшего дошкольного возраста);
3. Расширение спектра эмоционального самочувствия, что приводит к способности эмоционального предвосхищения (конец старшего дошкольного возраста). Исходя из этого Лаптева Ю.А. выделяет модель сопровождения эмоций, включающую психологическую поддержку [1].

Плешкова Е.Н. в своей работе также рассматривает вопрос развития эмоциональной сферы дошкольников в условиях нахождения в ДОО. Также рассматриваются методы и модели повышения развития эмоциональной сферы [2].

Большое количество статей посвящено проблеме корреляции психологического развития и эмоционального развития. Конева И.А. и Бобкова Д.С. рассматривают модель психологического-педагогического сопровождения дошкольников с задержкой речевого развития. Данная модель развития направлена на повышение эмоционального развития [3].

Особая роль среди исследований, касающихся развития эмоциональной сферы, принадлежит исследованию Кисовой В.В., Малаховой Т.В.. В нем автор раскрывает влияние эмоционального компонента в семье, где ребенок имеет задержку развития. Сравняется данный компонент с семьями, в которых достаточно высокий уровень психологического развития детей. В результате исследования был сделан вывод о том, что эмоциональное развитие родителей влияет на детско-родительские отношения [4].

Бусс О.В. провела исследование, в котором представлены данные о способности этих детей воспринимать и понимать эмоции, а также вербализовать эмоциональные состояния. В статье описываются трудности, возникающие при различении эмоций с опорой на экспрессивные признаки, передаваемые с помощью мимики. Также, сообщается о социальной незрелости детей в связи с недоразвитием умения понимать причины возникновения эмоциональных состояний [5].

Ряд авторов рассматривает проблему исследования особенностей эмоциональной сферы личности старших дошкольников с задержкой психического развития. Изучаются представления детей с задержкой психического развития о различных проявлениях эмоций, понимание детьми эмоциональных состояний человека, оценивается умение выражать эмоции

вербально и невербально, рассматривается своеобразие эмоциональной экспрессии [6].

Развитие речи у детей старшего дошкольного возраста влияет на эмоциональный интеллект, эмоциональные компетенции, что в результате определяет в целом эмоциональное развитие. Подобное исследование провела Ефремова Е.В. В ходе ее исследования было проведено 16 сюжетно-ролевых игр, которые представляли собой рассказ по серии картинок, рассказ-описание, рассказ личного опыта, пересказ. Данные методики дают возможность анализировать чувства других людей (персонажей, героев), тем самым происходит развитие эмоционального интеллекта у старших дошкольников [7].

Каргапольцева Н.А. и Сапарказы Ж., ориентируясь на современные реалии, которые характеризуются размыванием возрастных ориентиров, пространственно-временной индивидуализацией происходящих событий, широким потенциалом возрастных ограничений, предлагает применение современного коммуникационного оборудования для грамотного и своевременного психологического сопровождения детей дошкольников и их родителей. Автор предлагает применение мобильного приложения, которое будет отвечать вызовам современности и помогать родителям дошкольников [8].

Отвечающая задачам современности статья Корж Е.М., в ней автор описывает психологическое сопровождение адаптации дошкольников, с учетом последствий, которые стали результатом пандемии. Данная статья описывает методы, помогающие вызвать положительные эмоции и настроение у ребенка по отношению к группе, воспитателю, отвлечь от переживаний, подарить минуты радости [9].

Большой вклад в изучение развития эмоциональной сферы детей принадлежит Мальцевой Т.Ю. В своей статье она описывает какими способами и методами повысить эмоциональное развитие детей в сложившихся экономических, социальных условиях [10].

Стоит также рассмотреть, что включается в эмоциональное развитие дошкольников. Шмырева О.Н. и Коваль Н.А. определяют, что эмоциональное развитие наделено совокупностью взаимосвязанных, взаимодействующих, взаимообусловленных процессуальных и содержательных характеристик. Представлены динамичные и содержательные характеристики эмоционального развития. Динамичность эмоциональных явлений проявляется в совершенствовании эмоциональных форм [11].

Что касается понятия психологического сопровождения, то Басюк В., утверждает, что психологическое сопровождение имеет своей высшей целью не столько оказание помощи ребенку в конкретной ситуации, сколько вооружение его готовностью к решению любой возможной проблемной ситуации и формирование у него стремления к самостоянию. С ним я полностью согласна, поскольку психологическое сопровождение должны представлять собой опору, позволяющую развивать свои эмоциональные компетенции [12].

Важность периода дошкольного детства невозможно переоценить. Именно на этапе раннего детства у ребенка происходит заметный скачок в физическом, моторном, интеллектуальном, речевом развитии. Уровень адаптированности, в свою очередь, оказывает непосредственное влияние на формирование таких важных сфер развития, как психомоторная, речевая и эмоциональная. С данной точкой зрения, касающейся большой значимости психологического сопровождения, невозможно не согласиться [13].

Особое внимание на психологическое поддержание эмоционального развития в неполных семьях уделяет Хамзина Т.А. В такой ситуации очень важно рассмотреть способы психологической поддержки не только детей, но и родителей. Поскольку очень важно наладить благоприятный эмоциональный фон в детско-родительских отношениях, также найти способы поддержки положительной эмоционального состояния между детьми и родителями [14].

Поскольку уровень тревожности влияет на эмоциональное состояние, а значит и на эмоциональное развитие в целом, я бы хотела отметить работу

Болдиной К.В. В своей работе делает вывод, что у старших дошкольников из семей с «неблагоприятными» типами родительского отношения (отвергающим, симбиотическим, гиперсоциализирующим, инфантилизирующим), в сравнении с группами с принимающим и кооперационным типами родительского отношения, выявляются более высокие показатели тревожности, а содержание тревожности связано преимущественно с различными ситуациями взаимодействия, реже – с бытовыми ситуациями, повседневными действиями [15].

Северюкова Е.В. в своей работе посвящает сложностям адаптации перехода старшего дошкольника в младшего школьника. Также речь идет о том, что важно оказать психологическое сопровождение детям данного возраста, подготовив их к кризису семи лет [16].

Значимость всех выше представленных научных трудов подкреплена статьей Мониной Г.Б., которая рассматривает проблему взаимосвязи эмоций и познавательных процессов, раскрывает понятие «эмоциональный интеллект», приводит модель работы с собственными сильными эмоциями и рекомендации по оказанию помощи человеку в экстремальной ситуации, вызвавшей негативные эмоции [17].

Показана проблема эмоционального развития детей этого возраста в трудах известных педагогов, психологов (Л.С. Выготский, А.Н. Леонтьев, С.Л. Рубинштейн, Д.Б. Эльконин). Делается акцент на то, что эмоциональные переживания вызываются глубоким внутренним смыслом, связанным с ведущим мотивом деятельности ребенка. Отмечено, что ребенок в этом возрасте начинает предвидеть не только интеллектуальные результаты своей деятельности, но и эмоциональные. Выделены эмоциональные переживания в деятельности ребенка, направленной на достижение результата, полезного для окружающих. Охарактеризован системно-деятельностный подход, согласно которому эмоциональное развитие объясняется с позиции появления новообразований дошкольника. Эти новообразования зарождаются и развиваются благодаря

сюжетно-ролевым играм, чтению сказок подражанию героям сказочных сюжетов [18].

В своей работе Каменская В.Г. анализируется психологическое сопровождение детей, направленного на развитие всех сфер деятельности. Особое внимание автор уделяет тому, что психологическое сопровождение в первую очередь должно иметь профилактическую природу и обучать ребенка правильным моделям поведения в той или иной ситуации [19].

Умняшова И.Б. в своей работе рассматривает непосредственно деятельность педагога-психолога в образовательной организации, приводит примеры нормативного регулирования деятельности педагога-психолога [20].

Основными проблемами, выявленными в исследованиях, являются:

- Применение психологического сопровождения в рамках детского сада;
- Вопросы эмоционального развития у детей с задержкой психического развития;
- Влияние телекоммуникаций на развитие эмоциональной сферы у детей старшего дошкольного возраста;
- Влияние эмоционального интеллекта на будущее детей;
- Отдельные эмоции детей и родителей;

Таким образом, в имеющейся литературе рассмотрен широкий круг вопросов, касающийся эмоционального развития. Большое внимание уделено вопросам, связанным изучением корреляции уровня психического развития и эмоционального. Что касается именно психологического сопровождения, зачастую в литературе не отделялось психолого-педагогическое сопровождение и психологическое. Также возникало смешение понятий эмоциональный интеллект и эмоциональные компетенции. Некоторые авторы, определяли эмоции как чувства.

СПИСОК ЛИТЕРАТУРА:

1. Лаптева Юлия Александровна Модель психолого-педагогического сопровождения эмоционального развития детей в современном детском саду // Известия ВГПУ. 2018. №9 (132). URL: <https://cyberleninka.ru/article/n/model-psihologo-pedagogicheskogo-soprovozhdeniya-emotsionalnogo-razvitiya-detey-v-sovremennom-detskom-sadu>
2. Плешкова Евгения Николаевна ЭМОЦИОНАЛЬНОЕ РАЗВИТИЕ ДОШКОЛЬНИКОВ // Проблемы педагогики. 2022. №2 (60). URL: <https://cyberleninka.ru/article/n/emotsionalnoe-razvitie-doshkolnikov>
3. Конева Ирина Алексеевна, Бобкова Дарья Станиславовна Психолого-педагогическое сопровождение дошкольников с задержкой психического развития // Проблемы современного педагогического образования. 2018. №61-4. URL: <https://cyberleninka.ru/article/n/psihologo-pedagogicheskoe-soprovozhdenie-doshkolnikov-s-zaderzhkoj-psihicheskogo-razvitiya>
4. Кисова Вероника Вячеславовна, Малахова Татьяна Владимировна Исследование эмоционального компонента родительского отношения к детям с задержкой психического развития // Проблемы современного педагогического образования. 2018. №61-4. URL: <https://cyberleninka.ru/article/n/issledovanie-emotsionalnogo-komponenta-roditelskogo-otnosheniya-k-detyam-s-zaderzhkoj-psihicheskogo-razvitiya>
5. Бусс Ольга Васильевна Особенности понимания и вербализации эмоций старшими дошкольниками с задержкой психического развития // Концепт. 2019. №8. URL: <https://cyberleninka.ru/article/n/osobennosti-ponimaniya-i-verbalizatsii-emotsii-starshimi-doshkolnikami-s-zaderzhkoj-psihicheskogo-razvitiya>
6. Карпушкина Наталья Викторовна, Орлова Татьяна Андреевна Особенности эмоциональной сферы старших дошкольников с задержкой психического развития // Проблемы современного педагогического образования.

2018. №60-4. URL: <https://cyberleninka.ru/article/n/osobennosti-emotsionalnoy-sfery-starshih-doshkolnikov-s-zaderzhkoy-psiicheskogo>

7. Емельяненко Ю.Р., Развитие связной речи детей старшего дошкольного возраста посредством сюжетно-ролевой игры, Студенческий электронный журнал стриж. –4-1 (15), -- 2017 год. – с. 53-56

8. Каргапольцева Наталья Александровна, Сапаркызы Жаннат Психолого-педагогическое сопровождение детей дошкольного и школьного возраста как проблема современного образования и семьи // Вестник ОГУ. 2021. №2 (230). URL: <https://cyberleninka.ru/article/n/psihologo-pedagogicheskoe-soprovozhdenie-detey-doshkolnogo-i-shkolnogo-vozrasta-kak-problema-sovremennogo-obrazovaniya-i-semi>

9. Корж, Е.М., Психологическое сопровождение адаптации младшего дошкольника к условиям детского сада в изменённых образовательных системах /В сборнике: Шамовские педагогические чтения научной школы Управления образовательными системами. Сборник статей XIII Международной научно-практической конференции. В 2-х частях. МАНПО, 2021. С. 756-760.

10. Мальцева Татьяна Юрьевна Развитие эмоциональной сферы детей дошкольного возраста // Достижения науки и образования. 2016. №3 (4). URL: <https://cyberleninka.ru/article/n/razvitie-emotsionalnoy-sfery-detey-doshkolnogo-vozrasta>

11. Шмырева Ольга Ивановна, Коваль Нина Александровна Эмоциональное развитие: процесс и содержание // Вестник Тамбовского университета. Серия: Общественные науки. 2015. №4 (4). URL: <https://cyberleninka.ru/article/n/emotsionalnoe-razvitie-protsess-i-soderzhanie>

12. Басюк В. Психологическое сопровождение детей в условиях образовательного учреждения // Развитие личности. 2007. №3. URL: <https://cyberleninka.ru/article/n/psihologicheskoe-soprovozhdenie-detey-v-usloviyah-obrazovatel'nogo-uchrezhdeniya>

13. Чернова Мария Александровна Психологическое сопровождение развития ребенка на этапе раннего детства // Вестник ГУУ. 2014. №12. URL: <https://cyberleninka.ru/article/n/psihologicheskoe-soprovozhdenie-razvitiya-rebenka-na-etape-rannego-detstva>
14. Хамзина Татьяна Андреевна, Роль психологического сопровождения процесса воспитания детей из неполной семьи // E-Scio. 2020. №5 (44). URL: <https://cyberleninka.ru/article/n/rol-psihologicheskogo-soprovozhdeniya-protssesa-vospitaniya-detey-iz-nepolnoy-semi>
15. Болдина К.В. Особенности тревожности у старших дошкольников из семей с разным типом родительского отношения // Санкт-Петербургский образовательный вестник. 2018. №4-5 (20-21). URL: <https://psychlib.ru/?s=quicksearch/n/osobennosti-trevozhnosti-u-starshih-doshkolnikov-iz-semey-s-raznym-tipom-roditelskogo-otnosheniya>
16. Севрюкова Е. В. Особенности психологической готовности к переходу к младшему школьному возрасту у старших дошкольников с агрессивным поведением // Актуальные проблемы гуманитарных и естественных наук. 2012. №6. URL: <https://cyberleninka.ru/article/n/osobennosti-psihologicheskoy-gotovnosti-k-perehodu-k-mladshemu-shkolnomu-vozzrastu-u-starshih-doshkolnikov-s-agressivnym-povedeniem>
17. Моница Г.Б. Развитие эмоционального интеллекта // Ученые записки Санкт-Петербургского университета технологий управления и экономики. 2009. №2 (24). URL: <https://cyberleninka.ru/article/n/razvitie-emotsionalnogo-intellekta>.
18. Става Виола Сергеевна, Игнатович Владлен Константинович, Проблема эмоционального развития детей дошкольного возраста // Педагогика: история, перспективы. 2020. №4. URL: <https://psychlib.ru/?s=quicksearch/n/problema-emotsionalnogo-razvitiya-detey-doshkolnogo-vozzrasta>
19. Каменская Валентина Георгиевна, Котова Светлана Аркадьевна Пути развития психологического сопровождения ребенка // Universum: Вестник

Герценовского университета. 2008. №9. URL: <https://cyberleninka.ru/article/n/puti-razvitiya-psihologicheskogo-soprovozhdeniya-rebenka>

20. Умняшова И.Б. Психологическое сопровождение в системе образования: актуальные вопросы организации и содержания [Электронный ресурс] // Вестник практической психологии образования. 2017. Том 14. № 3. С. 3–7. URL: https://psyjournals.ru/vestnik_psyobr/2017/n3/Umnyakova.shtml

Nigmatullina A.R.

Orenburg State Pedagogical University

(Orenburg, Russia)

**THEORETICAL APPROACHES TO THE STUDY OF EMOTIONAL
DEVELOPMENT OF OLDER PRESCHOOLERS IN PSYCHOLOGICAL
AND PEDAGOGICAL LITERATURE**

***Abstract:** the article deals with the problem of psychological support for the emotional development of older preschool children. The analysis of modern literature is presented.*

***Keywords:** emotional development, pedagogy, child education.*

УДК 37.013

Сылапов Ч.

заведующий кафедры педагогики и психологии
Туркменский государственный институт физкультуры и спорта
(г. Ашхабад, Туркменистан)

Аманбердиева А.

преподаватель кафедры педагогики и психологии
Туркменский государственный институт физкультуры и спорта
(г. Ашхабад, Туркменистан)

Мередова М.

преподаватель кафедры педагогики и психологии
Туркменский государственный институт физкультуры и спорта
(г. Ашхабад, Туркменистан)

РАЗВИТИЕ ЗНАНИЙ И ПОНИМАНИЯ В ПРОЦЕССЕ ОБУЧЕНИЯ

Аннотация: в этой статье представлен краткий обзор о развитиях знаний и пониманий в процессе обучения, а также их формирование в обществе Туркменского народа.

Ключевые слова: развитие, народ, население, процесс, обучение, педагогика, умение, знание, навык, культура, цивилизация.

Главная задача переноса приобретенных умений в другие условия (сокращенно, переноса) является одной из центральных проблем педагогической психологии. Перенос освоенного поведения на новые задачи — это, другими словами, освоение новых форм работы с меньшим количеством ошибок и быстрее. Чем шире система предметов, которыми человек может правильно

пользоваться в своих действиях, тем больший набор задач он может решить, исходя из имеющихся у него навыков. Короче говоря, чем обширнее и точнее действия человека, тем больше он усвоил, тем продуктивнее результаты его учебы и тем эффективнее они помогают ему в его повседневной работе. Основы формирования знаний.

Правильный и успешный перенос действий на новые объекты, условия и задачи во многом зависит от знаний, отражающих особенности внешнего мира и актуальных для практической и познавательной деятельности человечества. Развитие и усвоение соответствующих знаний готовит человека к целенаправленной и эффективной работе при столкновении с новыми объектами, ситуациями и задачами. Роль разных видов труда в создании знаний различна. Например, предметная работа (манипулирование и перемещение объекта из одного места в другое) необходима для того, чтобы предметы и события «проявляли» свои свойства, а перцептивная работа (рецепт и наблюдение) необходима для того, чтобы эти свойства отразились в восприятии и воображении; мышление (анализ и синтез) для сравнения этих свойств и выявления в них общего, речь (маркировка и наименование) для абстрагирования этих общих свойств от предметов и закрепления их как признаков класса (зрелища, единицы). Из этого вытекает несколько элементов преподавания знаний.

Покажите учащимся различные предметы или события урока (или их собственные открытия). В таком случае объекты выбираются таким образом, чтобы они различались по всем признакам, кроме основных характеристик (метод сегрегации) или, наоборот, были сходны по всем признакам, кроме основных характеристик (противоположный метод). Например, в дизъюнктивном методе понятие «сородичи» можно применять к внешне непохожим объектам собака, кит и летающая мышь, а в состызательном методе — к внешне сходным объектам — киту и рыбе.

СПИСОК ЛИТЕРАТУРЫ:

1. Непесов Р.Д. Психология. В 3 кн. – М., 2000. – Кн. 2: Психология образования.
2. Джумаев Д. А. Возрастная и педагогическая психология. – М., 1989.

Sylapov Ch.

Head of the Department of Pedagogy and Psychology
Turkmen State Institute of Physical Education and Sports
(Ashgabat, Turkmenistan)

Amanberdiyeva A.

Lecturer at the Department of Pedagogy and Psychology
Turkmen State Institute of Physical Education and Sports
(Ashgabat, Turkmenistan)

Meredova M.

Lecturer at the Department of Pedagogy and Psychology
Turkmen State Institute of Physical Education and Sports
(Ashgabat, Turkmenistan)

DEVELOPMENT OF KNOWLEDGE & UNDERSTANDING IN THE LEARNING PROCESS

***Abstract:** this article provides a brief overview of the development of knowledge and understanding in the learning process, as well as their formation in the society of the Turkmen people.*

***Keywords:** development, people, population, process, training, pedagogy, skill, knowledge, skill, culture, civilization.*

УДК 371.15

Хушбоков О.У.

старший преподаватель

Термезский государственный педагогический институт

(г. Термез, Узбекистан)

ИСТОРИЧЕСКИЕ И СОВРЕМЕННЫЕ ФИЛОСОФСКИЕ ВЗГЛЯДЫ УЧИТЕЛЯ И НОВЫЕ ВЫЗОВЫ

Аннотация: в статье особенности учителя представлена как система ценностных ориентаций. Рассматриваются экзистенциальные, нравственные, политические, эстетические и художественные ценности педагога. Особую роль в решении проблем образования играет профессиональная культура педагога и ее ядро — ценностные ориентации. Культура учителя выполняет роль пускового механизма в процессе его творческого саморазвития.

Ключевые слова: учитель, особенности, философия, античная философия.

Изучение концепта «учитель» представляет интерес для различных областей знания: педагогики, психологии, социологии, философии, культурологии, лингвокультурологии, антропологии и лингвистики.

В античной философии нашли отражение мысли о воспитании, организации обучения, значении образования для развития человека. Так, древнегреческий философ, ученый и энциклопедист Демокрит (460–370 до н. э.) предложил развернутую теорию познания. В познании он выделял две разновидности знания: чувственное и рассудочное, причем, по мнению Демокрита, чувственный опыт лежит в основе рассудочного познания. Впервые в истории педагогической мысли Демокрит высказал императив о необходимости соотносить воспитание и развитие с внутренней природой ребенка (принцип природосообразности), которую он назвал «микрокосмом». Философ обосновывал важность семейного воспитания как значимого этапа в

развитии ребенка, в котором пример родителей играет решающую роль. В обучении Демокрит выделял упражнение, основанное на сознательном интересе к изучаемому предмету.

Один из родоначальников диалектики, древнегреческий философ Сократ (470–399 до н. э.), определял цель воспитания не как овладение совокупностью давно установленных моральных норм и нравственных правил, а как развитие мыслительных способностей человека. По мнению Сократа, каждый человек должен постичь такие истины, как верность, честность, правдивость, честь, дружба, мудрость.

Достижение цели воспитания возможно через диалог, спор, беседу. Как учитель Сократ смог подняться на вершину педагогического мастерства, доведя до совершенства технологию нового по тем временам метода – диалога с учеником, или сократической беседы. Он впервые стал использовать в процессе обучения абстрактные понятия и индуктивные доказательства, заложил основы продуктивных методов обучения. В начале диалога задача педагога состояла в том, чтобы дать ученику увидеть проблему там, где он ее ранее не видел. Следующая часть сократической беседы называлась майев-тикой (от греч. *maieutike* – повивальное искусство, в переносном значении – облегчение нахождения истины), когда педагог с помощью наводящих вопросов учил ребенка извлекать истину (ср.: «В споре рождается истина»). Наконец, в финале диалога формулировалось общее понятие или определение. Сократические беседы произвели революцию не только в обучении и воспитании, но и оказали огромное влияние на дальнейшее развитие философской и общественной мысли.

Ученик Сократа, философ Платон (427–347 до н. э.) основал Афинскую философскую школу – Академию и проповедовал там всестороннее образование. Педагогические идеи Платона неразрывно связаны с его философским учением об особом интеллектуальном мире – мире идей. По мысли философа, цель воспитания состоит в развитии знания, постигающего гармонию между реальностью и творческой идеей, заложенной в человеке. Исходя из этого

сущность познания заключается в «припоминании» вечных и неизменных высших идей, которые изнутри влияют на формирование человека. Платон считал, что воспитание, направленное на гармоничное развитие духовных и физических сил, должно начинаться в 7-летнем возрасте и заканчиваться в 16–17 лет. Юноша в возрасте от 16 до 20 лет должен посвятить себя военной подготовке, и только одаренные и достигшие выдающихся успехов в обучении молодые люди 20–30 лет должны заниматься изучением наук. Философ полагал, что в идеальном обществе государством должен управлять руководитель образования. Каждый человек обязан посвятить себя тому делу, к которому у него есть природные способности и склонности. Весьма прогрессивными были взгляды Платона на образование женщины, которое, по мысли философа, должно выстраиваться в той же логике и с тем же содержанием, как и образование мужчины.

Крупнейший философ Античности, основатель Ликейя Аристотель (384–322 до н. э.) с 343 по 340 г. до н. э. был учителем и духовным наставником Александра Македонского. Главной задачей общего образования философ считал сообщение ученикам фундаментальных неспециализированных знаний. Аристотель продолжил исследование проблемы факторов, влияющих на развитие человека, и выделил три их основные группы: внешние (окружающий мир), внутренние (силы, развивающие задатки) и целенаправленное воспитание. Цель воспитания состоит в развитии души, которая, по Аристотелю, имеет три вида: растительная (питание, размножение), животная (ощущения, желания) и разумная (мышление, познание). Таким образом, сама природа души требует всестороннего развития, проходящего в единстве нравственного, физического, эстетического и умственного воспитания.

Впервые в истории педагогики Аристотель предложил возрастную периодизацию воспитания, выделил три периода и определил для каждого из них цели, содержание и методы воспитания. От рождения до 7 лет воспитание должно осуществляться в семье, далее мальчики должны воспитываться в школе,

причем их образование должно стать заботой государства. С 7 до 14 лет дети постигают грамматику, гимнастику, музыку, рисование, с 15 лет до 21 года – литературу, историю, философию, математику, астрономию.

Идеи Аристотеля оказали огромное влияние на развитие педагогических взглядов в эпоху Античности и Средневековья, повлияли на эволюцию образования в целом.

В древнеримской философии взгляды на воспитание и образование нашли отражение в трудах Марка Фабия Квинтилиана (42-118 гг., в некоторых источниках 35–90 гг.), который, будучи практикующим педагогом и юристом, выстроил стройную методику обучения ораторскому искусству. По мысли Квинтилиана, образование должно быть государственным, школы и учителя должны находиться на содержании казны; цель воспитания состоит в формировании у человека гражданских чувств и свобод. М.Ф. Квинтилиан считал, что в содержание образования ритора необходимо включать греческий язык и литературу, философию, право, историю. В обязанности учителя входит умение вызывать у учащихся интерес к учению, стремление быть примером нравственного поведения и овладеть профессией на уровне педагогического мастерства. Педагогические взгляды М.Ф. Квинтилиана оказали большое влияние на развитие теории и практики образования в эпоху Возрождения.

СПИСОК ЛИТЕРАТУРЫ:

1. Греческая философия. – Т.1/Под ред. М. Канто-Спребер. – М.,2006
2. Древнегреческая литературная критика. – М., 1971.
3. Хушбоков О. У. УЧИТЕЛЬ И УЧИТЕЛЬСТВО: ВЧЕРА И СЕГОДНЯ //ВЕСТНИК НАУКИ Учредители: Индивидуальный предприниматель Рассказова Любовь Федоровна. – 2023. – Т. 3. – №. 1. – С. 216-218.

4. Хушбоков О. У. ОСОБЕННОСТИ УЧИТЕЛЯ КАК СОЦИОКУЛЬТУРНОГО ФЕНОМЕНА В ДУХОВНОЙ ЖИЗНИ РОССИИ //Вестник науки. – 2022. – Т. 2. – №. 9 (54). – С. 19-27.

5. Хушбоков О. У. СОВРЕМЕННЫЕ ТРЕНДЫ В СИСТЕМЕ ОБРАЗОВАНИЯ УЗБЕКИСТАНА //Вестник науки. – 2020. – Т. 2. – №. 11 (32). – С. 45-50.

Khushbokov O.U.

senior lecturer

Termez State Pedagogical Institute

(Termez, Uzbekistan)

HISTORICAL AND MODERN PHILOSOPHICAL VIEWS OF THE TEACHER & NEW CHALLENGES

***Abstract:** in the article, the features of a teacher are presented as a system of value orientations. The existential, moral, political, aesthetic and artistic values of the teacher are considered. A special role in solving the problems of education is played by the professional culture of the teacher and its core — value orientations. The teacher's culture plays the role of a trigger mechanism in the process of his creative self-development.*

***Keywords:** teacher, features, philosophy, ancient philosophy.*

УДК 004.046

Чиркова А.Н.

студентка магистратуры группы 3151з,
института информационных технологий
и физико-математического образования
Алтайский государственный педагогический университет
(г. Барнаул, Россия)

РАЗВИТИЕ ФУНКЦИОНАЛЬНОЙ МАТЕМАТИЧЕСКОЙ ГРАМОТНОСТИ ПОСРЕДСТВОМ ПРОЕКТНОЙ ДЕЯТЕЛЬНОСТИ НА УРОКАХ МАТЕМАТИКИ

Аннотация: в статье рассматривается функциональная математическая грамотность школьников. Проектная деятельность на уроках математики. В статье освещается образовательный процесс в школе на уроках математики. Развитие функциональной математической грамотности и проектная деятельность учащихся становится одной из актуальных задач образования при переходе к новым образовательным стандартам. В статье представлены характеристики уровневых показателей функциональной математической грамотности учащихся.

Ключевые слова: функциональная математическая грамотность, проектная деятельность, уровень сформированности функциональной грамотности, образовательный процесс.

Под функциональной грамотностью понимается «способность человека вступать в отношения с внешней средой и максимально быстро адаптироваться и функционировать в ней» [1].

Развитие функциональной грамотности зависит от сформированности мыслительных процессов, таких как синтез и анализ, способностью использовать набор навыков: прогноз, сравнение, вывод, объяснение причинно–следственных связей в повседневной жизни [3].

При переходе к новым образовательным стандартам общего образования остается актуальной задача об организации проектной деятельности учащихся. У учителей появляются вопросы о стандартах второго поколения их сущности и отличительных особенностях, о видах универсальных учебных действий и способах формирования их средствами, как на уроках, так и во внеклассной работе. Школьный учитель должен формировать у учащихся системные знания, учить применять полученные знания и умения, как в практической деятельности, так и в повседневной жизни [2].

Согласно обновленному ФГОС «35.2. В целях обеспечения реализации программы основного общего образования в организации для участников образовательных отношений должны создаваться условия, обеспечивающие возможность формирования функциональной грамотности обучающихся (способности решать учебные задачи и жизненные проблемные ситуации на основе сформированных предметных, метапредметных и универсальных способов деятельности), включающей овладение ключевыми компетенциями, составляющими основу дальнейшего успешного образования и ориентации в мире профессий;». [4]

Объект исследования – образовательный процесс в основной школе.

Предмет исследования – развитие функциональной математической грамотности учащихся основной школы, посредством проектной деятельности на уроках математики.

Цель – разработка и апробация авторской программы элективного курса, направленного на формирование функциональной математической грамотности учащихся основной школы, посредством проектной деятельности на уроках математики.

Актуальность темы и выявленные противоречия определили гипотезу данного исследования - формирование функциональной математической грамотности у учащихся посредством проектной деятельности будет эффективно если:

– рассматривать функциональную грамотность как важный индикатор сформированности культуры личности в современном обществе;

– в практику обучения математике вводить ИТ–технологии, которые позволяют сделать процесс обучения практикоориентированным, активным, доступным;

– процесс формирования функциональной математической грамотности будет более эффективным, если разработать элективный курс «Проекты в математике» и внедрить его в практику работы в школе.

Задачи исследования:

1. Проанализировать литературу с целью изучения понятий: «проектная деятельность» «функциональная грамотность», ИТ–технологии;

2. Определить начальный уровень функциональной грамотности у учащихся 7–х классов;

3. Провести эксперимент по формированию функциональной математической грамотности, посредством проектной деятельности с использованием элективного курса «Проекты в математике»

4. Оценить эффективность применения разработанного курса.

Для решения поставленных задач в процессе исследования использовались следующие методы: – теоретические – анализ психолого–педагогической, методической литературы, школьной практики, сравнение, анализ, синтез характеристик и понятий, обобщение, систематизация; – эмпирические – констатирующий, формирующий, контрольный эксперимент, тестирование, наблюдение, описание, измерение; –методы качественной и количественной обработки экспериментальных данных.

Эксперимент проходил в три этапа:

I этап – констатирующий, предполагает диагностику уровня сформированности функциональной грамотности учащихся 7 классов;

II этап – формирующий, предполагает проведение элективного курса «Проекты в математике» в качестве средства формирования функциональной грамотности

учащихся 7 классов в экспериментальной группе обучающихся; III этап- контрольный, предполагает повторную диагностику уровня сформированности функциональной математической грамотности учащихся 7 классов и анализ результатов опытно-экспериментальной работы.

Цель констатирующего этапа – анализ уровня функциональной математической грамотности у обучающихся исследуемого класса.

Таблица 1. – Характеристика этапов опытно-экспериментальной работы

Название деятельности учащихся	этапа	Задачи	этапа	Методы отслеживания результатов
1.	Констатирующий	Определить начальный уровень сформированности функциональной математической грамотности обучающихся.	у	Наблюдение; Анализ продуктов деятельности обучающихся.
2.	Формирующий	На основе анализа результатов констатирующего этапа эксперимента организовать учебный процесс, направленный на повышение уровня сформированности функциональной математической грамотности обучающихся, применением программы элективного курса.	с	Анализ продуктов деятельности обучающихся; Наблюдение; Диалог.

3. Контрольный	Определить уровень сформированности функциональной математической грамотности после проведения обучающей работы на формирующем этапе	Наблюдение; Анализ выполненных работ
----------------	--	---

Для определения начального уровня функциональной математической грамотности у обучающихся 7 классов нами были выделены критерии и определены показатели на основании анализа соответствующей литературы.

Констатирующий эксперимент был направлен на выявление уровня сформированности функциональной математической грамотности. Экспериментальная база исследования: МБОУ «Шипуновская СОШ №1» Шипуновского района Алтайского края. В исследовании принимали участие экспериментальная группа 46 детей 7 «а», «б» классов в возрасте 13–14 лет.

Анализ исследований посвящённых изучению уровней сформированности функциональной математической грамотности, позволил выделить критерии умений, которые могут быть изучены с помощью различных методов и диагностик.

Методические рекомендации по формированию функциональной математической грамотности школьников представляют этапы формирования ключевых компетенций у учащихся в процессе учебной деятельности:

- выделение алгоритма поиска необходимой информации;
- способность ориентироваться в условиях задачи;
- осознание учеником потребности и способности к самореализации;
- возникновение учебно-познавательного интереса;

- владение приемами самостоятельной работы;
- осмысление терминов, понятий, общеучебных умений и навыков;

Характеристиками уровневых показателей функциональной математической грамотности учащихся являются:

1) целеполагание: осознание учеником потребности и способности к самореализации;

возникновение учебно-познавательного интереса; владение приемами самостоятельной работы; осмысление терминов, понятий, общеучебных умений и навыков;

2) планирование: выделение алгоритма поиска необходимой информации; способность ориентироваться в условиях задачи;

3) принятие решения: выбор оптимального варианта для решения поставленной задачи; анализ планов деятельности;

4) выполнение: умение работать с текстом, рисунком, схемой и графиком;

5) оценка результатов: самооценка достигнутых общеучебных умений и навыков; самоанализ.

На констатирующем этапе эксперимента осуществлялось выявление уровня развития функциональной грамотности у обучающихся 7 класса. Для этого была проведена входная диагностическая самостоятельная работа.

По результатам выполнения диагностической работы на основе суммарного балла, полученного учащимся за выполнение всех заданий, определяется уровень сформированности функциональной математической грамотности:

Недостаточный: 0–2 балла

Низкий: 3–5 баллов

Средний: 6–8 баллов

Повышенный: 9–11 баллов

Высокий: 12–14 баллов.

Результаты констатирующего этапа опытно-экспериментальной работы отражают исходный уровень сформированности ФМГ у обучающихся и представлены в таблице 2.

Таблица 2. Уровень сформированности ФМГ

Уровень сформированности ФМГ	Экспериментальный класс, %	Контрольный класс, %
Недостаточный	9	13
Низкий	22	30
Средний	57	43
Повышенный	9	13
Высокий	4	0

Согласно полученным результатам у испытуемых экспериментального и контрольного класса преобладают низкий и средний уровни сформированности ФМГ. Для точного определения начального уровня сформированности и определения достоверности полученных выводов, сравним результаты входной самостоятельной работы, для этого воспользуемся U-критерием Манна-Уитни.

Можно ли утверждать, что одна из выборок учащихся экспериментального или контрольного классов превосходит другую по уровню сформированности ФМГ на начальном этапе проведения опытно-экспериментальной работы?

Для получения ответа на данный вопрос и определения начального уровня экспериментального и контрольного классов воспользуемся U-критерием Манна-Уитни. Результаты, полученные в ходе проведения входного контроля представлены в таблице 3.

Таблица 3. Индивидуальные значения сформированности функциональной математической грамотности в выборках учащихся экспериментального и контрольного классов

Экспериментальный класс			Контрольный класс		
Код	Показатель ФМГ	Уровень	Код	Показатель ФМГ	Уровень
1	7	Средний	24	1	недостаточный
2	6	средний	25	5	низкий
3	3	низкий	26	11	повышенный
4	6	средний	27	4	низкий
5	1	недостаточный	28	3	низкий
6	7	средний	29	6	средний
7	8	средний	30	9	повышенный
8	4	низкий	31	2	недостаточный
9	6	средний	32	5	низкий
10	7	Средний	33	7	средний
11	8	Средний	34	6	средний
12	4	низкий	35	3	низкий
13	6	средний	36	8	средний
14	3	низкий	37	5	низкий
15	1	недостаточный	38	7	средний
16	7	Средний	39	1	недостаточный
17	12	Высокий	40	9	повышенный
18	9	повышенный	41	3	низкий
19	7	Средний	42	8	средний
20	10	повышенный	43	7	средний
21	7	Средний	44	7	средний
22	3	низкий	45	6	средний
23	7	средний	46	6	средний

Подсчет ранговых сумм по уровню сформированности ФМГ позволил выявить выборку с более «высоким» рядом, что в свою очередь нашло отражение в гипотезах.

H_0 : Учащиеся экспериментального класса не превосходят учащихся контрольного класса по уровню сформированности ФМГ.

H_1 : Учащиеся экспериментального класса превосходят учащихся контрольного класса по уровню ФМГ.

Определим значение эмпирической величины U :

$$U_{\text{эмп}} = (23 \cdot 23) + \frac{23 \cdot (23+1)}{2} - 605 = 200$$

Критические значения для соответствующих значений $n_1 = 23$ и $n_2 = 23$

будут равны: $U_{\text{кр}} = \begin{cases} 158, & \text{при } p \leq 0,01 \\ 189, & \text{при } p \leq 0,05. \end{cases}$

Построим «ось значимости» в соответствии с полученными значениями:

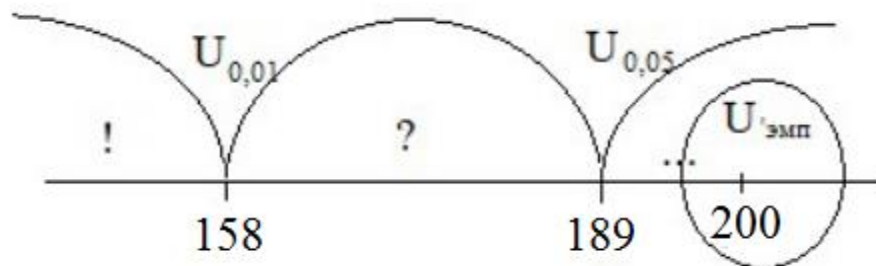

В результате проведенных расчетов значение эмпирической величины $U_{\text{эмп}} = 200$ находится в зоне незначимости, что говорит о достоверности H_0 гипотезы: Учащиеся экспериментального класса не превосходят учащихся контрольного класса по уровню сформированности функциональной математической грамотности. Следовательно, существенных различий между классами в начальном уровне сформированности нет.

Таким образом, оценка качества сформированности функциональной математической грамотности показала, что потенциал развития для качества математических знаний учащихся используется недостаточно.

В целом результаты констатирующего эксперимента, а также результаты теоретического анализа проблемы, послужили основанием для формулирования

рабочей гипотезы, цели и задач проводимого исследования, разработки исходных теоретических положений исследования, начала работы по выделению основных методических требований к конструированию специального элективного курса «Проекты в математике», направленного на организацию проектной деятельности учащихся с целью повышения уровня сформированности функциональной математической грамотности.

СПИСОК ЛИТЕРАТУРЫ:

1. Giddens A. Sociology. Cambridge: Polity, 2019.
2. Липилина, В.В. Формирование исследовательских и проектных компетентностей школьников в области математики / В.В. Липилина // Математика и математическое образование: сборник трудов по материалам VI международной научной конференции «Математика. Образование. Культура». – 2013. – С. 157-160.
3. Мацкевич В., Крупник С. Функциональная грамотность // Всемирная энциклопедия: Философия. Минск: Харвест, 2001. 312 с.
4. Методические рекомендации по преподаванию учебного предмета «Математика» в 2023-2024 учебном году / М.А. Гончарова, Е.Н. Даниленко, Н.В. Решетникова. – Барнаул: КАУ ДПО «АИРО имени А.М. Топорова», 2023. – 57 с.

Chirkova A.N.

Altai State Pedagogical University

(Barnaul, Russia)

DEVELOPMENT OF FUNCTIONAL MATHEMATICAL LITERACY THROUGH PROJECT ACTIVITIES IN MATHEMATICS LESSONS

***Abstract:** the article discusses the functional mathematical literacy of schoolchildren. Project activity in math lessons. The article highlights the educational process at school in mathematics lessons. The development of functional mathematical literacy and the project activity of students is becoming one of the urgent tasks of education in the transition to new educational standards. The article presents the characteristics of the level indicators of functional mathematical literacy of students.*

***Keywords:** functional mathematical literacy, project activity, level of formation of functional literacy, educational process.*

УДК 37.03

Эссин А.Д.

магистр, студент 3-го курса кафедры
«Педагогики и профессионального образования»
Курский государственный университет
(г. Курск, Россия)

**УПРАВЛЕНИЕ ФОРМИРОВАНИЕМ ПОЗНАВАТЕЛЬСКОЙ
ДЕЯТЕЛЬНОСТИ ОБУЧАЮЩИХСЯ (БАЗОВЫЙ УРОВЕНЬ
ПРОГРАММЫ ДОПОЛНИТЕЛЬНОГО ОБРАЗОВАНИЯ)**

***Аннотация:** в статье обсуждается управление процессом развития познавательской деятельности анализируется способность обучающегося к запоминанию и применению информации в современных социальных условиях, (в условиях информационной среды), в процессе освоения программы дополнительного образования.*

***Ключевые слова:** управление, коммуникация, мотивация, познавательская деятельность, мозг, память, информация, методика, мнемотехника.*

Любая программа дополнительного образования для обучающегося предполагает конкретный результат исходя из целей и задач, требований к её освоению, и контролируется нормативно-правовыми актами.

В ходе опытной работы по освоению учебной программы дополнительного образования педагогом анализировался управленческий аспект формирования познавательской деятельности у обучающегося. В процессе анализа были сформулированы выводы, что ключевую роль в формировании познавательской деятельности играет мотивация обучающегося, которая в большей степени ориентирована на процесс и в меньшей степени ориентирована на результат. Отсюда была определена ключевая цель опытной работы – через интересный процесс вывести на желаемый результат [1].

Условия успешности развития познавательской деятельности

Главное условие - чтобы ребенок нуждался в коммуникации: была обратная связь с педагогом, одноклассниками и источниками информации с помощью речи. Это значит, что должны создаваться такие ситуации, которые определяют мотивацию речи, ставят обучающегося перед необходимостью речевых высказываний вопросительной и утвердительной форм, возбуждают у него интерес и желание узнать что-то новое, интересное и поделиться этим.

Второе условие – создание среды для самореализации. Нужно дать обучающимся пространство и средство для деятельности и возможности получить ответы на актуальные вопросы – что познавать? Как познавать? На каком уровне познавать? Этот самый образец, (шаблон) познавательской деятельности, подает сам педагог.

Основным инструментом управления процессом развития познавательской деятельности является сценарий-учебного занятия, благодаря которому и педагогу и обучающимся проще осуществлять коммуникацию, эффективно использовать среду для самореализации. В отличие от плана-урока и технологической карты-урока, которые носят формальный характер ведения педагогической деятельности, сценарий носит неформальный характер, но использует оптимальный вариант сочетания этих двух документов и ориентируется на правила выдвижения задач в обучении:

- познавательная задача должна вытекать из предметного содержания;
- необходимо учитывать актуальный уровень развития учащихся и их подготовки, чтобы создавались реальные условия для выполнения задачи;
- задача должна содержать в себе информацию, необходимую для развития ума, воображения, творческих процессов;
- к осуществлению предметной деятельности учащихся необходимо расположить (создать положительную мотивацию)';
- нужно научить учащихся решать задачу, вооружить их необходимыми способами, сначала вместе с учителем, затем в коллективной

работе, постепенно переводя в план самостоятельных индивидуальных действий [2].

Не менее важна в процессе развития познавательской деятельности организация педагогом программы отдыха. Если познавательская деятельность носит пассивный характер выполнения т.е. умственная деятельность преимущественно в сидячем положении, то рекомендуется в качестве программы отдыха проводить физические активности на свежем воздухе. Если наоборот – в познавательской деятельности доминирует физическая активность, тогда программа отдыха должна включать в себя умственные активности.

Так же для поддержания мотивации к познавательской деятельности у обучающегося, педагогу важно использовать положительную оценку деятельности в форме похвалы, подбадривания [3].

Таким образом, для эффективного управления процессом познавательской деятельности у обучающегося педагогу важно грамотно уделять внимание обучающемуся, ставить себя на место обучающегося с целью грамотной организации для него процесса развития познавательской деятельности.

СПИСОК ЛИТЕРАТУРЫ:

1. Отчёт научно-исследовательской работы «Психолого-педагогические условия, для реализации модели управления формированием познавательной деятельности обучающихся при освоении учебной дисциплины «3Д-анимация» (базовый уровень дополнительного образования)», автор-составитель: Эссин А.Д. [Электронный ресурс]
2. Данилов М. А. и др. Дидактика– 1957 [Электронный ресурс]
https://cloud.kursksu.ru/my/Achievement/41096/research_activity/Эссин_А.Д._Нир_2.pdf URL: http://elib.gnpbu.ru/text/danilov_esipov_didaktika_1957/

3. Сайт YouTube.com, семинар «Развитие мотивации / мотивация обучения» [Электронный ресурс] URL: <https://youtu.be/DYhgTbWCn9w?si=M7iNC9q9eu9loqhL>

Essin A.D.

Kursk State University

(Kursk, Russia)

**MANAGEMENT OF THE FORMATION
OF COGNITIVE ACTIVITY OF STUDENTS
(BASIC LEVEL OF THE PROGRAM
OF ADDITIONAL EDUCATION)**

***Abstract:** the article discusses the main difference between process and performance motivations, analyzes the student's ability to memorize information in modern social conditions (in the information environment), in the process of mastering the program of additional education.*

***Keywords:** management, motivation, cognitive activity, brain, memory, information, methodology, mnemonics.*

ЮРИДИЧЕСКИЕ НАУКИ (JURIDICAL SCIENCES)

УДК 340

Биктеев И.Д.

магистрант кафедры теории и истории государства и права
Казанский (Приволжский) федеральный университет
(г. Казань, Россия)

ОСОБЕННОСТИ ПРЕПОДАВАНИЯ ТЕОРИИ ГОСУДАРСТВА И ПРАВА В ВЫСШИХ УЧЕБНЫХ ЗАВЕДЕНИЯХ

***Аннотация:** в работе выявляются особенности преподавания теории и истории государства и права в ВУЗах. Рассматривается проблема снижения интереса учащихся к рассматриваемой дисциплине. А также предложен путь решения этой проблемы.*

***Ключевые слова:** право, теория, педагогика, высшие учебные заведения, образование.*

Особенности преподавания теории государства и права в высших учебных заведениях могут варьироваться в зависимости от конкретного учебного заведения, его программы обучения и методологии преподавания. Однако, обычно такие курсы имеют следующие особенности:

1. Теоретический подход. Курсы теории государства и права обычно являются теоретическими предметами, основанными на изучении концепций, принципов и моделей системы государства и права. Преподавание обычно включает в себя лекции, семинары и дискуссии, в которых студенты знакомятся с различными теориями и подходами к пониманию государственности и правовой системы [1, С. 2].

2. Междисциплинарность. Курсы теории государства и права часто имеют междисциплинарный характер и включают элементы политической науки, социологии, философии, истории и других дисциплин. Это позволяет

студентам получить комплексное представление о том, как государство функционирует и взаимодействует с обществом.

3. Анализ правовых норм и законов. В теории государства и права особое внимание уделяется анализу правовых норм и законов, их структуре, источникам и применению. Студенты изучают основные правовые принципы, системы права и методы их интерпретации. Это позволяет им разобраться в вопросах, касающихся конституций, законодательства, судебной системы и правоприменительной практики.

4. Критическое мышление. Преподавание теории государства и права ставит целью развитие у студентов критического мышления и аналитических навыков. Студенты учатся критически оценивать правовые аргументы, анализировать правовую реформу и разрабатывать собственные концепции и теории в области государства и права.

5. Практические примеры. В некоторых случаях преподавание теории государства и права может включать и изучение практических примеров и ситуаций. Это может быть выполнение проектов, работы с судебными делами или рассмотрение конкретных правовых проблем. Такой подход позволяет студентам применить полученные знания на практике и усвоить их более глубоко.

6. Актуальность и современность. Преподавание теории государства и права (далее – ТГП) также учитывает актуальные политические, социальные и правовые события. Студенты изучают современные правовые тенденции и процессы, а также обсуждают актуальные вопросы, связанные с государством, правом и правовой системой. Это помогает студентам понять, как теория соотносится с практикой и как она может быть применима в реальной жизни.

В последнее время прослеживается снижение интересов студентов к рассматриваемой дисциплине. Это можно объяснить тем, что преподаватели зачастую говорят лишь о теории, забывая о важности объяснения взаимосвязи между ТГП и другими отраслями, практикой. Представляется наиболее важным

на данном этапе скорректировать учебный план таким образом, чтобы преподаватель мог связать каждую теоретическую тему с практическим применением. Наиболее актуально это будет при рассмотрении вопросов об ответственности, правотворчестве, методологии.

Таким образом, преподаватели при подходе к формированию плана своих занятий должны ориентироваться не только на то, чтобы донести до студентов теоретические основы, а на то, чтобы студент мог в будущем применить эти основы при изучении отраслевых дисциплин и в дальнейшей своей работе.

СПИСОК ЛИТЕРАТУРЫ:

1. Юрашевич Н.М., Минько Н.С. Значение дисциплины «Теория государства и права» в системе подготовки управленческих кадров // Академика: Психология и педагогика. 2019. №1 (1). URL: <https://cyberleninka.ru/article/n/znachenie-distsipliny-teoriya-gosudarstva-i-prava-v-sisteme-podgotovki-upravlencheskih-kadrov> (дата обращения: 24.09.2023).

Bikteev I.D.

Kazan Federal University

(Kazan, Russia)

FEATURES OF TEACHING THE THEORY OF STATE & LAW IN HIGHER EDUCATIONAL INSTITUTIONS

Abstract: the paper identifies the features of teaching the theory and history of state and law in universities. The problem of reducing students' interest in the discipline in question is considered. And also a way to solve this problem is proposed.

Keywords: law, theory, pedagogy, higher education institutions, education.

УДК 343.98

Глебова Ю.В.

магистр

Оренбургский государственный университет

(г. Оренбург, Россия)

СУДЕБНАЯ ЭКСПЕРТИЗА В МЕЖДУНАРОДНОМ ИЗМЕРЕНИИ

***Аннотация:** исследование посвящено актуальности и роли судебной экспертизы в международном пространстве. Так, дается общая характеристика современного состояния данной сферы, анализируется роль в международном сообществе. Оценивается участие Российской Федерации в международном измерении по данной теме, а также перспективы дальнейшего развития. Выделяются проблемные аспекты разрозненности норм российского и зарубежного права. В заключение выделяются перспективы развития данной сферы.*

***Ключевые слова:** судебно–экспертная деятельность, экспертиза, исследование, международные стандарты, глобализация.*

Во многих странах мира, судебная экспертиза выступает важным институтом права. Это вызвано тем, что результаты, полученные от проведенных, экспертных исследований, а также показания самого эксперта могут стать решающими в судебном процессе. В связи с этим, страны мирового сообщества заинтересованы в развитии международного сотрудничества в данной сфере. Однако, это подразумевает создание единых, базовых требований, которые можно использовать при обучении судебных экспертов по всему миру.

Существуют следующие международные стандарты качества в области судебной экспертизы, которые устанавливаются с целью обеспечения независимости, объективности и профессионализма экспертной работы:

1. Стандарты Интерпола: Эти стандарты ориентированы на криминалистическую экспертизу и включают руководства по лабораторным

исследованиям, обучению экспертов и установлению качественных и этических норм.

2. Стандарты ISO (Международная организация по стандартизации): Стандарты ISO 17020 и ISO 17025 регулируют аккредитацию организаций, занимающихся судебной экспертизой, и устанавливают необходимые процедуры и требования к качеству работы.

3. Стандарты ECE (Социально-экономический совет Европейского совета): Стандарты ECE касаются криминалистической экспертизы и охватывают различные аспекты экспертной работы, включая оценку доказательств и презентацию результатов.

4. Свод правил Форенсической науки Международной ассоциации криминалистики: Данный свод правил устанавливает стандарты для проведения судебно-медицинской экспертизы и других видов судебной экспертизы, включая требования к профессиональной квалификации и этическому поведению экспертов.

5. Европейская комиссия за демократию через право (Венецианская комиссия): Венецианская комиссия разрабатывает стандарты и рекомендации, связанные со справедливостью и независимостью судебной экспертизы.

6. Комиссия ООН по правовым вопросам международной торговли (United Nations Commission on International Trade Law, UNCITRAL): UNCITRAL выпустил рекомендации в области судебной экспертизы в международном коммерческом арбитраже. Кроме того, многие страны и международные организации имеют свои национальные стандарты и руководства в области судебной экспертизы.

7. Местные нормативно-правовые акты и руководства: В каждой стране могут существовать свои национальные стандарты и правила, регулирующие качество судебной экспертизы, такие как процедуры аккредитации экспертов, требования к квалификации и документированию результатов экспертизы. Важно отметить, что международные стандарты качества в области судебной

экспертизы являются руководствами и ориентирами, которыми должны руководствоваться эксперты при своей работе. Конкретные правила и требования могут различаться в зависимости от страны и юрисдикции, в которой работает эксперт.

Цель этих стандартов – гарантировать качество экспертизы, установить процедуры аккредитации и оценки экспертов, а также регулировать вопросы этики и независимости экспертов.

Также существуют и особые организации.

– Международный уголовный суд и включает в себя экспертов и консультантов, которые оказывают поддержку судам в проведении судебной экспертизы. Эти эксперты должны соответствовать высоким профессиональным и этическим требованиям.

– Международный трибунал по бывшей Югославии (МТБЮ), который играет важную роль в проведении судебной экспертизы с целью получения доказательств преступлений, совершенных во время конфликта на территории бывшей Югославии.

– Международный трибунал по Руанде (МТР), который занимается ставшими международными преступлениями, совершенными в ходе геноцида в Руанде в 1994 году. Проведение судебной экспертизы в этом контексте играет важную роль в установлении преступлений и виновности подсудимых.

Кроме того, в рамках международного сотрудничества по поводу проведения судебно-экспертной деятельности:

– создана национальная база данных ДНК, которая позволяет идентифицировать жертв катастроф и несчастных случаев по всему миру. Так, если в несчастном случае пострадали граждане Германии, то на территории США их также можно будет опознать;

– предоставлен доступ к различного рода технико-криминалистическим коллекциям.

В последние годы интерес к судебной экспертизе возрос и на территории Российской Федерации. Причинами этого является стремительное развитие информационных технологий и техники, что стимулирует возникновение новых способов предотвращения преступной деятельности. Однако и сами преступники пользуются «благами цивилизации», в связи, с чем усложняются способы совершения преступлений и появляются новые разновидности правонарушений.

Также на примере России можно увидеть, что в последние годы в практику внедряются новые формы использования специальных познаний. Увеличилось общее количество судебных экспертиз за счет появления следующих разновидностей:

- экономических;
- компьютерно–технических;
- экологических;
- психологических экспертиз.

Все это демонстрирует, что на данный момент роль судебной экспертизы в международном измерении возросла. Тем не менее, отсутствуют сведения о достаточном участии российских специалистов в международных проектах по данной теме. Теоретики также отмечают, что в целом отношения российских специалистов с западными коллегами в данной области складываются достаточно сложно. Одной из причин этого является существенное сохранение в российской среде прежних образцов поведения, которые были основаны на марксистско–ленинских традициях, а также статусе «уникальности» российской науки и твердом убеждении в том, что западные модели не развиты в должной мере и не могут быть применены к российской действительности.

Также в учебной и научной литературе практически не встречаются научные труды, которые были бы посвящены исследованию современного состояния зарубежной судебной экспертологии. Так, например, последние несколько лет в Германии ведется обширная дискуссия о значимости и

перспективах развития судебной экспертологии, что никак не отражается в российских научных исследованиях по данной теме. Также отсутствуют публикации российских криминалистов в современных зарубежных судебно-экспертных изданиях.

Однако, преступления развиваются повсеместно, порой, вне зависимости от территории государства, и правоохранные органы, в том числе и Российские, активно участвуют в интеграционных международных процессах, связанных с усилением борьбы с преступностью. По мере развития данного вопроса к отечественной судебной экспертизе будут предъявлять новые требования, которые соответствуют интеграции в международное судебно-экспертное сообщество. Это потребует быстрого изменения Российской системы под зарубежные стандарты, к которой она не будет готова.

Таким образом, проведенное исследование показало, что в международном сообществе вопрос развития судебной экспертизы весьма актуален, разработаны базовые принципы и требования. Однако, как демонстрирует действительность российская судебная экспертиза не выходит на международный уровень и по данному вопросу отсутствует необходимая коммуникация. Все научные работы пишутся в отрыве от интернациональных исследовательских сетей, что оказывает негативное влияние на развитие науки.

Нельзя отрицать глобализацию преступности, что настоятельно требуют осуществления действий по вхождению в мировое криминалистическое «пространство», а также обмен и получение опыта с зарубежными партнерами. Требуется комплексный пересмотр современного подхода и расширение сферы междисциплинарных направлений.

СПИСОК ЛИТЕРАТУРЫ:

1. Волынский А.Ф. Криминалистика в зарубежных странах // Под ред. А.Ф. Волынского. – Москва, 2000. С. 15.

2. Карданов Р.Р., Отаров А.А. Место судебной экспертизы в системе криминалистики / Р.Р. Карданов, А.А. Отаров // Вестник КРУ МВД России. 2016. № 1. С. 16.
3. Кубанов В.В. О востребованности отдельных видов судебных экспертиз в современных условиях // Юридический вестник Самарского университета. 2020. № 2. С. 85–91.
4. Сокол В.Ю. Криминалистика в Германии: понятие, система, перспективы: монография / В.Ю. Сокол. – Краснодар, 2010. С. 45.
5. Хавлла Х.М., Хасан Х.А. Международное сотрудничество в рамках развития института судебной экспертизы // Известия ТулГУ. Экономические и юридические науки. 2013. № 4–2. С. 15.

Glebova Yu.V.

Orenburg State University

(Orenburg, Russia)

FORENSIC EXAMINATION IN THE INTERNATIONAL DIMENSION

***Abstract:** the study is devoted to the relevance and role of forensic examination in the international space. Thus, a general description of the current state of this sphere is given, the role in the international community is analyzed. The participation of the Russian Federation in the international dimension on this topic is evaluated, as well as prospects for further development. The problematic aspects of the fragmentation of the norms of Russian and foreign law are highlighted. In conclusion, the prospects for the development of this area are highlighted.*

***Keywords:** forensic activity, expertise, research, international standards, globalization.*

УДК 343.535

Донцов Н.А.

магистрант 2 курса Калужского института (филиала)
Всероссийский государственный университет юстиции
(РПА Минюста России)
(г. Калуга, Россия)

КОНКУРСНОЕ ПРОИЗВОДСТВО КАК ПРОЦЕДУРА НЕСОСТОЯТЕЛЬНОСТИ (БАНКРОТСТВА)

***Аннотация:** в статье рассматриваются особенности стадии конкурсного производства как процедуры несостоятельности (банкротства). На основе результатов анализа научной литературы и судебной практики авторами предложено новое толкование темы статьи и затронуты проблемы в правовом регулировании в целях развития правового института банкротства.*

***Ключевые слова:** конкурсное производство, арбитражный управляющий, несостоятельность, банкротство, реализация имущества должника, кредитор, должник.*

Настоящее время является временем глобального и интенсивного экономического развития, для функционирования которого помимо прочего требуются правовые институты защиты экономических интересов. Одним из таких областей является процедура банкротства и в особенности ее основная стадия – конкурсное производство.

Процедура банкротства регулируется специализированным федеральным законом от 26.10.2002 №127-ФЗ «О несостоятельности (банкротстве)».

В Российской Федерации из-за юридической неграмотности большая часть людей не обладает знаниями о сущности процедуры банкротства, а слово «банкрот» стало ужасающим клеймом, однако по своей сути данная процедура создана для удовлетворения желаний, и потребностей, как кредитора, так и

должника и разрешения их конфликтной ситуации государственными специализированными органами.

Для кредитора процедура банкротства – единственный вариант истребовать неоплаченную дебиторскую задолженность или ее часть с должника в законном порядке. Для должника процедура банкротства – единственная возможность освободиться от непосильной к оплате задолженности так же в законном порядке. Несмотря на то, что кредитор после процедуры банкротства может получить только часть своих денежных средств, однако в случае отсутствия такой процедуры рассчитывать и на часть денежных средств от этой задолженности было бы невозможно. Кредитор в счет оплаты задолженности получает денежные средства с реализации имущества должника в рамках стадии процедуры банкротства – конкурсное производство. Именно это стадия является ключевой в процедуре банкротства, поэтому на ней требуется остановиться подробнее.

Конкурсное производство или как ее называют специалисты рынка банкротства – «стадия реализации имущества должника» представляет собой ключевую и финальную стадию процедуры банкротства, в рамках которой имущество должника реализовывается посредством проведения торговых процедур на специализированных электронно-торговых площадках (далее «ЭТП») для погашения задолженности или ее части перед кредитором.

Стадия конкурсного производства вводится только в случае, если такие стадии как наблюдение и финансовое оздоровление, внешнее управление не дали существенных изменений и должник так же не способен погасить задолженность перед кредитором.

Конкурсное производство вводится арбитражным судом, рассматривающим дело о банкротстве должника на срок до шести месяцев, и может быть продлен по ходатайству лица, участвующего в деле, не более чем на шесть месяцев.

С момента введения арбитражным судом определения о введении процедуры конкурсного производства, срок исполнения возникших до открытия конкурсного производства денежных обязательств и уплаты обязательных платежей должника считается наступившим, прекращается начисление процентов, неустоек (штрафов, пеней) и иных санкций за неисполнение или ненадлежащее исполнение денежных обязательств и обязательных платежей, за исключением текущих платежей, все требования кредиторов по денежным обязательствам, об уплате обязательных платежей, иные имущественные требования, за исключением текущих платежей, указанных в пункте 1 статьи 134 настоящего Федерального закона, и требований о признании права собственности, об истребовании имущества из чужого незаконного владения, о признании недействительными ничтожных сделок и о применении последствий их недействительности могут быть предъявлены только в ходе конкурсного производства и так далее. [6]

Одним из следующих ключевых особенностей этой стадии является оценка имущества. В соответствии со статьей 130 для реализации этого имущества в рамках торговой процедуры. Стадия конкурсного производства основана на системе торговых процедур, проводимых в открытом для любого гражданина доступе.

После оценки, имущества должника выставляется на «ЭТП» по цене соответствующей рыночной стоимости в форме «Аукциона» или «Публичного предложения».

Аукцион представляет собой форму торговой процедуры, при которой все желающие принять участие участники путем повышения начальной цены аукциона пока не определяют победителя торгов. Аукцион может быть только на повышение цены и между несколькими участниками. В случае если заявок на аукцион меньше двух – аукцион признается несостоявшимся, однако лицо, подавшее заявку, признается единственным участником и приобретает право на заключения договора по приобретению имущественных прав должника.

В случае отсутствия заявок на участие в аукционе, организатором торгов объявляется повторный аукцион, проводимый по тем же правилам, по которым проходил первый аукцион, однако начальная цена повторного аукциона будет на 10% меньше первичного.

В случае если в рамках повторного аукциона так же не подано заявок на участие, объявляются торги в форме публичного предложения. Особенность такой формы проведения торгов заключается в том, что имущество выставляется на торги по начальной цене на 10% ниже цены, предложенной на повторном аукционе и в соответствии с графиком снижения цены, каждый период снижается в цене до минимальной цены отсечения, установленной на собрании кредиторов.

Большая часть имущества после стадии публичного предложения уже реализована, но в случае, если на имущество в рамках публичного предложения не поступило заявок на участие, имущество на усмотрение кредиторов может быть выставлено повторно на торги, может быть продано путем заключения прямого договора купли-продажи или оставлено кредитору в счет задолженности. [3]

Безусловно, в одной статье невозможно раскрыть все особенности и юридические нюансы стадии конкурсного производства, однако многие обычаи делового оборота и возможности субъектов стадии конкурсного производства в данной статье удалось рассмотреть. Сейчас федеральное законодательство о банкротстве и иные нормативные акты о применении положений закона о банкротстве все еще находятся развития, однако из-за постоянного спроса юридических лиц и физических лиц в процедуре банкротства, законодательство развивается интенсивными темпами, а значит в скором мы можем ожидать изменения в федеральное законодательство и иные нормативно-правовые акты, регулирующие этот институт права.

СПИСОК ЛИТЕРАТУРЫ:

1. Конституция Российской Федерации с изменениями, внесенными на общероссийское голосование. 2020. – М.: Издательство АСТ, 2020 – 6 с
2. Федеральный закон "О несостоятельности (банкротстве)" от 26.10.2002 N 127-ФЗ // «Российская газета» № 209-210 (3077-3078) от 2 ноября 2002
3. Постановление Пленума Верховного Суда РФ от 24.12.2020 N 44 "О некоторых вопросах применения положений статьи 9.1 Федерального закона от 26 октября 2002 года N 127-ФЗ "О несостоятельности (банкротстве)" // Бюллетень Верховного Суда Российской Федерации, N 2, февраль 2021 года, Российская газета, N 2, 12.01.2021
4. Обзор судебной практики разрешения споров о несостоятельности (банкротстве) за 2022г. от 26.04.2023
5. Обзор судебной практики разрешения споров, связанных с установлением в процедурах банкротства требований контролирующих должника и аффилированных с ним лиц от 29 января 2020 года
6. Адамова В.Б., Марков П.А., Спахова Н.М. Проблемные вопросы практики применения законодательства о банкротстве // Вестник Арбитражного суда города Москвы. 2018 № 4
7. Полещук Т.А. Банкротство юридических лиц в России // Наука и право. 2021 № 9.
8. Пономарева Н.С. Проблемы правового регулирования и выявление признаков преднамеренного банкротства // Правовой альманах. 2021. № 4(8). С. 21-29
9. Цахаев К.Н. Банкротство предприятий // Молодой ученый. 2022. № 5.

Dontsov N.A.

All-Russian State University of Justice
(RPA of Ministry of Justice of Russia)
(Kaluga, Russia)

**BANKRUPTCY PROCEEDINGS AS
AN INSOLVENCY (BANKRUPTCY) PROCEDURE**

***Abstract:** the article discusses the features of the stage of bankruptcy proceedings as an insolvency (bankruptcy) procedure. Based on the results of the analysis of scientific literature and judicial practice, the authors proposed a new interpretation of the topic of the article and touched upon problems in legal regulation in order to develop the legal institution of bankruptcy.*

***Keywords:** bankruptcy proceedings, arbitration manager, insolvency, bankruptcy, sale of debtor's property, creditor, debtor.*

УДК 343.535

Донцов Н.А.

магистрант 2 курса Калужского института (филиала)
Всероссийский государственный университет юстиции
(РПА Минюста России)
(г. Калуга, Россия)

ПРАВОВОЙ СТАТУС АРБИТРАЖНЫХ УПРАВЛЯЮЩИХ

Аннотация: в статье рассматриваются особенности стадии конкурсного производства как процедуры несостоятельности (банкротства). На основе результатов анализа научной литературы и судебной практики авторами предложено новое толкование темы статьи и затронуты проблемы в правовом регулировании в целях развития правового института банкротства.

Ключевые слова: конкурсное производство, арбитражный управляющий, несостоятельность, банкротство, реализация имущества должника, кредитор, должник.

В настоящее время в правовом сообществе многие авторы утверждают, что нормативно-правовые акты, регулирующие процедуру банкротства в должной мере, не обеспечивают выполнение главных функций процедуры, а именно:

- освобождение должника от долговых обязательств, ставших ему непосильными к оплате;
- защиту законных прав кредиторов и соразмерную оплату задолженности должника перед кредиторами.

Безусловно, мы с этим мнением согласны и считаем ключевой проблемой возникновения и прогрессирование неправомерного применения нормативно-правовых актов, регулирующих процедуру банкротства – неурегулированные законодателем нюансы в процедуре банкротства, одной из которых является правовой статус арбитражного управляющего.

В этой статье мы раскроем причину неоднозначного толкования многих нормативно-правовых актов о банкротстве и проблему не урегулирования правового статуса арбитражного управляющего как одного из основных субъектов процедуры банкротства.

Согласно множественным трудам ученых, мы можем определить правовой статус как совокупность прав и обязанностей субъекта. Соответственно правовым статусом арбитражного управляющего являются его права и обязанности, предусмотренные законодателем в нормативно-правовых актах, действующих на территории Российской Федерации.

На данный момент права и обязанности арбитражного управляющего установлены в федеральном законе о банкротстве, а именно в статье 20.3 Федерального закона от 26.10.2002 № 127-ФЗ "О несостоятельности (банкротстве)" (далее «Федеральный закон о банкротстве») «Права и обязанности арбитражного управляющего в деле о банкротстве».

Согласно статьи 20.3 Федерального закона о банкротстве, арбитражный управляющий в деле о банкротстве имеет право: [2]

- созывать собрание кредиторов;
- созывать комитет кредиторов;
- обращаться в арбитражный суд с заявлениями и ходатайствами в случаях, предусмотренных настоящим Федеральным законом;
- получать вознаграждение в размерах и в порядке, которые установлены настоящим Федеральным законом;
- привлекать для обеспечения возложенных на него обязанностей в деле о банкротстве на договорной основе иных лиц с оплатой их деятельности за счет средств должника, если иное не установлено настоящим Федеральным законом, стандартами и правилами профессиональной деятельности или соглашением арбитражного управляющего с кредиторами;
- запрашивать необходимые сведения о должнике, о лицах, входящих в состав органов управления должника, о контролирующих лицах, о

принадлежащем им имуществе (в том числе имущественных правах), о контрагентах и об обязательствах должника у физических лиц, юридических лиц, государственных органов, органов управления государственными внебюджетными фондами Российской Федерации и органов местного самоуправления, включая сведения, составляющие служебную, коммерческую и банковскую тайну;

- подать в арбитражный суд заявление об освобождении от исполнения возложенных на него обязанностей в деле о банкротстве.

Безусловно, в целях научной целостности данные полномочия необходимо разъяснить с целью однозначного толкования прав арбитражного управляющего.

Полномочия по созыву собрания и комитета кредиторов арбитражному управляющему безусловно необходимы для ведения процедуры банкротства с соблюдением интересов одного из ключевых субъектов процедуры банкротства – кредитора.

В большинстве случаев именно кредитор является инициатором процедуры банкротства, действуя в своих интересах по возврату долга с неплатежеспособного должника.

Для соблюдения интересов кредитора по соразмерному и своевременному возврату долга и установления таких существенных условий реализации имущества должника как порядок реализации, сроки реализации, определение имущества, подлежащего включению в конкурсную массу (имущество должника, подлежащее реализации в процедуре банкротства) и иное, арбитражный управляющий как представитель должника в силу положений закона наделен правом на созыв собрания и комитета кредиторов.

Полномочия по обращению в арбитражный суд с заявлениями и ходатайствами установлены для арбитражного управляющего с целью установления новых обстоятельств в деле о банкротстве, установления, изменения или отмены юридических фактов в деле о банкротстве, к примеру,

установление порядка реализации имущества должника. Отмечу, что органом, осуществляющим банкротство должника является именно арбитражный суд, а арбитражный управляющий является лицом, осуществляющим и исполняющим решения арбитражного суда. [8]

Безусловно, арбитражный управляющий осуществляет работу за вознаграждение, сумма которого так же установлена в федеральном законе о банкротстве. Полномочия получения вознаграждения предоставлена арбитражному для защиты его законных прав и интересов в процедуре банкротства.

Арбитражный управляющий является уполномоченным лицом, гарантирующим законность исполнения процедуры банкротства должника, поэтому арбитражный управляющий имеет право привлекать специализированные органы для необходимых процессов, в целях законного и профессионального подхода к банкротству лица. В качестве примера можно привести пример с привлечением арбитражным управляющим квалифицированного оценщика для корректного определения стоимость имущества должника в целях его реализации, во избежание некорректного определения цены имущества и нарушения, законных прав кредитора на соразмерный возврат долга.

Для установления долговых обязательств и установления имущества, подлежащего включению в конкурсную массу, арбитражный управляющий наделен полномочиями по изданию запросов необходимой информации для процедуры банкротства должника, к примеру, запросы в органы Росреестра для уточнения перечня недвижимого имущества, принадлежащего должнику на каком-либо вещном праве (аренда, собственность и др.).

В соответствии со статьей 20.3 Федерального закона о банкротстве, арбитражный управляющий в деле о банкротстве обязан: [2]

- принимать меры по защите имущества должника. Данная обязанность установлена для защиты имущественный прав кредиторов. Арбитражный

управляющий как представитель должника обязан сохранить имущество, включенное в конкурсную массу для дальнейшей реализации по более выгодной рыночной цене;

- анализировать финансовое состояние должника и результаты его финансовой, хозяйственной и инвестиционной деятельности. Данная обязанность арбитражного управляющего соответствует приоритетной цели назначения арбитражного управляющего – восстановление платежеспособности должника;

- вести реестр требований кредиторов, за исключением случаев, предусмотренных настоящим Федеральным законом. Реестр требований кредиторов — это реестр долговых обязательств должника перед кредиторами. В соответствии с данным реестром осуществляются выплаты кредиторам.

Так же арбитражный управляющий обязан разумно и обоснованно осуществлять расходы, связанные с исполнением возложенных на него обязанностей в деле о банкротстве, выявлять признаки преднамеренного и фиктивного банкротства в порядке, установленном федеральными стандартами, и сообщать о них лицам, участвующим в деле о банкротстве и иные установленные настоящим Федеральным законом функции и обязанности.

Особое внимание хочется уделить обязанности, указанной в пункте 4 статьи 20.3 Федерального закона о банкротстве, арбитражный управляющий в деле о банкротстве обязан действовать добросовестно и разумно в интересах должника, кредиторов и общества.

Процедура банкротства – сложная процедура с большим количеством процессуальных действий, действия арбитражного управляющего по которым не закреплены нормативно правовыми актами, а регламентированы указанной выше обязанностью арбитражного управляющего действовать добросовестно и разумно в интересах должника, кредиторов и общества. [9]

Однако не редко можно встретить арбитражного управляющего, действия которого противоречат разумности и добросовестности. В связи с этим, многие

арбитражные управляющие привлекаются к административной ответственности в виде дисквалификации, но в правоотношениях в процедуре банкротства существуют недобросовестные арбитражные управляющие, толкующие нормы права в искаженном виде и тем самым существенно нарушают имущественные права, как должников, кредиторов, так и третьих лиц в процедуре банкротства, к примеру, приобретателей имущества должника.

Перечислить все недобросовестные действия арбитражных управляющих сложившиеся в практике применения положений закона невозможно, однако совершенно понятно, что такую вольность поведения и своеобразное не соответствующее закону толкование норм федерального законодательства о банкротстве связано с отсутствием конкретных процессуальных обязанностей и законодательных ограничений действий арбитражного управляющего, а так же, безусловно, с отсутствием прямого государственного контроля специализированным государственным органом.

На данный момент контроль за деятельностью арбитражных управляющих занимаются органы Росреестра, арбитражный суд, ведущий дело о банкротстве, в рамках которого назначен конкретный арбитражный управляющий. Однако на органы Росреестра и арбитражный суд и так возложен широкий спектр обязанностей и осуществление надзора за деятельностью арбитражного управляющего данными органами ведется исключительно в заявительном порядке и ввиду большого объема специализированных функций этих органов, такая проверка ведется поверхностно. Конечно, в случае существенного нарушения арбитражным управляющим интересов и прав участников процедуры банкротства, участник, чьи права нарушены, может обратиться в органы прокуратуры, следственного комитета, полиции и так далее, однако указанные органы не являются специализированными органами в сфере банкротства и регламентируются теми же обязанностями, указанными в действующих положениях закона.

Тем временем обращу внимание, что арбитражный управляющий как представитель в силу закона, наделен полным спектром полномочий по управлению имуществом должника, что может повлечь очень серьезные последствия.

Ввиду такой сложной, неоднозначной ситуации, мы считаем, что деятельность по совершенствованию действующего законодательства в сфере банкротства должна прогрессировать более интенсивными темпами. Безусловно, процедура банкротства уже достигла весомой значимости для ее законодательной регламентации. На данный момент в процедуре банкротства очень много юридических коллизий и не урегулированных юридических фактов. И основной проблемой, по нашему мнению, является плохо урегулированный статус арбитражного управляющего как субъекта, действующего в интересах кредиторов, должника и общества.

СПИСОК ЛИТЕРАТУРЫ:

1. Конституция Российской Федерации с изменениями, внесенными на общероссийское голосование. 2020. – М.: Издательство АСТ, 2020 – 6 с
2. Федеральный закон "О несостоятельности (банкротстве)" от 26.10.2002 N 127-ФЗ // «Российская газета» № 209-210 (3077-3078) от 2 ноября 2002
3. Постановление Пленума Верховного Суда РФ от 24.12.2020 N 44 "О некоторых вопросах применения положений статьи 9.1 Федерального закона от 26 октября 2002 года N 127-ФЗ "О несостоятельности (банкротстве)" // Бюллетень Верховного Суда Российской Федерации, N 2, февраль 2021 года, Российская газета, N 2, 12.01.2021
4. Обзор судебной практики разрешения споров о несостоятельности (банкротстве) за 2022г. от 26.04.2023

5. Обзор судебной практики разрешения споров, связанных с установлением в процедурах банкротства требований, контролирующих должника и аффилированных с ним лиц от 29 января 2020 года
6. Адамова В.Б., Марков П.А., Спахова Н.М. Проблемные вопросы практики применения законодательства о банкротстве // Вестник Арбитражного суда города Москвы. 2018 № 4
7. Полещук Т.А. Банкротство юридических лиц в России // Наука и право. 2021 № 9.
8. Пономарева Н.С. Проблемы правового регулирования и выявление признаков преднамеренного банкротства // Правовой альманах. 2021. № 4(8). С. 21-29.
9. Цахаев К.Н. Банкротство предприятий // Молодой ученый. 2022. № 5

Dontsov N.A.

All-Russian State University of Justice

(RPA of Ministry of Justice of Russia)

(Kaluga, Russia)

LEGAL STATUS OF ARBITRATION MANAGERS

***Abstract:** the article discusses the features of the stage of bankruptcy proceedings as an insolvency (bankruptcy) procedure. Based on the results of the analysis of scientific literature and judicial practice, the authors proposed a new interpretation of the topic of the article and touched upon problems in legal regulation in order to develop the legal institution of bankruptcy.*

***Keywords:** bankruptcy proceedings, arbitration manager, insolvency, bankruptcy, sale of debtor's property, creditor, debtor.*

УДК 34

Донцова Н.А.

магистрант 2 курса Калужского института (филиала)
Всероссийский государственный университет юстиции
(РПА Минюста России)
(г. Калуга, Россия)

ИСТОРИЯ ПРАВОВОГО РЕГУЛИРОВАНИЯ ГОСУДАРСТВЕННЫХ ЗАКУПОК В РОССИИ

Аннотация: в статье рассматривается история государственных закупок с правовой точки зрения. На основе результатов анализа научной литературы и судебной практики автором предложены варианты корректировки процедуры государственных закупок в целях обеспечения упрощенного варианта получения прибыли всеми участниками процедуры.

Ключевые слова: государственные закупки, государственные торги, государственный заказчик, подрядчик, акцент, оферта.

Для полного раскрытия понятия института государственных закупок в Российской Федерации необходимо изучить историю государственных закупок в РФ. История становления государственных закупок является важнейшим направлением изучения для наиболее точного понимания истоков и предпосылок создания нынешней системы государственных закупок, а также дальнейшей реализации данной системы.

В Российской Федерации система государственных закупок имеет более чем трехсотлетнюю историю. Предпосылки образования данной системы датируются XVI веком. Целью государственных закупок является, в первую очередь, сокращение трат казны, а также, противодействие коррупции.

Одними из первых источников, положивших начало становлению института государственных закупок в РФ являются следующие правовые

документы: казенный подряд «О заготовлении материалов для строения Смоленской крепости» 1595 г. царя Федора Иоанновича; указ «О подрядной цене на доставку в Смоленск муки и сухарей» от 7 июля 1654 г. царя Алексея Михайловича, согласно которому за перевоз определенного объема груза купцы получали вознаграждение; указ Сената «О борьбе с мошенническими ценами и коррупцией в поставках и контрактах» 1721 г. (июнь) и «Регламент Адмиралтейства и Верфи», 15 пункт которого назывался «Каким образом подрядчиков сыскивать и вести с ними переговоры?» Петра I; печатание объявлений о закупках в государственных центральных газетах при Анне Иоанновне; «Учреждение о губерниях» (ст. 118 «О контрактах по подряду, поставках и откупах») 1775-1776 гг. Екатерины Великой и создание Казенной палаты, на которую были возложены полномочия по назначению подрядчиков и заключению договоров [4]; «Устав о провианте для продовольствия войск» 1802 г. Александра I, где вводилось понятие «справочной цены» для государственных заказов, также указ «Об отдаче по всем местам, торги производящим, подрядов в разные руки по частям» 1815 г. и акт «Лист для торга» 1830 г., регулировавший закупки на «местном» уровне. [1]. Примеры, указанные нами выше, позволяют прийти к выводу, что формирование госзаказа, выбор исполнителей, составление договорных отношений, являются постулатами создания государственных закупок РФ в том виде, в котором данный институт существует сегодня.

Анализируя историю правового регулирования государственных закупок в Российской Федерации, нельзя не акцентировать внимание на документе «Положение о казенных подрядах и поставках» (1900-1917 гг.). В данном положении прямо обозначены несколько способов государственных закупок, а именно:

- изустные торги (аукцион);
- торги посредством запечатанных объявлений (запрос котировок);
- смешанные торги.

Во времена СССР государственные закупки имели централизованный характер планирования и распределения продукции. Вследствие формирования административно-командной системы управления экономикой абсолютное большинство поставок было исполнено на основании плановых актов (фондовых извещений, планов прикрепления), что говорит о публично-правовом регулировании данной сферы. К правовым документам, относящимся к изучаемой теме, можно отнести следующие документы:

«Положение о государственных подрядах и поставках» от 1921 г.

Данное положение содержит в себе главные гражданские положения, координирующие отношения между заказчиком и поставщиком.

«Положение о государственных подрядах и поставках» от 1927 г.

В 1927 году было принято новое положение, которое предусматривало норму. Отличия от предыдущего положения, в том числе, заключаются в том, что субъектами актов могли являться только государственные предприятия. Правовое регулирование отношений, предметом которых являлись продукция производственно-технического назначения и товары народного потребления, в советский период осуществлялось положениями о поставках, содержащих совокупность запретов и дозволений [3].

Ликвидация данной системы была проведена Постановлением Совмина РСФСР от 23 октября 1991 года № 558 «Об организации материально-технического обеспечения народного хозяйства РСФСР в 1991 г.». Вследствие отмены данной системы хозяйственных связей, было непонятно, каким образом субъекты впоследствии могут участвовать в экономической деятельности, положение хозяйствующих субъектов было если не катастрофическим, то достаточно тяжелым. С целью выхода из сложившейся ситуации в период с 1992 по 1999 год был принят ряд нормативных актов, регулирующих данное направление. К числу наиболее важных из них можно отнести следующие нормативно-правовые акты:

- регулирующие поставку продукции и товаров для государственных нужд;
- определяющие закупку и поставку сельскохозяйственной продукции;
- устанавливающие порядок формирования и использования государственного материального резерва;
- конкретизирующие поддержку малого предпринимательства;
- регулирующие порядок проведения конкурсов на размещение заказов.

Система государственных закупок, описанная выше, просуществовала вплоть до конца 2005 года.

1 января 2006 года был принят Федеральный закон о размещении заказов на поставки товаров, выполнение работ. До принятия данного закона законодательство не регулировало данные отношения целостно, а представляло скорее совокупность разрозненных нормативных актов, касающихся разных сфер данной деятельности, но не регулирующие общую процедуру государственных закупок в полном смысле. Сфера регулирования поставок для нужд субъектов Российской Федерации была не развита полноценно.

Таким образом, отсутствие общего нормативного регулирования государственных закупок приводило бюджет Российской Федерации к несбалансированности. Кроме того, данное отсутствие значительно усложнило эффективность бюджетных расходов, повлекло за собой массовые злоупотребления и преступления в рассматриваемой нами сфере.

В настоящее время сфера государственных и муниципальных закупок регулируется правовыми источниками разных уровней. Нормативные акты являются комплексными, включают в себя такие отрасли права как бюджетное, гражданское, административное, государственное и финансовое право. Затрагивание различных ветвей права в данной сфере оправдано тем, что предмет правового регулирования в данном случае является целенаправленная деятельность государства в сфере закупок как форма организованного потребления товаров для государственных нужд.

Иерархия правовых источников в области государственных закупок выглядит следующим образом:

Международное законодательство – система государственных заказов в РФ не противоречит нормам международного права.

Конституция РФ – в данном нормативном акте заложены методологические основы и принципы построения всей системы процедуры государственных заказов в РФ. Согласно ст.8, 34, 71-73, 130, 132 Конституции РФ, закупаемые товары для удовлетворения федеральных, региональных государственных нужд, в том числе, для удовлетворения нужд местного населения, являются предметом ведения Российской Федерации и субъектов Российской Федерации. [1]

Федеральные законы - предписывают правила обязательные для соблюдения участниками государственных закупок. Нормативно-правовые акты регулируют отношения по логистике товаров, выполнению работ, оказанию услуг для государственных нужд. Одним из основополагающих законов, регулирующих данную сферу, является Федеральный закон от 21 июля 2005 года № 94-ФЗ «О размещении заказов на поставки товаров, выполнение работ, оказание услуг для государственных и муниципальных нужд». Другим «основным» законом данной сферы можно считать Федеральный закон от 05 апреля 2013 г. №44-ФЗ «О контрактной системе в сфере закупок товаров, работ, услуг для обеспечения государственных и муниципальных нужд». Данный закон регулирует отношения, направленные на обеспечение государственных и муниципальных нужд в целях повышения эффективности, результативности осуществления закупок товаров, работ, услуг, обеспечения гласности и прозрачности осуществления таких закупок, предотвращения коррупции и других злоупотреблений в сфере таких закупок, в части, касающейся: [8]

планирования закупок товаров, работ, услуг;

определения поставщиков (подрядчиков, исполнителей);

заключения предусмотренных настоящим Федеральным законом контрактов;

особенностей исполнения контрактов;

мониторинга закупок товаров, работ, услуг;

аудита в сфере закупок товаров, работ, услуг;

контроля за соблюдением законодательства Российской Федерации и иных нормативных правовых актов о контрактной системе в сфере закупок товаров, работ, услуг для обеспечения государственных и муниципальных нужд (далее - контроль в сфере закупок).

Указы Президента Российской Федерации. В настоящее время Указы Президента РФ нечасто направлены на систему государственных закупок напрямую. Однако еще в 1990-е годы, в процессе перехода РФ от планово-разделительной экономики к рыночной, указы часто дополняли, а иногда и противоречили законодательным актам. В настоящее время Указы Президента РФ, касающиеся данной сферы, в большинстве своем направлены на противодействие коррупции. Например, Указ Президента РФ от 16 августа 2021 г. № 478 «О Национальном плане противодействия коррупции на 2021-2024 году», раздел X.

Постановления Правительства Российской Федерации. Правительство Российской Федерации принимает Постановления по вопросам контроля за проведением закупок, регулирования ценовой политики, установления механизма начальной цены лота (максимальной), утверждает перечень производителей в различных сферах, а также создает поддержку обществам, взявшим на себя обязательство по производству и поставке определенно взятой продукции. Правительство РФ, в том числе, регулирует работу официальной платформы для размещения заказов.

Законодательные акты субъектов Российской Федерации. Регулируют сферу муниципальных закупок, принимая законодательные акты,

устанавливающие нормативно-правовую документацию в сфере муниципальных закупок определенного субъекта РФ.

Иные источники связаны с деятельностью федеральных органов исполнительной власти, уполномоченных издавать нормативно-правовые акты, регулирующие сферу государственных и муниципальных закупок. Например, Министерство экономического развития Российской Федерации осуществляет функции по выработке нормативно-правовых актов в сфере закупок товаров и услуг для государственных и муниципальных нужд. В том числе, Министерство экономического Развития разрабатывает направление государственной политики в изучаемой нами сфере. [4]

В целях Федеральным законом №94-ФЗ и Федеральным законом №44-ФЗ как основополагающие законы в сфере государственных и муниципальных закупок.

В Закон №94-ФЗ неоднократно вносились и вносятся изменения, касающиеся совершенствования процедуры государственных и муниципальных закупок, уточнения отдельных положений вышеназванного закона для единообразного понимания в практической деятельности. Изменения в данном законе касаются, в большинстве своем, следующих направлений:

- уточнения перечня лиц, выполняющих функцию государственных заказчиков;
- конкретизирования дискретных процедур размещения заказов на государственной платформе в частности; [7]
- отображение особенностей размещения заказов в определенных областях социально-экономической сферы.

Несмотря на отсутствие единообразия, и недостаточной детализации, в настоящий момент, данный закон все же отражает специфику, которая обуславливается своеобразием предметов государственных и муниципальных заказов. Однако все еще остаются не уточненные аспекты. Ярким примером является отнесение работ по строительству, реконструкции и капитальному ремонту к категории «стандартные товары, работы и услуги». На данную

категорию заказ размещается путем проведения аукциона на электронной площадке, таким образом, можно полагать, что заказ на капитальное строительство не обладает особенностями, в то время как практика говорит о другом.

СПИСОК ЛИТЕРАТУРЫ:

1. Конституция Российской Федерации с изменениями, внесенными на общероссийское голосование. 2020. – М.: Издательство АСТ, 2020 – 6 с
2. Федеральный закон "О контрактной системе в сфере закупок товаров, работ, услуг для обеспечения государственных и муниципальных нужд" от 05.04.2013 № 44-ФЗ
3. Постановление Правительства РФ от 10.03.2022 № 339 "О случаях осуществления закупок товаров, работ, услуг для государственных и (или) муниципальных нужд у единственного поставщика (подрядчика, исполнителя) и порядке их осуществления" - 4 с
4. Обзор судебной практики применения законодательства Российской Федерации о контрактной системе в сфере закупок товаров, работ, услуг для обеспечения государственных и муниципальных нужд от 28.06.2017 – с 2
5. Андреева Л.В., Шиповальникова Ю.Г. Особенности государственных закупок в сфере образования // Юрист. 2014. № 12. С. 4-8
6. Андреева Л.В. Понятие контрактной системы и основные правила ее функционирования // Законы России: опыт, анализ, практика. 2013. № 11 - 3-16 с
7. Белов В.Е. Поставка товаров, выполнение работ, оказание услуг для государственных нужд: правовое регулирование. М.: Норма, 2011 – 317 с
8. Беляева О.А. Гарантийные обязательства в государственных и муниципальных контрактах // Аукционный вестник. № 236 (04.186) пятница, 10 апреля 2015 г. [Электронный ресурс]
9. Бюджетное послание Президента РФ [Электронный ресурс] // Официальный сайт «Российская газета». URL: www.rg.ru/2009/05/25/poslanie.html (дата обращения: 15.03.2023)
10. Байрит А.В. Регулирование государственного заказа в Итальянской Республике и Королевстве Испании // Молодой учёный № 48 (338) ноябрь 2020г
11. Бикмаева Г.Н. Государственные закупки: понятие, проблемы, пути решения // Молодой учёный № 42 (437) октябрь 2022 г
12. Тармаханов Б.В. Государственные закупки: понятие и виды // Молодой учёный №8 (403) февраль 2022 г.
13. Шевченко, Л.И. Госзаказ в системе государственного регулирования экономики./ Л.И. Шевченко, Г.Н. Гредин. – М.: Спарк. – 2009. – 12 с.

14. Гончаров, Е.Ю. История торгов в России XVII-XVIII вв. / Е.Ю. Гончаров. // Конкурсные торги. – 1998. – № 8. – С. 40-42.
15. Шаранов, С.Г. Развитие системы государственных закупок в Российской Федерации. / С.Г. Шаранов, И.Ф. Поляков. // Вестник Клинической больницы №51. – 2010. – № 8. – С. 17-21.

Dontsova N.A.

All-Russian State University of Justice
(RPA of the Ministry of Justice of Russia)
(Kaluga, Russia)

HISTORY OF LEGAL REGULATION OF PUBLIC PROCUREMENT IN RUSSIA

***Abstract:** the article examines the history of public procurement from a legal point of view. Based on the results of the analysis of scientific literature and judicial practice, the author suggests options for adjusting the public procurement procedure in order to provide a simplified version of making a profit for all participants in the procedure.*

***Keywords:** public procurement, public bidding, state customer, contractor, acceptance, offer.*

УДК 34

Донцова Н.А.

магистрант 2 курса Калужского института (филиала)
Всероссийский государственный университет юстиции
(РПА Минюста России)
(г. Калуга, Россия)

ОРГАНИЗАЦИОННО-ПРАВОВЫЕ ОСНОВЫ ГОСУДАРСТВЕННЫХ ЗАКУПОК

***Аннотация:** в настоящей статье рассматривается институт государственных закупок в России с организационно-правовой точки зрения, а также механизм работы данного института. В данной статье нами изучается иерархия правовых источников в данной сфере. Рассматриваются особенности размещения заказов и проведения аукционов, а также, особое внимание уделено вопросам совершенствования организационно-правовых аспектов осуществления государственных закупок в Российской Федерации.*

***Ключевые слова:** государственные закупки, ЕИС, информационные системы, контрактная система, организация госзакупок, правовое регулирование, электронный бюджет.*

В современных реалиях процесс осуществления закупочной деятельности является достаточно эффективным в плане расходования бюджетных средств с целью получения социально-экономических благ населением. Организация государственных закупок представляет собой одну из функций управления закупками в целом. Организация государственных закупок представляет собой непрерывное взаимодействие населения и государственных институтов, приобретение товаров и услуг.

Одним из основных нормативно-правовых актов, на котором базируется вся закупочная деятельность, в том числе государственные закупки, является Федеральный закон «О контрактной системе в сфере закупок товаров, работ,

услуг для обеспечения государственных и муниципальных нужд» от 05.04.2013 № 44-ФЗ.

Целью нашей работы является характеристика организационно-правового аспекта в сфере государственных закупок.

Объект исследования – правовой контроль в сфере государственных закупок.

Предмет исследования – правовые и организационные особенности механизма государственных закупок.

При проведении данной работы нами были использованы такие научные методы как системный подход, статистические методы обработки массивов информации, метод анализа, метод синтеза.

Информационной базой для нашей работы являются Конституция РФ. Федеральные законы РФ, указы Президента РФ, постановления и распоряжения Правительства РФ, научные труды, Интернет – ресурсы.

Государственная система закупок в своем механизме имеет несколько, режимов, которые позволяют сделать процесс более подходящим для того или иного случая. Безусловно, каждый режим имеет свои особенности, которые будут рассмотрены нами ниже. Для более полного раскрытия темы данной статьи необходимо рассмотреть ключевые понятия более детально.

Контрактная система представляет собой Совокупность участников контрактной системы в сфере закупок и осуществляемых ими, в том числе с использованием единой информационной системы в сфере закупок в соответствии с законодательством Российской Федерации и иными нормативными правовыми актами о контрактной системе в сфере закупок действий, направленных на обеспечение государственных и муниципальных нужд.

Определение поставщика - Совокупность действий, которые осуществляются заказчиками в порядке, установленном Федеральным законом «О контрактной системе», начиная с размещения извещения об осуществлении

закупки товара, работы, услуги для обеспечения государственных нужд или муниципальных нужд и завершаются заключением контракта.

Государственный контракт - Договор, заключенный от имени Российской Федерации, субъекта Российской Федерации для обеспечения с государственных нужд.

Государственный заказчик - Государственный орган (в том числе орган государственной власти), государственная корпорация по атомной энергии "Росатом", государственная корпорация по космической деятельности "Роскосмос", орган управления государственным внебюджетным фондом либо государственное казенное учреждение, действующие от имени Российской Федерации или субъекта Российской Федерации.

Участник закупки - Любое юридическое лицо независимо от его организационно-правовой формы, формы собственности, места нахождения и места происхождения капитала, за исключением юридического лица, местом регистрации которого является государство или территория, включенные в утверждаемый в соответствии с подпунктом 1 пункта 3 статьи 284 Налогового кодекса.

В целом, все виды государственных закупок подразделяются на два класса: закупки по 44-ФЗ и закупки по 223-ФЗ. Первый вид государственных закупок распространяется на закупки всех госзаказчиков и регулирует все этапы сделок, в то время как второй устанавливает общие принципы. Во втором случае список заказчиков закупок будет ограничен.

Одну из основных ролей в системе государственных закупок играет введенная в эксплуатацию Единая информационная система в сфере закупок. ЕИС направлена на информационное обеспечение контрактной системы от этапа планирования закупок до завершения исполнения контрактов. Создание ЕИС предусмотрено Федеральным законом от 5.04.2013 г. № 44-ФЗ «О контрактной системе в сфере закупок товаров, работ, услуг для обеспечения государственных и муниципальных нужд».

Единая информационная система (ЕИС) - Совокупность информации, содержащаяся в базах данных, информационных технологий и технических средств, обеспечивающих формирование, обработку, хранение такой информации, а также ее предоставление с использованием официального сайта единой информационной системы в информационно-телекоммуникационной сети "Интернет" (далее — официальный сайт).

Для еще большей открытости и прозрачности контрактной системы, на уровне субъектов начинают свою работу подобные ЕИС информационные системы. Например, в Московской области действует система ЕАСУЗ — единая автоматизированная система управления закупками[8].

Как мы уже указывали ранее, основными Федеральными законами, регулирующими систему государственных закупок являются Федеральный закон "О контрактной системе в сфере закупок товаров, работ, услуг для обеспечения государственных и муниципальных нужд" от 05.04.2013 N 44-ФЗ «О Контрактной системе», а также Федеральный закон "О закупках товаров, работ, услуг отдельными видами юридических лиц" от 18.07.2011 N 223-ФЗ.

Одной из функций государства является контролирующая функция, которая распространяется, в том числе, и на бюджет государства. Контроль статей расходов бюджета необходим для обеспечения эффективности, действенности использования, а также для максимально возможного исключения коррупционных проблем. Одним из направлений расходов бюджетных средств со стороны государства является приобретение государством товаров и услуг для удовлетворения потребности государства и органов местного самоуправления. Следовательно, можно сделать вывод, что финансовое регулирование закупочной системы со стороны государства является обязательным для определения законности и правильности использования государственной казны в системе государственных закупок.

Организационные вопросы в финансовой сфере в рассматриваемой нами теме устанавливаются между государственным органом, разрабатывающим

эффективную систему управления финансами, и органом, руководящим закупками. Система управления финансами государственного сектора организована для защиты и поддержки бюджета Российской Федерации.

Фискальное администрирование регулируется законом, при этом властно-распорядительные функции и закреплены за специальными государственными органами. Внутренний и внешний (местные органы власти) финансовый потенциал различается в зависимости от субъектов, осуществляющих власть, но схема одинакова. Это включает в себя, в том числе, соблюдение государственных (местных самоуправлений) договоров и договоров о финансировании [9].

До принятия № 44-ФЗ федеральный закон государства не содержал обязательств по управлению финансами. Внесен Федеральный закон от 21 июля 2005 г. № 94-ФЗ «Распоряжение о поставках товаров, выполнении работ, оказании услуг для нужд органов государственного управления и местного самоуправления» (называется Закон № 94-ФЗ). В статье, ставшей недействительной с 2014 года, содержалась ссылка, дающая согласие на соблюдение законодательства Российской Федерации и иных нормативных правовых актов в отношении размещения заказов, без закрытия путем проверки бюллетеней. Данные нормы привели к бесконтрольному развитию системы государственных закупок, провести оценку эффективности исследуемой нами системы являлось невозможным, т.к. полномочиями для объективного оценивания системы государственных закупок не обладал ни один из органов власти.

Одной из основных проблем, возникших в системе государственных закупок на время принятия Федерального закона №94-ФЗ, была коррупция. Положения данного закона были направлены на унификацию и формализацию всех закупочных процедур, а также для обеспечения прозрачности контроля над коррупционными рисками. К инструментам финансового контроля,

появившимся после принятия вышеназванного закона, можно отнести такие инструменты как:

Отмена результатов проведенных торгов;

Наложение штрафов на должностных лиц контролирующими органами в соответствии с КоАП;

Проведение плановых и внеплановых проверок в отношении субъектов контроля

В настоящий момент две главы Федерального закона №44-ФЗ посвящены контролю в сфере государственных закупок и включают в себя мониторинг, аудит, контроль, ведомственный контроль, контроль в сфере закупок, осуществляемый заказчиком, общественный контроль.

Фискальное управление регулируется законом, а полномочия по управлению возлагаются на функции специальных учреждений. Внутренний и внешний потенциал зависит от субъекта, осуществляющего власть, но порядок тот же. Сюда входят, в том числе, договоры и соглашения, и финансовая поддержка.

Экономический характер государственных органов страны с течением времени меняется, особенно с принятием Федерального закона в области договорных процедур в сфере закупок товаров, работ и услуг в целях удовлетворения потребностей государства и органов местного самоуправления. № 44-ФЗ (см. ниже закон 44-ФЗ). Речь идет о комплексе государственного органа как составной части договора.

До принятия № 44-ФЗ федеральное публичное право не включало финансовые административные обязательства. Федеральный закон № 94-ФЗ введен в действие 21 июля 2005 г. «Порядок оплаты товаров, осуществления сделок и предоставления пошлин для нужд органов местного самоуправления и самоуправления» (Закон 94-ФЗ)⁷.

Стоит отметить, что мониторингу и аудиту в сфере закупок в Законе № 44-ФЗ отведена незначительная часть. Так, Закон № 44-ФЗ в этой части является рамочным, так как детали мониторинга и аудита полностью не раскрываются.

В Законе № 44-ФЗ определены три вида контроля в сфере закупок, в зависимости от органов контроля на разных уровнях (рис. 3).

Процедуры этого режима закреплены в различных документах. Следовательно, в настоящее время нет оснований для осуществления полномочий агента в правительстве. Такой порядок устанавливается нормами законодательства республики и предусмотрен частью II ст. Закон № 44-99 ФЗ.

Сегодня существуют действенные способы воздействия и контроля системы государственных закупок, которые включены в Федеральный закон №44-ФЗ. Данные способы, в целом, эффективно интегрированы в систему и обеспечивают полноценный процесс регулирования данной системы.

Проведя анализ финансового законодательства Российской Федерации, мы пришли к выводу, что организационно-правовой процесс развития системы государственных закупок является достаточно последовательным и полным, что позволяет получить максимальную эффективность для федерального бюджета, а также для государственных и муниципальных нужд.

СПИСОК ЛИТЕРАТУРЫ:

1. Конституция Российской Федерации с изменениями, внесенными на общероссийское голосование. 2020. – М.: Издательство АСТ, 2020 – 6 с.
2. Федеральный закон "О контрактной системе в сфере закупок товаров, работ, услуг для обеспечения государственных и муниципальных нужд" от 05.04.2013 № 44-ФЗ.
3. Федеральный закон «О размещении заказов на поставки товаров, выполнение работ, оказание услуг для государственных и муниципальных нужд» от 21.07.2005 N 94-ФЗ.
4. Агафонова Н.П. Исторические аспекты нормативного регулирования государственных закупок в России // Известия Дагестанского ГАУ. — 2019. — № 4. — С. 140–144.

5. Коваленко С.Н. Особенности осуществления процесса государственных закупок в сфере здравоохранения // Бухучет в здравоохранении. — 2021. — № 9. — С. 53–60.
6. Катвалян А.Э. Развитие системы правового регулирования государственных закупок в России // Финансовое право. — 2019. — № 1. — С. 39–43.
7. Атарщикова Е.Н. Правовое регулирование государственных закупок в Российской Федерации // Интеллектуальные ресурсы-региональному развитию. — 2019. — Т. 5. — № 2. — С. 196–199.
8. Шурыгина П.А. Система правового регулирования государственного финансового контроля в сфере государственных закупок // Научный аспект. — 2019. — Т. 3. — № 2. — С. 357.
9. Паулов П.А., Радица М.Д. Основные проблемы в области правового регулирования государственных закупок, возможные пути их решения // Ученые записки Тамбовского отделения РoСМУ. — 2020. — № 18. — С. 112–119.

Dontsova N.A.

All-Russian State University of Justice

(RPA of Ministry of Justice of Russia)

(Kaluga, Russia)

ORGANIZATIONAL AND LEGAL BASIS OF PUBLIC PROCUREMENT

***Abstract:** this article examines the institute of public procurement in Russia from an organizational and legal point of view, as well as the mechanism of work of this institute. In this article, we study the hierarchy of legal sources in this area. The features of placing orders and conducting auctions are considered, and special attention is paid to the issues of improving the organizational and legal aspects of public procurement in the Russian Federation.*

***Keywords:** public procurement, information systems, contract system, organization of public procurement, legal regulation, electronic budget.*

УДК 342.15

Ефентьева А.А.

магистр кафедры экономики, управления и права
Российский государственный гуманитарный университет
(г. Москва, Россия)

ОЦЕНКА ЭФФЕКТИВНОСТИ ПРАВОВОГО РЕГУЛИРОВАНИЯ ОСОБЫХ ЭКОНОМИЧЕСКИХ ЗОН РФ

Аннотация: в работе представлен анализ эффективного применения законодательства РФ в отношении особых экономических зон РФ. Сделаны выводы по итогам введенных законопроектов и положений. Отмечаются многочисленные преимущества создания и развития таких территорий в стране в краткосрочной и долгосрочной перспективе. На основе анализа Федерального закона «Об особых экономических зонах в Российской Федерации» и других нормативных правовых актов выявлены преимущества и недостатки правового регулирования создания, управления и закрытия особых экономических зон.

Ключевые слова: особые экономические зоны, правовая база, инвестиционная деятельность, совершенствование законодательства, анализ.

Удержание позиции государства на одной из ведущих позиций мирового уровня требует постоянных инноваций и модернизации многих сфер деятельности страны. Одна из них и чуть ли не основополагающая – развитие экономики страны. Задача президента – осуществить на такой большой территории тенденцию становления высокого экономического развития.

В этой задаче помогло введение использования особых (свободных) экономических зон (далее ОЭЗ). Эта важная инвестиционная концепция помогла раскрыть потенциал регионов и грамотно распорядиться территорией страны для развития экономики, что прослеживается в опыте многих стран Азии, Европы и

Северной Америки, однако, без применения правовой базы, ее модернизации, функционирование подобных сложных структур считается невозможным.

Создание особых экономических зон в России является крупным федеральным проектом, прежде всего который направлен на привлечение таких инвестиций, как прямых российских, а также иностранных. Они применяются в высокотехнологичных отраслях экономики, импортозамещающих отраслях, судостроении и туризме. Перспектива возможности реализации свободной таможенной зоны и специальный режим предпринимательской деятельности являются преимуществами ОЭЗ [1, с. 165].

Заккрытие девяти СЭЗ в 2016 г. показывает, что желание инвестирования в особые экономические зоны России пребывает в упадке, так как за все время своего функционирования не смогли привлечь даже одного инвестора [5]. В попытке определить проблему можно предположить, что развитие правовой базы - один из основополагающих факторов вложения для иностранных инвестиций, так как представляет функционирование территории предсказуемой, что гарантирует возможность получения прибыли. Однако, невзирая на длительный срок существования особых экономических зон, в этой сфере законодательство на данный момент претерпевает процесс изменений.

Для рассмотрения предлагается нормативная база периода 1980 – 1992 гг., где были введены: единая государственная концепция СЭЗ Правительства СССР в 1980 г., целью которой была гарантия защиты осуществления внешнеэкономической деятельности РСФСР путем создания свободных экономических зон и обеспечения стабильности договорных отношений, а также привлечение иностранных инвестиций, повышение конкурентоспособности производства, росту притока экспорта товаров и услуг, снижению расходов по покупке импортной продукции; постановление Верховного Совета РСФСР от 14.07. 1990 г. «Об основных принципах осуществления внешнеэкономической деятельности РСФСР»; постановления от 13.09. 1990 г. «О создании зон свободного предпринимательства», положения для каждой СЭЗ, с обозначением

их хозяйственно-правового статуса в качестве зоны свободного предпринимательства или специальной экономической зоны; указ Президента РФ от 04.06. 1992 г. «О некоторых мерах по развитию СЭЗ на территории РФ». Итогам создания послужило предоставление одинаковых льгот, было создано 13 СЭЗ, сокращено до 11 в 11 регионах РСФСР.

Проблемой законодательства того периода являлось то, что не была сформирована полноценная нормативно-правовая база в области правового регулирования, СЭЗ не до конца были реализованы и не смогли достичь окончательной цели, также не были предоставлены механизмы гарантий, льгот и господдержки на федеральном уровне, отсутствовали в полной мере институциональные условия СЭЗ.

Закон РСФСР от 04.07.1991 г. «Об иностранных инвестициях в РСФСР» не внес ясности в процесс создания СЭЗ.

В ФЗ от 13.10.1995 г. «О государственном регулировании внешнеторговой деятельности» была заложена идея защиты экономического суверенитета, обеспечения экономической безопасности РФ, стимулирования развития национальной экономики при осуществлении внешнеторговой деятельности и обеспечения условия эффективной интеграции экономики РФ в мировую экономику. По итогу внедрения закона прекратились работы по созданию СЭЗ, которые были объявлены в начале 1990-х гг., в связи с большими изменениями в налоговом, таможенном и валютном регулировании в банковской сфере. Негативный опыт создания СЭЗ на больших территориях, как СЭЗ «Янтарь» в Калининградской области, СЭЗ «Находка» в Приморском крае, офшоры в Республике Калмыкия и др.

ФЗ от 22.01.1996 г. «Об Особой экономической зоне в Калининградской области» существенных успехов экономики области свободная таможенная зона не принесла [2, с. 75].

Проект Федерального закона от 09.06.2000 г. «О свободных экономических зонах» отклонен второй раз Президентом РФ из-за отсутствия баланса интересов инвесторов и государства.

По итогу анализа периодов законодательства РФ о СЭЗ можно сделать вывод, что несовершенство нормативно-правовой базы создания и функционирования СЭЗ и СЭЗ; масштабы (площадь) СЭЗ для строительства инфраструктуры были слишком велики, и финансировать их из бюджета было невозможно; существующее повторение функций ведомственного контроля. Следовательно, решение проблем не только предполагало совершенствование законодательной базы ОЭЗ и СЭЗ, но и требовало организационно-экономических решений со стороны государства [3, с. 525].

Ограничения в виде разделения СЭЗ по типам существенно снижают инвестиционную привлекательность и вариативность практического применения института особых экономических зон, снижают экономическую эффективность каждой отдельной СЭЗ.

Успешный опыт функционирования федеральных ОЭЗ в Российской Федерации базируется, прежде всего, на показателях деятельности трех особых экономических зон - индустриально-производственных зон Республики Татарстан, Липецкой области и технологической инновационной ОЭЗ Томской области. Суммарная доля этих трех зон в общем объеме привлеченных частных инвестиций превышает 85%, а по количеству созданных рабочих мест - 55%.

Положительная динамика функционирования трех ОЭЗ на фоне низкой доходности всех остальных представителей сети (более 20 ОЭЗ) свидетельствует о слаженной работе отдельных эффективных региональных управленческих команд, а не системы управления ОЭЗ на уровне федерального уровня.

В настоящее время Минэкономразвития России и ОАО «Особые экономические зоны» принимают меры, направленные на повышение роли и степени вовлечения субъектов Российской Федерации в процесс управления ОЭЗ на условиях софинансирования федерального бюджета путем внесения

отчислений в особые экономические зоны ОАО с последующей передачей средств управляющим компаниям на создание инфраструктуры [4, с. 210].

Децентрализация управления позволит решить возникающие в настоящее время проблемы задержки разработки основных стратегических документов ОЭЗ – концепций, проектов территориальных планов.

Управляющая компания ОАО «Особые экономические зоны» продлевает срок разработки такой документации вместо положенных 3-6 месяцев до 2-4 лет. В случае создания региональных управляющих компаний органы власти субъектов Российской Федерации смогут непосредственно участвовать в органах управления управляющих компаний, налагать жесткие санкции за невыполнение планов и оказывать помощь в случае возникновения объективных причин невыполнения планов в разработке документации и строительстве инфраструктуры. Также будет решена проблема затягивания федеральными властями проведения инвентаризирующих мероприятий по передаче земель в управление и распоряжение Минэкономразвития России. Замедление сроков снижает эффективность ОЭЗ и не позволяет бюджетным ассигнованиям, запланированным и внесенным в уставный капитал управляющей компании, расходоваться в срок в виде вкладов [5, с. 52].

Передача полномочий управления субъектам Российской Федерации позволит решить вопрос ускоренного создания региональных управляющих компаний. Согласно поправкам в Закон 7, такие управляющие компании уже давно можно создавать, но прецедентов их создания до сих пор нет, несмотря на предложения ряда региональных властей.

Кроме того, субъекты Российской Федерации будут заинтересованы в инвестировании бюджетных средств в развитие ОЭЗ на региональном уровне с целью достижения прямого воздействия на результат. Целевые бюджетные ассигнования не будут «растворены» в общем уставном капитале федеральной управляющей компании, распределенном по 26 ОЭЗ.

Таким образом, предлагаемая модель совершенствования законодательства в сфере СЭЗ обеспечит расширение механизма СЭЗ на региональном уровне, определит порядок создания региональных парковых зон различной формы, оптимизирует порядок применения таможенных пошлин зонального режима, существенно повысит инвестиционную привлекательность федеральных ОЭЗ, увеличит количество резидентов и расширит доходную базу бюджетов всех уровней и в целом повысит эффективность функционирования особых экономических зон.

СПИСОК ЛИТЕРАТУРЫ:

1. Буткевич, О.В. О соотношении понятий «особая экономическая зона» и «свободная экономическая зона» / О.В. Буткевич // Ученые записки Крымского федерального университета имени В.И. Вернадского. Юридические науки. - 2016. - Т. 2 (68). № 3. - С. 164-170.
2. Нилов К. Н. Особая экономическая зона в Калининградской области: совершенствование правового режима // Балтийский регион. 2018. Т. 10, № 4. С. 74— 87.
3. Павлов П. В. Оценка эффективности функционирования особых экономических зон: правовое регулирование и экономическое содержание // Административное и муниципальное право. 2014. № 6. С. 520–532.
4. Фурщик М. А., Шутова А. В., Прозоров М. С., Савельев А. В., Горячева М. А. Особые экономические зоны: опыт и перспективы. М.: Медиа Инфо Групп. 2014. С. 210-212.
5. Ширина Н.В., Дудина А.А. Особые экономические зоны - элемент высокотехнологичной российской экономики // Вектор ГеоНаук. 2021. Т.4. №3. С. 51-60.

Efentieva A.A.

Master of the Department of Economics, Management and Law
Russian State Humanitarian University
(Moscow, Russia)

**EFFICIENCY MARK OF LEGAL REGULATION
OF SPECIAL ECONOMIC ZONES OF RUSSIA**

***Abstract:** the paper presents an analysis of the effective application of the legislation of the Russian Federation in relation to special economic zones of the Russian Federation. Conclusions are drawn based on the results of the introduced bills and regulations. There are numerous benefits of creating and developing such territories in the country in the short and long term. Based on the analysis of the Federal Law “On Special Economic Zones in the Russian Federation” and other regulatory legal acts, the advantages and disadvantages of legal regulation of the creation, management and closure of special economic zones are identified.*

***Keywords:** special economic zones, legal framework, investment activity, improvement of legislation, analysis.*

УДК 504.06:93

Жиганков Д.В.

главный эколог

ООО «Костромской завод котельного оборудования»

(г. Кострома, Россия)

О ЗАКОНОДАТЕЛЬНОМ ЗАКРЕПЛЕНИИ ТЕХНОЛОГИЙ ИСПОЛЬЗОВАНИЯ ТЕПЛОВОЙ ЭНЕРГИИ, ПОЛУЧАЕМОЙ В РЕЗУЛЬТАТЕ МУСОРОСЖИГАНИЯ

***Аннотация:** в данной статье автор рассматривает актуальные проблемы законодательного регулирования эффективного использования тепловой энергии, получаемой в результате мусоросжигания. Необходимо законодательно стимулировать применяющих такую технологию или дестимулировать игнорирующих. В заключении исследования автор приводит рекомендации по совершенствованию нормативного регулирования данного вопроса.*

***Ключевые слова:** правовое регулирование, технологии использования тепловой энергии, системы генерации электроэнергии, тепло отходящих газов, мусоросжигание.*

На данный момент в разных странах существуют различные подходы к законодательному регулированию технологий использования тепловой энергии, получаемой в результате мусоросжигания. В некоторых странах такие технологии уже законодательно закреплены и регулируются специальными нормативными актами. Например, в Европейском Союзе существуют специальные директивы, которые комплексно регулируют использование энергии, полученной из отходов, включая мусоросжигание. Эти директивы, в частности, устанавливают требования к эффективности использования энергии, выбросам и другим аспектам экологической безопасности [1]. В других странах – например, таких как США, Япония и некоторых странах Европы, также существуют законы и профильные нормативные акты, регулирующие

использование тепловой энергии, получаемой в результате мусоросжигания. Однако, стоит отметить, что подходы к законодательному регулированию могут различаться в зависимости от конкретной страны или региона. Важно учитывать местные экологические и энергетические потребности, а также разного рода научные и технологические достижения при разработке законов и нормативных актов в этой области.

Проанализируем далее, как данный вопрос решается сегодня в российской практике.

На данный момент в России отсутствует полноценное законодательное закрепление технологий использования тепловой энергии, получаемой в результате мусоросжигания. Однако, тем не менее, все же существуют некоторые нормативные акты, регулирующие отдельные аспекты данной темы.

Например, это Федеральный закон от 4 мая 2011 года № 99-ФЗ «Об отходах производства и потребления», который устанавливает общие принципы обращения с отходами, включая их сжигание, и определяет требования к оборудованию и технологиям, применяемым при обращении с отходами. Также в ряде регионов России приняты местные законы и нормативные акты, регулирующие вопросы обращения с отходами и использования тепловой энергии, получаемой в результате мусоросжигания. Например, в Москве действует Закон от 11 марта 2003 года № 17 «Об обращении с твердыми коммунальными отходами в городе Москве», который регулирует процедуру использования тепловой энергии, получаемой при сжигании мусора. Однако, в целом, законодательное закрепление технологий использования тепловой энергии, получаемой в результате мусоросжигания, в России пока не является всеобъемлющим и требует серьезного дальнейшего развития и совершенствования [1; 3].

Таким образом, сегодня в России существуют очевидные проблемы эффективного использования тепловой энергии, получаемой в результате мусоросжигания. Инсинераторные установки, которые в настоящее время

выпускаются в РФ, не оснащаются системами рекуперации – использования тепловой энергии дымовых газов. Такие системы генерации электроэнергии существуют только на больших мусоросжигательных заводах и не используются в инсинераторных установках меньшего масштаба. В последнее время появились первые образцы на базе инсинераторов «Гейзер ИУ», которые оснащены такими системами и уже используются. Однако это наиболее простые системы, которые используют тепло отходящих газов для отопления помещений. Наиболее продвинутая технология – это получение электроэнергии из тепла дымовых газов. Пока она реализована только на больших объектах в нескольких случаях за всю историю РФ. Полагаем, что в дальнейшем необходимо законодательно стимулировать применяющих такую технологию субъектов или, напротив, дестимулировать игнорирующих санкционными мерами.

Также далее кратко рассмотрим иные наиболее актуальные вопросы для развития законодательства по данному направлению.

В частности, законодательное закрепление технологий использования тепловой энергии, получаемой в результате мусоросжигания, имеет потенциал для развития в нескольких аспектах:

- энергетическая эффективность: мусоросжигание является одним из способов получения энергии из отходов. Законодательное закрепление этой технологии может способствовать развитию более эффективных и экологически чистых систем мусоросжигания, что позволит использовать отходы для производства тепла и электроэнергии;

- снижение объема отходов может помочь сократить объемы отходов, которые должны быть отправлены на свалку или утилизированы иным образом, что может стимулировать развитие современных систем сортировки и переработки отходов, что поможет оптимизировать процесс мусоросжигания и снизить негативное воздействие на окружающую среду;

- ресурсосбережение для получения тепловой энергии, которая может быть использована для обогрева или производства электроэнергии, что, в

конечном итоге, вполне способно существенно стимулировать развитие систем, которые максимально используют энергию, полученную из отходов, и снижают зависимость от традиционных источников энергии;

– уменьшение выбросов парниковых газов: мусоросжигание может быть более экологически чистым, чем неконтролируемое разложение отходов на свалках, поскольку позволяет более эффективно управлять выбросами парниковых газов. Законодательное закрепление этой технологии может способствовать внедрению современных систем очистки отходов и снижению негативного воздействия на климат [2].

Однако, при разработке законодательства необходимо учесть и регулировать потенциальные негативные последствия, такие как выбросы вредных веществ и отходов, а также обеспечить строгий контроль и надзор за процессом мусоросжигания, чтобы минимизировать возможные риски для окружающей среды и здоровья людей.

Все вышеизложенное, таким образом, свидетельствует о необходимости более качественной проработки нормативно-правовой основы и совершенствования законодательства.

СПИСОК ЛИТЕРАТУРЫ:

1. Аналитический обзор потенциального вклада отрасли обращения с отходами в климатическую политику России / И. Л. Говор, М. Л. Гитарский. – М., 2020. [Электронный ресурс] – Режим доступа: – URL: <https://esg-library.mgimo.ru/upload/iblock/f22/2xxj7ubq1i9fyula3yr56mvz03p26qpd/Analiticheskiy-obzor-po-klimatu-i-TKO.pdf>
2. Колычев, Н.А. Оптимизация обращения с твердыми бытовыми отходами, близкими к ним по составу промышленными отходами в крупных и средних населенных пунктах России // Биосфера. – 2013. – № 15 (117). – С. 369-374.

3. Яшалова, Н.Н., Гриднев, А.Е. Эколого-экономические проблемы переработки отходов в рамках концепции «Зеленой экономики» // Национальные интересы: приоритеты и безопасность. – 2013. – № 17 (154). – С. 211-218.

Zhigankov D.V.

Chief ecologist

Kostroma Boiler Equipment Plant LLC

(Kostroma, Russia)

**ON THE LEGISLATIVE CONSOLIDATION
OF TECHNOLOGIES FOR THE USE OF THERMAL
ENERGY RECEIVED AS A RESULT OF INCINERATION**

***Abstract:** in this article, the author examines the current problems of legislative regulation of the effective use of thermal energy obtained as a result of incineration. It is necessary to legislatively stimulate those who use such technology or discourage those who ignore it. At the conclusion of the study, the author provides recommendations for improving the regulatory regulation of this issue.*

***Keywords:** legal regulation, technologies for use of thermal energy, power generation systems, waste gas heat, incineration.*

УДК 34

Зырина А.Р.

магистрант ПФ ФГБОУВО

Российский государственный университет правосудия

(г. Нижний Новгород, Россия)

НАПРАВЛЕНИЯ РАЗВИТИЯ ПРАВОВОГО ВОСПИТАНИЯ НА ГОСУДАРСТВЕННОЙ СЛУЖБЕ В РОССИИ

Аннотация: в статье рассмотрены основные проблемы и направления развития системы правового воспитания в контексте государственной гражданской службы в Российской Федерации.

Ключевые слова: правовое воспитание, государственная служба, правовая культура.

Одним из важных теоретических и прикладных вопросов исследования правового воспитания и правовой культуры является тема перспектив развития основ правового воспитания на основании существующих проблем в исследуемой области. Стоит отметить, что вопрос развития и совершенствования правового воспитания, как граждан в целом, так и государственных служащих в частности, строится через понимание форм, методов и функций правового воспитания:

1) выявление уровня правового сознания и правовой культуры общества, его структурных звеньев, личности;

2) передача адресатам (воспитуемым) определенной суммы правовых знаний, навыков, умений;

3) формирование правовых идей, чувств, убеждений и трансформация их в правовое сознание и правовую культуру с последующим превращением в образ жизни общества, его страт, групп и отдельных личностей.

Важно отметить, что десятилетия деятельности правоохранителей, органов государственной власти и местного самоуправления дали определенный результат в изменении природы и сущности противоправных деяний. На сегодняшний день те изменения, которые произошли в данной плоскости стали касаться изменения структуры преступности, количество обращений за судебной защитой, ростом числа правовых методов разрешения спорных ситуаций и ростом спроса на юридические услуги. Если в 2010 году к услугам юристов обращались около 17-19% физических лиц трудоспособного возраста, то в период 2020 года их число выросло до, в среднем, 30%. А количество гражданских и административных дел в период с 2000-х до 2020-х выросло в 3,5-5 раз по отдельным категориям разбирательств [1].

Подобные показатели позволяют отметить, что динамика положительная в части правового воспитания, формирования правового сознания в обществе и формирования, соответственно, определенного уровня правовой культуры.

Вместе с этим, тем усилия, что предпринимаются по правовому воспитанию граждан и государственных служащих не позволяют решительно сокращать коррупционные риски и издержки. Уровень правового воспитания не учитывает вовлеченность граждан в правовые инструменты управления своим муниципальным образованием или регионом, государством. В России отмечается глубокий политический кризис, вызванный изъятием граждан из управленческих отношений, которые формируются в соответствии с правовыми основами и инструментами правового регулирования. Глубина проблемы заключается в том, что общество не находится на уровне правового самосознания, осознания себя как гражданина и личности, права которой охраняются и гарантируются государством. А в случае нарушения этих прав, граждане могут получить защиту со стороны государственных институтов – органов управления или органов судебной власти.

Проблемное поле, существующее в низких темпах формирования правовой культуры в стране и в государственной службе (в частности) позволяет

отметить некоторые направления и перспективы, которые позволяют улучшить ситуацию в данном вопросе.

Прежде всего, к числу таких мер и инструментов следует отнести:

- содействие формированию гражданского общества;
- прозрачность судебной системы;
- пропаганда защиты прав граждан и возможностей судебной власти;
- содействие развитию антикоррупционного законодательства;
- развитие системы юридического образования.

Далее представляется важным рассмотреть каждый из перечисленных пунктов по отдельности, более подробно.

Содействие формированию гражданского общества включает в себя, прежде всего, пропаганда правового поведения и борьба с бытовой коррупцией. Самым эффективным инструментом по профилактике и борьбе с коррупцией остаются меры, направленные на пропаганду отторжения коррупции как инструмента решения проблем в вопросах взаимодействия с органами власти или решения иных личных проблем (так называемая бытовая коррупция). Основная масса преступлений коррупционной направленности осуществляется с согласия, попустительства или по инициативе самих граждан. Бытовая коррупция – самый распространенный вид коррупции и встречается повсеместно. Важно подчеркнуть, что для борьбы с такими проявлениями остается эффективным лишь инструмент пропаганды законопослушного поведения для граждан, начиная с этапа школьного обучения и до всех уровней профессиональной деятельности.

Кроме этого, наибольшую эффективность демонстрируют инструменты массовой цифровизации государственного управления, что позволяет справедливо рассматривать борьбу и профилактику коррупции в новом ключе. Использование цифровых электронных технологий позволяет снизить вероятность возникновения рисков коррупции и значительно сократить время решения определенных проблем. Цифровизация стала тем инструментом,

который способствует решению большинства проблем, связанных с взаимодействием с органами государственной власти и самоуправления. Кроме этого, цифровые инструменты позволяют избегать многих контактов власти и бизнеса, снизить вероятность требования платы за определенные решения или разрешения, а также создает автоматизированную экосистему, в рамках которой государственные или муниципальные служащие выполняют роль операторов, а не источников в вопросе принятия решений. В данном контексте представляется важным отслеживать вопросы применения инструментов цифровизации чтобы снизить негативное влияние рисков коррупции на общественные отношения с участием граждан и служащих.

Кроме этого, важным фактором является поддержка деятельности некоммерческих организаций, которые включают в себя в том числе и поддержку правовых инициатив, развитие правотворчества и правовой культуры, а также деятельность в направлении оказания юридических и иных услуг.

Прозрачность судебной системы включает в себя деятельность по развитию гласности судебных процессов, а также популяризация судебной системы через развитие института судебного делопроизводства. Существующие проблемы судебной власти, прежде всего стремление к процессуальной экономии – это развитие форм процесса, снижающие роль граждан, что негативно сказывается на понимании судебной власти и гарантий защиты прав лиц. Необходимо реформировать судебную систему в направлении развития гласности через активное вовлечение граждан в процессуальную деятельность.

Пропаганда защиты прав и возможностей правосудия – это социально-информационная деятельность, связанная со системой связей с общественностью, которая находит активное применение в ряде органов государственной власти и местного самоуправления. Представляется особенно важным совокупность данных усилий со стороны правоохранительных органов, так как эффективность их деятельности в направлении профилактики борьбы с

преступностью и противоправным поведением является наиболее важным вопросом в повестке работы в социально-информационном поле силовых структур и органов власти и управления.

Про антикоррупционное законодательство можно отметить, что современные нормы борьбы с коррупцией дают большие возможности для обхода со стороны нарушителей действия этих правил. Западный опыт не учитывается в направлении борьбы с коррупцией, а информационное взаимодействие по оценке офшорных схем и приобретаемого имущества за пределами России также находится на низком уровне. Борьба с коррупцией в части анализа происхождения денежных средств, анализа причин наличия определенного имущества – все это создает основания для проблемного поля в данном вопросе. Представляется необходимым проанализировать западный опыт борьбы с коррупцией и создавать условия, схожие с судебной системой, которая гарантирует высокий уровень жизни с серьезными требованиями по должностной этике и отчетности о доходах и происхождении денежных средств. Подобная система могла бы стать хорошим инструментом для мультипликации в другие структуры.

Стоит отметить, что подобная практика в России ведется, соответственно для развития ее необходима политическая воля и определенные усилия.

И, одно из важных направлений, это развитие системы юридического образования. В данном случае речь идет о том, что развитие системы юридического образования могло бы охватывать такие направления деятельности, которые на сегодняшний день формально - затрагивают вопросы системы образования. В вопросе принципов образования особое место стоит уделить и самой системе образования, с учетом того, на сколько она может обеспечить на сегодняшний день исполнение данных принципов.

Формирование нового подхода в виде внедрения образовательных стандартов, нового вида единых государственных экзаменов, корректировки модели управления образовательной средой повлияли на цели и задачи системы

образования, а также подготовили почву для качественного совершенствования всех составляющих системы образования. В контексте принятия и реализации национального проекта «Образование», вопрос о совершенствовании модели управления образованием становится более актуальным.

Под образованием понимается процесс и результат усвоения систематизированных знаний и способов познавательной деятельности. Образование включает в себя и становление мировоззрения. Образовательная сфера транслирует участникам данных отношений знания, информацию, по средствам которой определяется социальная и культурная роль данного процесса. Структурные элементы системы передачи знаний и опыта иллюстрируют социальную и культурную ценность образования.

Транслирование ценностей, вместе с которыми образование охватывает выполнение социальной функции и назначения по обеспечению непрерывного прогресса в обществе, и формирует его социокультурное значение. Передача данных, наследственной памяти о достижениях общественного прогресса, об истории, об опыте в процессе развития – всё это подчеркивает и актуализирует значение образования в обществе. Переоценить значение образовательной сферы в социальном, государственном, культурном и научном развитии невозможно. По этой причине следует отдельно обратить внимание на то, что данной сфере, безусловно, существуют проблемы. Проблем таких достаточно много и они демонстрируют различного рода упущения, несовершенство самой системы передачи знаний и опыта между субъектами.

Таким образом, намеченные направления и пути решения проблем развития и содействия развитию правового воспитания включают в себя всю совокупность вопросов, обеспечивающих развитие правового воспитания и правовой культуры в России.

СПИСОК ЛИТЕРАТУРЫ:

1. Войде Е.Г. Деятельность органов внутренних дел Российской Федерации в системе борьбы с коррупцией // Криминологический журнал, №. 2, 2020, С. 49

Zyrina A.R.

Master's student

Russian State University of Justice

(Nizhny Novgorod, Russia)

DIRECTIONS OF DEVELOPMENT OF LEGAL EDUCATION IN THE CIVIL SERVICE IN RUSSIA

***Abstract:** the article considers the main problems and directions of development of the system of legal education in the context of the state civil service in the Russian Federation.*

***Keywords:** legal education, public service, legal culture.*

УДК 34

Зырина А.Р.

магистрант ПФ ФГБОУВО

Российский государственный университет правосудия

(г. Нижний Новгород, Россия)

**СОЦИАЛЬНО-ЮРИДИЧЕСКАЯ РОЛЬ КОДЕКСОВ
ПРОФЕССИОНАЛЬНОЙ ЭТИКИ В ПРОФИЛАКТИКЕ
КОРРУПЦИОННЫХ ПРАВОНАРУШЕНИЙ**

Аннотация: в статье рассмотрены особенности профессиональной этики, кодексов этического поведения и их роль в противодействии коррупции и коррупционным нарушениям.

Ключевые слова: профессиональная этика, профилактика борьбы с коррупцией, кодексы этики.

Этические нормы имеют большое значение в системе любой профессиональной деятельности, как юридического, так и неюридического профиля. Справедливо отметить, что морально-этические нормы создают основу для того, чтобы способствовать проявлению в деловой и профессиональной деятельности высокого уровня самоконтроля, особенно в тех сферах, где нормы права могут оказаться несвоевременными или неэффективными.

Важно отметить, что нормы морали регулируют большую часть общественных отношений, дополняя нормативно-правое регулирование, без которого охранительная функция права была бы недостаточной для целей предупреждения нарушений закона. При этом право есть не что иное, как узаконенная часть морали, ее особо охраняемая часть. Все нормы права в идеале стоят на защите добра и противостоят злу [4].

Социальная значимость профессиональной этики велика, она включает в себя ряд важных вопросов. Профессиональная этика, как и этика вообще, не

разрабатывается, а вырабатывается постепенно в процессе повседневной совместной деятельности людей. Профессиональная этика систематизирует накопленный в процессе исторической практики опыт, характерный для данного вида деятельности, обобщает его и совершенствует по мере совершенствования данного вида деятельности. Поэтому профессиональная этика может рассматриваться как разновидность общей морали, несущая в себе специфические черты, обусловленные видом и типом деятельности, – т. е. является прикладной научной дисциплиной, изучающей профессиональную мораль.

Профессиональная этика свойственна различным профессиям и включает в себя требования морально-нравственного характера, которые распространяются на работников соответствующей профессии и включают в себя достаточно широкий спектр требований, которые носят рекомендательный характер. Вместе с тем, рекомендательный характер не является в данном случае незначительным, так как включает в себя возможность применения инструментов принуждения и ответственности. К ним относятся процедуры разрешения этических конфликтов, внедренные в деятельность комитетов по этике в различных учреждениях, начиная от государственной службы, заканчивая педагогическими коллективами. Работник, за нарушение этических норм профессиональной деятельности может быть подвергнут дисциплинарной ответственности и даже может быть уволен с работы или службы за подобное нарушение поведения [3].

Вместе с тем она может рассматриваться как прикладная теория нравственности, бытующей в профессиональной среде. Нормы профессиональной этики подвержены изменениям под воздействием как внешних, так и внутренних по отношению к профессии факторов. Они непосредственно, в каждый момент времени, влияют на поведение специалистов, побуждая их действовать определенным образом.

Для общества профессиональная этика позволяет быть более защищенным от низкого профессионального уровня работы отдельных работников и служащих.

Немаловажное значение профессиональная этика имеет значение в части защиты общественных интересов от совершения различных противоправных действий со стороны работников и служащих, в том числе в сфере противодействия коррупции и преступлениям коррупционной направленности.

Справедливо подчеркнуть, что значение профессиональной этики в различных сферах для общества однозначно имеет некое заградительное значение, так как включает в себя несколько базовых моментов, в том числе меры дополнительной ответственности субъектов профессиональной деятельности в рамках требований этики.

Безусловно, этика включает в себя две составляющие, за счет которых она работает:

- внутренний самоконтроль человека;
- общественное порицание.

По сути, человек совершенно не должен соблюдать какие-либо этические нормы, но в рамках самоконтроля он в полной мере должен сам себе придерживаться определенной ценностной парадигмы. Важно подчеркнуть, что любой человек, который не придерживается этики в рамках самоконтроля, является объектом для общественного порицания. Учитывая современные возможности сети Интернет и глобальных социальных сетей, сейчас многие правонарушения, нарушения норм этического характера становятся общедоступными и легко узнаваемыми в обществе, что повышает негативный эффект от резкого нарушения этических норм.

В контексте борьбы с коррупцией этика играет второстепенную роль, в первую очередь в качестве инструмента самоограничения, но значительно большее значение имеет осознание ответственности. Мораль, в данном случае, тесно связана с пониманием субъектом неотвратимости наступления

ответственности за совершение противоправных или преступных действий, что важно понимать, определяя роль и место морали и этики в системе противодействия коррупции.

Социальное значение и роль этики в вопросах противодействия коррупции заключается в том, чтобы создать достаточно оснований для повышения уровня самоконтроля служащих в процессе их профессиональной деятельности. Для профилактики и содействия решению данных проблем стоит рассматривать идеи внедрения концепции правового воспитания и борьбы с коррупцией, а также использование опыта и примеров органов правопорядка и создание специализированных подразделений по надзору за исполнением законодательства о противодействии коррупции во всех органах власти и управления.

Как известно, в практике предупреждения коррупции на государственной службе получила широкое распространение деятельность комиссий по соблюдению требований к служебному поведению федеральных государственных служащих и урегулированию конфликта интересов [2]. Дописать Внедрение таких комиссий в деятельность госорганов обусловлено международными обязательствами России, связанными с ратификацией Конвенции Организации Объединенных Наций против коррупции, принятой 31 октября 2003 года. Статья 7 Конвенции ООН против коррупции в качестве меры по предупреждению коррупции рекомендует государствам-участникам «создавать, поддерживать и укреплять такие системы, которые способствуют прозрачности и предупреждают возникновение коллизии интересов» [5]. В России ключевым стал Федеральный закон № 273-ФЗ «О противодействии коррупции» (ст. 10, ч. 1), где в статье говорится о содержании понятия «конфликт интересов». Под конфликтом интересов в настоящем Федеральном законе понимается ситуация, при которой личная заинтересованность (прямая или косвенная) лица, замещающего должность, замещение которой предусматривает обязанность принимать меры по предотвращению и урегулированию конфликта

интересов, влияет или может повлиять на надлежащее, объективное и беспристрастное исполнение им должностных (служебных) обязанностей (осуществление полномочий)[1].

Отдельного внимания заслуживает деятельность комиссий, по профилактике конфликта интересов. К примеру, 24 сентября 2021 года состоялось заседание Комиссии по соблюдению требований к служебному поведению и урегулированию конфликта интересов при Верховном Суде России, на котором Комиссия приняла решение рекомендовать утвердить проекты соответствующих приказов, а также признать, что при исполнении должностных обязанностей федерального государственного гражданского служащего, конфликт интересов отсутствует. Подобные заседания проводятся каждый месяц, однако рассматриваемые на них вопросы могут значительно отличаться друг от друга по содержанию. К примеру, после заседания от 24.09.2021 не было заседаний с проектами приказов или изменений в инструкции.

Значительная роль в вопросах правового регулирования поведения судей и противодействия коррупции служит Кодекс судейской этики. Действующий кодекс является важным элементом по обеспечению должного поведения и предупреждению противоправных проступков среди судей. Согласно Кодексу судейской этики, одним из основных принципов поведения судьи является стремление к установлению высших стандартов поведения и следовать им для того, чтобы укреплять независимость суда и уважение к нему. Нарушение требований Кодекса является основанием для проведения внутренних дисциплинарных расследований на природу несоответствия поведения сотрудников судебной системе высокого звания работника суда.

Справедливо отметить, что на уровне федерального законодателя представляется необходимым сформировать модельный нормативный акт о требованиях к антикоррупционной и воспитательной деятельности в органах власти и самоуправления. Подобный модельный кодекс или концептуальные

положения (правовые принципы) целесообразно включить в Федеральный закон «О противодействии коррупции» № 273-ФЗ.

СПИСОК ЛИТЕРАТУРЫ:

1. Федеральный закон от 25 декабря 2008 г. N 273-ФЗ "О противодействии коррупции" // опубликован в "Парламентской газете" от 31 декабря 2008 г. N 90, в Собрании законодательства Российской Федерации от 29 декабря 2008 г. N 52 (часть I) ст. 6228, в "Российской газете" от 30 декабря 2008 г. N 266
2. Указ Президента РФ от 01.07.2010 N 821 (ред. от 19.09.2017) «О комиссиях по соблюдению требований к служебному поведению федеральных государственных служащих и урегулированию конфликта интересов» (вместе с «Положением о комиссиях по соблюдению требований к служебному поведению федеральных государственных служащих и урегулированию конфликта интересов») // опубликован в "Российской газете" от 7 июля 2010 г. N 147, в Собрании законодательства Российской Федерации от 5 июля 2010 г. N 27 ст. 3446
3. Зозиров Д.А. Профессиональная этика государственного служащего в РФ. Вестник науки, вып. 2, №. 10 (31), 2020, С. 58-61.
4. Носков И.Ю. Профессиональная этика юриста : учебник для СПО / И. Ю. Носков. — М. : Издательство Юрайт, 2018. — 277 с
5. Чалых Т.В.. Проблема конфликта интересов на государственной службе Российской Федерации // Вестник государственного и муниципального управления. 2017. №. 2. С. 18-25. Оформите по этому образцу все сноски

Zyrina A.R.

Master's student of
Russian State University of Justice
(Nizhny Novgorod, Russia)

**THE SOCIO-LEGAL ROLE OF CODES OF PROFESSIONAL ETHICS
IN THE PREVENTION OF CORRUPTION OFFENSES**

***Abstract:** the article examines the features of professional ethics, codes of ethical conduct and their role in combating corruption and corruption violations.*

***Keywords:** professional ethics, prevention of fight against corruption, codes of ethics.*

УДК 34

Ильина Н.Ю.

студент-магистр заочной формы обучения, 3 курса, группы ЮМ-35
Марийский государственный университет
(г. Йошкар-Ола, Россия)

**ПРОБЛЕМЫ УГОЛОВНО-ПРАВОВОГО РЕГУЛИРОВАНИЯ
И КВАЛИФИКАЦИИ НАСИЛЬСТВЕННЫХ ПРЕСТУПЛЕНИЙ
ПРОТИВ ПОЛОВОЙ НЕПРИКОСНОВЕННОСТИ
И ПОЛОВОЙ СВОБОДЫ ЛИЧНОСТИ**

***Аннотация:** статья посвящена отдельным проблемам уголовно-правового регулирования и квалификации насильственных преступлений против половой неприкосновенности и половой свободы личности, на примере ст. 132 УК РФ «Насильственные действия сексуального характера».*

***Ключевые слова:** уголовно-правовая охрана, половая неприкосновенность, квалификация, изнасилование, насильственные действия сексуального характера.*

Насильственные посягательства на половую неприкосновенность и половую свободу личности составляют круг деяний, предусмотренных ст. 131 «Изнасилование» и 132 «Насильственные действия сексуального характера» УК РФ. Изнасилование, согласно ст. 131 УК РФ, предполагает половое сношение (половой акт), совершенное мужчиной в отношении женщины с применением насилия или с угрозой его применения, а равно с использованием беспомощного состояния потерпевшей. Все иные насильственные действия сексуального характера, за исключением указанного контакта с особенностью, состоящей в возможности зачатия, составляют действие нормы, предусмотренной ст. 132 УК РФ.

Норма о насильственных действиях сексуального характера включает широкий спектр действий, что в совокупности с неоднозначностью трактовки ряда понятий, используемых в законе, обуславливает сложности при квалификации указанных деяний. Более того, как отмечается М.В. Гусаровой, Постановление Пленума Верховного Суда РФ № 16 от 4 декабря 2014 г. «О судебной практике по делам о преступлениях против половой неприкосновенности и половой свободы личности» по рассматриваемой категории деяний не только не прояснило дискуссионные аспекты квалификации (содержание и характер действий сексуального характера; квалификация насильственных развратных действий и т.д.), но и не отразило положения, имевшиеся в ранее действовавшем Постановлении Пленума Верховного Суда РФ от 15 июня 2004 г. № 11 (возможность квалификации действий женщины при осуществлении ею насильственных действий по отношению к потерпевшей как соисполнительство в изнасиловании; критерии разграничения насильственных (ст.ст. 131-132 УК РФ) и ненасильственных (ст.ст. 134-135 УК РФ) преступлений сексуального характера и др.) [4, с. 35].

Анализ специальной литературы позволяет заключить, что наиболее важными и нуждающимися в уточнении аспектами нормы, предусмотренной ст. 132 УК РФ, являются следующие: а) отсутствие установленных критериев разграничения насильственных действий сексуального характера и преступлений против жизни и здоровья личности; б) отсутствие официального толкования таких терминов, предусмотренных ст. 132 УК РФ, как «действия сексуального характера», «мужеложство», «лесбиянство»; в) противоречия, обусловленные различным содержанием объективных признаков, предусмотренных ст. 135 УК РФ и п. «б» ч. 4 ст. 132 УК РФ, несмотря на то что в условиях действия примечания к ст. 131 УК РФ разграничение составов в указанных деяниях происходит только по одному критерию – возрасту потерпевшего; г) отсутствие в законе указания на особенности квалификации насильственных развратных действий; д) противоречия, состоящие в

избыточной квалификации действий виновного по ст.ст. 131 и 132 УК РФ, при едином умысле на совершение в отношении потерпевшего насильственного сексуального преступления. При этом совершение нескольких самостоятельных действий, предусмотренных ст. 131 (или ст. 132) УК РФ, при едином умысле квалифицируется как единое деяние [2, с. 20].

В том числе в силу примечания к ст. 131 УК РФ, содержание ст. 132 УК РФ в настоящее время фактически составляют следующие формы совершения деяния: а) мужеложство; б) лесбиянство; в) половое сношение в естественной форме, совершенное женщиной в отношении мужчины; г) действия сексуального характера; д) развратные действия, совершенные в отношении лиц, не достигших двенадцатилетнего возраста; е) насильственные развратные действия, совершенные в отношении любой возрастной категории. Соответственно термин «иные действия сексуального характера» включает три составляющие: собственно, действия сексуального характера, развратные действия в отношении лиц в возрасте до двенадцати лет и насильственные развратные действия.

Отметим и то, что ст. 135 УК РФ охватывает совершение развратных действий без применения насилия, в связи с чем возникает вопрос о квалификации насильственных развратных действий. В уголовном законе и положениях Пленума Верховного Суда РФ данный вопрос не урегулирован. Так, А.А. Игнатова считает необходимым предусмотреть в ч. 2 ст. 135 УК РФ норму об ответственности за совершение насильственных развратных действий [6, с. 29]. П.С. Яни, в свою очередь, предлагает насильственные развратные действия квалифицировать по ст. 132 УК РФ [7, с. 16]. В условиях действующего законодательства, а именно при отсутствии в ст. 135 УК РФ «Развратные действия» указания на наличие насилия в отношении потерпевшего лица, полагаем, что насильственные развратные действия образуют юрисдикцию ст. 132 УК РФ.

Думается, что последующие изменения в уголовное законодательство в отношении любых сексуальных преступлений необходимо вести в направлении, предусматривающем формирование специальной самостоятельной нормы, которая бы закрепляла ответственность за насильственные посягательства сексуального характера по отношению к несовершеннолетнему.

Считаем, что такая норма будет предусматривать защиту несовершеннолетнего от сексуальных посягательств, носящих насильственный характер, с учётом всех особенностей, которые присущи несовершеннолетнему лицу. Наличие разных квалифицирующих признаков, которые есть сегодня в отечественном законодательстве по поводу преступлений против половой свободы личности и половой неприкосновенности, в общем и целом никак не затрагивает характеристику преступного деяния сексуального характера в отношении несовершеннолетних [1, с. 29]. Имеющиеся сегодня в законе градации той или иной степени уголовной ответственности в зависимости от возраста несовершеннолетнего потерпевшего, критикуются многими авторами, которые полагают их не совсем оправданными. Так, например, некоторые учёные считают, что, поскольку половое созревание несовершеннолетних заканчивается к 15-17 годам, то дифференцировать детей 10-12 лет и детей 12-14 лет не имеет смысла, так как их психологическое и физиологическое развитие различается не столь критично. В связи с этим, они предлагают увеличить возраст полной защиты несовершеннолетних лиц от посягательств сексуального характера до 14 лет [5, с. 1308].

В заключение следует остановиться еще на одном проблемном аспекте. Так, статья 132 УК РФ, наряду с деянием, предусмотренным ст. 131 «Изнасилование» УК РФ, устанавливает ответственность за насильственные преступления сексуального характера. В Постановлении Пленума Верховного Суда РФ от 4 декабря 2014 г. № 16 указано, что совершение ряда насильственных действий сексуального характера при наличии единого умысла образует единое продолжаемое преступление, аналогичным образом квалифицируются и деяния,

предусмотренные ст. 131 УК РФ. При этом совершение двух и более деяний, предусмотренных ст.ст. 131 и 132 УК РФ, образует совокупность преступлений.

Таким образом, указанную квалификацию следует признать избыточной. Одним из способов устранения данных противоречий может служить объединение ст.ст. 131 и 132 УК РФ в единую норму [3, с. 31]. Еще одним выходом из сложившейся ситуации представляется закрепление в Постановлении Пленума Верховного Суда РФ нормы о необходимости назначения наказания при совершении преступлений, содержащихся в ст.ст. 131 и 132 УК РФ, в рамках одной санкции. Последний вариант видится на сегодняшний день более предпочтительным.

СПИСОК ЛИТЕРАТУРЫ:

1. Авдеев, В.А. Актуальные вопросы реализации уголовного закона в сфере уголовно-правовой охраны интересов личности / В.А. Авдеев, О.А. Авдеева // Администратор суда. – 2021. – № 4. – С. 28-32.
2. Гусарова, М.В. Анализ наказаний за преступления сексуального характера и пути их оптимизации / М.В. Гусарова // Российский судья. – 2022. – № 1. – С. 19-22.
3. Гусарова, М.В. Вопросы квалификации преступлений сексуальной направленности и назначения наказаний за их совершение / М.В. Гусарова // Уголовное право. – 2018. – № 3. – С. 26-31.
4. Гусарова, М.В. Насильственные действия сексуального характера: содержание нормы, проблемы квалификации / М.В. Гусарова // Российский следователь. – 2019. – № 8. – С. 34-37.
5. Дьяченко, А.П. Уголовно-правовая охрана детей от сексуальных посягательств: опыт России и зарубежных стран / А.П. Дьяченко, Е.И. Цымбал // Lex russica. – 2014. – № 11. – С. 1304-1315.

6. Игнатова, А.А. Проблемы применения норм, направленных на борьбу с ненасильственными посягательствами на половую неприкосновенность, в свете нового Постановления Пленума Верховного Суда Российской Федерации «О судебной практике по делам о преступлениях против половой неприкосновенности и половой свободы личности» / А.А. Игнатова // Российский следователь. – 2015. – № 9. – С. 28-31.
7. Яни, П.С. Вопросы квалификации половых преступлений / П.С. Яни // Законность. – 2013. – № 5. – С. 16-21.

Irina N.Y.

3rd year Master's student of the Faculty of Law

Mari State University

(Yoshkar-Ola, Russia)

**PROBLEMS OF CRIMINAL LAW REGULATION
& QUALIFICATION OF VIOLENT CRIMES AGAINST SEXUAL
INVIOLABILITY & SEXUAL FREEDOM OF THE INDIVIDUAL**

***Abstract:** the article is devoted to certain problems of criminal law regulation and qualification of violent crimes against sexual inviolability and sexual freedom of the individual, on the example of Art. 132 of the Criminal Code of the Russian Federation «Violent acts of a sexual nature».*

***Keywords:** criminal law protection, sexual inviolability, qualification, rape, sexual assault.*

УДК 343

Исакова Т.И.

канд. пед. наук, доцент кафедры уголовного права и уголовного процесса
Кузбасский институт Федеральной службы исполнения наказаний России
(г. Новокузнецк, Россия)

О НЕКОТОРЫХ ПРОБЛЕМАХ КОНТРОЛЯ ЗА ПОВЕДЕНИЕМ УСЛОВНО ОСУЖДЕННЫХ

Аннотация: в работе анализируются правовые проблемы осуществления контроля за условно осуждёнными и исполнения возложенных на них судом обязанностей. Предлагаются некоторые пути разрешения сложившейся ситуации и повышения эффективности реализации исследуемой меры уголовно-правового характера.

Ключевые слова: условное осуждение, обязанности, контроль.

Условное осуждение, представляя собой комплексный уголовно-правовой феномен, который сочетает в себе черты сразу нескольких средств уголовно-правового воздействия [1, С. 57] является одной из предусмотренных уголовным законом мер уголовно-правового характера, сущность которого заключается в возложении на осужденного определенных обязанностей (в течение испытательного срока), способствующих его исправлению без реального отбывания наказания, Контролирует исполнение указанных обязанностей в соответствии со ст. 16 УИК РФ уголовно-исполнительная инспекция либо командование воинской части. По состоянию на 1 полугодие 2023 года на учете УИИ состояло свыше 200 тысяч человек.

Анализ юридической литературы и правоприменительной практики показывает, что при осуществлении контроля за поведением условно осужденных у должностных лиц возникают проблемы в части вынесения предупреждений, дополнения и отмены обязанностей условно осужденных, а

также применения отмены условного осуждения. Широкое распространение при осуществлении контроля получили такие формы реагирования инспекции на поведение осужденного как предупреждение о возможности отмены условного осуждения.

В соответствии с действующим законодательством «при уклонении условно осужденного, от исполнения возложенных на него судом обязанностей либо при нарушении им общественного порядка, за которое было наложено административное взыскание, инспекция предупреждает его в письменной форме о возможности отмены условного осуждения». Основанием вынесения предупреждения являются следующие факты: уклонение условно осужденного от исполнения обязанностей, возложенных на него судом, или нарушение общественного порядка, которое повлекло привлечение к административной ответственности. К сожалению, в правоприменительной практике сотрудники уголовно-исполнительных инспекций не всегда единообразно толкуют юридический факт «уклонение условно осужденного от исполнения обязанностей, возложенных судом», что, в конечном итоге, может привести к неоправданному ущемлению прав и законных интересов осужденных, соблюдение принципа законности, и, самое главное – справедливости.

Очевидно, при установлении самого «уклонения» сотрудниками контролирующего органа должны приниматься во внимание не только сам факт выполнения обязанности, но и причины, способствующие совершению этого правонарушения. К таковым, во всяком случае, следует отнести: болезнь осужденного либо его родственников, специфика работы, отсутствие средств на проезд в контролирующий орган (если невозможно, например, добраться на транспорте) и другие. Исходя из этого, возникает вполне закономерный вопрос: обязан ли осужденный сообщать в инспекцию о невозможности исполнения предъявляемых к нему судом требований?

Другой немаловажной проблемой исполнения наказаний, назначенных условно, является также то, что при назначении наказания суды, как показывает

правоприменительная практика, могут возлагаться на осужденного обязанности, осуществлять контроль за исполнением которых нет возможности. Так, обязанность «не изменять постоянное место жительства», может назначаться лицам без определенного места жительства, а «не изменять постоянное место работы», назначается лицам не работающим. Очевидно, что подобная практика нивелирует исправительно-предупредительную сущность указанной меры уголовно-правового характера и сам смысл ее назначения.

СПИСОК ЛИТЕРАТУРЫ:

1. Медведев, Е. В. Назначение и функциональный потенциал условного осуждения / Е. В. Медведев // Вестник Уфимского юридического института МВД России. – 2021. – № 4(94). – С. 56-60.

Isakova T.I.

Associate professor of the Chair of the
Criminal Law and Criminal Trial, candidate of pedagogical sciences,
Kuzbass Institute of the FPS of Russia
(Novokuznetsk, Russia)

ON SOME PROBLEMS OF MONITORING THE CONDUCT OF CONVICTS

Abstract: the work analyzes the legal problems of monitoring convicts and fulfilling the duties assigned to them by the court. Some ways are proposed to resolve the current situation and increase the effectiveness of the implementation of the studied measure of a criminal law nature.

Keywords: probation, duties, control.

УДК 343

Исакова Т.И.

канд. пед. наук, доцент кафедры уголовного права и уголовного процесса
Кузбасский институт Федеральной службы исполнения наказаний России
(г. Новокузнецк, Россия)

**О НЕКОТОРЫХ ПРОБЛЕМАХ ПРИВЛЕЧЕНИЯ
К ОТВЕТСТВЕННОСТИ ОСУЖДЕННЫХ К ЛИШЕНИЮ СВОБОДЫ
ЗА ОТКАЗ ОТ РАБОТЫ ИЛИ ПРЕКРАЩЕНИЕ РАБОТЫ
БЕЗ УВАЖИТЕЛЬНЫХ ПРИЧИН**

Аннотация: в работе анализируются правовые проблемы привлечения осужденных с юридической ответственности за отказ от работы в исправительных учреждениях. Предлагаются некоторые пути разрешения сложившейся ситуации и повышения эффективности достижения целей и задач уголовно-исполнительного законодательства

Ключевые слова: отказ от работы, труд осужденных.

Совершенствование правового регулирования привлечения осужденных в местах лишения свободы является одним из важнейших направлений развития современной уголовно-исполнительной политики. Об этом, в частности, свидетельствуют положения Концепции развития до 2030 года, которая предусматривает в качестве одной из целей - необходимость дополнительного совершенствования нормативно-правового регулирования, направленного на обеспечение прав лиц, содержащихся в учреждениях уголовно-исполнительной системы.

Анализ юридической литературы и правоприменительной практики показывает, что в настоящее время существует множество проблем правового регулирования в сфере привлечения к труду. В рамках настоящей статьи

представляется необходимым остановиться лишь на одной из них – ответственности осужденных за отказ от выполнения работы.

Несмотря на то, что подавляющее большинство осуждённых ныне желает заниматься оплачиваемым производительным трудом [1, С. 83], труд является одним из основных средств исправления (ст. 9 УИК РФ), а положениями Особенной части УИК РФ установлена обязанность осужденных к лишению свободы работать (как возмездно, так и на безвозмездной основе по благоустройству), существует практика отказов осужденных от выполнения работ, определяемых администрацией исправительных учреждений. В соответствии с ч. 1 ст. 116 УИК РФ отказ от работы или прекращение работы без уважительных причин является злостным нарушением установленного порядка отбывания наказания наряду с другими основаниями (употребление спиртных напитков либо наркотических средств или психотропных веществ, мелкое хулиганство и др.).

В ст. 103 УИК РФ четко определен порядок привлечения к труду осужденных к лишению свободы, а в ст. 106 УИК РФ определен порядок привлечения осужденных к работам без оплаты труда (по благоустройству исправительного учреждения). При этом в ч. 6 ст. 103 УИК РФ в отличие от ст. 106 УИК РФ указано, что отказ от работы или прекращение работы являются злостным нарушением установленного порядка отбывания наказания и могут повлечь применение мер взыскания и материальную ответственность. Возникает закономерный вопрос: являются ли отказ от работы без оплаты труда или прекращение работы без оплаты труда без уважительных причин злостным нарушением установленного порядка отбывания наказания? Правильное решение данного вопроса влияет не только на эффективность установленных уголовно-исполнительным законодательством исправительно-предупредительных мер воздействия, но и обеспечение прав и законных интересов осужденных, соблюдение принципа законности.

Представляется, что для решения проблемы привлечения осужденных к ответственности необходимо буквальное толкование ст. 116 УИК РФ, а именно юридического факта «отказа от работы или прекращения работы без уважительных причин». Поскольку законодатель не устанавливает конкретно вид работ (оплачиваемый или неоплачиваемый), следовательно, отказ от любого вида работ является злостным нарушением. При этом не важно, существует ли дублирующая норма ст. 106 УИК РФ по аналогии со ст. 103 или нет.

СПИСОК ЛИТЕРАТУРЫ:

1. Уткин, В. А. Проблемы правового регулирования труда осужденных в исправительных учреждениях Российской Федерации / В. А. Уткин // Уголовная юстиция. – 2015. – № 2(6). – С. 81-88. –

Isakova T.I.

Associate professor of the Chair of the
Criminal Law and Criminal Trial, candidate of pedagogical sciences,
Kuzbass Institute of the FPS of Russia
(Novokuznetsk, Russia)

ON SOME PROBLEMS OF BRINGING TO JUSTICE THOSE SENTENCED TO IMPRISONMENT FOR REFUSAL TO WORK OR TERMINATION OF WORK WITHOUT VALID REASONS

Abstract: the work analyzes the legal problems of bringing convicts with legal responsibility for refusing to work in correctional institutions. Some ways are proposed to resolve the current situation and increase the effectiveness of achieving the goals and objectives of the penal law

Keywords: refusal to work, work of convicts.

УДК 347.261

Михеев В.С.

магистрант кафедры

«Предпринимательское, конкурентное и экологическое право»

Южно-Уральский государственный университет

(г. Челябинск, Россия)

Научный руководитель:

Пушкарев И.П.

канд. ю. наук, доцент кафедры

«Предпринимательское, конкурентное и экологическое право»

Южно-Уральский государственный университет

(г. Челябинск, Россия)

**СУБЪЕКТНЫЙ СОСТАВ
ОБОСОБЛЕННЫХ СПОРОВ В ДЕЛАХ
О НЕСОСТОЯТЕЛЬНОСТИ (БАНКРОТСТВЕ)**

Аннотация: в данной статье рассматривается субъективный состав обособленных споров в делах о несостоятельности (банкротстве). Автор приходит к выводу о том, что в ряде случаев круг субъектов обособленных споров может выходить за рамки типичных для банкротства границ и формулирует причины расширения субъектного состава обособленных споров в делах о несостоятельности (банкротстве).

Ключевые слова: обособленный спор, лица, дело о банкротстве, субъектный состав.

Согласно ст. 40 Арбитражного процессуального кодекса РФ (далее АПК РФ), состав лиц, участвующих в делах, рассматриваемых арбитражным судом достаточно широк и неоднороден: стороны, заинтересованные лица, третьи лица и лица, уполномоченные законодателем на обращение в суд для защиты

интересов других лиц. Ключевым фактором при определении лиц, участвующих в деле, является то, имеют ли они юридическую заинтересованность в исходе дела и может ли судебное решение потенциально повлиять на их права и обязанности [1, с. 17].

На практике круг таких субъектов многогранен и может отличаться в зависимости от стадии и видов судопроизводства. Определение состава лиц, участвующих в деле особенно актуально при рассмотрении отдельных споров, возникающих в ходе процедуры банкротства, в частности для эффективности и целесообразности уведомления лиц, участвующих в деле.

Так исходя из Федерального закона «О несостоятельности (банкротстве)» от 26 октября 2002 г. № 127-ФЗ (далее Закон №127) к ключевым лицам, которые непосредственно участвуют в деле о банкротстве, а также признаются основными участниками всех отдельных споров на всех стадиях судопроизводства, относятся: должник, арбитражный управляющий, представитель собрания (комитета) кредиторов, представитель собственника имущества должника (унитарного предприятия) или представитель учредителей (участников) должника (ст. 34).

В определенных ситуациях состав субъектов обособленных споров в делах о несостоятельности (банкротстве) может быть шире, чем тот, который установлен для непосредственного рассмотрения дела о банкротстве (ст. 35 Закона № 127-ФЗ).

Отнесение участников производства по делам о несостоятельности в различные категории субъектов в ст. 34 и 35 Закона № 127-ФЗ свидетельствует о том, что имеются присущие каждой из них особенности, в том числе различные права в деле о банкротстве. Но такое разделение, по мнению Ю.Д. Подольского недостаточно для классификации всех субъектов [2, с. 47]. Указанный автор предлагает свою классификацию, обосновывая ее тем, что при рассмотрении обособленных споров в деле о банкротстве непосредственными участниками признаются не только фигуранты основного дела о банкротстве, как

предписывает законодатель, но и лица, от позиции которых зависят итоговые решения при рассмотрении отдельных требований, в том числе:

в делах по оценке обоснованности требования кредитора к должнику непосредственными участниками становятся кредитор и лица, возражающие против этого требования;

инициаторы судебных исков, ходатайств, заявлений, а также лица, чьи права могут быть нарушены решением суда;

непосредственными участниками считаются стороны, участвующие в оспариваемой сделке должника, а также иные лица, которых затрагивает сделка;

лица, признанные контролирующими лицами по отношению к должнику, являются непосредственными участниками дел, касающихся их ответственности;

саморегулируемые организации арбитражных управляющих и органы контроля (надзора), а также лица, подающие жалобы на действия арбитражных управляющих;

лица, оспаривающие решения собрания (комитета) кредиторов;

заявители, предъявляющие претензии к застройщику-банкроту, непосредственно участвуют в разбирательствах, касающихся этих претензий [2, с. 47].

Исходя из изложенного, можно сделать вывод, что законодателем определены группы лиц, которые участвуют в деле о банкротстве в обязательном порядке (непосредственные участники) и которые могут или вправе принимать участие в процессе (иные лица). Полагаем, что участие иных лиц в деле о банкротстве обусловлено возникновением обособленных споров в рамках дела о несостоятельности (банкротстве) и не является универсальным признаком каждого дела о банкротстве.

Нам видится, что основные причины расширения субъектного состава можно резюмировать следующим образом:

защита прав и интересов более широкого круга физических и юридических лиц, непосредственно заинтересованных в исходе спора;

обеспечение возможности участия всех заинтересованных лиц способствует справедливому процессу судебного разбирательства;

юридическая сложность дел о банкротстве – разрешение разнообразных требований с участием большого круга лиц при рассмотрении обособленного спора.

Понимание состава субъектов является необходимым при рассмотрении обособленных споров. Участие отдельных лиц в деле о банкротстве не является единообразным, а варьируется в зависимости от характера обособленных споров, возникающих в ходе производства. Эти участники охватывают широкий круг лиц, каждый из которых играет определенную роль или заинтересован в конкретном рассматриваемом вопросе. В этой связи можно предложить собственную классификацию лиц, участвующих в арбитражном процессе по делу о банкротстве исходя из следующих критериев:

- непосредственного участия в деле о банкротстве;
- наличия прав и обязанностей.

Предлагаемая классификация позволяет разграничить лиц непосредственно участвующих в деле и лиц, участвующие только в обособленных спорах с целью выделить для каждой группы процессуальные права и обязанности.

Завершая сказанное, отметим, что расширение субъектного состава при возникновении обособленного спора в деле о банкротстве обусловлено необходимостью обеспечения адекватного представительства и защиты в рамках судебного процесса всех соответствующих сторон, имеющих материальную или процессуальную заинтересованность.

СПИСОК ЛИТЕРАТУРЫ:

1. Артебякина, Н.А. Теоретические и практические проблемы института лиц, участвующих в деле : диссертация ... кандидата юридических наук : 12.00.15 / Н.А. Артебякина.– Саратов, 2010.– 182 с.
2. Подольский, Ю.Д. Обособленные споры в банкротстве: монография / Ю.Д.Подольский. – Москва: Статут, 2020. – 171 с.

Mikheev V.S.

Master's student at the Department of Business,
Competition and Environmental Law
South Ural State University
(Chelyabinsk, Russia)

Scientific advisor:

Pushkarev I.P.

Ph.D. Yu. Sciences, Associate Professor of the
Department of Business, Competition and Environmental Law
South Ural State University
(Chelyabinsk, Russia)

SUBJECTIVE COMPOSITION OF SEPARATE DISPUTES IN CASES ABOUT INSOLVENCY (BANKRUPTCY)

***Abstract:** this article examines the subjective composition of separate disputes in insolvency (bankruptcy) cases. The author comes to the conclusion that in some cases the range of subjects of separate disputes may go beyond the boundaries typical for bankruptcy and formulates the reasons for expanding the subject composition of separate disputes in insolvency (bankruptcy) cases.*

***Keywords:** isolated dispute, persons, bankruptcy case, subject composition.*

УДК 34

Падалко А.А.

студентка 502 группы, Отделение «Правоведение»
Барнаульский государственный педагогический колледж
имени Василия Константиновича Штильке
(г. Барнаул, Россия)

**ПРОЦЕСС ЦИФРОВИЗАЦИИ
ИЗБИРАТЕЛЬНОГО ПРОЦЕССА.
РЕАЛИЗАЦИЯ ЗА ПОСЛЕДНИЕ ГОДЫ**

Аннотация: в работе изучен процесс цифровизации избирательного процесса, характеризующий модернизацию современных процессов в политической жизни страны. Представлена, наиболее важная и реализуемая деятельность.

Ключевые слова: избирательный процесс, новые технологии, ДЭГ, выборы, цифровизация.

Избирательный процесс совершенствуется в духе и логике времени и в то же время испытывает вызовы современных угроз: пандемий, кибер-атак и прочего. Поэтому идти сегодня только по пути использования традиционных форм работы — это игнорирование требований времени, неприятие и отмена доступных и удобных способов реализации права и ограничение тем самым возможности волеизъявления и соответственно, допущение рисков угроз физической безопасности личности.

В настоящее время в избирательной системе Российской Федерации разрабатывается, внедряется и успешно используется все больше цифровых технологий, позволяющих обеспечить открытость, прозрачность, доступность и удобство для всех участников избирательного процесса.

Рассматривая реализацию оснащения новыми технологиями и их внедрение в избирательный процесс, выделим основные:

1) Реализация ДЭГ на выборах 2022 года в большинстве регионов РФ, которое проводилось с использованием информационных технологий при помощи компьютера или смартфона. Отметим, факт подач заявок на проведение дистанционного электронного голосования (ДЭГ) на губернаторских выборах 2023 г. ДЭГ применялось довольно активно, около 25 регионов использовали такое голосование – для широкого охвата избирателей, имеющих подтвержденную учетную запись на «Госуслуги».

2) Оснащение возможности видеофиксации большинства субъектов и ее широкое применение. На примере своего региона -в выборах, проводимых 11 сентября 2022 года в органы местного самоуправления Алтайского края, применялись средства видеорегистрации.

3) Использование электронного списка избирателей.

4) Возможность наблюдения за ходом голосования с помощью обсервера. Выборы в Москве 2022год являются примером, «Единая Россия» открыла всем желающим доступ к наблюдению за ходом голосования.

5) Многократное использование электронного голосования на выборах на разных уровнях. В Псковской области ДЭГ уже использовалось на выборах депутатов облдумы в 2022 г. В Нижегородской области ДЭГ применялось на выборах депутатов Госдумы в 2021 г. и на голосовании по поправкам в Конституцию в 2020 г. ДЭГ на региональных выборах и в ходе думской кампании использовалось в 12 регионах. В 2021 г. ДЭГ полномасштабно применялось в семи регионах на выборах в Госдуму

6) Разработка уникальных проектов и программ. Так, партия «Единая Россия», намерена использовать все доступные публичные наработки в сфере искусственного интеллекта. В ходе кампании партия планирует пользоваться как возможностями зарубежных нейросетей, таких как ChatGPT или Midjourney, так

и системами российского производства — к примеру, нейросетью «Сбера» Kandinsky

7) Работа Цифровой платформы и Мобильного избирателя. Так, в Алтайском крае в 2022 году, при проведении дополнительных выборов депутата АКЗС по одномандатному избирательному округу №5 применялся механизм «Мобильный избиратель», а также использование портала «Госуслуги», он стал площадкой приема заявлений для территориальных избирательных комиссий.

Использование современных технологий способно предоставить гражданам новое качество участия в общественно-политической жизни, что, в свою очередь, должно способствовать укреплению в глазах общества доверия к институту выборов. Вместе с тем, отдельные принципы и процедуры электронной демократии входят в противоречие с общепризнанными правами человека. Более того, информационные технологии стали зачастую восприниматься гражданами как покушение на личные права и свободы.

Информатизация в российском избирательном процессе в различном виде применяются достаточно давно, но на протяжении всего времени претерпевают существенные изменения. Тем не менее цифровые технологии успешно развиваются, и не использовать эти достижения на благо демократии неразумно. Гражданин, находясь в любой точке мира, имея доступ к Интернету, может легко реализовать свое избирательное право.

СПИСОК ЛИТЕРАТУРЫ:

1. Механизм обеспечения процесса законотворчества в условиях развития цифровых технологий (Желдыбина Т.А.) ("Государственная власть и местное самоуправление", 2022, N 5).
2. Берлявский Леонид Гарриевич, Махова Анна Васильевна Избирательные права в цифровую эпоху // Юридическая техника. 2021.

3. Российский центр обучения избирательным технологиям при Центральной избирательной комиссии Российской Федерации: официальный сайт – URL: <http://www.rcoit.ru>.

Padalko A.A.

student of group 502, Department "Jurisprudence"

Barnaul State Pedagogical College

named after Vasily Konstantinovich Shtilke

(Barnaul, Russia)

THE PROCESS OF DIGITALIZATION OF ELECTORAL PROCESS. IMPLEMENTATION IN RECENT YEARS

***Abstract:** the paper studies the process of digitalization of the electoral process, which characterizes the modernization of modern processes in the political life of the country. The most important and implemented activity is presented.*

***Keywords:** electoral process, new technologies, elections, digitalization.*

УДК 34

Хисамова Д.Ф.

студентка 3 курса магистратуры КФ

Российский государственный университет правосудия

(г. Казань, Россия)

Научный руководитель:

Гурьянова В.В.

к.ю.н., доцент

Российский государственный университет правосудия

(г. Казань, Россия)

ПЕРСПЕКТИВЫ РАЗВИТИЯ РОССИЙСКОЙ СУДЕБНОЙ СИСТЕМЫ

Аннотация: в данной статье подробно рассматриваются изменения судебной системы Российской Федерации на современном этапе. Объединение – одно из главных направлений судебной реформы. Главными направлениями развития судебной системы являются обеспечение финансовой и кадровой независимости суда. Одной из нерешённых задач остается формирование специализированных судов общей юрисдикции. В статье анализируются перспективы развития судебной системы и предположительные результаты.

Ключевые слова: судебная система, подсудность, суд, проблемы, перспективы развития.

Система органов государственной власти, находясь на длительном этапе в истории существования классового общества, выстраивалась согласно функций каждого государства, так как в них, была заложена и отражалась, воля социальных групп. Этим и составляется, суть государственной власти. В соответствии с присущим для определенных органов государства

функциональным назначением, можно выделить, различные ветви власти. Данные ветви, в зависимости от характера, а также полномочий их органов, осуществляют свою деятельность самостоятельно, в пределах собственной компетенции. Но при этом, происходит уравнивание друг друга, а также взаимодействие друг с другом. Согласно положений и норм статей 10, 11 Конституции РФ от 1993 года, органы судебной власти, были отнесены, к числу государственной власти, вместе с Президентом РФ, Федеральным Собранием, а также Правительством РФ. Помимо этого, в качестве одной из принципиальных новелл Конституции РФ, было выделение в ней, самостоятельной главы, которая была посвящена судебной власти. Судебной властью, в структуре государственной власти любой из стран, занято особое место. С момента принятия новой Конституции РФ, роль судебной власти, в действующем государственном механизме России, смогла значительно измениться. В соответствии с закрепленным в статье 10 Конституции РФ принципу по разделению властей, судебная власть, выступает как независимая и самостоятельная ветвь государственной власти. Также, она является гарантом равновесия властей. Суд, в качестве органа, непосредственно осуществляющего судебную власть, является как своеобразный уравнивающий механизм, арбитр, посредник, между исполнительной, и законодательной властями. В его негласную функцию, входит обязанность в определении степени допустимого вторжения, одной конституционной власти, в полномочия другой. Конституция 1993 года, существующие проблемы судебной защиты граждан, подняла до высшего правового уровня, так как ей было придано конституционное значение, принципам правосудия, ранее содержащимся, в нормах уголовно-процессуального, а также гражданско-процессуального законов.

Обязанность судов – заключается в первую очередь, в адекватном и независимом применении права. А государства в целом - в неуклонном исполнении судебных решений.

Система органов государственной власти, находясь на длительном этапе в истории существования классового общества, выстраивалась согласно функций каждого государства, так как в них, была заложена и отражалась, воля социальных групп. Этим и составляется, суть государственной власти. В соответствии с присущим для определенных органов государства функциональным назначением, можно выделить, различные ветви власти. Данные ветви, в зависимости от характера, а также полномочий их органов, осуществляют свою деятельность самостоятельно, в пределах собственной компетенции. Но при этом, происходит уравнивание друг друга, а также взаимодействие друг с другом. Согласно положений и норм статей 10, 11 Конституции РФ от 1993 года, органы судебной власти, были отнесены, к числу государственной власти, вместе с Президентом РФ, Федеральным Собранием, а также Правительством РФ. Помимо этого, в качестве одной из принципиальных новелл Конституции РФ, было выделение в ней, самостоятельной главы, которая была посвящена судебной власти. Судебной властью, в структуре государственной власти любой из стран, занято особое место. С момента принятия новой Конституции РФ, роль судебной власти, в действующем государственном механизме России, смогла значительно измениться. В соответствии с закрепленным в статье 10 Конституции РФ принципу по разделению властей, судебная власть, выступает как независимая и самостоятельная ветвь государственной власти. Также, она является гарантом равновесия властей. Суд, в качестве органа, непосредственно осуществляющего судебную власть, является как своеобразный уравнивающий механизм, арбитр, посредник, между исполнительной, и законодательной властями. В его негласную функцию, входит обязанность в определении степени допустимого вторжения, одной конституционной власти, в полномочия другой. Конституция 1993 года, существующие проблемы судебной защиты граждан, подняла до высшего правового уровня, так как ей было придано конституционное значение,

принципам правосудия, ранее содержащимся, в нормах уголовно-процессуального, а также гражданско-процессуального законов.

Обязанность судов - заключается в первую очередь, в адекватном и независимом применении права. А государства в целом - в неуклонном исполнении судебных решений.

Со становлением России в качестве правового государства, роль, а также значение судебной власти, будет все более возрастать. Судебная власть в современных условиях, для России, несомненно, является очень важной. Но она является важной не только своим существованием, но также и действительностью, и применимостью, в реальной жизни всего нашего общества.

Судебная власть к сожалению, все еще остается, слабым местом в государственной власти России. Принципы по судоустройству и судопроизводству, которые закреплены в Конституции РФ, реализуются с трудом. И в этом случае, ощущается противодействие, а также давление со стороны иных ветвей власти. Невзирая на провозглашенные правовые, а также социальные гарантии для судьи, таких как несменяемость, независимость, неприкосновенность, и т.п. Они зачастую, не способны в полной мере, быть обеспеченными, из-за отсутствия как технической, так и материальной базы. Кроме этого, в качестве большой проблемы для правосудия, на сегодняшнее время, стала коррумпированность судей.

Согласно мнения президента России, в весьма сложном и многогранном деле, направленном на поддержку авторитета судебной системы, все должны сыграть, свою роль - "как президент РФ, в качестве гаранта Конституции, так и судьи Конституционного суда РФ, так как они, тоже являются гражданами РФ, и представителями исполнительной власти, и представителями законодательной власти". Государство, будет оказывать содействие, увеличению авторитета судебной власти". То, что является необходимым делать по линии президентской

вертикали, также должно делаться и по линии исполнительной власти, для получения более полного эффекта.

Совершенствование, а также дальнейшее развитие судебной власти в РФ, видится на данный момент, в следующих тенденциях: дальнейшая теоретическая разработка, основных направлений в развитии судебной системы; повышение роли судейского сообщества, а также его органов, в предотвращении коррупции среди судей; укрепление судебной системы, посредством высококвалифицированных специалистов; выработать концептуальные подходы, для повышения эффективности деятельности, каждого из вида судов; критическое осмысление, а также корректирование регулирования деятельности тех лиц, которые оказывают для граждан и юридических лиц, помощь в решении юридических вопросов, так как в действующем виде, оно не в полной мере, обеспечивает доступ к правосудию; на законодательном уровне, обеспечить сочетание независимости судей, с ответственностью за принимаемые ими, судебные решения; усовершенствовать процедуру по отбору и подготовке судей; провести представителями всех ветвей власти, профилактические работы, среди населения, которые направлены, на формирование уважения граждан к власти, в целом, и судебной власти в частности.

Совершенствование, а также развитие российского законодательства, которое направлено, на обеспечение компетентности, независимости, беспристрастности судей. Оно должно осуществляться, учитывая не только российскую практику правоприменения, но также и международных договоров, и соответствующих соглашений.

В заключение, хотелось бы сказать о том, что только в той ситуации, в которой суды, станут по-настоящему независимыми, и начнут подчиняться только закону, и будет обеспечиваться подлинное уважение общества к суду, эффективная защита прав и свобод человека, гармония в интересах личности, общества, государства. Это имеет непосредственное отношение, также к задаче,

которая была поставлена создавшейся ситуацией перед судебной властью, а именно - преодоление правового нигилизма граждан, в России.

СПИСОК ЛИТЕРАТУРЫ:

1. Шаблинский, И.Г. Судебная власть и политический режим в России: некоторые аспекты взаимодействия - Политическая концептология: журнал междисциплинарных исследований- 2016.- 163 с.
2. Фомин, А.А. Судебная власть при демократии - Ленинградский юридический журнал.- 2016.- 401 с.
3. Цыганаш, В.Н. Судебная власть: правовое содержание и место в правовом регулировании - Юристь — Правоведъ.- 2016.- 254 с.

Hisamova D.F.

3rd year student of the magistracy
Russian State University of Justice
(Kazan, Russia)

Scientific advisor:

Guryanova V.V.

Candidate of Law, Associate Professor
Russian State University of Justice
(Kazan, Russia)

PROSPECTS FOR THE DEVELOPMENT OF THE RUSSIAN JUDICIAL SYSTEM

***Abstract:** this article discusses in detail the changes in the judicial system of the Russian Federation at the present stage. Unification is one of the main directions of judicial reform. The main directions of the development of the judicial system are to ensure the financial and personnel independence of the court. One of the unsolved tasks remains the formation of specialized courts of general jurisdiction. The article analyzes the prospects for the development of the judicial system and the expected results.*

***Keywords:** judicial system, jurisdiction, court, problems, development prospects.*

УДК 340

Якупова Э.Н.

магистрант юридического факультета
Казанский (Приволжский) федеральный университет
(г. Казань, Россия)

КОЛЛИЗИИ И ПРОБЕЛЫ В ПРАВЕ КАК ПРОБЛЕМЫ ПРАВОПРИМЕНЕНИЯ

Аннотация: в работе рассмотрены коллизии и пробелы в праве как проблемы правоприменения. Проанализированы основные причины возникновения этих проблем, а также выявлены пути их решения.

Ключевые слова: право, правоприменение, коллизии, проблемы в праве, закон.

Право, как главный регулятор общественных отношений, имеет целью организовать и стабилизировать жизнь в обществе и государстве. Единство применения права во многом зависит от совершенства законодательства [1]. В свою очередь, эффективность применения права напрямую влияет на выполнение прав и свобод граждан и организаций.

Следует отметить, что современные исследователи рассматривают юридическую коллизию как часть конфликтологии. Конфликтология является относительно новым направлением в науке, возникшим после распада СССР. Она изучает проблему возникновения конфликтов и противоречий в обществе.

Противоречия, возникающие в области правового регулирования, относятся к социальным противоречиям. При анализе следует учитывать место права среди других сфер общественной жизни. Нормы права имеют преимущество перед другими социальными регуляторами, такими как мораль, традиции и религиозные нормы, поскольку их выполнение обеспечивается силой государства. Они происходят от государственных органов, избранных

населением, которые должны реализовывать интересы большинства общества в соответствии с принципами представительной демократии. Кроме того, через институт права обеспечивается осуществление прав и свобод человека и гражданина, а также создаются условия для укрепления законности и правопорядка.

При изучении проблемы противоречий в праве, А.Ю. Буяков указывает на два аспекта: объективный, выражающийся в отражении противоречий общественной жизни в правовых нормах, и собственные противоречия права, не связанные с жизнью в обществе [3, С. 102].

В связи с этим можно выделить два вида противоречий в праве: материальное и формальное. Материальное противоречие возникает между действующими отношениями в обществе и правовыми нормами, установленными государством. Формальное противоречие подразумевает противоречия между самими правовыми предписаниями. Причем, последнее противоречие непосредственно связано с первым и является его следствием.

Когда говорят о юридической коллизии, это относится к противоречиям второго вида. Однако понятия «противоречие в сфере правового регулирования» и «юридическая коллизия» не являются одинаковыми.

Большинство коллизий возникает из-за игнорирования законодателем правил юридической техники. Среди наиболее распространенных причин можно выделить следующие. Нередко законодатель детально объясняет определенные термины в законодательных актах, в то время как такое объяснение не является необходимым. Важность терминологии в законодательстве не подлежит сомнению, однако необходима мера в данном вопросе. Различные законодательные акты содержат совершенно разные интерпретации одного и того же правового термина, или же данные интерпретации не совпадают друг с другом.

Такое нарушение объясняется тем, что законодатель не обращает должного внимания на уже существующие нормы, регулирующие общественные

отношения, и, как результат, не проводит оценку согласованности новых и действующих норм. Избежать подобных ошибок поможет одновременное внесение изменений или отмена соответствующих положений в действующих актах. Касательно сферы, регулируемой законами, она весьма обширна.

Данные нарушения тесно связаны с проблемой экономии правовых ресурсов в процессе законотворчества. Иногда достаточно внести изменения в уже существующие законы для урегулирования определенных отношений, вместо принятия отдельного закона. Это позволит избежать законодательных «заминок». Ошибка заключается в техническом аспекте законодательной техники и приводит к тому, что норма превращается в обыкновенные слова.

Избежать ошибок невозможно, однако ошибки в законотворчестве имеют особое значение. Они приводят к снижению эффективности правового регулирования и проблемам в практическом применении соответствующих правовых норм. Качественная работа над текстом закона со стороны разработчиков и различных экспертов является залогом снижения ошибок. В случае обнаружения ошибок в процессе правоприменения необходимо создать условия для быстрого информирования законодателя о мнениях практикующих специалистов и результатов правоприменительной практики.

В тексте закона содержится множество ссылок на нормативные акты, которые уже не действуют на момент его принятия. Причины таких нарушений можно объяснить следующим образом.

Одной из основных причин является недостаточно высокий уровень правовой подготовки законодателей. Из-за этого они не всегда грамотно и рационально используют свое право на законодательную инициативу. Иногда законопроекты разрабатываются неквалифицированными лицами, которые пытаются заменить юридическую терминологию новыми определениями и понятиями [4, С. 117].

Вину за это частично можно возложить на авторов действующей Конституции РФ [2], которые исключили Генерального прокурора Российской

Федерации и Уполномоченного по правам человека из числа субъектов, обладающих правом на законодательную инициативу.

Таким образом, пробелы в праве представляют собой сложное явление, которое требует внимания и изучения в научном мире. Представленные подходы свидетельствуют о теоретической незавершенности дискуссии по данному вопросу.

СПИСОК ЛИТЕРАТУРЫ:

1. Ахметжанова К.В. Причины возникновения и способы преодоления коллизий в праве с позиции позитивистского правопонимания (легистский и социологический подходы) // Вестник РУДН. Серия: Юридические науки. 2014. №3. URL: <https://cyberleninka.ru/article/n/prichiny-vozniknoveniya-isposobypreodolenpya-kolliziy-v-prave-s-pozitsii-rozitivistskogopravoponimaniyalegistskiy-i> (дата обращения: 02.06.2023).
2. Конституция Российской Федерации: принята всенародным голосованием 12 декабря 1993 г.; в ред. от 04 июля 2020 г. // Собрание законодательства РФ. 2014. № 31.
3. Сабанина, Н. О. К вопросу о проблемах правоприменения при пробелах и коллизиях в праве / Н. О. Сабанина, Н. В. Кузнецова, Н. Н. Панов // Наука и образование: сохраняя прошлое, создаём будущее : монография. – Пенза : «Наука и Просвещение» (ИП Гуляев Г.Ю.), 2020. – С. 100-110.
4. Нешатаева Т.Н. Единообразное правоприменение – цель Суда Евразийского экономического союза / Т.Н. Нешатаева // Международное правосудие. – 2015. – № 2. – С. 115-125.

Yakupova E.N.

Kazan Federal University

(Kazan, Russia)

**CONFLITIONS AND GAPS IN THE LAW
AS LAW ENFORCEMENT PROBLEMS**

***Abstract:** the paper examines conflicts and gaps in the law as problems of law enforcement. The main causes of these problems are analyzed, and ways to solve them are identified.*

***Keywords:** law, law enforcement, conflicts, problems in law.*

ЛИНГВИСТИКА - НАУКИ О ЯЗЫКЕ (LINGUISTICS)

УДК 81`27

Абдуалиева А.

магистрант

Российский университет дружбы народов

имени Патриса Лумумбы

(г. Москва, Россия)

ЛИНГВИСТИЧЕСКИЕ СРЕДСТВА СОЗДАНИЯ ИМИДЖА СТРАНЫ В АМЕРИКАНСКИХ СМИ

Аннотация: в статье рассматривается проблема конструирования имиджа страны с помощью языковых средств. Представлен обзор развития научной мысли в области имиджа. Автор обращает внимание на отсутствие единого подхода к определению термина «имидж». Приведены примеры создания имиджа России на материале популярных американских СМИ – *The New York Times*.

Ключевые слова: имидж, СМИ, лингвистические средства создания имиджа.

Несмотря на широкое употребление термина «имидж» на современном этапе, сам термин вошёл в научный обиход только в прошлом веке. Так, в 1960-х годах американский экономист и социолог Кеннет Боулдинг ввел в лингвистический оборот концепцию образности, этим термином обозначая психологическое влияние на потребителей, слушателей или читателей, направленное на поддержание их лояльности к определенному субъекту/человека, бренда, страны и т.п.) [6, с. 231]. Формирование положительных образов, необходимых для успешной идентификации людей, товаров или услуг, явилось важным инструментом в системе социальных и рыночных отношений во второй половине двадцатого века

С научной точки зрения, понятие «образ» исследовалось в трудах Г. Лебона, описавшего его как «харизму», которую имеют некоторые люди и предметы. Харизма, по его словам, это своеобразное господство идеи или бизнеса над сознанием человека. Главной особенностью харизмы является то, что она не позволяет видеть вещи в их существующей реальной форме и нейтрализует какое-либо суждение [10].

Позже имидж становится прерогативой исследований политологов, социальных психологов. В частности, известны труды Никколо Макиавелли «Государь» и Г. Лебона «Психология социализма», в которых представлено научное обоснование практической ценности изучаемого феномена. Макиавелли подчеркнул значимость владения соответствующей «маской» для государственного деятеля, а Лебон, в свою очередь, объяснил содержание имиджирования как средства достижения политического успеха благодаря эффекту «собственного обаяния» [5, с. 64].

В 70-х годах прошлого века имидж стал появляться в советских журнальных и газетных публикациях как категория отрицательная, так как рассматривался как манипулятивный прием буржуазной политики и средств массовой информации. На современном этапе развития общества имидж стал неотъемлемой составляющей деятельности политиков, театральных и эстрадных деятелей, ученых и предпринимателей [6].

В современной науке большинство авторов рассматривают имидж, ограничиваясь схожими характеристиками при его описании. К примеру, имидж – это эмоциональный отклик в сознании окружающих, которые производит определенная личность или предмет. Такой подход актуален для тех исследователей, которые не останавливают свое внимание на теоретических аспектах, а в большей степени, предпочитают рассматривать технологии создания имиджа (Л. Браун [2], П. Берд [1], Ф. Дейвис [4], А.Ю. Панасюк [7]).

Отечественные авторы также изучали феномен имиджа. К таким авторам можно отнести Е. Егорова-Гантман [5], А. Чумикова [11], Г. Почепцова [9].

Объяснить проблему имиджа в современной науке можно ссылаясь на тот факт, что само понятие не имеет конкретных научных параметров, по которым можно было составить точную интерпретацию «имиджа» и определить сущность/содержание самого феномена.

Важно отметить, что имидж изучают не только те специалисты, которые близки к массовым коммуникациям, политическим, экономическим наукам. Изучением формирования образов занимаются языковеды и литературоведы. Но они ставят под сомнение существование такого феномена как «имидж». К примеру, писатель Пелевин пишет: «Имидж, в редких случаях способен отражать истинную реальность... [Это] – труднодостижимость природы, когда существующий образ не зависит от отражаемого объекта» [8, с. 21].

Несомненным остается тот факт, что имидж, в том понимании, в котором мы привыкли его воспринимать (в переводе с французского и английского языков означает «образ», «подобие»), создается усилиями многих специалистов, среди которых ведущее место занимают дизайнеры, визажисты, стилисты и т.д. Относительно лингвистического имиджа, непосредственным его создателем выступает сам говорящий, средством слова формирующий определенный образ.

В свою очередь, имидж страны можно разделить на три типа:

1. Объективный – имидж страны, конструируемый в сознании резидентов и нерезидентов государства. Включает экономический, социальный, политический, культурный и другие имиджи;

2. Субъективный – имидж страны, с точки зрения ее лидера и его окружения относительно того, каким государством кажется его гражданам и представлением резидентов о том, каким государство кажется за границей;

3. Моделированный – имидж страны, создаваемый профессиональными имиджмейкерами и PR-специалистами [3].

Имидж страны может быть изучен на различном материале, однако ввиду востребованности и актуальности СМИ в современном мире, считаем целесообразным обратить внимание на данный канал информации. Средства

массовой информации в современных исследованиях коммуникации, т.е. любой канал связи одновременно охватывает большое количество людей, включая радио, телевидение, газеты, журналы, билборды, фильмы, записи, книги и Интернет, а также интеллектуальные средства массовой информации новой категории, к которым относятся смартфоны, смарт-телевизоры и планшеты. В результате, огромное количество людей способно оперативно ознакомиться с создаваемым образом вследствие моделирования имиджа страны. Моделирование лингвистического имиджа включает в себя набор приемов и методов. Следует отметить, что техника моделирования имиджа не означает фрагментарного использования методов, поскольку она спланирована, имеет теоретическую основу и соответствующую структуру, представленную в виде алгоритма, схемы или сценария [9]. Создание образа начинается с установления цели, которая задается на уровне планируемой структуры общения. С помощью лингвистических средств СМИ склонны публиковать ложную или порочащую репутацию страны информацию, что также влияет на формирование образа страны.

В рамках темы нашей статьи значимым стало исследование лингвистических средств создания имиджа страны, в частности, России средствами английского языка. Исходя из данной цели, мы использовали материал популярных американских СМИ: The New York Times (США).

Следует обратить внимание на контекст следующих примеров:

1) "I can't tell you how many times over the years I've heard Russians say that our two countries are the world's biggest, and if they could just get together, we could solve all the problems."

Здесь в высказывании присутствует олицетворение, к странам приписались качества и способности одушевленных предметов «если бы две большие страны могли собраться вместе».

2) "In the US, the Clinton administration appeared to offer unqualified support for Yeltsin."

Когнитивная метафора использовалась для оценки отношения американского правительства к первому президенту России «безоговорочная поддержка».

3) “This is a two-way street. The US–Russia relationship also emerged as a contentious issue in the run-up to Putin’s re-election as president; in fact, it loomed considerably larger in Russia than in the United States.”

Метафора «улица с двусторонним движением» используется для того, чтобы указать на мнение американской прессы об отношениях между странами.

Таким образом, можем говорить о том, что многие исследователи не могут определить ключевые параметры его формирования. Следовательно, на современном этапе данный вопрос остается открытым для дальнейшего изучения. Проанализировав контент англоязычных СМИ, в частности The New York Times, мы определили особенности формирования непростых отношений между США и Россией.

СПИСОК ЛИТЕРАТУРЫ:

1. Берд П. Продай себя. Тактика совершенствования вашего имиджа. / Полли Берд. Минск: Амалфея, 1997. 208 с.
2. Браун Л. Имидж - путь к успеху : [Пер. с англ.] / Л. Браун. СПб. : Питер : Питер-пресс, 1996. 283 с.
3. Гавра Д.П. Имидж территориальных субъектов в современном информационном пространстве. Санкт-Петербург, 2013.157 с.
4. Дейвис Ф. Ваш абсолютный имидж: Кн. для политиков и бизнесменов, мужчин и женщин. Москва : ТОО "Внешсигма", 1997. 320 с.
5. Егорова-Гантман Е.В. Имидж лидера : Психол. пособие для политиков. – Москва : О-во "Знание" России, 1994. 264 с.

6. Користина Н. С. Русский стиль на мировых подиумах как инструмент формирования имиджа России //Массовая коммуникация в современном мире: вызовы и перспективы. 2014. С. 231-233.
7. Панасюк А.Ю. Вам нужен имиджмейкер? : Или о том, как создавать свой имидж. Москва: Дело, 2000. 238 с.
8. Пелевин В. Public relations и общественные отношения В. Пелевин // «Политическая наука в XXI веке: проблемы и суждения» [Электронный ресурс]. URL: http://www.vagrius.ru/articles/pelev_pr.shtml (дата обращения: 10.09.2023).
9. Почепцов Г.Г. Имиджелогия / Георгий Почепцов. 2. изд., испр. и доп. – Москва : Рефл-бук , 2001. 698 с.
10. Соколов А. В. Имидж политического лидера как фактор легитимации политической власти в современной России //Дисс. канд. полит. наук. Москва, 2009. 186 с.
11. Чумаков А.Н. Язык как средство коммуникации и решения проблем в глобальном мире // Вопр. философии. 2016. № 1. С. 5-14.
12. The Guardian view on Russian history: the past is a work in progress [Электронный ресурс]. URL: <https://www.theguardian.com/commentisfree/2023/sep/03/the-guardian-view-on-russian-history-the-past-is-a-work-in-progress> (дата обращения: 10.09.2023).
13. Ukraine’s Fight Is the World’s, Zelensky Tells U.N. Assembly [Электронный ресурс]. URL: <https://www.nytimes.com/2023/09/19/world/europe/zelensky-ukraine-united-nations.html?searchResultPosition=7> (дата обращения: 10.09.2023).

Abdualieva A.

master's student

Patrice Lumumba Peoples' Friendship University of Russia
(Moscow, Russia)

LINGUISTIC TOOLS FOR CREATING A COUNTRY IMAGE IN ENGLISH

***Abstract:** the article examines the problem of constructing the country's image through linguistic means. The overview of the development of scientific thought in the field of image is presented. The author draws attention to the lack of a unified approach to defining the term “image”. The examples of creating the image of Russia are given based on the popular American media – The New York Times.*

***Keywords:** image, media, The New York Times, linguistic means of creating image.*

УДК 81.371

Гулиев Р.А.

студент-бакалавр

Российский университет дружбы народов

(г. Москва, Россия)

РЕПРЕЗЕНТАЦИЯ КОНЦЕПТА «POSITIVE» В СОВРЕМЕННОЙ ЛИТЕРАТУРЕ

***Аннотация:** статья посвящена специфике репрезентации концепта «Positive», а также рассмотрению функционально-семантических особенностей именных лексем, вербализующих названный концепт в современном английском и русских языках. В статье проводится дефиниционный анализ имен существительных, номинирующих позитив, рассматриваются комбинаторные возможности имен существительных и имен прилагательных, вербализующих концепт «Positive».*

***Ключевые слова:** концепт, лингвокультура, положительный, оптимистичный, оптимизм.*

В современной лингвистике изучению концепта уделено значительное внимание. Однако, данное определение не имеет однозначного толкования, так как к настоящему времени сложилось несколько подходов к его определению.

В связи с активной экспансией американской ценностной системы в иные культуры, в том числе и лингвистическими способами, изучение базовых концептов именно американской лингвокультуры значимо для понимания специфики современной западной цивилизации в целом.

Понятие концепта является основным понятием в современной лингвокультурологии и располагается на стыке нескольких наук: когнитивной лингвистики, культурологии, лингвокультурологии, социологии, этнопсихологии и политологии.

У слова «концепт» латинское происхождение - *concipere* – «зачинать». В широком смысле концепт – это наименование некоего абстрактного образа, которое принято в той или иной социальной или этнической группе.

Синонимичные термины «концепт» и «понятие» применяются в различных науках: если «понятие» употребляется в логике и философии, то «концепт» – в математической логике и культурологии.

Понятие «концепт» является сложным и не имеет однозначной трактовки. В лингвокультурологии исследованием концептов занимались такие ученые, как Н. Д. Арутюнова, З. Х. Бижева, А. Вежбицкая, С. Г. Воркачев, В. И. Карасик, В. А. Маслова, Г. Г. Слышкин, Ю. С. Степанов, В. Н. Телия, Г. В. Токарев и другие.

К примеру, В. В. Красных считает, что концепт – это «абстрагированная идея «культурного предмета», не имеющего визуального прототипического опыта».

Некоторые исследователи к этому ряду добавляют еще термины «образ» и «значение». Однако в строгом терминологическом значении это не совсем так.

Объектом данного исследования является позитивное (оптимистичное) мироощущение в современной литературе.

Предмет исследования – ключевое слово *positive* и устойчивое словосочетание *think(ing) positively* в их лексикографической фиксации, употреблении в дискурсе и отражении в современной литературе.

Слово *positive* пришло в среднеанглийский язык в XIV в. из латинского *positives* через древнефранцузский со значением «иметь особое качество». Изначально в латинском языке это слово означало «официально предписанный».

К производным от *positive* относятся: *positively* (нар.), *positivism* (сущ.), *positivist* (прил., сущ.), *positiveness* (сущ.), *positivity* (сущ.), *positive* (сущ.).

Приведем данные британского словаря [MacMillan, 2002] по ключевому слову *positive* (прил.):

- believing that good things will happen or that a situation will get better: Try to think positive thoughts;

- showing agreement or approval: We couldn't be sure if her reaction would be positive.

В настоящее время, в условиях мировой глобализации, интеграции России в международное сообщество и демократических преобразований, в российском обществе происходит пересмотр ценностных установок.

К примеру, индивидуализм становится выше коллективизма в иерархии ценностей в ситуации повышенной конкуренции; происходит копирование поведенческих моделей. В организационной коммуникации происходит следование графику (meeting the deadline), что, безусловно, является положительной тенденцией.

Для русского концепта ключевыми традиционно являются слова положительный, оптимистичный, оптимизм, а в последнее время также позитивный, позитив.

Слова положительный и оптимистичный являются более частотными, чем позитивный, позитив. Вот как они представлены в Национальном корпусе русского языка в художественной литературе и публицистике XXI в.: положительный – 1 026 документов (опыт, результат, герой, двойник, пример, эффект и т. д.); оптимизм – 539 документов (не разделять оптимизм, оптимизм верующего христианина, неизменный пушкинский оптимизм, всеобщий оптимизм, оптимизм ушел, некоторый оптимизм, обманчивый оптимизм, безудержный оптимизм и т. д.); оптимистичный – 46 документов (прогноз, лад, проект бюджета, фильм, теоретик, вариант); позитивный – 205 документов (опыт, сценарий, репортаж, подход, позитивное мышление и т. д.); позитив – 81 документ (я очень большой позитив).

К числу аналогичных западных (американских) влияний на русскую лингвокультуру мы относим и «thinking positively». Все чаще можно видеть

переведенную и написанную российскими авторами литературу по практической психологии, в которой даются советы, как стать счастливым, богатым, как побороть стресс и т. п.

Это проявляется в коммуникативном поведении людей, вербальном и невербальном: Нет проблем, Легко! Больше позитива! Она очень позитивный человек. Он сам позитив.

СПИСОК ЛИТЕРАТУРЫ:

1. Аскольдов, С. А. Концепт и слово / С. А. Аскольдов // Русская словесность: От теории словесности к структуре текста: Антология. – М. : Academia, 1997. – С. 267–279.
2. Бурас, М. Жизнь и судьба гипотезы лингвистической относительности / М. Бурас, М. А. Кронгауз // Наука и жизнь. – 2011. – №8. – С. 66–73.
3. Гумбольдт, В. фон; под ред. А. В. Гулыги и Г. В. Рамишвили. – Язык и философия культуры. – М., 1985. – 452 с.
4. Карасик, В. И. Лингвокультурный концепт как единица исследования // Методологические проблемы когнитивной лингвистики: Сборник научных трудов. / В. И. Карасик, Г. Г. Слышкин. – Воронеж : ВГУ, 2001. – С. 76–77.
5. Карасик, В. И. Языковой круг: личность, концепты, дискурс / В. И. Карасик. – Волгоград : Перемена, 2002. – 477 с.
6. Лихачев, Д. С. Концептосфера русского языка / Д. С. Лихачев // Русская словесность: От теории словесности к структуре текста: Антология. – М. : Academia, 1997. – С. 280–287.
7. Палеева, Е. В. Концептуальный анализ как метод лингвистических исследований / Е. В. Палеева // Теория языка и межкультурная коммуникация. – Вып. 2 (8). – Курск, 2010. – С. 1–5.
8. Попова, Э. Д. Язык как национальная картина мира / Э. Д. Попова, И. А. Стернин. – 3-е изд. – Воронеж : Истоки, 2007. – 59 с.

9. Пословицы английского языка, раздел Love and Heart. – URL: <https://www.native-english.ru/proverbs/category/love-and-heart>, свободный. – Загл. с экрана. – Яз. рус. – (Дата обращения: 13.04.2020).

10. Пустошило, Е. П. Лексикология. Фразеология. Лексикография : учеб.-метод. комплекс / Е. П. Пустошило. – Гродно : ГрГУ, 2011. – 141 с.
Рыжкина, А. А. О методах анализа концепта / А. А. Рыжкина // Вестник ОГУ. – 2014. – №11 (172). – С. 117–120.

11. Самситова, Е. Х. Понятие концепта в лингвокультурологии: история развития, структура, классификация / Е. Х. Самситова, Г. М. Байназарова // Вестник Башкирского университета. – 2014. – Т. 19, №4. – С. 1373–1378

Guliev R.A.

Bachelor student

Peoples Friendship University of Russia

(Moscow, Russia)

REPRESENTATION OF THE CONCEPT "POSITIVE" IN MODERN LITERATURE

***Abstract:** the article is devoted to the specificity of representation of the concept "Positive", as well as to the consideration of functional-semantic features of noun lexemes verbalizing the named concept in modern English and Russian languages. The definitional analysis of nouns nominating positive is carried out in the article, combinatorial possibilities of nouns and adjectives verbalizing the concept "Positive" are considered.*

***Keywords:** concept, linguoculture, positive, optimistic, optimism.*

УДК 81.371

Конашенко А.А.

студент магистратуры факультета лингвистики,
Российский университет дружбы народов
(г. Москва, Россия)

ЛИНГВОСТИЛИСТИЧЕСКИЕ ОСОБЕННОСТИ ЦИТИРОВАНИЯ БИБЛИИ В АНГЛОЯЗЫЧНОМ ПОЛИТИЧЕСКОМ ДИСКУРСЕ

***Аннотация:** в статье рассматриваются лингвостилистические особенности использования цитат из Библии в англоязычном политическом дискурсе. Были выделены основные функции, которые библейские цитаты выполняют в политической риторике, такие как подкрепление аргументов, установление авторитетности и создание эмоциональной окраски. Особое внимание уделяется техникам цитирования, таким как выбор источника, формулировка и контекстуализация цитаты. Исследование показывает, что использование библейских цитат является важным инструментом в политической коммуникации и имеет большое значение для понимания англоязычного политического дискурса.*

***Ключевые слова:** цитата, лингвистика, дискурс, риторика, коммуникация, контекст.*

Цитирование является одним из ключевых элементов политического дискурса, который используется для подкрепления аргументов, установления авторитетности и эмоциональной окраски. В данной статье рассматриваются лингвостилистические особенности функционирования библейской цитаты в англоязычном политическом дискурсе. Исследование лингвостилистических особенностей цитирования Библии в политическом дискурсе имеет большое значение как для теории, так и для практики. Это позволяет лучше понимать, как такие цитаты используются в политическом дискурсе, как они воспринимаются аудиторией и как они могут влиять на решения адресата, электората и политических деятелей. В статье проводится анализ особенностей цитирования, формулировки и контекстуализации цитат.

Английский политический дискурс отличается своими лингвистическими особенностями, которые включают широкое использование профессиональной терминологии, частое использование книжных слов, цитат, клише и устойчивых фраз.

Высокая интертекстуальность характеризует большой массив политических текстов, то есть такие тексты могут состоять из ряда других текстов, либо их фрагментов в виде цитат и аллюзий. В политических текстах часто присутствуют разные точки зрения на описываемые события, которые могут быть выражены как авторскими комментариями, так и цитатами других политиков. Цитирование может использоваться для подтверждения своей точки зрения или для обращения к чужой позиции [2, с. 55]. Цитата является одним из наиболее эффективных средств воздействия в англоязычном политическом дискурсе. Она может быть использована для подчеркивания определенных идей, убеждений и установок, а также для усиления эмоциональной реакции на определенные события или явления. Цитаты могут быть произнесены как известными политиками и лидерами, так и обычными людьми, которые выражают свои мысли и идеи на определенную тему.

В цитировании или применении в тексте сторонних текстов можно выделить два типа: прямое и косвенное. Прямое цитирование подразумевает точное повторение оригинального текста с указанием его источника. Для формального указания на текст-донор могут использоваться упоминания автора, даты, темы и других обстоятельств. Косвенное цитирование, в свою очередь, представляет собой пересказ оригинального материала с указанием его источника. В этом случае возможны изменения лексической, грамматической и синтаксической структуры, а также аналитическая обработка цитируемого материала.

За прямым и косвенным цитированием следуют уровни интертекстуальных включений, не содержащие прямых указаний на

прецедентный текст. В зависимости от степени присутствия элементов претекста в тексте-реципиенте, интертекстуальные включения могут выступать аппликацией или аллюзией. Аппликация – это полностью тождественный по форме исходный текст, не сопровождающийся ссылкой на источник. Аллюзия, в свою очередь, является намёком на текст-донор и имеет меньший объём, ограничиваясь словом или фразой, создающей у слушателя ассоциации с претекстом [3, с. 61].

Цитата может быть использована для усиления эффекта риторики, что делает ее особенно эффективной в политическом дискурсе. Это может быть достигнуто путем использования цитаты в контексте общей речи, чтобы подчеркнуть ее значение и сделать ее более запоминающейся для аудитории. Кроме того, цитата может быть использована для установления авторитета, когда она произносится известным политиком или лидером, которые уже имеют определенную репутацию и влияние в обществе. Цитата также может быть использована для подчеркивания определенных идей и убеждений. Интерпретация идей в пользу политика нуждается в особых вербальных инструментах: одним из них выступает своевременное использование в речи публичного политика выгодной для него цитаты, причем грамотно подобранная цитата исполняет семантику – презентационную функцию, понимаемую как когнитивное освоение некоторой идеи и её немедленное введение в понятийный оборот социума. Такая идея маркируется политиком как «хорошая» и «жизненно необходимая», подвергается лингвосомиотической обработке или трансформации, затем настойчиво и целенаправленно внедряется в массовое сознание через СМИ.

Чтобы убедиться в этом следует обратиться к следующему примеру, нынешний президент Америки Джо Байден, как и многие другие политики, использует цитаты из библии для подчеркивания своей моральной и религиозной убежденности, а также убеждения своих сторонников в том, что он разделяет их

ценности и принципы, для привлечения религиозных избирателей и демонстрации уважения к вере.

В ходе своей победной речи после выборов 2020 года, Байден благодарит избирателей и отмечает, что после года потрясений для Америки, года протестов против несправедливости, года в тени смертельного вируса пришло время для исцеления. Он употребляет цитату в следующем контексте: *To everything there is a season, a time to build, a time to reap and a time to sow. And a time to heal. This is the time to heal in America* [7]. Здесь используется видоизмененный отрывок из 3-й главы Екклесиаста: *To everything there is a season, A time for every purpose under heaven: A time to be born, And a time to die; A time to plant, And a time to pluck what is planted; A time to kill, And a time to heal* [6]. Он употребляет данную цитату в контексте наступления периода преобразования в Америке, времени коренных изменений, которые произойдут с приходом Байдена к власти.

Можно наблюдать что победная речь Джо Байдена была наполнена призывами к единству и примирению нации, более того, он обращался к библейским ценностям и идеалам, как связующему звену в обществе для формирования традиционных сообщений и взаимосвязи. Особенностью победной речи было сочетание моральных и религиозных ценностей с политическими вызовами к действию. Благодаря этому обращение Байдена было эмоциональным и воспринималось как искреннее и убедительное. Таким образом, понятно, что цитирование способствует решению задач манипулятивного характера: внедрение цитат в тексты речей политиков способно воздействовать на массовое сознание для достижения политических целей, главной из которых является стремление политика быть одобренным социумом, как в личностном смысле, так и в отношении предпринимаемых политиком действий и принимаемых им решений.

Переходя к другому примеру цитирования можно обратиться к Рождественским обращениям покойной королевы Великобритании Елизаветы II. Главной темой рождественского обращения 2000 года было сплочение местных сообществ и единство Содружества, уважение ко всем конфессиям и акцент на схожести духовности христианства и других религий. Всё это подкреплялось следующей цитатой [5]:

Love thy neighbour as thyself. [8]

Особую роль в этой цитате имеет элемент эмоциональности, который подкрепляется использованными языковыми единицами: *love*, *neighbour*. Елизавета II использовала фрагменты из священного писания, которые наиболее точно выражают мысль говорящего и легко понимаются адресатом, в том числе представителем другой конфессии или незнакомого с Библией. Для успешной межкультурной коммуникации в переводческой деятельности необходимо обладать глубокими культурологическими знаниями, включающими библейские предания. Библейские цитаты, крылатые выражения и имена персонажей широко используются в языке средств массовой информации и политических выступлениях. Такие языковые единицы называются прецедентными феноменами и являются частью культурного тезауруса языка. Непосредственное цитирование может происходить не на основе оригинального текста, а через культурный багаж носителя языка, который может получать прецедентные единицы различными способами. В некоторых случаях они могут быть искажены для создания каламбура или другого эффекта.

В содержательной части цитаты зачастую расходятся со своими первоначальными значениями, это связано с их переосмыслением, изменением порядка слов или заменой архаичных слов на современные, либо же отбрасывание их. К примеру, “to kill the fatted calf” в притче о блудном сыне имеет прямое значение «заколоть упитанного телёнка», однако этот оборот приобрел новый смысл приготовить для желанного гостя все лучшее, что есть в доме, оказать ему самый сердечный прием. Так же существуют случаи, когда

библейзмы, изначально имеющие положительный смысл, приобретают в цитате, с использованием современного языка отрицательную оценку. Например: “Not to let one’s left hand know what one’s right hand does”, означающий в современном языке «не ведать что творить; пусть левая рука не ведаёт, что творит правая», изначально имело значение «творить добро тайно, не рассчитывая на благодарность, похвалу» [4, с. 65].

Экспрессивные цитаты образно характеризуют явления реальности и информацию, повышают информативность речи, образность и экспрессивность, что позволяет усилить их прагматический эффект. Говорящий обращается к экспрессивным единицам с целью передачи своего отношения к явлению, объекту или субъекту действительности. Цитирование с использованием библейских фрагментов также может обладать эмоциональной окраской, например: “a lion in the way”, ироничный фразеологизм, указывающий на мнимую опасность; “a wolf in sheep’s clothing” – «волк в овечьей шкуре», то есть враг, скрывающийся под личиной друга. Ввиду оценочного компонента цитирование таких фрагментов используется как правило для указания на отношение говорящего к тому или иному факту, событию, человеку [1, с. 57].

Библейские тексты являются частью культурного наследия многих народов, и использование цитат из них даёт возможность реализовывать широкий спектр функций воздействия на аудиторию оратором. Использование библейских цитат в англоязычном дискурсе является распространённой практикой для англоговорящих политиков. Это связано с тем, что Библия является одним из наиболее значимых текстов в западной культуре и имеет большое влияние на мировоззрение людей. Использование цитат из библейских текстов позволяет говорящему установить эмоциональную связь с аудиторией и подчеркнуть важность своих высказываний. Отмечено, что использование библейских цитат может быть эффективным инструментом коммуникации, для обращения к культурным традициям, а также с целью установления

эмоциональной связи с аудиторией.

СПИСОК ЛИТЕРАТУРЫ:

1. Елфимова, К. С. Средства выразительности библейской фразеологии современного английского языка // *Lingua mobilis*. – 2010. – № 6 (25). – С. 56-57.
2. Кириллов А. Г. Интертекстуально–гипертекстуальный характер политического нарратива // *Гипертекст как объект лингвистического исследования: материалы Всероссийской научно-практической конференции с международным участием, 15 марта 2010*. – Самара: ПГСГА, 2010. – С. 54-58
3. Рыбачук К. Ю. Проблема интертекстуального поля применительно к современному политическому дискурсу США и Великобритании // *Наука о человеке: гуманитарные исследования*. 2018. №4 (34). – С. 61-62
- Мжельская, О. К. Семантическая специализация английских библеизмов, не имеющих аналогов в русском языке // *Психопедагогика в правоохранительных органах*. – 2008. – № 4. – С. 65-67.
4. Евангелие от Матфея // *Новый Завет (перевод под ред. еп. Кассиана (Безобразова) [Электронный ресурс]*. – 2017. – Режим доступа: https://azbyka.ru/otechnik/Kassian_Bezobrazov/novyj-zavet-perevod-pod-red-ep-kassiana-bezobrazova/1_22 (дата обращения: 20.09.2023).
5. Екклезиаста // *Современный перевод Российского Библейского Общества. [Электронный ресурс]*. – 2011. – Режим доступа: <https://azbyka.ru/biblia/?Eccl.1&r~a> (дата обращения: 20.09.2023).
6. President-elect Joe Biden's victory speech in full // *Sky News [Электронный ресурс]*. – 2020. – Режим доступа: <https://www.youtube.com/watch?v=1AfNYztas2c> (дата обращения: 20.09.2023).
7. The Queen's Christmas Message 2000 // *reelsarency [Электронный ресурс]*. – 2011. – Режим доступа: <https://www.youtube.com/watch?v=Ih8mpDdj94o> (дата обращения: 20.09.2023).

Konashenko A.A.

Master's student of the Faculty of Linguistics,
Peoples' Friendship University of Russia
(Moscow, Russia)

**LINGUISTIC & STYLISTIC FEATURES OF QUOTING THE BIBLE
IN ENGLISH-LANGUAGE POLITICAL DISCOURSE**

***Abstract:** the article discusses the linguistic and stylistic features of the use of quotations from the Bible in English-language political discourse. The main functions that Biblical quotations perform in political rhetoric were highlighted, such as reinforcing arguments, establishing authority and creating emotional coloring. Particular attention is paid to citation techniques, such as the selection of the source, the formulation and contextualization of the quotation. The study shows that the use of Biblical quotations is an important tool in political communication and is of great importance for understanding English-language political discourse.*

***Keywords:** quotation, linguistics, discourse, rhetoric, communication, context.*

УДК 8.81

Сейедехавва М.

магистр кафедры теории и практики иностранных языков
Российский университет дружбы народов
(г. Москва, Россия)

**ОСОБЕННОСТИ ПЕРЕВОДА ТЕКСТОВ
ТУРИСТИЧЕСКОГО ДИСКУРСА НА ПРИМЕРЕ
ТЕКСТОВ ИНТЕРНЕТ САЙТА *RUSSIADISCOVERY***

Аннотация: в статье рассматриваются различные средства перевода текстов туристического дискурса. В качестве материала для исследования был использован текст про туристический тур на Байконкур и его перевод на английский язык с интернет сайта *RussiaDiscovery*. При анализе материалов было выявлено, что при переводе текстов туристического дискурса используются в основном такие переводческие приемы как модуляция и целостное преобразование, при этом часто встречаются и лексические трансформации. Сделан вывод о том, что при переводе текстов туристического дискурса используются такие переводческие приемы, которые позволяют текстам оставаться привлекательными и запоминающимися.

Ключевые слова: перевод, трансформации, описательный перевод, модуляция, туристический дискурс.

В современной лингвистике в настоящее время популярность набирают исследования, посвященные дискурсам и их типам.

Многие лингвисты рассматривают понятие туристического дискурса с точки зрения письменного текста, посвященного путешествиям [4]. Е.Ю. Аликина, С.Л. Мишланова считают, что туристический дискурс является деятельностью в туризме, выраженный языковыми средствами [2]. К. Вестито, итальянский лингвист, придерживается точки зрения, что туристический

дискурс включает в себя и устную и письменную речь в процессе коммуникации, связанной с продвижением туризма [8].

"Продвижение туризма" и является основной целью туристического дискурса, что, в свою очередь, и обуславливает переводческие приемы и стратегии, применяемые при переводе текстов туристического дискурса с русского на английский язык.

В качестве материала исследования был использован текст про туристический тур на Байконур и его перевод на английский язык с интернет портала RussiaDiscovery.

Посетите музейные экспозиции космодрома – узнаете как проходила подготовка к первому полету человека в космос [7].

You will observe the museums' expositions of the Baikonur cosmodrome, telling about the history of space exploration and legendary cosmonauts [6].

В данном примере применяются прием модулирования при переводе глагольной группы *посетите музейные экспозиции космодрома*, а также при целостного преобразования при переводе предложения *узнаете как проходила подготовка к первому полету человека в космос*, что обусловлено, в первую очередь, необходимостью сохранения привлекательности текста и его запоминаемостью.

Осмотрите стартовые площадки и ракеты-носители, которые участвовали в космических программах мирового уровня [7].

You will see the launch pads and the rockets that participated in the international space program [6].

Лексические трансформации в виде генерализации применялись для перевода космического термина *ракеты-носители*, что обусловлено отсутствием необходимости точности перевода, при этом сохраняется важность сохранения привлекательности текста и его запоминаемостью.

Прием целостного преобразования применялся при трансформации именной группы *в космических программах мирового уровня*, что связано с особенностями порядка слов в английском предложении.

В этом путешествии вы не только осмотрите гигантские инженерные сооружения и прикоснетесь к истории освоения космоса, но и понаблюдаете за настоящим плановым стартом [7].

Visiting the legendary place, you will not only touch the history of the space exploration, but also witness the launch of the spacecraft [6].

В данном примере используется описательный перевод именной группы *настоящим плановым стартом*, что связано скорее всего с сохранением привлекательности текста на английском языке и его уникальностью. Конкретизация применяется при переводе именной группы *в этом путешествии*, и прием опущения используется при трансформации глагольной группы *осмотрите гигантские инженерные сооружения*.

Путешествие начинается в аэропорту города *Кызылорда [7].*

The journey begins in Kyzylorda (Kazakhstan) [6].

В данном примере транслитерация используется при переводе имени собственного *Кызылорд*, а также лексическая трансформация в виде добавления страны Kazakhstan для уточнения иностранным туристам.

Как будут кормить [7].

Meals [6]

Модуляция используется при переводе предложения *как будут кормить*, что обусловлено общепринятыми правилами написания туристических текстов на английском языке. Дословный перевод в данном случае может запутать читателя и потенциального клиента туристического агентства, а лексема *meals* в английском языке отражает не только *блюда*, но и *приемы пищи*.

Таким образом, на примере выбранного материала, можно проследить такие тенденции как: при переводе текстов туристического дискурса не так

важна точность перевода, как разнообразные переводческие средства, нацеленные на достижение эквивалентности перевода.



Рис.1 Частота использования переводческих приемом при переводе текстов туристического дискурса.

В соответствии с рис.1 можно сделать вывод, что такие переводческие трансформации как лексические трансформации (40%), целостное преобразование (23%), модуляция (32%) преобладают при переводах текстов туристического дискурса. При этом практически отсутствуют переводы с помощью калькирования, что может быть обусловлено отсутствием необходимости достижения эквивалентности перевода и точности передачи информации. Привлекательность и запоминаемость текста перевода играют приоритетную роль при переводах текстов туристического дискурса.

СПИСОК ЛИТЕРАТУРЫ:

1. Авагян А. А., Королев А. В. Особенности текстов туристического дискурса //Сервис plus. – 2020. – Т. 14. – №. 1. – С. 3-10.
2. Аликина Е.Ю., Аликина Е.Ю., Мишланова С.Л. Аттрактивная функция метафоры в туристском дискурсе // Вестник Пермского университета. Российская и зарубежная филология. – 2010. – № 6. – С. 44-50.
3. Бахмудова А. Ш. Особенности использования лексических трансформаций при переводе текстов туристического дискурса с английского языка на русский //Глобальный научный потенциал. – 2022. – №. 9 (138). – С. 131-133.
4. Погодаева С.А. Языковые средства аргументации во французском туристическом дискурсе: автореф. дис. ... канд. филол. наук. – Иркутск, 2008. – 20 с.
5. Рецкер Я.И. Теория перевода и переводческая практика. Очерки лингвистической теории перевода/Дополнения и комментарии Д.И. Ермоловича. — 3-е изд., стереотип. —М.: «Р. Валент», 2007. — 244 с.
6. Перевод на английский язык текста про туристический тур на Байконур.URL: <https://www.russiadiscovery.com/regions/baikonur> (дата обращения: 02.09.2023).
7. Текст про туристический тур на Байконур. URL: <https://www.russiadiscovery.ru/tours/baikonur-kosmodrom-baikonur> (дата обращения: 02.09.2023).
8. Vestito C. Tourism discourse and the representation of Italy: a critical analysis of English guidebooks [Electronic resource]. -- URL: http://www.fedoa.unina.it/2780/1/Vestito_Lingua_Inglese.pdf (дата обращения: 04.09.2023).

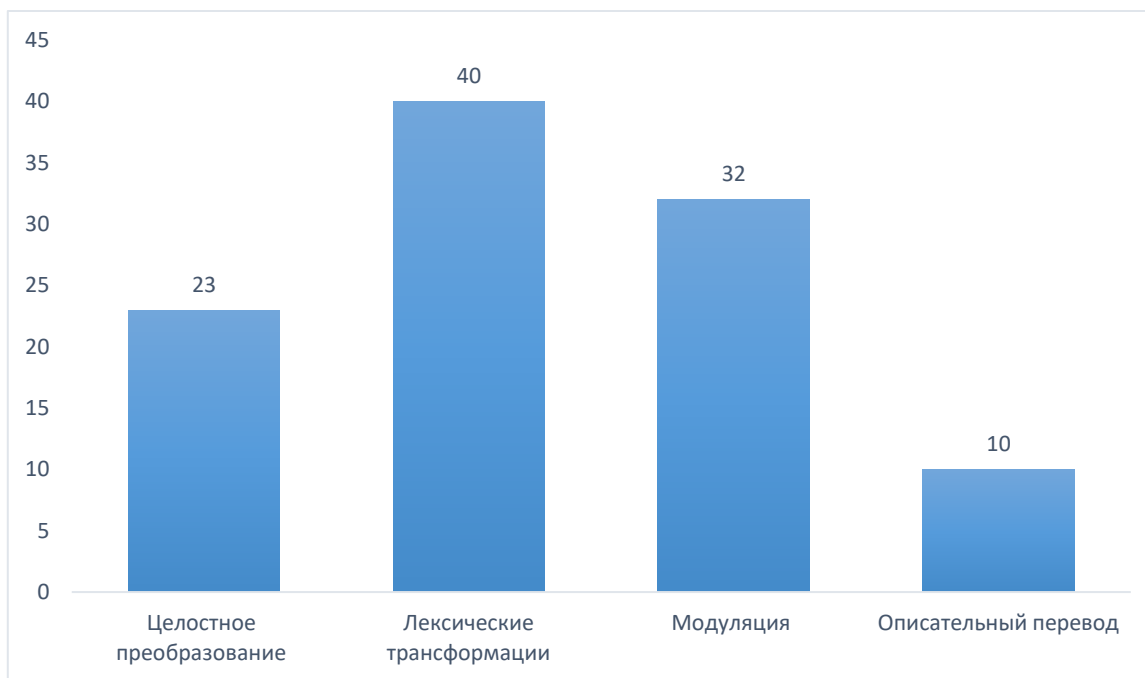
Seyedehava M.

Master of the Department of Theory and Practice of Foreign Languages
Peoples' Friendship University of Russia
(Moscow, Russia)

**FEATURES OF TRANSLATION OF TEXTS
OF TOURIST DISCOURSE ON EXAMPLE
OF TEXTS OF INTERNET SITE RUSSIADISCOVERY**

***Abstract:** the article discusses various means of translating texts of tourist discourse. The text about a tourist tour to Baikonur and its translation into English from the RussiaDiscovery website were used as material for the study. When analyzing the materials, it was revealed that when translating texts of tourist discourse, such translation techniques as modulation and holistic transformation are mainly used, while lexical transformations are also common. It is concluded that when translating texts of tourist discourse, such translation techniques are used that allow texts to remain attractive and memorable.*

***Keywords:** translation, transformations, descriptive translation, modulation, tourist discourse.*

УДК 8.81

Сиденко М.К.

магистр кафедры теории и практики иностранных языков

Российский университет дружбы народов

(г. Москва, Россия)

ИЗУЧЕНИЕ ДЕБАТОВ В ПОЛИТИЧЕСКОЙ ЛИНГВИСТИКЕ

***Аннотация:** данная статья посвящена изучению особенностей речевого поведения участников парламентских дебатов при обсуждении политических вопросов в ситуации конфликта. Основное внимание уделяется выявлению прагмалингвистических особенностей парламентского дискурса. Наиболее часто употребляемой тактикой в рамках этой стратегии является тактика обвинения. В рамках стратегии на повышение наиболее употребляемой тактикой является тактика самопрезентации, используя которую политические лидеры представляют свою партию и себя в наиболее выгодном свете.*

***Ключевые слова:** дискурс, политический дискурс, парламентские дебаты, политическая коммуникация, политлингвистика.*

Дебаты являются неотъемлемой частью политического процесса, и изучение дебатов в политической лингвистике играет важную роль в анализе и понимании политических дискуссий. Дебаты представляют собой форму обмена мнениями и аргументами, где участники стараются привести свои взгляды и доказательства для поддержки своих позиций.

Изучение дебатов в политической лингвистике способствует раскрытию различных стратегий, тактик и риторических приемов, которые используются политиками для убеждения слушателей. Это помогает анализировать содержание высказываний, тон речи, использование эмоциональной нагрузки и другие элементы коммуникации [2, с.89].

Политическая лингвистика является междисциплинарной наукой, объединяющей методы и подходы из области лингвистики, политологии и коммуникации. Она направлена на анализ языковых средств, используемых в политической коммуникации, чтобы выявить скрытые механизмы формирования общественного мнения и воздействия на него.

Изучение дебатов является одним из основных направлений политической лингвистики. Анализ дебатов позволяет выявить такие языковые стратегии, как использование эмоциональной и риторической аргументации, приемы логического убеждения и манипуляции фактами.

Одним из ключевых аспектов изучения дебатов в политической лингвистике является анализ речи политических лидеров. Политики часто используют различные техники для захвата внимания аудитории и создания определенного образа себя. Они могут применять такие стилистические приемы, как повторение ключевых слов или фраз, использование эмоционально окрашенных выражений или наглядных образов.

Важной темой изучения дебатов является анализ лексического состава. Использование определенных слов или фраз может вызывать у слушателей определенные эмоции или ассоциации. Политики могут использовать такие приемы, как прагматическая декларация (превращение политического заявления в неоспоримый факт), культурная коннотация (ассоциации со значимыми событиями или символами) или сочетание различных слов для создания нового значения.

Изучение дебатов в политической лингвистике помогает понять, как используются языковые средства для формирования общественного мнения и манипуляции информацией. Это позволяет разработать методики анализа речи политиков, которые могут быть использованы для оценки их коммуникативных стратегий. Кроме того, изучение дебатов помогает повысить осведомленность общества о методах и приемах политической коммуникации, что способствует

более критическому отношению к информации и принятию обоснованных решений [4, с.75].

Рассмотрим основные теории и концепции дебатов в политической лингвистике.

Классификация дебатов. Перед тем как говорить о концепциях и теориях, следует рассмотреть классификацию дебатов в политической лингвистике. Дебаты могут быть формальными или неформальными, парламентскими или альтернативными. Формальные дебаты имеют свои правила и структуру, определенное время для выступлений каждого участника и возможность задавать вопросы друг другу. Неформальные дебаты происходят без жестких рамок времени или правил.

Дискурсивные стратегии. Дебаты в политической лингвистике также изучаются через призму дискурсивных стратегий. Дискурсивные стратегии относятся к способам организации речевого материала с целью достижения определенного коммуникативного эффекта. К ним относятся использование подмены понятий, создание осложнения или упрощение вопросов, риторические приемы (например, повторение или использование вопросительных конструкций), а также использование эмоциональной и красочной речи

Анализ политических дебатов. Основная задача политической лингвистики – проанализировать дебаты с целью выявить скрытые сообщения и стратегии коммуникации участников. Для этого используются такие методы анализа, как структурный анализ (изучение формальных правил и порядка выступлений), прагматический анализ (изучение намерений за границами буквального значения высказываний) и социолингвистический анализ (изучение взаимодействия речевых сообществ) [5, с.45].

Также в политической лингвистике широко используются речевые приемы, направленные на обеспечение эффективной коммуникации с аудиторией. Например, использование простого языка, чтобы быть понятным и

доступным для широкой аудитории, или использование риторических приемов для создания эффектного выступления.

Одной из основных задач политической лингвистики является анализ дебатов с целью выявления методов манипуляции информацией. При проведении дебатов кандидаты используют различные лингвистические стратегии, такие как эмотивная речь, использование убеждений и аргументацию. Политическая лингвистика помогает исследователям раскрыть тонкости этих методов и понять, как они влияют на формирование общественного мнения.

Один из ключевых аспектов политической лингвистики в дебатах – это использование образности и метафор. Кандидаты часто прибегают к использованию символов и концептов, чтобы вызывать определенные ассоциации у слушателей. Например, слово "безопасность" может быть связано с образом стены или границы. Исследования показывают, что люди склонны принимать предложения, содержащие яркие образы и метафоры, более вероятно.

Второй важный аспект политической лингвистики в дебатах – это выбор слов и фраз. Кандидаты активно используют риторические приемы для убеждения избирателей поддержать свою точку зрения. Они могут применять такие приемы как повторение (например, "Без обмана! Без коррупции!"), усиление (например, "Это наш последний шанс!") или привлечение авторитетов (например, "Как сказал Авраам Линкольн...") [6, с.33].

Одной из перспектив развития дебатов в политической лингвистике является расширение тематического спектра исследований. В настоящее время основное внимание уделяется анализу дебатов на выборах или парламентских заседаниях. Однако также возникают новые сферы применения дебатной методологии, например, анализ телевизионных программ или социальных медиа-платформ. Развитие этой области поможет более глубоко понять связь между языковыми стратегиями и результатами коммуникации.

Практическое применение дебатов в политической лингвистике также имеет большой потенциал. Анализ дебатов может помочь предсказать

результаты выборов или определить успешность коммуникации политических партий или кандидатов. Понимание того, какие языковые стратегии работают на избирательную аудиторию, позволяет эффективно формировать политические образы и сообщения.

Изучение дебатов может быть использовано для разработки эффективных коммуникационных стратегий и способствовать улучшению качества политического диалога. Анализ нарушений речевой этики или пропагандистских методик позволяет выявлять негативные практики и разрабатывать рекомендации по их устранению.

Таким образом, изучение дебатов в политической лингвистике представляет большую перспективу как для академических исследований, так и для практического применения. Расширение тематического спектра анализа и использование инновационных методик способствуют более глубокому пониманию языковых стратегий политических актеров. В свою очередь, практическое применение дебатов может улучшить коммуникацию в политической сфере и способствовать развитию критического мышления.

СПИСОК ЛИТЕРАТУРЫ:

1. Желтухина М.Р. Современный медиадискурс и медиакультура воздействия. Верхневолжский филологический вестник. 2020;4:154-159.
2. The commission on presidential debates [Электронный ресурс].. URL: <https://www.debates.org/debate-history/2016-debates> (дата обращения: 10.09.23).
3. Водак Р. Язык. Дискурс. Политика. Волгоград: Перемена; 2020;139.
4. Демьянков, В.З. Интерпретация политического дискурса в СМИ. Язык СМИ как объект междисциплинарного исследования. М.: Изд-во МГУ им. М.В. Ломоносова, 2021.
5. Карасик В.И. Языковой круг: личность, концепты, дискурс. М.: Гнозис; 2022.

6. Чудинов А.П. Россия в метафорическом зеркале: когнитивное исследование политической метафоры (1991-2000). Екатеринбург: Урал. гос. пед.ун-т; 2021.
7. Шейгал Е.И. Семиотика политического дискурса. Волгоград: Перемена; 2020.

Sidenko M.K.

Master of the Department of Theory and Practice of Foreign Languages
Peoples' Friendship University of Russia
(Moscow, Russia)

THE STUDY OF DEBATES IN POLITICAL LINGUISTICS

***Abstract:** this article is devoted to the study of the peculiarities of the speech behavior of participants in parliamentary debates when discussing political issues in a conflict situation. The main attention is paid to identifying the pragmalinguistic features of parliamentary discourse. The most commonly used tactic in this strategy is the accusation tactic. Within the framework of the strategy for promotion, the most commonly used tactic is the tactic of self-presentation, using which political leaders present their party and themselves in the most favorable light.*

***Keywords:** discourse, political discourse, parliamentary debates, political communication, political linguistics.*

УДК 8.81

Синяк Д.А.

магистр кафедры теории и практики иностранных языков

Российский университет дружбы народов

(г. Москва, Россия)

АКСИОЛОГИЧЕСКАЯ НАЦИОНАЛЬНАЯ СИСТЕМА СКВОЗЬ ПРИЗМУ ФРАЗЕОЛОГИЧЕСКИХ ЕДИНИЦ

***Аннотация:** в статье рассматривается проблема аксиологического компонента английских фразеологических единиц. Обосновывается идея о влиянии принципа антропоцентризма на лингвистическую науку. Автор обращает внимание на взаимосвязь лингвистики и аксиологии, следствием которой стало развитие лингвистической аксиологии. В статье даны определения понятиям «ценность», «оценка», «менталитет». Автором представлены результаты исследования ключевых ценностей жителей Англии по теме «этикет» посредством анализа идиом.*

***Ключевые слова:** аксиология, фразеологизм, английская лингвокультура, картина мира, этикет, лингвистическая аксиология.*

В настоящее время в науке наблюдается сосредоточение внимания на человеке как субъекте, что обусловлено развитием принципа антропоцентризма. Вследствие этого, современное языкознание характеризуется установлением тесных взаимосвязей с различными отраслями гуманитарного цикла наук, что способствует детальному анализу определённых феноменов окружающего мира с учётом роли человека. Следовательно, антропоцентрический поворот позволил проводить исследования интересующих объектов в рамках триады «человек, культура, деятельность». Сближение различных отраслей науки проявляется в том, что в языкознании стали подниматься проблемы, в частности, связь языка и ценностей, решением которых ранее занимались философия, логика, психология, культурология и антропология [7].

Опираясь на принцип антропоцентризма, стало возможным укрепить связь между лингвистикой и аксиологией. Отметим, что последняя представляет собой науку, объектом изучения которой являются ценности, а именно – их сущность, иерархические и структурные отношения во вселенной, включая характерные черты оценочных суждений [7, с. 341]. В лингвистической аксиологии значимой для анализа становится взаимосвязь языка, сознания, социума и культуры с человеческим фактором. Другими словами, указанная область знаний занимается изучением способов вербализации человеческих ценностей. Помимо этого значимой задачей считается определение ценностного компонента языковых единиц и высказываний посредством подробного рассмотрения аксиосферы языковой картины мира и аксиосферы определенной социальной группы или диалекта [9, с. 49].

Ценность выступает ключевым понятием лингвистической аксиологии. Раскрытие преобладающих ценностных предпочтений сопровождается пополнением знаний относительно уникальности национального языкового сознания и моделированием языковой личности [1, с. 60]. Ввиду этого, важно раскрыть содержание понятия «ценность». Отметим, что ценность – это представление о желаемом, формирующееся в социокультурном процессе и выражающееся в экономических, политических, социальных, культурных и моральных разновидностях ценностей [10, с. 58]. Ценности являются основой человеческого бытия, определяют поведение людей и помогают им интегрироваться в общество, совершая поступки, одобряемые социумом. Ценности также тесно связаны с культурой, они передаются с поколения в поколение. В их основе лежат индивидуальные и коллективные суждений, которые определяют приемлемое поведение. Ценности могут быть общечеловеческими и национальными, отражая различия в представлениях о мире в разных культурах [11]. Изучение ценностей позволяет лингвистике раскрыть связь между языком и культурой, а также понять сущность национального языкового сознания.

Не менее важным понятием в аксиологической лингвистике выступает оценка. Определение оценки заключается в закреплении за ней положительного или отрицательного субъективного отношения к определённом объекту окружающей среды, выражаемого при помощи языковых единиц [5, с. 183]. В языке существует комплекс средств передачи оценочного суждения, среди которых: явная и неявная номинация, контекст и специфика словообразования. При разграничении понятий оценки и ценности, важно учитывать, что ценность определяется представлением о важном для конкретной социальной группы, что в дальнейшем определяет одобряемое поведение человека. Значимым ресурсом для формирования менталитета народа является язык. В языке закреплены знания о мире, национальном характере, обычаях и главных ценностях. В свою очередь, при определении языковой картины мира, её можно представить в виде «живого организма» со структурно организованным содержанием, предопределяющего национальное языковое сознание [1]. Лексическая система изучаемого языка сохраняет и передает сведения о культурном, мыслительном и ценностном аспектах того или иного сообщества. Более того, в ключевых словах языка отражается уникальное в каждой из культур.

Акцентирование внимания на национальном своеобразии языка является главной целью в лингвистическом изучении картин мира различных культур. Это проявляется на различных уровнях языка, но особенно заметно на уровне лексики. Лексические единицы отражают мировоззрение конкретной культуры и содержат устойчивые выражения, отражающие особенности этого мировоззрения [2]. В частности, фразеология является особенно важной в этом контексте, так как она представляет собой богатый материал для изучения аксиологических закономерностей. Пословицы, поговорки и идиоматические выражения фиксируют нормы поведения, моральные принципы и отношение людей к различным аспектам жизни, отражая смысловой потенциал культуры [4, с. 42]. Аксиологические фразеологизмы отображают ценности и культурные аспекты национальной наследуемости. Они позволяют глубже понять

этимологию и культурологию определенного этноса, а также национальные компоненты языка и культуры. Фразеологические единицы содержат информацию о специфическом национальном видении мира, сознании и поведении, и служат выразительным средством авторской или национальной интерпретации. Национальные ценности направлены на достижение желаемого и представляют систему, методы и приемы, которые помогают членам этноса достичь своих целей.

Приоритетные для народа ценности представляют собой относительно стабильное образование, которое идентифицирует комплекс характерных черт нации. Следует отметить, что только носитель конкретной культуры или представитель определённой социальной группы владеет вышеупомянутым комплексом аксиологических черт. Менталитет и картина мира народа формируются посредством оригинального сочетания ценностей материального и духовного характера с особенными культурными элементами нации. Стоит также обратиться к дефиниции менталитета. Менталитет – это «система взглядов, основанная на этнической концепции мира, которая передается в процессе социализации и включает представления о приоритетах, нормах и моделях поведения в конкретных обстоятельствах» [8, с. 228]. Знания о менталитете народа позволяют обратить внимание на культурную составляющую народа и определить коммуникативное поведение представителей этноса. Так, становление менталитета жителей Великобритании происходило в течение нескольких столетий. Значительное влияние оказали исторические события, происходившие в стране. Однако немаловажными факторами стали географический, климатический, социальный и культурный факторы. В менталитете англичан закреплены элементы традиций и обычаев, передаваемых из поколения в поколение.

Среди ключевых моральных ценностей англичан исследователи выделяют сдержанность и вежливость, соблюдение личных границ, неприкосновенность личной жизни и тонкое чувство юмора. Представителей

данного народа часто характеризуют, как замкнутых, отчужденных снобов, которые относятся с уважением к своей персоне, они обладают чувством собственного достоинства. Дополнительно, англичане уравновешены, тактичны, приветливы, терпеливы, предупредительны и владеют манерами. Жители Англии обращают внимание на дистанцию, которая существует между ними и собеседниками или людьми, оказавшимися на одной с ними территории. Данный факт отражается в т. н. «пузыре» – пространстве, в котором англичанин комфортно ощущает себя только при допуске самых близких людей [6]. Указанные характерные черты проявляются в коммуникативном поведении англичан, что обусловлено культурным фактором, а также социальной организацией.

Учитывая вышесказанное, считаем значимым исследование пословиц, поговорок, а также идиом, которые позволяют определить ключевые ценности для жителей Англии. Для отбора фразеологических единиц мы использовали материалы Англо-русского фразеологического словаря А. В. Кунина, а также английские толковые словари, такие как *The Oxford Dictionary of English Proverbs*, *Concise Dictionary of Proverbs* и *Collins Cobuild Dictionary of Idioms*. В рамках данной статьи обратим внимание на фразеологические единицы, которые тематически раскрывают аксиологический компонент «этикета».

Следует отметить, что такие особенности коммуникативного поведения англичан, как эмоциональная сдержанность и самоконтроль стали компонентами понятия *Englishness* [3, с. 15].

Характеристика темы «этикет» в английской лингвокультуре тесно связана с понятием вежливости (*courtesy/ politeness/ civility*). В английском языке используются фразеологизмы, в которых устанавливается преимущество вежливого и учтвого человека над невежливым. Например:

All doors open to courtesy [15].

Англичане считают важным сдерживать проявления агрессии в ситуации коммуникации, что подтверждается следующими примерами:

1) *A civil denial is better than a rude grant* [15];

2) *A soft answer turneth away wrath* [13];

3) *Least said, soonest mended* [ibidem15].

Стоит указать на значимость такой ценности, как честность по отношению к себе и к окружающим. Ниже представлены соответствующие примеры:

1) *Honesty is the best policy* [13].

2) *A good conscience is a good pillow* [14].

Англичане считают, что в беседе важно умение слушать говорящего.

Проиллюстрируем данный факт следующим примером:

Silence is golden [15].

Следующая пословица указывает на ценность обдумывания слов перед их произнесением вслух:

Think first and speak afterwards [13].

Как мы отмечали ранее, жители Англии чувствительно относятся к чувству личного пространства, что проявляется в следующих пословицах:

1) *Mind one's own business* [12];

2) *Give not counsel or salt till you are asked* [15];

3) *Hold somebody at arm's length* [12].

Более того, для создания дружеской атмосферы общения с соседями, англичанам важно обеспечить невмешательство на частную территорию. Это подтверждается следующими фразеологизмами:

1) *Good fences make good neighbours* [15];

2) *Love your neighbor, yet pull not down your fence* [13].

Таким образом, анализ фразеологических единиц на тему «этикет» с точки зрения аксиологического компонента позволил определить такие ключевые ценности для англичан, как вежливое поведение, сдержанность в проявлении чувств, честность, умение слушать и уважение к личным границам.

СПИСОК ЛИТЕРАТУРЫ:

1. Вайсгербер Й. Л. Родной язык и формирование духа / пер. с нем. М.: Изд-во МГУ, 1993. 223 с.
2. Жамолдиновна Б. М. Лингвокультурологические научные направления и интерпретация языка и культуры в современной лингвистике //Вестник Приамурского государственного университета им. Шолом-Алейхема. 2020. №. 3 (40). С. 104-115.
3. Иванова В. Г. Концептосфера UNDERSTATEMENT как отражение ключевых британских ценностей //Филологические науки в МГИМО. 2019. №. 9. С. 14-22.
4. Кандыбина А. В. Отражение представлений о добре и зле в русских фразеологизмах //Международный журнал гуманитарных и естественных наук. 2023. №. 6-4 (81). С. 42-44.
5. Квашина В. В. Проблемы аксиологии в современном языкознании // Вестник Челябинского Государственного педагогического университета. Челябинск, 2013. № 2. С. 181–189.
6. Ларина Т. В. Англичане и русские: язык, культура, коммуникация. М.: Языки славянских культур, 2013. 360 с.
7. Муфазалова Ю. С. Аксиологическая парадигма в современной лингвистике //Заметки ученого. 2021. №. 2. С. 341-344.
8. Прохоров Ю. Е., Стернин И. А. Русские: коммуникативное поведение. Изд. 2-е, испр. и доп. М.: Флинта: Наука, 2006. 238 с.
9. Старостина Ю. С., Самсонова Л. С. Ценностная картина мира в англоязычной стилизованной коммуникации: гендерный аспект //Перевод. Язык. Культура. 2021. С. 49-54.
10. Хлопова А. И. Содержание базовой ценности GLÜCK/СЧАСТЬЕ в немецкой лингвокультуре //Научный журнал Современные лингвистические и методико-дидактические исследования. 2020. №. 2. С. 58-67.

11. Tulenova K. Соотношение национальных и общечеловеческих ценностей в процессе формирования личности //Science and innovation. 2022. Т. 1. №. В7. С. 1610-1617.
12. Русско-английский словарь пословиц и поговорок. М.: Русский язык, 2000. 352 с.
13. Concise Oxford Dictionary of Proverbs. Oxford; N.Y.: N.Y. University Press, 2008. 333 p.
14. Longman English Dictionary. [Электронный ресурс]. – URL: <http://www.ldoceonline.com/> (дата обращения: 20.06.2023).
15. Oxford Dictionary of English Proverbs. Oxford: Oxford Press, 2008. 388 p.

Sinyak D.A.

Master of the Department of Theory and Practice of Foreign Languages
Peoples' Friendship University of Russia
(Moscow, Russia)

AXIOLOGICAL NATIONAL SYSTEM THROUGH THE PRISM OF PHRASEOLOGICAL UNITS

***Abstract:** the article examines the problem of the axiological component of English phraseological units. The idea of the influence of the principle of anthropocentrism on linguistic science is substantiated. The author draws attention to the relations between linguistics and axiology that resulted in the development of linguistic axiology. The article defines the concepts of “value”, “assessment”, “mentality”. The author presents the results of a study of the key values of English residents on the topic of “etiquette” through the analysis of idioms.*

***Keywords:** axiology, phraseology, English linguistic culture, picture of world, etiquette, linguistic axiology.*

УДК 8.81

Сукиасян Д.Д.

магистр кафедры теории и практики иностранных языков

Российский университет дружбы народов

(г. Москва, Россия)

ГЕНДЕРНАЯ ДИФФЕРЕНЦИАЦИЯ СОВРЕМЕННОГО ПОЛИТИЧЕСКОГО ДИСКУРСА ВЕЛИКОБРИТАНИИ

***Аннотация:** проведенное исследование представляет собой лингвостилистический анализ и описание гендерных особенностей выступлений современных британских политиков. Исследование проводилось на основе обширных отрывков, большинство из которых являлись вступительной частью первого выступления того или иного политика в качестве премьер-министра. Благодаря комплексному применению контекстно-семантического метода лингвостилистического анализа удалось выявить и описать основные гендерные особенности в речах британских политиков. Данное исследование носит прикладной характер и может быть продолжено в дальнейшем.*

***Ключевые слова:** политический дискурс, гендерные особенности речи, лексико-грамматические особенности, фигуры речи, тропы, прагматическое воздействие.*

Введение

В наши дни новым направлением в гендерной лингвистике становится гендерно нейтральный дискурс, который предполагает отсутствие любого гендерного подтекста на уровне высказывания и его оформления. Тем не менее, речь любого человека является своего рода отражением его психологических особенностей, которые во многом определяются его половой принадлежностью. И если рассматривать основные особенности мужской и женской речи, то основными принято считать следующие [1, с. 36]:

женщины чаще говорят о касающихся именно их пола когнитивных категориях, об этических и моральных категориях. Они также более

сконцентрированы на собственном внутреннем мире и попытках донести его до окружающих. Во время беседы женщины стремятся быть менее категоричными и более вежливыми, предпочитают детальное описание, имеют склонность отвлекаться на ситуативные моменты, описывать свои чувства относительно ситуации. Их основной стратегией является построенная на взаимопонимании беседа;

мужчины чаще разговаривают на социально-политические темы (выборы, революции и перевороты, война) и метафизические темы (философия, время и место, природа и природные явления). Они не склонны сильно акцентировать свое внимание на бытовых темах, предпочитают публичные высказывания, не любят выражать эмоции и предпочитают отстаивать свою точку зрения. Для них основной стратегией будет беседа-информирование.

Методы и методология исследования

В рамках данного исследования лексико-грамматические особенности выступлений политиков обоего пола рассматриваются на материале речей британских политиков конца 20 – начала 21 веков. Были отобраны 5 выступлений наиболее известных британских премьер-министров и 1 выступление министра иностранных дел. Гендерная принадлежность политиков была одинаково представлена для объективности исследования: три женщины политика (Маргарет Тэтчер, Тереза Мэй и Лиз Трасс) и три мужчины-политика (Тони Блэр, Дэвид Кэмерон и Борис Джонсон).

В ходе исследования были выбраны 6 обширных отрывков из выступлений британских политиков, причем сознательно отбиралась именно начальная часть выступления, так как начало текста, равно как и заголовок, являются сильными прагматическими позициями текста и, соответственно, сильнее всего будут привлекать внимание потенциальных реципиентов и оказывать на них наибольшее влияние. Соответственно, для возникновения данного эффекта политики максимально будут использовать экспрессивные лексические и грамматические средства, а их выбор, как уже упоминалось выше,

будет во многом зависеть от гендерной принадлежности того или иного политика. В дальнейшем было исследование материала проводилось контекстно-семантическим и лингвостилистическими методами не только на лексическом и грамматическом уровнях, но и на стилистическом, так как именно стилистика выступления делает ее яркой и запоминающейся, а также наиболее сильно влияет на возможную аудиторию.

Экспериментальная часть

Как выявили многочисленные исследования [2; 3; 4; 5; 6], для женщин более типично употребление большего количества описаний (сложные прилагательные, прилагательные в сравнительной и превосходной степенях сравнения), наречий (особенно наречия образа действия и усиливающие наречия), союзов, цепочек экспрессивных оценочных синонимов, уменьшительно-ласкательных суффиксов, модальных конструкций и вводных конструкций, сослагательного и повелительного наклонения, особых типов вопросов (чаще разделительные, чем общие) и т.д. В то же время для мужчин скорее характерно употребление профессиональной и терминологической лексики, абстрактных слов (существительных и прилагательных, в первую очередь), изъявительное и повелительное наклонения, большее количество просторечных и диалектальных форм, мужская оценочность более направлена на количественные и параметрические характеристики объекта речи, мужчины также чаще склонны употреблять отрицательные конструкции.

Было выявлено, что все выступления, за малым исключением (речь Бориса Джонсона) являются хорошо подготовленными, логичными и построенными по схожему шаблону речами: сначала слова благодарности предшественникам или принимающей стороне, затем описание того, что политик считает проблемой или над чем собирается работать (социальные и экономические проблемы, внешняя политика и т.д.), а затем призыв к нации или коллегам с просьбой поддержать и принять выбранное направление.

События и аспекты, затронутые в большинстве выступлений по классификации И.В.Конькова [7], можно без сомнения отнести к традиционным и нормативным событиям или к описанию потенциальных действий властей, лишь в одном случае (Брюгская речь Маргарет Тэтчер), выступление посвящено годовщине трагического происшествия). То есть в этом плане определяющим фактором будет ситуация, в которой была произнесена речь, а не пол того или иного политика: большинство из отрывков взяты из вступительных речей премьер-министров и министров, которые имеют определенную структуру и тематику выступлений. Однако акцент на тех или иных темах (борьба, победа или поражение, внешняя и внутренняя политика, проблемы семей и социальное неравенство), а также экспрессия, с помощью которой политик доносит до аудитории свои мысли, очень сильно зависит и во многом детерминировано половой принадлежностью автора. Проиллюстрируем данное наблюдение, кратко описав особенности каждого из выступлений в зависимости от пола выступавших политиков.

Речь премьер-министра Тони Блэра является выступлением, чей кумулятивный эффект воздействия построен на особом использовании синтаксиса (различных видов повтора, градации и антитезы), что делает текст одновременно логичным и сильным по воздействию. Приведем примеры:

“*This is not a mandate for dogma or for doctrine, or for a return to the past*” [8] – смысловая градация с негативным оттенком.

“*Set objectives: set a series of objectives for the Labour Party... set objectives for new Labour Government*” [8] – анафорический повтор фразы.

“*A world class education system in which education is not the privilege of the few but the right of the many in our country*” [8] – антитеза.

Выступление производит впечатление очень динамичного, сжатого, лаконичного, что характерно для мужской речи, что достигается за счет использования экспрессивных возможностей синтаксиса, что, как уже неоднократно упоминалось, является именно маскулинной речевой чертой.

Также, как и в речи Тони Блэра, в выступлении Дэвида Кэмерона экспрессивность речи достигается скорее за счет синтаксического уровня, чем лексического, что является типично маскулинной чертой. Например:

“What we must do together, and what we can achieve together” [9] – параллельные конструкции.

“Three defeats. Thirteen party conferences – 4,757 days in the wilderness” [9] – количественная восходящая градация.

“Back serving our country. Together in the national interest. Giving Britain the good, strong government it deserves” [9] – градация + эллипсис как способ создания телеграфного стиля.

На лексическом уровне также присущи маскулинные черты, например, использование сниженной лексики: *“dead parrot”*.

Речь Дэвида Кэмерона является образцом очень эмоционального и запоминающегося выступления, но именно в маскулинной эмоциональности и экспрессивности.

Речь премьер-министра Бориса Джонсона содержит в себе лексико-грамматические черты как маскулинного, так и фемининного ряда. Он употребляет много формул вежливости (*“Thank you”*), прилагательные в превосходной степени и эпитеты. Например:

“Incredible mandate, immensely proud, a vast program” [10] – стертые эпитеты.

The biggest Conservative majority since 1987, the biggest share of a vote since 1979” и *“the fastest vaccine rollout in Europe, the fastest exit from lockdown”* [10] – примеры превосходной степени прилагательных.

На синтаксическом уровне в его выступлении наблюдается повторов и градаций, они являются в его речи ведущими, а не лексические средства, маскулинной также является и тематика его выступления с большим акцентом на внешнюю политику, а не на внутренние социально-экономические проблемы. Приведем примеры:

“I felt it was *my job, my duty, my obligation to you* to continue to do what we promised in 2019” [10] – восходящая градация.

“from *getting* Brexit done to settling our relations with the Continent for over half a century, *reclaiming* the power for this country to make its own laws in Parliament, *getting* us all through the pandemic, *delivering the fastest* vaccine rollout in Europe, *the fastest* exit from lockdown” [10]– параллельные конструкции.

Премьер-министр Маргарет Тэтчер в своей Брюгской речи использует «мужские» стилистические приемы: повторы и клише. Приведем примеры:

“*May I thank* you for giving me the opportunity и *may I say* what a pleasure it is to speak at the College of Europe” [11] – параллельные конструкции с инверсией + клише вежливости.

Немногие эпитеты являются стертыми (языковыми), что говорит о том, что Маргарет Тэтчер в своих выступлениях использовала речевые средства мужского гендера для создания имиджа жесткого и знающего политика, например: “*a vital and increasingly important part*”, “*distinguished leadership*”, “*gloriously recalls*” [11].

Речь премьер-министра Терезы Мэй является сконцентрированной на социально-значимых проблемах речью, в которой акценты выстраиваются, в основном, посредством особой организации синтаксиса: повторы, градации антитезы, прием умолчания. Например:

“...*Stabilized the economy, reduced the budget deficit, and helped more people into work than ever before*” [12] – восходящая градация.

“The Conservative and *Unionist* Party, that word *Unionist*, we believe in the *Union*, the *United Kingdom*” [12] – повтор слов с корнем *union*.

“*if you are born poor; If you're black; If you're a white, working-class boy; If you're at a state school; If you are a woman; If you suffer from mental health problems; If you're young; If you're from an ordinary working-class family; If you're one of those families. If you're just managing*” [12] – развернутый параллелизм.

В ее речи отражены «женские» темы: социальные проблемы, проблемы неравенства и дискриминации всех уровней, проблемы семьи и воспитания детей. Однако на структурном уровне текст организован «по-мужски»: яркость, экспрессивность и запоминаемость достигаются больше использованием ресурсов синтаксического уровня, а не лексического. Соответственно, выступление Терезы Мэй содержит как фемининные, так и маскулинные признаки, проявляющиеся на разных языковых уровнях.

В речи министра иностранных дел Лиз Трасс на лексико-грамматическом уровне можно отметить использование таких фигур речи, как параллелизм, повтор и градация или прием нарастания, в то время как тропы представлены, в основном, метафорами и эпитетами, причем все лексические стилистические приемы являются стертыми или языковыми. Например:

“*The world is moving very fast, and ideas are moving even faster*” [13] – стёртая метафора на основе параллелизма и повтора.

“*incredible freedom*”, “*free enterprise*”, “*miracle vaccines*”, “*record time*”, “*hostile forces*” [13] – стертые эпитеты.

“*Hostile forces are using disinformation to undermine truth*” [13] – метафора милитаристской направленности.

“*Autocratic regimes are using this maelstrom of militancy, mistrust and misinformation to gain the upper hand*” [13] – метафора + градация.

Лиз Трасс в своей речи касается проблем внешней политики (а это типично мужская сфера деятельности), поэтому образность выразительных средств ее речи связана с идеей борьбы или войны, что также является «маскулинной», но ее речь более богата описательными средствами, чем речь речи мужчин-политиков.

Выводы

Различие в зависимости от пола политика имеют место на лексическом, грамматическом и стилистическом уровнях, а также на уровне выбора тем и акцентов выступления. Так, для мужчин-политиков более характерно

использование экспрессивного ресурса синтаксиса (фигуры речи, построение предложений, риторические вопросы и эллипсис), в то время как женщины-политики чаще прибегают к экспрессивности лексического уровня, используя эпитеты и сравнения, а также более сложные и длинные синтаксические конструкции (например, повтор, захватывающий большой объем текста). Тематически выступления мужчин и женщин-политиков будут также отличаться: в то время, как мужчины больше сосредоточены на идее победы или поражения, продвижении во внешней политике и на иных маскулинных темах, для женщин будет более характерен акцент на внутреннюю политику, проблемы семей и домохозяйств, социального неравенства и образования. Таким образом можно сделать вывод, что речи мужчин-политиков и женщин-политиков одновременно логичны и экспрессивны, но их экспрессивность достигается разными способами.

СПИСОК ЛИТЕРАТУРЫ:

1. Кирилина, А. В. Особенности и тенденции развития гендерных исследований в лингвистике // Гендер: язык, культура, коммуникация: Доклады второй международной конференции. – М., 2001. – С. 32–47.
2. Алтунян, А. Г. Анализ политических текстов. – М.: Логос, 2006. – 383 с.
3. Горошко, Е. И., Саенко, А. Н. Гендер и жанр (попытка рефлексии) // Жанры речи: сборник научных статей. Вып. 4. Жанр и концепт. – Саратов: ГосНИЦ «Колледж», 2005. – С. 123–136.
4. Янковская, И. В. Отличительные черты женского политического дискурса: [Электронный ресурс]. – URL: <https://cyberleninka.ru/article/v/otlichitelnye-cherty-zhenskogo-politicheskogo-diskursa>. (Дата обращения: 8.04.2023).
5. Карасик, В. И. Дискурс // Социальная психолингвистика: Хрестоматия. – М: Лабиринт, 2007. – С. 162–196.

6. Карасик, В. И. О типах дискурса // Языковая личность: институциональный и персональный дискурс. – Волгоград: Перемена, 2000. – С. 5–20.
7. Коньков, В. И. Текст СМИ как перформатив // Стилистика сегодня и завтра. Материалы конференции. – М., 2014. – Ч. 1. – С. 115–122.
8. Tony Blair's first speech as Prime Minister on 2 May 1997: [Электронный ресурс]. – URL: <https://www.mirror.co.uk/news/politics/tony-blairs-1997-election-victory-10332834> (дата обращения: 29.04.23).
9. David Cameron's speech to the Tory conference: in full: [Электронный ресурс]. – URL: <https://www.theguardian.com/politics/2010/oct/06/david-cameron-speech-tory-conference> (дата обращения: 28.04.2023).
10. Boris Johnson Resignation Speech: [Электронный ресурс]. – URL: <https://www.englishspeecheschannel.com/english-speeches/boris-johnson-2022-speech/> (дата обращения: 29.04.23).
11. Margaret Thatcher's Speech to the College of Europe ("The Bruges Speech"): [Электронный ресурс]. – URL: <https://www.margaretthatcher.org/document/107332> (дата обращения: 29.04.23).
12. Theresa May's first speech as Britain's prime minister: [Электронный ресурс]. – URL: <https://www.mirror.co.uk/news/uk-news/theresa-mays-first-speech-prime-8415313> (дата обращения: 29.04.23).
13. Foreign Secretary Liz Truss's speech at Chatham House: Building the Network of Liberty: Foreign Secretary's speech: [Электронный ресурс]. – URL: <https://www.gov.uk/government/speeches/foreign-secretary-liz-truss-building-the-network-of-liberty> (дата обращения: 29.04.23).

Sukiasyan D.D.

Master of the Department of Theory and Practice of Foreign Languages
Peoples' Friendship University of Russia
(Moscow, Russia)

**GENDER DIFFERENTIATION OF THE MODERN
POLITICAL DISCOURSE OF GREAT BRITAIN**

***Abstract:** the conducted research is a linguo-stylistic analysis and description of the gender characteristics of the speeches of modern British politicians. The study was conducted on the basis of 6 extensive excerpts, most of which were the introductory part of the first speech of a politician as prime Minister. Thanks to the complex application of the contextual-semantic method of linguistic-stylistic analysis, it was possible to identify and describe the main gender features in the speeches of British politicians. This research is applied in nature and can be continued in the future.*

***Keywords:** political discourse, gender features of speech, lexico-grammatical features, figures of speech, tropes, pragmatic impact.*

ПСИХОЛОГИЯ (PSYCHOLOGY)

УДК 159

Подлесных Е.И.

магистрант,

Московский педагогический государственный университет

(г. Москва, Россия)

Научный руководитель:

Сафощин А.В.

кандидат педагогических наук, профессор,

Московский педагогический государственный университет

(г. Москва, Россия)

ОСОБЕННОСТИ ПСИХОЛОГИЧЕСКОЙ ПОДГОТОВКИ КВАЛИФИЦИРОВАННЫХ СПОРТСМЕНОВ ЛЕГКОАТЛЕТОВ

***Аннотация:** психологическая подготовка является неотъемлемой частью тренировочного процесса. Успех в достижении спортивных результатов зависит не только от качества и количества спортивной подготовки, спортивного уровня спортсмена, но и от степени владения психологическими приемами, позволяющими достичь высокого уровня физической и умственной работоспособности в условиях повышенной конкуренции и подготовки. В статье представлены причины использования психологической подготовки в повседневном учебно-тренировочном процессе спортсмена легкоатлета, а также результаты практического исследования.*

***Ключевые слова:** психологическая подготовка, соревновательный период, учебно-тренировочный процесс, спортивное мастерство, физическое совершенство, спортсмен, легкоатлет.*

Введение. Актуальность исследования. Психология спорта разрабатывает в научно-методическом плане психологические вопросы, связанные с воспитанием, обучением и подготовкой спортсменов, организацией учебно-тренировочного процесса в целом и подготовкой к соревнованиям на всех этапах спортивного совершенствования.

Психологическая подготовка является одним из основополагающих компонентов подготовки спортсмена к соревновательному периоду. Поскольку она напрямую связана с физической, технической и тактической подготовкой спортсмена, она является одной из обязательных частей тренировочного процесса [1].

Контроль за психоэмоциональным состоянием спортсмена, способностью спортсмена адаптироваться к различным раздражающим факторам в условиях тренировочной и соревновательной деятельности, психологической подготовкой в целом должен осуществляться тренером-инструктором на каждой плановой тренировке, невозможностью достижения психологической устойчивости спортсмена на разных этапах спортивной деятельности в течение ограниченного периода времени [2]. Психологическая подготовка осуществляет развитие психического состояния спортсмена, что способствует противостоянию деструктивным факторам непосредственно в соревновательном периоде.

Навыки, приобретаемые в ходе психологической подготовки, помогают спортсмену максимально устранить перевозбуждение нервной системы, состояние тревожности, скованности, чувство неуверенности в собственных силах, боязнь возможного поражения [3].

Основной задачей психологической подготовки спортсмена является достижение высокого уровня физической и умственной работоспособности в условиях большей сложности соревнований и тренировок, развитие толерантности, формирование свойств и качеств личности спортсменов,

направленных на достижение успеха в период соревновательно-тренировочный с минимальной психоэмоциональной нагрузкой [4].

Психологическую подготовку принято делить на общую и специальную [5].

Научная проблема лежит в основе комплексного анализа теории спортивной психологии и практики тренировочного процесса, методов психорегуляции, направленных на повышение психологической подготовки легкоатлетов.

Цель работы – определение особенностей психологической подготовки спортсменов легкоатлетов.

Объект исследования – система подготовки высококвалифицированных спортсменов, специализирующихся в беге на средние дистанции.

Предмет исследования – средства и методы силовой подготовки высококвалифицированных легкоатлетов на средние дистанции.

Задачи:

1. Выявить особенности психологической подготовки легкоатлетов на различных этапах тренировочного цикла;
2. Выявить и экспериментально продемонстрировать эффективность разработанной методики;
3. Провести практическое исследование, сделать выводы и оформить результаты.

Гипотеза – предполагается, что изучение методов психологической подготовки и практическое внедрение методов психорегуляции, адаптированных к тренировочному процессу легкой атлетики, будет способствовать улучшению психоэмоционального и физического состояния спортсменов-легкоатлетов.

Практическая значимость – выражается в возможности использования результатов исследования в реальном процессе спортивной подготовки спортсменов-легкоатлетов.

Методы и организация исследования. В качестве теоретических в исследовании использовались следующие методы:

1. Анализ научно-методической литературы.
2. Методы математической статистики.

Исследование проводилось на базе СДЮШОР №1 «Урожай» в г. Курске. В нём принимали участие тестируемые в возрасте 18-27 лет.

В ходе исследования были выявлены три уровня соревновательной тревожности: низкий, умеренный и высокий, которые соответствуют предстартовым состояниям предстартовой апатии, боевой готовности и предстартовой лихорадки. Рейтинги тревожности были сделаны с помощью модифицированной шкалы личностной соревновательной тревожности Р.Мартенса.

В исследовании приняли участие спортсмены, специализирующиеся в беге на средние дистанции. По результатам применения модифицированной шкалы личностной соревновательной тревожности тестируемые были разделены на три группы: восемь человек (40% группы) относились к спортсменам с высокой соревновательной тревожностью, одиннадцать человек (55% группы) – к умеренной, один человек (5% группы) – с низкой. Все участники исследования имеют юношеские разряды.

Следующим этапом в организации занятий было планомерное обучение овладению методами дыхательных упражнений, методами аутогенной и идеомоторной тренировки.

Эти методы и приемы применялись и в тренировочном процессе для подготовки спортсменов к предстоящим нагрузкам. За день до соревнований, после освоения методов саморегуляции, был повторно обследован страх перед соревнованиями.

Результаты исследования и их обсуждение. По результатам повторного применения модифицированной шкалы личностной соревновательной тревожности, получены следующие результаты: один человек (5% группы)

вошел в число спортсменов с высокой соревновательной тревожностью, семнадцать человек (85% группы) – с умеренной, два человека (15% группы) – с низкой.

Данные, полученные в результате исследовательской работы, были подвергнуты проверке с использованием метода математической статистики – Т-критерия Стьюдента. В данном исследовании применяется случай связанных между собой выборок.

В таблице представлены данные измерений по методике «Модифицированная шкала личностной соревновательной тревожности», и их обработка с использованием методов математической статистики.

Таблица 1. Результаты обработки показателей по методике «Модифицированная шкала» личностной соревновательной тревожности.

X_1	X_2	d_i	$d_i - \bar{d}$	$(d_i - \bar{d})^2$
25	21	4	1,4	1,96
24	20	4	1,4	1,96
27	22	5	2,4	5,76
15	14	1	-1,6	2,56
26	24	2	-0,6	0,36
23	20	3	0,4	0,16
26	23	3	0,4	0,16
21	17	4	1,4	1,96
24	21	3	0,4	0,16
20	19	1	-1,6	2,56
18	16	2	-0,6	0,36
25	20	5	2,4	5,76
22	20	2	-0,6	0,36
21	17	4	1,4	1,96
24	23	1	-1,6	2,56
19	16	3	0,4	0,16
20	18	2	-0,6	0,36
22	21	1	-1,6	2,56
14	15	-1	-3,6	12,96
16	14	2	-0,6	0,36
		$\sum d_i = 51$	$\sum (d_i - \bar{d})^2 = 45$	

$\bar{d} = 2,6; \sigma d = 1,5; md = 0,33; tp = 7,9; tr = 2,09$

Как показано в таблице, значение t – расчетного (7,9) больше t – табличного (2, 09), следовательно, можно сделать следующий вывод.

Выводы и рекомендации. В итоге использования методики Модифицированной шкалы личностной соревновательной тревожности значительно изменились, что говорит о действенности экспериментальной методики, оказавшей воздействие на благополучность выступлений легкоатлета.

Из собранных показателей заметно, что значительная часть тестируемых перевелась в группу умеренной соревновательной тревожности. Можно наблюдать изменения результатов в целом.

Кроме того следует отметить, что все легкоатлеты, принимавшие участие в данном исследовании, смогли улучшить личные соревновательные результаты.

При подготовке практического исследования были успешно решены поставленные задачи по изучению тревожности, как основного момента, воздействовавшего на подготовленность к состязательной деятельности спортсменов, готовящихся к забегам на среднюю дистанцию.

В данном практическом исследовании была установлена корреляция среди уровня тревожности и предстартовым самочувствием спортсменов. Проверка предложенного способа психологической подготовки спортсменов-легкоатлетов представила хороший результат.

В процессе применения поставленного способа, двум спортсменам удалось повысить квалификацию с первого юношеского разряда до третьего взрослого разряда, четверым пришлось перейти со второго юношеского разряда в первый разряд.

Тренером было отмечено значительное повышение показателей пока пятых тестируемых, не сумевших улучшить свой разряд.

Подводя итог, следует констатировать, что применение психологической подготовки должно учитывать занимаемую спортивную дисциплину, возраст и пол, а также индивидуальные особенности и возможности спортсмена, оно

должно быть направлено на развитие личности путем формирования соответствующей системы взаимоотношений, развитие личностных качеств, формирование устойчивости психических состояний.

СПИСОК ЛИТЕРАТУРЫ:

1. Богатырев Е. Легенды и были о «королеве»/Е. Богатырев – М.: ИНФРА, 2020. –160 с.
2. Гойхман П. Н., Трофимов О. Н. Легкая атлетика в школе/П.Н. Гойхман, О.Н. Трофимов – М.: АСТ, 2021. –199 с.
3. Готовцев П.И., Дубровский В.Л. Самоконтроль при занятиях физической культурой/П.И. Готовцев, В.Л. Дубровский – М.: Феникс, 2020. – 32 с.
4. Егер К., Оельшлегель Г. Юным спортсменам о тренировке/К. Егер, Г. Оельшлегель – М.: Прогресс, 2019. – 160 с.
5. Лалаян А.А. Психологическая подготовка спортсмена к соревнованиям/А.А. Лалаян – М.: Феникс, 2021. – 166 с.

Podlesnykh E.I.

Moscow Pedagogical State University
(Moscow, Russia)

Scientific advisor:

Safoshin A.V.

Candidate of Pedagogical Sciences, Professor,
Moscow Pedagogical State University
(Moscow, Russia)

FEATURES OF PSYCHOLOGICAL TRAINING OF QUALIFIED ATHLETES OF TRACK & FIELD ATHLETES

***Abstract:** psychological preparation is an integral part of the training process. Success in achieving sports results depends not only on the quality and quantity of sports training, the athletic level of the athlete, but also on the degree of possession of psychological techniques that allow you to achieve a high level of physical and mental performance in conditions of increased competition and training. The article presents the reasons for the use of psychological training in the daily training process of a track and field athlete, as well as the results of practical research.*

***Keywords:** psychological preparation, competitive period, educational training process, sportsmanship, physical perfection, athlete.*

УДК 159.9

Сылапов Ч.

заведующий кафедры педагогики и психологии
Туркменский государственный институт физкультуры и спорта
(г. Ашхабад, Туркменистан)

Меляева М.

преподаватель кафедры педагогики и психологии
Туркменский государственный институт физкультуры и спорта
(г. Ашхабад, Туркменистан)

Реджепов Г.

преподаватель кафедры педагогики и психологии
Туркменский государственный институт физкультуры и спорта
(г. Ашхабад, Туркменистан)

ПСИХОЛОГИЧЕСКИЕ ПРОБЛЕМЫ ОБРАЗОВАНИЯ КАК ЦЕЛЕНАПРАВЛЕННОГО ФОРМИРОВАНИЯ ЛИЧНОСТИ

***Аннотация:** в этой статье представлен краткий обзор о психологических проблемах образования как целенаправленного формирования личности, а также об основных принципах педагогической психологии.*

***Ключевые слова:** педагогика, психология, разум, общество, взаимосвязь, воспитание, цивилизация.*

Обзор педагогической психологии. Образование является основной функцией любого общества. В независимой стране воспитание достойной личности с развитым мировоззрением, высокими нравственными качествами, творческим отношением к существованию становится главным условием

стабильности национального государства. Решение этой задачи осуществляется на основе научных правил, основанных на системе современных психолого-педагогических знаний и учитывающих их постоянное теоретическое развитие. К числу важных проблем, изучаемых психологией образования, относятся задачи выявления основных источников, законов, этапов, условий, механизмов и особенностей формирования личности в онтогенезе. Эти вопросы решаются в связи с развитием фундаментальных проблем работы, ума и развивающейся личности. В связи с этим исследователей интересует решение нескольких задач.

Возможно ли сформировать личность в активную целенаправленную структуру? Здесь более четко выделяется мировоззрение экспертов; прежде всего становится важным прояснить теоретическую позицию ученого в обосновании сочетания социальной и биологической инициатив в возникновении и развитии личности.

Каковы правила и механизмы формирования нравственной системы личности и возможности и механизмы активного влияния на этот процесс? В решении этих проблем отечественная психология опирается на признание решающей роли комплексного влияния средовых и генетических факторов, индивидуальной деятельности, национальности и общечеловеческих ценностей в формировании развивающейся личности.

Каковы системные воздействия на процесс развития личности, правила и условия формирования? В связи с этим особое значение приобретают правила психологической науки о периодизации психического развития и основных видах труда, характерных для каждого периода. Каковы наиболее подходящие виды, условия и средства образовательного процесса, обеспечивающие широкие возможности психологической трансформации личности?

Они определяются в условиях нашего общества с целью формирования у личности направленности на общественно значимый труд, что составляет основу воспитания. Психология воспитания изучает психологические

закономерности формирования человека как личности в условиях целенаправленное построение педагогического процесса.

СПИСОК ЛИТЕРАТУРЫ:

1. Непесов А.М. Личность и ее формирование в детстве. - Ашхабад., 1998 г.
2. Сопыев Ю. Б. Введение в психологию. - Ашхабад., 1995.

Sylapov Ch.

Turkmen State Institute of Physical Education and Sports
(Ashgabat, Turkmenistan)

Melyaeva M.

Turkmen State Institute of Physical Education and Sports
(Ashgabat, Turkmenistan)

Rejepov G.

Turkmen State Institute of Physical Education and Sports
(Ashgabat, Turkmenistan)

PSYCHOLOGICAL ISSUES OF EDUCATION AS GOAL ORIENTED PERSONALITY FORMATION

Abstract: this article provides a brief overview of the psychological problems of education as the purposeful formation of personality, as well as the basic principles of educational psychology.

Keywords: pedagogy, psychology, mind, society, interconnection, education, civilization.

ЖУРНАЛИСТИКА (PRESS)

УДК 070

Салахунов А.А.

студент

Казахский университет международных отношений и мировых языков
имени Абылай Хана
(г. Алматы, Казахстан)

**ИНТЕРНЕТ И БУДУЩЕЕ ЖУРНАЛИСТИКИ:
КАК ИНТЕРНЕТ И ЦИФРОВЫЕ ТЕХНОЛОГИИ МЕНЯЮТ
ПРАКТИКИ И БИЗНЕС-МОДЕЛИ ЖУРНАЛИСТИКИ**

Аннотация: работа исследует влияние интернета и цифровых технологий на современную журналистику. В контексте быстрого развития онлайн-платформ и социальных сетей, автор анализирует вызовы и возможности, с которыми сталкиваются традиционные СМИ. Через пример модели бизнеса онлайн-новостного портала "HuffPost", статья обсуждает стратегии адаптации и диверсификации доходов, которые используют медиаорганизации. Также, автор рассматривает взаимодействие с аудиторией через социальные сети и влияние этого диалога на информационные практики. Эта статья предоставляет обзор ключевых изменений в журналистике, обусловленных интернетом, и исследует пути, по которым индустрия адаптируется к новой реальности информационного пространства.

Ключевые слова: интернет, журналистика, цифровые технологии, бизнес-модели, социальные сети, аудитория, адаптация.

С развитием интернета и цифровых технологий журналистика переживает революцию. Традиционные печатные СМИ и телевидение больше не могут предоставить монопольное влияние на информационный рынок. Интернет открывает новые возможности для журналистов и изменяет бизнес-модели

СМИ. В данной статье мы рассмотрим, как интернет и цифровые технологии влияют на практики и бизнес-модели журналистики.

С развитием интернета и социальных медиа стало гораздо проще и быстрее распространять информацию. Люди могут делиться новостями, фотографиями и видео в реальном времени, что приводит к появлению гражданской журналистики. Любой может стать свидетелем события и опубликовать его онлайн..

Интернет позволяет участникам аудитории стать частью новостного процесса. Читатели могут оставлять комментарии, задавать вопросы и даже создавать свой контент. Это увеличивает вовлеченность аудитории и помогает СМИ лучше соответствовать интересам своей целевой аудитории.

С помощью цифровых технологий СМИ могут собирать больше данных о своей аудитории. Это позволяет персонализировать контент и рекламу, что делает его более привлекательным для читателей и рекламодателей. Аналитика помогает журналистам и редакторам понимать, какой контент наиболее популярен и востребован.

Интернет также изменил бизнес-модели журналистики. Традиционные СМИ сталкиваются с вызовом от рекламодателей, переключающихся на онлайн-рекламу. Одновременно с этим появились новые источники доходов, такие как подписки на контент и спонсорство. Многие издания переходят к комбинированным моделям бизнеса.

С развитием интернета и социальных сетей появилась проблема фейковых новостей и дезинформации. Это вызывает потребность в критической оценке источников информации и обучении медиаграмотности.

Интернет и цифровые технологии не только изменяют практики журналистики, но и создают новые возможности. Журналисты должны адаптироваться к этим изменениям, разрабатывать новые навыки и бизнес-модели, чтобы оставаться актуальными в эпоху цифровой журналистики. Это вызов, но и шанс развития и совершенствования журналистики в будущем.

Важно отметить, что интернет и цифровые технологии также предоставляют возможность журналистам проводить более глубокое исследование и анализ событий. Доступ к большому объему данных и информации позволяет создавать интерактивные инфографики, мультимедийные материалы и даже виртуальную реальность, что обогащает информационный контент и делает его более доступным для аудитории.

Однако с этими новыми возможностями появляются и вызовы. Конкуренция в онлайн-среде остается высокой, и журналистам приходится бороться за внимание читателей среди множества источников информации.

Интернет и цифровые технологии продолжают менять журналистику, предоставляя новые возможности и вызовы. Эти изменения приводят к пересмотру практик и бизнес-моделей, но также открывают двери для более широкой аудитории и совершенствования качества информационного контента. Будущее журналистики в эпоху цифровой революции обещает быть захватывающим и динамичным.

Традиционные газеты и журналы пересматривают свой подход к монетизации контента. Вместо плотной платной подписки они все чаще предлагают читателям модели фри-триалов, подписки на отдельные статьи или даже поддержку через меценатство. Это позволяет им привлекать широкую аудиторию, предоставляя доступ к базовым материалам, и в то же время гарантировать доход за дополнительные сервисы и эксклюзивный контент.

Интернет и социальные медиа также изменили взаимодействие между журналистами и их аудиторией. Читатели стали активно участвовать в формировании новостной повестки и даже создавать собственные новостные материалы. Это подчеркивает важность обратной связи и диалога между журналистами и читателями, а также требует от журналистов навыков фильтрации и проверки информации, поскольку в сети легко распространяются как достоверные новости, так и дезинформация.

С развитием интернета и цифровых технологий, многие традиционные СМИ, такие как газеты и журналы, сталкиваются с вызовами, связанными с изменением потребительских привычек. Онлайн-платформы и социальные сети предоставляют огромное количество информации и новостей, доступ к которым можно получить бесплатно. Это снижает спрос на традиционные печатные издания и требует от них разработки новых стратегий для удержания читателей и привлечения рекламодателей.

Примером такой трансформации может служить модель бизнеса онлайн-новостного портала "HuffPost". В начале своей деятельности "HuffPost" предоставлял доступ к новостям бесплатно и финансировался за счет рекламы. Однако в ответ на изменение рекламного рынка и потребительских привычек, портал пересмотрел свою модель бизнеса и начал взимать плату с подписчиков за доступ к премиум-контенту. Это стало частью стратегии по диверсификации доходов и обеспечению финансовой устойчивости.

Что касается обратной связи и взаимодействия с аудиторией, то многие новостные организации активно используют социальные сети для распространения новостей и вовлечения читателей. Например, Twitter стал платформой, на которой журналисты могут быстро делиться информацией и получать обратную связь от пользователей. Такой диалог способствует лучшей адаптации к интересам аудитории и формированию более прозрачных информационных практик.

СПИСОК ЛИТЕРАТУРЫ:

1. Данияр Мырзабеков. Книга: "Цифровая журналистика в Казахстане: вызовы и перспективы."
2. Гладков, Г. (2016). Журналистика в эпоху интернета: проблемы, вызовы и перспективы. Медиаскоп, 4, 75-84.
3. Кармазин, А. И. (2020). Влияние интернета на развитие современной журналистики. Журналистика и медиаобразование, 1(23), 27-30.
4. Асылжан Абдрашов. Статья: "Влияние блоггеров и медиа-платформ на информационное пространство Казахстана."

5. Смирнов, А. (2017). Трансформация журналистики в условиях цифровых технологий: вызовы и перспективы. Журналистика и медиаобразование, 2(18), 46-49.
6. Хорев, М. (2015). Интернет и будущее журналистики: новые возможности и вызовы. Массовая коммуникация, 3(8), 87-96.

Salakhunov A.A.

student

Abylai Khan Kazakh University of International Relations and World Languages
(Almaty, Kazakhstan)

**THE INTERNET & FUTURE OF JOURNALISM:
HOW THE INTERNET & DIGITAL TECHNOLOGIES
ARE CHANGING THE PRACTICES
& BUSINESS MODELS OF JOURNALISM**

***Abstract:** the paper explores the influence of the Internet and digital technologies on modern journalism. In the context of the rapid development of online platforms and social networks, the author analyzes the challenges and opportunities faced by traditional media. Through an example of the business model of the online news portal "HuffPost", the article discusses the strategies of adaptation and income diversification that media organizations use. Also, the author examines the interaction with the audience through social networks and the impact of this dialogue on information practices. This article provides an overview of the key changes in journalism caused by the Internet and explores the ways in which the industry adapts to the new reality of the information space.*

***Keywords:** Internet, journalism, digital technologies, business models, social networks, audience, adaptation.*

СПОРТ И ФИЗИЧЕСКАЯ КУЛЬТУРА (SPORT)

УДК 796

Богданов Е.К.

студент

Донской государственной технической университет
(г. Ростов-на-Дону, Россия)

Колбасина Н.А.

студентка

Донской государственной технической университет
(г. Ростов-на-Дону, Россия)

Научный руководитель:

Нагорных В.Н.

старший преподаватель кафедры физвоспитание
Донской государственной технической университет
(г. Ростов-на-Дону, Россия)

ВЛИЯНИЕ ФИЗИЧЕСКИХ УПРАЖНЕНИЙ НА ТЕЛОСЛОЖЕНИЕ ЧЕЛОВЕКА

Аннотация: в данной статье описывается, какой эффект оказывают физические упражнения на телосложение и организм человека, в том числе фитнес и аэробика.

Ключевые слова: телосложение, физические упражнения, спорт, здоровый организм, фигура, фитнес, аэробика.

Как повлиять на своё телосложение? Ответ на этот вопрос волнует многих. Каждый, кто хочет стать физически красивым, улучшить своё телосложение, желает знать, получится ли это у него и насколько

результативными будут его усилия, однако даже те, кто целеустремлённо занимаются физической культурой, зачастую не знают всех возможностей преобразования собственной фигуры. Занятия физическими упражнениями являются очень полезными: они улучшают телосложение, укрепляют организм, помогают человеку стать более красивым.

Несомненно, систематические занятия физическими упражнениями позволяют серьёзно изменить своё тело. Особенно сильный эффект тренировки дают в детстве и юношестве, поскольку в этом возрасте тело растёт и формируется.

Наиболее просто даются изменения ширины тела. Например, можно накачать плечи, сделав их более широкими, или избавиться от лишних жировых отложений, сделать тело стройным. Физические упражнения позволяют сбросить лишний вес и увеличить мышечный объём. Достаточно нескольких месяцев, чтобы заметить улучшения телосложения.

Однако на разные физические показатели спорт влияет по-разному. Например, очень сложно замедлить или ускорить рост. Он полностью зависит от длины костей, поэтому развитие мускулатуры не влияет на рост, но оно позволяет выравнивать искривлённые кости.

В спортивных занятиях имеется огромное количество направлений, представленных различным содержанием физических упражнений, это даёт возможность подобрать метод коррекции фигуры, наиболее подходящий для собственного организма. Если человек раньше не занимался физической культурой, то ему надо стоит начать с фитнеса или аэробики, поскольку они не будут переутомлять неподготовленный к силовым нагрузкам организм.

Фитнес – это комплекс физических упражнений, созданный для укрепления всего организма, что в свою очередь улучшает фигуру.

Существует огромное множество фитнес-программ, которые, как правило, не только безопасны, но и составлены так, чтобы человеческий организм смог извлечь максимум пользы из занятий. Такие программы не просто

позволяют достичь спортивных результатов, но и приобщают человека к здоровому образу жизни.

Понятие «аэробика» было введено Кеннетом Купером, в широком смысле оно включает различные виды двигательной активности, направленные на оздоровление человека, такие как: ходьба, плавание, бег, катание на коньках, лыжах, велосипеде и даже различные танцевальные и общеразвивающие движения, стимулирующие работу сердечно-сосудистой и дыхательной систем. Помимо этого, аэробика провоцирует секрецию энзимов, помогающих сжигать жир, что очень важно при коррекции фигуры. Сегодня существует множество программ, массово распространившихся и использующих танцы и музыку для занятий аэробикой.

Основным отличием фитнеса от аэробики являются силовые нагрузки. В фитнесе довольно большой упор делается на занятия с гантелями, тогда как в аэробике основой являются активные движения.

Для любого человека, даже самого здорового, систематические занятия физическими упражнениями очень важны, поскольку они не только позволяют улучшить телосложение, изменить пропорции тела, но и сохранить полученный от природы правильно функционирующий, здоровый организм.

СПИСОК ЛИТЕРАТУРЫ:

1. Болотников А.А. Исправление осанки и коррекция телосложения: методическое пособие – Казань: Издательство «Вестфалика», 2015. – 49 с.
2. Епифанов В.А. Лечебная физическая культура – Москва: ГЭОТАР-Медиа, 2012. – 568 с.
3. Шутова Т.Н., Выприков Д.В., Везеницын О.В., Бодров И.М., Крылова Г.С., Кокорев Д.А., Буров А.Г., Мамонова О.В., Гаджиев Д.М. Физическая культура.

Фитнес: учебное пособие – Москва: ФГБОУ ВО «РЭУ им. Г. В. Плеханова»,
2017. – 132 с.

Bogdanov E.K.

student

Don State Technical University

(Rostov-on-Don, Russia)

Kolbasina N.A.

student

Don State Technical University

(Rostov-on-Don, Russia)

Scientific advisor:

Nagornykh V.N.

senior lecturer of the department Physical education

Don State Technical University

(Rostov-on-Don, Russia)

THE EFFECT OF PHYSICAL EXERCISE ON A PERSON'S PHYSIQUE

***Abstract:** this article describes what effect exercise has on the physique and the human body, including fitness and aerobics.*

***Keywords:** physique, exercise, sports, healthy body, figure, fitness, aerobics.*

ТЕХНИЧЕСКИЕ НАУКИ (TECHNICAL SCIENCES)

УДК 621.8

Khanahmedova S.

Azerbaijan State Oil and Industry University
(Baku, Azerbaijan)

Safiyev R.

Azerbaijan State Oil and Industry University
(Baku, Azerbaijan)

Guluzade E.

Azerbaijan State Oil and Industry University
(Baku, Azerbaijan)

**PRINCIPLE OF OPERATION OF FREQUENCY
CONVERTERS USING A NATURAL SWITCHING PROCESS**

***Abstract:** the article discusses some issues related to thyristor frequency converters using a natural switching process, i.e. closed by the reverse voltage of the network. It is taken into account that multiphase frequency converters have higher technical and economic indicators.*

***Keywords:** thyristor, frequency converter, reverse voltage, multiphase frequency converter, network, sine waveform.*

Introduction. In the frequency converters, thyristors are connected through a natural switching process. Therefore, the output frequency of such speed transducers is less than the bandwidth. These frequency converters are widely used to control the speed of asynchronous electric drives in a low frequency range. The number of input and output phases of the frequency converters three-phase/single-phase FCCN determines its structure and scheme of the frequency converter as its main classification

indicator. It should be noted that multiphase frequency converters have higher technical and economic indicators [1].

Principle of operation of the frequency converters three-phase/single-phase - FCCN (Fig. 1). The impulses that open the thyristors are synchronized to the cathode group thyristors (T_1, T_2, T_3) synchronously with network frequency. This group works in the tractor regulator mode and creates a positive halfwave due to the Z_y load zero point of the transistor. The control pulses control the value of the output voltage by providing a sliding angle to the opening angle for the line voltage. When the control pulses of the Anode group thyristors (T_4, T_5, T_6) are given, the Z_y charge generates negative zero points due to the zero point of the transformer. Anode and cathodic group thyristor turns into a variable voltage in the load $f_2 < f_1$. The frequency of f_2 is determined by the duration of the output of each group of thyristors [1, 2].

In the three-phase / single-phase scheme, the thyristors of each group switch between $\pi/3$ interval. It can be written for frequency converter frequency without taking into account the switching interval,

$$\frac{1}{2f_2} = \frac{2\pi}{3} \cdot n + \left(\pi - \frac{2\pi}{3} \right) = \frac{\pi}{3} (2n+1);$$

here n - is the number of sine waveform; $\pi - \frac{2\pi}{3}$ - the angle up to the zero fall of the half-back. The thyristors are divided into two groups - anode group (T_4, T_5, T_6) and cathode groups (T_1, T_2, T_3). Let's assume that Z_y load is an active character. Control impulse is given by cathode (T_1, T_2, T_3) and anode (T_4, T_5, T_6) groups [2].

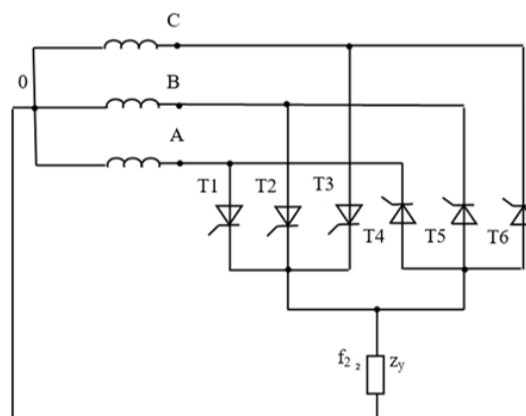

Fig. 1. Scheme of the three-phase / single-phase FCCN

In general, the dependence of the frequency converter on the input and output frequencies can be summarized as follows:

$$f_2 = \frac{m_1 f_1}{2n + m_1}, \quad (1)$$

here m_1 - is the number of phases of the network; f_1 and f_2 are input and output speeds of the frequency converter accurrentingly. From (1) shows that, as the values n change, the frequency f_2 will change discrete. It is necessary to create a break (φ) between the tristor groups and the tristor groups that work to speed the output speed. In this case, the dependence between the input and output frequencies of the frequency converter is expressed as follows [2]:

$$f_2 = \frac{m_1 f_1 \pi}{\pi(2n + m_1) + \varphi m_1}; \quad (2)$$

for $m_1=3$; $f_1=50$ Hz; $n=1$ the dependence of f_2 on φ .

$$f_2 = \frac{150 \cdot \pi}{5\pi + 3\varphi}, \quad (3)$$

In fig. 2 shows is a smoothly change frequency f_2 depending on φ . When the voltage in the active-inductive load passes through the zero, the load current does not go from zero because the load in the load lags behind the voltage. In this case, in the inverter mode, the appropriate thyristor group for the flow of load to the network (induced energy return to the network - for recuperation) is transmitted to the network.

Direct-to-turn frequency converter (FCCN) differs from the frequency converter, which is the intermediate constant current converter, with the small size and weight of the FCCN. The FCCNs are used only at low frequencies ($30 \div 50$) Hz, influencing them as a source of voltage. Therefore, the power of the FCCN is smaller than the power of the electric motor it operates.

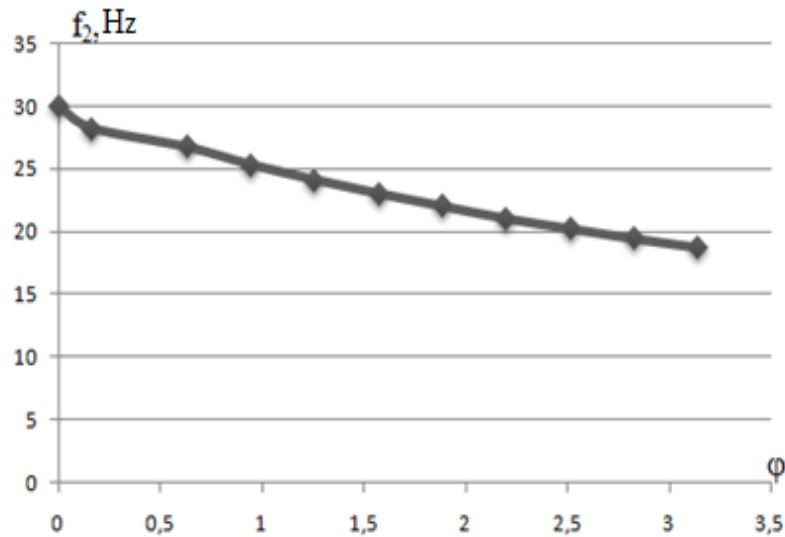

Fig. 2. Smoothly change of the frequency f_2 depends on φ

REFERENCES:

1. Ханахмедова С. А. Гасанов З. А. “Силовая электроника и управление электроприводом”, Учебное пособие, изд. АГУНП, Баку, 2018.
2. Hasanov Z.A., Khanahmedova S.A. “Power electronics & electrical drive”, Textbook, p.147, Pub.hous ASOIU, Baku, 2022.

УДК 621.317

Пириев Г.С.

лаборант

Азербайджанский государственный университет нефти и промышленности
(г. Баку, Республика Азербайджан)

РАСЧЕТ ПРИ ЭЛЕКТРИЧЕСКОМ ПРОЕКТИРОВАНИИ ТРАНСФОРМАТОРОВ

***Аннотация:** в электрических системах используются понижающие и повышающие трансформаторы. Трансформаторы – основа сетей. Статья посвящена проведению расчета при проектировании силовых трансформаторов в эксплуатации. Ведение этих расчетов очень важно при проектировании трансформаторов.*

***Ключевые слова:** трансформатор, энергетическая система, сердечник, устойчивость к короткому замыканию, обмотки.*

Расчет трансформатора начинается с его сердечника. Но сначала используется коэффициент, называемый вольт/виток. Это соотношение представляет собой отношение напряжения к обмоткам цепи. Этот коэффициент определяется по следующей формуле.

$$\frac{V}{W} = k * \sqrt{S * \frac{B}{B+0.1}} \quad (1)$$

где S — мощность, B — магнитная индукция. k-фактор является переменным. Этот коэффициент представляет собой коэффициент, полученный из отношения сердцевинки к обмотке. Она изменяется в зависимости от значения на электротехническую сталь и медь.

Площадь поперечного сечения сердечника находится по приведенной ниже формуле.

$$\frac{V}{W} = 4.44 * A_c * B * f \quad (2)$$

Используя коэффициент A_c , мы можем найти диаметр сердцевины.

$$D_s = \sqrt{\frac{4 \cdot A_c}{\pi \cdot 0.92}} \quad (3)$$

Найдя диаметр сердечника, определяем количество и размер пакетов сердечника. Коэффициентом, определяющим размеры сердечника, является магнитная индукция. С увеличением магнитной индукции B размер сердечника уменьшается. Уменьшение размеров сердцевины приводит к увеличению температуры нагрева. Причиной этого нагрева являются потери Фуко, возникающие при прохождении тока через сердечник. При повышении температуры в активной зоне возникающие в ней потери называются потерями холостого хода. Потери холостого хода находятся из выражения (4).

$$P_0 = P_r + P_\phi \quad (4)$$

где P_r — потери на гистерезис, а P_ϕ — потери Фуко. Потери холостого хода равны сумме потерь гистерезиса и Фуко. Отсюда:

$$P_r = S_r \cdot f \quad (5)$$

Здесь S — площадь параболической фигуры, образующейся при подаче напряжения на сердечник и после его снятия. Другими словами:

$$P_r = k_r \cdot B \cdot f \quad (6)$$

С помощью этих формул мы можем определить потери на гистерезис.

Следующая формула используется для определения потерь Фуко.

$$P_\phi = R_c \cdot i_f^2 \quad (7)$$

где R_c — сопротивление изоляции сердечника.

При расчете сердечника мы должны учитывать рабочую температуру сердечника. Если в расчете температура сердечника большая, то для понижения температуры в сердечника необходимо ставить «каналы охлаждения (cooling duct)», т.е. воздушные зазоры. Эти почти всегда ставятся в трансформаторах мощностью выше 10 МВА. Если есть воздушный зазор, его помещают в самый большой пакет, то есть в средний пакет. Если один воздушный зазор меньше, то используются два, четыре и более. При размещении этих зазоров в сердечнике они

должны быть симметричны на обеих половинах, чтобы сердечник охлаждалась равномерно.

Иногда в расчете по сердечнику требуется рассчитать сопротивление стержней сердечник. В этом случае используется следующая формула.

$$R = \frac{L}{\mu_0 * \mu * A} \quad (8)$$

где L – сопротивление расчетного стержня, A – площадь сердечника. В реальном трансформаторе μ предполагается равным бесконечности. Для нахождения индуктивности в стержне воспользуемся следующей формулой.

$$L = \frac{N^2}{R} \quad (9)$$

где N – количество обмоток.

Когда сердечник собран, его пакеты требуется уплотнить. Для этого используются специальные повязки. Эти повязки устойчивы к большой силе и теплу. Если в сердечнике между листами есть зазоры, то происходит нагрев и увеличиваются потери. Использование этих бандажей очень важно и обязательно в больших силовых трансформаторах. После этого определяем тип обмоток трансформатора, тип провода. Предположим, что трансформатор имеет обмоток низкого напряжения, обмоток среднего напряжения и обмоток обмоток высокого напряжения. При этом в цепи высокого напряжения имеется преобразователь регулирования под нагрузкой, т.е. имеется дополнительная цепь регулирования. Определяем типы обмоток по мощности и напряжению. После определения обмоток необходимо определить высоту и ширину каждого обмотке [1]. При расчете высоты обмотке необходимо учитывать процесс прижима, который будет к ней применен в дальнейшем (рисунок 1).



Рис. 1. Пресс, используемый для опрессовки обмоток трансформатора.

После того как известны высота и ширина обмоток трансформатора, необходимо определить изоляционные расстояния между обмотками и между обмоткой и сердечником, а также между обмотками и баком. Эти расстояния определяются не номинальным напряжением трансформатора, а импульсным напряжением. Для этого используется следующая формула.

$$E_a = \frac{AC \text{ voltage}}{6.5} \quad (10)$$

Эта формула используется для определения расстояния между двумя катушками.

Расстояние между сердечником и катушкой:

$$E_a = \frac{AC \text{ voltage}}{3} \quad (11)$$

Определив расстояния изоляции по этим формулам, определив ширину и высоту окна сердечника, мы полностью определяем активную часть. Причиной установки изоляционных расстояний является предотвращение возникновения коротких замыканий. В больших силовых трансформаторах между обмотками иногда помещают пластины, чтобы предотвратить возникновение коротких замыканий между обмотками [2]. При размещении этих пластин между дорожками качения необходимо учитывать напряжение пробоя масла. В это время необходимо найти коэффициент, учитывающий степень проникновения нефти.

Коэффициент E_a находится следующим образом.

$$E_a = 17.4d^{-0.361} \quad (12)$$

Сопротивление короткого замыкания (U_k %) трансформатора можно определить по высоте и диаметру обмоток. Сопротивление короткого замыкания зависит от высоты обмоток трансформатора и расстояния между ними. Но что такое сопротивление короткому замыканию? Сопротивление короткого замыкания – величина, характеризующая допуск трансформатора. Так, если сопротивление короткого замыкания велико, обмотки трансформатора не будут разрушаться и люфтить при коротком замыкании или при подаче импульсного напряжения. Одним словом, обмотка крепкий. Если сопротивление короткого замыкания маленькое и обмотки собраны неправильно, они могут разомкнуться и сломаться при коротком замыкании. Недостатком большого сопротивления короткого замыкания является то, что его потери велики [3-4].

Сопротивление короткого замыкания определяется по следующей формуле.

$$U_k \% = \sqrt{U_r^2 + U_x^2} \quad (13)$$

Определить сопротивление между витками можно по формуле (13). Здесь U_r — очень маленькая величина. Иногда в небольших мощных трансформаторах этот коэффициент практически не учитывается. U_x определяется по следующей формуле.

$$U_x \% = \frac{\pi^3 * S * C * D * k * f}{250 * N * \frac{W}{T} * H * 50} \quad (14)$$

$$H = \frac{H_{LV} + H_{LV}}{2} ; C = C_2 + \frac{B_{ow1} + B_{ow2}}{3} ; D = D_{A1} - \frac{2B_{ow1} + C}{3}$$

Как видно из формулы, сопротивление короткого замыкания зависит от сечения провода, толщины витка, его высоты, расстояния между витками и т. д. При расчете цепей необходимо учитывать устойчивость к короткому замыканию, а также температуру. Коэффициент, характеризующий нагрев в об-

мотках, равен Дж (А/мм²). Если J велико, температура обмоток также увеличивается, и причина этого в том, что R_k увеличивается с увеличением J . Поэтому во время расчете достаточно довести J максимум до 4 [5].

При составлении расчетов о обмотке используются два типа обмотке. Слойный или спиральный тип, дисковый тип. Выбор этого типа обмотки зависит главным образом от тока и напряжения. При проектировании обмоток трансформатора важно учитывать некоторые ограничения и соблюдать правила [6].

Завершив выбор проводов, необходимо определиться с высотой и шириной витков. После определения изоляционного расстояния между обмотками определяем расстояния обмоток от нижних и верхних стержней сердечника. Таким образом мы определяем ширину и длину окна сердечника. После их определения мы можем выполнить тепловой расчет трансформатора.

Заключение:

В статье произведен расчет обмоток, сердечников и стержней трансформаторов. После этих отчетов выбираются проволоки, затем определяется высота и ширина петель. Определяем изоляционное расстояние между обмотками, расстояния обмоток от нижнего и верхнего стержней сердечника, таким образом находим ширину и длину окна сердечника.

СПИСОК ЛИТЕРАТУРЫ:

1. Н.М.Пириева, З.Х.Гусейнов Анализ неисправностей в силовых трансформаторах. Вестник науки № 7 Том 4 (64) 2023 г. С 297-304
2. Мамедова Г.В., Пириева Н.М., Широнова М.Ч. Диагностика силовых трансформаторов // Интернаука: электрон. научн. журн. 2023. № 6(276).
3. P.Najiba, A.Salmina Some research questions of reactive energy compensation // Universum: технические науки : электрон. научн. журн. 2023. 2(107). pp 68-71
4. Н.М.Пириева, З.Ф.Гусейнов Характеристики синхронных двигателей Вестник науки 4 (3(60)), 279-285, 2023

5. Н.М.Пириева, Минимизация потерь активной мощности в обмотках электрических аппаратов «Инновационные научные исследования», Научно-издательский центр Вестник науки, №3-2(17) mart 2022, г.Уфа, стр.11-21
6. Н.М.Пириева, С.В.Рзаева, С.Н.Талибов Анализ устройств защиты от перенапряжений электрических сетей № 43(266). Часть 3. Москва, Изд. «Интернаука», 2022. с.14-17

Piriev H.S.

laboratory assistant

Azerbaijan State University of Oil and Industry

(Baku, Azerbaijan)

CALCULATION PRIOR TO ELECTRICAL DESIGN OF TRANSFORMERS

***Abstract:** electrical systems use step-down and step-up transformers. Transformers are the basis of networks. The article is devoted to carrying out calculations when designing power transformers in operation. Carrying out these calculations is very important when designing transformers.*

***Keywords:** transformer, energy system, core, short circuit resistance, windings.*

УДК 661.811

Степанова А.А.

аспирант кафедры «Техники и технологии»

Технологический университет

имени дважды Героя Советского Союза,

летчика-космонавта А.А. Леонова

(г. Королев, Россия)

**ТЕХНОЛОГИЧЕСКИЕ ПРОБЛЕМЫ
ХИМИЧЕСКОГО ОСАЖДЕНИЯ ИЗ ГАЗОВОЙ ФАЗЫ
КАРБИДОВ ТИТАНА, ЦИРКОНИЯ, ТАНТАЛА**

***Аннотация:** в данной статье исследуются технологические трудности, возникающие в процессе химического осаждения из газовой фазы (CVD) для получения карбидов титана, циркония и тантала. В нем рассматриваются конкретные проблемы, связанные с каждым элементом, и дается представление о сложностях осаждения карбида из газовой фазы.*

***Ключевые слова:** химическое осаждение, карбид титана, карбид циркония, карбид тантала, технологические проблемы, газовая фаза, карбид.*

Метод химического осаждения из газовой фазы (CVD) широко используется в производстве различных современных материалов, включая карбиды титана, циркония и тантала. Эти карбиды находят применение в режущих инструментах, износостойких покрытиях и высокотемпературных компонентах[1]. Однако процесс CVD для этих материалов сопряжен с определенными технологическими трудностями. В этой статье мы рассмотрим конкретные проблемы, возникающие при осаждении карбидов титана, циркония и тантала из газовой фазы.

Карбид титана (TiC)

1. Летучесть прекурсоров: Одной из основных проблем, связанных с CVD-обработкой карбида титана, является летучесть прекурсоров титана. Обычно используется тетрахлорид титана ($TiCl_4$), но его высокое давление паров и реакционная способность затрудняют точное управление процессом осаждения. Трудно поддерживать тонкий баланс между достижением достаточного разложения предшественника и предотвращением чрезмерного роста частиц [2].

2. Контроль температуры: Решающее значение имеет достижение правильной температуры для нанесения TiC. Карбид титана обычно требует высоких температур, часто превышающих $1000\text{ }^\circ\text{C}$. Постоянное поддержание этих экстремальных условий без ухудшения качества оборудования или снижения качества продукции, является серьезной технологической задачей.

3. Совместимость с подложками: Нанесение карбида титана может быть проблематичным при использовании определенных подложек. Условия высокотемпературного осаждения могут ограничить выбор материалов для подложки из-за возможных реакций или фазовых превращений, добавляя еще один уровень сложности процессу.

Карбид циркония (ZrC)

1. Выбор прекурсора: как и в случае с титаном, производство карбида циркония сталкивается с трудностями при выборе прекурсора. Тетрахлорид циркония ($ZrCl_4$) имеет аналогичные проблемы с летучестью и реакционной способностью, что затрудняет поддержание стабильного процесса осаждения.

2. Источник углерода: Обеспечение постоянного и надлежащего источника углерода имеет важное значение для осаждения ZrC. Различия в подаче источника углерода могут привести к неравномерному росту покрытия, что приведет к неоптимальным свойствам конечного продукта.

3. Чувствительность к кислороду: Карбид циркония очень чувствителен к кислороду. Даже незначительные количества кислорода в среде осаждения могут

привести к нежелательному образованию оксида. Поддержание бескислородной среды на протяжении всего процесса является технологически сложной задачей.

Карбид тантала (TaC)

1. Сложность исходных материалов: Нанесение карбида тантала представляет собой уникальную проблему из-за сложности исходных материалов. Пентаэтоксид тантала, например, является распространенным прекурсором, но требует осторожного обращения из-за его чувствительности к влаге и воздуху.

2. Термическое разложение: важно обеспечить правильные условия для термического разложения прекурсоров тантала. Этот процесс предполагает тонкий баланс между температурой и расходами исходного сырья, оптимизировать который может быть непросто.

3. Контроль примесей: Карбиды тантала должны соответствовать строгим требованиям к чистоте для многих применений. Контроль примесей в процессе CVD может быть затруднен и может потребовать применения сложных методов очистки [3].

В заключение следует отметить, что производство карбидов титана, циркония и тантала методом химического осаждения из газовой фазы является технически сложным процессом. Каждый из этих материалов сопряжен со своим набором проблем, от летучести прекурсора до контроля температуры и содержания примесей. Преодоление этих технологических препятствий имеет решающее значение для использования уникальных свойств этих карбидов в различных промышленных применениях. Исследователи и инженеры продолжают изучать инновационные решения для решения этих проблем, способствуя прогрессу в материаловедении и технологии CVD.

СПИСОК ЛИТЕРАТУРЫ:

1. Алексеева Т. И., Галевский Г. В., Руднева В.В., Галевский С.Г. Технологические решения в производстве карбида циркония: анализ, оценка состояния и перспектив / Т. И. Алексеева, Г. В. Галевский, В.В. Руднева, С.Г. Галевский // Глобальная энергия. - Т. 23. - №. 1. - 2017. - С. 256-270.
2. Программа и тезисы докладов «Четвертого семинара по проблемам химического осаждения из газовой фазы» / Ответственный за выпуск к.х.н. М.Л. Косинова // Новосибирск: ИНХ СО РАН. - 2017. - С. 96.
3. Ширяева Л. С., Гарбузова А.К., Галевский Г. В. Производство и применение карбида титана (оценка, тенденции, прогнозы) / Л. С. Ширяева, А.К. Гарбузова, Г. В. Галевский // Глобальная энергия. - №. 2 (195). - 2014. - С. 100-108.

Stepanova A.A.

Technological University

named after twice Hero of the Soviet Union,

Cosmonaut A.A. Leonov

(Korolev, Russia)

TECHNOLOGICAL PROBLEMS OF CHEMICAL DEPOSITION OF TITANIUM, ZIRCONIUM, TANTALUM CARBIDES FROM THE GAS PHASE

***Abstract:** this article examines the technological difficulties arising in the process of chemical deposition from the gas phase (CVD) for the production of titanium, zirconium and tantalum carbides. It discusses the specific problems associated with each element and gives an idea of the complexities of carbide deposition from the gas phase.*

***Keywords:** chemical deposition, titanium carbide, zirconium carbide, tantalum carbide, technological problems, gas phase, carbide.*

КОМПЬЮТЕРНЫЕ И ИНФОРМАЦИОННЫЕ ТЕХНОЛОГИИ
(COMPUTER & INFORMATION TECHNOLOGIES)

УДК 004.932

Шамышев А.А.

аспирант кафедры информационных систем и программной инженерии

Владимирский государственный университет

имени А.Г. и Н.Г. Столетовых

(г. Владимир, Россия)

**ОПРЕДЕЛЕНИЕ ЗАДАЧИ ИЗМЕРЕНИЯ
РАССТОЯНИЯ ДО ОБЪЕКТА ДЛЯ СИСТЕМ
КОМПЬЮТЕРНОГО ЗРЕНИЯ С ОДНИМ ОБЪЕКТИВОМ**

Аннотация: в работе рассмотрена задача измерения расстояния до объекта для систем компьютерного зрения с одним объективом и показано, что решение этой задачи в большинстве случаев эквивалентно решению задачи определения размера объекта на изображении.

Ключевые слова: компьютерное зрение, системы определения расстояния, системы компьютерного зрения с одним объективом.

Системы компьютерного зрения используются в различных сферах деятельности человека. Самыми яркими примерами использования таких систем являются беспилотные автомобили, мобильные приложения для навигации слепых людей, военные беспилотники и прочее [1].

Одной из базовых задач, решаемых такими системами, является определение расстояния от прибора до физического объекта, которое позволит определить пространственное положение прибора относительно других предметов. Такая постановка задачи может показаться сложной, однако в

большинстве случаев она эквивалента задаче определения размера объекта по его изображению.

Для того чтобы продемонстрировать эквивалентность, необходимо посмотреть на формулу тонкой линзы (1) и построить оптическую схему (рис. 1) [2].

$$1/u + 1/v = 1/f, \quad (1)$$

где u – расстояние от линзы до объекта, v – расстояние от линзы до изображения, а f – фокусное расстояние.



Рис. 1. Оптическая схема

Из оптической схемы (рис. 1) можно вывести значения h – размер объекта (2) и H – размер объекта на изображении (3).

$$h = u \tan \alpha \quad (2)$$

$$H = v \tan \alpha \quad (3)$$

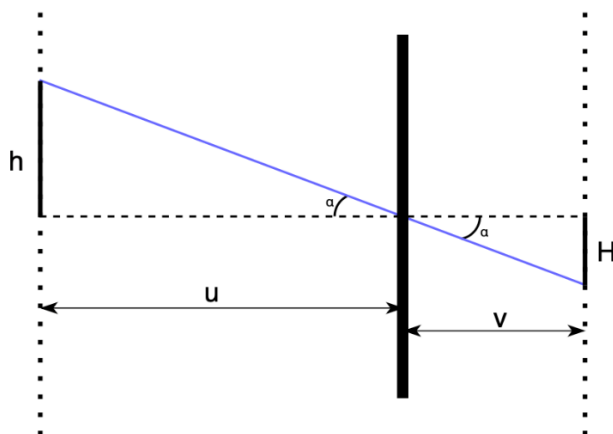
Если из формулы (3), выразить $\tan \alpha$, подставить в формулу (2) и выразить v , то получится формула расстояния от линзы до изображения на основе физического размера объекта (h), размера объекта на изображении (H) расстояния от линзы до изображения (4).

$$v = u \cdot H/h \quad (4)$$

Если подставить (4) в (1), то можно получить формулу для расчета расстояния от линзы до объекта (5).

$$u = f \cdot (H + h)/H \quad (5)$$

Таким образом, расстояние до объекта можно посчитать, зная только три значения: фокусное расстояние (f), размер объекта на изображении (h) и размер объекта (H).

Фокусное расстояние – самый простой параметр из всех. Каждая камера имеет определенное значение на момент съемки изображения и сохраняется в метаданных файла изображения и может быть получено программными средствами [3]. Более того, не зная фокусное расстояние мы никогда не сможем определить расстояние до объекта, т.к. одно и то же изображение может быть снято с разных точек, но быть идентичным из-за разного фокусного расстояния камеры.

Для определения размера объекта на изображении достаточно найти сам объект и посчитать сколько пикселей он занимает (в ширину и в высоту). На текущий момент существует большое количество алгоритмов для решения этой проблемы: алгоритм определения углов Харриса [4], алгоритм отслеживания контуров [5] и так далее.

Последним параметром является размер самого объекта – самый сложный параметр, однако и его можно рассчитать, если с помощью алгоритмов машинного обучения классифицировать объект и посмотреть его размер в заранее заготовленном справочнике.

Описанный выше подход определения расстояния до объектов для систем компьютерного зрения с одним объективом имеет ряд недостатков. Во-первых, нам необходимо знать размеры всех возможных объектов и фокусное расстояние камеры, однако в некоторых приложениях эти ограничения не являются существенными и могут использоваться для решения прикладных задач.

СПИСОК ЛИТЕРАТУРЫ:

1. Что такое компьютерное зрение и где его применяют // РБК. Тренды, 2021 [Электронный ресурс]. URL: <https://trends.rbc.ru/trends/industry/5f1f007e9a79475-fafbfa83> (дата обращения: 24.09.2023).
2. Ландсберг, Г. С. Оптика: учебное пособие: Для вузов. / Ландсберг Г. С. - 6-е изд., стереот. - Москва: ФИЗМАТЛИТ, 2010. - 848 с.
3. Esa Paulasto Как найти информацию об объективе из метаданных изображения? / Esa Paulasto – Фотопедия, 2013 [Электронный ресурс]. URL: <http://photopedia.su/18244/kak-naiti-informatsiy-obektive-metadannyh-izobrazheniy>
4. [a#a18246](#)
5. Harris Corner Detection // Learn OpenCV by Examples, 2020 [Электронный ресурс]. URL: <http://opencvexamples.blogspot.com/2013/10/harris-corner-detection.html>
6. PatientZero, Алгоритмы обнаружения контуров изображения / PatientZero – Хабр, 2019 [Электронный ресурс]. URL: <https://habr.com/ru/articles/467611/>

Shamyshev A.A.

Vladimir State University

(Vladimir, Russia)

DEFENITION OF DEPTH ESTIMATION TASKS FOR MONOCULAR COMPUTER VISION SYSTEMS

***Abstract:** the paper describes the task of depth estimation for monocular computer vision systems and shows that the solution of the task in most cases equivalent to solution for object's size estimation by picture.*

***Keywords:** computer vision, depth estimation, monocular computer vision systems.*

МАТЕМАТИКА (MATHEMATICS)

УДК 517

Оразгулыев А.

канд. физ.–мат. наук, старший преподаватель кафедры

«Прикладная математика и информатика»

Туркменский государственный университет имени Махтумкули

(г. Ашгабад, Туркменистан)

Гараджаева С.А.

старший преподаватель кафедры

«Прикладная математика и информатика»

Туркменский государственный университет имени Махтумкули

(г. Ашгабад, Туркменистан)

**О ВЫВОДЕ ФОРМУЛЫ ГРИНА УСТАНОВИВШИХСЯ
КОЛЕБАНИЙ ДЛЯ УРАВНЕНИЯ ТЕОРИИ УПРУГОСТИ
ДЛЯ НЕОГРАНИЧЕННОЙ ОБЛАСТИ**

Аннотация: в данной статье рассматриваются некоторые сведения о выводе формулы Грина. Проведен перекрестный и сравнительный анализ формирования установившихся колебаний для уравнения теории упругости для неограниченной области.

Ключевые слова: анализ, метод, образование, математика, наука.

Пусть Ω -некоторая неограниченная область

$$\gamma_R = \Omega \cap \{(x, y)/x^2 + y^2 = R^2\}, \Omega_R = \Omega \cap \{(x, y)/x^2 + y^2 < R^2\}. \quad (1)$$

Запишем формулу Грина для конечной области Ω_R :

$$\int_{\Omega_R} A\vec{u} \vec{v} dx dy - \int_{\Omega_R} \vec{u} A\vec{v} dx dy = \int_{\Omega_R \setminus \gamma_R} \vec{t}_n(\vec{u}) \vec{v} dl + \int_{\gamma_R} \vec{t}_n(\vec{u}) \vec{v} dl - \\ - \int_{\Omega_R \setminus \gamma_R} \vec{u} \vec{t}_n(\vec{v}) dl - \int_{\gamma_R} \vec{u} \vec{t}_n(\vec{v}) dl, \quad (2)$$

где $\vec{u} \cdot \vec{v}$ обозначает скалярное произведение вектора \vec{u} на вектор \vec{v} .

Пусть существуют интегралы

$$\int_{\Omega} A \vec{u} \vec{v} dx dy, \int_{\Omega} \vec{u} A \vec{v} dx dy, \int_{\partial\Omega} \vec{t}_n(\vec{u}) \vec{v} dl, \int_{\partial\Omega} \vec{u} \vec{t}_n(\vec{v}) dl.$$

Тогда

$$\int_{\Omega_R} A \vec{u} \vec{v} dx dy \rightarrow \int_{\Omega} \vec{A} \vec{u} \vec{v} dx dy, \quad R \rightarrow \infty; \quad \int_{\Omega_R} \vec{u} A \vec{v} dx dy \rightarrow \int_{\Omega_R} \vec{u} A \vec{v} dx dy, \quad R \rightarrow \infty;$$

(3)

$$\int_{\partial\Omega_R / \gamma_R} \vec{t}_n(\vec{u}) \vec{v} dl \rightarrow \int_{\partial\Omega} \vec{t}_n(\vec{u}) \vec{v} dl, \quad R \rightarrow \infty; \quad \int_{\partial\Omega_R / \gamma_R} \vec{u} \vec{t}_n(\vec{v}) dl \rightarrow \int_{\partial\Omega} \vec{u} \vec{t}_n(\vec{v}) dl,$$

$R \rightarrow \infty$.

Если

$$\int_{\gamma_R} \vec{t}_n(\vec{u}) \vec{v} dl - \int_{\partial\Omega} \vec{t}_n(\vec{u}) \vec{v} dl \rightarrow 0, \quad R \rightarrow \infty, \quad (4)$$

то

$$\int_{\Omega} A \vec{u} \vec{v} dx dy - \int_{\Omega} \vec{u} A \vec{v} dx dy = \int_{\partial\Omega} \vec{t}_n(\vec{u}) dl - \int_{\partial\Omega} \vec{t}_n(\vec{v}) \vec{u} dl \quad (5)$$

Утверждение: Пусть \vec{u} и \vec{v} удовлетворяют условиям излучения и производные

$\frac{\partial \vec{u}}{\partial \varphi}, \frac{\partial^2 \vec{u}}{\partial \varphi^2}, \frac{\partial^2 \vec{u}}{\partial r \partial \varphi}$ (вектор \vec{u} взят для определенности) остаются ограниченными

при $R \rightarrow \infty$, а γ_R состоит из конечного числа дуг. Тогда имеют место формулы

(4).

Доказательство: Перейдем к полярной система координат

$$\begin{aligned} x &= r \cos \varphi, & \frac{\partial f}{\partial x} &= \frac{\partial f}{\partial r} \cdot \cos \varphi + \frac{\partial f}{\partial \varphi} \cdot \frac{\sin \varphi}{r}; \\ y &= r \sin \varphi, & \frac{\partial f}{\partial y} &= \frac{\partial f}{\partial r} \cdot \sin \varphi - \frac{\partial f}{\partial \varphi} \cdot \frac{\cos \varphi}{r}. \end{aligned} \quad (6)$$

Из (6) и из $t_n^1 = \sigma_{11} \cdot \cos(\vec{n}, i) + \sigma_{12} \cdot \sin(\vec{n}, i)$,

$t_n^2 = \sigma_{12} \cdot \cos(\vec{n}, i) + \sigma_{22} \cdot \sin(\vec{n}, i)$, где i -орт оси, σ_{ij} -компоненты тензора

напряжений

$$\sigma_{11} = \lambda(\varepsilon_{11} + \varepsilon_{22}) + 2\mu \cdot \varepsilon_{11}, \quad \sigma_{21} = \sigma_{12} = 2\mu \cdot \varepsilon_{12}, \quad \sigma_{22} = \lambda(\varepsilon_{11} + \varepsilon_{22}) + 2\mu \cdot \varepsilon_{22}$$

и ε_{ij} - компоненты тензора деформаций

$$\varepsilon_{ij} = \frac{1}{2} \left(\frac{\partial u_i}{\partial x_j} + \frac{\partial u_j}{\partial x_i} \right), \quad i, j = 1, 2. \quad x_1 = x, \quad x_2 = y;$$

получаем для компонент вектора нормального напряжения на Υ_R , следующие соотношения:

$$\begin{aligned} t_1(\vec{u}) &= \frac{\partial u_1}{\partial r} [(\lambda + 2\mu) \cos^2 \varphi + \mu \sin^2 \varphi] + \frac{\partial u_1}{\partial \varphi} [(\lambda + 2\mu)] \frac{\sin \varphi \cos \varphi}{r} \\ &\quad + \frac{\partial u_2}{\partial r} (\lambda + \mu) \cos \varphi + \sin \varphi + \frac{\partial u_2}{\partial r} \cdot \frac{\mu \sin^2 \varphi - \lambda \cos^2 \varphi}{r}; \\ t_2(\vec{u}) &= \frac{\partial u_1}{\partial r} (\lambda + \mu) \cos \varphi \cdot \sin \varphi + \frac{\partial u_1}{\partial \varphi} \cdot \frac{\lambda \sin^2 \varphi - \mu \cdot \cos^2 \varphi}{r} + \\ &\quad + \frac{\partial u_2}{\partial r} [(\lambda + 2\mu) \sin^2 \varphi + \mu \cos^2 \varphi] - \frac{\partial u_1}{\partial \varphi} \cdot \frac{\sin \varphi \cdot \cos \varphi}{r} (\lambda + \mu), \end{aligned} \quad (7)$$

$$\vec{u} = (u_1, u_2).$$

Представим \vec{u} в виде суммы: $\vec{u} = \vec{u}^{(1)} + \vec{u}^{(2)}$, (8)

$$\text{rot } \vec{u}^{(1)} = 0$$

$$\text{div } \vec{u}^{(2)} = 0 \quad \Leftrightarrow \quad \frac{\partial u_1^{(1)}}{\partial y} = \frac{\partial u_2^{(1)}}{\partial x}, \quad \frac{\partial u_2^{(2)}}{\partial x} = -\frac{\partial u_1^{(2)}}{\partial y} \quad \Leftrightarrow$$

$$\frac{\partial u_1^{(1)}}{\partial r} \sin \varphi - \frac{\partial u_1^{(1)}}{\partial \varphi} \cdot \frac{\cos \varphi}{r} = \frac{\partial u_2^{(1)}}{\partial r} \cdot \cos \varphi + \frac{\partial u_2^{(1)}}{\partial \varphi} \cdot \frac{\sin \varphi}{r}, \quad (9)$$

$$\frac{\partial u_1^{(2)}}{\partial r} \cos \varphi - \frac{\partial u_1^{(2)}}{\partial \varphi} \cdot \frac{\sin \varphi}{r} = -\frac{\partial u_2^{(2)}}{\partial r} \cdot \sin \varphi + \frac{\partial u_2^{(2)}}{\partial \varphi} \cdot \frac{\cos \varphi}{r}.$$

Из (7) и (9) следует, что

$$t_1(\vec{u}^{(1)}) = (\lambda + 2\mu) \frac{\partial u_1^{(1)}}{\partial r} - \frac{\lambda}{r} \cdot \frac{\partial u_2^{(1)}}{\partial \varphi}, \quad t_2(\vec{u}^{(2)}) = (\lambda + 2\mu) \frac{\partial u_2^{(2)}}{\partial r} + \frac{\lambda}{r} \cdot \frac{\partial u_1^{(1)}}{\partial \varphi},$$

$$t_1(\vec{u}^{(2)}) = \mu \frac{\partial u_1^{(2)}}{\partial r} + \frac{\mu}{r} \cdot \frac{\partial u_2^{(2)}}{\partial \varphi}, \quad t_2(\vec{u}^{(2)}) = \mu \frac{\partial u_2^{(2)}}{\partial r} - \frac{\mu}{r} \cdot \frac{\partial u_1^{(2)}}{\partial \varphi}.$$

Тогда

$$\int_{\Upsilon} \left(\vec{t}_n(\vec{u}) \cdot \vec{v} - \vec{u} \cdot \vec{t}_n(\vec{v}) \right) dl = I_1 + I_2 + I_3, \quad (10)$$

где

$$\begin{aligned}
I_1 &= \int_{\Gamma} R(\lambda + 2\mu) \cdot \left(\frac{\partial u_1^{(1)}}{\partial r} \cdot v_1^{(1)} - \frac{\partial v_1^{(1)}}{\partial r} \cdot u_1^{(1)} \right) d\varphi \\
&\quad + \int_{\Gamma} R(\lambda + 2\mu) \left(\frac{\partial u_2^{(1)}}{\partial r} \cdot v_2^{(1)} - \frac{\partial v_2^{(1)}}{\partial r} \cdot u_2^{(1)} \right) d\varphi \\
&\quad + \int_{\Gamma} R \cdot \mu \left(\frac{\partial u_1^{(2)}}{\partial r} \cdot v_1^{(2)} - \frac{\partial v_1^{(2)}}{\partial r} \cdot u_1^{(2)} \right) d\varphi + \int_{\Gamma} R \cdot \mu \left(\frac{\partial u_2^{(2)}}{\partial r} \cdot v_2^{(2)} - \frac{\partial v_2^{(2)}}{\partial r} \cdot u_2^{(2)} \right) d\varphi; \\
I_2 &= \int_{\Gamma} R(\lambda + 2\mu) \left[\left(\frac{\partial u_1^{(1)}}{\partial r} \cdot v_1^{(2)} + \frac{\partial u_2^{(1)}}{\partial r} \cdot v_2^{(2)} \right) - \mu \left(\frac{\partial v_1^{(2)}}{\partial r} \cdot u_1^{(1)} + \frac{\partial v_2^{(2)}}{\partial r} \cdot u_2^{(1)} \right) \right] d\varphi + \\
&\quad + R \int_{\Gamma} \left[\mu \left(\frac{\partial u_1^{(2)}}{\partial r} \cdot v_1^{(1)} + \frac{\partial u_2^{(2)}}{\partial r} \cdot v_2^{(1)} \right) - (\lambda + 2\mu) \left(\frac{\partial v_1^{(1)}}{\partial r} \cdot u_1^{(2)} + \frac{\partial v_2^{(1)}}{\partial r} \cdot u_2^{(2)} \right) \right] d\varphi; \\
I_3 &= \lambda \cdot \left[\int_{\Gamma} \left(-\frac{\partial u_2^{(1)}}{\partial \varphi} (v_2^{(1)} + v_2^{(2)}) \right) d\varphi + \int_{\Gamma} \frac{\partial u_1^{(1)}}{\partial \varphi} (v_1^{(1)} + v_1^{(2)}) d\varphi \right. \\
&\quad \left. + \int_{\Gamma} \frac{\partial v_2^{(1)}}{\partial \varphi} (u_2^{(1)} + u_2^{(2)}) d\varphi - \int_{\Gamma} \frac{\partial v_1^{(1)}}{\partial \varphi} (u_1^{(1)} + u_1^{(2)}) d\varphi \right] + \\
&\quad + \mu \left[\int_{\Gamma} \frac{\partial u_2^{(2)}}{\partial \varphi} (v_2^{(1)} + v_2^{(2)}) d\varphi - \int_{\Gamma} \frac{\partial v_1^{(2)}}{\partial \varphi} (v_1^{(1)} + v_1^{(2)}) d\varphi - \right. \\
&\quad \left. - \int_{\Gamma} \frac{\partial v_2^{(2)}}{\partial \varphi} (u_2^{(1)} + u_2^{(2)}) d\varphi + \int_{\Gamma} \frac{\partial v_1^{(2)}}{\partial r} (u_1^{(1)} + u_1^{(2)}) d\varphi \right];
\end{aligned}$$

$$\Gamma = \{\varphi | (R \cdot \cos\varphi, R \cdot \sin\varphi) \in \gamma_R\} \subset [0, 2\pi].$$

Здесь интеграл $I_1 \rightarrow 0$ по теореме о предельном под знаком интеграла при $R \rightarrow \infty$. Интеграл I_2 тоже стремится к нулю при $R \rightarrow \infty$ после некоторых преобразований. Интеграл I_3 , где производная берется по φ , оцениваются просто. Например: по условию утверждения $\frac{\partial u_2^{(1)}}{\partial \varphi}$ остается ограниченной при

$R \rightarrow \infty$, а $v_2^{(1)} + v_2^{(2)} \rightarrow 0$ при $R \rightarrow \infty$ равномерно по φ . Тогда

$$\lambda \cdot \int_{\Gamma} \left(\frac{\partial u_2^{(1)}}{\partial \varphi} (v_2^{(1)} + v_2^{(2)}) \right) d\varphi \rightarrow 0 \text{ при } R \rightarrow \infty.$$

Для оценки остальных интегралов в I_3 , необходимо применить формулу интегрирования по частям. Например:

$$\int_{\Gamma} \frac{\partial v_2^{(1)}}{\partial \varphi} (u_2^{(1)} + u_2^{(2)}) d\varphi = \sum_{k=1}^n v_2^{(1)} (u_1^{(2)} + u_2^{(2)}) \Big|_{\varphi=2, r=k} -$$

$$- \int_{\Gamma} v_2^{(1)} \left(\frac{\partial u_2^{(1)}}{\partial \varphi} + \frac{\partial u_2^{(2)}}{\partial \varphi} \right) d\varphi \rightarrow 0 \text{ при } R \rightarrow \infty.$$

Здесь $\Gamma = \cup_{k=1}^n [\alpha_k \beta_k]$.

СПИСОК ЛИТЕРАТУРЫ:

1. Ляв А. Математическая теория упругости –2. – М.; Л.: ОНТИ, 1935.
2. Ворович И.И., Бабешко В.А. Динамические смешанные задачи теории упругости для неклассических областей – М: Наука, 1979
3. Канторович Л.В., Крылов В.И. Приближенные методы высшего анализа. – М.; Л.: Физматгиз, 1962.

Orazgulyev A.

Candidate of Physics and Mathematics Sci., Senior lecturer at the Department of
Applied Mathematics and Informatics
Turkmen State University named after Magtymguly
(Ashgabat, Turkmenistan)

Garadzaeva S.A.

Senior Lecturer at the Department of Applied Mathematics and Informatics
Turkmen State University named after Magtymguly
(Ashgabat, Turkmenistan)

**ON THE DERIVATION OF GREEN'S FORMULA FOR STEADY
OSCILLATIONS FOR THE EQUATION OF THE THEORY OF
ELASTICITY FOR AN UNBOUNDED REGION**

***Abstract:** this article discusses some information about the derivation of Green's formula. A cross-sectional and comparative analysis of the formation of steady-state oscillations for the elasticity theory equation for an unlimited region was carried out.*

***Keywords:** analysis, method, education, mathematics, science.*

УДК 517

Оразгулыев А.

канд. физ.–мат. наук, старший преподаватель кафедры

«Прикладная математика и информатика»

Туркменский государственный университет имени Махтумкули

(г. Ашгабад, Туркменистан)

Иламанов Б.Б.

преподаватель кафедры «Математический анализ»

Туркменский государственный университет имени Махтумкули

(г. Ашгабад, Туркменистан)

ПРИМЕНЕНИЕ БИНОМА НЬЮТОНА ПРИ ДОКАЗАТЕЛЬСТВЕ НЕКОТОРЫХ ЗАДАЧ

Аннотация: в данной статье рассматриваются некоторые сведения биннома Ньютона. Проведен перекрестный и сравнительный анализ формирования биннома Ньютона при доказательстве некоторых задач.

Ключевые слова: анализ, метод, образование, математика, наука.

Бином Ньютона имеет широкое применение в различных областях математики, таких как алгебра, анализ, теория вероятностей и другие.

Бином Ньютона – это формула для расчета биномиальных коэффициентов.

Формула биннома Ньютона имеет вид:

$$(a + b)^n = \sum_{k=0}^n C_n^k \cdot a^{n-k} \cdot b^k = C_n^0 \cdot a^n + C_n^1 \cdot a^{n-1} \cdot b + C_n^2 \cdot a^{n-2} \cdot b^2 + \\ + C_n^3 \cdot a^{n-3} \cdot b^3 + \dots + C_n^n \cdot b^n = a^n + n \cdot a^{n-1} \cdot b + \frac{n(n-1)}{2!} \cdot a^{n-2} \cdot b^2 + \\ + \frac{n(n-1)(n-2)}{3!} \cdot a^{n-3} \cdot b^3 + \dots + b^n$$

Здесь $C_n^k = \frac{n!}{k!(n-k)!}$ - биномиальный коэффициент, $n! = 1 \cdot 2 \cdot 3 \cdot \dots \cdot n$ и $0! = 1$

Если $b^2 < a^2$, то биномиальный ряд имеет вид:

$$(a + b)^n = a^n \cdot \left[1 + n \cdot \frac{b}{a} + \frac{n(n-1)}{2!} \cdot \left(\frac{b}{a}\right)^2 + \dots + \left(\frac{b}{a}\right)^n \right]$$

Если $b^2 > a^2$, то биномиальный ряд имеет вид:

$$(a + b)^n = b^n \cdot \left[1 + n \cdot \frac{a}{b} + \frac{n(n-1)}{2!} \cdot \left(\frac{a}{b}\right)^2 + \dots + \left(\frac{a}{b}\right)^n \right]$$

Эти формулы позволяют быстро вычислять степени бинома $(a + b)^n$ натуральных чисел a , b , и n . Формулы бинома Ньютона широко используется и при доказательстве алгебраических задач. Рассмотрим некоторые из них.

Задача-1: Доказать, что выражение $7 \cdot 5^{2n} + 12 \cdot 6^n$ делится на число 6 без остатка.

Доказательство:

$$\begin{aligned} 7 \cdot 5^{2n} + 12 \cdot 6^n &= 7 \cdot 25^n + 12 \cdot 6^n = 7 \cdot (19 + 6)^n + 12 \cdot 6^n = \\ &= 7 \cdot 6^n \cdot \left(1 + n \cdot \frac{19}{6} + \frac{n(n-1)}{2!} \cdot \left(\frac{19}{6}\right)^2 + \dots \right) + 12 \cdot 6^n = \\ &= 6^n \cdot \left[7 \left(1 + n \cdot \frac{19}{6} + \frac{n(n-1)}{2!} \cdot \left(\frac{19}{6}\right)^2 + \dots \right) + 12 \right] \end{aligned}$$

Здесь один из сомножителей делится на 6. Следовательно, данное выражение тоже делится на число 6 без остатка.

Задача-2: Доказать, что выражение $3^n + 5^n + 7^n + 9^n$ делится на число 4 без остатка.

Доказательство:

$$\begin{aligned} 3^n + 5^n + 7^n + 9^n &= (4 - 1)^n + (4 + 1)^n + (4 + 3)^n + (8 + 1)^n = \\ &\left(4^n - n \cdot 4^{n-1} + \frac{n(n-1)}{2!} \cdot 4^{n-2} - \dots \right) + \left(4^n + n \cdot 4^{n-1} + \frac{n(n-1)}{2!} \cdot 4^{n-2} + \right. \\ &\left. + \dots \right) + \left(4^n + n \cdot 4^{n-1} \cdot 3 + \frac{n(n-1)}{2!} \cdot 4^{n-2} \cdot 3^2 + \dots \right) + (8^n + n \cdot 8^{n-1} + \end{aligned}$$

$$\begin{aligned}
& + \frac{n(n-1)}{2!} \cdot 8^{n-2} + \dots \Big) = 4^n \left(1 - \frac{n}{4} + \frac{n(n-1)}{2!} \cdot \left(\frac{1}{4}\right)^2 - \dots \right) + \\
& + 4^n \left(1 + \frac{n}{4} + \frac{n(n-1)}{2!} \cdot \left(\frac{1}{4}\right)^2 + \dots \right) + 4^n \cdot \left(1 + n \cdot \frac{3}{4} + \frac{n(n-1)}{2!} \cdot \left(\frac{3}{4}\right)^2 + \dots \right) + \\
& + 8^n \cdot \left(1 + \frac{n}{8} + \frac{n(n-1)}{2!} \cdot \left(\frac{1}{8}\right)^2 + \dots \right) = 4^n \left[\left(3 + n \cdot \frac{3}{4} + \frac{n(n-1)}{2!} \cdot \right. \right. \\
& \left. \left. \frac{11}{4^2} + \dots \right) + 2^n \cdot \left(1 + \frac{n}{8} + \frac{n(n-1)}{2!} \cdot \left(\frac{1}{8}\right)^2 + \dots \right) \right]
\end{aligned}$$

В полученном результате один из сомножителей делится на 4-е без остатка.

Тогда их произведение тоже делится на число 4.

Задача-3: Доказать, что выражение $5^n + 8^n - 2^{n+1}$ делится на 3 без остатка.

Доказательство:

$$\begin{aligned}
5^n + 8^n - 2^{n+1} &= (3+2)^n + (9-1)^n - 2 \cdot (3-1)^n = 3^n \cdot \left(1 + \right. \\
& + n \cdot \frac{2}{3} + \frac{n(n-1)}{2!} \cdot \left(\frac{2}{3}\right)^2 + \frac{n(n-1)(n-2)}{3!} \cdot \left(\frac{2}{3}\right)^3 + \dots \Big) + 9^n \cdot \left(1 - n \cdot \frac{1}{9} + \right. \\
& + \frac{n(n-1)}{2!} \cdot \left(\frac{1}{9}\right)^2 - \frac{n(n-1)(n-2)}{3!} \cdot \left(\frac{1}{9}\right)^3 + \dots \Big) - 2 \cdot 3^n \cdot \left(1 - n \cdot \frac{1}{3} + \right. \\
& + \frac{n(n-1)}{2!} \cdot \left(\frac{1}{3}\right)^2 - \frac{n(n-1)(n-2)}{3!} \cdot \left(\frac{1}{3}\right)^3 + \dots \Big) = 3^n \left[\left(-1 + 2 \cdot \frac{n(n-1)}{2!} \cdot \right. \right. \\
& \left. \left(\frac{1}{3} \right)^2 - 6 \cdot \frac{n(n-1)(n-2)}{3!} \cdot \left(\frac{1}{3}\right)^3 + \dots \right) + 3^n \cdot \left(1 - n \cdot \frac{1}{9} + \frac{n(n-1)}{2!} \cdot \left(\frac{1}{9}\right)^2 - \right. \\
& \left. \left. - \frac{n(n-1)(n-2)}{3!} \cdot \left(\frac{1}{9}\right)^3 + \dots \right) \right]
\end{aligned}$$

В результате, в полученном произведении одна из сомножителей делится на 3 без остатка. Тогда, данное выражение тоже делится на 3 без остатка.

Задача-4: Найти наибольший коэффициент полученного члена в разложенном выражений $\left(\frac{1}{3} + \frac{2}{3}x\right)^{10}$.

Решение:

Через a_k обозначим коэффициент величины x^k . Полученный многочлен напишем в возрастающем порядке степени x -а:

$$\left(\frac{1}{3} + \frac{2}{3}x\right)^{10} = \sum_{k=0}^{10} C_{10}^k \cdot \left(\frac{1}{3}\right)^{10-k} \cdot \left(\frac{2}{3}\right)^k \cdot x^k = \sum_{k=0}^{10} a_k \cdot x^k$$

Теперь решим неравенство $a_{k-1} \leq a_k$, т.е. неравенство

$$C_{10}^{k-1} \cdot \left(\frac{1}{3}\right)^{10-(k-1)} \cdot \left(\frac{2}{3}\right)^{k-1} \leq C_{10}^k \cdot \left(\frac{1}{3}\right)^{10-k} \cdot \left(\frac{2}{3}\right)^k$$

Разделяя обе части неравенства на $\frac{2^{k-1}}{3^{10}}$, получим неравенство $C_{10}^{k-1} \leq 2 \cdot C_{10}^k$, откуда имеем:

$$\frac{10!}{(k-1)! \cdot [10-(k-1)]!} \leq \frac{2 \cdot 10!}{k! \cdot (10-k)!}$$

Упрощая его, получим $\frac{k}{10-(k-1)} \leq 2$, т.е. $k \leq 22 - 2k$ или $k \leq \frac{22}{3} = 7\frac{1}{3}$.

Таким образом, отсюда видно, что при $k \leq \frac{22}{3}$ получится $a_0 < a_1 < \dots < a_7$ и при $k > \frac{22}{3}$ получится $a_7 > a_8 > a_9 > a_{10}$. Тогда, наибольший коэффициент будет равен величине $C_{10}^7 \cdot \left(\frac{1}{3}\right)^3 \cdot \left(\frac{2}{3}\right)^7$.

Рассмотренные задачи будут полезным для лиц, заинтересовавшихся в разложении в ряд выражений с помощью бинома Ньютона.

СПИСОК ЛИТЕРАТУРЫ:

1. Л.М. Милн-Томсон, и Дж. Комри. Четырехзначные математические таблицы – М.: Изд-во физматгиз, 1961.
2. Гуткин Л.И. Сборник задач по математике с практическим содержанием (для техникумов) – М.: Высшая школа, 1968.
3. Апанасов П.Т. , Апанасов Н.П. Сборник математических задач с практическим содержанием: книга для учителя. – М.: Просвещение, 1987.

Orazgulyev A.

Candidate of Physics and Mathematics Sci., Senior lecturer at the Department of
Applied Mathematics and Informatics
Turkmen State University named after Magtymguly
(Turkmenistan, Ashgabat)

Ilamanov B.B.

Lecturer at the Department of Mathematical Analysis
Turkmen State University named after Magtymguly
(Turkmenistan, Ashgabat)

**APPLICATIONS OF NEWTON'S BINOMIAL
IN THE PROOF OF CERTAIN PROBLEMS**

***Abstract:** this article discusses some information about Newton's binomial. A cross-sectional and comparative analysis of the formation of Newton's binomial was carried out in the proof of some problems.*

***Keywords:** analysis, method, education, mathematics, science.*

УДК 551.5

Животворев А.С.

начальник смены – инженер метеогруппы
Вооружённые силы Российской Федерации
(г. Сызрань, Россия)

Драбо А.И.

канд. техн. наук, доцент кафедры теоретической гидрометеорологии
Вооружённые силы Российской Федерации
(г. Воронеж, Россия)

Пигарев А.Е.

канд. геогр. наук, доцент кафедры теоретической гидрометеорологии
Вооружённые силы Российской Федерации
(г. Воронеж, Россия)

ОЦЕНКА ГОРИЗОНТАЛЬНОЙ ДАЛЬНОСТИ ВИДИМОСТИ В ПОДОБЛАЧНОМ СЛОЕ

Аннотация: в работе приведена оценка горизонтальной дальности видимости в подоблачном слое атмосферы на основе различных типов оптических моделей атмосферы. Приведен расчет горизонтальной дальности видимости на модельных примерах и оценка полученных результатов.

Ключевые слова: авиационно-технические системы горизонтальная дальность видимости, типы оптических моделей, поверхность земли.

Диагностическая и прогностическая информация о видимости в атмосфере имеет большое значение как в вопросах авиационной безопасности, так и в вопросах управления метеозависимыми авиационно-техническими

системами (АТС), представляющими собой сложные комплексы вида «человек – техника – природная среда». В АТС природа рассматривается в качестве противника, оказывающего бессознательное сопротивление выполнению поставленных задач. Сложность управления АТС обусловлена стохастичностью влияния на них погодных условий, часто ухудшающих дальность видимости. Существуют несколько видов видимости в атмосфере. Так, посадочная видимость входит в понятие минимума погоды командира экипажа, который определяет способность летчика совершить посадку на данном аэродроме [3]. На основе предельных значений горизонтальной (метеорологической оптической) дальности видимости выписываются штормовые предупреждения. Дальность видимости на взлетно-посадочной полосе и высота принятия решения необходима при выполнении полетов в условиях категорированных минимумов и.т.д.

Существующие способы диагноза и прогноза видимости во многом основаны на использовании метеорологических выборок, то есть используют статистические связи между случайными величинами, когда одному значению вектора предикторов соответствует целое распределение предиктанта. Особенность использования архивных метеорологических данных сопряжена с необходимостью выполнения требования репрезентативности. Только при выполнении этого условия разработанный способ прогноза предположительно даст адекватные результаты при его практическом использовании. Кроме того, необходим учет местных физико-географических особенностей района базирования и горизонт прогноза.

В качестве альтернативы методам математической статистики в работе предлагается использование метода математического моделирования для изучения распределения видимости по высоте. Выводы, полученные на его основе, позволят обобщить информацию о видимости на конкретные метеорологические условия в пункте базирования с целью их учета в процессе управления метеозависимыми АТС.

Как показано в [1], распределение горизонтальной видимости по высоте можно описать полиномом второй степени вида:

$$S_{Mh} = Ah^2 + Bh + C, (1)$$

где S_{Mh} – метеорологическая оптическая дальность видимости (МОДВ) на высоте h , A, B, C – коэффициенты полинома.

Если $h = 0$, то $S_{Mh} = C$ – МОДВ (горизонтальная видимость) у поверхности земли в метрах, определяемая на метеостанции.

На основе исследований [1, 2] установлены несколько ТОМ вертикального распределения горизонтальной метеорологической оптической дальности видимости в подоблачных слоях и в адвективном тумане (рис. 1).

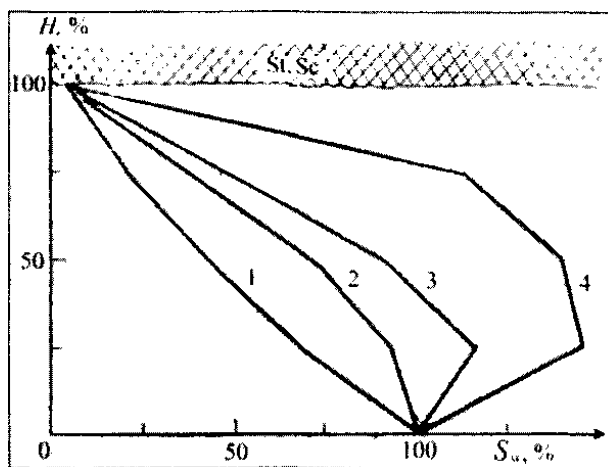

- 1 – под слоистыми облаками высотой 150 м и менее; 2 – то же выше 150 м;
3 – под слоисто-кучевыми облаками высотой 200-400 м; 4 – то же выше 400 м

Рис. 1. Кривые распределения горизонтальной МОДВ под слоистыми и слоисто-кучевыми облаками

I ТОМ характеризуется наиболее быстрым ухудшением МОДВ (кривая 1 на рис. 1) при высоте слоистых облаков 150 м и менее, подоблачная дымка почти во всех случаях достигает поверхности земли. Этот тип распределения видимости аппроксимирован выражением [1]

$$S_{Mh} = \frac{0,24S_{M0} + 1,55S_{MH}}{H^2} h^2 - \frac{1,24S_{M0} + 0,55S_{MH}}{H} h + S_{M0}. \quad (2)$$

II ТОМ при высоте слоистых облаков более 150 м (кривая 2 на рис. 1) характеризуется относительно медленным уменьшением видимости при увеличении высоты в приземном слое атмосферы. Этот тип распределения видимости аппроксимирован выражением

$$S_{Mh} = \frac{4S_{MH} - 0,84S_{M0}}{H^2} h^2 - \frac{3S_{MH} + 0,16S_{M0}}{H} h + S_{M0}. \quad (3)$$

В выражениях (2) и (3) S_{MH} – МОДВ на нижней границе облаков H . В работе [1] показано, что $S_{MH} = 80$ м.

Существуют и другие ТОМ, но наиболее подробно изучены I и II ТОМ. Их характеристики представлены таблице 1 [1].

Таблица 1. Характеристика I и II ТОМ

Тип ОМ	Характеристика изменения горизонтальной МОДВ в зависимости от высоты	Облака, туман, видимость	Сопровождающие явления погоды и параметры атмосферы
I	Быстрое и непрерывное уменьшение горизонтальной МОДВ от поверхности земли до НГО или до плотной части тумана	Слоистые облака $H \leq 150$ м, $S_0 \leq 3$ км	Дымка, морось, мелкий снег, снежные зерна. Относительная влажность у поверхности земли $f \geq$ 95 %, скорость ветра не более 6 м/с
		Адвективный туман; частично фронтальный туман	Морось, мелкий снег, относительная влажность близка или равна 100 %. Скорость ветра не более 9 м/с
II	Медленное уменьшение горизонтальной МОДВ вблизи поверхности земли, затем быстрое – при приближении к НГО	Слоистые (слоисто-кучевые) облака $150 < H \leq 200$ м, $1 \leq S_0 \leq 4$ км	Дымка, морось, мелкий снег, снежные зерна. Преобладающие значения относительной влажности $91 < f \leq 96$ %. Скорость ветра не более 8 м/с

Из этой таблицы видно, что с этими моделями связаны наиболее сложные летно-метеорологические условия, учет которых особенно важен на всех этапах выполнения полетов. В данной работе моделирование дальности видимости проведено для I ТОМ.

Для численного моделирования горизонтальной дальности видимости на высоте полета h для I ТОМ воспользуемся выражением (2), у которого коэффициенты A , B и C соответственно равны.

$$A = \frac{0,24S_{M0} - 1,5S_{MH}}{H^2}; \quad B = -\frac{1,24S_{M0} + 0,5S_{MH}}{H}; \quad C = S_{M0}.$$

Рассмотрены три случая.

1) У земли наблюдаются следующие условия: высота нижней границы облачности (ВНГО) $H = H_{НГО} = 120$ м, дальность видимости $S_{M0} = 2000$ м (120×2000). Тогда значения коэффициентов

$$A = \frac{0,24 \cdot 2000 - 1,5 \cdot 80}{120^2} = 0,042; \quad B = -\frac{1,24 \cdot 2000 + 0,5 \cdot 80}{120} = -21,0.$$

С учетом этого модель (1) для условий погоды у поверхности земли 120×2000 можно переписать в следующем виде

$$S_{Mh(120 \times 2000)}^1 = 0,042h^2 - 21,0h + 2000. \quad (2)$$

От поверхности земли до ВНГО через каждые 10 метров рассчитаны значения S_{Mh} по формуле (4) и построен соответствующий график (рис. 2).



Рис. 2. Зависимость дальности видимости от высоты в подоблачном слое при адвективном процессе (120×2000)

Для оценки динамики изменения видимости рассчитан градиент видимости на каждые 10 метров высоты и построен график (рис. 3).

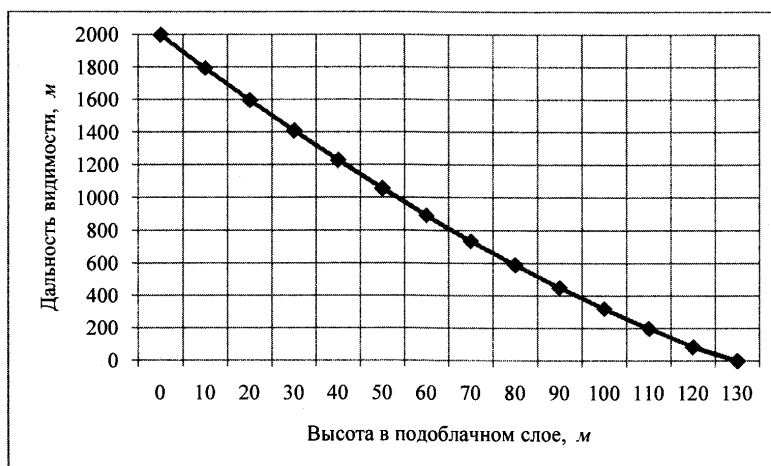

Рис. 3. Зависимость градиента дальности видимости от высоты в подоблачном слое при адвективном процессе (120×2000)

2) У земли наблюдаются следующие условия: высота нижней границы облачности $H = H_{НГО} = 100$ м, дальность видимости $S_{M0} = 1000$ м. Тогда значения коэффициентов

$$A = \frac{0,24 \cdot 1000 - 1,5 \cdot 80}{100^2} = 0,036; \quad B = -\frac{1,24 \cdot 1000 + 0,5 \cdot 80}{100} = -12,8.$$

С учетом этого модель (1) для условий погоды у поверхности земли 100×1000 можно переписать в следующем виде:

$$S_{Mh(100 \times 1000)}^1 = 0,036h^2 - 12,8h + 1000. \quad (5)$$

От поверхности земли до ВНГО через каждые 10 метров рассчитаны значения S_{Mh} по формуле (5) и построен соответствующий график (рис. 4).



Рис. 4. Зависимость дальности видимости от высоты в подоблачном слое при адвективном процессе (100×1000)

Для оценки динамики изменения видимости рассчитаем градиент видимости на каждые 10 метров высоты (рисунок 5).



Рис. 5. Зависимость градиента дальности видимости от высоты в подоблачном слое при адвективном процессе (100×1000)

3) У земли наблюдаются следующие условия: высота нижней границы облачности $H = H_{НГО} = 80$ м, дальность видимости $S_{M0} = 800$ м. Тогда значения коэффициентов

$$A = \frac{0,24 \cdot 800 - 1,5 \cdot 80}{80^2} = 0,049; \quad B = -\frac{1,24 \cdot 800 + 0,5 \cdot 80}{80} = -12,9.$$

С учетом этого модель (1) для условий погоды у поверхности земли 100×1000 можно переписать в следующем виде:

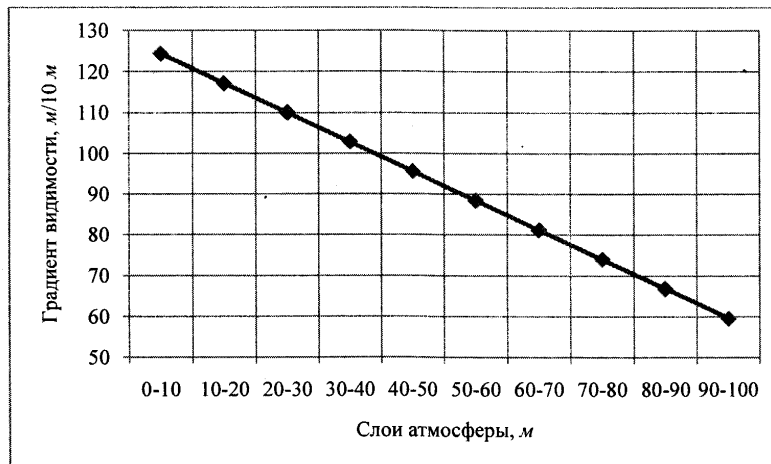
$$S_{Mh(80 \times 800)}^1 = 0,049h^2 - 12,9h + 800. \quad (6)$$

От поверхности земли до ВНГО через каждые 10 метров рассчитаны значения S_{Mh} по формуле (6) и построен соответствующий график (рисунок 6).



Рис. 6. Зависимость дальности видимости от высоты в подоблачном слое при адвективном процессе (80×800)

Для оценки динамики изменения видимости рассчитан градиент видимости на каждые 10 метров высоты (рис. 7).



Рис. 7. Зависимость градиента дальности видимости от высоты в подоблачном слое при адвективном процессе (80×800)

Таким образом, в результате численного моделирования дальности видимости на высоте h для I ТОМ можно отметить следующее.

1. В рассмотренной оптической модели во всех случаях видимость ухудшается при уменьшении высоты h , у поверхности земли она равна горизонтальной дальности видимости, определенной по метеорологическим

данным

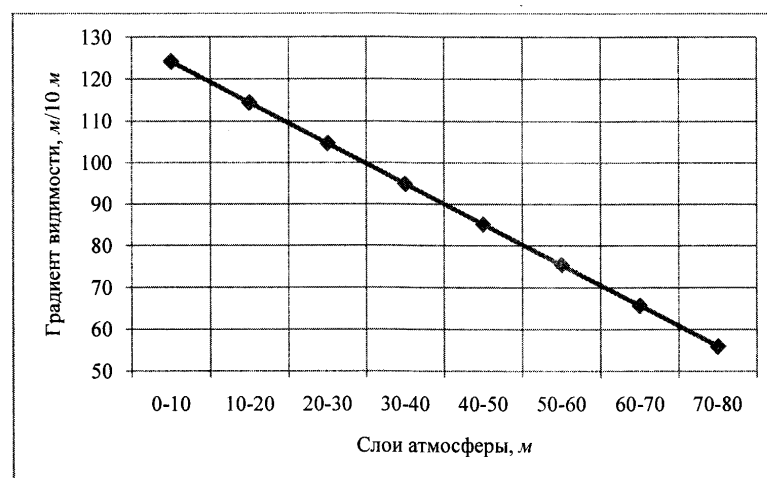
2. Видимость с высотой во всех рассмотренных случаях изменяется по степенному, а градиент видимости – по линейному закону.

3. Наиболее сложные условия (80×800 и 100×1000) характеризуются меньшими значениями градиента видимости, что указывает на малую изменчивость видимости по высоте в условиях адвективного тумана. При условиях погоды 120×2000 динамика изменения видимости почти в два раза больше по сравнению с условиями тумана.

4. Горизонтальная дальность видимости у поверхности земли существенно больше влияет на градиент видимости на высоте h по сравнению с ВНГО.

СПИСОК ЛИТЕРАТУРЫ:

1. Рацимор М.Я. Наклонная видимость. Методическое пособие для специалистов ГАМЦ, ЗАМЦ, АМЦ и АМСГ. Л.: Гидрометеиздат, 1987. 136 с.
2. Рацимор М.Я. Наклонная и вертикальная видимость в адвективных туманах. Труды Гидрометцентра СССР, 1969. 127 с.
3. Федеральные авиационные правила производства полетов государственной авиации Российской Федерации (ФАППП-2004). М.: Воениздат, 2004. 192 с.

Zhivvoren A.S.

shift supervisor – engineer of the meteorology group
Armed Forces of Russian Federation
(Syzran, Russia)

Drabo A.I.

Candidate of Technical Sciences, Associate Professor of the
Department of Theoretical Hydrometeorology
Armed Forces of Russian Federation
(Voronezh, Russia)

Pigarev A.E.

Candidate of Geological Sciences, Associate Professor of the
Department of Theoretical Hydrometeorology
Armed Forces of Russian Federation
(Voronezh, Russia)

**ESTIMATION OF HORIZONTAL
VISIBILITY RANGE IN THE CLOUD LAYER**

***Abstract:** the paper presents an estimate of the horizontal visibility range in the cloud layer of the atmosphere based on various types of optical models of the atmosphere. The calculation of the horizontal visibility range on model examples and the evaluation of the results obtained are given.*

***Keywords:** aviation technical systems horizontal visibility range, types of optical models, earth surface.*

УДК 51

Иламанов Б.Б.

преподаватель кафедры «Математический анализ»

Туркменский государственный университет имени Махтумкули

(г. Ашгабад, Туркменистан)

**КОМПЛЕКСНЫЙ АНАЛИЗ В МИРЕ
ИСКУССТВЕННОГО ИНТЕЛЛЕКТА:
ИСПОЛЬЗОВАНИЕ ФУНКЦИЙ КОМПЛЕКСНОГО
ПЕРЕМЕННОГО В ГЛУБОКОМ ОБУЧЕНИИ**

Аннотация: в данной статье рассматриваются комплексный анализ и его роль в современной науке. Проведен перекрестный и сравнительный анализ влияния комплексного анализа в мире искусственного интеллекта.

Ключевые слова: анализ, метод, образование, математика, наука.

Комплексные числа в данных

Комплексные числа состоят из вещественной и мнимой частей и обычно записываются как $z = a + bi$, где a - вещественная часть, b - мнимая часть, а i - мнимая единица, которая удовлетворяет условию $i^2 = -1$.

Анализ изображений

Когда речь идет об анализе изображений, в комплексных числах вещественная часть (a) может представлять интенсивность света (яркость) в данной точке изображения.

Мнимая часть (b) может представлять фазу, что определяет структуру изображения. Например, если у нас есть изображение с множеством тонких линий или текстур, мнимая часть может помочь сохранить эту информацию, которая может быть потеряна при использовании только вещественных чисел.

Обработка звука и сигналов

В анализе сигналов и звука комплексные числа могут представлять амплитуду (вещественная часть) и фазу (мнимая часть) сигналов. Фаза сигнала может быть критически важной для определения его характеристик, таких как частота или направление.

Нейросети и комплексные числа

В нейронных сетях, использующих комплексные числа, можно эффективно моделировать сложные сигналы или данные. Например, в обработке речи, где звуковые сигналы часто обладают как амплитудой (громкостью), так и фазой (информацией о произношении), использование комплексных чисел может повысить точность анализа. Кроме того, комплексные числа могут быть особенно полезными при работе с данными, связанными с волнами, периодичностью и фазовыми характеристиками, такими как сигналы сверхвысокой частоты, оптические сигналы и даже временные ряды. Важно отметить, что применение комплексных чисел в представлении данных требует разработки соответствующих методов анализа и обработки, но оно может значительно расширить возможности анализа и интерпретации сложных данных, делая их более подходящими для определенных приложений.

Давайте дополним раздел о представлении данных комплексными числами более конкретными примерами и приложениями:

Комплексные числа в данных: Примеры и приложения

В этом разделе мы рассмотрим конкретные примеры использования комплексных чисел для представления данных и их практические приложения.

Анализ изображений

Пример: Представление цветных изображений как комплексных чисел, где вещественная часть обозначает яркость пикселей, а мнимая часть - фазу цвета. Это позволяет анализировать и обрабатывать изображения, учитывая как цветовую информацию, так и текстурные особенности.

Приложение: Медицинская диагностика, где комплексное представление изображений может помочь выявить патологии, учитывая изменения яркости и текстуры тканей.

Обработка звука и сигналов

Пример: Использование комплексных чисел для представления аудиосигналов, где вещественная часть отражает громкость, а мнимая - фазу сигнала. Это позволяет более точно анализировать и синтезировать звуковые данные.

Приложение: Музыкальное производство, где комплексное представление аудиосигналов помогает при создании эффектов, изменении тональности и улучшении качества звука.

Нейросети и комплексные числа

Пример: Создание нейронных сетей с комплексными весами и активациями, где веса и активации могут иметь как вещественные, так и мнимые части. Это позволяет нейросетям эффективнее моделировать сигналы и данные, которые могут иметь сложные фазовые характеристики.

Приложение: Обработка естественного языка, где комплексные нейросети могут улучшить анализ текста, учитывая семантику и структуру.

Геоинформационные системы (ГИС)

Пример: В ГИС комплексные числа могут быть использованы для представления геоданных, таких как координаты точек на земной поверхности. Вещественная часть может обозначать широту, а мнимая - долготу.

Приложение: Навигация и картография, где комплексное представление геоданных помогает точнее определять местоположение и маршруты.

Эти примеры и приложения подчеркивают многообразие областей, в которых комплексные числа могут быть полезными для представления данных. Это также демонстрирует, как такое представление может значительно

обогащать информацию, позволяя более эффективно анализировать и использовать сложные многомерные данные.

Комплексный анализ и машинное обучение: Новые горизонты

В этом разделе мы углубимся в влияние комплексного анализа на машинное обучение и рассмотрим его роль в решении актуальных задач.

Роль комплексного анализа в обучении с подкреплением

Объяснение: Обучение с подкреплением является методом машинного обучения, где агенты принимают решения, взаимодействуя с окружающей средой, и получают обратную связь в виде награды или штрафа. Комплексный анализ может быть использован для анализа и оптимизации стратегий агентов в этом контексте.

Пример: Робот, участвующий в обучении с подкреплением, может использовать комплексные числа для представления различных параметров, таких как углы и скорости движения. Это позволяет более эффективно анализировать и управлять поведением робота в сложных средах.

Пример: В компьютерном зрении, использование комплексных чисел для представления физического объекта позволяет более точно анализировать его геометрические характеристики, что полезно при распознавании объектов. Например, при анализе трехмерных объектов, комплексные числа могут представлять их положение и ориентацию в пространстве.

Многомерные и многокомплексные данные

Объяснение: В реальных задачах данные могут быть многомерными, и комплексный анализ может быть расширен на многомерный случай. Многокомплексный анализ предоставляет инструменты для анализа данных, в которых каждая точка данных представлена многомерным комплексным числом.

Пример: В медицинской диагностике, многокомплексный анализ может быть использован для анализа многомерных медицинских данных, включая данные о пациентах, такие как генетические маркеры, клинические параметры и

результаты обследований. Это позволяет учесть множество параметров и выявить сложные взаимосвязи в данных.

Для подготовки более подробной информации для третьего раздела "Практические приложения комплексного анализа в машинном обучении" статьи, давайте рассмотрим несколько конкретных примеров и приложений:

Практические приложения комплексного анализа в машинном обучении

В этом разделе мы рассмотрим реальные примеры и приложения, где комплексный анализ играет важную роль в развитии методов машинного обучения.

Обработка и анализ временных рядов

Объяснение: Временные ряды включают данные, изменяющиеся с течением времени, такие как финансовые ряды, климатические данные и сигналы. Комплексный анализ может использоваться для анализа и прогнозирования временных рядов, учитывая их фазовые характеристики.

Пример: В анализе финансовых временных рядов, комплексные методы могут помочь выявить цикличность и волатильность цен на акции, что полезно для прогнозирования рыночных тенденций.

Обработка медицинских сигналов и изображений

Объяснение: В медицинской области, комплексный анализ применяется для анализа биомедицинских сигналов, таких как ЭКГ, ЭЭГ, а также обработки и анализа медицинских изображений, таких как снимки МРТ и КТ.

Пример: В анализе ЭКГ-сигналов, комплексный анализ позволяет выделять характеристики, связанные с сердечными циклами, и выявлять аномалии в работе сердца.

Обработка звука и речи

Объяснение: Комплексный анализ играет важную роль в обработке аудиоданных и речи. Это включает в себя анализ и синтез звука, распознавание речи и создание музыкальных эффектов.

Пример: В музыкальной индустрии, комплексный анализ может быть использован для анализа и синтеза звука, создания музыкальных инструментов и эффектов.

Анализ и обработка текста

Объяснение: Комплексный анализ также может быть применен к текстовым данным для анализа семантики и структуры текста. Это полезно в области обработки естественного языка и анализа текстовых данных.

Пример: В анализе тональности текста, комплексные методы могут учитывать семантику слов и их взаимодействие, что позволяет более точно определять эмоциональную окраску текста.

Разработка комплексных нейронных сетей

Объяснение: Создание нейронных сетей, использующих комплексные числа для весов и активаций, открывает новые возможности для обработки сигналов и данных с фазовой информацией.

Пример: В обработке сигналов, комплексные нейронные сети могут использоваться для улучшения распознавания и сжатия сигналов, таких как аудио и видео.

Прогнозирование и оптимизация

Объяснение: Комплексный анализ может быть использован для прогнозирования и оптимизации систем, учитывая фазовые и амплитудные характеристики данных.

Пример: В электроэнергетике, комплексный анализ может помочь оптимизировать распределение электроэнергии и предсказывать нагрузку на электросети.

Вызовы и будущие направления

Объяснение: Развитие комплексного анализа в машинном обучении также сталкивается с вызовами, такими как разработка эффективных алгоритмов

для вычисления комплексных операций и интеграция комплексных методов в существующие платформы машинного обучения.

Пример: Развитие вычислительных методов для анализа многомерных комплексных данных, а также создание открытых библиотек и инструментов для исследователей и инженеров.

Этот раздел подробно рассматривает конкретные примеры и приложения комплексного анализа в машинном обучении.

Заключение

В данной статье мы исследовали роль и важность комплексного анализа в области машинного обучения. Комплексный анализ, изначально разработанный для исследования функций комплексных переменных, обнаружил свою удивительную способность адаптироваться к различным областям науки и инженерии.

В заключение, комплексный анализ остается магическим инструментом, который позволяет нам лучше понимать и анализировать сложные данные и является ключом к созданию более эффективных и интеллектуальных систем машинного обучения. Давайте продолжать исследовать и использовать эту удивительную область математики для решения вызовов и достижения новых высот в мире машинного обучения.

СПИСОК ЛИТЕРАТУРЫ:

1. Бабенко, К. И. Основы численного анализа / К. И. Бабенко. — М.: Главная редакция физико-математической литературы издательства «Наука», 1986. — 744с.
2. Бакушинский, А. Элементы высшей математики и численных методов / А. Бакушинский, В. Власов. — М.: Просвещение, 2014. — 336 с.
3. Босс, В. Лекции по математике. Том 1. Анализ. Учебное пособие / В. Босс. — М.: Либроком, 2016. — 216 с.

4. Воробьев, Н. Н. Теория рядов / Н. Н. Воробьев. — М.: Главная редакция физико-математической литературы издательства «Наука», 1986. — 408 с.

Паманов В.В.

Lecturer at the Department of Mathematical Analysis
Turkmen State University named after Magtymguly
(Ashgabat, Turkmenistan)

**COMPLEX ANALYSIS IN THE WORLD
OF ARTIFICIAL INTELLIGENCE: USING COMPLEX
VARIABLE FUNCTIONS IN DEEP LEARNING**

***Abstract:** this article discusses complex analysis and its role in modern science. A cross-sectional and comparative analysis of the impact of complex analysis in the world of artificial intelligence was carried out.*

***Keywords:** analysis, method, education, mathematics, science.*

ФИЗИКА (PHYSICS)

УДК 53

Шахмаева А.Р.

канд. техн. наук, доцент, кафедра теоретической и общей электротехники,
Дагестанский государственный технический университет
(г. Махачкала, Россия)

Казалиева Э.

м.н.с., лаб. физики низких температур и магнетизма,
Федеральное государственное бюджетное учреждение науки
«Институт физики им. Х.И. Амирханова» ДФИЦ РАН
(г. Махачкала, Россия)

МЕТОД ПРИСОЕДИНЕНИЯ КРЕМНИЕВОГО КРИСТАЛЛА НА ОСНОВАНИЕ КОРПУСА

Аннотация: предложен метод присоединения кристалла на основание корпуса с использованием легкоплавкого припоя. Выявлена зависимость теплового сопротивления границы между кристаллом структуры транзистора и корпусом от режимов проведения технологических операций с целью повышения эксплуатационной надежности прибора.

Ключевые слова: мощный транзистор, тепловое сопротивление, кристалл, прибор, корпус.

Тепловое электрическое состояние выявляет надежность эксплуатации мощных транзисторов, которое возникает в процессе присоединения кристалла к корпусу. Очень часто из-за образования скрытых дефектов (сколов, пустот, микротрещин) под кристаллом появляются участки с аномально высоким тепловым сопротивлением.

Если площадь кристалла больше, чем площадь дефектов, и не затрагивает активную часть структуры транзистора, то базовая часть изделия может иметь низкое тепловое сопротивление. И в дальнейшем, при длительной эксплуатации в экстремальных условиях термоциклических воздействий, подобные изделия могут оказаться ненадежными.

Основной причиной разрушительного отказа мощных транзисторов, которые работают в режиме коммутации больших токов, считается вторичный пробой, возникший в результате появления локальных участков структуры с аномально высокой температурой. При этом выявляется повышенное тепловое сопротивление границы между кристаллом структуры транзистора и корпусом, которое возникает в основном из-за дефектов в припое под кристаллом [1].

Метод присоединения кристалла мощного транзистора должен обеспечивать надежную прочность соединения, низкое тепловое сопротивление контакта и максимальный отвод тепла.

Для присоединения мощных полупроводниковых приборов существуют новые технологии на различных автоматизированных установках, исключающие недостатки операций сборки в среде водорода. Одной из них является автомат фирмы "ESEC". Присоединение кристаллов на медную выводную рамку ТО-218, покрытую слоем никеля толщиной 4-5 мкм, осуществлялось на припой ПОС-5 на автомате "ESEC", движение кристалла в процессе пайки происходило по программируемой траектории и заданной амплитуде вибраций (притирки кристалла) по координатам. Определена зависимость толщины припоя под кристаллом от дозы припоя при различной амплитуде вибраций [2].

Результаты исследований присоединения кристаллов показало (рис. 1), что при малой дозе припоя 100 импульсов выход годных составляет 93–94%, а при дозе припоя более чем 150 импульсов 96–98%. А малая амплитуда вибраций кристалла в пределах 250 мкм не позволяет получить сплошное паяное соединение под кристаллом. При этом участки с пустотами по площади кристалла достигают 25-30% площади активной транзисторной структуры. Из-

за этого возникает тепловая неустойчивость, происходит перегрев кристалла, которая приводит к повышению теплового сопротивления.

Таблица 1 - Зависимость толщины припоя (h) под кристаллом от дозы припоя (D) при различной амплитуде вибраций.

Толщина припоя (мкм)	Доза припоя (имп)	Амплитуда вибраций (мкм)	% выхода годных	Описание структуры паяного соединения
15	100	250	93-94	отсутствует сплошное паяное соединение
19-20	150	350	96-97,8	образует паяное соединение с небольшими дефектами
22-30	200	500	96-98	образует бездефектное паяное соединение
> 30	150	250	88-94	образуются локальные участки с пустотами

При увеличении амплитуды вибраций по координатам более 500 мкм происходит эффективное растекание припоя за пределы активной структуры. При высоких значениях вибраций 350-500 мкм припой под кристаллом имеет однородную структуру и обеспечивает равномерное распространение теплового потока. Выход годных при этом составил 96–98%. Данный метод присоединения кристаллов, приводит к снижению переходного теплового сопротивления и повышению качества метода присоединения кристаллов.

СПИСОК ЛИТЕРАТУРЫ:

1. Ньюман П. Эффективность преобразования и совершенствование технологий силовых модулей // Компоненты и технологии. 2008. № 3 (80). С. 136-138.

2. Шахмаева А.Р., Казалиева Э. Разработка технологии посадки кристалла транзистора на основание корпуса // Проектирования и технология электронных средств. 2022. № 3. С. 3-6.

Shakhmayeva A.R.

Candidate of Technical Sciences, Associate Professor,
Department of Theoretical and General Electrical Engineering,
Dagestan State Technical University
(Makhachkala, Russia)

Kazalieva E.

Federal State Budgetary Institution of Science
Institute of Physics named after H.I. Amirkhanov
(Makhachkala, Russia)

**THE METHOD OF ATTACHING A SILICON
CRYSTAL TO THE BASE OF THE CASE**

***Abstract:** a method of attaching a crystal to the base of the housing using low-melting solder is proposed. The dependence of the thermal resistance of the boundary between the crystal of the transistor structure and the housing on the modes of technological operations in order to increase the operational reliability of the device is revealed.*

***Keywords:** high-power transistor, thermal resistance, crystal, device, housing.*

ПОЖАРНАЯ БЕЗОПАСНОСТЬ (FIRE SAFETY)

УДК 614.84

Напалков М.К.

адъюнкт

Академия ГПС МЧС России

(г. Москва, Россия)

Увалиев Д.С.

адъюнкт

Академия ГПС МЧС России

(г. Москва, Россия)

МОДЕЛЬ И АЛГОРИТМ ВЫПОЛНЕНИЯ ЗАДАЧ РАЗВЕДКИ НА МЕСТЕ ПОЖАРА

***Аннотация:** деятельность по тушению пожаров и проведению аварийно-спасательных работ осуществляется путем организованного применения сил и средств участников боевых действий по тушению пожара. Результаты разведки будут оказывать влияние на эффективность и качество организованного применения сил и средств. Приоритетность и последовательность выполнения задач разведки ранее не исследовалась. Построена математическая модель и алгоритм выполнения задач разведки на месте пожара.*

***Ключевые слова:** пожар, разведка, боевые действия, эффективность, силы и средства.*

Одним из основных направлений деятельности по обеспечению пожарной безопасности на различных уровнях, в соответствии с указом Президента РФ от 01.01.2018 № 2 «Об утверждении Основ государственной политики Российской Федерации в области пожарной безопасности на период до 2030 года», является повышение эффективности деятельности

подразделений пожарно-спасательных гарнизонов по тушению пожаров и проведению аварийно-спасательных работ.

Деятельность по тушению пожаров и проведению аварийно-спасательных работ регламентирована приказом МЧС России от 16 октября 2017 г. № 444 «Об утверждении Боевого устава подразделений пожарной охраны, определяющего порядок организации тушения пожаров и проведения аварийно-спасательных работ» (далее – Боевой устав). Проведение боевых действий по тушению пожаров на месте пожара для спасения людей, достижения локализации и ликвидации пожара в кратчайшие сроки должно осуществляться путем организованного применения сил и средств участников боевых действий по тушению пожара.

Следовательно, необходимо повысить эффективность организованного применения сил и средств участников боевых действий по тушению пожара, которая осуществляется по прибытию к месту пожара. Но, в условиях многозадачности [1], руководителю тушения пожаров (далее – РТП) очевидно сложно выбрать приоритетность и последовательность их выполнения, которая не установлена Боевым уставом. В этом и заключается цель исследования.

До начала выполнения боевых действий по тушению пожара, необходимо сформировать факторы их выбора [2], влияющие на эффективность и качество результата выбора. Они лежат в основе множества критериев и альтернатив принятия решений организованного применения сил и средств участников боевых действий по тушению пожара.

Для формирования факторов выбора действий определим первоочередные задачи, которые стоят перед РТП. В соответствии с Боевым уставом, боевые действия по тушению пожаров на месте пожара начинаются с разведки. Следовательно, результаты разведки будут оказывать влияние на эффективность качества организованного применения сил и средств участников боевых действий по тушению пожара. При этом интересно, что разведка начинается с момента выезда и следования к месту пожара [3] и состоит

из действий для обеспечения безопасности людей, спасения имущества, в том числе:

проникновение в места распространения (возможного распространения) опасных факторов пожара; создание условий, препятствующих развитию пожара и обеспечивающих его ликвидацию; использование при необходимости дополнительно имеющихся в наличии у собственника средства связи, транспорта, оборудования, средств пожаротушения и огнетушащих веществ с последующим урегулированием вопросов, связанных с их использованием, в установленном порядке; ограничение или запрещение доступа к месту пожара, ограничение или запрещение движения транспорта и пешеходов на прилегающих к нему территориях; охрана места тушения пожара (в том числе на время расследования обстоятельств и причин их возникновения) до прибытия правоохранительных органов; эвакуация с места пожара людей и имущества, оказание первой помощи; приостановление деятельности организаций, оказавшихся в зонах воздействия опасных факторов пожара, если существует угроза причинения вреда жизни и здоровью работников данных организаций и иных граждан, находящихся на их территориях.

Тем самым, определение приоритетности и последовательности выполнения задач разведки на начальном этапе повысит эффективность деятельности подразделений пожарно-спасательных гарнизонов по тушению пожаров и проведению аварийно-спасательных работ. Однако на месте пожара не всегда можно точно и пропорционально оценить показатели привлекательности задач разведки, особенно при большом их числе.

Некоторыми авторами [4, 5, 6] исследовались мероприятия, проводимые при разведки на месте пожара, но алгоритм выполнения разведки, основанный на математическом моделировании нет.

Предлагается попарно сравнить все имеющиеся задачи разведки и оценить, насколько одна конкретная альтернатива привлекательнее

другойметодом аналитической иерархии[7]. Введем шкалу сравнения значениями 1, 3, 5, 7, 9.

Вычислим собственные векторы задач разведки. Для каждой i -й задачи разведки вычисляем элемент вектора U_i который равен среднегеометрическому показателю матрицы сравнения:

$$U_i = \sqrt[n]{\prod^n V_i}; (1)$$

Для нормализации собственных векторов вычислим веса задач разведки. Вес i -й альтернативы W_i равен отношению соответствующего элемента собственного вектора к сумме всех элементов собственного вектора:

$$W_i = \frac{U_i}{\sum_{i=1}^n U_i}; (2)$$

Построим матрицу выполнения задач разведки на месте пожара (таблица).

Теперь, имея оценкузадач разведки можно построить очерёдность их выполнения – алгоритм действий, результатом которого очевидно является ликвидация пожара (таблица).

Таблица. Матрица выполнения задач разведки на месте пожара.

Вес	0,36	0,19	0,03	0,11	0,04	0,23	0,04
Собственный вектор	3,6	1,9	0,3	1,1	0,4	2,3	0,4
Приостановление деятельности организаций, оказавшихся в зонах воздействия опасных факторов пожара	7	3	0,3	3	0,3	7	1
Эвакуация с места пожара людей и имущества, оказание первой помощи	3	0,3	0,3	0,3	0,2	1	0,1
Охрана места тушения пожара до прибытия правоохранительных органов	9	9	0,1	7	1	5	0,3
Ограничение или запрещение доступа к месту пожара	3	7	0,2	1	0,1	3	0,3
Использование при необходимости дополнительно имеющихся в наличии у	5	5	1	5	7	3	3
Создание условий, препятствующих развитию пожара и обеспечивающих его ликвидацию	3	1	0,2	0,1	0,1	3	0,3
Проникновение в места распространения опасных факторов пожара	1	0,3	0,2	0,3	0,1	0,3	0,1
Задачи разведки пожара	Проникновение в места распространения опасных факторов пожара	Создание условий, препятствующих развитию пожара и обеспечивающих его ликвидацию	Использование при необходимости дополнительно имеющихся в наличии у собственника	Ограничение или запрещение доступа к месту пожара	Охрана места тушения пожара до прибытия правоохранительных органов	Эвакуация с места пожара людей и имущества, оказание первой помощи	Приостановление деятельности организаций



Рисунок. Алгоритм выполнения задач разведки на месте пожара.

Очевидно, что с учетом предлагаемого алгоритма выполнения задач разведки на пожаре, организованное применение сил и средств участников боевых действий по тушению пожара будет достигнуто максимально эффективно и качественно.

Проведенные исследования диктуют в дальнейшем разработку дорожной карты РТП, в зависимости от складывающейся обстановки на месте пожара. Безусловно, дорожная карта РТП по проведению боевых действий по тушению пожаров имеет теоретическую концепцию. И в большей степени будет служить как

рекомендации последовательности действий РТП, в целях поддержки принятия его решений. Так как, «Ни одна машина 5 поколения не сможет просчитать обстановку, которая ждет пожарного в дыму» – профессор Академии ГПС МЧС России доктор технических наук Н.Н. Брушлинский.

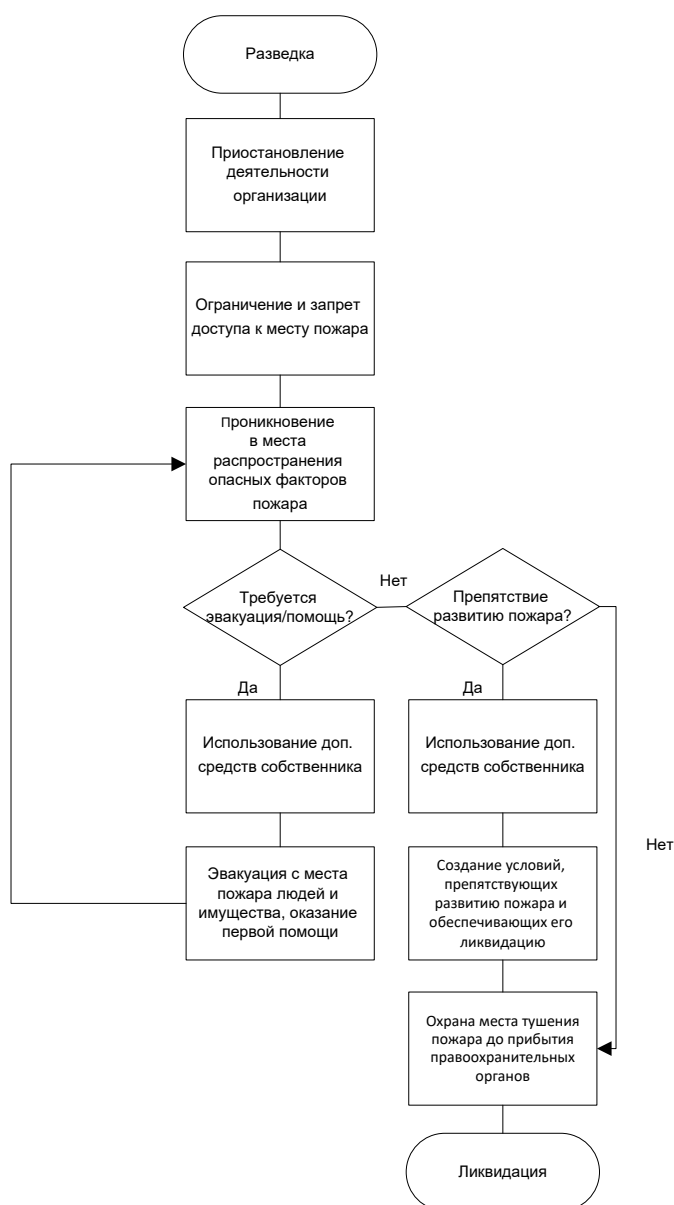
СПИСОК ЛИТЕРАТУРЫ:

1. Условия многозадачности управления пожарно-спасательными подразделениями при тушении подвижного железнодорожного состава на металлургических предприятиях / А. Н. Денисов, М. М. Данилов, С. Н. Аникин, И. Г. Цокурова // Computational Nanotechnology. – 2022. – Т. 9, № 1. – С. 39-46. – DOI 10.33693/2313-223X-2022-9-1-39-46. – EDN MWXKIY.
2. Оценка и управление деятельностью пожарно-спасательных подразделений ГПС МЧС России / Н. В. Мартинович, А. С. Смирнов, А. А. Мельник, А. В. Калач // Вестник Воронежского института ФСИН России. – 2019. – № 4. – С. 109-115. – EDN NTJYFL.
3. Увалиев, Д. С. О рациональном привлечении сил и средств по повышенным рангам пожаров / Д. С. Увалиев // Социально-экономические аспекты принятия управленческих решений : Сборник материалов седьмого научного семинара, Москва, 23 марта 2023 года. – Москва: Академия Государственной противопожарной службы Министерства Российской Федерации по делам гражданской обороны, чрезвычайным ситуациям и ликвидации последствий стихийных бедствий, 2023. – С. 509-513. – EDN KLTXRM.
4. Сыровой, В. В. Включение в понятие "разведка пожара" такой части, как Стратегическая разведка пожара / В. В. Сыровой // Пожарная безопасность: проблемы и перспективы. – 2013. – № 1(4). – С. 159-160. – EDN WELHIN.
5. Шевцов, М. В. Проведение экспериментальных исследований по усвоению информации при проведении разведки на пожаре / М. В. Шевцов, А. Н. Денисов, Ю. Я. Дирляйн // Экспериментальные и теоретические исследования в современной

науке : сборник статей по материалам LXXXIII международной научно-практической конференции, Новосибирск, 28 ноября 2022 года. Том 11 (76). – Новосибирск: Общество с ограниченной ответственностью "Сибирская академическая книга", 2022. – С. 55-61. – EDN ZUTLPM.

6. Габурец, П. А. Разработка действий дежурного караула при проведении разведки, спасении людей и тушения пожара в жилых зданиях и зданиях повышенной этажности / П. А. Габурец, С. Н. Никишов // Актуальные вопросы пожаротушения : сборник материалов III Всероссийской научно-практической конференции, Иваново, 26 мая 2023 года. – Иваново: Федеральное государственное бюджетное образовательное учреждение высшего образования «Ивановская пожарно-спасательная академия Государственной противопожарной службы Министерства Российской Федерации по делам гражданской обороны, чрезвычайным ситуациям и ликвидации последствий стихийных бедствий», 2023. – С. 206-209. – EDN GVTFYC.

7. Математические методы принятия решений : Учебное пособие / М-во образования Рос. Федерации, Тамб. гос. техн. ун-т ; [В. И. Бодров, Т. Я. Лазарева, Ю. Ф. Мартемьянов]. – Тамбов : Изд-во ТГТУ, 2004. – ISBN 5-8265-0259-2. – EDN QJMPQL.

Napalkov M.K.

postgraduate student

Academy of State Service of EMERCOM of Russia Federation
(Moscow, Russia)

Uvaliev D.S.

postgraduate student

Academy of State Service of EMERCOM of Russia Federation
(Moscow, Russia)

MODEL AND ALGORITHM FOR PERFORMING INTELLIGENCE TASKS AT A FIRE SITE

***Abstract:** activities to extinguish fires and carry out emergency rescue operations are carried out through the organized use of forces and means of participants in combat operations to extinguish the fire. The results of reconnaissance will influence the efficiency and quality of the organized use of forces and means. The priority and sequence of reconnaissance tasks has not been previously studied. A mathematical model and algorithm for performing reconnaissance tasks at a fire site have been constructed.*

***Keywords:** fire, reconnaissance, combat operations, effectiveness, forces and means.*

НЕФТЬ И ГАЗ (CRUDE OIL & NATURAL GAS)

УДК 614.84

Вешкурцев С.Н.

студент магистратуры кафедры техносферной безопасности

Тюменский индустриальный университет

(г. Тюмень, Россия)

СТАТИСТИКА АВАРИЙНОГО СОСТОЯНИЯ ПРОИЗВОДСТВА НА НЕФТЕПЕРЕКАЧИВАЮЩЕЙ СТАНЦИИ

***Аннотация:** актуальность темы статьи заключается в получении основных данных о произошедших на объекте исследования аварийных состояний, с дальнейшей разработкой направлений организационно технических мероприятий. Объект исследования – нефтеперекачивающая станция ООО "...". Предмет исследования – аварийные состояния производства на объекте за период 2021-2022 года.*

***Ключевые слова:** промышленная безопасность, нефтеперекачивающая станция, аварийные состояния производства, анализ статистики.*

Актуальность темы статьи заключается в получении основных данных о произошедших на объекте исследования аварийных состояний, с дальнейшей разработкой направлений организационно технических мероприятий. Объект исследования – нефтеперекачивающая станция ООО "...". Предмет исследования – аварийные состояния производства на объекте за период 2021-2022 года.

Перечислим группы оборудования объекта исследования:

1. насосы внешней и внутренней перекачки;
2. система измерений количества и показателей качества нефти (далее СИКН);
3. печи-нагреватели нефти;

4. резервуары РВС-1,2,3,4;
5. клапана предохранительные;
6. запорно-регулирующая арматура (далее ЗРА);
7. дозирочные насосы [1].

На рисунке 1 приведен график статистических данных аварийных состояний за 2021 год.



Рис. 1 – График статистических данных аварийных состояний за 2021 год [2]

171 случай аварийного состояния на оборудовании нефтеперекачивающей станции произошел в 2021 году, на рисунке 2 приведен аналогичный график за период 2022 года.



Рис. 2 – График статистических данных аварийных состояний за 2022 год [3]

200 случая аварийного состояния на оборудовании нефтеперекачивающей станции произошли в 2022 году, на рисунке 3 приведен сравнительный график за исследованные периоды.

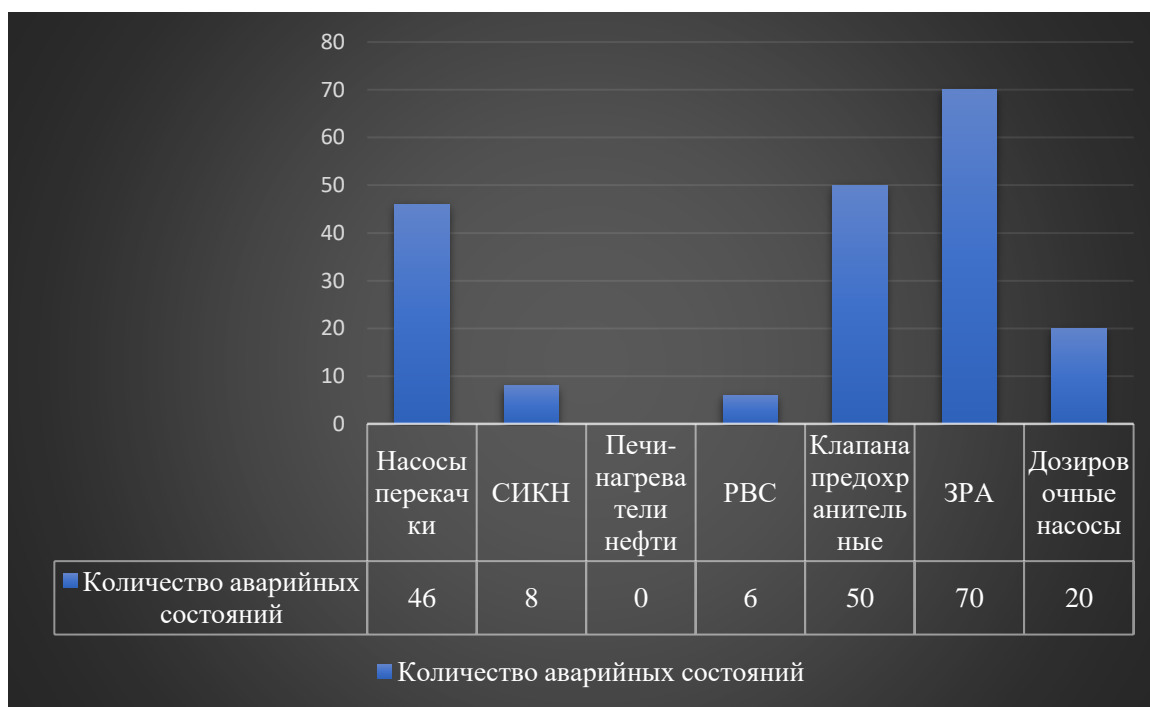

Рис. 3 – Сравнительный график

Исходя из полученных данных сформулированы следующие выводы, а именно отмечена положительная динамика у следующих групп оборудования:

1. СИКН – в 2021 году произошло 9 случаев, в 2022 году 8 – это говорит о том, что разработанные организационно-технические мероприятия в 2021 году необходимо поддерживать и контролировать на должном уровне;

2. Печи-нагреватели нефти – в 2021 году произошло 6 случаев, в 2022 году 0 случаев – отличный показатель, необходимо сохранять позицию контролирующих мероприятий;

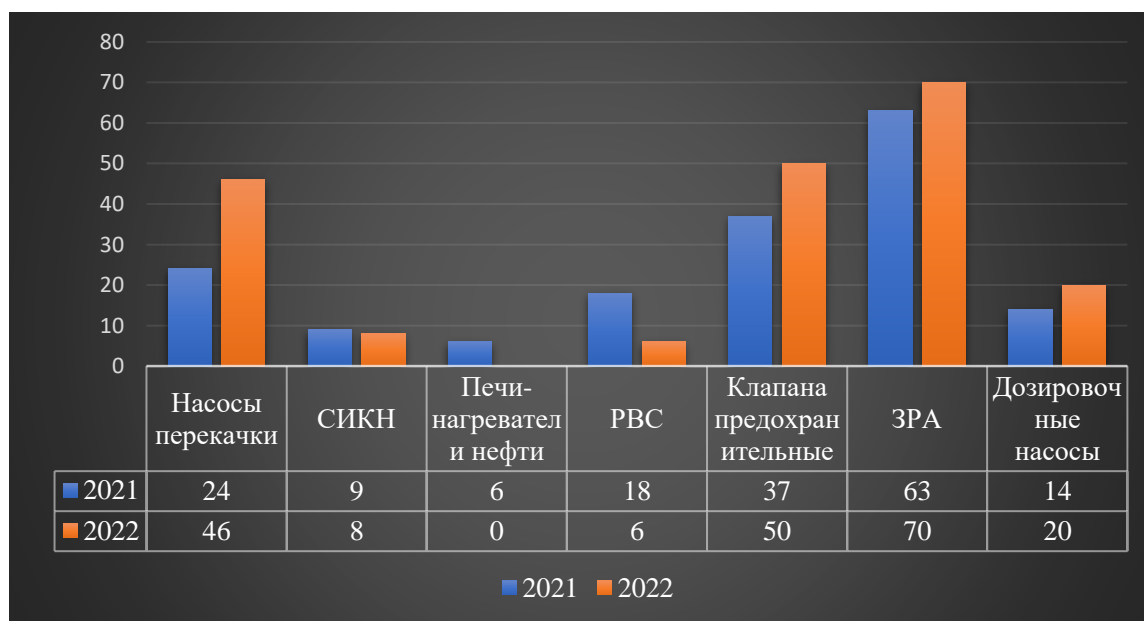
3. РВС – в 2021 году произошло 18 случаев, в 2022 году 6 – также отмечается тенденция к снижению количества случаев аварийных состояний.

Отрицательная динамика отмечается у следующих групп оборудования:

1. Насосы перекачки – в 2021 году произошло 24 случая, в 2022 году уже 46 случаев – существует острая необходимость в разработке организационно-технических и контролирующих мероприятий;

2. Клапана предохранительные – в 2021 году произошло 37 случаев, в 2022 году 50 случаев – существует острая необходимость в разработке организационно-технических и контролирующих мероприятий;

3. ЗРА – в 2021 году произошло 63 случая, в 2022 году 70 случаев – существует необходимость в разработке технических и контролирующих мероприятий;

4. Дозировочные насосы – в 2021 году произошло 14 случаев, в 2022 году 20 случаев – существует необходимость в разработке технических и контролирующих мероприятий.

Общая динамика аварийных состояний всех групп оборудования на нефтеперекачивающей станции имеет отрицательную динамику – в 2021 году 171 случай, в 2022 году 200 случаев.

СПИСОК ЛИТЕРАТУРЫ:

1. Технологический регламент НПС ООО «...» .– Москва, 2020 – 117 с.
2. Группа журналов учета аварийных состояний и отказов оборудования на объекте ООО «...» нефтеперекачивающая станция. – Москва, 2021.
3. Группа журналов учета аварийных состояний и отказов оборудования на объекте ООО «...» нефтеперекачивающая станция. – Москва, 2022.

Veshkurtsev S.N.

Master's student of the Department of Technosphere Security

Tyumen Industrial University

(Tyumen, Russia)

STATISTICS OF THE EMERGENCY STATE OF PRODUCTION AT THE OIL PUMPING STATION

***Abstract:** the relevance of the topic of the article is to obtain basic data on the emergency conditions that occurred at the research facility, with further development of organizational and technical measures. The object of the study is the oil pumping station of LLC "...". The subject of the study is the emergency conditions of production at the facility for the period 2021-2022.*

***Keywords:** industrial safety, oil pumping station, emergency conditions of production, statistical analysis.*

МЕДИЦИНА И ЗДРАВООХРАНЕНИЕ (MEDICINE & HEALTHCARE)

УДК 615.035.4

Шишова А.В.

доктор мед. наук, профессор кафедры поликлинической педиатрии

Ивановская государственная медицинская академия

(г. Иваново, Россия)

Жинкина Д.А.

студент

Ивановская государственная медицинская академия

(г. Иваново, Россия)

**АНАЛИЗ ИСПОЛЬЗОВАНИЯ РОДИТЕЛЯМИ
ВИТАМИННО-МИНЕРАЛЬНЫХ КОМПЛЕКСОВ У ДЕТЕЙ**

***Аннотация:** в работе представлены данные анкетирования родителей по вопросам использования витаминно-минеральных комплексов у детей. Установлено, что несмотря на достаточно частое их применение, отмечается недостаточная информированность родителей по этим аспектам, что требует усиления санитарно-просветительной работы со стороны, прежде всего, медицинских работников первичного звена здравоохранения.*

***Ключевые слова:** витаминно-минеральные комплексы, дети, родители.*

Для обеспечения нормальной жизнедеятельности и поддержания здоровья детей необходимы микронутриенты (витамины и микроэлементы), которые являются важными компонентами питания. Они являются экзогенными регуляторами физиологических и биохимических процессов [2,4]. Витамины участвуют в качестве катализаторов в обменных процессах организма, входят в состав многих ферментов.

В детском возрасте происходит бурный рост и интенсивные обменные процессы, что определяет высокую потребность организма ребенка в витаминах

и минералах [1,3]. Согласно данным НИИ питания РАМН, около 90% детского населения России испытывает недостаток тех или иных витаминов и минералов [5]. Для профилактики и лечения витаминдефицитных состояний рекомендуется применение поливитаминных препаратов. Часто родители приобретают их самостоятельно. Однако, насколько грамотно они это делают, чем руководствуются при выборе витаминно-минеральных комплексов мы попытались выявить в процессе нашего исследования.

Для этого была разработана анкета, содержащая 41 вопрос. В качестве ответа можно было выбрать один или несколько вариантов или написать собственный ответ. В анкетировании приняли участие 80 родителей.

Согласно данным опроса, большинство родителей (56%) знают о том, что такое витамины, но считают свои знания недостаточными. Остальные родители утверждают, что осведомлены о витаминах очень хорошо. Так же большинство опрошенных (94%) считает, что они знают основную роль витаминов. Чаще всего родители отмечали, что витамины выполняют защитную функцию, оберегая организм от болезней и помогая ему в борьбе с ними. Более 80% опрошенных указали, что витамины являются важным строительным материалом для растущего организма, тем самым указывая на необходимость применения витаминов детьми. Чуть больше половины родителей (51%) отметили, что предпочитают покупать витамины, а не поливитамины, а 5% респондентов не видят разницы между ними. Большинство опрошенных (64%) считали, что наибольшая потребность в витаминах возникает зимой, а наименьшая – летом. Чуть больше половины опрошенных регулярно принимали витамины курсами, остальные делали это эпизодически. При этом руководствовались назначением врача лишь половина респондентов, остальные покупали витаминные препараты по совету друзей, родственников, СМИ. Согласно данным опроса чаще всего люди приобретали витамины группы D, B, C, препараты йода, а также комбинированные витаминно-минеральные комплексы. При этом у каждого третьего опрошенного возникали трудности в

приобретении витаминов: слишком большой выбор; сомнение в качестве приобретаемого препарата. Около 40% респондентов на приобретение витаминов тратили от 1000 до 10000 рублей в год, 10% опрошенных - более 10000 рублей в год, около половины родителей - менее 1000 рублей в год. Большинство людей замечали положительный эффект от приема витаминов, при этом для большей части опрошенных эффект был не выраженным. Почти 90% людей принимали витамины без назначения врача, основной причиной они называли нежелание тратить время на ожидание в очереди к врачу, а также рекомендации своих знакомых. При этом у 85% проявлялись побочные эффекты: аллергические реакции, запоры, расстройства ЖКТ. Почти все респонденты (95%) дают витамины детям. При этом большинству детей витамины выписывал врач. Среди причин их назначения респонденты называют укрепление иммунитета (33%) и нервной системы (15%), профилактику нарушений зрения и рахита (21%), стимуляцию роста костей (13%) и даже кишечные расстройства (18%). Три четверти родителей замечали у детей положительный эффект от применения витаминов, в большинстве случаев он был невыраженный.

Таким образом, было установлено, что информированность родителей об использовании витаминно-минеральных комплексов у детей недостаточная, что требует усиления санитарно-просветительной работы в этом направлении со стороны, прежде всего, медицинских работников первичного звена здравоохранения.

СПИСОК ЛИТЕРАТУРЫ:

1. Жданова Л.А., Шишова А.В., Бобошко И.Е. Информированность и использование витаминно-минеральных комплексов разными группами населения (по данным анкетирования) // Микроэлементы в медицине. 2022. Т. 23. № 2. С. 54-61.
2. Конь И.Я., Тоболева М.А., Дмитриева С.А. Дефицит витаминов у детей: основные причины, формы и пути профилактики у детей раннего и дошкольного возраста // Вопросы современной педиатрии. – 2002. – № 1. – С. 62–66.

3. Локшина Э.Э., Зайцева О.В. Особенности применения витаминно-минеральных комплексов у детей раннего возраста // Практика педиатра. – 2011, – С. 25-29.
4. Старостина Л.С. Роль обеспеченности детей витаминами и минеральными веществами с позиции педиатра // РМЖ. Мать и дитя. 2020. Т.3. №4. С.319-325.
5. Талашова С.В. Алгоритм выбора витаминно-минерального комплекса в педиатрии // Русский медицинский журнал. – 2009. – Т. 17, № 4. – С. 308–311.

Shishova A.V.

Dr. Sci. (Med), Assoc. Prof., Professor of the Department of Polyclinic Pediatrics,
Ivanovo State Medical Academy of the Ministry of Health of Russia
(Ivanovo, Russia)

Zhinkina D.A.

student
Ivanovo State Medical Academy of the Ministry of Health of Russia
(Ivanovo, Russia)

**ANALYSIS OF THE USE OF VITAMIN-MINERAL
COMPLEXES IN CHILDREN BY PARENTS**

***Abstract:** the paper presents data from a survey of parents on the use of vitamin-mineral complexes in children. It has been established that despite their fairly frequent use, there is a lack of awareness of parents on these aspects, which requires strengthening of sanitary and educational work on the part of, first of all, primary health care workers.*

***Keywords:** vitamin-mineral complexes, children, parents.*

УДК 61

Шуваева Ю.Г.

врач-ортодонт, Центр функциональной и противовозрастной медицины,
студент Dental Science Master, University Jaume 1
(г. Санкт – Петербург, Россия)

КЛИНИЧЕСКИЙ СЛУЧАЙ ПРОТИВОВОЗРАСТНОЙ СТОМАТОЛОГИИ

Аннотация: наш организм меняется ежедневно. Возрастным изменениям подвергаются все органы и ткани. Подход к лечению взрослых пациентов не может заканчиваться на лечении с помощью брекет – систем, или установке коронки, или лечении кариеса. Подход к лечению должен быть комплексным и заключаться в работе с жевательными мышцами, височно-нижнечелюстными суставами, окклюзией, высотой прикуса, положением нижней челюсти, эстетикой лица, положением языка и т.д.

Причин у этих изменений много и часть этих изменений может исправить врач – стоматолог.

Ключевые слова: композитный протокол, окклюзионная терапия, преокклюзионная терапия.

Положение нижней челюсти зависит от множества факторов. И один из них, самый важный - это мышцы. ЦНС формирует мышечную энграмму, которая позволяет нам в считанные секунды достигать максимально плотного межбугоркового контакта. На мышечную энграмму влияет множество факторов: изменение положения тела, головы, изменения в окклюзии и т.д. Она постоянно меняется. Окклюзия и мышцы могут оптимально соотносится друг с другом только, когда мышечная аккомодация сведена к минимуму, то есть, когда для удержания положения нижней челюсти мышцам нужно тратить минимальное количество энергии и подключать к этому необходимое число двигательных единиц. Двигательные единицы являются основной функциональной единицей

мышечной активности. У каждой двигательной единицы присутствует свой вектор силы. Вектор силы двигательной единицы зависит от ее ориентации. Например, вектор силы работы височных и собственно жевательных мышц будет отличаться, из-за направленности волокон этих мышц, соответственно и двигательных единиц. И при закрытии нижней челюсти только двигательные единицы имеющие одинаково ориентированные векторы могут замещать друг друга. Поприцептивная обратная связь от периодонтальных датчиков и стимулы, получаемые от ВНЧС позволяет мышцам считывать окклюзионные силы, как с отдельных зубов, так и со всего зубного ряда, это позволяет обнаруживать и компенсировать любые несбалансированные окклюзионные силы путем активации правильно ориентированных векторов двигательных единиц.

Рассмотрим изменение положения нижней челюсти из-за изменений окклюзии: удаленные зубы, зафиксированные коронки, множественные реставрации, потеря высоты прикуса.

Центральная нервная система и мышцы, формируют определенную «мышечную память», и какое-то время это положение нижней челюсти не вызывает проблем и симптоматики, но через какое-то время может появиться боль, щелчки в ВНЧС, как у пациентки из кейса, представленного в статье.

Потеря высоты, помимо вышперечисленных проблем приводит и к эстетическим дефектам. Т.к. для мышц и мягких тканей нужна поддержка в виде костных структур, при изменении положения нижней челюсти и потери высоты, нижняя челюсть занимает дистальное положение, это сокращает высоту нижней трети, и влияет на птоз мягких тканей. Получается, что в руках стоматолога не только красивая и функциональная улыбка и смыкание зубов, но и состояние пациента, как в плане красивого и молодого лица, так и психологического комфорта.

Цели Лечения заключались в изменении положения нижней челюсти, устранения боли, зубоальвеолярном расширении верхней челюсти, коррекции

наклона верхний Резцов, поднятие высоты прикуса, нормализация работы жевательных и мимических мышц, восстановление утраченных тканей и анатомии зубов.

Альтернативные планы лечения:

1. Ортодонтическое лечение и тотальное протезирование
2. Тотальное протезирование
3. Ортодонтическое лечение и восстановление Зубов композитным материалом, с последующей заменой существующих коронок на коронки в новой высоте

Пациент отказался от тотального протезирования. Был выбран компромиссный план с ортодонтическим лечением с помощью брекет-системы и последующим восстановлением окклюзии композитным материалом и частично коронками. Пациент был предупрежден о необходимости восстановления Зубов коронками и винирами.

В данном клиническом случае пациентка обратилась в клинику с жалобами на эстетические дефекты мягких тканей лица. Была проведена подготовка, которая заключалась в преокклюзионной и окклюзионной терапии. Было проведено восстановление утраченной анатомии и стираемости зубов с помощью композитного протокола (композитных реставраций).



Рис.1 Фото зубов до и после лечения.



Рис. 2 Компьютерная томограмма до и после лечения.



Рис 3. Электромиография до лечения. Состояние покоя и смыкание зубов.



Рис. 4. Электромиография после лечения. Состояние покоя и смыкание зубов.

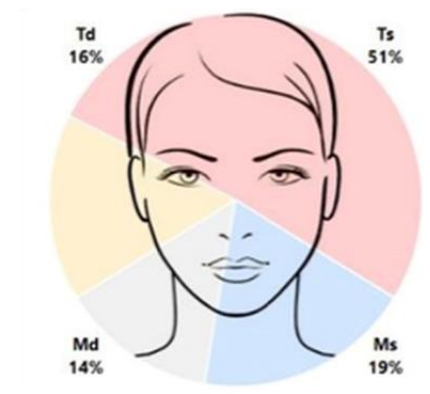
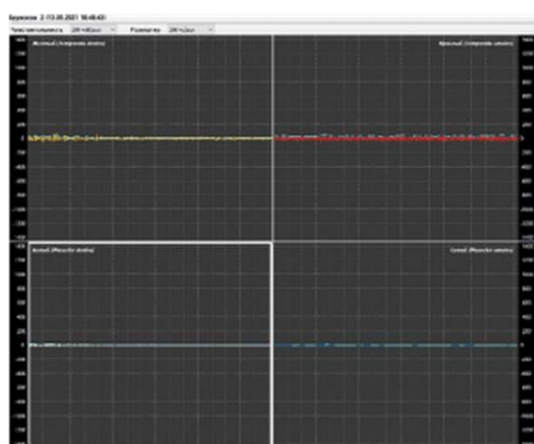
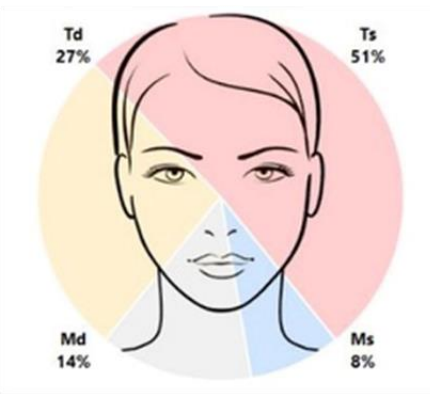
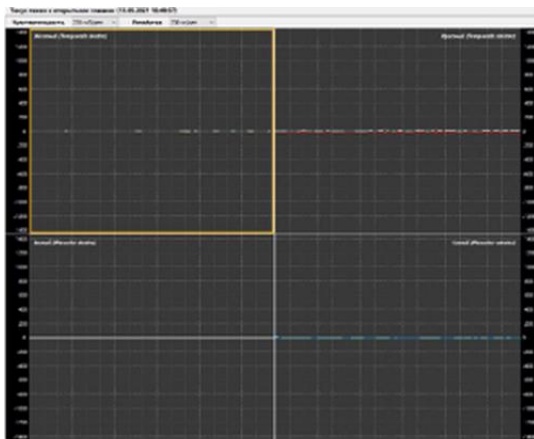

Рис. 5 Анфас до и после лечения.

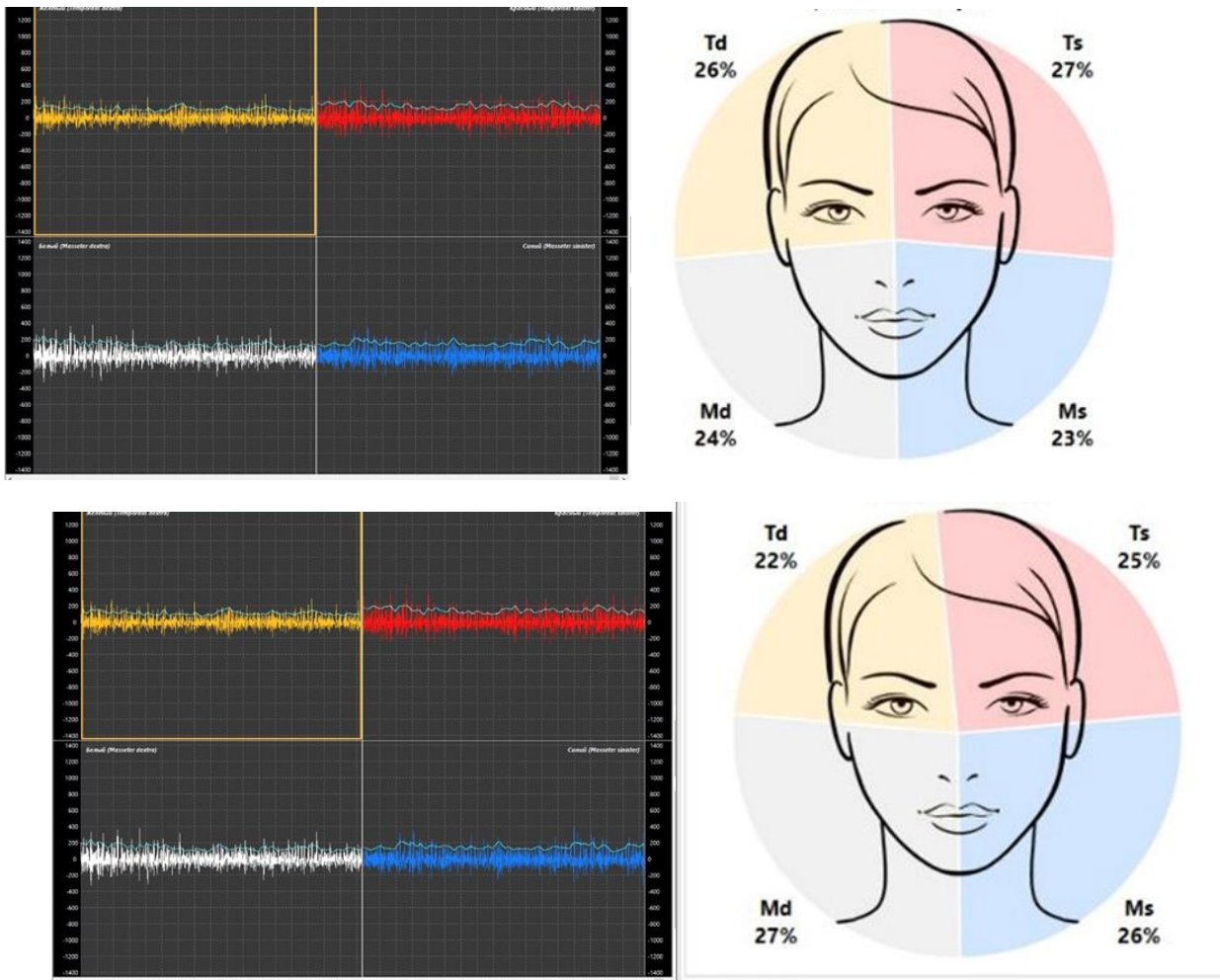

Рис. 6. Профиль до и после лечения.

Выводы: Комплексный подход в стоматологии эффективно справляется с такими изменениями, как: нарушения работы жевательных мышц и мышц шеи, нормализует работу височно-нижнечелюстного сустава, помогает в улучшении эстетических возвратных дефектов лица и шеи, позволяет нормализовать положение нижней челюсти.

СПИСОК ЛИТЕРАТУРЫ:

1. Jankelson RR: Neuromuscular Dental Diagnosis and Treatment, St Louis: Ishiyaku EuroAmerica, Inc., 1990.
2. A New Paradigm; Martin D. Lerman, D.D.S. A Revised View of the Dynamics, Physiology, and Treatment of Occlusion.
3. Martin D. Lerman, D.D.S. The Muscle Engram: The Reflex That Limits Conventional Occlusal Treatment;
4. Linder-Aronson S: The Growth in the Sagittal Depth of Any Bony Nasopharynx in Relation to some Other Facial Variables, In McNamara (editor) Naso Respiratory Function and Craniofacial Growth Series, Ann Arbor, Center for Human Growth and Development, University of Michigan, 1970
5. Helsing E., et al.: Changes in postural EMG activity in the neck and masticatory muscles following obstruction of the nasal airways. Eur J Orthod 1986;8:247-253

6. Hellsing E. and L'Estrange P.: Changes in lip pressure following extension and flexion of the head and at changed modes of breathing. Am J Orthod Dentofacial Orthop 1987;91:286-294
7. Ishii, H: A study on the relationships between imbalance of stomatognathic function and asymmetry of craniofacial morphology, and the center of gravity of the upright posture. Osaka Daigaku Shigaku Zasshi. 1990 Dec;35(2):517-5

Shuvaeva Yu.G.

orthodontist, Center for Functional and Anti-Aging Medicine,
student of Dental Science Master, University Jaume 1
(St. Petersburg, Russia)

CLINICAL CASE OF ANTI-AGING DENTISTRY

***Abstract:** our body changes daily. All organs and tissues undergo age-related changes. The approach to the treatment of adult patients cannot end with the treatment with braces, or the installation of a crown, or the treatment of caries. The approach to treatment should be comprehensive and consist in working with the masticatory muscles, temporomandibular joints, occlusion, bite height, lower jaw position, facial aesthetics, tongue position, etc.*

There are many reasons for these changes and some of these changes can be corrected by a dentist.

***Keywords:** composite protocol, occlusion therapy, occlusion therapy.*

ОСОБЫЕ РАЗДЕЛЫ ЮРИСПРУДЕНЦИИ (SPECIAL AREAS OF LAW)

УДК 34

Бубёнов М.Г.

помощник прокурора Центрального района г. Калининграда
(г. Калининград, Россия)

ДОВЕДЕНИЕ ДО САМОУБИЙСТВА ПО ЗАКОНОДАТЕЛЬСТВУ ЗАРУБЕЖНЫХ СТРАН

Аннотация: в работе рассмотрена специфика уголовной ответственности по законодательству зарубежных стран, проведен сравнительный анализ с российским законодательством.

Ключевые слова: доведение до самоубийства, самоубийство, уголовное право, зарубежные страны.

В зарубежных странах криминализация суицида и доведения до него берет свои истоки с древнейших времен, когда в большинстве человеческих культур самоубийство находилось под религиозным и правовым запретом. Так, например, еще в Древнем Риме суицид был приравнен к преступлению – за него полагались конфискация имущества, запрет на траур и предание тела земле. В средневековой Европе суицид резко осуждался христианством, считавшим его тяжким грехом, в связи с чем законодатель устанавливал суровые кары не только за покушение на самоубийство, но даже за само (успешное) самоубийство. В последнем случае труп жертвы, как правило, лишался христианского погребения, а нередко подвергался публичному надругательству, а имущество самоубийцы изымалось в пользу казны.

В последующие века, как и в России, отношение к суициду и доведению до него претерпевало изменения, криминализировалось и декриминализовалось, наказание смягчалось, либо ужесточалось. В этой связи по итогам проведенного

в предыдущих параграфах исследования исторического пути становления норм, закрепляющих уголовную ответственность за доведение до самоубийства, и современной уголовно-правовой квалификации обозначенного преступления представляется целесообразным рассмотреть уголовную ответственность за доведение до самоубийства в современном законодательстве зарубежных стран в целях выявления общих и различных черт с отечественной ст. 110 УК РФ.

Кроме того, выявление особенностей зарубежного опыта уголовно-правового регулирования ответственности за доведение до самоубийства или до покушения на него важно для целей совершенствования отечественной практики и соответствующей правоприменительной деятельности.

Все страны в зависимости от криминализации доведения до самоубийства можно разделить на те, в которых действия третьих лиц, побуждающие к самоубийству, не криминализированы (например, Австралия, Китай, Корея и Швеция) и те, в которых исследуемое деяние признается преступлением (например, все страны СНГ, США, Австралия, Бразилия, Швейцария и другие страны). Всего, согласно исследованию М.В. Талан, А.Е. Шалагина и А.Д. Идиятуллова, в настоящее время законодательство более 160 стран содержит нормы об ответственности за преступную причастность к самоубийству иного лица» [2].

В законодательстве зарубежных стран, устанавливающих уголовную ответственность за преступную причастность к самоубийству другого лица, согласно классификации А.А. Цыркалюка [1], можно выделить несколько групп преступлений, связанных с доведением до самоубийства:

- подстрекательство к самоубийству;
- помощь в самоубийстве;
- склонение к самоубийству;
- одобрение самоубийства;
- доведение до самоубийства.

УК РФ признает уголовно-наказуемыми деяниями три из названных:

- доведение до самоубийства (ст. 110 УК РФ);

- склонение к совершению самоубийства или содействие совершению самоубийства (ст. 110.1 УК РФ).

Отметим, что в зарубежном законодательстве прошлого столетия состав доведения до самоубийства не был известен «буржуазным уголовным кодексам... Объявляя наказуемым соучастие в самоубийстве, буржуазное уголовное законодательство вместе с тем лицемерно закрывает глаза на доведение до самоубийства лица травлей, жестоким обращением и т.д. Эти действия буржуазные уголовные кодексы не считают преступлением. Доведение до самоубийства таким путем – бытовое массовое явление в буржуазном обществе» [2]. Однако в настоящее время «законодатели отдельных капиталистических стран стали уделять внимание криминализации этого деяния» [4].

Некоторые исследователи считают, что доведение до самоубийства является разновидностью склонения и содействия самоубийству, и если даже зарубежный законодатель не придал ему статус преступления, возведя в ранг такового только склонение и содействие самоубийству, то и тогда доведение до самоубийства является преступным и охватывается составом склонения и содействия самоубийству.

Однако представляется, что склонение к самоубийству и доведение до самоубийства представляют собой разные деяния, различающиеся по степени свободы потерпевшего в выборе вариантов поведения: при склонении лицо добровольно соглашается на совершение самоубийства, хотя и под воздействием виновного, а при доведении – находится в психологически невыносимой для себя ситуации, когда, оказавшись перед выбором уйти из жизни или продолжить жить и претерпевать все угрозы, издевательства и жестокость, смерть ему представляется

меньшим из двух зол, из которой он видит лишь один выход – лишить себя жизни.

В силу изложенного для более полного сравнения российского и зарубежного законодательства представляется необходимым рассмотреть страны, уголовным законодательством которых предусмотрен именно состав «доведение до самоубийства». Такими странами являются страны СНГ, взявшие за основу при разработке уголовного законодательства Модельный Уголовный кодекс 1996 года.

В законодательстве стран СНГ состав «доведение до самоубийства» нашел закрепление в следующих формах:

- в рамках единой нормы, объединяющей другие формы причастности к самоубийству (например, Уголовный кодекс Республики Туркменистан, Уголовный кодекс Молдовы);

- самостоятельная норма «доведение до самоубийства» (например, УК РФ).

Отметим также сходства и различия в субъективных и объективных признаках исследуемого деяния по сравнению с УК РФ.

Так, вина практически во всех уголовных законах постсоветских республик законодателем не определена, за исключением Армении (косвенный умысел и неосторожность) и Кыргызстана (прямой умысел и неосторожность).

Объективная сторона во всех уголовных кодексах постсоветских республик определена как доведение до самоубийства или доведение до покушения на него, за исключением Литвы, Кыргызской Республики и Молдовы, где покушение не криминализировано. Способы доведения разнообразны, однако в подавляющем числе стран (например, Азербайджан, Армения, Грузия, Казахстан, Кыргызстан, Таджикистан, Узбекистан) сконструированы аналогично УК РФ. В то же время имеются и отличия, например:

- в Туркменистане закреплён ещё один альтернативный способ – клевета;

- в Литве – коварное обращение с виновным;

- в законодательстве Молдовы вообще не указаны способы доведения до самоубийства.

Изложенное позволяет сделать вывод о том, что все страны в зависимости от криминализации доведения до самоубийства можно разделить на те, в которых действия третьих лиц, побуждающие к самоубийству, не криминализированы (например, Австралия, Китай, Корея и Швеция) и те, в которых исследуемое деяние признаётся преступлением (например, Российская Федерация, все страны СНГ, США, Австралия, Бразилия, Швейцария и другие страны).

В зарубежных странах в подавляющем большинстве уголовно наказуемо склонение к самоубийству или содействие в нём, а доведение до самоубийства криминализировано лишь в некоторых государствах.

СПИСОК ЛИТЕРАТУРЫ:

1. Аганина, А. А. Сравнение института самоубийства и доведения до самоубийства в РФ и зарубежных странах // Молодой ученый. 2022. № 45 (440). С. 85-88.
2. Пионтковский А.А. Уголовное право. Особенная часть. Преступления против личности. М., 1938. С. 35.
3. Талан, М. В., Шалагин, А. Е., Идиятуллов, А. Д. Правовая регламентация ответственности за посягательства, связанные с побуждением к самоубийству: отечественный и зарубежный опыт. Вестник Санкт-Петербургского университета. Право. 2022. № 13(4). С. 1078-1098.
4. Хатуев В.Б. Уголовная ответственность за доведение до самоубийства или до покушения на самоубийство по законодательству зарубежных государств //

Журнал зарубежного законодательства и сравнительного правоведения. 2021. № 3.

Bubyonov M.G.

Assistant Prosecutor of the Central District of Kaliningrad
(Kaliningrad, Russia)

**DRIVING TO SUICIDE ACCORDING
TO THE LEGISLATION OF FOREIGN COUNTRIES**

***Abstract:** the paper considers the specifics of criminal liability under the legislation of foreign countries, a comparative analysis with Russian legislation is carried out.*

***Keywords:** incitement to suicide, suicide, criminal law, foreign countries.*