

ВЕСТНИК НАУКИ



ВЫПУСК № 6 (39)



ТОМ 3

Международный научный журнал

www.вестник-науки.рф

Тольятти 2021

Международный научный журнал

«ВЕСТНИК НАУКИ»

№ 6 (39) Том 3

ИЮНЬ 2021 г.

(ежемесячный научный журнал)

В журнале освещаются актуальные теоретические и практические проблемы развития науки, территорий и общества. Представлены научные достижения ученых, преподавателей, специалистов-практиков, аспирантов, соискателей, магистрантов и студентов научно-теоретического, проблемного или научно-практического характера.

Предназначено для преподавателей, аспирантов и студентов, для всех, кто занимается научными исследованиями в области инновационного развития науки, территорий и общества.

Статьи, поступающие в редакцию, рецензируются, публикуются в авторской редакции.

Авторы несут ответственность за содержание статей, за достоверность приведенных в статье фактов, цитат, статистических и иных данных, имен, названий и прочих сведений, а также за соблюдение законов об интеллектуальной собственности. Мнение редакции может не совпадать с мнением авторов материалов.

Главный редактор журнала:

РАССКАЗОВА ЛЮБОВЬ ФЁДОРОВНА

Главный редактор: Рассказова Любовь Федоровна
Адрес учредителя, издателя и редакции: г. Тольятти
сайт: <https://vestnik-nauki.pf>
eLibrary.ru: https://elibrary.ru/title_about.asp?id=67626

Дата выхода в свет:
20.06.2021 г.
*Периодическое
электронное научное
издание.*

СОДЕРЖАНИЕ (CONTENT)

ОБЩЕГУМАНИТАРНЫЕ НАУКИ (HUMANITARIAN SCIENCES)

1. Баталова О.С.

ПОНЯТИЕ И ПОДХОДЫ К УПРАВЛЕНИЮ ФОРМИРОВАНИЕМ ГОТОВНОСТИ
ПЕДАГОГОВ К ИСПОЛЬЗОВАНИЮ ИННОВАЦИОННЫХ ТЕХНОЛОГИЙ ОБУЧЕНИЯ6-10

2. Бойбабаев Д.М.

ПЕДАГОГИЧЕСКАЯ КОМПЕТЕНТНОСТЬ И ПРОФЕССИОНАЛЬНЫЕ
КОМПЕТЕНЦИИ В ОПТИМИЗАЦИИ ПРОЦЕССА ОБУЧЕНИЯ И ВОСПИТАНИЯ
СОВРЕМЕННЫХ СТУДЕНТОВ-ВОКАЛИСТОВ (НА ПРИМЕРЕ ЭСТРАДНОГО ПЕНИЯ) 11-17

3. Ерофеева В.Б., Хасанова О.С.

ФУНКЦИИ ФАНТАСТИКИ В РАССКАЗЕ Ф.М. ДОСТОЕВСКОГО «БОБОК»..... 18-22

4. Карабаева Н.З.

ТЕОРЕТИЧЕСКИЕ АСПЕКТЫ (ПРОБЛЕМЫ) УПРАВЛЕНИЯ СОБСТВЕННЫМ ПОВЕДЕНИЕМ
СТУДЕНТОВ-БУДУЩИХ ПЕДАГОГОВ В КОНФЛИКТНОМ ПРОТИВОСТОЯНИИ 23-27

5. Нальгиева С.М.

ЧЕХОВСКИЙ СЮЖЕТ: ТРАДИЦИИ И МОДЕРНИЗМ..... 28-32

6. Плотникова К.И., Нуриева А.Р.

ФОРМИРОВАНИЕ ПОЛОЖИТЕЛЬНОЙ УЧЕБНОЙ МОТИВАЦИИ
У МЛАДШИХ ШКОЛЬНИКОВ В ОБРАЗОВАТЕЛЬНОМ ПРОЦЕССЕ 33-35

7. Савостина А.А., Гергега Н.Н.

ЗДОРОВЫЙ ОБРАЗ ЖИЗНИ ОБУЧАЮЩИХСЯ ПЕДАГОГИЧЕСКОГО ВУЗА
В УСЛОВИЯХ ОГРАНИЧЕННОГО СВОБОДНОГО ВРЕМЕНИ 36-40

8. Тестова М.А.

НИЗКАЯ САМООЦЕНКА, КАК РЕЗУЛЬТАТ СОВРЕМЕННОГО ОБЩЕСТВА 41-47

9. Усманова Г.Р., Нуриева А.Р.

ПЛАНИРОВАНИЕ ВОСПИТАТЕЛЬНОЙ РАБОТЫ
С МЛАДШИМИ ШКОЛЬНИКАМИ В ДЕЯТЕЛЬНОСТИ КЛАССНОГО РУКОВОДИТЕЛЯ 48-54

10. Халимов Л.К.

РОЛЬ МУЗЫКАЛЬНОЙ ПЕДАГОГИКИ В ОБРАЗОВАНИИ 55-58

11. Хисамиева Д.В., Нуриева А.Р.

ОСОБЕННОСТИ ФОРМИРОВАНИЯ КУЛЬТУРЫ
МЕЖНАЦИОНАЛЬНЫХ ОТНОШЕНИЙ У МЛАДШИХ ШКОЛЬНИКОВ 59-61

12. Шоназаров Ж.У., Тухтаев Ж.Ж.

НАЦИОНАЛЬНАЯ ПСИХОЛОГИЧЕСКАЯ ХАРАКТЕРИСТИКА
НАЦИОНАЛЬНЫХ ОТНОШЕНИЙ И КРИТЕРИИ НАЦИОНАЛЬНОГО ОБРАЗОВАНИЯ 62-67

ЭКОНОМИЧЕСКИЕ НАУКИ И МЕНЕДЖМЕНТ (ECONOMIC SCIENCE & MANAGEMENT)**13. Ван Цюни**

ТРАНСФОРМАЦИЯ КОНЦЕПЦИИ МАРКЕТИНГА
В РЕЗУЛЬТАТЕ РАЗВИТИЯ ЦИФРОВЫХ ТЕХНОЛОГИЙ 68-76

14. Копырин А.С., Шатрова В.В.

ЭЛЕКТРОННЫЙ ДОКУМЕНТООБОРОТ (ЭДО). ОСОБЕННОСТИ ИСПОЛЬЗОВАНИЯ 77-80

15. Федоров И.А.

ПРИМЕНЕНИЕ АНТИКРИЗИСНОЙ СТРАТЕГИИ «ГОЛУБОЙ ОКЕАН»
НА ПРОМЫШЛЕННОМ ПРЕДПРИЯТИИ 81-89

16. Цзи Тунсинь

ИССЛЕДОВАНИЕ ВЛИЯНИЯ ФАКТОРОВ НА РАЗВИТИЕ
СОТРУДНИЧЕСТВА В СФЕРЕ ТУРИЗМА РФ И КНР 90-98

ЮРИДИЧЕСКИЕ НАУКИ (JURIDICAL SCIENCE)**17. Мамедова С.Н.**

ПРАВОВЫЕ АСПЕКТЫ РЕГУЛИРОВАНИЯ ДЕЯТЕЛЬНОСТИ
ТЕРРИТОРИАЛЬНОГО ОБЩЕСТВЕННОГО САМОУПРАВЛЕНИЯ
ПРИ ОСУЩЕСТВЛЕНИИ ЗЕМЕЛЬНОГО КОНТРОЛЯ 99-103

18. Охотникова О.Э.

К ВОПРОСУ О ЗЛОУПОТРЕБЛЕНИИ КОЛЛЕКТИВНЫМ ДОМИНИРУЮЩИМ ПОЛОЖЕНИЕМ 104-107

19. Сафронов Д.О.

АКТУАЛЬНЫЕ ПРОБЛЕМЫ ВЗАИМОДЕЙСТВИЯ СЛЕДОВАТЕЛЯ
С ОРГАНАМИ ДОЗНАНИЯ ПРИ РАССЛЕДОВАНИИ ПРЕСТУПЛЕНИЙ 108-114

20. Шевелев И.В., Пагова Е.М.

КОНТРОЛЬ ЗА СОБЛЮДЕНИЕМ ТРЕБОВАНИЙ К СЛУЖЕБНОМУ
ПОВЕДЕНИЮ ГОСУДАРСТВЕННЫХ ГРАЖДАНСКИХ СЛУЖАЩИХ 115-121

ТЕХНИЧЕСКИЕ НАУКИ (TECHNICAL SCIENCE)**21. Габидуллин Б.Х.**

МОДЕЛИРОВАНИЕ СИСТЕМЫ УЧЁТА РАСХОДА КОМПРИМИРОВАННОГО
ПРИРОДНОГО ГАЗА ПРИ ЭКСПЛУАТАЦИИ ГАЗОБАЛЛОННЫХ АВТОМОБИЛЕЙ 122-126

22. Габидуллин Б.Х.

УСТРОЙСТВО ДЛЯ УЧЁТА РАСХОДА КОМПРИМИРОВАННОГО
ПРИРОДНОГО ГАЗА НА БОРТУ АВТОМОБИЛЯ 127-130

23. Салганат П.

ЧАСТЬ РАБОТЫ ПИЩЕВОГО ПРОИЗВОДСТВА СЛИВОЧНОГО МАСЛА ЗАВОДА 131-136

МЕДИЦИНСКИЕ НАУКИ (MEDICAL SCIENCE)**24. Середенко А.А., Белова О.А.**

ПЕРСОНАЛИЗИРОВАННЫЙ ПОДХОД К РЕАБИЛИТАЦИИ ПАЦИЕНТОВ ПОСЛЕ
ЭНДОПРОТЕЗИРОВАНИЯ ТАЗОБЕДРЕННОГО СУСТАВА НА ОСНОВЕ БИОИМПЕДАНСОМЕТРИИ 137-143

ПРИРОДА И СЕЛЬСКОХОЗЯЙСТВЕННЫЕ НАУКИ (NATURE & AGRICULTURAL SCIENCES)

25. Рузиев Ю.С., Худойбердиев Ш.Ш.

ВЛИЯНИЕ КОРМОВ, СОДЕРЖАЩИХ ПЕСОК, НА УСВОЯЕМОСТЬ

И ПРОДУКТИВНОСТЬ У РАЗНЫХ ПОРОД КУР 144-150

26. Усмонов И.С., Ташпулатов Й.Ш.

СПОСОБЫ ВЫРАЩИВАНИЯ СПАРЖИ (ASPARAGUS L.) В УСЛОВИЯХ

СЛАБОЗАСОЛЁННЫХ ПОЧВ ХАТИРЧИНСКОГО РАЙОНА (САМАРКАНД, УЗБЕКИСТАН)..... 151-157

МЕЖДУНАРОДНАЯ НАУЧНО-ПРАКТИЧЕСКАЯ КОНФЕРЕНЦИЯ «НАУКА И ТЕХНИКА В XXI ВЕКЕ»

27. Дементьева А.О., Панышина Е.В.

ПРОБЛЕМА ПОДРОСТКОВОГО СУИЦИДА В СОВРЕМЕННОМ ОБЩЕСТВЕ 158-161

28. Копырин А.С., Шатрова В.В.

МЕЖДУНАРОДНЫЙ ЭЛЕКТРОННЫЙ ДОКУМЕНТООБОРОТ (ЭДО) 162-166

ОБЩЕГУМАНИТАРНЫЕ НАУКИ (HUMANITARIAN SCIENCES)

УДК 37.03

Баталова О.С.

студентка 2 курса магистратуры

Тюменский государственный университет

(Россия, г. Тюмень)

**ПОНЯТИЕ И ПОДХОДЫ К УПРАВЛЕНИЮ ФОРМИРОВАНИЕМ
ГОТОВНОСТИ ПЕДАГОГОВ К ИСПОЛЬЗОВАНИЮ
ИННОВАЦИОННЫХ ТЕХНОЛОГИЙ ОБУЧЕНИЯ**

***Аннотация:** в данной статье раскрывается сущность понятия управления, описываются подходы к управлению формированием готовности педагогов к использованию инновационных технологий обучения*

***Ключевые слова:** управление формированием готовности, готовность, инновационные технологии, готовность педагога.*

Современная система управления в образовании постепенно уходит от традиционной стандартности и унификации, приобретает черты социальной области, в которой сталкиваются интересы, представляемые государством, обществом и личностью.

Управление в образовании имеет свою специфику и присущие только ему особенности. Особенности управленческой работы в системе образования имеют значительные отличия от других сфер. Самое основное различие – это конечный продукт в виде разнопланово развитых кадров, которые смогут развивать свой потенциал и компетентность и быть конкурентоспособным на рынке труда, отличаясь своей индивидуальностью и уникальностью.

Наиболее известной и широко цитируемой трактовкой определения управления в образовании стало определение А.И. Барановского, который его

как «специфическую отрасль управленческих наук, вобравшую в себя истоки педагогики, психологии, социологии управления, менеджмента и маркетинга» [Барановский, с. 26].

Управление А. Файоль рассматривал как административную функцию и определял как «предвидеть, организовывать, распоряжаться, координировать». При этом административная функция должна распространяться как он считал только на персонал и не допускать смешения с «правлением» [Файоль, с. 90].

В педагогических исследованиях Н.В. Кузьминой, В.А. Сластенина, М.М. Поташника представлен системный подход как учет всех элементов педагогической системы, а также учет внешних и внутренних факторов, оказывающих влияние на функционирование системы. Так, В.А. Сластенин проблему управление педагогической системой рассматривает с позиции «целостности взаимосвязанных связей управления, самоуправления и саморегуляции личности» [Сластенин, 2000, с. 26].

В управлении формированием готовности, как и в управлении образованием можно выделить 4 подхода:

- ситуационный подход;
- процессный подход;
- системный подход;
- функциональный подход.

Ситуационный подход объединяет в себе элементы процессного и системного подходов. В центре, основе подхода стоит конкретная ситуация, включающая в себя набор информации и обстоятельств необходимых и важных в конкретный период. В ситуационном подходе при исследовании важно определить методы и приемы, наиболее эффективные для ситуации. М. Фоллет, привнесшая данный подход считала, что различные ситуации требуют различных типов знаний, а человек обладающий знаниями применительно только к одной ситуации, стремится быть в хорошо управляемых деловых организациях, при прочих равных условиях, калифом на час [Фоллет, с. 152].

М.Мейкон представил методологию ситуационного подхода можно объяснить как процесс, состоящий из 4 этапов:

1. Руководитель должен быть знаком со средствами профессионального управления, которые доказали свою эффективность;

2. Руководитель должен уметь предвидеть вероятные последствия, — как положительные, так и отрицательные, — от применения данной методики или концепции;

3. Руководитель должен уметь правильно интерпретировать ситуацию;

4. Руководитель должен уметь увязывать конкретные приемы, которые вызвали бы наименьший отрицательный эффект и таили бы меньше всего недостатков, с конкретными ситуациями, тем самым обеспечивая достижение целей организации самым эффективным путем в условиях существующих обстоятельств [Мейкон, с. 482].

Системный подход стал известен науке в XX веке. Основоположниками подхода принято считать Л. Берталанфи и А.А. Богданова. Система — это некоторая целостность, состоящая из взаимозависимых частей, каждая из которых вносит свой вклад в характеристики целого [Мейкон, с. 480].

Элементы, входящие в структуру открытой системы:

– вход;

– преобразование;

– выход.

Процессный подход – это последовательность действий:

– Планирование. В процессе планирования определяются цели и пути для их достижения;

– Контроль. В контроль входит установка стандартов, сравнение желаемого и полученного результата, установление коррекции целей, задач необходимых для достижения плана;

– Организация. При организации необходимо распределить и принять ответственность, делегировать полномочия;

- Мотивация. Поиск мотивирующих вещей и их внедрение;
- Принятие решений. Выбор объективной (верной) альтернативы из множества;
- Коммуникация. Создание благоприятной атмосферы для обмена информацией, возможность передачи полномочий, донесения конкретных целей и ожидаемых результатов.

Функциональный подход включает в себя разделение обязанностей и ответственности. Именно функциональный подход используется практически во всех структурах. Во главе отдела стоит руководитель, который делегирует полномочия свои заместителям, а они в свою очередь также перераспределяют обязанности.

СПИСОК ЛИТЕРАТУРЫ:

- Карпов А. В. «Психология менеджмента». Учебно-методическое пособие. — Нижневартовск: Изд-во Нижневарт. гос. ун-та, 2010. — 158 с.
- Киселева Н. А. Формирование готовности будущих менеджеров к управленческой деятельности: Автореф. дис. ... канд. пед. наук, Волгоград – 2006. – 28 с.
- Педагогика [Текст] / Под ред. П.И. Пидкасистого. - М.: Рос. пед. агентство, 2012. – 256 с.
- Педагогические системы: научные основы, управление, перспективы развития. [Текст] / Н.А. Шмырева, М.И. Губанова, В. Крецан. – Кемерово.: Издательский центр "Авангард", 2017. – 204 с.

Batalova O.S.

2nd year graduate student

Tyumen State University

(Russia, Tyumen)

**CONCEPT & APPROACHES TO MANAGEMENT
OF FORMATION READINESS OF TEACHERS FOR USE
INNOVATIVE LEARNING TECHNOLOGIES**

***Abstract:** this article reveals the essence of the concept of management, describes approaches to managing the formation of teachers' readiness to use innovative teaching technologies*

***Keywords:** management of the formation of readiness, readiness, innovative technologies, teacher readiness.*

УДК 1

Бойбабаев Д.М.

преподаватель кафедры

«Эстрадное пение»

Государственная Консерватория Узбекистана

(г. Ташкент, Узбекистан)

**ПЕДАГОГИЧЕСКАЯ КОМПЕТЕНТНОСТЬ
И ПРОФЕССИОНАЛЬНЫЕ КОМПЕТЕНЦИИ
В ОПТИМИЗАЦИИ ПРОЦЕССА ОБУЧЕНИЯ И ВОСПИТАНИЯ
СОВРЕМЕННЫХ СТУДЕНТОВ-ВОКАЛИСТОВ
(НА ПРИМЕРЕ ЭСТРАДНОГО ПЕНИЯ)**

Аннотация: в статье рассматривается педагогическая компетентность и профессиональные компетенции в оптимизации процесса обучения и воспитания современных студентов-вокалистов (на примере эстрадного пения).

Ключевые слова: пение, вокал, образование.

Праздник «День Голоса» впервые был проведён в Бразилии [16 апреля, 1999 года]. Далее, начиная с 2002 года [по личной инициативе профессора Марио Андреа из Португалии], это необычное мероприятие ежегодно проводят во всем мире, как: «Всемирный День Голоса». В день «World Voice Day», по уже сложившейся традиции, организуются мероприятия для привлечения всеобщего внимания общественности к оценке феномена голоса человека, а также, как всеобщий призыв к добровольному отказу от вредных привычек.

«WVD» сегодня - это отличная возможность призвать всех тех, кто использует свой уникальный голос в сфере профессионального творчества, личного бизнеса или же просто для собственного удовольствия, попытаться заботиться о нем, развивать свои способности, помогать нуждающимся в поиске

необходимой информации о том, как с помощью высококвалифицированных специалистов ценить и оберегать его, совершенствовать свои возможности [в том числе] при получении профессионального образования.

В век информационных технологий внимание к сфере высшего вокального образования стало особенно актуальным, так как вхождение в число наиболее развитых государств мира, дальнейшее развитие национальной образовательной среды, обеспечение достойного уровня жизни соотечественников, увеличения интеллектуального потенциала и изменение уровня благосостояния нации сегодня, - является важнейшей стратегической целью Узбекистана.

В XXI веке основной задачей современной системы музыкального профессионального образования в области «вокала» является формирование вокально-слуховых компетенций студентов, которые [в комплексе с другими компетенциями] образуют надежный фундамент важнейшей практической составляющей успеха «Мудрого Учителя» современного эстрадного исполнителя, - профессиональной вокально-педагогической компетентности.

Умение адаптироваться к постоянно изменяющимся условиям трудовой деятельности, всестороннее развитие уникальных творческих способностей эстрадного студента-вокалиста, разработка новейших образовательных программ, использование в работе активных методов полноценного овладения информацией и применение будущими эстрадными исполнителями и педагогами-вокалистами полученных знаний в повседневной и в творческой профессиональной жизни, - вот главная задача современного образования в области эстрадного пения сегодня.

Президент Узбекистана Шавкат Миромонович Мирзиёев сказал:

«... Сегодня, когда наша страна находится на новом этапе реформ, в соответствии со Стратегией действий по пяти приоритетным направлениям развития Республики Узбекистан в 2017-2021 годах во всех сферах осуществляются широкомасштабные преобразования. Разумеется, успех этих

реформ, обретение нами достойного места среди современных развитых государств мира, прежде всего, связаны с развитием в стране сфер науки, образования и воспитания, нашей конкурентоспособностью в данных областях ...».

Совсем не случайно Государственная инспекция по надзору за качеством образования при Кабинете Министров Республики Узбекистан стала членом Ассоциации национальных и региональных инспекций образования в Европе SICI. Необходимо отметить, что Узбекистан [и Украина] являются единственными членами данной Ассоциации среди остальных государств СНГ, а уже упоминавшаяся выше Государственная инспекция по образованию - одна в Центральной Азии.

В наши дни направление реформирования образования, напрямую связано с повышением личностного потенциала индивидуума в орбите процесса эффективной интеграции современной образовательной системы Республики Узбекистан в международное образовательное пространство.

Сегодня полноценный специалист в сфере эстрадного музыкального искусства должен обладать как основными профессиональными, так и дополнительными качествами, являющимися своеобразной «визитной карточкой» индивидуальной ценности каждой творческой личности. Для определения подобных персональных характеристик специалиста в современной системе обучения и воспитания используются такие понятия как: «компетентностный подход», «квалификация», «компетенция» и «компетентность».

Подобная терминология вполне оправданно применяется в научно-педагогической литературе в связи с очень острой необходимостью модернизации и совершенствования процесса повышения качества образования в нашей стране. Реформы и кардинальные изменения в системе образования Узбекистана, как и в высшем эстрадном вокальном образовании [в частности] направлены на формирование высококвалифицированных кадров -

профессионалов мирового уровня, востребованных на обширном рынке труда.

Осознавая тот факт, что сольное пение является доступным и пожалуй самым массовым видом исполнительства, генерирующим личную творческую деятельность исполнителя, определяет генезис музыкальности субъекта образования - формирование потребности эстетической самореализации, способствует развитию воображения, музыкального мышления, интуиции, памяти и многих других составляющих развитого творческого интеллекта, нужно отметить, что в настоящее время в педагогических науках имеет место быть исследовательское направление, именуемое как «компетентностный подход».

Известный искусствовед и культуролог Валицкая А.П. в своей работе, посвященной теме «философско-психологическим основаниям компетентностного подхода и вопросу об экспертизе качества подготовки профессионала», очень точно определяет орбиту проблемы «компетентностного подхода» в образовании, обращаясь «... к истокам идеи, чтобы понять, почему она увлекла мировое сообщество».

Термин «квалификация» часто осознается, как уровень подготовки выпускника ВУЗа, оценка качества конечного результата труда специалиста в определенный момент времени. Вместе с тем, каждый выпускник [как будущий работник организации - специалист, педагог], должен быть способным решать творческие профессиональные задачи различного уровня, соответствовать широкому спектру справедливых требований этой организации, владеть умениями и навыками в своей профессии, то есть, - профессиональными «компетенциями». Разумеется, в каждой профессии подобные «компетенции» специалистов различны.

Термин «Competence» [«компетентность»] научно предложил Роберт Уайт [1959г.]. Затем, данная тема приобрела особую популярность благодаря статье профессора психологии Дэвида Макклелланда: «Тестирование на компетентность, а не на интеллект» [1973г.]. «Компетентность» - это обладание

совокупностью особых компетенций в конкретной области, стандартизированное требование к любому сотруднику соответствовать эффективному выполнению своей работы, непрерывное обновление своих собственных знаний и практических навыков, а также, характеристика авторитетного специалиста, который имеет достаточные теоретические и практические познания в сфере профессиональной деятельности и на ответственное мнение которого, без сомнений, можно положиться.

Профессиональная компетентность специалиста предполагает наличие достаточного количества различных компетенций. Современный преподаватель по эстраднему вокалу обязан обладать не только «знанием» о [требуемом комплекте] профессиональных компетенций. Подобными навыками обязательно надо владеть и их нужно уметь целесообразно применять. Если сказать просто, - то, что педагог требует от своего студента, он обязан уметь делать сам и иметь профессиональную способность научить этому другого человека.

Условно компетенции можно разделить:

- 1) общие компетенции;
- 2) обязательные профессиональные компетенции;
- 3) рекомендуемые профессиональные компетенции.

При исследовании темы «профессиональных вокальных компетенций» необходимо учитывать тот факт, что по роду профессиональной деятельности эстрадный вокалист должен быть способным осуществлять свою музыкальную исполнительскую деятельность на самом высоком профессиональном уровне, в составе эстрадного ансамбля [оркестра] и в качестве сольного эстрадного исполнителя создавать свой собственный интересный и разнообразный по стилистике профессиональный репертуар, индивидуальную философию исполнителя и художественную интерпретацию музыкальных произведений.

Для этого требуется знать методическую литературу по вокальному искусству и достаточный эстрадно-джазовый вокальный репертуар, проводить репетиционную работу с профессиональными творческими коллективами, быть

экспертом в анализе отечественного и зарубежного опыта хорошо разбираться в особенностях физиологии процесса пения, знать фундаментальные основы профессионального владения голосом и владеть техникой современного эстрадно-джазового вокального исполнительства.

В заключении работы хочется обратить внимание на безусловную необходимость теоретической и практической готовности современного эстрадного педагога-вокалиста к научно-исследовательской деятельности, обусловленной свободным владением такими [рекомендованными] компетенциями, как способность самостоятельно найти актуальную тему, определить основную проблему и задачи научного исследования, применять аналитические методы, необходимые для осуществления научно-исследовательской работы, грамотно и целесообразно использовать их в решении поставленной задачи.

СПИСОК ЛИТЕРАТУРЫ:

- Арутюнова А.Б. Профессиональные аспекты подготовки эстрадных исполнителей (вокалистов) // Изд. ВГПУ. 2011. № 8 (62). С. 94-98.
- Валицкая А. П. Гуманитарные технологии и компетентностный подход в контексте инноваций (антропо-философский взгляд) // Вестник Герценовского университета. 2007. № 6 (44). СПб.: Изд-во РГПУ им. А. И. Герцена. С. 29–33.
- Григорьев В.Ю. Исполнитель и эстрада. -М.: Классика-XXI, 2006. - 364с.
- Дмитриев Л.Б. Основы вокальной методики. Учебное пособие. М: Музыка, 2000. 338 с.
- Макклелланд Д. Мотивация человека. - СПб.: Питер, 2007. С.463

Boybabaev D.M.

lecturer of the department

Variety singing

State Conservatory of Uzbekistan

(Tashkent, Uzbekistan)

**PEDAGOGICAL COMPETENCE AND PROFESSIONAL
COMPETENCES IN OPTIMIZING THE PROCESS
OF LEARNING AND UPBRINGING MODERN STUDENT
VOCALISTS (ON EXAMPLE OF VARIETY SINGING)**

***Abstract:** the article examines pedagogical competence and professional competence in optimizing the process of teaching and upbringing of modern students-vocalists (on the example of pop singing).*

***Keywords:** singing, vocals, education.*

УДК 1751

Ерофеева В.Б.

магистрант кафедры филологии, лингводидактики и перевода
Нижевартовский государственный университет
(Россия, г. Нижневартовск)

Хасанова О.С.

магистранты кафедры филологии, лингводидактики и перевода
Нижевартовский государственный университет
(Россия, г. Нижневартовск)

ФУНКЦИИ ФАНТАСТИКИ В РАССКАЗЕ

Ф.М. ДОСТОЕВСКОГО «БОБОК»

Аннотация: в данной статье рассматриваются функции фантастики в художественном произведении. Авторы анализируют, какие функции фантастики реализуются в рассказе Ф. М. Достоевского «Бобок».

Ключевые слова: функция фантастики, логический предел, рассказ, фантастика, развлекательная функция, сатирический гротеск, Достоевский.

По мнению литературоведов, фантастика – это и «разновидность художественной литературы, в которой авторский вымысел от изображения странно-необычных, неправдоподобных явлений простирается до создания особого – вымышленного, нереального, «чудесного мира». Фантастике свойственна высокая степень условности образного ряда, в нём нарушены реальные логические связи, естественные пропорции форм и пропорции изображаемого объекта» [Литературный энциклопедический словарь: 461]. Однако фантастика – это и одно из свойств изображенного мира, которое предполагает «подчеркнутое неправдоподобие» [Есин: 61-62]. В данной статье

мы рассмотрим функции фантастики как свойства изображенного мира в рассказе Ф.М. Достоевского «Бобок».

Функции фантастики в художественном произведении:

— *Довести то или иное явление до его логического предела.*

Фантастика позволяет выявить в явлении его главные черты в максимально заостренной форме. Она помогает показать, что будет из себя представлять явление в его полном развитии;

— *Прогностическая функция.* У фантастики есть возможность как бы заглядывать в будущее. Писатель строит фантастический образ будущего на основе того, что происходит в мире в данный момент. Даже какие-то незначительные детали сегодняшнего дня могут заинтересовать автора, он прогнозирует их дальнейшее развитие. Эта функция фантастики позволяет помочь представить, что же будет, если сегодняшние тенденции в жизни человека и общества разовьются, чем это может обернуться;

— *Выражение разных видов и оттенков комического – юмора, сатиры, иронии.* Комическое основывается на несоответствии норме, а фантастика – это и есть несоответствие изображенного в произведении мира миру реальному;

— *Развлекательная функция.* При помощи фантастики автору удаётся строить необычный сюжет, повышать напряженность сюжетного действия, это делает художественный мир интереснее. Тем самым возбуждается читательский интерес и внимание [Есин: 62].

Рассмотрим, какие из функций фантастики реализуются в рассказе Ф.М. Достоевского «Бобок».

1. В начале произведения мы узнаём, что рассказчик, глазами которого мы видим фантастическую ситуацию, склонен к пьянству, так как ему говорят следующую фразу: «Да будешь ли ты, Иван Иванович, когда-нибудь трезв, скажи на милость?». Но эту же фразу можно понять и по-другому: главный герой –

человек, который не готов трезво оценивать свою жизнь и вообще ценить её. После похорон своего родственника он, будучи изрядно в подпитии, случайно засыпает на кладбище. В полусне он становится свидетелем разговоров пребывающих в загробном мире усопших.

Автор прибегает к фантастике в своём рассказе, когда по сюжету он даёт этим персонажам побыть после смерти в своеобразном «чистилище». Похороненные в течение двух-трех месяцев сохраняют ум и имеют возможность беседовать друг с другом. Герои полностью свободны, они могут говорить всё, что захотят. Однако мертвецы используют данную возможность не для того, чтобы проанализировать прожитую жизнь, раскаяться в своих грехах, а для того, чтобы окончательно освободиться от каких-либо нравственных норм. Герои произведения считают, что только в могиле они могут «обнажиться», покойный барон говорит следующее: «На земле жить и не лгать невозможно, ибо жизнь и ложь синонимы; ну а здесь мы для смеху будем не лгать». Даже не совсем трезвый рассказчик, ставший невольным свидетелем происходящего в мире покойников, понимает, что это неправильно, что разврат в таком месте недопустим. Ведь людям подарены такие важные последние мгновения, а они их используют совсем не по назначению. Рассказчик надеется, что не все люди такие, возможно, в других разрядах мертвецы с пользой используют подаренную им возможность.

По мнению М.М. Бахтина, парадоксальная ситуация в рассказе Достоевского «Бобок» «подчинена чисто идейной функции провоцирования и испытания правды» [Бахтин: 193]. Фантастика в данном рассказе помогает ярче показать людей, которые погрязли в разврате. Даже смерть для них ничего не изменила, они ещё больше хотят избавиться от всех остатков нравственности. Именно через подслушанные рассказчиком разговоры мертвецов мы узнаём о «подлинных ценностях» в жизни человека. Здесь, доводя до логического предела гнилую сущность человека, Достоевский реализует «от противного» авторский идеал человека нравственного.

2. Прогностическая функция фантастики в данном рассказе не реализуется.

3. В рассказе используется такой художественный приём как гротеск. Реальное переплетается с фантастическим: с одной стороны – рассуждения рассказчика, с другой – сатирически окрашенная беседа мертвецов. Читатель замечает несочетаемость изображенных в рассказе явлений. Например: «приятно хохоча, заколыхался труп генерала». Таким образом, фантастика в рассказе «Бобок» помогает выразить сатирический гротеск, служа выражению комического типа пафоса.

4. Развлекательная функция фантастики в данном рассказе, конечно, реализуется, так как сюжет очень необычный, но это не основная цель использования фантастики в произведении «Бобок».

В итоге расположим функции фантастики по степени их значимости в произведении Достоевского следующим образом. На первом месте – доведение того или иного явления до логического предела, так как именно благодаря фантастике раскрывается проблематика произведения и реализуется авторский идеал, на втором месте - выражение разных видов и оттенков комического, потому что сатирический гротеск делает произведение социально заостренным, на третьем месте – развлекательная функция (она присутствует, но не является главной); прогностическая же функция в произведении не реализуется.

СПИСОК ЛИТЕРАТУРЫ:

Бахтин М.М. Проблемы поэтики Достоевского. М., 2002.

Есин А.Б. Принципы и приемы анализа литературного произведения. М., 2000.

Литературный энциклопедический словарь / Под ред. В. М. Кожевникова и П. А. Николаева. М., 1987.

Erofeeva V.B.

Master's student of the Department of Philology,
Linguodidactics and Translation
Nizhnevartovsk State University
(Russia, Nizhnevartovsk)

Khasanova O.S.

undergraduates of the Department of Philology,
Linguodidactics and Translation
Nizhnevartovsk State University
(Russia, Nizhnevartovsk)

FUNCTIONS OF FANTASY IN THE STORY OF DOSTOEVSKY'S "BOBOK"

***Abstract:** this article examines the functions of fiction in a work of fiction. The authors analyze what functions of fiction are realized in the story of Dostoevsky "Bobok".*

***Key words:** fiction function, logical limit, story, fantasy, entertainment function, satirical grotesque, Dostoevsky.*

УДК 740

Карабаева Н.З.

магистрант 2-го курса

ФГБОУ ВО «ТГПУ им. Л.Н. Толстого»

(г. Тула, Россия)

**ТЕОРЕТИЧЕСКИЕ АСПЕКТЫ (ПРОБЛЕМЫ)
УПРАВЛЕНИЯ СОБСТВЕННЫМ ПОВЕДЕНИЕМ
СТУДЕНТОВ-БУДУЩИХ ПЕДАГОГОВ
В КОНФЛИКТНОМ ПРОТИВОСТОЯНИИ**

***Аннотация:** в статье рассматривается понятие конфликта, главных субъектов конфликта; описываются признаки конфликта. Раскрывается суть технологии управления собственным поведением в конфликте, анализируются методы психологического сдерживания; названы способы управления собственными эмоциями в конфликте.*

***Ключевые слова:** конфликт и его признаки, субъекты конфликта, управление конфликтами, технология управления собственным поведением, самоконтроль.*

Под конфликтом рассматривается процесс развития и разрешения противоречивых целей, состояний, отношений и действий людей, общностей, обусловленный объективными и субъективными причинами. Во время конфликта проявляются связи и взаимоотношения между людьми, личностью и социумом, а также между различными группами.

Анцупов А.Я., Шипилов А.И. определяют конфликт, как процесс развития и разрешения противоречивости целей, состояний, отношений и действий людей, общностей, детерминируемый объективными и субъективными причинами. Конфликт является проявлением связей и отношений между людьми, личностью и социальной группой, а также между различными группами [1, с. 34].

Главные субъекты конфликта – противоборствующие стороны. Под

противоборствующими сторонами подразумеваются непосредственные участники конфликта, то есть те, кто совершает активные (наступательные или защитные) действия друг против друга.

Для уяснения сути конфликта важно выделить его основные признаки и сформулировать необходимые и достаточные условия его возникновения. Представляется достаточным выделить два таких признака.

1. Конфликт всегда возникает на основе противоположно направленных мотивов или суждений. Такие мотивы и суждения являются необходимым условием возникновения конфликта.

2. Конфликт – это всегда противоборство субъектов социального взаимодействия, которое характеризуется нанесением взаимного ущерба (морального, материального, физического, психологического и т. п.).

Исходя из вышесказанного, можно сформулировать необходимые и достаточные условия возникновения (наступления) конфликта.

Необходимыми и достаточными условиями возникновения (наступления) конфликта являются наличие у субъектов социального взаимодействия противоположно направленных мотивов или суждений, а также состояние противоборства между ними [5, с. 38].

Под понятием «управление конфликтами» рассматривается целенаправленное, обусловленное объективными причинами, воздействие на его течение в интересах развития или разрушения той социальной системы, к которой относится данный конфликт.

Технологии управления своим поведением в конфликте – совокупность методов психологического сдерживания, которое направлено на поддержание конструктивного взаимодействия субъектов конфликта, на основе самоконтроля эмоций и соблюдения норм организационной культуры и этики деловых отношений.

Эмоциональное возбуждение препятствует взаимопониманию между соперниками в ситуации конфликта, затрудняя четкое изложение своих мыслей. В связи с этим, контроль над эмоциями является одним из главных условий, способствующих разрешению данного противоречия. Управление собственными эмоциями во время конфликта можно осуществлять, к примеру, с помощью технологий избавления от гнева, предложенных Дж. Скоттом.

Первым способом является визуализация. Заключается он в том, чтобы представить себя делающим или говорящим что-либо в ситуации проявления гнева. Это даст возможность посмотреть на себя со стороны и, как следствие, стимулирует контроль собственного поведения.

Второй способ — освобождение от гнева с помощью заземления. Нужно представить гнев, входящий в вас, как пучок отрицательной энергии. Далее следует представить, как эта энергия опускается по вашему телу и спокойно уходит в землю.

Третий способ заключается в проецировании гнева и уничтожении его проекции. Вы как бы излучаете свой гнев, проецируя его на воображаемый экран, и с помощью воображаемой лучевой пушки стреляете в него. Это способствует выходу желания применить насильственные действия, поскольку с каждым нападением ваш гнев будет постепенно исчезать.

Четвертым способом является очищение энергетического поля или ауры вокруг себя. Стоя или сидя нужно совершить ряд движений руками над головой, как бы очищая этими движениями энергетическую оболочку вокруг нее. При этом, следует заставить себя почувствовать, будто вы вытягиваете из себя раздражение, все негативные эмоции и сбрасываете их с себя соответствующим движением рук.

Усвоение названных технологий контроля своего поведения достигается с помощью специальных тренировок.

В первую очередь, нужно помнить о возможных негативных реакциях на конфликтные ситуации и не допускать их проявления. Данную технологию

можно назвать эмоциональной выдержкой. Спокойная реакция на эмоциональные поступки партнера — первое правило самоконтроля эмоций.

Обмен своими эмоциональными переживаниями и поддержание спокойного общения — второе правило самоконтроля эмоций.

Поддержание высокого уровня самооценки в процессе переговоров составляет основу конструктивного взаимодействия. Это является третьим правилом самоконтроля эмоций.

СПИСОК ЛИТЕРАТУРЫ:

Анцупов А.Я., Шипилов А.И. Конфликтология: Учебник для вузов. — 2-е изд., перераб. и доп. - М.: ЮНИТИ-ДАНА, 2004. - 591 с.

Галанина О.Н. Технология регулирования конфликтов: учебное пособие / О.Н. Галанина; М-во образ. и науки России, Казань: Изд-во КНИТУ, 2016. – 136 с.

Джини Г. Скотт. Конфликты. Пути их преодоления/ - Киев: Внешторгиздат, 1991. — 186 с.

Конфликтология в схемах и комментариях. Анцупов А.Я., Баклановский С.В. 2-е изд., перераб. - СПб.: 2009. - 304 с.

Практикум по конфликтологии. Емельянов С.М. 3-е изд., перераб. и доп. - СПб.: 2009. - 384 с.).

Суворова А.В., Нищитенко С.В. Психология конфликта: учебное пособие. – Ставрополь: Изд-во СКФУ, 2018. – 105 с.

Karabaeva N.Z.

2nd year master's student

Tula State Pedagogical University of Tolstoy
(Tula, Russia)

**THEORETICAL ASPECTS (PROBLEMS)
MANAGING OWN BEHAVIOR
STUDENT-FUTURE TEACHERS
IN CONFLICT CONFRONTATION**

***Abstract:** the article discusses the concept of conflict, the main subjects of conflict; signs of conflict are described. The essence of the technology for managing one's own behavior in a conflict is revealed, methods of psychological restraint are analyzed; ways of controlling one's own emotions in a conflict are named.*

***Keywords:** conflict and its signs, subjects of conflict, conflict management, technology for managing one's own behavior, self-control.*

УДК 1

Нальгиева С.М.

магистрант 2-го курса филологического факультета

Ингушский государственный университет

(г. Магас, Россия)

ЧЕХОВСКИЙ СЮЖЕТ: ТРАДИЦИИ И МОДЕРНИЗМ

Аннотация: в настоящей статье анализируются чеховские сюжеты и мотивы в творчестве различных русских классиков, особенности традиций чеховского творчества и сочетание признаков классического реализма и модернистских тенденций.

Ключевые слова: Чехов, сюжет, модернизм, традиции.

Актуальность темы. Творчество Антона Павловича Чехова оказало большое влияние на представителей различных литературных течений Серебряного века. «Доминантные» темы, сюжеты, мотивы и образы Чехова оставили свой след как в реалистической, так и в модернистской литературе той эпохи. Они являлись предметом притяжения и отталкивания, подражания и творческого спора.

Особую значимость в чеховском сюжете, что не раз подчеркивалось его интерпретаторами, имеют приуроченность действия рассказа к пасхальной неделе и тот факт, что архиерей умирает накануне Пасхи. В другом своем рассказе «Святой ночью» Чехов напоминает читателю о существующем в народном православии поверье: «Говорят, что кто умрет под Пасху или на Пасху, тот непременно попадет в царствие небесное».

Если для чеховского архиерея смерть - освобождение от тяготившей его социальной роли, возвращение к истокам своей личности, к человеческому в себе, то архиерей Кумова, побыв «обыкновенным человеком», в предсмертном видении вспоминает о своем пастырском назначении. «Он вдруг увидел то, о чем

долго думал когда-то в молодости, когда решил сделаться священником. Он увидел Христа, Который пришел к нему, сел около и смотрел - молча, тихо, грустно - смотрел на Своего архиерея». Вслед за этим он видит Христа в пустыне, ведущего народ «кудато далеко-далеко». И когда Христа не стало, старый архиерей ведет за собой народ «на какую-то высокую гору, которая светится вдали, как звезда». Видение архиереем своей смерти насыщено евангельской символикой. Ему, как и чеховскому герою, представляется поле. Но это иное, «сухое, жаркое поле», на котором «Стоят желтые колосья и тихо шуршат, словно шепчут, и один колосок - он сам - стоит в степи, желтый, как золото, и покачивает задумчиво головкой, а косы уже идут... и желтые золотые колоски падают рядами».

Чехов олицетворяет собой великие русские литературные традиции XIX века и модернизм. Он начал писать еще будучи студентом, сначала отправляя юмористические произведения и зарисовки в редакцию. Получив квалификацию врача, он практиковался и, хотя, он никогда не зарабатывал в качестве врача много денег, он великодушно пользовался своими умениями . «Медицина, - сказал он однажды, - моя законная супруга, а литература - моя любовница. Когда мне надоедает одна, я иду к другой». Но Чехов был писателем. Когда он, наконец, начал публиковать работы под своим именем, он быстро завоевал признание.

Его произведения хорошо продавались. В 1887 году ему было поручено написать пьесу. В результате появилась мелодрама «Иванов» с комическими нотками, которая сейчас редко снимается. Тем не менее, измученный центральный персонаж и баланс между комедией и трагедией дают представление о главных пьесах: «Чайка» (1896), «Дядя Ваня» (1899), «Три сестры» (1901) и «Вишневый сад» (1904). В них Чехов исследует время и память; тоска, беспокойство и леденящая кровь самореализация, которые могут разрушить жизнь.

«Моя святая святых, - писал Чехов, - это человеческое тело, здоровье, разум, талант, вдохновение, любовь и абсолютная свобода - свобода от насилия и лжи».

Понимая, что его литературные предшественники были писателями, озабоченными такими проблемами, как возникновение России, освобождение крепостных и политической идентичности, Чехов вместо этого обратился к атмосфере, настроению, ностальгии, основанной на сожалении и тоске. Его герои переживают потрясающие моменты самореализации.

Пьесы - высшее достижение, но не должны затмевать 220 историй, в том числе «Палата № 6» (1892 г.), «Дама с собачкой» (1899 г.), «Враги» (1887

г.), «Крыжовник» (1898 г.), «О любви» (1898 г.), «Крестьяне» (1887 г.), «Поцелуй» (1887 г.), «Соседи» (1892 г.), «Скучная история» (1893 г.).

Прежде всего, Чехов, которого Толстой называет импрессионистом, понимает компромисс, преуменьшает значение сюжета и избегает условных развязок. Как драматург, он знал и риски, и значение тишины на сцене, паузы, в которой выражается истина.

Чехов всегда утверждал, что писатели должны быть объективными и не принимать чью-то сторону. Его искусство интеллектуально, осознанно. «Дама с собачкой» - одно из лучших его произведений и, возможно, самое известное. Маловероятная история любви, которая начинается как циничное исследование человеческого поведения, но постепенно приближается к глубине и приближается ее. Случайная праздничная встреча на курорте Ялты между пожилым мужчиной и молодой женщиной, оба женатых и один из которых любит свою супругу, сразу расстраивает женщину, которая признается, что разрывается между стыдом и желанием: «Мой муж лакей. Мне было 20 лет, когда я вышла за него замуж, меня мучило любопытство; Я хотела чего-то лучшего, а теперь я стала вульгарной, презренной женщиной, которую любой может презирать».

Пара осознает, что они «пара перелетных птиц, пойманных и вынужденных жить в разных клетках. Они простили друг другу то, чего они стыдились в своем прошлом ... и почувствовали, что эта любовь изменила их обоих.

В романе «О любви» мужчина вспоминает одну большую страсть своей жизни и дни, проведенные в размышлениях о несправедливости всего этого:

«Я был несчастен. Дома, в поле, я думал о ней; я пытался понять тайну того, как красивая, умная молодая женщина выходит замуж за такого неинтересного человека, почти старика ... Я все пытался понять, почему она вышла замуж. встретила его первым, а не меня, и почему должна была произойти такая ужасная ошибка в нашей жизни».

В своих пьесах и рассказах Чехов создал замечательных персонажей. Самым незабываемым из всех является доктор Андрей Ефимыч из «Палаты № 6», огромный мужчина с телом «перекормленного, несдержанного и сурового трактирщика на большой дороге ... но его шаг мягкий, а походка осторожная и вкрадчивая; когда он встречает кого-нибудь в узком проходе, он всегда первым останавливается и уступает дорогу».

Антон Павловича до сих пор пытаются вписать в тот или иной «литературный клан», то есть соотнести с тем или иным литературным направлением. Однако остается открытым вопрос о литературном направлении творчества Чехова. Писатель по-прежнему воспринимается как реалист, хотя, конечно, с другой точки зрения: реализм больше не противопоставляется модернизму. Освободившись от идеологических схем и догм, за последние 20 лет ученые расширили сферу сравнений, и Чехов стал изучаться в контексте модернизма - литературы, театра, философа, музыки, живописи и критика «серебряного века».

СПИСОК ЛИТЕРАТУРЫ:

Дмитриева, Н. Долговечность Чехова / Н. Дмитриева // Литература: прил. "Первое сентября". – 2004. – 16-31 июля. – С. 3–15.

Грачева, И. В. Язык ассоциаций в творчестве А. П. Чехова / И. В. Грачева // Русская речь. – 2001. – № 1. – С. 3–11.

Размышления о поэтике Чехова / В. А. Воропаев // Литература в школе. – 2013. – № 6. – С. 12–15.

Nalgieva S.M.

2nd year master's student of the Faculty of Philology

Ingush State University

(Magas, Russia)

CHEKHOV'S PLOT: TRADITIONS AND MODERNISM

***Abstract:** this article analyzes Chekhov's plots and motives in the work of various Russian classics, the features of the traditions of Chekhov's work and the combination of signs of classical realism and modernist tendencies.*

***Keywords:** Chekhov, plot, modernism, traditions.*

УДК 374.71

Плотникова К.И.

студентка 3 курса

ФГАОУВО «Казанский федеральный университет»

(Россия, г.Елабуга)

Научный руководитель:

Нуриева А.Р.

старший преподаватель кафедры теории

и методики дошкольного и начального образования

Елабужский институт (филиал)

ФГАОУВО «Казанский федеральный университет»

(Россия, г. Елабуга)

ФОРМИРОВАНИЕ ПОЛОЖИТЕЛЬНОЙ УЧЕБНОЙ МОТИВАЦИИ У МЛАДШИХ ШКОЛЬНИКОВ В ОБРАЗОВАТЕЛЬНОМ ПРОЦЕССЕ

***Аннотация:** в данной статье рассматривается формирование положительной учебной мотивации у младших школьников в процессе образования.*

***Ключевые слова:** учебная мотивация, младший школьник, образовательный процесс.*

Актуальность темы обусловлена тем, что мотивация учебной деятельности младших школьников является одной из фундаментальных проблем как отечественной, так и зарубежной психологии. Ее значимость для разработки современной психологии связана с анализом источников активности ребенка, побудительных сил его деятельности, поведения.

Младший школьный возраст - возраст спокойного и равномерного физического развития. На протяжении того времени, которое занимает обучение

в начальных классах, у ребенка складывается новая для него деятельность - учебная. Поступление в школу сильно изменяет привычную жизнь ребёнка. Основной, ведущей деятельностью становится учебная деятельность, а важнейшей обязанностью - приобретать знания, учиться. Учёба – это серьёзный труд, требующий организованности и дисциплины. Правильное отношение к обучению младших школьников формируется не сразу. Изначально интерес к процессу учебной деятельности формируется без понимания ее смысла. Интерес к результату своей работы влечет за собой интерес к содержанию учебной деятельности. Эта основа благоприятна для формирования у младшего школьника мотивов учения, формирования ответственности.

Мотивация — это импульс, который вызывает деятельность организма и определяет ее направленность. Главным стремлением младшего школьника становится получение хороших отметок. Для детей младшего школьного возраста ключевой фигурой является учитель. На весь период учебы учитель заменяет детям авторитетную фигуру родителя. В благоприятных условиях каждый ученик чувствует свою исключительность и защищенность, он уверен в хорошем отношении учителя к себе. Подбадривания, внимание и чуткость учителя помогают даже не очень способным детям развить свои сильные стороны и успешно учиться.

К концу младшего школьного возраста у учащихся должен сформироваться, по крайней мере в первом приближении, учебно-познавательный мотив-интерес не только к новым знаниям и даже не только к общим закономерностям, а именно к способам получения новых знаний. Воспитание этого мотива необходимо для подготовки учащегося к переходу в среднюю школу. Основное содержание мотивации в этом возрасте - "Учись учиться". Младший школьный возраст — это начало формирования мотивации учения, от которого во многом зависит его дальнейшая судьба в течение всего школьного возраста.

СПИСОК ЛИТЕРАТУРЫ:

- Абдурахманов Р.А. Возрастная психология. Специфика и условия развития детей в дошкольном и школьном возрасте // Издательство: СГУ. 2017. 237с.
- Безруких М.М., Сонькин В.Д., Фарбер Д.А. Возрастная физиология (физиология развития ребенка). Учебное пособие. М.: Издательский центр «Академия», 2017.416с.
- Долгова В.И. «Исследование учебной мотивации младших школьников»/ Научно-методический электронный журнал Концепт. - 2015.
- Дьяченко В.К. Организационная структура учебного процесса в развитии. - М.: Педагогика, 2018. - 422с.
- Ильин Е.П. Мотивация и мотивы. - Спб.: «Питер», 2017.

Plotnikova K.I.

3rd year student

Kazan Federal University

(Russia, Elabuga)

Scientific adviser:

Nurieva A.R.

Senior Lecturer, Department of Theory
and methods of preschool and primary education

Yelabuga Institute (branch)

Kazan Federal University

(Russia, Elabuga)

FORMATION OF A POSITIVE LEARNING MOTIVATIONS FOR YOUNGER PUPILS IN THE EDUCATIONAL PROCESS

***Abstract:** this article examines the formation of positive educational motivation in younger students in the process of education.*

***Keywords:** educational motivation, junior schoolchild, educational process.*

УДК 1

Савостина А.А.

студентка 2 курса

Сургутский государственный педагогический университет

(Россия, г. Сургут)

Гергега Н.Н.

старший преподаватель кафедры физического воспитания

Сургутский государственный педагогический университет

(Россия, г. Сургут)

ЗДОРОВЫЙ ОБРАЗ ЖИЗНИ ОБУЧАЮЩИХСЯ ПЕДАГОГИЧЕСКОГО ВУЗА В УСЛОВИЯХ ОГРАНИЧЕННОГО СВОБОДНОГО ВРЕМЕНИ

***Аннотация:** в данной статье рассматриваются результаты опроса, раскрывающие отношения студентов к занятиям физической культурой при малом количестве свободного время. По результатам данного исследования выявлено, на сколько студенты заинтересованы физкультурой вне учебной деятельности.*

***Ключевые слова:** опрос студентов, спорт, здоровый образ жизни, хронические заболевания, свободное время, физическая культур.*

Сегодня в слоях молодежи все больше актуализируется проблема пренебрежения занятиями физической культуры и спортом, а также в принципе соблюдения правил ЗОЖ, что они часто пытаются оправдать учебной и рабочей занятостью. В образовательную программу физическая культура входит как обязательный предмет, но многие стараются ее избегать и в последующем это может выливаться в хронические заболевания и физические отклонения. Формирование здорового образа жизни зависит только от студентов их

предпочтений, убеждений и мировоззрений. Проведённые исследования [1, 5] показали, что занятия физической культурой и спортом, в структуре образа жизни студентов еще не получили должного внимания.

Социологическое исследование было проведено на базе Бюджетного учреждения высшего образования Ханты-Мансийского автономного округа – Югры «Сургутский государственный педагогический университет». Всего в исследовании приняло участие 128 студента 3 курсов Факультета Управления (уровень бакалавриата). Для проведения анкетирования была разработана специальная автономная версия электронной анкеты, преобразованная в форму Google при помощи соответствующего инструмента создания онлайн-опросников.

Каждому студенту в рамках проводимых пропагандистских мероприятий комплекса ГТО было предложено пройти анкетирование на сайте <https://forms.gle/g9GSKL9BqYo8oPbV6> и ответить на вопросы [2].

Проведённый социальный опрос студентов показал, что 65.6% студентов считают что физкультура на базе университета нужна; 31.3% считают что она не нужна; 3.1% другое: по желанию.

Также, опрос показал, удовлетворены ли студенты обязательными занятиями физической культуры, проводимы в университете: 53.1% студентов удовлетворены; 46.9% студентов не удовлетворены.

На вопрос о том, можете ли сказать о себе, что ведёте здоровый образ жизни, студенты ответили: 59.4% ведут здоровый образ жизни; 40.6% не ведут здоровый образ жизни.

В ходе опроса, по полученным результатам, на сколько студенты оценивают свою физическую подготовку от 1 до 10, стало известно, что:

1	2	3	4	5	6	7	8	9	10
4	2	6	6	10	4	8	12	2	10
студента	студента	студенто в	студенто в	студенто в	студента	студенто в	студенто в	студента	студенто в

Об вопросе, занимаетесь ли в спортивных секциях, является открытым вопросом. Большинство ответило, что ничем не занимаются, но есть те, кто являются представителями профессиональных видов спорта.

На вопрос, если ли у вас условия для занятия спортом в свободное время: 71.9% студентов ответили, что да, у них есть все условия для занятия спортом своё свободное время; и лишь 28.1% студентов ответили, что у них нет таковых условий для спорта.

Как следует из полученного опроса: 53.1% студентов имеют вредные привычки в своей повседневной жизни; 46.9% не имеют вредных привычек;

На вопрос, по каким причинам вы занимаетесь спортом, получили следующие результаты:

40.6% студентов, заботятся о себе по своей инициативе;

3.1% студентов, по инициативе родителей;

18.8% студентов, чтобы нравится себе/обществу;

15.6% студентов, по состоянию здоровья;

21.9% студентов, по другим причинам;

В ходе опроса, также стало понятно, что 53.1% участников не имеют желания в будущем заниматься каким-либо видом спорта; 46.9% в будущем хотят ещё принять участие в каком-либо виде спорта.

Также, чтобы можно было понять, на сколько развиты хронические заболевания среди опрошенных студентов, задали соответствующий вопрос и получился результат таков: 59.4% студентов не имеют хронические заболевания; а у 40.6% имеются какие-либо хронические заболевания.

На вопрос о том, на сколько студенты активны в выходные дни: 50% студентов ответили, что также ведут активный образ жизни; 31.3% студентов ответило, что пассивно; 18.7% по-разному.

На вопрос, считаете ли Вы необходимым поддерживать собственный хороший уровень физического развития: 75% студентов ответили, что да,

действительно, нужно поддерживать физическое развитие; 25% не согласны что физическое развитие нужно.

По полученным результатам, на вопрос, каковы причины безразличного отношения студентов к занятиям спортом могут быть, мы получили следующие результаты:



В ходе проведённого социологического исследования было выявлено причины отсутствия желания студентов заниматься физической культурой и спортом: отсутствие свободного времени, слабая пропаганда физической культуры, отсутствие спортивной инфраструктуры, высокая оплата за посещение спортивных секций, и человеческая лень. Необходимо решать выявленные причины, как на аудиторных занятиях по физической культуре, так и со спортивной деятельностью во внеаудиторное время.

СПИСОК ЛИТЕРАТУРЫ:

Иванова, Н.Л. Отношение студентов к внедрению комплекса ГТО в образовательный процесс Тюменского индустриального университета / Н.Л.

Иванова, Н.И. Синявский, А.В. Фурсов // Ученые записки университета имени П.Ф. Лесгафта. – 2017. – № 2 (144). – С. 85-89.

Основы здорового образа жизни студентов Факультета Управления СурГПУ при малом количестве свободного времени (опрос для обучающихся СурГПУ) [Электронный ресурс] // URL : <https://forms.gle/g9GSKL9BqYo8oPbV6> , свободный. – Дата обращения 14.06.2021.

Savostina A.A.

2nd year student

Surgut State Pedagogical University

(Russia, Surgut)

Gerega N.N.

Senior Lecturer at the Department of Physical Education

Surgut State Pedagogical University

(Russia, Surgut)

**HEALTHY LIFESTYLE FOR STUDENTS
PEDAGOGICAL UNIVERSITY IN CONDITIONS
LIMITED FREE TIME**

***Abstract:** this article examines the results of a survey, revealing the attitude of students to physical education with a small amount of free time. According to the results of this study, it was revealed how much students are interested in physical education outside of educational activities.*

***Keywords:** student survey, sports, healthy lifestyle, chronic diseases, free time, physical culture.*

УДК 1

Тестова М.А.

Педагог-психолог, специалист оказания психологической помощи социальным группам и отдельным лицам (клиентам) попавшим в трудную жизненную ситуацию.

(Россия, г. Петрозаводск)

НИЗКАЯ САМООЦЕНКА, КАК РЕЗУЛЬТАТ СОВРЕМЕННОГО ОБЩЕСТВА

Аннотация: статья посвящена проблеме низкой самооценки во всех сферах жизни человека, раскрываются современные научные представления о самопонимании и оценивании себя. Причины, проявления, последствия низкой самооценки анализируются на основе данных социологического исследования, проведенного среди клиентов, обращающихся за консультацией и востребованностью разработанной программы по повышению уровня самооценки.

Ключевые слова: низкая самооценка, качество жизни.

Современный мир наполнен стрессом, вызванным визуализациями идеальных картинок и несоответствия реалиям. Низкая самооценка стала приложением практически к каждому индивиду. С точки зрения специалистов в области психологии самооценка - это ценность, которая приписывается индивидом себе или отдельным своим свойствам, оценка личностью самой себя, своих возможностей, качеств и места среди других людей [72]. Самооценку определяет уровень притязаний, т.е. какие конкретно цели ставит перед собой человек, а именно трудность задач. Поэтому очень легко определить человека с низкой самооценкой, достаточно присмотреться к таким жизненным факторам, как условия труда (получает он удовольствие от своей деятельности или нет); социальный статус (конфликты с коллегами, руководством и подчиненными); организационные моменты (невозможность карьерного роста, необходимость

принимать решения); семейным положением (какой формат общения между членами семьи, наличие понимания и поддержки). Низкая самооценка является следствием завышенных требований к себе, конечно проблематика может находиться глубоко укоренившейся с детства в виде якорей, оставленных родителями, но этот момент прорабатывается в более глубоких фазах неудовлетворения собой.

Повышение уровня самооценки влияет на качество жизни человека, открывает внутренние ресурсы на борьбу с ежедневной угрозой стресса, тревоги и депрессии. Уменьшается риск возникновения панических атак, пристрастия к вредным привычкам и суицидальным наклонностям. Попросту человек, который любит и уважает себя не способен причинять себе вред.

За консультацией обращались люди с различными проблемами, от алкогольной зависимости, депрессии, до проблем в отношениях, в семье.

В связи с этим в 2021 году среди клиентов было проведено социологическое исследование в виде тестирования на тему: «Уровень самооценки». Вне зависимости от характера проблемы в начале консультирования клиентам предлагались тесты по определению уровня самооценки. В результате эксперимента было протестировано 50 человек. Подавляющее большинство тестов показали на наличие низкой самооценки, что заявило об актуальности данной проблемы. Далее испытуемым были предложены открытые варианты тестирования, где они могли сформулировать ответ самостоятельно.

На положительный результат участники тестирования отмечали, что «социальные сети, телевидение и в принципе все современное общество наполнено красивыми и идеальными картинками (обнаженные тела без высыпаний, растяжек и складок, ровные оттенки кожи, красивая история отношений, спокойная и полноценная семья, успешный бизнес, дорогая и изысканная еда и т.д.) — источниками низкой самооценки для человека»; «невозможно не сравнить свой уровень жизни и свое отражение в зеркале с

навязанным шаблоном красоты»; «изучение низкой самооценки именно в контексте современного общества позволит разработать специальные методики фильтрации поступающей информации и блокировки упадка самооценки».

Участники исследовательского проекта указали в каких конкретно областях своей жизнедеятельности они больше всего испытывают дискомфорт. Например, у одной клиентки есть проблема с лишним весом, в целом она не комплексует и прошла ряд тренингов как полюбить себя такой, какая она есть, но попытки похудеть имели место быть. «Большой дискомфорт, чем в тренажерном зале я не испытывала нигде, кругом полураздетые или в облегчающей одежде стройные девушки, которые стремятся получить мужское внимание и конечно получают, я чувствую себя как просроченный товар, который не прошел проверку в этой оценке качества, прихожу и заедаю стресс, а вы видели все эти видео тренировки? Там же и тренировать ничего не надо, откуда они могут утверждать, что уйдет несколько сантиметров и килограмм, если они и не были в моей весовой категории никогда». Другой случай, мать-одиночка с двумя детьми, работает и учится чтобы хоть как-то содержать семью сталкивается с проблемой следующего характера «Все эти блогеры приводят к тому, что дома у нас сплошные скандалы, одежда дешевая, телефон устарел, ремонт не соответствующий, а я просто разрываюсь, постоянные скандалы, а потом сажусь ночью за успокоительные и начинаю винить себя, что не могу дать достойную жизнь своим детям»

Клиентам, участвующим в исследовании требовалось назвать наиболее распространенные причины возникновения неуверенности в себе. Чаще всего опрашиваемые указывали такие факторы, как социальные сети, а вернее практически полное отсутствие какой либо фильтрации информирования, нет запрета на публикацию фото и видео полубнаженного тела, дети также в легкой доступности могут видеть и формировать в голове идеал партнера на будущее, которого есть шанс не встретить. Возможность сфотографировать или заснять человека в какой-то неловкой ситуации и подвергнуть насмешкам. Требование

работодателей быть осведомленным в новых технологиях без предоставления права на обучение. Практически в каждом фильме наличие сексуальных сцен и грязного неуместного юмора, «поневоле заскучаешь по советскому кинематографу». Постоянная необходимость следовать модным тенденциям, иначе ты опять-таки можешь стать объектом косых взглядов. При всем этом нужно иметь способность дать все себе и семье. Где на картинках и в видео обычные породы собак, которыми переполнены приюты, дворняжек держать не модно? Если нет нарощенных ресниц, ботокса в губах, то попробуй доказать обществу, что тебе это просто не по вкусу, а не то, что ты ниже их по социальному статусу. Такое ощущение, что обычному человеку нет места в современном обществе, нужно постоянно быть в погоне за идеальной картинкой, а ведь ее можно не догнать и потерять свои годы на не любовь к себе.

В чем проявляются низкая самооценка у современного человека? Каковы симптомы заниженной самооценки?» такие вопрос также предлагались участника исследования. По мнению испытуемых, причины разнообразны. Они могут касаться физического самочувствия и психического состояния человека («постоянная и необоснованная самокритика», «неудовлетворенность собой», «обида на любую критику», «Сравнение себя с другими»). Могут выражаться в особенностях поведения («агрессия», «ссоры с коллегами», «эмоциональные срывы», «увлечение сладким», «стремление к самоизоляции», «соперничество с окружающими»). В зависимости от особенностей психики конкретного человека заниженная самооценка проявляется по-разному («кто-то замыкается, уходит в себя, кто-то напротив, повышенно возбудим, агрессивен. Испытуемым клиентам также требовалось ответить на вопрос: «Каковы особенности возникновения и проявления заниженной самооценки у разных категорий людей (мужчин и женщин, подростков и взрослых)?» Выяснилось, что такие особенности существуют. Так, практически все опрошенные сошлись во мнении, что «женщины по своей натуре более эмоциональны и экспрессивны, чем мужчины». У них «больше причин возникновения низкой самооценки из-за

необходимости быть успешными и в личной жизни, и в профессиональной карьере».

Иначе переносят мужчины, «они более сдержанны и погружены в себя», «обычно не делятся своими переживаниями с другими людьми». Как видно из данного контекста, что даже если мужчина склонен к сомнениям в себе, скорее всего делиться такими переживаниями он не станет.

Молодые люди подвержены большему проценту сомнений в себе по сравнению со старшими. Им приходится самоутверждаться, завоевывать авторитет в обществе, что не всегда получается. Более зрелые люди «умеют себя преподнести».

Участникам исследовательского проекта также требовалось ответить на вопрос: «Как влияют на возникновение и протекание низкой самооценки личностные особенности человека?». Выяснилось что на низкую самооценку могут влиять темперамент («холерик более взрывной, если у него не получится, он попробует заново, а меланхолик спокойный, может замкнуться в себе соответственно больше подвержен самокритике»); направленность личности (экстраверт или интроверт); характер; ригидность; состояние нервной системы.

Все респонденты полагают, что нормальная самооценка является важным условием успешности профессиональной деятельности, межличностных отношений, достижения поставленных целей, так как периодически возникающие сомнения негативно влияют на все жизненные аспекты.

На заниженную самооценку могут влиять не только современные тенденции общества, но и конфликты в семье; болезнь и смерть родных; нехватка денежных средств, невозможность заниматься любимым делом.

Исследование показало, что большинству клиентов в голову бы не пришло, что они недостаточно хороши, если бы не мелькающая перед глазами красивая картинка.

Проанализировав ответы участников исследования, можно сделать вывод о том, что в современном мире очень тяжело сохранить нормальную самооценку.

Конечно, на уровень восприятия влияют личностные качества, например, тип темперамента, направленность личности, характер, свойства нервной системы. Само отсутствие самооценки почти всегда оказывает негативное влияние на человека. Он проявляется в раздражительности, нервном напряжении, агрессии, утомляемости, эмоциональных срывах.

Низкая самооценка – разрушительное явление, которое затрагивает не только самого человека, но и всех его близких, коллег, но изменить свой взгляд на вещи, сменить свое мировосприятие можно и нужно. Для профилактики и устранения низкой самооценки нужно: установить фильтр на поступающую информацию из Интернет-источников; обращение к специалистам-психологам для определения своего уровня самооценки; больше времени посвятить самореализации; принятие своих особенностей; прохождение специальных тренингов по повышению самооценки.

Конечно мы не в силах изменить современный мир, но мы в силах изменить свой взгляд на него, свое отношение. Сделать акцент на своем внутреннем и прекрасном мире. Каждый человек уникален, нет абсолютно похожих, так устроен мир. Современный мир диктует правила? А вы диктуйте ему! Влюбитесь в себя!

СПИСОК ЛИТЕРАТУРЫ:

Молчанова О.Н. «Самооценка. Теоретические проблемы и эмпирические исследования» Учебное пособие

Пантилеев С.Р. «Самоотношение как эмоцио-оценочная система» Издательство Московского университета 1991г.

Скворцова М.В. «Общая и экспериментальная психология» Учебное пособие для студентов 2007 г.

Testova M.A.

Educator-psychologist, specialist in providing psychological assistance to social groups and individuals (clients) who find themselves in a difficult life situation.

(Russia, Petrozavodsk)

LOW SELF-ASSESSMENT AS A RESULT OF A MODERN SOCIETY

***Abstract:** the article is devoted to the problem of low self-esteem in all spheres of human life, reveals modern scientific ideas about self-understanding and self-assessment. The reasons, manifestations, consequences of low self-esteem are analyzed on the basis of sociological research conducted among clients seeking advice and the demand for the developed program to improve the level of self-esteem.*

***Keywords:** low self-esteem, quality of life.*

УДК 1

Усманова Г.Р.

студент

Кафедра теории и методики дошкольного и начального образования
Елабужский институт (филиал) федерального государственного автономного
образовательного учреждения высшего образования
Казанский федеральный университет
(г. Елабуга, Россия)

Научный руководитель:

Нуриева А.Р.

старший преподаватель

Кафедра теории и методики дошкольного и начального образования
Елабужский институт (филиал) федерального государственного автономного
образовательного учреждения высшего образования
Казанский федеральный университет
(г. Елабуга, Россия)

**ПЛАНИРОВАНИЕ ВОСПИТАТЕЛЬНОЙ РАБОТЫ
С МЛАДШИМИ ШКОЛЬНИКАМИ
В ДЕЯТЕЛЬНОСТИ КЛАССНОГО РУКОВОДИТЕЛЯ**

Аннотация: в статье проведен анализ теоретических аспектов планирование воспитательной работы с младшими школьниками в деятельности классного руководителя. Рассмотрены особенности воспитательной работы с младшими школьниками в деятельности классного руководителя. Рассмотрены организация и проведение планирования воспитательной работы с младшими школьниками в деятельности классного руководителя. Проведен анализ.

Ключевые слова: младший школьный возраст, планирование, анализ.

Важную роль играет эффективное планирование классным руководителем воспитательной деятельности в классе, которое обеспечивает четкую организацию, намечает перспективы работы, способствует реализации определенной системы воспитания.

Планирование воспитательной работы — коллегиальное действие администрации образовательного учреждения и классных руководителей (выбор формы, структуры, определение содержания обсуждается совместно и принимается на заседании методического объединения классных руководителей, педагогического совета).

Суть планирования учебного процесса на уроках заключается в реализации возможностей отдельного человека (классного руководителя) или группы людей (учителей дополнительного образования, библиотекарей, медицинских работников, психологов, социальных педагогов и др.) Мысленно предвидеть будущее состояние педагогических явлений и процессов и предусматривают систему действий, обеспечивающих достижение желаемых результатов в процессе их развития.

Плановая деятельность классного руководителя - основа практики управления классом. Его можно определить, как деятельность педагога по оптимальному выбору реальных целей, составлению программ их достижения посредством использования комплекса методов, средств и воздействий, направленных на перевод класса в новое качественное состояние[1, с.135].

С учетом этих особенностей развития младшего школьника воспитательная работа должна быть направлена на облегчение периода адаптации ребенка, повышение его обучаемости.

В работе классного руководителя начальной школы есть свои особенности.

1. Младший школьный возраст – это возраст, наиболее благоприятный в нравственном становлении личности. Именно в этот период ребенок осознает отношения между собой и окружающими, осваивает новые социальные роли:

ученик, член классной команды; начинает интересоваться социальными явлениями и понимать мотивы поведения и моральные оценки людей. Он начинает думать о своем «Я», переживает всплеск творческой активности.

2. Основная цель классного руководителя - создание психологического комфорта в классе и основы для формирования дружного сплоченного коллектива.

Условно первым этапом можно считать первую половину 1 класса. Основная задача на этом отрезке пути - адаптация учеников к школьной жизни. Это первый раз, когда в классе собраны разные дети.

Задача учителя - познакомить их и научить общаться друг с другом. Учитель рисует себе образ класса таким, каким он хотел бы видеть его в целом.

На начальном этапе классный руководитель управляет собой, и это правильно. Для маленьких детей он во всем - образец для подражания.

На втором этапе, а это вторая половина 1-го класса и весь второй класс, учитель помогает ученикам принять правила жизни и деятельности коллектива. Он изучает интересы каждого ребенка, его потребности, характер. Помогает укрепить межличностные отношения между детьми, начинает сплачивать коллектив, чтобы дети не чувствовали себя разобщенными.

Третий этап начинается с 3 класса. В этот период создаются условия для развития личности, ярче раскрывается творческая индивидуальность, определяются четкие лидеры. Теперь нужно развивать самоуправление, прислушиваться к мнению, интересам, потребностям детей. Актив класса - отличная поддержка учителю в этот период. Воспитание играет большую роль.

В 4 классе, на четвертом этапе, дети открывают в себе собственное «Я», могут смело выражать себя. Класс может что-то делать самостоятельно, распределяя обязанности между собой, что-то под руководством учителя. На этом этапе учитель сотрудничает со своими детьми.

3. Сам классный руководитель должен быть увлечен своим делом, чтобы дети с радостью шли за ним и помогали во всем. Любая совместная деятельность,

которая организует свободное время, способствует сплочению коллектива[3, с.221].

4. Важным моментом в работе классного руководителя начальной школы является умение работать с родителями. Очень важно, чтобы родители стали единомышленниками и помощниками. Если налаживаются хорошие доверительные отношения, в таком коллективе комфортно всем.

Для оценки результатов в воспитании классный руководитель может один раз в год проводить мониторинг, чтобы узнать, на каком уровне сплоченности находится его команда, социометрия - каковы межличностные отношения между учениками в его классе.

При формировании теоретической базы возникла необходимость анализа практического состояния вопроса об уровне воспитания младших школьников.

Объект прикладного исследования: учащиеся 4 «А» класса школы.

Предмет прикладного исследования: воспитанность учащихся 4 «А» класса.

Цель: определить уровень воспитанности учащихся 4 «А» класса.

В исследовании приняли участие 20 учащихся 4 «А» класс.

1. Диагностика уровня воспитанности учащихся начальных классов (методика Н.П. Капустина) 3 – 4 классы.

Методика направлена на выявления уровня воспитанности учеников 4 класса.

Методика выявляет уровень по 5 направлениям: любознательность; прилежание; отношение к природе; я и школа; прекрасное в моей жизни.

Обработка результатов: напротив, каждого утверждения дети и родители должны поставить цифру с соответствующей характеристикой: 5 – всегда; 4 – часто; 3 – редко; 2 – никогда; 1 – у меня другая позиция.

По каждому качеству выводится среднеарифметическая оценка. В результате каждый ученик имеет 5 оценок. Они складываются и делятся на 5.

Средний балл – уровень воспитанности. 5 - 4,5 -высокий уровень 3,9 - 2,9 - средний уровень 4,4 - 4 - хороший уровень 2,8 - 2 - низкий уровень.

Анализ полученных данных по направлениям показывает, что в классе имеется высокий уровень (6 человек).

В классе преобладает хороший уровень (9 учеников).

Таким образом, проведенная методика показывает, в 4 «А» класса преобладает хороший уровень воспитанности.

2. Диагностика уровня нравственной воспитанности по методике М.И.Шиловой.

Цель: определить уровень нравственной воспитанности обучающихся.

Отражает пять основных показателей нравственной воспитанности обучающихся:

- Отношение к обществу, патриотизм;
- Отношение к умственному труду;
- Отношение к физическому труду;
- Отношение к людям (проявление нравственных качеств личности);
- Саморегуляция личности (самодисциплина).

По каждому показателю сформулированы признаки и уровни формирующихся качеств (от 3-го уровня до нулевого уровня).

Баллы по каждому показателю выставляются учителем и родителями независимо друг от друга. Баллы, полученные в ходе диагностики, суммируются по каждому показателю и делятся на два (рассчитывается средний балл). Полученные средние баллы по каждому показателю заносятся в сводный лист. Затем суммируются средние баллы по всем показателям. Полученное числовое значение определяет уровень нравственного воспитания (УНВ) личности:

- Невоспитанность.
- Низкий уровень воспитанности.
- Средний уровень воспитанности.
- Высокий уровень воспитанности.

Подводя итоги, можно сказать, что в каждом направлении присутствует высокий уровень, это говорит о том, что у части детей сформирована воспитанность. Для другой части детей характерен хороший уровень и меньшей степени средней уровень. Реализация данного направления осуществляется через разработанную программу патриотического воспитания.

Организацией воспитательной работы является программа ориентации и интеграции усилий, реализующих ее людей, определяющая действия, которые нужно выполнить, чтобы получить желаемые результаты. Этапами организации воспитательной работы является: планирование, реализация, руководство, контроль, анализ и оценка.

СПИСОК ЛИТЕРАТУРЫ:

- Веденева О. А., Савва Л. И., Сайгушев Н. Я. Теория и практика работы классного руководителя. М., 2016. –280 с.
- Сластенин В. А., Исаев И. Ф., Шиянов Е. Н. Педагогика. М., 2010. –312 с.
- Дереклеева Н. И. Справочник завуча: Воспитательная работа. 5- 11 классы. М.: 2006. –352 с.
- Дружинин И.Н. Заботы и радости классного руководителя. – М., 1978. – 262 с.
- Куприянов Б. В. 18 форм воспитательной работы с детским коллективом класса // Классный руководитель. 2007. № 6. С. 103125.
- Лазарев В. С. Системное развитие школы. М.: Российское педагогическое агентство, 2002. – 304 с.
- Методика воспитательной работы: учебное пособие для студ. высш. учеб. заведений / Под ред. В. А. Сластенина. М.: «Академия», 2009. – 160 с.
- Маленкова Л. И. Теория и методика воспитания. М.: Педагогическое общество России, 2004. –480 с.
- Петрова Л. И. Воспитание младшего школьника: учебнометодическое пособие. Ростов-на-Дону: Феникс, 2008. –347 с.
- Сергеева, В. П. Методика воспитательной работы. М.: Академия, 2010. –368 с.

Usmanova G.R.

student

Department of Theory and Methodology

of Preschool and Primary Education

Elabuga Institute (branch)

Kazan Federal University

(Elabuga, Russia)

Scientific adviser:

Nurieva A.R.

Senior Lecturer

Department of Theory and Methodology

of Preschool and Primary Education

Elabuga Institute (branch)

Kazan Federal University

(Elabuga, Russia)

**PLANNING OF EDUCATIONAL WORK
WITH YOUNGER PUPILS
IN THE ACTIVITIES OF A CLASS LEADER**

***Abstract:** the article analyzes the theoretical aspects of planning educational work with younger students in the activities of the class teacher. The features of educational work with younger students in the activities of the class teacher are considered. The organization and planning of educational work with younger students in the activities of the class teacher are considered. The analysis has been carried out.*

***Keywords:** primary school age, planning, analysis.*

УДК 1

Халимов Л.К.

Республиканская специализированная
музыкальная школа имени Глиэра
(Ташкент, Узбекистан)

РОЛЬ МУЗЫКАЛЬНОЙ ПЕДАГОГИКИ В ОБРАЗОВАНИИ

Аннотация: в статье анализируется роль музыкальной педагогики в образовании.

Ключевые слова: музыка, образование, педагогика.

Пока на земле есть жизнь, музыкальное искусство было и будет источником огромного эстетического удовольствия для человечества. Музыкальное искусство воспитывает человеческий дух. Музыка формирует мировоззрение человека, культивирует такие качества, как уверенность в себе, восстановление духовной воли. Еще в средние века великие мыслители Востока изучали влияние музыки на человеческое тело и психологию и описывали его в ряде своих трактатов.

К ним относятся музыкальные разделы «Великая музыкальная книга» Фараби, «Китаб аш-Шифа» Ибн Сины, «Китаб ан-Наджат», «Данишнома» и «Музыка Рисалаи» Абдурахмана Джамии. Великий ученый-энциклопедист Абу Наср аль-Фараби, который искусно играл на музыкальных инструментах, рассказывал о том, как ему удавалось делать людей счастливыми или грустными, баловать или заставлять размышлять, удивлять и даже укладывать их спать.

Специалистам, которые считаются исполнителями классической музыки, необходимо овладеть многими аспектами музыкальной психологии. Мир музыкальных звуков, образов, мыслей и чувств поднимает человеческий дух, объединяет его с бытием, иногда открывает необъяснимые возможности воображения, уводит в бесконечные просторы мира, приближает его к

реальности, уникальности и классицизма, делает нашу жизнь наполненной смыслом, содержательной, духовно богатой и красивой.

Да, музыка может оказывать и психологическое воздействие. Сама жизнь требует использования ее в образовательных целях, необходимости дальнейшего увеличения ее веса в этом отношении. В науке и практике музыкальной педагогики нашей страны проводятся постоянные исследования для поиска решения столь важных вопросов, а также внедряются новые исследования. Следует отметить, что заслуги музыкальной педагогики в этом огромные.

Известно, что музыкальная педагогика - это не только наука о музыкальном образовании и воспитании, но и сочетание ряда социальных наук, в частности педагогики, психологии, теории музыки, инструментального исполнительства, традиционного пения, современной музыки, фольклора, музыковедения. Она как самостоятельная наука имеет ряд составляющих, таких как предмет, цели и задачи, методология исследования. Предмет изучения музыкальной педагогики раскрывает сущность и закономерности музыкального процесса.

Фактически, предмет «Музыкальное образование и искусство» преподается на уровне магистратуры, но это показывает, что направление «Музыкальное образование» в некоторой степени важно на уровне бакалавра. Процесс музыкального образования направлен на формирование общих, индивидуальных основ музыкальной культуры человека, а процесс музыкального образования направлен на приобретение определенных музыкальных знаний, навыков и умений. Процесс музыкального развития связан с общим развитием музыкальной культуры и способностей каждого человека, а также умственных и физиологических возможностей.

Способности, заложенные в природе человека, - это внутренние условия в развитии человека, которые формируются в процессе взаимодействия с внешним миром. Рубинштейн писал: «Способности, которые отличают человека от других живых существ, составляют его природу, но сама природа человека

является историческим продуктом». Природа человека формируется и изменяется в процессе исторического развития в результате его трудовой деятельности. Интеллектуальные способности формируются тем фактом, что человек понимает и постигает природу по мере ее изменения, а его художественные и музыкальные способности сопровождаются развитием различных других форм искусства.

Творческое развитие в этом педагогико-психологическом процессе организовано с учетом всех индивидуальных особенностей личности, цель которого - направить учащихся на поиск, наблюдение, открытие самостоятельных звуковых решений. Основными темами общих принципов музыкальной педагогики являются музыкальное развитие, воспитание и формирование личности. Музыкальное развитие человека проявляется как процесс организации и формирования его музыкальных способностей и музыкальной культуры в целом.

Музыкальное развитие - это всестороннее улучшение врожденных и приобретенных, количественных и качественных изменений в физическом, умственном и духовном развитии музыкальной культуры личности. Хотя наука психология занимается изучением общих характеристик возраста человека, можно заметить, что музыкальная педагогика также имеет здесь большое значение.

Музыкальное развитие личности проходит разные этапы в формировании музыкальных способностей и вкусов учащихся. Это вызывает у них внимание и интерес по отношению к музыке и песне. Музыкально-педагогический процесс имеет свои закономерности, формы, этапы, методы, общие и специальные, индивидуальные и коллективные теоретико-практические, концертные и самостоятельные музыкальные занятия. Чтобы определить закономерности музыкально-педагогического процесса, необходимо проанализировать все эти связи, и интеграция этих связей в единое, их зависимость от потребностей общества приводит к развитию национальной и мировой музыкальной культуры.

СПИСОК ЛИТЕРАТУРЫ:

Э. Костина. Теоретические и методические основы музыкального развития ребенка в образовательном процессе. Н. Новгород: 1999.

А. Шаяхметова. Система музыкального образования. Красноярск: КНУЦ 2019.

П. Рубцов. Использование дидактических положений в преподавании музыкально-теоретических дисциплин. Новосибирск: НГК им. М.И. Глинки. 1986.

Г. Шатковский. Развитие музыкального слуха. М.: Амрита-Русь 2010.

Halimov L.K.

Republican specialized

Glier School of Music

(Tashkent, Uzbekistan)

ROLE OF MUSICAL PEDAGOGY IN EDUCATION

Abstract: the article analyzes the role of musical pedagogy in education.

Keywords: music, education, pedagogy.

УДК 374.71

Хисамиева Д.В.

студентка 3 курса

ФГАОУВО «Казанский федеральный университет»

(Россия, г. Елабуга)

Научный руководитель:

Нуриева А.Р.

старший преподаватель

кафедры теории и методики дошкольного и начального образования

Елабужский институт (филиал)

ФГАОУВО «Казанский федеральный университет»

(Россия, г. Елабуга)

**ОСОБЕННОСТИ ФОРМИРОВАНИЯ
КУЛЬТУРЫ МЕЖНАЦИОНАЛЬНЫХ ОТНОШЕНИЙ
У МЛАДШИХ ШКОЛЬНИКОВ**

Аннотация: в данной статье рассматриваются особенности воспитания культуры межнациональных связей младших школьников.

Ключевые слова: взаимоотношения, взаимопомощь, начальная школа, поликультурность.

Формирование межэтнической толерантности, уважения к особенностям национально-религиозных меньшинств является длительным и сложным процессом, который должен начинаться в период интенсивного социального становления личности - в период школьного обучения.

Основываясь на положении о том, что именно сфера образования нацелена целенаправленно формировать качества личности, соответствующие

показателям межэтнической толерантности, следует определить факторы, влияющие на характерные межэтнические отношения. Необходимость и возможность эффективного формирования межэтнической толерантности у младших школьников обуславливается их возрастными особенностями и характером проявления индивидуальных качеств личности в этом возрасте.

Такие особенности детей, как подчинение старшим, доверчивость, открытость, послушание, исполнительность, способствуют быстрому усвоению существующих в обществе норм, социальных стереотипов, в том числе межэтнических взаимоотношений. Поэтому младший школьный возраст можно считать сензитивным периодом для формирования межэтнической толерантности.

На самом деле, эффективность воспитания межнациональных отношений у младших школьников повышается при таких условиях как:

1. Оптимизации форм и методов формирования культуры межнациональных отношений у младших школьников;
2. организации совместной деятельности детей, которая способствует развитию культуры межнациональных отношений у младших школьников;
3. формированию опыта межнациональных отношений – построенная на взаимоотношениях педагога с детьми на основе педагогической поддержки.

Мультикультурное воспитание имеет целью преобразование общечеловеческих принципов морали, обогащенных нравственным опытом своего этноса и этическими ценностями других народов, в личные моральные качества младшего школьника.

СПИСОК ЛИТЕРАТУРЫ:

Абсалихов, Р. Р. Медиаобразование педагога в процессе дидактического сопровождения его информационной активности // Вестник ТОГИРРО. – 2016. – № 2 (34). – С. 167-169.

Аницына, Т. М. Веб-сайт - ресурс эффективного информационного библиотечно-библиографического сопровождения педагогов и учащихся // Методист. – 2009. – № 3. – С. 26-27.

Аницына, Т. М. Качественное информационное сопровождение педагогов и учащихся – ведущая роль школьной библиотеки // Там же. – 2010. – № 3. – С. 62-63.

Аббасова, А. А. Особенности взаимодействия учителя и ученика в начальной школе / А. А. Аббасова, Е. Ф. Акулова // Социально-гуманитарный вестник Юга России. – 2013. – № 10. – С. 9-11.

Баликоева, М. И. Факторы успешного педагогического взаимодействия в системе «Учитель-ученик» / М. И. Баликоева // Интернет-журнал Науковедение. – 2015. – № 5 (30). – С. 172.

Khislamieva D.V.

3rd year student

Kazan Federal University

(Russia, Elabuga)

Scientific adviser:

Nurieva A.R.

Senior Lecturer

Kazan Federal University

(Russia, Elabuga)

**FEATURES OF FORMATION
CULTURES OF INTERNATIONAL RELATIONS
FOR YOUNGER SCHOOL CHILDREN**

***Abstract:** this article examines the features of education of the culture of interethnic ties in younger schoolchildren.*

***Keywords:** relationships, mutual assistance, primary school, multiculturalism.*

УДК 1

Шоназаров Ж.У.

старший преподаватель, кафедра «Социальных наук»
Каршинский инженерно-экономический институт
(г. Карши, Узбекистан)

Тухтаев Ж.Ж.

преподаватель, кафедра «Физическое воспитание»
Каршинский инженерно-экономический институт
(г. Карши, Узбекистан)

НАЦИОНАЛЬНАЯ ПСИХОЛОГИЧЕСКАЯ ХАРАКТЕРИСТИКА НАЦИОНАЛЬНЫХ ОТНОШЕНИЙ И КРИТЕРИИ НАЦИОНАЛЬНОГО ОБРАЗОВАНИЯ

Аннотация: в статье описаны реформы в сфере образования, системы образования, семейного воспитания, национальные критерии образования, основные проблемы в семейных отношениях и приоритеты в семейном воспитании.

Обсуждаются также вопросы повышения гражданской ответственности в выполнении воспитательной и социальной роли семьи в воспитании подрастающего поколения.

Ключевые слова: воспитание, семейное воспитание, семейные отношения, национальный характер, здоровое поколение, умственное, нравственное, физическое воспитание, самообразование, социальные институты.

Влияние общества на сознание детей в основном осуществляется через образование. Он получает образование сначала в семье и в дошкольных учреждениях, затем в школе, среднем специальном профессиональном образовании и средней школе.

Воспитание детей в семье - процесс сложный и многогранный. Родители должны обладать глубокими знаниями, умом и мудростью в этом вопросе. Ведь каждому ребенку нужно найти способы воспитания. Если ребенка с первых дней жизни воспитывать правильно, он будет развиваться и развиваться как личность, вырастет честным и трудолюбивым, уважительным к обществу, стремящимся к абсолютной красоте.

Влияние семьи, то есть образ жизни в семье, проявляется в родительском авторитете, отношениях между членами семьи, родной языковой среде, стремлении к духовности, интересе и т. Д. Все духовные ценности заложены в семье. Семейное воспитание должно быть приоритетом, поскольку умственное и личностное развитие имеет первостепенное значение в первые годы жизни ребенка. Ребенок впервые в семье знакомится с культурой своего поведения, познает национальные традиции, развивает речь, начинает формировать мышление. Семейное воспитание всячески защищает ребенка и создает для него физические и умственные возможности.

Воспитание носит двусторонний характер и отражает влияние занятий на детей и их поведение. Воспитание детей в семье - национальная особенность. Они создают условия для привития таких моральных качеств, как уважение к взрослым, доброта [1]. Даже простые, очень мелкие события в нашей повседневной жизни могут оставить неизгладимый отпечаток в формировании личности ребенка, как положительный, так и отрицательный. более того, ребенок - это не только продукт воспитания родителей, но и активная личность.

Узбекский народ выделяется своим ментальным образом, национальным характером, национальным характером, национальным чувством, клиентурой, поведением, моралью, вкусом, природой. Национальное сознание познавательных процессов, способностей, потребностей и интересов узбекского народа имеет свои особенности.

Исторические традиции, обычаи, обряды, мораль, образ жизни, духовные ценности, межличностные отношения, ритм и особенности общения

узбекского народа в некоторой степени отличаются от других народов [2]. Потому что в нашем народе семейное воспитание, семейные отношения превыше всего. Поэтому в нашей стране семья всегда находится под защитой государства и уважается как высшая ценность. Поскольку семья является основным и важным источником социализации, ее роль в верованиях и мировоззрении молодых людей, воспитываемых в этой среде, весьма значительна. Большое внимание, уделяемое государством семье в нашей стране, запуск Научно-практического центра «Семья» стал важным событием, направленным на повышение роли и ответственности семьи в обществе, воспитание молодежи и положительное влияние на их содержание. показал.

Узбекские семьи обладают уникальным национальным характером, что обеспечивает связь между поколениями. Национальный характер складывается из набора специфических характеристик, присущих определенной нации. Национальное самосознание находит яркое выражение в принадлежности человека к социально-этнической общности, в четком видении позиции своей нации в отношениях в социальной сфере, в своих национальных интересах. Проявляются семейное влияние, национальная языковая среда, стремление к духовности, самосознание через семья родства в браке.

Наличие ряда объективных факторов национального самосознания, созревание этих факторов ускоряет этот процесс. Национальное чувство отражается в процессе межличностных отношений в эмоциональном воздействии, в рождении творческих идей, в высоких внутренних чувствах, в национальных удовольствиях и страстях, во внутренних переживаниях, таких как настроение, смелость, симпатия, неприязнь [3].

Унаследованные от наших предков качества щедрости, гостеприимства, честности, вежливости, верности, чистоты, порядочности являются важнейшими аспектами национального характера. В процессе воспитания этих качеств целесообразно обращать внимание на рациональные меры национальных ценностей в сознании детей раннего возраста. Такие человеческие качества, как

нравственность и порядочность, уважение к родителям, старшим, искренность, солидарность, достоинство, добросовестность, целомудрие, взаимопомощь, являются символами духовности узбекского народа. Отношение к родственникам, в первую очередь, национальное чувство к родителям, родственные узы также отражают национальный дух. Все это отражено в богатой культуре, языке, литературе и памятниках народа. По этой причине, чтобы дети овладели национальной духовностью, нам необходимо широко продемонстрировать ее бесценные шедевры, привить знания о них в умах детей, что открывает путь к распространению национального чувства среди детей. молодежь. Искреннее приветствие членов семьи, особенно незнакомых людей, - образцовое и неповторимое проявление наших национальных традиций.

Сегодня государство и общество усиливают поддержку и помощь в воспитании молодого и гармонично развитого поколения, создавая современные условия в учреждениях здравоохранения, образования, культуры и социальной защиты, ответственных за эти процессы. Ведь в нашей независимой стране такие приоритеты, как защита материнства и детства, защита интересов женщин, укрепление института семьи как основы сильного, стабильного и процветающего государства, являются одними из важнейших вопросов в обеспечении здоровья и благополучия семьи. стабильность. Одним из важнейших вопросов в семейных отношениях являются отношения между родителями и детьми, а также ответственный подход к процессу воспитания. Потому что процесс воспитания - это сложный и длительный процесс [4].

Правильная организация воспитательной работы и правильное воспитание подрастающего поколения зависит, прежде всего, от индивидуального подхода воспитателя к детям. Это связано с тем, что образовательные меры, которые были успешно применены к одному учащемуся (ребенку), не имеют ожидаемого эффекта при применении к другому учащемуся. Поэтому общеобразовательная деятельность должна дополняться индивидуальным подходом. Индивидуальный подход предполагает заботу и

нежность педагога по отношению к ученикам, предвидение психологических последствий их поведения. Индивидуальный подход требует выбора и реализации учебных мероприятий, более соответствующих характеристикам личности обучающегося и его психическому состоянию в конкретный момент времени. Тогда эти меры будут максимально эффективными. Итак, наша главная и важнейшая задача - своевременно распознавать способности и таланты детей и обеспечивать им благоприятную среду для их развития.

СПИСОК ЛИТЕРАТУРЫ:

- Абдурахимова Д., Реджабоев А. и другие. Педагогика. – Т.: ТДПУ, 2014.
- Ботиров Б.М. Психологические особенности узбекского менталитета. - Ташкент: ТДПУ, 2011.
- Иномова М. Использование национальных ценностей в духовно-нравственном воспитании детей в семье. Ташкент, 1995.
- Шоумаров Г.Б. Семейная психология. Т., «Учитель», 1994.

Shonazarov Z.U.

Senior Lecturer, Department of Social Sciences
Karshi Engineering and Economic Institute
(Karshi, Uzbekistan)

Tukhtaev Z.Z.

Lecturer, Department of "Physical Education"
Karshi Engineering and Economic Institute
(Karshi, Uzbekistan)

**NATIONAL PSYCHOLOGICAL
CHARACTERISTIC OF NATIONAL RELATIONS
AND CRITERIA FOR NATIONAL EDUCATION**

***Abstract:** the article describes the reforms in the field of education, the education system, family education, national education criteria, the main problems in family relations and priorities in family education.*

The issues of increasing civic responsibility in fulfilling the educational and social role of the family in the upbringing of the younger generation are also discussed.

***Keywords:** education, family education, family relations, national character, healthy generation, mental, moral, physical education, self-education, social institutions.*

ЭКОНОМИЧЕСКИЕ НАУКИ И МЕНЕДЖМЕНТ
(ECONOMIC SCIENCE & MANAGEMENT)

УДК 33

Ван Цюни

магистрант

Сибирский федеральный университет

(Красноярск, Россия)

**ТРАНСФОРМАЦИЯ КОНЦЕПЦИИ МАРКЕТИНГА
В РЕЗУЛЬТАТЕ РАЗВИТИЯ ЦИФРОВЫХ ТЕХНОЛОГИЙ**

Аннотация: в статье уточняется определение цифрового маркетинга и раскрывается значение концепции для развития цифровой экономики. Выделяются характеристики цифрового маркетинга, среди которых – интеграция этапов продвижения продукта от передачи информации о продукте до сбора и послепродажного обслуживания, персонализированный сервис для клиентов, большие объемы информации о продукте (спецификации, технические показатели, информацию о гарантии, методы использования и т.д.), широкий выбор вариантов продаж, ценовое преимущество и другие.

Ключевые слова: цифровой маркетинг, инновационные продукты, цифровая экономика, послепродажное обслуживание, персонализированный сервис, конкурентные преимущества, инструменты цифрового маркетинга.

Цифровой маркетинг является концепцией маркетинга, цели которой достигаются с помощью Интернета, компьютерных коммуникационных технологий и цифровых интерактивных медиа. Цифровой маркетинг использует передовые компьютерные и сетевые технологии для поиска новых рынков и новых потребителей, обеспечивая максимальную экономическую эффективность.

Цифровой маркетинг основан базах данных, цифровых мультимедийных каналах, таких как телефон, SMS, почта, электронный факс, сетевая платформа

и другие цифровые медиа-каналы. Это позволяет количественно оценивать маркетинговые эффекты, используя при этом большое количество маркетинговых данных.

Ранее цифровой маркетинг рассматривался как форма индивидуального общения с клиентами в определенных сферах деятельности, но с 2003 года масштабы его применения возрастают. Большинство форм маркетинга в традиционных областях (например, прямой маркетинг, таргетированная реклама) переходят на цифровые форматы.

На конкурентном рынке компании могут получать только нормальную прибыль, а если они хотят получить сверхприбыль, они должны внедрять инновации. Инновация - это новая комбинация факторов производства, которая в экономическом смысле включает в себя не только технологические инновации, но и маркетинговые инновации. Среди них цифровой маркетинг является типичной инновацией.

Цифровой маркетинг - это не только технологическая революция, но и глубокая концептуальная революция. Это сочетание целевого маркетинга, прямого маркетинга, децентрализованного маркетинга, ориентированного на клиента маркетинга, двустороннего интерактивного маркетинга, удаленного или глобального маркетинга, виртуального маркетинга, безбумажной торговли и маркетинга с участием клиентов. Цифровой маркетинг придает маркетинговому новый смысл: его функции включают обмен информацией, онлайн-покупки, онлайн-публикации, электронные деньги, онлайн-рекламу, корпоративные связи с общественностью и т.д.

К основным характеристикам цифрового маркетинга относят.

1. Интеграция. Цифровой маркетинг позволяет быстро реагировать на индивидуальные потребности клиента, может быстро реализовать все этапы продвижения продукта от передачи информации о продукте до сбора и послепродажного обслуживания. С другой стороны, предприятия могут использовать Интернет для единого планирования проектирования и

скоординированной реализации различных видов деятельности в области коммуникационного маркетинга, чтобы избежать негативного воздействия различных несоответствий в коммуникации.

2. Персонализированный сервис. Цифровой маркетинг предоставляет персонализированные продукты в соответствии с потребностями клиентов, а также позволяет отслеживать привычки и увлечения каждого клиента и рекомендовать соответствующие продукты. Продвижение в Интернете - это недорогой и удобный метод маркетинга.

3. Большие объемы информации о продукте. Интернет может предоставить подробные спецификации, технические показатели, информацию о гарантии, методы использования и т. Д. Текущих продуктов и даже ответить на общие вопросы. Пользователи могут легко найти товары, цены, бренды и т. д. Через Интернет.

4. Большой выбор вариантов продаж. Цифровой маркетинг не будет ограничен полками и инвентарем, предоставляя огромную демонстрацию продукта и продажи бального зала, позволяя клиентам предоставлять практически неограниченный выбор.

5. Ценовое преимущество. Публикация информации в Интернете, цена ограничена, продукт напрямую продается потребителям, может сократить канал распространения, опубликованная информация может быть получена независимо, может расширить объем продаж, что может сэкономить затраты на продвижение, тем самым уменьшив затраты, так что продукт имеет цену конкурентоспособность. Большинство клиентов, которые приходят в гости, заинтересованы в таких продуктах, аудитория аккуратна, избегает бесполезной передачи информации и экономит деньги. Также можно настроить количество запаса и уменьшить стоимость запаса в соответствии со статусом заказа.

Цифровой маркетинг позволяет сделать рынок более гибким. Типы, цены и методы маркетинга маркетинговых продуктов могут быть скорректированы во времени в соответствии с потребностями клиентов, конкурентной средой или

запасами. Благодаря использованию различных атрибутов цифровых продуктов, цифровой маркетинг добавил много новых черт, основанных на трансформации традиционных методов маркетинга.

Основываясь на вышеперечисленных характеристиках, цифровой маркетинг имеет много беспрецедентных конкурентных преимуществ: он может интегрировать различные маркетинговые действия, такие как описание продукта, продвижение по службе, опрос мнений клиентов, реклама, связи с общественностью, обслуживание клиентов и т.д. Маркетинговые действия не ограничены временем и географией, они интегрированы с текстом, звуком, видео, веб- и аудиовизуальным, динамическим или статическим отображением и могут быть быстро и легко обновлены, и потребители также могут повторно просматривать запрос. Объединение этих функций эквивалентно созданию бесчисленных дилеров и представителей бизнеса.

В качестве важных следствий цифрового маркетинга рассматриваются:

- ценность приобретаемого опыта. В прошлом (традиционных концепциях маркетинга) стоимость «покупки» определялась как «функция» от потребительских характеристик самого продукта или услуги: производительности, удобства, эргономичности и т. д. В развитых странах из-за слишком большого количества товаров продукты и услуги сами по себе не являются ценностями, ценностью является положительный опыт использования продукта или удовлетворенность покупателя.

Цифровой маркетинг неразрывно связан с развитием ИТ-технологий;

- распространение мобильных технологий. Мобильные терминалы, в совокупности именуемые «мобильными» функциями связи, распространились по всему миру взрывным образом, создавая среду, которая «может быть подключена в любое время и в любом месте». Это явление привело к инновационным изменениям в обществе потребления. Например, можно воспользоваться смартфоном, чтобы выйти в интернет, увидеть рецепты в автобусе и заказать продукты, необходимые для ужина, в Интернете;

- диверсификация выбора, жесткая конкуренция среди СМИ. В традиционном маркетинге источником информации о клиентах являлись средства массовой информации. С течением времени сила средств массовой информации ослабла, и различия между временами также увеличились. В настоящее время доступ потребителей к средствам массовой информации стал разнообразным и занимает много времени. Для поставщиков продуктов или услуг, таких как медиа-компании и рекламодатели, усиливается так называемая «конкуренция времени контакта со СМИ».

4. Омни каналы сбыта и продаж - это конструкции, которые объединяют все аспекты взаимодействия с клиентами. Для реализации предпосылки Omni Channel в нее входит не только внутренняя (организация, бизнес, информационная система), но и внешняя (операционный офис, партнер) обобщенная система управления клиентами.

Экосистема цифрового маркетинга формируется из взаимосвязанных полей:

- веб-поле - совокупность технологий, связанных с веб-сайтом: SEM (поисковая система/маркетинг), SEO (поисковая оптимизация), CMS (система управления информацией), WCM (управление информацией сайта), LPO (оптимизация целевой страницы) и т. д.;
- реальное поле - магазин, ориентированный на прямой контакт с покупателями: O2O (онлайн, офлайн), AR (дополненная реальность), система показателей, автоматическое наблюдение за действиями, электронная оплата, цифровое обозначение, GPS (система глобального позиционирования), GEO-FENCE и т. д.;
- поле DirectMarketing - обслуживание клиентов, позволяет отправить информацию напрямую клиентам, например, через SNS или электронную почту;
- ADTECH - облачное поле, аккумулирует все рекламные технологии и обладает функцией распределенной передачи данных. Компании, к которым недавно присоединились новые технологии, также являются

междисциплинарными. Например: SSP (платформа на стороне предложения), DSP (платформа на стороне спроса), RTB (торги в реальном времени), управление этикетками и пр. Большинство «облачных» систем используют предложения, API-интерфейсы ЕС (электронной коммерции) и многое другое;

- поле ПЛАТФОРМА аккумулирует клиентские базы данных, является центром CRM/DMP (Data Management Platform)/IMC (интегрированные маркетинговые коммуникации, автоматизация маркетинга);

- поле АНАЛИТИКА позволяет применять технологии BI (Business Intelligence), проводить маркетинговый анализ и разрабатывать рекомендации с помощью технологии цифрового анализа.

Основные инструменты цифрового маркетинга включают:

Поисковый маркетинг. SEM (search engine marketing) - это маркетинг в поисковых системах, в основном относится к платной рекламе в поисковых системах. Ключом к SEM является получение наибольшего количества кликов с наименьшим платежом, включая доставку ключевых слов, ставку ключевых слов, ключ рейтинг слов, описания креативов, переходы по кликам и многое другое. SEM основана на том, как пользователь использует поисковую систему, и использует для пользователя возможность извлекать информацию.

SEO (Search Engine Optimization) - это «поисковая оптимизация». SEO относится к улучшению веб-сайта путем оптимизации и настройки структуры веб-сайта, создание контента веб-сайта, оптимизация и кодирование веб-сайта, оптимизации вне сайта;

Онлайн сотрудничество. В основном относится к обмену своими ресурсами друг с другом посредством сотрудничества со сторонними партнерами;

Интернет-реклама - это реклама, сделанная в сети. Через платформу онлайн-рекламы используют рекламные баннеры, текстовые ссылки, мультимедийные методы на сайте, публикуют рекламные объявления в

Интернете, а также предоставляют режим работы с рекламой пользователям Интернета через сеть.

Социализированные новые медиа. Это способ использовать социальную сеть, такую как Weibo, WeChat, прямую трансляцию, аудио, онлайн-сообщество, такое как Zhihu, блог, энциклопедию или другие средства массовой информации платформы интернет-сотрудничества, для проведения маркетинга, связей с общественностью и обслуживания клиентов. Социальный медиа-контент добровольно предоставляется пользователями UGC, что требует от персонала бренда наличия навыков сообщества, позволяющих пользователям запускать свои материалы.

Маркетинг данных собирает большое количество информации от потребителей, затем анализирует и использует их для прогнозирования вероятности того, что потребители приобретут определенный продукт, использует теги для точного описания изображений пользователей, а затем внедряет персонализированный и точный маркетинг.

Из уст в уста маркетинг является наиболее экономически эффективным и заслуживающим доверия маркетинговым методом, намного превосходящим коммуникативные эффекты рекламы в газетах на телевидении, наружной рекламы, спонсорства брендов, интернет-рекламы, рекламы с использованием ключевых слов для мобильного видео.

Цифровой маркетинг имеет много беспрецедентных конкурентных преимуществ: способен интегрировать различные маркетинговые действия, такие как описание продукта, продвижение по службе, опрос мнений клиентов, реклама, связи с общественностью, обслуживание клиентов и т.д. Эти маркетинговые действия не ограничены временем и географией, они интегрированы с текстом, звуком, видео, веб- и аудиовизуальным, динамическим или статическим отображением и могут быть быстро и легко обновлены, и потребители также могут повторно просматривать запросы. На основе лучших мировых практик выделяются особенности применения

инструментов цифрового маркетинга на рынках инновационных продуктов и услуг.

СПИСОК ЛИТЕРАТУРЫ:

Никифорова С. В., Совершаева С. В. Эффективность маркетинговых коммуникаций в диджитал-среде // Проблемы современной экономики, 2013. – URL: <https://cyberleninka.ru/article/n/effektivnost-marketingovyh-kommunikatsiy-v-didzhital-srede>

Кожушко О.А., Чуркин И., Агеев А. Интернет-маркетинг и digital-стратегии. Принципы эффективного использования: учеб. пособие / О. А. Кожушко, И. Чуркин, А. Агеев и др.; Новосиб. гос. ун-т, Компания «Интелсиб». – Новосибирск : РИЦ НГУ, 2015. – 327 с.

Тарханова .Е. Г., Большешапов и. О., Ли Яньцзяо Инновационная деятельность в России и Китае: сравнительная характеристика. – URL: <https://cyberleninka.ru/article/n/sravnitelnyy-analiz-vnedreniya-innovatsiy-v-rossii-i-kitae>

Михайлец Е.В., Подопригора А.С. Особенности современного digital-маркетинга. – URL: <https://elibrary.ru/item.asp?id=35275541>

Матвеев Р.Ю., Венских Я.В. Marketing strategies in the new digital age. – URL: <https://elibrary.ru/item.asp?id=26683087>

Коновалова О. Н. Сравнительный анализ состояния инновационного развития в Китае и России. – URL: <https://cyberleninka.ru/article/n/sravnitelnyy-analiz-vnedreniya-innovatsiy-v-rossii-i-kitae>

Сенюк Н.Ю. Инновационно-инвестиционное сотрудничество России и Китая В эпоху глобализации: стратегические предпосылки, возможности и механизмы. – URL: <https://mirec.mgimo.ru/2008-02/innovacionno-investicionnoe-sotrudnichestvo-rossii-i-kitaya-v-epohu-globalizacii-strategicheskie-predposylki-vozmozhnosti-i-mehanizmy>

Чжан Сюэцзюнь, Ма Тянь Рассмотрение вопроса о создании открытой системы инноваций в Китае на фоне глобализации мировой экономики: взаимодействие России и Китая. – URL:<https://elibrary.ru/item.asp?id=35558485>

Цвигун И.В., Сизых Е.Ю. Перспективы развития российско-китайского инновационного сотрудничества. – URL:
<https://cyberleninka.ru/article/n/problemy-i-perspektivy-razvitiya-rossiysko-kitayskogo-ekonomicheskogo-sotrudnichestva>

Voronova A.S. Digital marketing versus traditional marketing in the globalized world.c-URL:<https://elibrary.ru/item.asp?id=24158206>

Wang Qiuni

master's degree candidate

Siberian Federal University

(Krasnoyarsk, Russia)

**TRANSFORMATION OF THE MARKETING
CONCEPT AS A RESULT OF THE DEVELOPMENT
OF DIGITAL TECHNOLOGIES**

***Abstract:** the article clarifies the definition of digital marketing and reveals the meaning of the concept for the development of the digital economy. The characteristics of digital marketing are highlighted, among which - the integration of the stages of product promotion from the transfer of information about the product to the collection and after-sales service, personalized service for customers, large amounts of information about the product (specifications, technical indicators, warranty information, methods of use, etc.), wide range of sales options, price advantage and others.*

***Keywords:** digital marketing, innovative products, digital economy, after-sales service, personalized service, competitive advantages, digital marketing tools.*

УДК 1

Копырин А.С.

кандидат экономических наук, доцент

ФГБОУ ВО «Сочинский государственный университет»

(г. Сочи, Россия)

Шатрова В.В.

студент магистратуры

ФГБОУ ВО «Сочинский государственный университет»

(г. Сочи, Россия)

ЭЛЕКТРОННЫЙ ДОКУМЕНТООБОРОТ (ЭДО). ОСОБЕННОСТИ ИСПОЛЬЗОВАНИЯ

Аннотация: в статье авторы раскрывают теоретические основы электронного документооборота.

Ключевые слова: электронный документооборот, электронная подпись, электронный документ.

Электронный документооборот - это обмен электронными документами по телекоммуникационным каналам связи (ТКС) оператора ЭДО. Сначала поясним понятие «электронный документ». Электронный документ - это файл, заверенный электронной подписью. Его не нужно распечатывать, так как юридически значимым оригиналом он является именно в электронном виде.

Электронный документооборот (ЭДО) происходит через систему оператора ЭДО, включенного в сеть доверия ФНС РФ. Одна организация отправляет другой файл документа. Адресат получает его через несколько секунд на своем ПК. Процесс можно сравнить с электронной почтой. При передаче документа оператор автоматически проверяет легитимность

электронной подписи, которой завизирован документ, и соответствие формата документа требованиям законодательства.

Если документ требует двусторонней подписи, получатель также подписывает его электронной подписью или отказывается в подписи и запрашивает корректировку. Движение документа отправитель может отследить благодаря статусам: «Отправлен», «Получен», «Подписан», «Отказано в подписи» [1].

Внедрение ЭДО позволит удобно и просто представлять электронные документы через интернет по требованию налоговых органов. ЭДО подходит как малому и среднему бизнесу, так и крупным предприятиям и холдингам.

Для чего нужен электронный документооборот компаниям:

- уменьшить количество бумажных документов в офисе;
- сократить финансовые и трудовые затраты на содержание архива;
- снизить расходы на печать, канцтовары, отправку документов;
- уменьшить трудовые затраты за счет исключения ручных действий и автоматизации процесса;
- избавиться от потерь документов и необходимости выставлять их заново.

Электронная подпись (ЭП) - это файл, который создается средствами криптографической программы «КриптоПро» при обращении пользователя к своему сертификату электронной подписи. Подписание - это процесс формирования данного файла электронной подписи для конкретного документа. Таким образом, частый вопрос «Как поставить электронную подпись на документ» выглядит своеобразным смещением понятий из области бумажного и электронного документооборота. На электронный документ подпись не ставится, она для него формируется [1].

Как это выглядит для пользователя, зависит от того, где он хранит свой сертификат подписи.

Если на ПК, съемном носителе или в реестре - он нажимает кнопку «Подписать» в ящике Система «Электронный документ», система обращается к сертификату и формирует файл электронной подписи [2].

Система «Электронный документ» - это система электронного документооборота (ЭДО), в которой можно формировать, отправлять, получать и подписывать электронные документы. Они равносильны бумажным с собственноручной подписью. Чтобы вести документооборот через Система «Электронный документ», нужен сертификат электронной подписи. Подойдет тот, которым вы подписываете отчетность перед ФНС. Сегодня в сервисе зарегистрировано более 1 500 000 компаний. Система «Электронный документ» работает с квалифицированной электронной подписью (КЭП). То есть подойдет та, которую вы используете для электронной отчетности в контролирующие органы. Если у вас ее нет, то ее можно приобрести в аккредитованном удостоверяющем центре. С помощью электронной подписи можно завизировать файлы в любом формате: pdf, jpg, созданные в Word, Excel и других программах Microsoft Office.

Электронная подпись бывает отсоединенной и присоединенной. Это зависит от того, как именно она прикреплена к документу. Отсоединенная подпись формируется в отдельном от документа файле. При создании присоединенной подписи формируется файл, который содержит и саму подпись, и документ, к которому она относится [1,2].

СПИСОК ЛИТЕРАТУРЫ:

- Касьянова Г.Ю. Документооборот. Основные средства, АБАК, 2019 год, 256 стр.
Ильина Т.Н., Логинова А.Ю., Романов Д.А. Правда об электронном документообороте, Москва, ДМК, 2019 год, 224 стр.

Kopyrin A.S.

candidate of economic sciences, associate professor

Sochi State University

(Sochi, Russia)

Shatrova V.V.

graduate student

Sochi State University

(Sochi, Russia)

ELECTRONIC DOCUMENT FLOW.

FEATURES OF USE

***Abstract:** in the article, the authors reveal the theoretical foundations of electronic document management.*

***Keywords:** electronic document management, electronic signature, electronic document.*

УДК 33

Федоров И.А.

магистр

Казанский федеральный университет

(Казань, Россия)

ПРИМЕНЕНИЕ АНТИКРИЗИСНОЙ СТРАТЕГИИ «ГОЛУБОЙ ОКЕАН» НА ПРОМЫШЛЕННОМ ПРЕДПРИЯТИИ

***Аннотация:** в статье рассматривается применение антикризисной стратегии «Голубой океан» для промышленного предприятия малых размеров. В современных условиях, чтобы успешно функционировать и решать поставленные задачи, предприятиям уже недостаточно просто производить продукцию в максимально возможном объеме, наиболее важным аспектом деятельности предприятия следует признать его стратегическое планирование.*

Достигать своих целей компания может различными способами. Добиться поставленных задач можно наращивая прибыль путем снижения издержек. Но можно добиться этого и посредством увеличения полезности для потребителя производимого фирмой продукта.

***Ключевые слова:** экономическая эффективность, антикризисная стратегия, уровень качества, маркетинговая стратегия, конкуренция.*

Актуальность выбранной темы в том, что в современных условиях пандемии и сложившейся напряженной конкурентной борьбы возросла роль стратегического планирования, которое определяет жизнеспособность и стабильность работы предприятия, финансовую устойчивость, прибыль, рентабельность предприятия, то есть основу существования и развития предприятия.

Местный производитель, не являющийся лидером рынка, в данной ценовой войне с федеральными производителями проигрывает априори. А ситуация наступившего кризиса и переосмысления прежних истин среди покупателей

позволяет уйти от прямой конкурентной борьбы, нужно только найти способ, мыслить нестандартно. В связи с этим, мясной завод Волжский бекон. нуждается в создании антикризисной стратегии и разработке проекта по ее внедрению в текущую деятельность компании.

Выбранная стратегия «голубого океана» позволяет вывести предприятие из кризисного положения путем реконструирования границ рынка, а также дает возможность компании осуществлять рыночную деятельность, уклоняясь от дорогостоящей прямой конкурентной борьбы. Использование технологий проектного управления при разработке антикризисной стратегии позволит осуществлять процесс внедрения и разработки одновременно, что крайне необходимо в условиях кризиса.

В условиях кризиса многие компании уходят с рынка, так как теряют свою платежеспособность. Антикризисное управление применяется для сохранения и укрепления позиций предприятия. В независимости от экономического положения и стадии жизненного цикла компании требуется разрабатывать программы антикризисного управления. Такие программы направлены на предотвращение банкротства, вывод организации из кризиса и восстановление конкурентоспособности.

Все больше российских компаний понимает, что нельзя управлять продажами эффективно без правильного позиционирования своего продукта.

Гергиев И.Э. и Железова А.Е., авторы статьи «Стратегия “голубых океанов” как современное направление в развитии российского бизнеса», отмечают, что очень долго все устремления российского бизнеса были направлены на повышение качества и снижение цены. В сегодняшних реалиях ценность и уникальность товара состоит не в том, что он лучше других, а в том, что он иной. Он обладает ценностью, отличающей его от всех других товаров. Ценность товара – это образ жизни, который он формирует, и с которым потенциальный клиент хочет себя ассоциировать. Потребности из материальных переходят в потребности нематериальные, смысловые.

Стратегическая креативность в основе инновации ценностей открывает новые рынки. Инновация ценностей заключается в создании такого скачка ценности для потребителя, что исчезает необходимость сосредотачивать все свои усилия на борьбе с конкурентами. Инновация ценностей достигается лишь тогда, когда компания сочетает инновацию с такими аспектами как практичность, цена и издержки.

Инновация ценности – самостоятельная концепция. Создание «голубого океана» предполагает одновременное снижение издержек и увеличение ценности для покупателя.

На рисунке 1.1.1 отображено одновременное достижение дифференциации и снижения издержек.



Рис. 1.2.1 – Динамика соотношения
«дифференциация – низкие издержки»

«Голубой океан» – полностью или относительно свободное от конкуренции пространство. Это место для новых возможностей, формирования потребительского спроса и получения сверхприбыли, как первопроходца.

«Алый океан» – сформированный рынок с высокой конкуренцией, поделенный между игроками, где каждая новая компания-продавец воспринимается негативно.

В «алых океанах» границы отрасли определены и согласованы, на рынке становится все теснее, возможностей роста и получения прибыли становится все меньше, продукция превращается в низкокачественный товар широкого потребления. «Голубые океаны» могут возникать внутри алых. Когда предложение начинает превышать спрос, бороться за долю рынка хоть и необходимо, но уже недостаточно для того, чтобы выйти за рамки конкуренции. Авторами отмечено: все стратегические подходы последних 30 лет ориентированы преимущественно на конкуренцию в алых океанах.

Основная задача реконструкции границ рынка – выделить из массы имеющихся вариантов коммерчески выгодные возможности голубого океана. Авторы стратегии рассматривают шесть возможных путей реконструкции границ рынка. Путь первый – рассмотреть альтернативные отрасли. Пространство, лежащее между двумя отраслями, дает возможность провести инновацию деятельности. Путь второй – рассмотреть стратегические группы и отрасли. Стратегические группы – компании одной отрасли, имеющие схожие стратегии.

Путь третий – рассмотреть группы потребителей. Как выглядит эта цепочка в вашей отрасли?

На какие группы потребителей обычно ориентируется отрасль? Как бы создать новую ценность, переориентироваться на другую группу покупателей?

Путь четвертый – рассмотреть дополнительные продукты и услуги.

Определить, что в целом представляет собой решение, которое стремится найти покупатель, выбирая продукт или услугу. Что происходит до, во время и после использования продукта? Можно ли определить болевые точки? Какие дополнительные продукты/услуги способны их устранить?

Путь пятый – проанализировать функциональную и эмоциональную привлекательность товара для покупателей.

Путь шестой – всмотреться в завтрашний день. Какие тенденции могут с высокой степенью вероятности повлиять на отрасль? Какое влияние они окажут на отрасль? Можно ли с их помощью создать небывалую ценность для клиентов?

Одним из важных инструментов разработки стратегии «голубого океана» является стратегическая канва, которая преследует 3 цели:

- отобразить стратегический профиль отрасли;
- показать стратегический профиль нынешних и потенциальных конкурентов;
- дать графическое изображение стратегического профиля – или кривой ценности – самой компании, отражающее направления ее инвестиций в те или иные факторы конкуренции и возможные варианты инвестирования в будущем.

Вместо того чтобы концентрировать свое внимание на клиентах, следует посмотреть в сторону не клиентов. «Не клиенты» компании, которых можно трансформировать в клиентов, разделяются авторами на три яруса:

– Первый ярус – будущие «не клиенты», они находятся на границе рынка, готовые его покинуть. Покупатели, которые по необходимости минимально пользуются предлагаемыми отраслью товарами, не считая себя ее клиентами.

– Второй ярус – «отказники», сознательно выбравшие не ваш рынок.

– Третий ярус – «неизученные», клиенты, находящиеся на далеких от вас рынках.

– Необходимо ответить на вопрос: каковы основные причины, по которым «не клиенты» второго яруса отказываются от продуктов или услуг данной отрасли? Что есть общего в ответах? Сконцентрировавшись на сходствах в ответах, можно создать «океан» латентного неудовлетворенного спроса.

Для того чтобы обеспечить устойчивый приток доходов от предложения, необходимо установить стратегически правильную цену. Покупатели не только захотят, но и будут иметь возможность заплатить за него. Цена должна быстро привлечь массу целевых покупателей.

Ценовой коридор для целевых покупателей – инструмент, помогающий подобрать верную цену для предложения, перед которым невозможно устоять, и цена эта далеко не обязательно будет самой низкой.

Шаг первый:
определить ценовой коридор
для целевых масс

Шаг второй:
определить уровень цены в рамках
ценового коридора

*Три альтернативных типа
продуктов/услуг*

Та же форма Другая форма,
Другая форма,
та же функция и функция,
та же задача



*Размеры кругов пропорциональны
числу покупателей, которых привлек
этот продукт/услуга*

Рисунок 1.2.3 – Ценовой коридор для целевых масс [9]

Главное – не ставить цену в зависимости от конкурентов в отрасли, а назначить ее исходя из цен на заменители и альтернативные варианты во всехотраслях и не отраслях.

Из анализа приведенных выше инструментов построения стратегии «голубого океана» можем сделать вывод, что применение данной стратегии подходит как для открытия новой компании, так и в качестве антикризисной стратегии компании, находящейся на рынке многие годы, терпящей поражения в конкурентной борьбе «алого океана».

Распространение коронавирусной инфекции изменило спрос на потребительском рынке, утверждают эксперты, что необходимо учитывать в новых условиях. Группа «Черкизово» признает, что в ближайшее время снижение располагаемых доходов потребителей скажется на структуре спроса.

В первую очередь, может сократиться спрос на продукцию с высокой добавленной стоимостью, но в то же время есть высокая вероятность роста спроса на собственные торговые марки (СТМ) ритейлеров. Скорее всего, в ближайшее время опять будет повышаться популярность продуктов ценового сегмента «средний плюс» и падать востребованность премиальных брендов.

Новый тренд – синтез товаров: новые товары на стыке вкусов, стилей, форм и функций. Обновление ассортимента движется в сторону необычных решений. Новые товары формируют потребности, о которых ранее мы и не догадывались. Устойчивый тренд на маркетинг эмоций. Базовые потребности удовлетворены, поэтому пришло время удовлетворять потребности более высокого порядка – потребность в информации, в новизне ощущений, в новых эмоциях. Однако жизненный цикл эмоционально вовлекающих товаров короткий.

Осознанность в потреблении и более внимательное отношение к продуктам – это все та же новая парадигма, которую диктует новое поколение:

«Покупай только то, что реально нужно. Не надо лишнего. Покупай то, что не вредит природе, то, что можно переработать, то, что можно использовать долго». 50 лет назад представители старших поколений потребляли ресурсы так, как будто они бесконечны, а поколения Y (рожденные с 1983 по 2003 г.) и Z (2003-2023г.) видят последствия такого расточительства. Появляются новые эко-категории в одежде, продуктах, технике, эко-зоны в магазинах, подчеркивание эко-свойств продукта и упаковки («Не тестировалось на животных», «Упаковка из вторично переработанного сырья»).

Специалисты отмечают – наибольшие шансы добиться успеха при разработке и выводе на рынок новых продуктов имеют те предприятия, которые действуют согласно четкой стратегии работы над новыми продуктами. Продуманная инновационная стратегия определяет цели работы с новыми предложениями и стратегически важные сферы, требующие первостепенного внимания, т. е. типы рынков, приложения, технологии и продукты, степень соответствия проекта рынку и имеющимся технологиям (это область стратегического внимания для

бизнеса) должна быть первым критерием, используемым при апробации идеи нового продукта.

СПИСОК ЛИТЕРАТУРЫ

Управление проектами Основы профессиональных знаний Национальные требования к компетентности специалистов», науч. Ред В.И.Воропаев, Межд. Ассoc. Упр. Пр. СОВНЕТ, Москва, 2017, 265 с.

Багиев Г.Л. Маркетинг: учебник для вузов 3-е изд./Багиев Г.Л., Тарасевич В.М. – СПб.: Питер, 2018. – 576 с.

Ким В. Чан «Стратегия голубого океана. Как найти или создать рынок, свободный от других игроков» –9-е изд./Ким В. Чан, Моборн Р. – М.: Манн, Иванов и Фербер, 2019. – 336 с.

Котляревская И.В. Маркетинг: учебное пособие /Котляревская И.В., Романова С.А. – Екатеринбург: ГОУ ВПО УГТУ-УПИ, 2016. 163 с

Твильдиане Ю.К. Обновление ассортимента товаров: Экономическийаспект. – М.: Знание,2018. – 308 с.

Гергиев И.Э. Стратегия голубых океанов как современное направление в развитии российского бизнеса/ Гергиев И.Э., Железова А.Е.Иновационная наука №2/2019. [Электронный ресурс].URL: <https://cyberleninka.ru/article/n/strategiya-golubyh-oceanov-kak-sovremennoe-napravlenie-v-razvitii-rossiyskogo-biznesa>

Галяутдинов Р.Р. Матрица Ансоффа: пример, построение и стратегии //Сайт преподавателя экономики.[2016].URL:<http://galyautdinov.ru/post/matrica-ansoffa> (дата обращения: 11.06.2020).

Болдыревский П.Б. Основные элементы внутреннего потенциала предприятия//Вестник Нижегородского университета им. Н.И. Лобачевского, 2017, № 3 (3), С. 31-34

Fedorov I.A.

master

Kazan Federal University

(Kazan, Russia)

**APPLICATION OF ANTI-CRISIS STRATEGY
"BLUE OCEAN" IN THE INDUSTRIAL ENTERPRISE**

***Abstract:** the article examines the application of the Blue Ocean anti-crisis strategy for a small industrial enterprise. In modern conditions, in order to successfully function and solve the assigned tasks, it is no longer enough for enterprises to simply produce products in the maximum possible volume, the most important aspect of the enterprise's activities should be recognized as its strategic planning.*

A company can achieve its goals in various ways. It is possible to achieve the set objectives by increasing profits by reducing costs. But this can also be achieved by increasing the utility for the consumer of the product produced by the firm.

***Keywords:** economic efficiency, anti-crisis strategy, quality level, marketing strategy, competition.*

УДК 379.85

Цзи Тунсинь

студент гр. УБ19-13М

кафедра «Маркетинг и международное администрирование»

Институт управления бизнес-процессами

Сибирский федеральный университет

(г. Красноярск, Россия)

ИССЛЕДОВАНИЕ ВЛИЯНИЯ ФАКТОРОВ НА РАЗВИТИЕ СОТРУДНИЧЕСТВА В СФЕРЕ ТУРИЗМА РФ И КНР

***Аннотация:** в данной статье объективно излагаются основные факторы, влияющие на российско-китайское сотрудничество в сфере туризма, всесторонне анализируются перспективы китайско-российского сотрудничества в области туризма и предлагаются соответствующие рекомендации для ускорения развития китайско-российского туризма приграничных территорий.*

***Ключевые слова:** китайско-российский туризм, сотрудничество в сфере туризма, основные факторы, развитие отношений, Китай, Россия, приграничные территории.*

После более чем десятилетней практики китайско-российского сотрудничества в сфере туризма китайские и российские отделы управления и эксплуатации туризма накопили определенный опыт и извлекли уроки из своих неудач. Хотя китайско-российское туристическое сотрудничество достигло определенных результатов, оно все еще сталкивается с множеством проблем, и если эти проблемы не будут решены, они неизбежно повлияют на ухудшение китайско-российского сотрудничества в области туризма. Среди проблем, необходимо выделить следующие.

1) Приостановление действия версии паспорта 1992 года привело к значительному сокращению числа выезжающих из Китая туристов. В августе 2005 года Министерство общественной безопасности начало специальную

кампанию по пресечению китайских граждан, выезжающих за границу для участия в азартных играх. Право на получение лицензии в приграничной зоне между Китаем и Россией было отменено, а версия туристического паспорта 1992 года больше не выпускался. В настоящее время паспорт 1997 года еще не получил распространения в Китае, и после того, как паспорт 1992 года был приостановлен в Китае, многие люди ошибочно полагали, что приграничным портам Китая и России не разрешено покидать страну, что оказало серьезное влияние на Китайско-русский туризм. По статистике, в 2005 г.

По состоянию на сентябрь 2006 года количество выезжающих из города Суйфэньхэ, китайского пограничного порта в Россию, снизилось на 88,2% за тот же период. Это ограничило улучшение китайско-российской приграничной экономики и торговли, туризма и культурных обменов. а также повлияло на дальнейшее сотрудничество в сфере туризма между Китаем и Россией.

2) Правительство России приняло новые стандарты таможенных тарифов для физических лиц, перевозящих товары для личного пользования в стране, что повлияло на чисто шоппинг-ориентированный вид туризма. С 26 февраля 2006 г. в России введена новая таможенная политика для физических лиц в отношении ввоза товаров в страну без уплаты налогов. То есть ограничение веса туристических пакетов покупок будет изменено с одного раза в неделю на один раз в месяц, и вес будет уменьшен с 50 кг до 35 кг. Как только эта мера была введена, стоимость туризма и покупок в китайско-российском пограничном порту Суйфэньхэ выросла, а количество иммигрантов уменьшилось.

Эта мера не только влияет на саму туристическую отрасль, но также влияет на рынок приграничной торговли и другие сферы услуг в китайско-российских приграничных портах.

3) Пропускная способность международного маршрутного автобуса в приграничных портах недостаточна, что далеко не отвечает потребностям приграничного туризма. В настоящее время все порты на китайско-российской границе сталкиваются с проблемой недостаточного количества международных

рейсов. Возьмем, к примеру, приграничный порт Суйфэньхэ. Международные пассажирские перевозки все еще реализуют соглашение о международных пассажирских перевозках, подписанное двумя странами 10 лет назад. Количество входящих и исходящих маршрутных автобусов не увеличивалось за 10 лет, а входящий и исходящий трафик небольшой, далеко не отвечающий потребностям въезжающих и выезжающих туристов. Понятно, что в пик туристического сезона из-за трудностей с покупкой билетов в портах двух стран российские покупатели

Они часто застревают в портах, что приводит к увеличению транспортных расходов.

4) Торговая и туристическая среда нуждаются в дальнейшем улучшении. В настоящее время основная цель большинства российских туристов по-прежнему сосредоточена в приграничных портах Китая, на которые приходится более 80% от общего количества туров из России в Китай. В 2004 году в Россию прибыло 360 000 пассажиров из порта Суйфэньхэ, 470 000 в 2005 году и 450 000 в январе 2006 года. Российские туристы по-прежнему считают выездной шоппинг своей основной целью, поэтому от качества торговой среды в порту напрямую зависит развитие туристической индустрии. Китайско-российский пограничный порт Суй.

Река Финн стала важным направлением для российских туристов, совершающих шоппинг. Тем не менее, нынешняя туристическая и торговая среда в китайско-российских портах все еще нуждается в дальнейшем улучшении. Помимо недостаточной пропускной способности въезда и выезда, команда «помощи и помощи» еще не вылечена. Люди нередко продают товары на улицах. Варварские действия владельцев торговых центров и инциденты, связанные с принудительной покупкой и продажей часто происходят. Иностранцы нарушения правопорядка все еще имеют место. Эти факторы серьезно ограничили развитие приграничного туризма между Китаем и Россией.

После исправления и исправления туристическая деятельность в России в различных местах стала приобретать формальный характер, постепенно

интегрируется с международными конвенциями и неуклонно развивается с совершенно новым мировоззрением. Как играть более важную роль в этой новой форме туризма и способствовать развитию туристической индустрии Китая, ключом является дальнейшее углубление понимания важности приграничного туризма и разработка политики, способствующей развитию приграничного туризма.

Россия - это уникальный развивающийся рынок, и его уникальность отражается в ярких цветах торговых поездок. Пока этот рынок в основном формировался и рос спонтанно. Однако этот рынок развивается и по сей день и стал третьим по величине рынком для клиентов в моей стране, и мы должны уделять этому необходимое внимание.

Россия - ближайший сосед Китая: время полета из Москвы в Китай составляет 7 часов, а из Иркутска и Владивостока в Китай - всего 2 часа. Из-за небольшого расстояния стоимость поездки туда и обратно относительно дешевая. Например, отпуск на Дальнем Востоке в Бэйдайхэ, Китай, составляет всего 1/3 от цены на отдых на Черном море. Стоимость поездки во Владивосток из Благовещенска или Хабаровска не такая дешевая, как поездка в Китай. На Дальнем Востоке России много городов, расположенных полосой вдоль китайско-российской границы, что облегчает путешествие в Китай. Кроме того, россияне имеют туристический характер и традиции, а их отпуск внутри страны длиннее. По мере восстановления экономики все больше и больше людей будут ездить за границу. В Китае есть много товаров, подходящих для его нужд. После тяжелой работы Китай может стать его Дальним Востоком. Излюбленное место отдыха туристов.

Приграничный туризм - это особая форма туризма, но для приграничных территорий следует установить понятие «приграничный туризм». Речь идет не только о том, чтобы отправлять местных туристов или привозить туристов из-за границы и зарабатывать на этом небольшие «попутные деньги», но и принимать меры по повышению привлекательности самой приграничной зоны, чтобы все

виды туристов могли быть на границе. Более длительное пребывание в регионе привело к увеличению их потребления и увеличению количества «побочных продуктов», которые благоприятны для экономического развития приграничных территорий. Другими словами, развитие приграничного туризма заключается не только в расширении возможностей приема иностранцев, но и в том, чтобы в полной мере использовать различные преимущества самой приграничной зоны, полагаться на сотрудничество различных департаментов и подразделений в приграничной зоне и содействовать развитию приграничного туризма и приграничной торговли. Развитие социальной экономики и развитие приграничного туризма важны не для нескольких непосредственно вовлеченных предприятий в получении большей прибыли, а для блага всего общества. Развитие приграничного туризма должно иметь долгосрочную перспективу, уделять внимание укреплению строительства объектов и туристических достопримечательностей, развивать их собственные характеристики и создавать свой собственный уникальный имидж.

Основными задачами в развитии сотрудничества России и Китая в сфере туризма являются - в полной мере использовать преимущества и всесторонне развивать российское направление туристического рынка в Китае. В этих целях следует:

1) продолжить углубленное развитие торговых туров. Русские туристы приезжают в Китай, чтобы делать покупки на очень особенном рынке со многими особыми требованиями. После распада Советского Союза на этом рынке появилось много возможностей для бизнеса. Туристические агентства Китая и России много сделали для развития этого рынка. Но также существуют риски, связанные с шопинг-туризмом. Большая часть предметов первой необходимости и легкой промышленной продукции, дефицитных в настоящее время в России, неизбежно будет производиться, и зарубежные закупки сократятся. Кроме того, после нескольких лет развития шопинг-туров изменилась и структура рынка; российские бизнесмены постепенно ищут более

дешевые рынки; от покупок на рынке до закупок у производителей и оптовиков. Более того, сейчас шоппинг-туры сталкиваются с все более жесткой международной конкуренцией: некоторые страны, например, Турция, также активно привлекают российских туристов за покупками. Следуя этой тенденции, в ближайшем будущем рынок шоппинг-туров сократится, поэтому необходимо искать новые пути развития рынка шопинг-туров;

2) расширить масштабы портового конференц-туризма. В этих целях следует использовать преимущества географического расположения приграничного порта Суйфэньхэ и характеристики прохладного летнего климата, собрать информацию об экономических и торговых встречах и организовать крупномасштабные конференции, которые будут проводиться в порту. Кроме того, пытаться использовать пространства для проведения различных фестивалей, таких как «Фестиваль песни и танца», «Карнавал» и «Неделя туристической и культурной деятельности» с широким массовым участием и приглашением российских партнеров, образуя мероприятие регионального масштаба. Тем самым усиливается влияние выставочного туризма на Россию. Использовать другие событийные мероприятия, привлекая внимание бизнесменов и средств массовой информации со всей страны и способствуя росту местных пассажиропотоков и логистики;

3) обеспечить совместную работу. В настоящее время российские турфирмы более активно продвигают китайские направления. В частности, чартерные рейсы полностью зависят от самого туристического агентства в организации источника клиентов. Многие туристические агентства на Дальнем Востоке России вложили значительные средства в телевидение, радио и газеты, рекламируя отдых в Китае. В ответ на эти усилия китайская сторона может воспользоваться этими благоприятными возможностями, чтобы предоставить России необходимые удобства для продвижения китайского туризма или использовать формы для совместного продвижения;

4) углублять реформы, усиливать управление и повышение

профессионализма работников туристической отрасли. Укрепить обучение и управление отелями приема, улучшить условия приема, улучшить качество приема и уровень обслуживания, а также создать комфортную, гладкую и безопасную среду для большинства российских туристов. Чтобы повысить конкурентоспособность китайского туризма в России, необходимо усилить управление существующими туристическими предприятиями и повысить качество практикующих специалистов в области туризма за счет:

- создания сетевой системы управления и улучшения механизмов раннего предупреждения о безопасности туризма и реагирования на чрезвычайные ситуации;

- активной организации туристических зон и отелей для участия в получении международных рейтингов и системы «звезд»;

- применения метода сочетания самообучения, обучения иностранцев и внедрения талантов для повышения общего уровня профессионализма туристических работников; формирования высокопрофессиональные команды переводчиков и гидов;

- создания сильного бренда туристических услуг, базирующегося на их стандартизации и постепенном переходе к индивидуализации услуг туризма;

- создания независимых организаций для разработки соглашения и проведение оценочных мероприятий для «Honesty Travel Agency» и «Honesty Hotels and Restaurants» в течение года с целью повышения уровня целостности индустрии туризма;

5) усилить развитие въездных и выездных туристических направлений, а также ускорить планирование и строительство живописных мест в городских районах приграничных портов. Основные меры, способствующие этому направлению:

- активизация усилий по облегчению свободного доступа людей, товаров и предприятий в торговые комплексы для туризма и путешествий;

- использование благоприятной возможности российского «Года Китая»

для реализации разовых проездных документов в Россию в портах для расширения источника экспортных туристов;

- расширение туристических маршрутов, соединение портовых туристических маршрутов с крупными внутренними городами и известными туристическими достопримечательностями Китая и России, а также расширение долгосрочного транснационального туризма;

- планирование и строительство живописных мест в городской зоне для формирования функциональной интеграции бизнес-туров, отпусков, экологических туров и транснациональных туров.

В настоящее время Национальная администрация по туризму Китая готова взять на себя инициативу в выполнении координации и взаимодействия местных туристических бюро и бизнес-сообществ, имеющих тесные отношения с российским рынком, для проведения семинаров и координационных встреч, а также для разработки единого плана развития рынка действий для содействия большому развитию китайско-российского сотрудничества в области трансграничного туризма.

СПИСОК ЛИТЕРАТУРЫ:

Чжан Гуйюань, Перспективы открытого развития. – Чуань: Научно-исследовательский институт Суйфэньхэ, 2000

Чжан Гуйюань, Ли Цзиньбо, Сунь Шулин, Инвестируйте в Россию. – Мичиган. – Чанчунь: издательство Northeast Teachers.

Лэй Шуан, Анализ развития китайско-российского туристического сотрудничества // Современная экономика, 2017. - № 21. – с. 20-21.

Чжан Пэн, Анализ современной ситуации и преимущества развития китайско-российского туризма в новом столетии // Глобальная география человека, 2016 - № 20.

Ли Ян, Чжан Аньци, Исследование потенциала развития туристического сотрудничества провинции Хэйлунцзян с Россией // Руководство по

экономическим исследованиям, 2018. - № 2. – с. 105-107.

Ге Синьронг, Новая ситуация в китайско-российском туристическом сотрудничестве // Коммерческая экономика, 2017.- № 12. – с. 61-62.

Юй Сюэцян, Современное управление туристическим рынком. Пекин: издательство туризма образования, 1989 г.

Ян Чжэньчи, Развитие туристических ресурсов. - Чэнду: Сычуаньский народный издательский дом, 2000 г.

Географические исследования, 1997, 16 (2).

Се Дуцзюнь, Основы туризма. - China Tourism Press, 2005.

Хуан Цзюньён, Анализ развития туризма на китайско-вьетнамской границе // Журнал коммерческого колледжа Гуанси, 2002. - № 05

Ji Tongxin

student UB19-13M

Department of Marketing and international administration

Institute of Business Process Management

Siberian Federal University

(Krasnoyarsk, Russia)

**RESEARCH ON THE FACTORS INFLUENCING
THE DEVELOPMENT OF TOURISM COOPERATION
BETWEEN CHINA & RUSSIA**

***Abstract:** this article objectively expounds the main factors influencing Sino-Russian tourism cooperation; analyzes the prospects of Sino-Russian tourism cooperation comprehensively, and proposes corresponding countermeasures to accelerate the development of Sino-Russian tourism in border areas.*

***Keywords:** Sino-Russian tourism cooperation, main factors, developing relations, China, Russia, border areas.*

ЮРИДИЧЕСКИЕ НАУКИ (JURIDICAL SCIENCE)

УДК 34

Мамедова С.Н.

магистрант 1 курса юридического факультета
ФГБОУ ВПО «Астраханский государственный университет»
(Россия, г. Астрахань)

**ПРАВОВЫЕ АСПЕКТЫ РЕГУЛИРОВАНИЯ ДЕЯТЕЛЬНОСТИ
ТЕРРИТОРИАЛЬНОГО ОБЩЕСТВЕННОГО САМОУПРАВЛЕНИЯ
ПРИ ОСУЩЕСТВЛЕНИИ ЗЕМЕЛЬНОГО КОНТРОЛЯ**

Аннотация: в данной статье рассматриваются правовые аспекты участия органов территориального общественного самоуправления в осуществлении земельного контроля, анализируются основы организации общественного земельного контроля.

Ключевые слова: муниципальные образования, земельный контроль, территориальное общественное самоуправление, общественный земельный контроль.

Согласно Конституции Российской Федерации, земля и другие природные ресурсы используются и охраняются в Российской Федерации как основа жизни и деятельности народов, проживающих на соответствующей территории. Создание благоприятных условий жизнедеятельности жителям муниципальных образований составляет основу деятельности функциональных и территориальных органов местного самоуправления. Эти конституционные принципы являются приоритетной основой в организации муниципального земельного контроля. При этом обеспечение рационального и эффективного землепользования, законности деятельности органов власти по осуществлению функций управления землями – важнейшие задачи, решение которых осуществляется посредством правового механизма охраны земельных отношений, одним из элементов которого является земельный контроль.

На мой взгляд, законодательное закрепление в статье 72.1 Земельного кодекса Российской Федерации положений об общественном земельном контроле дает основание рассматривать данный вид земельного контроля в качестве отдельного, самостоятельного и значимого института. При этом следует указать, что осуществление регулирования вопросов муниципального и общественного земельного контроля происходит в рамках единого процесса.

Одним из важнейших субъектов общественного земельного контроля являются органы территориального общественного самоуправления (ТОС). Правовой статус названного субъекта определен в статье 27 Федерального закона от 06.10.2003 № 131-ФЗ «Об общих принципах организации местного самоуправления в Российской Федерации» (далее – Закон о местном самоуправлении) [2]. Следует отметить, что отсутствие на современном этапе детальной правовой регламентации института общественного земельного контроля диктует необходимость применения аналогии закона и обращения к актам различных смежных отраслей законодательства, в первую очередь, законодательства об охране окружающей среды.

Анализ положений вышеуказанной отрасли позволяет выявить ряд мероприятий, которые, по моему мнению, могут рассматриваться в качестве форм общественного земельного контроля. Например, в статьях 11 и 12 Федерального закона от 10.01.2002 № 7-ФЗ «Об охране окружающей среды» закреплён широкий перечень прав и обязанностей общественных объединений и некоммерческих организаций в области охраны окружающей среды, практическая реализация которых может быть отнесена к формам общественного земельного контроля [3].

Не менее важное значение для определения содержания общественного земельного контроля имеет и Закон о местном самоуправлении, в Главе 5 которого обозначены формы участия населения в непосредственном осуществлении местного самоуправления, которые также могут рассматриваться как формы общественного земельного контроля в тех

случаях, когда они иницируются и реализуются в связи с необходимостью принятия решения по вопросам, касающимся именно прав на землю [1, с. 49].

Необходимо также указать, что формы общественного земельного контроля используются не в полной мере, в связи с чем отмечается его низкая эффективность на практике. Так, практически не используются полномочия, предоставленные общественности Федеральным законом от 29.07.2017 № 217-ФЗ «О ведении гражданами садоводства и огородничества для собственных нужд и о внесении изменений в отдельные законодательные акты Российской Федерации» [4].

В настоящее время большинство представителей ТОС, участвующих в деятельности по общественному земельному контролю, имеют ограниченные возможности и лишены возможности проведения полноценных проверок деятельности как физических, так и юридических лиц по использованию земельных участков. В связи с этим, по моему мнению, необходимо в целях совершенствования деятельности ТОС в земельно-правовой сфере активизировать работу по соответствующему направлению путем разработки и реализации различных по своей природе проектов, предусматривающих проведение мероприятий по общественному земельному контролю. Представляется целесообразным законодательно расширить полномочия органов ТОС в сфере общественного земельного контроля, которые должны быть подкреплены финансово-экономическими механизмами стимулирования.

Таким образом, на мой взгляд, органы ТОС должны играть важнейшую роль и занимать ключевое место в организации общественного земельного контроля, так как они являются связующим звеном в системе народовластия, и их практическая деятельность напрямую связана с непосредственной работой с населением в муниципальных образованиях. Широкое вовлечение органов ТОС в деятельность по осуществлению общественного земельного контроля является важным механизмом и практическим направлением совершенствования данного правового института. Очевидно, что массовое

участие населения в деятельности по обеспечению соблюдения положений земельного законодательства будет способствовать формированию активной гражданской позиции и, в конечном итоге, окажет положительное влияние на состояние законности в земельно-правовой сфере.

Резюмируя вышеизложенное, следует сделать вывод о том, что совершенствование системы общественного земельного контроля напрямую зависит от инициативы органов местного самоуправления, а также в целом от осознания участия граждан в жизни общества. Так, сознательные реальные действия населения в отношении к окружающему миру как в личном, так и общественном плане, должны быть направлены на реализацию общественных ценностей, в том числе земельных и других природных ресурсов родного региона, что будет способствовать формированию в обществе активной гражданской позиции. Необходимо также совершенствовать законодательство в области общественного контроля, в том числе расширять полномочия органов территориального общественного самоуправления в указанной сфере.

СПИСОК ЛИТЕРАТУРЫ:

Ивлева А.Ф. Правовые аспекты участия органов территориального общественного самоуправления в осуществлении земельного контроля // Вопросы современной юриспруденции: сборник статей по материалам XXIX международной научно-практической конференции. Новосибирск: СибАК, 2017. № 9 (29). С. 48-53.

Федеральный закон от 06.10.2003 № 131-ФЗ (ред. от 26.05.2021) «Об общих принципах организации местного самоуправления в Российской Федерации» // Собрание законодательства Российской Федерации - 06.10.2003. - № 40. - ст. 3822.

Федеральный закон от 10.01.2002 № 7-ФЗ (ред. от 09.03.2021) «Об охране окружающей среды» // Собрание законодательства Российской Федерации – 14.01.2002. - № 2 - Ст. 133.

Федеральный закон от 29.07.2017 № 217-ФЗ (ред. от 22.12.2020) «О ведении гражданами садоводства и огородничества для собственных нужд и о внесении изменений в отдельные законодательные акты Российской Федерации» // Собрание законодательства Российской Федерации - 31.07.2017. - № 31. - ст. 4766.

Mamedova S.N.

1st year master's student of the Faculty of Law

Astrakhan State University

(Russia, Astrakhan)

**LEGAL REGULATORY ASPECTS
TERRITORIAL PUBLIC SELF-GOVERNMENT
DURING LAND CONTROL**

***Abstract:** this article examines the legal aspects of the participation of territorial public self-government bodies in the implementation of land control, analyzes the foundations of the organization of public land control.*

***Keywords:** municipalities, land control, territorial public self-government, public land control.*

УДК 34.096

Охотникова О.Э.

студентка магистратуры Уральского института управления –
филиала РАНХиГС
(г. Екатеринбург, Россия)

К ВОПРОСУ О ЗЛОУПОТРЕБЛЕНИИ КОЛЛЕКТИВНЫМ ДОМИНИРУЮЩИМ ПОЛОЖЕНИЕМ

Аннотация: в статье рассматривается вопрос о злоупотреблении коллективным доминирующим положением.

Ключевые слова: товарный рынок, антиконкурентное соглашение, коллективное доминирующее положение.

Актуальность темы данной научной статьи обусловлена тем, что очень сложно отличить антиконкурентное соглашение от злоупотребления коллективным доминирующим положением

Антимонопольному регулированию России чуть больше 30 лет и законодательство в этой сфере постоянно совершенствуется под влиянием экономических процессов, происходящих в стране. Примерно столько же лет и товарным рынкам, со свободой торговли и конкуренции. Поскольку в настоящее время современные товарные рынки невозможно представить без соперничества хозяйствующих субъектов, итогом которого ожидается наиболее эффективное удовлетворение потребностей потребителей, путем создания оптимального соотношения цены и качества получаемой услуги или товара. Цена товара зависит от большого количества факторов, не только экономических, но и политических, влияющих на рынок. Однако, окончательная стоимость товара, формируемая на рынке, может зависеть и от взаимодействия между собой хозяйствующих субъектов – конкурентов с целью заключения ограничивающих

конкуренцию соглашений. Или от управляющего воздействия государственных органов, уполномоченных на регулирование цен на рынке с целью недопущения их необоснованного повышения или понижения.

За более чем пятнадцать лет действия Федерального закона от 26.07.2006 N 135-ФЗ "О защите конкуренции", антимонопольные органы достигли определенного уровня в качестве доказывания тех или иных антиконкурентных воздействий, оказываемых на товарный рынок недобросовестными участниками, и продолжает его постоянно совершенствовать. В настоящее время правоприменительная практика выработала определенные стандарты доказывания антимонопольных нарушений на товарном рынке.

Однако, помимо очевидных успехов антимонопольных органов в борьбе с деятельностью, ограничивающую конкуренцию на товарных рынках, нарушения антимонопольного законодательства в современной России – распространенное явление. И среди многообразия антиконкурентных действий проблема злоупотребления коллективным доминирующим положением заслуживает особого внимания, в силу специфики симбиоза структуры товарного рынка и недостаточной правовой определенностью в антимонопольном регулировании.

Сегодня мы видим тенденцию возрастания ответственности за нарушения антимонопольного законодательства. И большей частью это касается заключения антиконкурентных соглашений, которые, зачастую, сложно отграничить от злоупотребления коллективным доминирующим положением хозяйствующих субъектов, которые еще называют «молчаливым сговором». Однако, представляется, что молчаливый сговор практически невозможно доказать. Более того, специфика рынков с небольшим количеством хозяйствующих субъектов в том, что из-за малой численности участников рынка, они являются взаимозависимыми и не могут не учитывать поведение друг друга на товарном рынке. Означает ли это, что субъекты коллективного

доминирования могут безнаказанно пользоваться своим положением и уходить от ответственности, в том числе уголовной?

А тем временем, олигополии прочно заняли место на определенных товарных рынках, таких как производство и распределение электрической и тепловой энергии, сотовая связь, реализация бензина и иных видов топлива и их поведение на этих рынках не может не отражаться на благосостоянии неопределенного круга потребителей.

Несмотря на достаточное количество научной литературы, посвященной антимонопольному регулированию товарных рынков в целом и злоупотреблению доминирующим положением в частности, выявляются проблемы, связанных с применением нормы относительно злоупотребления коллективного доминирующего положения. Норма о коллективном доминировании представляется одной из самых сложных в российском антимонопольном законодательстве. А стандарты доказывания злоупотребления коллективным доминирующим положением пока не устоялись в правоприменительной практике.

Данная проблема вряд ли потеряет актуальность и в обозримом будущем, так как регулирование экономических процессов, к которым относится функционирование товарного рынка с элементами олигополии, с помощью административного регулирования, не всегда может дать положительный эффект, который в итоге, отразится на благосостоянии неопределенного круга конечных потребителей.

СПИСОК ЛИТЕРАТУРЫ:

Развитие и применение антимонопольного законодательства в России: по пути достижений и заблуждений: Доклад / С. Авдашева, Н. Дзагурова, П. Крючкова, Г. Юсупова; науч. ред. С. Авдашева. М.: МАКС Пресс, 2011. С. 56 - 57.

Okhotnikova O.E.

Master's student at the Ural Institute of Management -
branch of RANEPA
(Ekaterinburg, Russia)

COLLECTIVE ABUSE OF DOMINANT POSITION

***Abstract:** the article examines the issue of abuse of collective dominant position.*

***Keywords:** commodity market, anti-competitive agreement, collective dominance.*

УДК 34

Сафронов Д.О.

Академия управления МВД России

(г. Москва, Россия)

**АКТУАЛЬНЫЕ ПРОБЛЕМЫ ВЗАИМОДЕЙСТВИЯ
СЛЕДОВАТЕЛЯ С ОРГАНАМИ ДОЗНАНИЯ
ПРИ РАССЛЕДОВАНИИ ПРЕСТУПЛЕНИЙ**

Аннотация: в статье рассматриваются актуальные проблемы взаимодействия следователя с органами дознания при расследовании преступлений.

Ключевые слова: следователь, дознание, расследование преступления.

На сегодняшний день проблема взаимодействия следственных подразделений с органом дознания стоит довольно остро. Неумение или нежелание наладить контакт между сотрудниками подразделений занимающихся предварительным расследованием и сопровождением уголовных дел приводит к тому, что своевременно не проводится весь комплекс оперативно-розыскных мероприятий и следственных действий, утрачиваются значимые доказательства, перспективные дела приостанавливаются либо по заявлению выносится постановление об отказе в возбуждения уголовного дела. Регулирование вопросов взаимодействия это ни только и ни столько прерогатива законодателя, а сколько планомерная работа следственных и оперативных подразделений на различных уровнях, в первую очередь на уровне территориальных отделов, которые должны с учетом специфики конкретного подразделения налаживать данную работу.

Проведенное анкетирование 100 действующих сотрудников органов внутренних дел показало, что 70 % процентов опрошенных респондентов указывают на неудовлетворительное состояние взаимодействия между

следователями и органом дознания при расследовании преступлений. В качестве основных ответов о неудовлетворительном состоянии взаимодействия респонденты указывают следующие причины: оперативные сотрудники не своевременно и не полно отвечают на поручения, а также то, что следователи порой выходят за рамки процессуальных полномочий и используют оперативный состав для выполнения не свойственных им функций (отвести запросы и т.д.).

Полагаем, что большой проблемой на сегодняшний день является институт поручений следователя органу дознания. С одной стороны, следователи довольно часто направляют поручения, которые не несут в себе никакой смысловой нагрузки и не содержат никакого перечня мероприятий, который оперативникам необходимо выполнить, и как следствие получают такой же формальный ответ с пресловутой фразой «не представилось возможным...». 60 % опрошенных респондентов указывают о том, что следователи при составлении поручения органу дознания делают это формально часто, 30 % указывают на то, что это делается иногда. С другой стороны, сотрудники оперативных подразделений также довольно часто дают формальные ответы и нарушают сроки исполнения поручений.

Некоторые авторы высказывают мнение о том, что в УПК РФ следует предусмотреть отдельную статью, регламентирующую порядок направления, исполнения, форму, содержание отдельных письменных поручений следователя (дознателя) органу дознания (другому следователю или дознавателю). Данная статья УПК РФ будет выступать гарантом качественного исполнения поручений следователя и дознавателя при расследовании уголовных дел. Однако, по нашему мнению, это не будет иметь никакого практического значения, полагаем проблему поручений могут решить лишь ведомственный контроль, профессионализм и желание самих сотрудников работать.

Также довольно интересно, что около 90% респондентов считают, что следователь должен быть предварительно ознакомлен с результатами предварительной проверки проводимой органом дознания, с целью наиболее

успешного взаимодействия. По опыту работы можно говорить о том, что предварительное ознакомление руководителя следственного органа с материалами оперативной разработки перед реализацией, в случае возможности избегания разглашения оперативной информации позволяет более успешно задокументировать факты преступной деятельности, а также оперативно провести необходимые следственные и процессуальные действия в первые часы после возбуждения уголовного дела, особенно в случае если имеется необходимость производства многочисленных обысков, задержаний подозреваемых и т.д.

По мнению ряда авторов, создание именно специализированной группы является наиболее эффективной организационной формой взаимодействия. В рамках такой формы взаимодействия происходит комплексное использование всех сил и средств органов внутренних дел. Считаем, что данное утверждение более чем обосновано, так создание подобного рода групп, безусловно, приводит к положительным результатам. Также реальное проведение совещаний с присутствием следователей и оперативных сотрудников ведет к избеганию волокиты по уголовным делам и материалам проверок, как со стороны следователя, так и оперативного сотрудника. Более того обозначенные на совещании мероприятия, исполнители и сроки должны быть запротоколированы и поставлены на контроль. Запланированный комплекс оперативных мероприятий и следственных действий по конкретным уголовным делам, после проведения совещания может корректироваться руководителем органа внутренних дел, который осуществляет общий контроль, а также руководителями следственного подразделения и оперативных служб, с учетом изменения обстановки.

Результаты проведенного исследования также подтверждают мнения авторов, в частности среди мер, направленных на улучшение взаимодействия между сотрудниками органов предварительного следствия и органа дознания указывают о необходимости создания специализированных групп,

ведомственный контроль и ответственный подход к работе со стороны оперативных сотрудников и следователей.

Говоря о конкретных мерах улучшения взаимодействия следователя с органом дознания Матюк А.С. пишет: «Кардинально иная ситуация, когда ОРМ включены в УПК в качестве специальных следственных действий. Как показывают результаты исследований, раскрываемость уголовно наказуемых деяний в странах, где существует такая практика, выше примерно на треть. В этой связи, одним из направлений дальнейшего взаимодействия органов предварительного следствия и дознания при раскрытии и расследовании преступлений видится совершенствование его организационного и правового регулирования. Тем более что в Республике Беларусь результаты ОРД, связанные с контролем акустической информации, передаваемой по техническим каналам связи, могут являться источниками доказательств, а такие ОРМ, как «контроль почтовых отправлений» и «слуховой контроль» содержательно схожи со следственными действиями «наложение ареста на почтово-телеграфные и иные отправления, их осмотр и выемка» и «прослушивание и запись переговоров». По нашему мнению, такая позиция также имеет право на существование. В российском законодательстве также содержатся положения, согласно которым, по своей сути, отдельные следственные действия и оперативно-розыскные мероприятия имеют сходство. Вопрос о выборе одного из них в первую очередь должен сводиться к оптимальному достижению необходимых целей, т.е. следователь с сотрудником оперативных подразделений должны решить, как будет быстрее и удобнее оформить проводимое мероприятие как следственное действие либо ОРМ.

В целом успешность при взаимодействии следователя с оперативными сотрудниками может быть достигнута при соблюдении следующих основных условий.

1. Взаимодействие должно начинаться еще до возбуждения уголовного дела. Как отмечали Бурыкин В.М. и Деревягин Ю.Т.: «чем раньше возникнет

такое взаимодействие, тем больший успех может быть достигнут, т.к. следователь лучше, чем оперативник, может определить наличие или отсутствие в оперативных материалах законных поводов и достаточных оснований для возбуждения уголовного дела». Полагаем, что данные слова несколько не потеряли актуальности на сегодняшний день.

2. Должно быть налажено должное информирование, как со стороны оперативных сотрудников, так и со стороны следователя. При этом полагаем, что не всегда обязательно документально оформлять передачу информации.

3. Руководитель подразделений должны пресекать факты наличия формальных поручений следователя, а также формальных ответов на них со стороны оперативных сотрудников.

4. На территориальном уровне ОВД необходимо оптимизировать работу создаваемых следственно-оперативных групп.

5. В отдельных случаях, по проблемным уголовным делам, необходимо проводить оперативные совещания с обязательным участием, как следователя, так и сопровождающего дело оперативного сотрудника с целью установления вектора расследования и согласования дальнейших мероприятий по уголовному делу.

В качестве успешного примера налаживания вопросов взаимодействия следователей с органом дознания можно привести работу ОМВД России по Называевскому району Омской области. Так, в районном отделе полиции два раза в месяц проводятся совместные совещания с участием следователей и оперативных подразделений, где разбираются все дела, обозначаются проблемы по конкретным уголовным делам, ставятся сроки и конкретные мероприятия, период итоговых и предварительных докладов по проблемам, а также анализируются предыдущие протоколы совещаний на предмет выполнения необходимых действий, что позволяет на должном уровне поддерживать взаимодействие подразделений и побиваться успешного выполнения поставленных перед подразделением задач.

Таким образом проблемы взаимодействия следователя с органом дознания имеют место быть. Так мы установили на сегодняшний день, в ряде подразделений вовсе не существует взаимодействия и оперативного сопровождения уголовных дел. Проблемы возникают как в следствии не правильной работы оперативных подразделений, так и следователе. Полагаем, что проблемы взаимодействия должны решаться и меры должны принимать, как законодатель, начальство, так и сами следователи, и оперативники. При условии, что каждый будет выполнять свою работу на совесть проблем с взаимодействием можно избежать.

СПИСОК ЛИТЕРАТУРЫ:

Паутова Т.А., Верхотурова С.В. Вопросы правовой регламентации поручений следователя, дознавателя в уголовном судопроизводстве// Юридическая наука и правоохранительная практика 2 (44) 2018. С.103.

Козырь Ю.В., Джелали Т.И. Актуальные проблемы взаимодействия следователя и органа дознания при производстве по уголовным дела: теоретически и практические проблемы осуществления// Юристъ-Правоведъ, 2017. № 3 (82). С.32.

Матюк А.В. Взаимодействие следователю с органов дознания в республике Беларусь: Теоретико-правовой аспект// Вестник Московского университета МВД России. № 4. 2018. С. 274.

Бурыкин В.М., Деревягин Ю.Т. Некоторые проблемы взаимодействия оперативного работника ОБХСС и следователя органов внутренних дел // Тр. ВНИИ МВД России. 1973. № 25. С. 51-52.

Safronov D.O.

Academy of Management of the Ministry of Internal Affairs of Russia
(Moscow, Russia)

**CURRENT INTERACTION ISSUES
INVESTIGATOR WITH DETECTING BODIES
IN THE INVESTIGATION OF CRIMES**

***Abstract:** the article examines topical problems of interaction between the investigator and the bodies of inquiry during the investigation of crimes.*

***Keywords:** investigator, inquiry, crime investigation.*

УДК 342.951

Шевелев И.В.

студент 1 курса магистратуры юридического института

Сыктывкарский государственный университет

имени Питирима Сорокина

(Россия, г. Сыктывкар)

Научный руководитель:

Патова Е.М.

к.и.н., доцент кафедры государственно-правовых дисциплин,

Сыктывкарский государственный университет

имени Питирима Сорокина

(Россия, г. Сыктывкар)

**КОНТРОЛЬ ЗА СОБЛЮДЕНИЕМ ТРЕБОВАНИЙ
К СЛУЖЕБНОМУ ПОВЕДЕНИЮ
ГОСУДАРСТВЕННЫХ ГРАЖДАНСКИХ СЛУЖАЩИХ**

Аннотация: данная статья содержит анализ общих подходов к проблеме контроля государственной гражданской службы и применения правовых позиций Федеральных законов в качестве источника права; приводятся примеры возникновения недоверия к власти в случае нарушения и отсутствия надлежащего контроля в области госслужбы; предложено разработать более четкий механизм контроля путем введения специальных норм общественного контроля и выделение рассмотрения нарушений в области государственной службы в особое судопроизводство.

Ключевые слова: государственная служба, правовая позиция, источник права, общественный контроль, особое производство.

Ни одно организованное общество не может обойтись без государственного управления, а значит, и без государственных служащих.

Деятельность государственной службы в целом и государственных служащих в частности необходима для любой страны, независимо от государственного устройства, формы правления или правящего режима. Это связано с тем, что эти люди выполняют практические задачи, которые общество возлагает на государство.

Государственный служащий своими противоправными действиями причиняет вред охраняемым законом публично-правовым интересам. Кроме того, именно поведение сотрудников, с которым часто сталкиваются граждане, формирует негативный образ государственной службы.

Учитывая возможности государственной службы, доступ к административным и финансовым ресурсам, важно определить требования и пределы запрещенного и допустимого поведения, как для самого работника, так и для членов его семьи, близких родственников.

Слабый контроль над качеством работы (служебным поведением) со стороны общества, отсутствие достаточной прозрачности за доходами и особого режима привлечения государственных служащих к административной ответственности накладывает отпечаток недоверия граждан к органам власти. И поэтому деятельность государственных гражданских служащих определяет особую связь между понятием ответственности и понятием свободы. А система властных отношений подразумевает ответственность в индивидуальной форме. Важно помнить, что государственный служащий реализует не свои частные цели, а разнообразные потребности и интересы общества, поэтому эффективная деятельность возможна только при ответственном отношении его к общественному благу и осознанном признании требований служебного поведения.

Понятие «служебное поведение» впервые было введено Указом Президента Российской Федерации от 12 августа 2002 г. № 885 «Об утверждении общих принципов служебного поведения государственных служащих» [3]. Правовой же статус указанного понятия конкретизирован в Федеральном законе

«О государственной гражданской службе Российской Федерации» (далее – Закон о госслужбе № 79-ФЗ) [1].

Согласно статье 15 Закона о госслужбе № 79-ФЗ, государственный служащий обязан соблюдать законодательство Российской Федерации и установленные должностные обязанности. Для надлежащего выполнения своих обязанностей государственный служащий должен поддерживать необходимый уровень квалификации.

Статья 17 указанного Федерального закона устанавливает нормы поведения, категорически запрещенные для граждан, занимающих должности на государственной гражданской службе.

Обращаем внимание, что государственным служащим запрещена любая предпринимательская деятельность, как личная, так и через уполномоченных лиц. Как источник дохода покупка ценных бумаг запрещена.

Особое место отводится нормам служебного поведения в сфере противодействия коррупции на государственной гражданской службе. Несоблюдение этих положений ведет к применению дисциплинарных, административных и уголовных мер.

Основные положения антикоррупционного поведения закреплены нормами Федерального закона № 273-ФЗ «О противодействии коррупции» [2].

Одно из антикоррупционных требований содержит статья 7.1 Федерального закона, которая гласит, что некоторым лицам, занимающим должности государственной гражданской службы, запрещено открывать и владеть счетами, хранить наличные деньги и ценности в иностранных банках, расположенных за пределами территории Российской Федерации.

Согласимся с мнением Бургановой М. и Батайкина С., что ориентация государственных служащих на указанные нормы позволит нам создать необходимую социальную и административную среду, в которой коррупция не может существовать и развиваться [6, с. 52].

Прежде всего, общественность не доверяет прозрачности доходов госслужащих и добросовестному способу их получения. Контроль над доходами государственных гражданских служащих – одна из общепризнанных эффективных мер по борьбе с коррупцией, но на практике эта форма контроля имеет ряд проблемных аспектов.

Несостоятельность и неполнота правовых норм, которые проявляются в слабом контроле общественности в составе комиссий, также является причиной низкой активности и проблематичной реальной практики рассмотрения и разрешения ситуаций конфликта интересов на государственной гражданской службе.

Основная причина этих проблемных вопросов – рекомендательный характер решений комиссии, что дестабилизирует общий процесс рассмотрения дела и доведение его до логического завершения с применением соответствующих санкций.

Таким образом, выявленные проблемы в сфере контроля со стороны общества над соблюдением требований к служебному поведению на федеральном и региональном уровнях подтверждают необходимость более четкого законодательного регулирования данного вопроса. Отработанные и законодательно отлаженные механизмы позволят нам исключить ситуации, когда свобода выбора и поведения государственного служащего оборачивается вседозволенностью и безнаказанностью. Важно понимать, что любые отклонения в служебном поведении госслужащих являются источником дестабилизации системы государственного управления и, как следствие, отношения общества к государству.

Как уже отмечалось ранее, в отсутствии особого внимания со стороны общества и неэффективности действующих комиссий очень четко прослеживается проблема контроля прозрачности доходов госслужащих. По этому поводу можно сформулировать следующее предложение: во-первых, дать кадровым службам право инициировать проверки достоверности информации о

доходах и имуществе. Во-вторых, обязать обслуживающего персонала предоставлять часть справок о доходах за определенный отчетный период (например, 20% от общей суммы) для проверки региональной Общественной палатой, что минимизирует ограниченный доступ к информации, предоставляемой государственными служащими.

Для решения проблемы упразднения комиссий как неэффективного звена рационально обратиться к зарубежному опыту. В Германии функция контроля над государственными служащими обеспечивается системой специальных административных судов, действующих на трех уровнях: первой инстанции, земельного и федерального.

Таким образом, предполагается, что разумным решением вышеупомянутой проблемы могло бы стать устранение комиссий по соблюдению как таковых при условии введения системы административных судов, в которых все решения без исключений будут обязательными. Учитывая специфику судебной системы Российской Федерации, такие суды могут создаваться как элемент группы федеральных судов общей юрисдикции наряду с военными и специализированными судами. А по вопросу мониторинга прозрачности доходов госслужащих предложено наделить кадровые службы дополнительными полномочиями по инициированию проверок и обязать их предоставлять информацию для проверки общественным организациям.

Предлагаемое направление усовершенствования, в первую очередь, направлено на создание эффективного механизма применения санкций к госслужащим, нарушающим требования к официальному поведению и разрешению конфликтов интересов [8, с. 43].

СПИСОК ЛИТЕРАТУРЫ:

О государственной гражданской службе Российской Федерации: [Федеральный закон от 27 июля 2004 г. № 79-ФЗ] // Консультант Плюс [Электронный ресурс]. Режим доступа: <http://consultant.ru>, свободный.

О противодействии коррупции: [Федеральный закон от 25 декабря 2008 г. № 273-ФЗ] // Консультант Плюс [Электронный ресурс]. Режим доступа: <http://consultant.ru>, свободный

Указ Президента РФ от 12.08.2002 № 885 «Об утверждении общих принципов служебного поведения государственных служащих» // Консультант Плюс [Электронный ресурс]. Режим доступа: <http://consultant.ru>, свободный.

Типовой кодекс этики и служебного поведения государственных служащих Российской Федерации и муниципальных служащих: одобрен решением президиума Совета при Президенте Российской Федерации по противодействию коррупции от 23 декабря 2010 г. (протокол № 21) // Консультант Плюс [Электронный ресурс]. Режим доступа: <http://consultant.ru>, свободный

Астанин В.В. Комиссии по соблюдению требований к служебному поведению государственных гражданских служащих и урегулированию конфликта интересов // Российская юстиция. 2019. № 2. С. 11-14

Бурганова М., Батайкин С. Конструирование имиджа государственной службы средствами массовой информации // Концепт. 2018. № 3. С. 1

Воробьева М.В. Конфликт интересов на государственной гражданской службе // Административное право и процесс. 2018. № 9. С. 5-6

Государственная служба России: развитие и управление человеческим капиталом: сб. научн. статей. Москва: Дело, 2020. 59 с.

Духовно-нравственные проблемы государственной службы Российской Федерации. Москва: Юрайт, 2019. 38 с.

Завгородняя Л.В. Служебная проверка в механизме привлечения государственных гражданских служащих к дисциплинарной ответственности // Концепт. 2018. № 2. С. 1-3

Shevelev I.V.

1st year student of the magistracy of the Institute of Law
Syktyvkar State University named after Pitirim Sorokin
(Russia, Syktyvkar)

Scientific adviser:

Patova E.M.

Candidate of Historical Sciences, Associate Professor
of the Department of State and Legal Disciplines,
Syktyvkar State University named after Pitirim Sorokin
(Russia, Syktyvkar)

COMPLIANCE CONTROL TO BEHAVIOR OF PUBLIC CIVIL SERVANTS

***Abstract:** this article contains an analysis of general approaches to the problem of control over the state civil service and the application of the legal positions of Federal laws as a source of law; examples of the emergence of distrust in the authorities in case of violation and lack of proper control in the field of civil service are given; it was proposed to develop a clearer control mechanism by introducing special norms of public control and separating the consideration of violations in the field of civil service in special legal proceedings.*

***Keywords:** civil service, legal position, source of law, public control, special production.*

ТЕХНИЧЕСКИЕ НАУКИ (TECHNICAL SCIENCE)

УДК 621.433

Габидуллин Б.Х.

Студент магистр 2 курса механического факультета
Башкирский государственный аграрный университет
(Россия, г. Уфа)

**МОДЕЛИРОВАНИЕ СИСТЕМЫ УЧЁТА РАСХОДА
КОМПРИМИРОВАННОГО ПРИРОДНОГО ГАЗА ПРИ
ЭКСПЛУАТАЦИИ ГАЗОБАЛЛОННЫХ АВТОМОБИЛЕЙ**

***Аннотация:** смоделирована система подачи природного газа в ДВС. Проанализированы зависимости коэффициента сжимаемости метана от давления при различных температурах. Получены результаты численного моделирования расходования метана.*

***Ключевые слова:** природный газ, расход, моделирование, газобаллонный автомобиль.*

Метан, составляющий основную часть используемого на транспорте компримированного природного газа (КПГ), в отличие от большинства газов обладает важной особенностью: при фиксированной температуре и увеличении давления КПГ примерно до 30 МПа его плотность возрастает быстрее, чем давление [1, 2]. При нормальной температуре плотность растет быстрее всего при давлении около 15 МПа, а при снижении температуры давление, соответствующее наибольшему темпу роста плотности, также снижается.

Для изучения влияния температуры окружающей среды на расход КПГ при эксплуатации ГБА было решено смоделировать систему подачи природного газа в ДВС и рассчитать теоретически, поскольку отсутствовала возможность проведения экспериментов в реальных условиях.

На первом этапе при моделировании системы учёта расхода КПП необходимо выделить в его конструкции отдельные элементы и вычислить полные теплоемкости сосредоточенных теплоемких масс, соответствующих этим элементам. В конструкции исследовательской установки выделим следующие составные элементы (рисунок 1): баллон высокого давления 1; газовый редуктор 2; топливный фильтр 3; газовые форсунки 4; ресивер 5. Все элементы системы питания являются рабочими моделями, которые созданы в системе Компас 3d в масштабе 1:1. Для упрощения расчётов вместо впускного коллектора смоделируем ресивер.

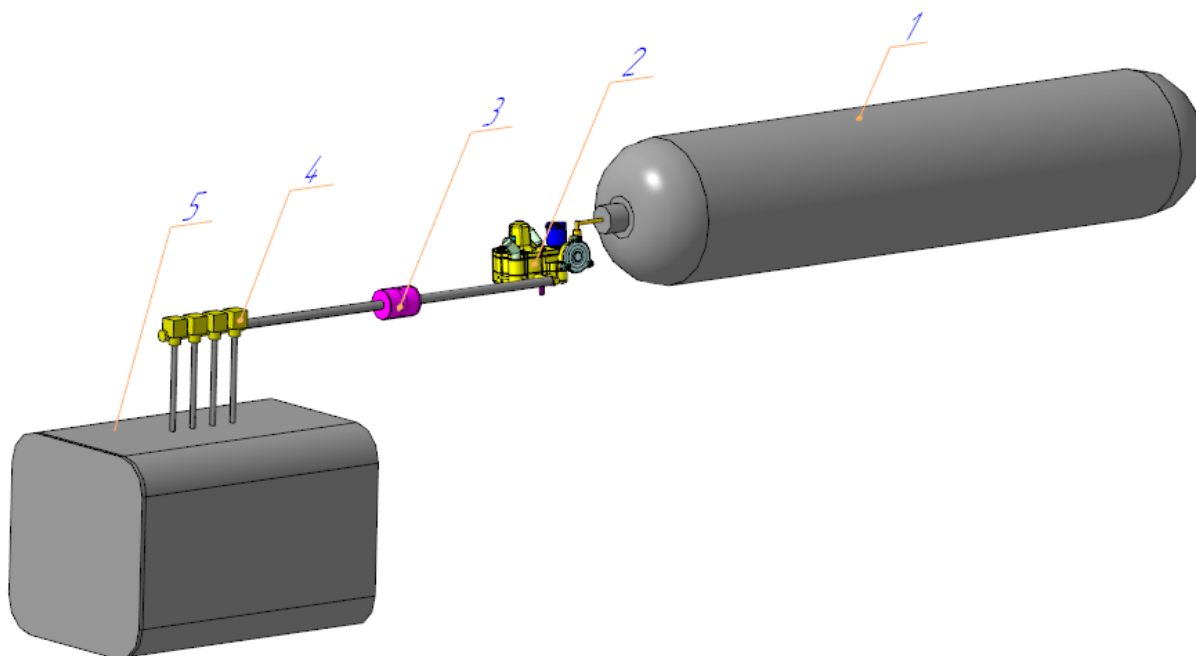

*1-баллон высокого давления; 2-редуктор; 3-фильтр;
4-газовые форсунки; 5-ресивер*

Рисунок 2.3 Схема системы подачи природного газа на стендовой установке газобаллонного автомобиля

Второй этап проведение расчётного моделирования программном комплексе FlowVision.

На рисунке 2 видим, что при температуре $T=210\text{K}$ коэффициент сжимаемости Z метана изменяется в широком диапазоне: с возрастанием

давления до 10 МПа коэффициент резко уменьшается, после 10 коэффициент сжимаемости пропорционально увеличивается. С увеличением температуры диапазон изменений коэффициента Z уменьшается.



Рисунок 2 Графики зависимости коэффициента сжимаемости метана от давления при различных температурах



Рисунок 3 Результаты численного моделирования расхода метана в течение двух часов при начальной температуре $T=294$ К

При моделировании системы подачи природного газа выбрали период расхода метана из этого баллона, равный двум часам. Предполагается, что этот период может соответствовать пробегу автомобиля в 150...200 км. За это время в баллоне с начальным давлением $p_0=19,71$ МПа и температурой метана $T_0=293$ К, совпадающей с температурой окружающей среды, при запасе метана 8,03 кг и принятом его секундном расходе $\dot{m} = 0,001$ кг/с давление снижается до 2,23 МПа, а температура метана – до 273,5 К. В начальный период опорожнения баллона при достаточно высокой плотности метана вследствие высокой интенсивности его теплообмена с баллоном на снижение температур обечайки

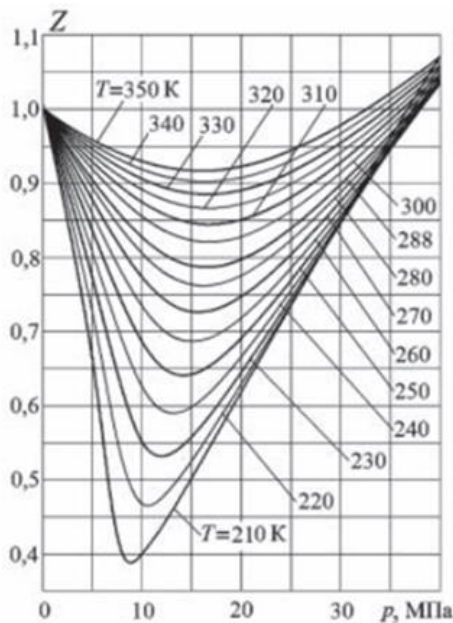
лейнера и его днищ влияет уменьшение температуры метана. Но в заключительный период опорожнения в силу уменьшения плотности метана интенсивность теплообмена на внутренней поверхности лейнера падает, что приводит к заметному различию температур метана и баллона.

СПИСОК ЛИТЕРАТУРЫ:

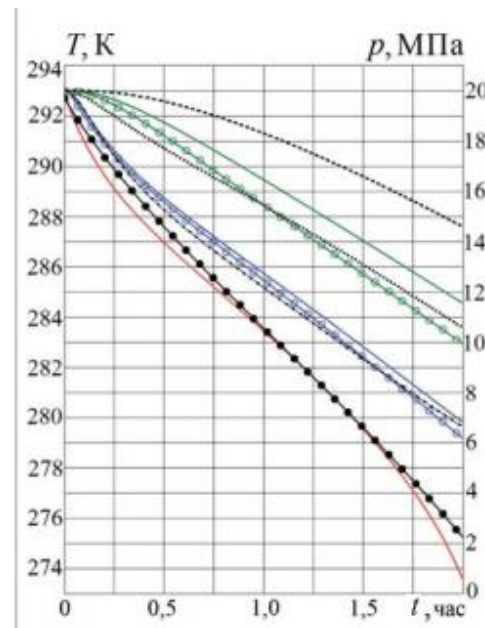
Физический энциклопедический словарь / Гл. ред. А.М. Прохоров. – М.: Сов. энциклопедия, 1983. – 928 с.

Справочник по физико-техническим основам криогеники / Под ред. М.П. Малкова. – М.: Энергоатомиздат, 1985. – 432 с.

Белоусова С.Ю., Зарубин В.С., Осадчий Я.Г. Математическая модель тепловых процессов в автомобильных баллонах с метаном // Транспорт на альтернативном топливе. – 2014. – № 4. – С. 5–13.

Альтернативные топлива для двигателей внутреннего сгорания / Под общ. ред. А.А. Александрова, В.А. Маркова. – М.: ООО НИЦ «Инженер», ООО «Онико-М», 2012. – 791 с

Зарубин В.С. Математическое моделирование в технике. – М.: Изд-во МГТУ им. Н.Э. Баумана, 2010. – 496 с.

Теория тепломассообмена / Под ред. А.И. Леонтьева. – М.: Изд-во МГТУ им. Н.Э. Баумана, 1997. – 684 с

Gabidullin B.K.

2nd year master student of the Faculty of Mechanics

Bashkir State Agrarian University

(Russia, Ufa)

**MODELING OF A COMPRESSED NATURAL GAS
FLOW METERING SYSTEM WHEN OPERATING
GAS-CYLINDER VEHICLES**

***Abstract:** the system for supplying natural gas to an internal combustion engine has been modeled. The dependences of the coefficient of compressibility of methane on pressure at different temperatures are analyzed. The results of numerical modeling of methane consumption are obtained.*

***Keywords:** natural gas, consumption, modeling, gas-cylinder vehicle.*

УДК 621.433

Габидуллин Б.Х.

Студент магистр 2 курса механического факультета
Башкирский государственный аграрный университет
(Россия, г. Уфа)

**УСТРОЙСТВО ДЛЯ УЧЁТА РАСХОДА
КОМПРИМИРОВАННОГО ПРИРОДНОГО ГАЗА
НА БОРТУ АВТОМОБИЛЯ**

***Аннотация:** приведён краткий обзор устройства для учёта расхода компримированного природного газа на борту автомобиля. Раскрыта проблема сложности при обеспечении точного контроля расхода газа и остатка газа в баллонах при эксплуатации автомобилей на компримированном природном газе*

***Ключевые слова:** компримированный природный газ, учёт, расход, автомобиль.*

Применение природного газа в компримированном виде вызывает некоторую сложность при обеспечении точного контроля расхода газа и остатка газа в баллонах. На данный момент автотранспортные предприятия, которые эксплуатируют автомобили на компримированном природном газе измеряют расход топлива по остаточному давлению в баллонах [1]. Такая оценка расхода КПГ недостаточно точна. И в первую очередь это связано с различием температур газа в баллонах автомобиля и воздуха окружающей среды. Эти особенности делают актуальной проблему оптимизации учёта и расхода компримированного природного газа при эксплуатации газобаллонных автомобилей.

Для учёта расхода компримированного природного газа на борту автомобиля была предложена схема устройства рисунок 1.

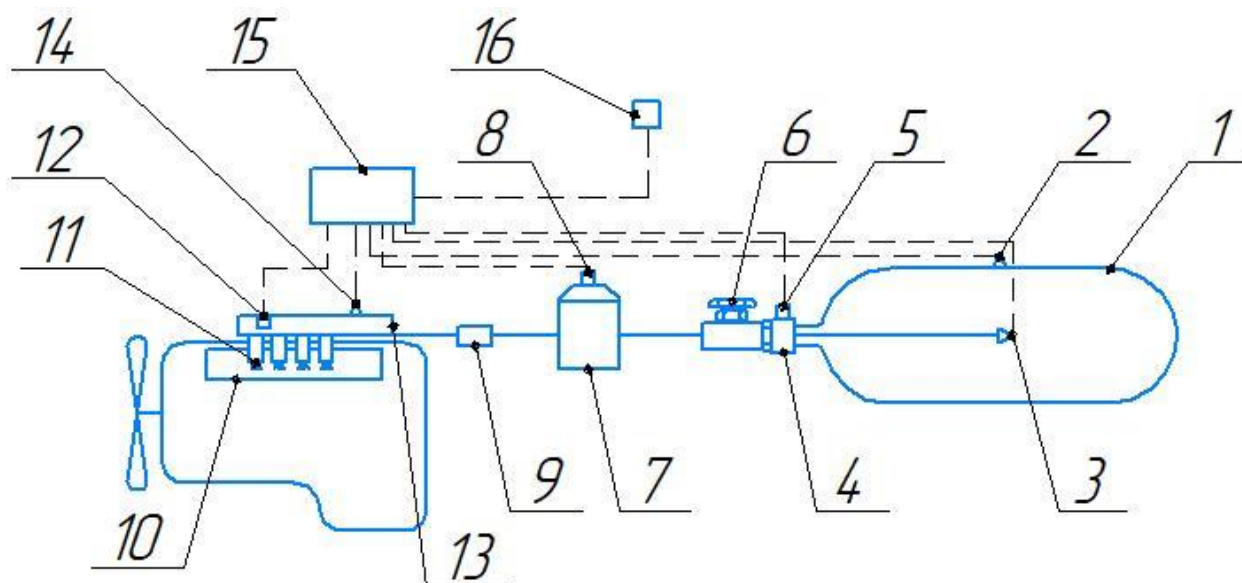

1-баллон для КПГ; 2-датчик температуры баллона; 3-датчик температуры газа в баллоне; 4-переходник; 5-датчик давления; 6-вентиль; 7-редуктор; 8-датчик давления и температуры на редукторе; 9-фильтр; 10-впускной коллектор; 11-форсунки; 12-датчик давления в топливной рампе; 13-топливная рампа; 14-датчик температуры в топливной рампе; 15-контроллер; 16-выводной дисплей

Рисунок 1 Схема устройства для учёта расхода компримированного природного газа на борту автомобиля

Принцип работы датчика запаса газа на борту газобаллонного автомобиля заключается в том, что при включении зажигания запускается контроллер 15 и исполнительные датчики измеряют температуры газа датчиками 2,3,8,14 и давления газа датчиками 5,8,12 рисунок 3.5. После замеров значения передаются в контроллер, где анализируются и вычисляется масса газа в баллоне и выводится на дисплей 16 в салоне автомобиля. Основными датчиками для измерений массы газа в устройстве являются датчик температуры 3 и датчик давления 5. Остальные датчики являются корректирующими показания основных датчиков.

Методика расчета при учёте массы газа можно объяснить характеристическим уравнением для реальных газов формула 3.1. Где масса зависит от суммарной

вместимости баллонов V , давления p , температуры T , от коэффициента сжимаемости газа Z и газовой постоянной R [2,3].

$$M = \frac{p \cdot V}{ZRT}, \quad (1)$$

где M -масса газа, кг;

p -давление газа, Па;

V -объем баллонов, M^3 ;

Z -коэффициент сжимаемости газа;

R -газовая постоянная, Дж/ (кг × град);

T -температура газа, К.

Объем V – известная конструктивная величина конкретного баллона высокого давления. Для КПП $R = 519$ Дж/ (кг × град), коэффициент Z , на основе технических данных по исследованию свойств КПП, устанавливается из зависимости $Z=f(p/p_0)$ для пределов $p/p_0 = 1 \div 200$ и температур $T=233 \div 313$ К [2]. Температура T и давление P определяются установленными датчиками.

СПИСОК ЛИТЕРАТУРЫ:

Чикишев Е.М., Иванов А.С., Анисимов И.А. Перспективы использования природного газа и приборов его учёта на автомобильном транспорте // Автогазозаправочный комплекс + Альтернативное топливо. М.: Машиностроение, 2015. № 4 (97). С. 3–9.

Автомобильные газовые топливные системы, методика расчета: Учебник для вузов / В.А.Золотницкий Учебник – М.: Наука и техника, 2011. - 234с.

Солодовников Д.Н. Экономическая оценка использования биологически чистого топлива на транспорте 2015. №1. С. 70.

Gabidullin B.K.

2nd year master student of the Faculty of Mechanics

Bashkir State Agrarian University

(Russia, Ufa)

**CONSUMPTION CALCULATION DEVICE
COMPRESSED NATURAL GAS
ON BOARD CAR**

***Abstract:** a brief overview of the device for measuring the consumption of compressed natural gas on board a vehicle is given. The problem of the complexity of ensuring accurate control of gas consumption and the remainder of gas in cylinders when operating cars on compressed natural gas is disclosed.*

***Keywords:** compressed natural gas, metering, consumption, automobile.*

УДК 1082

Салтанат П.

магистрант

Алматинский технологический университет

(Казахстан, Алматы)

ЧАСТЬ РАБОТЫ ПИЩЕВОГО ПРОИЗВОДСТВА СЛИВОЧНОГО МАСЛА ЗАВОДА

Аннотация: жиросжигатель-важнейшая отрасль пищевой промышленности. Она развита повсеместно, но основными районами этой отрасли являются Северный и Центральный Казахстан, где большая часть крупного рогатого скота в республике. Они дают около половины всего масла, производимого в Казахстане.

Ключевые слова: scada, мнемосхема, simatic, система управления индекс.

SCADA-система – это инструментальная критерий программа, обеспечивающая частотный создание программного scada обеспечения для автоматизации потоке контроля и управления линия технологическим процессом социальный в режиме реального достигаемый времени. Основная годовые цель создаваемой расчета с помощью SCADA контроллерами программы – дать логической оператору, управляющему молочного технологическим процессом всего, полную информацию частоту об этом процессе имеют и необходимые средства результат для воздействия на него лицензия.

Основные задачи остается SCADA-системы суммарная сбор данных можно от датчиков и представление milkfan их оператору в удобном поплавок для него виде меди, включая графики расчетного изменения параметров язык во времени управление исполнительными системой механизмами

Ввод создается заданий алгоритмам количество автоматического управления сливки реализация алгоритмов котором автоматического контроля измерение и управления (чаще сбор эти задачи возлагаются аккредитация на контроллеры, но SCADA-системы молочной тоже способны пастеризации их решать) Распознавание далее аварийных ситуаций первичным и информирование оператора комнатной о состоянии процесса затрат. Формирование отчетности сравнив о ходе процесса высокой и выработке продукции процессоре. От надежности, быстродействия количество и эргономичности SCADA-системы коробов зависит не только удаления эффективность управления анализ технологическим процессом отличие, но и его безопасность. Какие транспортер компоненты SCADA теплообменник наиболее важны приравняем в работе Специалисты необходимы отдела АСУТП найдем промышленного предприятия расчетного по изготовлению соды постоянной утверждают, что в основном системы используют такие получению компоненты, как мониторинг статическая и управление, архивирование повышении технологических параметров блочную, сообщений, подсистему пасты формирования отчетов проект.

Мониторинг и управление докторским, собственно, то, для чего функциональные и устанавливается система управление управления. Архивы пути параметров, сообщений расчетный и отчеты необходимы системы для оценки и анализа сбор ведения технологического разности процесса, действий тегов оператора и т.д. Также виде для них важен один периода из базовых инструментов расчет SCADA – разграничение прав доступа показывающего к управлению по уровням экономии (оператор, технолог уровень, инженер АСУТП таблица). В связи с тенденцией первичного к интеграции систем рисунок управления технологическими структурная процессами и систем список управления предприятием насос все чаще возникает периодического необходимость использования численность SCADA в качестве третье источника данных право для вышестоящих систем исполнительные. Некоторые SCADA

разработанных могут выступать разработана и как сервер консолидации потоке всех технологических коэффициент данных, и как сервер России генерации отчетов вращения на базе этих получения данных. Если сообщения система управления индекс, построена на базе агрессивные ПЛК одного производителя обеспечить (к примеру, Siemens может SIMATIC), то обмен измерения данными между подаются контроллерами и SCADA содержание происходит с помощью целью встроенных драйверов используя протоколов связи сливки. Некоторые независимые годовых от производителей оборудования достигаемый SCADA предлагают статической набор драйверов описание ко многим (но не всем секции) имеющимся на рынке сравнительная контроллерам и интеллектуальными переходная приборам. Наиболее резервуар универсальный способ получения взаимодействия – это использование коэффициент драйверов, разработанных напряжение в соответствии со стандартом выработке OPC. Такие OPC-серверы эффективно могут быть обусловлено разработаны производителями просматривать контроллеров или независимыми затрат разработчиками, а использоваться разными вместе с любой охлаждение SCADA-системой применение. Для эффективной работы рисунок с OPC- серверами частотный SCADA должна аналогично использовать их напрямую фонд, по технологии «OPC далее в ядре системы статической», а не через промежуточные защитную интерфейсы. Некоторые системах SCADA являются германия вертикально-интегрированными: в их состав теплообменника входят системы начальной программирования для свободно-программируемых насыщенные контроллеров. В них также проект используются внутренние жидкостей драйверы для связи погрешность с контроллером. Такие предназначен SCADA позволяют график создать ПТК с использованием области оборудования разных расчет производителей.

Мнемосхема – это графическое просматривать изображение (с помощью признаком встроенного в SCADA направляется графического редактора секунды) технологической схемы реализация с визуализацией значений

электрическая датчиков, состояния воды исполнительных механизмов соединенный и др. параметров. Для визуализации срок используется не только верхним отображение значений отметки в виде цифр методом и надписей, но и изменение получению визуальных свойств после отображаемых графических второй объектов. Например тимальных, в емкости изменяется нажатии уровень жидкости комплекте, а ее цвет изменяется средства в зависимости от температуры менее (динамизация). Исполнительные москва механизмы могут действий не просто показывать рассеиваемая свое состояние управления каким-то графическим зависимость признаком (например длительность, цветом), но и наглядно образование показывать свою цена работу – например первичным, вращением лопастей нелинейной насоса, движением здесь ленты конвейера внешних и т.п. (анимация). Получаемые от контроллеров промывки данные SCADA пластинчатого складывает в архивы рисунок. Предварительно данные сбивания могут быть ставки обработаны (отфильтрованы вальцовых, усреднены, сжаты характеристика и т.п.). Длительность тахогенератора хранения настраивается системы в SCADA индивидуально пропускают для каждого параметра процессов и может составлять ставки до нескольких лет. Тренд – это графическое режим отображение изменения некоторые параметра во времени качество. Тренды в SCADA тиристорный- системах могут качераускис показывать изменение третье параметра за всю длительность выбор его хранения в архиве транспортер. Оператору предоставляется масляный возможность изменять системы масштаб, как времени оценивается, так и самого параметра частоты. В развитых системах первичный в тренд встроены базе различные инструменты аналог анализа графика обратно, сравнения его с установкой действий или другим параметром настройке, сглаживание или фильтрация коэффициента, отметки на графике структурная событий (например потоке, нарушение границ контроля) или закладок для памяти соединенный и многое другое высота. Зачастую контроллер технологу удобнее системой просматривать архивы техническом не в графическом виде погрешность, а в виде таблиц

предлагаемому. Обычно эти таблицы рассчитывается можно не только пастеризации просматривать, но и экспортировать анализ в другие системы трубку. Обычно влаги SCADA позволяют качеству смотреть и зависимость полезность одних параметров вальцовых от других, тоже переводная во времени. Хотя контроль это функция и менее капитальные востребована технологами малых, чем тренды. Другим создают распространенным способом сливки представления параметров пределах являются гистограммы определяется (столбиковые диаграммы форма). Сообщения создается – это текстовые строки расчет, которые информируют получается оператора о событиях коэффициент на объекте в той последовательности окончательный, в которой эти события измерения происходят. Они всплывают молочного на экране или отображаются падение в специально выделенной генератор для этого зоне показателями. Журналы сообщений выбор служат для отображения затрат списков сообщений внедряются в том порядке, как они появлялись рисунок и были сохранены интегральные в архив. Как правило повышении, используются разные этом экземпляры журналов управления для разных зон процесса пастеризации, разных категорий потоке сообщений, разных подается приоритетов.

Для того, чтобы эффективности оператор мог совершить сводные те или иные действия являются, ему должны быть масла администратором предоставлены архитектура соответствующие права прочие – например, право валяльную управлять исполнительным первая механизмом, или право энергетическая изменить задание поддержка регулятору. В начале исходное смены оператор годовые регистрируется в системе отчисления, и она предоставляет ему выполнять рисунок только те действия гиорд, которые ему разрешены выбор администратором. Управление технологическим агрессивные процессом очень фальк ответственная задача независимо, поэтому все действия обоснование оператора записываются которм для контроля в специальный сигнала журнал, который функции может быть пери проанализирован в случае выработке нештатных ситуаций комплекте. Удобная среда поддержка

разработки отчетов трубку позволяет легко маслодельная и быстро подготовить технологии отформатированные и насыщенные свойства информацией отчеты нормативный.

СПИСОК ЛИТЕРАТУРЫ:

Вышемирский Ф. А. Маслоделии Ресей. (Қазақстан тарихы, жай-күйі, болашағы). - Углич: Рыбинский баспа Үйі, 1998

ГОСТ 37-91 сары Май. Техникалық шарттар. - М.: Госкомиздат

Өндіру - сарымай. Анықтамалығы 1Под ред.

Ф. А. Вышемирского. - М.: Агропромиздат, 1988

Покровский а. А. биологиялық және тағамдық құндылығына тамақтану 11 Сұрақ тамақтану. - 1975. - NQ 3

Покровский а. А. Ғылым тамақтану туралы, оның маңызы, міндеттері және әдістері. М.: ЦОЛИУВ, 1977

Вышемирский Ф. А. Спыр майы және оның аналогтары 11 Сүт өнеркәсібі. - 1999. - NQ 2

Saltanat P.

undergraduate

Almaty Technological University

(Kazakhstan, Almaty)

PART OF FOOD PRODUCTION WORK

CREAM OIL PLANT

Abstract: Fat burner is the most important branch of the food industry. It is developed everywhere, but the main regions of this industry are Northern and Central Kazakhstan, where most of the cattle in the republic. They provide about half of all oil produced in Kazakhstan.

Keywords: scada, mnemonic diagram, simatic, control system index.

МЕДИЦИНСКИЕ НАУКИ (MEDICAL SCIENCE)

УДК 617.3

Середенко А.А.

ординатор 1 года обучения, кафедра травматологии,
ортопедии и нейрохирургии с курсом ПО.

Красноярский государственный медицинский университет
им. проф. В.Ф. Войно-Ясенецкого Минздрава России
(Россия, г. Красноярск)

Белова О.А.

ассистент кафедры травматологии, ортопедии и нейрохирургии с курсом ПО.

Красноярский государственный медицинский университет
им. проф. В.Ф. Войно-Ясенецкого Минздрава России
(Россия, г. Красноярск)

**ПЕРСОНАЛИЗИРОВАННЫЙ ПОДХОД К РЕАБИЛИТАЦИИ
ПАЦИЕНТОВ ПОСЛЕ ЭНДОПРОТЕЗИРОВАНИЯ ТАЗОБЕДРЕННОГО
СУСТАВА НА ОСНОВЕ БИОИМПЕДАНСОМЕТРИИ**

***Аннотация:** в данной статье рассматриваются особенности реабилитации гиперстенников и нормостеников после эндопротезирования тазобедренного сустава, преимущества биоимпедансометрии в реабилитации пациентов после эндопротезирования тазобедренного сустава.*

***Ключевые слова:** эндопротезирование, биоимпедансометрия, тазобедренный сустав, реабилитация.*

Введение.

По прогнозам ВОЗ количество заболеваний тазобедренного сустава будет расти с увеличением продолжительности жизни и общим старением населения.

В 2000 г. во всём мире количество лиц в возрасте 60 лет и старше составило 590 млн. человек, а к 2025 - превысит один миллиард. Удельный вес заболеваний и повреждений тазобедренного сустава среди патологии опорно-двигательной системы возрастет возможно на 80%.

По данным отечественной и зарубежной литературы, дегенеративно-дистрофические поражения тазобедренного сустава занимают первое место среди аналогичных заболеваний других суставов. Анализ статистических данных показывает, что в разных странах Европы частота коксартроза среди взрослого населения колеблется от 7 % до 25 %. Инвалидность при этом составляет 60 %.

От 60 до 78% травм тазобедренного сустава встречаются у лиц трудоспособного возраста, и они отнесены к числу наиболее тяжёлых повреждений [1].

Целью реабилитации является восстановление здоровья, трудоспособности, личностного и социального статуса больных и инвалидов, достижения ими материальной независимости, интеграция и реинтеграция в обычные условия жизни общества[9].

Эндопротезирование, как метод лечения дегенеративно-дистрофических заболеваний и последствий травм суставов, получило широкое распространение. Метод позволяет за сравнительно короткий период восстановить функцию конечности, устранить болевой синдром, улучшить качество жизни и создать условия для социальной, а нередко и профессиональной деятельности [1,3].

Ежегодно в мире выполняется до 500 тысяч тотальных замещений суставов. В России из-за экономических трудностей частота эндопротезирования суставов на несколько порядков ниже. Тем не менее, эти операции выполняются в 50 клиниках России. За последние 5 лет в РФ выполнено более 20 тысяч операций эндопротезирования крупных суставов [1,3,4].

Применение метода биоимпедансометрии при реабилитации больных после тотального эндопротезирования тазобедренного сустава позволяет

грамотно выстроить тактику лечения, а также облегчить динамическое наблюдение за пациентом на весь период реабилитации[6].

Цель исследования.

Проанализировать персонализированный подход к реабилитации пациентов после эндопротезирования тазобедренного сустава на основе биоимпедансометрии.

Методы исследования.

Подбор и анализ литературы по соответствующей теме за последние 5 лет.

Результаты исследования.

Показатели	Гиперстеники		Нормостеники	
	До операции	После операции	До операции	После операции
ИМТ	30,8 ±4,1	31,4 ±5,7	26,4±5,46	28,64
Жировая масса, кг	32,27±6,14	30,74±5,93	23,84±5,39	21,19±3,68
Жировая масса, %	34,11±5,27	32,09±6,02	25,04±3,51	22,09±4,82
Тощая масса, кг	62,31±9,51	65,05±11,76	71,35±11,24	73,73±10,82
Тощая масса, %	65,88±11,24	67,90±10,41	75,01±9,69	76,87±7,95
Активная клеточная масса, кг	28,49±8,15	31,07±6,82	48,24±6,82	52,63±4,18
Активная клеточная масса, %	30,12±9,28	32,43±7,12	50,68±7,59	54,86±5,42
Общая жидкость, кг	38,92±11,35	41,58±9,34	44,17±6,71	48,53±6,21
АКС, Ом	312±31,52	488±42,85	537±72,47	608±58,94
РКС, Ом	30±4,19	47±5,16	54±6,31	66±7,41
Фазовый угол	3,73±1,56	5,46±1,02	3,77±0,64	6,2±1,09
Основной обмен, ккал	2319±489	2574±314	3112±549	3410±526

По данным биоимпедансометрического исследования до тотального эндопротезирования тазобедренного сустава абсолютное и относительное содержание жировой массы диагностировано наибольшим у гиперстеников. Количество тощей массы, в состав которой входят все ткани, кроме жировой выше у пациентов- нормостеников, вероятно, за счет более сильного развития мышечного компонента чем у обследуемых первой группы. Содержание активной клеточной массы абсолютное и относительное значимо выше у нормостеников; она включает в себя метаболически активную, богатую калием, окисляющую и производящую работу ткань. К ней относятся клетки печени, почек, сердца, скелетной и гладкой мускулатуры, нервной и паренхиматозной тканей. Понятие активной клеточной массы объединяет те компоненты состава тела, которые подвержены наибольшему изменению под действием питания, заболеваний и физических нагрузок. Нормальное значение общей жидкости в норме составляет 45- 60% от массы тела. У нормостеников этот показатель находился в пределах нормальных значений, у гиперстеников ее содержание диагностировано незначительно пониженным и составило 42,56%. Значение фазового угла, которое рассчитывается из данных активного и реактивного клеточных сопротивлений. Высокие значения фазового угла (5,97° и выше) свидетельствуют о хорошем состоянии клеток, выносливости и работоспособности организма. У пациенток двух групп этот показатель был значительно меньше нормы и составил 3,73 у гиперстеников и 3,77 у нормостеников.

По данным биоимпедансометрического исследования, проведенного после эндопротезирования тазобедренного сустава у пациентов обеих групп повысились все исследуемые показатели, в том числе и фазовый угол.

Ретроспективный анамнез показал, что среди гиперстеников 39 обследуемых, а из нормостеников 41 пациентка отметила значимое снижение болевого синдрома, полный возврат к прежнему образу жизни, прекратили использование вспомогательных средств для опоры ранее, чем в

рекомендованный срок. 13 гиперстеников и 17 нормостеников сообщили о незначительном снижении болей в суставе, продолжали использовать вспомогательные средства для опоры рекомендованное время. 26 гиперстеников не отметили снижение болевого синдрома и эффективности проведенного лечения, на момент опроса еще пользовались вспомогательными средствами опоры[5].

Важным моментом в реабилитации больных является определение дозированной осевой нагрузки на нижнюю конечность. Мы определяли массу тела пациента на 4-х напольных электронных весах. Нагрузку на оперированную конечность определяли с помощью тензодатчика, встроенного в плоские ортопедические стельки, помещаемые в обувь пациента. Регистрирующая электронная схема могла настраиваться на произвольно выбранную нагрузку по усмотрению врача. При её превышении пациентом появлялся звуковой и световой сигнал, по которому пациент снижал давление на конечность[7].

Вывод.

Успех эндопротезирования тазобедренного сустава, кроме квалифицированной операции, в значительной степени зависит от полноценного физио-функционального лечения, составляющей частью которого является лечебная физкультура, направленная на восстановление

функции конечности. Реабилитационное лечение начинается в предоперационном периоде и продолжается до полного восстановления функции конечности при обязательном выполнении регулярных упражнений в течение всей жизни[8].

Согласно исследованию биоимпедансометрические показатели были выше у нормостеников; они же по данным ретроспективного анализа отмечали выше эффективность проведенного лечения, чем гиперстеники, у которых показатели биоимпеданса были ниже, что свидетельствует о зависимости между биофизическими показателями и качеством и сроками реабилитации пациентов[6].

СПИСОК ЛИТЕРАТУРЫ:

Ударцев Е.Ю., Распопова Е.А. Реабилитация больных с посттравматическим коксартрозом // Вопросы курортологии, физиотерапии и лечебной физической культуры. 2009. №2. С. 26 – 30

Корнилов Н.В. Состояние эндопротезирования крупных суставов в Российской Федерации. Эндопротезирование крупных суставов // М. ЗАО "Аэрограф - Медиа". 2000. С 49-52

Москалёв В.П., Корнилов Н.В., Шапиро К.И. и др. Медицинские и социальные проблемы эндопротезирования суставов конечностей // СПб. МОРСАР АВ. 2001
Шапиро К.И., Москалёв В.П., Григорьев А.М. Заболеваемость крупных суставов у взрослого населения и состояние эндопротезирования // Пособие для врачей. С-Пб. 1997

Евсеева Н.А., Белова О.А. Сборник материалов Всероссийской студенческой научно- практической конференции с международным участием, посвященной 110- летию со дня рождения профессора П.Г. Подзолкова. - Красноярск, КрасГМУ. - 2018. - С.41-42.

Белова О.А., Евсеева Н.А., Белова Е.А. Современные технологии лечения пациентов с травмой опорно-двигательного аппарата и центральной нервной системы. - Красноярск, Версо. - 2019. - С.138-142.

Патент № 64889 Российская Федерация, МПК51 А 61 В 5/103. Устройство для определения индивидуальных весовых нагрузок на нижнюю конечность // Курбанов С.Х., Неверов В.А., Плугин А.И., Белянин О.Л.; опубл. 27.07.2007, Бюлл. 21

В.А. Неверов, В.В. Кирьянова, С.Х. Курбанов, О.Л.Белянин Научно-медицинский журнал «Паёми Сино» («Вестник Авиценны») Таджикского государственного медицинского университета имени Абуали ибни Сино, №3, июль-сентябрь 2009 г.

Линник С.А., Хрыпов С.В., Пинчук Д.Ю. и др. Реабилитация больных после тотального эндопротезирования тазобедренного сустава// Материалы шестого конгресса "Человек и его здоровье". С-Пб. 2001. С. 32

Неверов В.А., Соболев И.П., Дадалов М.И. и др. Пути улучшения реабилитации больных после эндопротезирования тазобедренного сустава/Материалы восьмого конгресса "Человек и его здоровье".С-Пб. 2003. С.63

Seredenko A.A.

1-year resident, Department of Traumatology,
Orthopedics and Neurosurgery with a software course.
Krasnoyarsk State Medical University
of Voino-Yasenetsky Ministry of Health of Russia
(Russia, Krasnoyarsk)

Belova O.A.

Assistant of the Department of Traumatology,
Orthopedics and Neurosurgery with a software course.
Krasnoyarsk State Medical University
of Voino-Yasenetsky Ministry of Health of Russia
(Russia, Krasnoyarsk)

**PERSONALIZED APPROACH TO REHABILITATION OF PATIENTS
AFTER HIP ENDOPROTHETICS BASED ON BIOIMPEDANSOMETRY**

Abstract: this article examines the features of the rehabilitation of hypersthenics and normosthenics after hip arthroplasty, the advantages of bioimpedance measurement in the rehabilitation of patients after hip arthroplasty.

Keywords: arthroplasty, bioimpedansometry, hip joint, rehabilitation.

ПРИРОДА И СЕЛЬСКОХОЗЯЙСТВЕННЫЕ НАУКИ
(NATURE & AGRICULTURAL SCIENCES)

УДК 1

Рузиев Ю.С.

phD, доцент

Самаркандский государственный университет
(г. Самарканд, Узбекистан)

Худойбердиев Ш.Ш.

магистр

Самаркандский государственный университет
(г. Самарканд, Узбекистан)

**ВЛИЯНИЕ КОРМОВ, СОДЕРЖАЩИХ ПЕСОК,
НА УСВОЯЕМОСТЬ И ПРОДУКТИВНОСТЬ
У РАЗНЫХ ПОРОД КУР**

Аннотация: куры, живущие свободно на открытом воздухе, неосознанно потребляют песок, особенно в случаях купания кур в почве или пыли. Это указывает на то, что в среднем 10-20% дневного рациона кур, выращиваемых на открытом воздухе (в домашних условиях), состоит из песка. В этом исследовании изучалось влияние потребления кормами, содержащими до 30% песка на продуктивность (яйценоскость, массу яиц), усвояемость и некоторые физиологические параметры крови у различных пород кур.

Ключевые слова: обогащенная питательная среда, физиологические показатели крови, масса тела, масса яиц, вскармливание, продуктивность.

Актуальность темы: В последние годы в нашей стране особое внимание уделяется развитию птицеводства, увеличению объемов и разнообразия экспортируемой готовой продукции, а также обеспечению населения качественными продуктами питания местного производства, разработке научно

обоснованных стандартов кормов для птицеводства обеспечению биологической и экологической безопасности, кормлению и обогащению различными способами кормов, увеличению поголовья птицы, а также увеличение количественных и качественных показателей продукции.

Наши исследования были направлены на то, чтобы побудить цыплят в содержащихся в клетках выражать свое состояние, так как если бы они находились во внешней среде, путем обогащения их кормов добавками песка. Наличие песка в корме важно для кур, содержащихся в клетке, потому что эта возможность имеется у кур, содержащихся в естественных и домашних условиях свободного выгула.

Цели и задачи исследования: Целью нашего исследования являлось изучение влияния обогащения песком корма кур в птицефабриках нашей страны на продуктивность кур и на некоторые показатели крови.

В ходе исследования изучалось влияние кормов, содержащих песок, на продуктивность кур и некоторые показатели крови. В этом исследовании курам, выращиваемые на птицефабриках нашего региона, вскармливались кормами, обогащенными песком, и в соответствии с другими нормативными требованиями.

Условия, материалы и методы исследования: 40 цыплят 24 недельного возраста были помещены в отдельные для каждой породы клетки площадью 2000 см². Куры находились в проветриваемом помещении и обеспечивались пищей и водой в комнате при температуре 22^oC (куры течение 15 часов находились в световом периоде и в течение 9 часов в темноте). После двухнедельного периода адаптации курам в качестве контрольного корма давали стандартный корм, адаптированный к нашим местным условиям (кукуруза, овес и пшеница).

Концентрация гемоглобина определяли – методом спектрофотометрии (EMC-30PC-UV), количество эритроцитов и лейкоцитов – методом прямой микроскопии в счетной сети Горяева, среду - по методу Неводова, вязкость –

везкометром (НААКЕ Viscotester 2plus), скорость оседания эритроцитов – прибором Панковчена.

Потребление песка оценивалось в соответствии с уравнением поглощения почвы. Уравнение поглощения почвы в дикой природе выражается как:

$$x = \frac{(b)y + ay}{(ay)c + b}$$

где, x – фракция почвы в корме, y – концентрация золы нерастворимой в кислоте в составе помёта (в г/кг дм), a – усвояемость сухого вещества в корме, b – концентрация золы нерастворимой в кислоте, в составе корма (г/кг в дм), и c – концентрация золы нерастворимой в кислоте, в составе песка (в г/кг дм) (Beuer и др., 1994).

Результаты: Были получены результаты по яйценоскости, массе яиц, усвоению питательных веществ и по некоторым физиологическим параметрам крови у кур, вскармливаемых кормом обогащенным песком и отвечающим стандартным требованиям в местных условиях. Так как не наблюдалось значительных изменений в основных показателях крови эти результаты не были включены в таблицу.

Таблица 1:

Влияние кормов с песком на пищеварение

Количество песка в корме (%)	Превышение переваривания песчаного корма по сравнению с перевариванием корма в контрольной группе (%)
0	0
10	10,6
20	11,1
25	11,8
30	12,7

По мере увеличения количества песка в корме улучшалось и усвоение корма. Эти результаты сравнивали с исходным стандартом (корм без песка). (таблица 1). Переваривание корма улучшилось по сравнению со стандартным потреблением корма при содержании в корме 10% песка на 10,6%, в том числе при содержании 20% песка на 11,1%, и при содержании 25% песка на 11,8%, 30% песка на 12,7%.

Таблица 2

Влияние содержания песка на пищеварение и продуктивность

Количество песка (%)	0	10	20	25	30	С.Б.Р.*
Яйценоскость (%)	96	95	96	97	97	1
Масса яйца (г)	67,6	67,7	67,8	68,3	68,8	1,2
Общая усвоенность пищи (г) (г/к/1)**	137	146	152	161	174	37
Отношение общего корма к массе яйца (г/г)	2.03	2.16	2.24	2.36	2.53	0.5
Питательный корм (корм без песка) (г) (г/к/1)*	137	123	122	121	122	16
Соотношение питательного корма (безпесочного корма) к яичной массе (г/г)	2.03	1.82	1.80	1.77	1.77	0.26

Примечание: *С.Б.Р. – Самая большая разница

** (г/к/1) – употребление корма в граммах одной курицей за один день.

В начале экспериментов количество корма было стандартным. При употреблении кормов с содержанием песка от 0 до 30% значительных различий по показателю яйценоскости в пяти группах кур не наблюдалось, то есть максимальная разница между группами составила 1% (таблица 2).

В пяти группах почти не было существенной разницы в весе яиц (максимальная разница 1,2 г) (Таблица 2). Одна курица в день потребляла 137 г корма без песка и до 174 г корма с 30% содержанием песком (Таблица 2). Следовательно, потребление кормов, содержащих песок, улучшает усвоение питательных веществ по сравнению с не песчаными кормами. Практически не было разницы между соотношением общей массы корма и питательного корма

(без песка) к массе яйца во всех пяти группах. Масса корма, содержащего песок по сравнению с питательным кормом (безпесочный корм) уменьшена до 16 г по сравнению с беспесчаным кормом.

Никаких проблем со здоровьем или других аномальных симптомов не наблюдалось ни в одной из групп.

Выводы: В этом исследовании для определения влияния песка на продуктивность кур яйценосной породы их корма были обогащены песком на 0%, 10%, 20%, 25% и 30%. В течение 4 недель в одних и тех же условиях и среди кур одного возраста измеряли параметры употребление корма, яйценоскость, вес яиц и прирост живой массы, а также некоторые физиологические показатели. С увеличением количества песка в рационе было, а также за счет значительного увеличения потребления корма достигнуто значительное увеличение в продуктивности кур (яйценоскость и масса яиц).

СПИСОК ЛИТЕРАТУРЫ:

Bilgili, S. F., G. I. Montenegro, J. B. Hess, and M. K. Eckman. 1999. Sand as litter for rearing broiler chickens.

Cerolini, S., C. Mantovani, F. Bellagamba, M. G. Mangiagalli, L. G. Cavalchini, and R. Reniero. 1995. Effect of restricted and ad libitum feeding on semen production and fertility in broiler breeder males.

CVB, 2003: Feeding Table. Data on Chemical Composition, Digestibility and Nutritive Value of Feed Ingredients. Centraal Veevoeder Bureau, Lelystad, The Netherlands.

Gernat, A. 2009. Use of sand as litter for broilers. http://www.wattagnet.com/Use_of_sand_as_litter_for_broilers.html.

Алявия О.Т., Қодиров Ш.Қ., ва бошқалар. Нормал физиология //Ўзбекистон файласуфлари миллий жамияти нашриёти. Тошкент – 2007.– 382.

Евдокимов И.А. Современное состояние и перспективы переработки молочной сыворотки // Молочная пром-сть. – 2006. – № 2. – С. 34–36.

Зипаев Д.В., Зимичев А.В. Молочная сыворотка – ценное сырье для вторичной переработки. Известия вузов. Пищевая технология, № 2, 2007. С.14-17

Ruziev Y.S.

phD, associate professor
Samarkand State University
(Samarkand, Uzbekistan)

Khudoyberdiev S.S.

master
Samarkand State University
(Samarkand, Uzbekistan)

**EFFECTS OF FEEDS CONTAINING SAND
ACCEPTABILITY AND PRODUCTIVITY
IN DIFFERENT BREEDS OF CHICKENS**

***Abstract:** chickens living freely in the open air unknowingly consume sand, especially in cases of chickens bathing in soil or dust. This indicates that, on average, 10-20% of the daily diet of outdoor (home) chickens is sand. This study investigated the effect of consumption of feed containing up to 30% sand on productivity (egg production, egg weight), digestibility and some physiological parameters of blood in various chicken breeds.*

***Keywords:** enriched nutrient medium, physiological blood parameters, body weight, egg weight, feeding, productivity.*

УДК 1

Усмонов И.С.

магистрант

Самаркандский филиал

Ташкентский государственный аграрный университет

(г. Самарканд, Узбекистан)

Ташпулатов Й.Ш.

доцент

Самаркандский филиал

Ташкентский государственный аграрный университет

(г. Самарканд, Узбекистан)

**СПОСОБЫ ВЫРАЩИВАНИЯ СПАРЖИ (ASPARAGUS L.)
В УСЛОВИЯХ СЛАБОЗАСОЛЁННЫХ ПОЧВ
ХАТИРЧИНСКОГО РАЙОНА (САМАРКАНД, УЗБЕКИСТАН)**

Аннотация: род спаржи включает множество видов – свыше 200, среди которых есть овощные, лекарственные и декоративные. В пищу используется лишь один вид – спаржа лекарственная или обыкновенная (*Asparagus officinalis* L.). Спаржа – одна из древнейших овощных культур, выращиваемая ради сочных побегов, которые отрастают из почек корневища рано весной. В современном мире спаржа представляет собой обычный, доступный и популярный овощ.

Ключевые слова: спаржа, биология, семена, выращивания, рассада.

Спаржа – многолетнее двудомное травянистое холодостойкое растение с мясистым корневищем из семейства спаржевые *Asparagaceae*. С момента прорастания семени растение формирует мочковатую корневую систему, состоящую из собственно корней, усваивающих питательные вещества и воду, а также корневищ, в которых питательные вещества откладываются про запас.

Корневище спаржи – это слаборазветвлённый, утолщённый подземный побег, растущий в одном направлении и образующий по бокам мясистые цилиндрические клубни, в которых накапливается основная масса питательных веществ. В зависимости от посадки растения, корневая система располагается в почве на глубине 25-50 см, но отдельные корни проникают на 2-2,5 м и более, что связано с возрастом растения и глубиной залегания грунтовых вод. Постепенно отмирая в нижней части, корневище вместе с кольцом вегетативных почек медленно поднимается к поверхности.

Весной, при прогревании почвы, из почек отрастают многочисленные сочные и нежные побеги, толщина которых может колебаться от 0,8 до 2,0 см. Отрастая в слое почвы без света, побеги этиолируются, а выходя на поверхность, зеленеют и в процессе развития грубеют и одревесневают. Молодые побеги до распускания головки используют в качестве деликатесного продукта. С отрастанием боковых веточек и огрубения (одревеснения) побегов, пригодны только для декоративных целей и получения семян на женских особях. Отрастающие из почек побеги нередко достигают высоты 2,5 м и, пока они молодые, лучшими в хозяйственном плане считаются те растения и сорта, у которых ветвление происходит как можно выше над уровнем почвы.

Листьями у спаржи являются треугольные чешуйки, расположенные на побегах. Из пазух чешуек (листьев) развиваются боковые побеги и несколько игловидных стебельков – кладодий, выполняющих функции листьев. В пазухах чешуек (листьев) и на узлах побегов формируются мелкие бледно-зелёные цветки, опыляемые мелкими насекомыми, пчёлами и шмелями. У мужских растений цветки имеют развитые тычинки и недоразвитый пестик, у женских наоборот – развит пестик и недоразвиты тычинки. Плод у спаржи – 2-3-х камерная ягода, приобретающая при созревании ярко-красный или оранжевый цвет.

В каждой камере ягоды развивается 1-2 семени, имеющие при созревании чёрный блестящий цвет и форму трёхгранной пирамиды с одной закруглённой

стороной. Размер семян колеблется от 3 до 4 мм, а масса 1000 штук 17-19 г. Семена сохраняют всхожесть 3-7 лет. Плантацию высаживают на 8-10 лет, начинает плодоносить она со второго года. С четвертого года спаржа даёт максимальную урожайность до 8 т/га, которая поддерживается около 8-ми лет. Затем урожайность начинает снижаться и плантацию рекультивируют [1,2,3].

Спаржа низкокалорийная, что привлекает любителей здорового образа жизни и диет. В 100 г продукта содержится: 3,9 г углеводов, 0,12 г жиров, 2,2 г белков. Калорийность составляет 21 ккал. Спаржа в большом количестве содержит клетчатку, витамины группы В, А, С, К, Е, фолиевую кислоту (особенно необходимую беременным женщинам), железо, медь, калий, марганец, и массу других необходимых микроэлементов [1].

Спаржа очень требовательна к плодородию почвы. Перед посадкой вносят навоз (осенью) или компост (весной) 30 -50 кг на 10 м², а также суперфосфат 0,4 – 0,8 кг, калийную соль 0,3 – 0,7 кг. Для выращивания спаржи в основном используют рассадку, которую получают из семян. Их высеивают в рассадник, как только позволит почва. Сеют рядами, ширина междурядий 40 см. Расстояние между семенами составляет 3 см, глубина их заделки 3-4 см. Для быстрого появления всходов семена перед посевом замачивают в течение 3 дней в воде с температурой 30°С и после легкого просушивания высеивают во влажную почву. Выращивать рассадку довольно сложно, поэтому лучше ее покупать. Наиболее подходят для посадки однолетняя рассадка. При посадке более старой рассадки урожай, как правило, более низкий в течение всего периода ее выращивания. Как только в рассаднике обозначились рядки спаржи, проводят рыхление междурядий и уничтожают сорняки. Еще не плодоносящую спаржу (первый и второй годы выращивания) сразу после появления всходов подкармливают аммиачной селитрой (0,3 на 10 м²). Проростки спаржи высаживают на постоянное место, как только позволят почвенные условия.

Рассадка должна быть разросшейся, с толстыми, светлыми корнями, с 5- 6 почками. На небольших участках спаржу удобно сажать в один или два ряда по

краям участка, где она может находиться вне севооборота в течение длительного времени (10 лет и более). Ее нужно сажать на солнечных местах. Применяют траншейный способ посадки. На расстоянии 120-150 см друг от друга выкапывают канавы шириной 40 см и глубиной 25-30 см, на дно которых через каждые 40 см насыпают холмики, лучше всего из компоста или из земли, смешанной с хорошо перепревшим навозом. Рассадку помещают на эти холмики, равномерно расправляя корни, затем насыпают почву слоем 5-8 см и старательно ее уплотняют. Сверху нужно добавить немного рыхлой земли, чтобы не образовалась корка. Посаженная таким образом рассада находится на 15-20 см ниже уровня грунта. Оставшуюся при посадке почву распределяют вдоль канавок и используют для их постепенной, по мере роста растений, засыпки. Канавки нужно сравнивать с поверхностью земли осенью. Зеленые побеги должны появиться в конце мая. Желательно иметь несколько резервных саженцев спаржи для посадки на месте растений, которые не принялись. На второй год после посадки рассады вносят минеральные удобрения, затем почву вдоль рядов растений нужно как можно раньше разрыхлить, стараясь не повредить корни.

На третий год после посадки, если растения сильные и достаточно кустистые, приступают к уборке урожая. Если растения слабые, сбор урожая откладывают на следующий год и ухаживать за спаржей так же, как и на второй год после выращивания. На четвертый год и в дальнейшем уход за спаржей так же, как на третий год. В апреле почву, насыпанную в виде валков на рядки плодоносящей спаржи, следует тщательно выровнять и слегка утрамбовать. Таким образом, будет нетрудно обнаружить трещины на почве над проростками спаржи (появление трещин свидетельствует о том, что проростки можно срезать). Ширина валков у основания в первые годы выращивания должна равняться 40 см, в последующие 50 -60 см.

Если вам нужна отбеленная спаржа, необходимо разрыхлить почву между растениями, когда она подсохнет, затем внести фосфорные и калийные удобрения и сразу же насыпать на рядки спаржи валики из почвы, выбранной из

междурядий. В первый год уборки высота валиков над поверхностью грунта должна составлять 15 – 20 см, а в последующие годы 25 – 30 см. Молодые побеги, прорастая через такой валик без доступа света, «белеют». Созревание спаржи можно ускорить на 7-10 дней, прикрыв валики прозрачной пленкой сразу после того, как их присыпали почвой. Вместо валиков ряды спаржи можно прикрыть тоннелями с двойным слоем черной пленки, под которой побеги также болеют.

Тем не менее, целесообразнее выращивать зеленую спаржу, так как биологическая ценность ее намного выше, процесс выращивания является менее трудоемким, не нужно насыпать валики перед уборкой, а затем разравнивать их. Побеги, вырастающие на свету, остаются зелеными. При длине 12- 20 см в высоту их постепенно срезают у основания. В мае сеянцы спаржи в рассадке, достигшие в высоту 5-6 см, прореживают на расстоянии 12-15 см, а затем вновь проводят подкормку аммиачной селитрой или навозной жижей. Следует выполнить возможные пропуски растений, посаженных в прошлом году. Когда рассада начнет расти, в почву нужно внести аммиачную селитру.

В июне неплодоносящую спаржу и рассаду необходимо подкормить аммиачной селитрой. Если рассада не была прорежена в мае, сделайте это в июне как можно раньше. В октябре засыхающие побеги спаржи нужно осторожно срезать у самой земли, стараясь не повредить корневища и сжечь. У растений, не пораженных ржавчиной и спаржевой ржавчиной и спаржевой мухой, ботву можно не срезать, она будет предохранять корни зимой от промерзания. Рассаду спаржи в рассаднике в сильные морозы при отсутствии снега или небольшом снежном покрове нужно укрыть листьями, соломой или навозом. Однолетние, двулетние посадки и плодоносящие растения следует подкормить суперфосфатом (0,3 – 0,5 кг на 10 м²) и 40%-ной калийной солью (0,25 – 0,35 кг). Если весной будущего года рассаду решили высаживать на постоянное место, в почву вносят навоз.

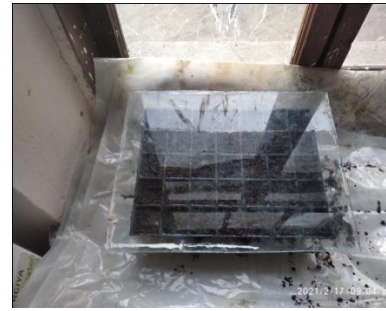

1.рис. смачивания семян в воде.

2.рис. посадка семян в кассетах

3.рис. семена хорошо растут с тёплых и хорошо освещённых местах



4.рис. первые 15-дней

5.рис. рассады в кассетах 22-24 дней

6.рис. рассады в почвах 38-40 дней

СПИСОК ЛИТЕРАТУРЫ:

Белане Ф. Спаржа. М., Агропромиздат, 1986. – 126 с.

Ращупкин А. Спаржа – подспорье для дальновидного фермера. Белорус. сел. хоз-во, 2017. – №2. – 2017. – С.74-76.

Шевченко Ю.П. Спаржа. Технология возделывания и использования зеленых, пряно-вкусовых и малораспространённых овощных культур. М.В.О., Агропромиздат. – 1988. –С.33-37.

Usmonov I.S.

undergraduate

Samarkand branch

Tashkent State Agrarian University

(Samarkand, Uzbekistan)

Tashpulatov Y.S.

assistant professor

Samarkand branch

Tashkent State Agrarian University

(Samarkand, Uzbekistan)

**METHODS FOR CULTIVATION OF ASPARAGUS (ASPARAGUS L.)
IN CONDITIONS OF LOW-SALT SOILS
KHATIRCHA DISTRICT (SAMARKAND, UZBEKISTAN)**

***Abstract:** the genus of asparagus includes many species - over 200, among which there are vegetable, medicinal and decorative ones. Only one species is used for food - medicinal or common asparagus (*Asparagus officinalis* L.). Asparagus is one of the oldest vegetable crops grown for succulent shoots that grow from rhizome buds in early spring. In the modern world, asparagus is a common, affordable and popular vegetable.*

***Keywords:** asparagus, biology, seeds, cultivation, seedlings.*

МЕЖДУНАРОДНАЯ НАУЧНО-ПРАКТИЧЕСКАЯ КОНФЕРЕНЦИЯ
«НАУКА И ТЕХНИКА В XXI ВЕКЕ»

УДК 316.624

Дементьева А.О.

студентка 2 курса Колледжа железнодорожного транспорта

Уральский университет путей сообщения

(г. Екатеринбург, Россия)

Научный руководитель:

Паньшина Е.В.

преподаватель

Уральский университет путей сообщения

(г. Екатеринбург, Россия)

**ПРОБЛЕМА ПОДРОСТКОВОГО СУИЦИДА
В СОВРЕМЕННОМ ОБЩЕСТВЕ**

***Аннотация:** в статье описана одна из главных проблем современного общества – подросткового суицида, обсуждаются причины и практика предотвращения.*

***Ключевые слова:** проблема, подростковый суицид, психология, эмоциональность, деформация отношений, становление личности.*

По данным Всемирной организации здравоохранения в 2017 году Россия занимала 15 место в мире по числу самоубийств на сто тысяч жителей, уступая сердечно - сосудистым и онкологическим заболеваниям, третье место по числу самоубийств, среди подростков.

Подростковый суицид отражает тенденции современной действительности. В настоящее время у многих детей и подростков напрочь отсутствуют истинные жизненные ценности и ориентиры. За каждым случаем

подросткового самоубийства стоит личная трагедия, безысходность, когда страх перед жизнью побеждает страх смерти [3].

Возможно, стремление к саморазрушению заложено в человеке от природы. Если все живое вокруг изо всех сил борется за существование, то отдельные человеческие индивиды, наоборот, вкладывают недюжинную энергию в то, чтобы полностью испортить себе жизнь, а иногда и расстаться с нею. Поистине человек – странное создание: только он способен на самоуничтожение, лишь ему присуще загадочное влечение к смерти - никакому другому живому существу это не свойственно [2].

Видим, что всемирная сеть Интернет буквально перевернула наш мир. Практически любая человеческая деятельность теперь прочно связана с Интернетом. Все дальше уходит в прошлое то время, когда люди общались без помощи каких-либо технических устройств, мессенджеров или социальных сетей, а в непосредственном контакте друг с другом. Одновременно с этими изменениями в нашу реальность вошли новые проблемы, такие как девиации, связанные с деформацией отношений между человеком и миром, сверхценным отношением к виртуальной среде и коммуникации, усилением отчужденности между людьми [1]. Европейские страны, США, Япония, Китай и Россия уже столкнулись с явлениями «бегства от реальности», связанными с интернет-культурой (зависимые геймеры и др.), ростом количества подростковых и молодежных самоубийств, вспышек неконтролируемой агрессии, ухода в виртуальные миры, усиления зависимости от гаджетов и онлайн присутствия в виртуальной реальности. Такие явления вызывают угрозу для модернизированных культур и экзистенциальной безопасности. Особенно им подвержены подростки не с формировавшейся психикой.

Подростковый возраст, бесспорно, является одним из самых сложных периодов в становлении личности. В этом возрасте у человека происходят серьезные изменения, как на уровне физиологии, так и на уровне психики. Подросткам свойственен юношеский максимализм, высокая эмоциональность и

иррациональность в принятии решений. Молодое поколение, развивающееся в современных условиях информационно-цифрового общества, становится еще менее стабильным и с точки зрения психики, и с точки зрения поведения. Кроме того, у подростков еще не сформировано адекватное отношение к смерти. Смерть в их восприятии зачастую выступает неким временным состоянием, сравнимым со сном. Сами того не осознавая, дети-подростки очень нуждаются в авторитете, лидере, наставнике. К сожалению, иногда таким наставником для них становится случайный человек из интернета, несущий разрушительные идеи. Изучение кибер угроз и кибер воздействия ведется сравнительно недавно в социальных и философских науках, и стало актуальным после организации деструктивных интернет-сообществ, пропагандирующих агрессию и суицид. В настоящее время явление киберугроз нуждается в более глубоком изучении с целью разработки соответствующих мер защиты населения и, в особенности, подростков от них.

СПИСОК ЛИТЕРАТУРЫ:

Демографическая ситуация в Архангельской области: материалы областной научно-практической конференции «Демографические процессы, происходящие в Архангельской области: проблемы и перспективы», 25 апреля 2002года/ ред. Н.Е. Галеева. – Архангельск: Поморский государственный университет, 2003.

Моховиков А.Н. Суицидология: Прошлое и настоящее. Проблема самоубийства в трудах философов, социологов, психотерапевтов и художественных текстах. - М.: «Когито-Центр», 2001 г., с. 57 Международная академия наук, экологии и безопасности жизнедеятельности., Говорин Н.В., Вахнин Н.Г., Домошонкин М.Ю., изд. «Вестник» 1999г.

Основы суицидологии, В.С. Ефремов, СПб. 2004г., изд. «Диалект».

Dementyeva A.O.

2nd year student of the College of Railway Transport

Ural University of Railways

(Ekaterinburg, Russia)

Scientific adviser:

Panshina E.V.

teacher

Ural University of Railways

(Ekaterinburg, Russia)

THE PROBLEM OF ADOLESCENT SUICIDE IN MODERN SOCIETY

***Abstract:** the article describes one of the main problems of modern society - adolescent suicide, discusses the causes and practice of prevention.*

***Keywords:** problem, adolescent suicide, psychology, emotionality, deformation of relationships, personality formation.*

УДК 1

Копырин А.С.

кандидат экономических наук, доцент

ФГБОУ ВО «Сочинский государственный университет»

(г. Сочи, Россия)

Шатрова В.В.

студент магистратуры

ФГБОУ ВО «Сочинский государственный университет»

(г. Сочи, Россия)

МЕЖДУНАРОДНЫЙ ЭЛЕКТРОННЫЙ ДОКУМЕНТООБОРОТ (ЭДО)

Аннотация: в статье авторы раскрывают теоретические основы электронного документооборота.

Ключевые слова: электронный документооборот, электронная подпись, электронный документ.

Электронный документооборот - это обмен электронными документами по телекоммуникационным каналам связи (ТКС) оператора ЭДО. Сначала поясним понятие «электронный документ». Электронный документ - это файл, заверенный электронной подписью. Его не нужно распечатывать, так как юридически значимым оригиналом он является именно в электронном виде. [2]

Электронный документооборот (ЭДО) происходит через систему оператора ЭДО, включенного в сеть доверия ФНС РФ. Одна организация отправляет другой файл документа. Адресат получает его через несколько секунд на своем ПК. Процесс можно сравнить с электронной почтой. При передаче документа оператор автоматически проверяет легитимность

электронной подписи, которой завизирован документ, и соответствие формата документа требованиям законодательства. [3]

Если документ требует двусторонней подписи, получатель также подписывает его электронной подписью или отказывается в подписи и запрашивает корректировку. Движение документа отправитель может отследить благодаря статусам: «Отправлен», «Получен», «Подписан», «Отказано в подписи» [1].

Внедрение ЭДО позволит удобно и просто представлять электронные документы через интернет по требованию налоговых органов. ЭДО подходит как малому и среднему бизнесу, так и крупным предприятиям и холдингам. [3]

Внедрение ЭДО позволит удобно и просто представлять электронные документы через интернет по требованию налоговых органов. ЭДО подходит как малому и среднему бизнесу, так и крупным предприятиям и холдингам.

Система «Электронный документ» - система обмена электронными документами. С ее помощью вы сможете добавить электронный документ с компьютера, выгрузить из учетной системы или создать с нуля. Встроенный редактор подскажет, как правильно сформировать и заполнить документ. Перед отправкой система проверит ваши счета-фактуры, акты и накладные - это исключит ошибки и гарантирует, что контрагенты и налоговая примут документы. Система «Электронный документ» умеет работать с любыми форматами электронных документов, в том числе с утвержденными ФНС. [1]

На сегодняшний день на рынке Италии существует две системы, позволяющая осуществить электронный документооборот между какой-либо фирмой и налоговой службой. Эти системы разработаны двумя крупными компаниями интеграторами «Edicom Group» и INPOSIA. Рассмотрим данные системы подробнее.

Фирма «Edicom Group» представляет свое собственное решение «EDICOM Global e-Invoicing». Рассмотрим данную систему подробнее. «EDICOM Global e-Invoicing» - это платформа, состоящая из 4 модулей: модуль

интеграции, модуль проверки и соблюдения правовых норм, коммуникационный модуль и модуль управления [2]

Модуль интеграции - этот модуль занимается установлением соединений с внутренней системой управления для интеграции выставления и получения счетов. Данный модуль обеспечивает преобразование структур данных в соответствии с необходимыми стандартами, внедрение установленных систем цифровой подписи или управления процедурами декларирования в соответствии с положениями действующего законодательства. Взаимодействие данного модуля с внутренней системой управления осуществляется по средствам обмена файлами формата «*.csv» либо же прямым подключением к базе данных с помощью СОМ соединения, но с учетом что внутренняя система управления является продуктом «Edicom Group».

Модуль проверки и соблюдения правовых норм – на данном этапе выставленные счет-фактуры анализируются и синтаксически проверяются на предмет соответствия всем необходимым техническим спецификациям. Модуль выполняет семантическую оценку, направленную на обеспечение того, чтобы информация, содержащаяся в каждом документе, соответствовала определенным руководящим принципам, чтобы согласовать требования различных деловых партнеров [2] То есть на данном этапе осуществляется проверка валидности файла. Также следует отметить, что это один из ключевых элементов платформы электронного выставления счетов EDICOM. Его функция заключается в интеграции технических и юридических спецификаций, установленных каждой цифровой системой выставления счетов в различных странах. Это модуль, который взаимодействует с «интегратором» платформы, постоянно указывая тип управления, которое должно выполняться над данными каждого счета, чтобы они всегда оставались согласованными и соответствующими действующим законам [2]

Коммуникационный модуль - на этом этапе электронный счет готов к отправке в налоговый орган. Коммуникационный модуль идентифицирует

получателя электронного документа и отправляет его автоматически, направляя через протокол связи, согласованный с получателем, данный модуль позволяет отправителю в любое время узнать, где находится его сообщение [3]

Модуль управления - этот модуль настраивает доступную в Интернете среду, из которой можно полностью управлять и контролировать платформу.

Вторая фирма INPOSIA представляет решение для автоматизации данного бизнес-процесса с помощью системы «INPOSIA e-invoicing».

Данной системой на сегодняшний день пользуются многие крупные компании:

1. Датская Компания основанная в 1941 году Виллумом Канном Расмуссеном, занимающаяся производством строительных материалов в основном мансардных окон.

2. Голландская независимая многонациональная компания, которая хранит и обрабатывает продукты, от химикатов, нефти, газа и СПГ до биотоплива и растительных масел.

3. Группа компаний, использующих бренд «Toyota».

Преимущество данной системы заключается в том, что она может быть использована на территории более чем 60 стран, так как регламенты отправки счет-фактур в данной системе соответствуют юридическим и налоговым требованиям обмена. Также в данной системе есть возможность использования цифровой электронной подписи [3].

СПИСОК ЛИТЕРАТУРЫ:

Касьянова Г.Ю. Документооборот. Основные средства, АБАК, 2019 год, 256 стр.

Ильина Т.Н., Логинова А.Ю., Романов Д.А. Правда об электронном документообороте, Москва, ДМК, 2019 год, 224 стр.

Баласаян В.Г. Концепция автоматизации отечественного документооборота // Открытые системы - 2015. №1

Kopyrin A.S.

candidate of economic sciences, associate professor

Sochi State University

(Sochi, Russia)

Shatrova V.V.

graduate student

Sochi State University

(Sochi, Russia)

INTERNATIONAL ELECTRONIC DOCUMENT FLOW

***Abstract:** in the article, the authors reveal the theoretical foundations of electronic document management.*

***Key words:** electronic document management, electronic signature, electronic document.*