

# ВЕСТНИК НАУКИ

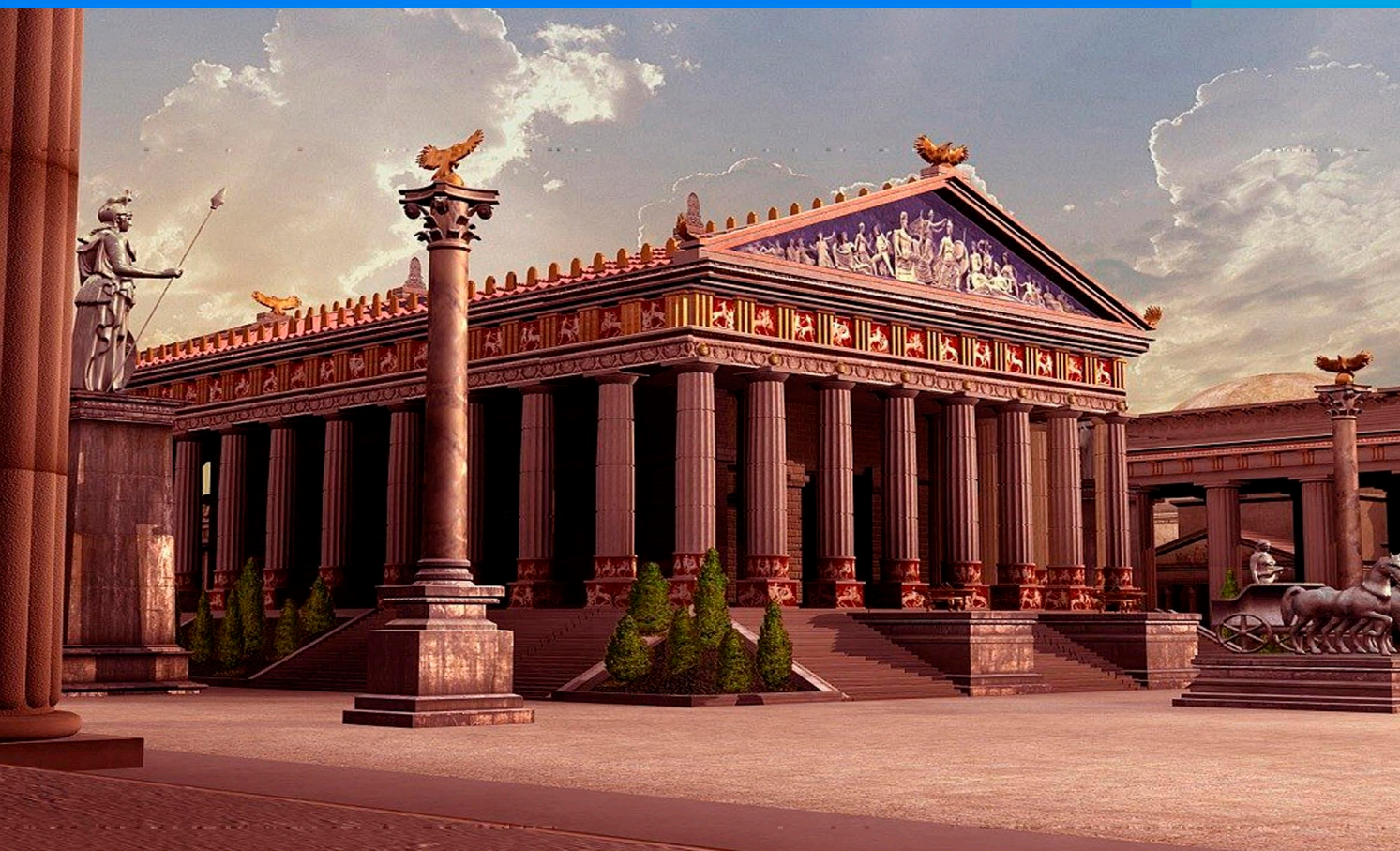

ВЫПУСК

№ 4 (13)



ТОМ 3

Международный научный журнал

[www.вестник-науки.рф](http://www.вестник-науки.рф)

Тольятти 2019

---

Международный научный журнал

# «ВЕСТНИК НАУКИ»

№ 4 (13) Том 3

АПРЕЛЬ 2019 г.

(ежемесячный научный журнал)

---

В журнале освещаются актуальные теоретические и практические проблемы развития науки, территорий и общества. Представлены научные достижения ученых, преподавателей, специалистов-практиков, аспирантов, соискателей, магистрантов и студентов научно-теоретического, проблемного или научно-практического характера.

Предназначено для преподавателей, аспирантов и студентов, для всех, кто занимается научными исследованиями в области инновационного развития науки, территорий и общества.

Статьи, поступающие в редакцию, рецензируются, публикуются в авторской редакции.

Авторы несут ответственность за содержание статей, за достоверность приведенных в статье фактов, цитат, статистических и иных данных, имен, названий и прочих сведений, а также за соблюдение законов об интеллектуальной собственности. Мнение редакции может не совпадать с мнением авторов материалов.

Главный редактор журнала:

**РАССКАЗОВА ЛЮБОВЬ ФЁДОРОВНА**

---

*Главный редактор: Рассказова Любовь Федоровна*  
*Адрес учредителя, издателя и редакции: г. Тольятти*  
*сайт: [www.открытая-наука.рф](http://www.открытая-наука.рф); [www.вестник-науки.рф](http://www.вестник-науки.рф)*  
*eLibrary.ru: [https://elibrary.ru/title\\_about.asp?id=67626](https://elibrary.ru/title_about.asp?id=67626)*

*Дата выхода в свет: 21.04.2019 г.*

*Периодическое  
электронное научное издание.*

*Рабочий язык журнала:*

*русский и английский.*

*Распространяется бесплатно.*

**СОДЕРЖАНИЕ**

**ОБЩЕГУМАНИТАРНЫЕ НАУКИ**

**Алфедейлат Ферас**  
ИДЕОЛОГИЯ ПОЛИТИЧЕСКИХ РЕЖИМОВ В МИРЕ..... 5

**Баранова В.С.**  
УДОВЛЕТВОРЕННОСТЬ КЛИЕНТОВ В ИНДУСТРИИ ГОСТЕПРИИМСТВА ..... 10

**Скворцова Я.А.**  
ВЗАИМОСВЯЗЬ ФИЗИЧЕСКОЙ КУЛЬТУРЫ И ЭКОНОМИКИ..... 13

**ЭКОНОМИЧЕСКИЕ НАУКИ**

**Исмаилова Ф.Н.**  
СОСТОЯНИЕ СФЕРЫ ТУРИЗМА В РЕСПУБЛИКЕ ДАГЕСТАН..... 16

**Подгорная Т.Н.**  
ЗАКОНОДАТЕЛЬСТВО О РЫНКЕ ЦЕННЫХ БУМАГ: ПОНЯТИЕ, ОСОБЕННОСТИ, ТЕНДЕНЦИИ И ПЕРСПЕКТИВЫ..... 20

**Семёнова Н.С.**  
«НАЛОГ НА ПРОФЕССИОНАЛЬНЫЙ ДОХОД» РОССИИ И СТРАНАХ МИРА..... 28

**ЮРИДИЧЕСКИЕ НАУКИ**

**Муратова Е.М.**  
ПРОБЛЕМЫ ОБЕСПЕЧЕНИЯ ЗАЩИТЫ ПРАВ ЧЕЛОВЕКА И ЕГО ОСНОВНЫХ СВОБОД В МЕЖДУНАРОДНОМ ПРАВЕ..... 33

**Мусафиров А.В.**  
НЕЗАКОННЫЙ ОБОРОТ ОРУЖИЯ..... 38

**Мусафиров А.В.**  
ЮРИДИЧЕСКАЯ КОЛЛИЗИЯ СТ. 23.4 КОАП РФ ..... 42

**ТЕХНИЧЕСКИЕ НАУКИ**

**Гаранина И. А.**  
ОЦЕНКА ВЛИЯНИЯ ВЕЛИЧИНЫ ЭЛЕКТРИЧЕСКОГО ПОЛЯ НА ЭЛЕКТРИЧЕСКИЕ ПАРАМЕТРЫ ПРИЗЕМНОГО СЛОЯ..... 47

**Кучин А.А.**  
РАЗРАБОТКА USB – КИЛЛЕРА НА ОСНОВЕ ИОНИЗАТОРА ВОЗДУХА  
И ЗАЩИТНОГО УСТРОЙСТВА ОТ ЕГО ВОЗДЕЙСТВИЯ..... 52

**Чебогарева В.С., Новиков М.В.**  
ЭНЕРГОЭФФЕКТИВНЫЕ ФАСАДНЫЕ СИСТЕМЫ..... 56

**МЕДИЦИНСКИЕ НАУКИ**

**Рустамов А.А., Анарханов Р.Х., Пайзуллаев С.А., Кусайнова М.А.**  
ДЕОНТОЛОГИЧЕСКИЕ ОШИБКИ МЕДИЦИНСКИХ РАБОТНИКОВ..... 66

**Султанова А.Р., Копылова Е.В., Толмачёв Д.А.**

ГИПОДИНАМИЯ У ШКОЛЬНИКОВ В УДМУРТСКОЙ РЕСПУБЛИКЕ ..... 70

**Султанова Д.Р., Фазуллина А.И., Толмачёв Д.А.**

ОСОБЕННОСТИ ЦЕФАЛГИЧЕСКОГО СИНДРОМА В ДЕТСКОМ  
И ПОДРОСТКОВОМ ПЕРИОДЕ, СВЯЗАННАЯ С ИНТЕРНЕТ ЗАВИСИМОСТЬЮ ..... 74



## ОБЩЕГУМАНИТАРНЫЕ НАУКИ

УДК 328

**Алфедейлат Ферас**

Аспирант

Тамбовский государственный технический университет

(Россия, г. Тамбов)

### ИДЕОЛОГИЯ ПОЛИТИЧЕСКИХ РЕЖИМОВ В МИРЕ

*Аннотация:* представленная статья посвящена рассмотрению вопросов понятия политической режим, идеология политических режимов в мире, видам политических режимов.

*Ключевые слова:* политический режим, политика, государство, государственность.

Политический режим – это главное политико-правовое явление современности. Именно политический режим обозначает характер реализации политической власти, взаимодействие «государство–общество–личность», гарантии реализации основных прав человека и многое другое. В политической науке принято выделять три основных политических режима: тоталитарный, авторитарный и демократический. Для каждого из них свойственны свои специфические черты, формирующиеся в определенных политических, социально–экономических условиях, исходя из особенностей исторического развития данного общества.

Под политическим режимом понимает особая форма политического управления, совокупность приемов, средств, методик, с помощью которых осуществляется регулирование политических отношений в обществе, государстве, также его рассматривают в качестве способа функционирования политической системы. Термин «режим» пришел из французского языка и переводится как «управление». На сегодняшний день политический режим характеризует методы реализации политической власти, степень участия граждан в системе управления обществом и государством, взаимоотношения различных государственных институтов и структур, правовые основы реализации политики, степень политической свободы и

разработанности норм в данной сфере, открытость или закрытость политических элит, правовое сознание личности и т.д.

В современной политологии выработан подход, в соответствии с которым применительно к понятию государства принято выделять три основные характеристики, характер и содержание которых позволяют формировать определенное представление о соответствующей стране – это форма правления, форма политико-территориального устройства и политический режим. Широко распространенный в настоящее время термин «демократия» выступает формой последней из вышеназванной характеристик – то есть политического режима.

В наиболее общем виде рассматриваемая категория может быть определена следующим образом: Политический режим – характеристика политико-государственного управления, отражающая совокупность используемых в процессе реализации политических отношений приемов, методов и форм. Иными словами, политический режим непосредственно характеризует способ функционирования политической системы.

На сегодняшний день наука насчитывает порядка 140–160 различных политических режимов, многие из них крайне незначительно отличаются друг от друга, однако столь большое их количество определяет необходимость различного рода классификации.

Особенно активно политические режимы изучались именно европейской наукой, европейскими учеными, и до сих пор их точки зрения используются в современной науке. Американские политологи, в отличие от Европы, свое предпочтение отдавали такому термину, как «политическая система», так как считали данный термин более уместным. Данный подход именуется системным. Сторонники данного подхода нередко толковали политический режим в качестве расширительного понятия, во многом отождествляя его с системой. Режим при этом считался более динамичным понятием, чем система, так как мог изменяться и преобразовываться. Однако в некоторых случаях режим рассматривается в широком смысле.

Некоторые ученые рассматривают политический режим в узком смысле в качестве государственного режима, который представляет совокупность средств и методов, с помощью которых реализуется государственная власть. Впрочем, такое

отождествление оправдано лишь тогда, когда режим политики, устанавливаемый в государстве, этим государством и определяется, однако если это зависит, прежде всего, от институтов гражданского общества, то применение данного понятия к указанному случаю недопустимо.

На сегодняшний день в науке сложились основные традиции относительно определения политических режимов в рамках конкретного государства. Многие из них вытекают из норм конституционного права, другие из цитологических подходов к данному понятию. Изучением данного понятия занимается наука политология, а также ряд других наук. Выделяют два основных подхода к определению идеологии политических режимов: институциональный; социологический. Первый подход также называется формально-юридическим. В нём значительное внимание уделяется именно нормам права как важнейшим характеристикам функционирования общества и государства. Данный подход, в основном, был характерен для Франции, где он традиционно и зародился. Исходя из характеристики данного подхода, были выделены следующие виды политических режимов: абсолютная монархия; президентская республика; парламентская республика. В дальнейшем эта типология стала одной из наиболее часто используемых в политологии, так как она характеризует не столько режим, сколько структуру власти в рамках конкретного государства или правительства.

Американский политолог Г. Лассуэл также признавал данную классификацию, рассматривая любой политический режим в качестве способа легализации власти. По его мнению, любые юридические нормы существуют в политологии и политике в целом лишь для того, чтобы обеспечить принудительную силу государства. Неконституционные формы правления он не признавал. Социологический подход трактует особые способы происхождения власти, которые основываются на волеизъявлении народа и являются ее своеобразным продолжением, то есть народ является источником власти. В данном подходе намного проще соблюдать баланс во взаимоотношениях общества и государства. Государство функционирует в силу особых социальных связей, имеющих в обществе, за счёт которых отдельные личности в составе всего общества в целом делегируют власть конкретным органам, структурам и должностным лицам. При данном подходе нередко отождествляется политический

режим и политическая система. Данного подхода придерживаюсь как европейские, так и американские ученые. Идеологический подход к видам политических режимов

Американо–испанский политолог Хуан Линц дополнил общепринятую классификацию двумя интересными типами. Классификация Линца:

1. Демократический

2. Авторитарный

3. Тоталитарный

4. Посттоталитарный (например, СССР времен Хрущёва после смерти Сталина. Черты тоталитаризма в таком обществе ещё сильны, но уже не играют главной роли в жизни государства).

5. Султанистский (например, в современных государствах Бруней или Саудовская Аравия, где абсолютный монарх играет решающую роль в жизни общества).

На сегодняшний день выделяют следующие виды политических режимов: демократия, авторитарный, анархия, другие. Демократический режим предполагает власть народа, который является единственным источником. Власть реализуется именно по воле народа. Формирование демократического общества возможно только в правовых государствах. Авторитарный режим основан на неограниченной власти одного лица или группы лиц. Одной из разновидностей авторитарного режима является тоталитарный режим. Это означает полное отсутствие демократии в отношении проведения выборов по принципу свободы, также данные понятия реализуются в вопросах управления государственными структурами. Имеется диктатура отдельной личности, которая занимают сильное положение в обществе и государстве. Анархия определяет как отсутствие любого политического режима, то есть установление безвластия. Однако такое состояние характерно для государства крайней непродолжительное время, а именно при упадке государства, при снижении роли политических сил и структур, а также на период значительных потрясений для государства, например, при революциях, гражданских войнах, оккупация. Тем не менее, анархия выступает в качестве формы общественного устройства, а не промежуточного состояния государства и политического режима. Выделяют также другие политические режимы, которые носят различные названия.



Например, выделяют такой политический режим, как аристократию. При данном режиме власть принадлежит элите, причём не наследуются по наследству единолично. Выделяют диктатуру как особую форму осуществления власти, при которой вся власть принадлежит либо одному конкретному лицу, которое именуется диктатором, либо правящей группе, занимающей лидирующее положение. Разновидностями политических режимов также является тирания, фашизм, феодализм.

В настоящее время политические режимы и их характеристика, описанные в учебниках, не существуют в чистом виде и подразделяются на подвиды.

### Список литературы:

1. Паршикова И.С. Влияние политического режима государства на существующую в нем форму правления // Сборник трудов конференции «Эволюция государства и права: история и современность». 2017. – С. 21-24.

2. Чекашова М.Д. Политический режим как форма государства // Актуальные проблемы права, экономики и управления. 2016. - № 12. – С. 208-209.

УДК 1

**Баранова В.С.**

Студент института магистратуры кафедры гостиничного и ресторанного бизнеса  
Санкт-Петербургский государственный экономический университет  
(Россия, г. Санкт-Петербург)

## **УДОВЛЕТВОРЕННОСТЬ КЛИЕНТОВ В ИНДУСТРИИ ГОСТЕПРИИМСТВА**

*Аннотация:* в данной статье рассматриваются особенности удовлетворения потребностей клиентов гостиничной индустрии. Описываются основные тонкости коммуникации с гостями. Кроме того, в статье также приведены примеры грамотной коммуникации сотрудников гостиничной индустрии с клиентом.

*Ключевые слова:* гостиничная индустрия, гость, удовлетворенность, коммуникация, сервис.

В современном мире все представители гостиничной индустрии понимают – для того, чтобы оставаться на плаву, нужно привлекать и удерживать гостей. Но как бы то ни было, важно знать, что конкретно следует предпринять, чтобы «удовлетворить» своих гостей.

Удовлетворенность клиентов имеет непосредственное отношение к повторным заказам и увеличивает вероятность того, что гости в дальнейшем будут рекомендовать отель своим друзьям, знакомым и т.д.

Например, в результате исследования было выявлено, что гости, которые остались довольны сервисом, были склонны к большим тратам на дополнительные виды услуг при последующем проживании в отеле.

Четыре ключевых показателя результативности, повлиявших на оценки гостей:

- соблюдение условий бронирования;
- время регистрации не превысило пяти минут;
- не возникло никаких проблем во время проживания в отеле;
- не было допущено ошибок при составлении счета.

Гости, которые оценили высоко все 4 показателя, были наиболее склонны к выставлению высокого общего рейтинга удовлетворенности отелем.

Несмотря на то, что анализ уровня удовлетворенности гостей способствует лучшему пониманию бизнеса, многие уверены, что подобные исследования не дают достаточно информации для управления результативностью. Возможно, одной из причин данного мнения является то, что проводимые отелями исследования не всегда хорошо проработаны. Ошибка, которую отели и гостиничные компании часто совершают при проведении анализа удовлетворенности, заключается в том, что их подход не имеет достаточной детализации, чтобы быть действительно полезным.

Прошли те времена, когда клиенты были счастливы, просто получая «пожалуйста» и «спасибо» или получая обслуживание с улыбкой. Хотя эти слова и входят в «рецепт» правильного этикета, этого просто недостаточно. Довольные клиенты ищут незабываемые впечатления и динамичный сервис, где это важно. От получения быстрого обслуживания до отклонения от стандартной практики - например, отъезда гостей в отеле или настройки пункта меню в ресторане - клиенты хотят чувствовать, что их выбор ценится.

Чтобы получить удовлетворительные оценки клиентов в опросах и среди них самих, необходимо предвидеть их потребности и иметь возможность исполнить любое желание и восполнить любую потребность гостя.

Одним из ключевых факторов, способствующих привлечению и возвращению ваших гостей, является выполнение поставленных задач. От того, чтобы быть последовательным до уверенности в том, что они получают ту же самую удивительную услугу. Клиенты с большей вероятностью будут разочарованы, если вы предложите им большое обещание, например, специальные услуги или премиальные продукты, и это не так. Не нужно представлять себя и свои услуги - роскошью, если эти услуги посредственные.

Счастливые клиенты - постоянные клиенты. Для представителей гостиниц важно не только качественное обслуживание, но и потрясающие продукты. Необходимо помнить, что нужно идти в ногу со временем, чтобы идти в ногу с тенденциями, которым могут следовать ваши клиенты, такими как создание служб личной помощи

для путешествующих клиентов или специальные уступки для заядлых постоянных потребителей.

Необходимо давать своим клиентам возможность рассказать о плохом опыте. Если в отеле есть клиенты, у которых был негативный опыт, сделайте так, чтобы им было легко и понятно не только рассказать об этом, но и донести это до вас, а не до кого-то другого. Безусловно, на любом гостиничном предприятии случаются ситуации, когда гость недоволен, но в силах работников служб исправить ситуацию.

Например: гостье долго несли халат, она разозлилась, пришла на стойку регистрации и, выказала своё недовольство. При выезде гостье и её спутнице вручили сертификаты на 2 комплементарных десерта в ресторане отеля, при этом сильно и, что важно, искренне извинились. В своем отзыве гостья поставила высшую оценку и в комментариях принесла свои извинения за вспыльчивость. Необходимо использовать методы коммуникации для поддержания связи с клиентами, чтобы была возможность предупреждать их, когда происходят изменения и улучшения.

Было выявлено, что «Индекс удовлетворенности гостя» является значимым опережающим показателем заявляемого намерения вновь вернуться в отель и рекомендовать его. Как и следовало ожидать, только 2% недовольных гостей заявили, что непременно вернуться или дадут рекомендации, в то время как 57% восхищенных гостей уверены, что возвратятся к гостиничной сети, и 89 % заявили, что определенно будут рекомендовать бренд.

Качество продукции и уровень сервиса влияют на лояльность посредством удовлетворенности потребителей. В то же время, доступность продукции, ее ассортимент и цена, а также стратегия продвижения товара или услуги и бренда компании оказывают влияние на лояльность не только через удовлетворенность потребителей, но и определяют поведение удовлетворенного клиента, определяя его возможности для совершения покупки.

## **СПИСОК ЛИТЕРАТУРЫ:**

1. Литрес.рф

**УДК 796.03**

**Скворцова Я.А.**

студентка 3 курса группы Экономика и управление недвижимостью и инвестициями  
Самарский государственный экономический университет  
(Россия, г. Самара)

## **ВЗАИМОСВЯЗЬ ФИЗИЧЕСКОЙ КУЛЬТУРЫ И ЭКОНОМИКИ**

*Аннотация:* статья определяет роль и место физической культуры и спорта в содействии социально-экономическому развитию общества.

*Ключевые слова:* спортивная индустрия, бизнес, спорт, экономика.

Возрастание значения потребности физическом развитии для каждого отдельного субъекта и стремление приучить себя к здоровому образу жизни наблюдаться мной всё чаще в повседневной жизни современного человека. Связанно это не только с возникновением понимания, что образ жизни скажется на здоровье через долгие годы, но и с возникновением тенденции к занятию спортом. Для этого была проделана большая работа, заинтересовать и увеличить число людей, приобщающихся к активному образу жизни с помощью агитационных рекламных компаний, повсеместного возрастания количества спортивных клубов и организаций. Ныне во многих странах сформировался «спортивный стиль» в одежде и образе жизни. На потребности людей соответствующим образом реагирует рынок: фирмы-производители спортивных товаров и услуг расширяют ассортимент предлагаемой ими продукции, улучшают ее качество, а также формируют новый спрос.

На товары и услуги спортивной индустрии спрос, как правило, формируется за счёт популяризации клубных и иных физкультурно-спортивных организаций. На этих рынках начинают формироваться свои тенденции, следование которым приносит владельцам огромные прибыли, но также формируют вокруг отрасли жёсткую конкурентную борьбу за обладанием этой прибылью.



Таким образом, мы видим, что физическая культура и спорт тесно переплетаются с такими понятиями, как менеджмент, маркетинг, реклама, ценообразование, бизнес-планирование и экономика в целом.

В последнее время в индустрии спорта и туризма началось обширное привлечение молодых предпринимателей и инвесторов. В нашей стране и за рубежом создаётся множество спортивных, физкультурных и туристических организаций всех форм собственности, которые осуществляют свою деятельность на коммерческой основе. В группу таких организаций входят физкультурные и оздоровительные клубы и ассоциации – аквацентры, ледовые арены, фитнес- и велнес-клубы, секции восточных оздоровительных практик, рукопашного боя и т.д.

Другой составляющей спортивного бизнеса является профессиональный спорт – профессиональные клубы, лиги и федерации, действующие на основе самофинансирования и получающие доходы за счет рекламной, издательской деятельности, продажи прав на теле- и радиотрансляцию национальным и международным коммуникационным корпорациям и иной коммерческой деятельности.

Кроме того, для занятий спортом необходимо соответствующее оборудование. Тем самым доходы идут и производства спортивной одежды, обуви, инвентаря, тренажёров и аксессуаров. Удивительно как один компонент несёт в себе множество составляющих, незначительные затраты общества на, к примеру, абонемент в фитнес клуб, несёт за собой потребность в одежде и аксессуарах, спортивных добавках, дегустация и рекламная компания которых так активно проводится в фитнес клубах. Открываются фитнес бары, которые считаются тоже отдельным сегментом этой индустрии. Спортивные товары стоят не дёшево, с каждого человека получается приличный заработок, а если это сеть разбросанная по множеству городов, таких людей каждый день приходит тысячи. Формирование той или иной спортивной привычки, зарождение и популяризация неизвестных ранее видов спорта в обществе, захватывающих большую часть населения служит сигналом для предпринимателей формирующих главный вопрос: «Как я могу на этом заработать?» Но помимо извлечения выгоды, выполняется социально значимая роль, в противостоянии чрезмерному потреблению алкоголя и табака, в борьбе с вредными привычками и

малоподвижным образом жизни. Это отличает спортивный бизнес от прочих видов предпринимательской деятельности.

Как отдельные компоненты спортивной индустрии можно выделить информационно-спортивный бизнес (специализированные спортивные радио- и телеканалы, сайты, информационные агентства, спортивные издательства и т.п.) и бизнес на спортивных сооружениях (стадионы, бассейны, спорткомплексы).

С возрастанием популярности физической культуры и спорта люди проводят свой досуг более рационально. Спорт - это хорошая возможность самосовершенствования и самоутверждения. Спортивная индустрия является существенным фактором роста экономических показателей, а впоследствии и благосостояния общества.

#### **Список литературы:**

1. Культура физическая, спорт и туризм в высшем профессиональном образовании. Научные труды XXV-ой Юбилейной Всероссийской научно-практической конференции, г. Ростов-на-Дону, 2014 г. – 176 с. ISBN 978-5-4382-0135-9
2. Гуськов С.И. Спорт и маркетинг. - М.: Вагриус, 1995. - 303 с.
3. Кутепов М.Е. Менеджмент в зарубежном спорте: Курс лекций. - М.: Росс. фонд поддержки малых предпр. в науке и науч. обл.; Школа спортивного бизнеса ГЦОЛИФК, 1992. - 144 с.
4. Папирян Г.А. Международные экономические отношения: Экономика туризма. - М.: Финансы и статистика, 1998. - 208 с.

**ЭКОНОМИЧЕСКИЕ НАУКИ****УДК 338.48****Исмаилова Ф.Н.**

к.э.н., доцент кафедры Маркетинг и коммерция,  
Дагестанский государственный университет народного хозяйства

**СОСТОЯНИЕ СФЕРЫ ТУРИЗМА В РЕСПУБЛИКЕ ДАГЕСТАН**

***Аннотация.** Природно - климатические условия и богатейшее историко-культурное наследие Республики Дагестан позволяют создать в республике мощный комплекс объектов туристско-рекреационной сферы, эффективное использование которой способно придать новый импульс развитию республики. В статье рассмотрены ФЦП «Развитие внутреннего и въездного туризма Российской Федерации(2011-2018годы)» и государственная программа Республики Дагестан «Развитие туристско-рекреационного комплекса и народно-художественных промыслов в Республике Дагестан», которые являются важным инструментом правовой базы государственной поддержки туризма.*

***Ключевые слова:** туризм, туристско-рекреационный потенциал, инфраструктура туристского рынка, экономика региона.*

Туристический бизнес сегодня становится одной из самых динамично развивающихся отраслей экономики. Туризм является источником доходов, как на микро, так и на макроэкономическом уровнях. Для регионов развитие туризма имеет особое значение в силу того, что становится одним из основных факторов создания дополнительных рабочих мест и обеспечения занятости населения. Доходы от сферы туризма способны активизировать развитие экономики за счет расширения и модернизации региональной инфраструктуры, поступления доходов в региональный бюджет через налоги и сборы, увеличения продажи местной промышленности и изделий народно-художественных промыслов, увеличения спроса на продукцию сельского хозяйства региона, сохранения и рационального использования культурного и природного наследия. Таким образом туризм выступает своеобразным катализатором социально-экономического развития региона.

Природно-климатические условия Республики Дагестан характеризуются сочетанием комфортного климата и большого числа солнечных часов, разнообразием рельефа и богатством флоры и фауны. В республике имеется около 300 источников минеральных вод, ряд месторождений лечебной грязи, рассредоточенных по всей территории. В Дагестане насчитывается 17 вершин, высота которых превышает 4000 м, покрытых нетающими снегами и ледниками, большое количество бурных рек. На территории Южного Дагестана расположен уникальный горный комплекс, представляющий большой интерес для альпинистов (Шалбуздаг - 4149 м, Базардюзи - 4466 м и Ярыдаг - 4100 м над уровнем моря), где проходят чемпионаты России по горным видам спорта всех категорий сложности. На территории республики проводятся соревнования регионального, российского и международного уровней по альпинизму, скалолазанию, рафтингу, дельтапланеризму и кайтсерфингу. Культурное наследие Дагестана велико и разнообразно, что позволяет активно развивать на его территории культурно-познавательный, археологический и паломнический туризм. В Республике Дагестан расположены более 6,5 тыс. памятников истории и культуры, три исторических города: Махачкала, Дербент, Кизляр, ряд объектов духовно-религиозного наследия [1].

В мировой туристско-рекреационной сфере наблюдаются тенденции, которые выводят туристический потенциал Республики Дагестан на выигрышные позиции за счет популяризации отдыха, ориентированного на новые ценности, прежде всего на тесное общение с природой, исходя из этого на сегодняшний день основные усилия в сфере развития туризма в республике направлены на развитие: экологического туризма, этнокультурного туризма, пляжного туризма, аграрного туризма, гастрономического туризма, спортивного, экстремального и оздоровительного туризма, а также народных художественных промыслов.

Принимая во внимание устойчивый рост туризма, его воздействие на все отрасли экономики и благосостояние общества, Правительство Республики Дагестан в долгосрочной программе развития определило туристическую отрасль приоритетной и предпринимает ряд необходимых мер для его развития. Проведены мероприятия по реализации Соглашения, заключенного между Федеральным агентством по туризму и

Правительством Республики «О реализации мероприятий федеральной целевой программы «Развитие внутреннего и въездного туризма Российской Федерации(2011-2018годы)». В рамках данных мероприятий создана обеспечивающая инфраструктура туристско-рекреационных кластеров «Золотые пески» и «Золотые дюны». Министерством по туризму и народным художественным промыслам Республики Дагестан проведена работа по включению инвестиционного проекта по развитию туристско-рекреационного кластера «Шелковый путь» в перечень мероприятий проекта ФЦП «Развитие внутреннего и въездного туризма Российской Федерации(2011-2018годы)». С 2019 года планируется реализация в соответствии с разработанной и утвержденной министерством паспортом и дорожной картой, проекта «Развитие агротуризма в Республике Дагестан». Кроме того министерством проведена работа по включению в проект государственной программы Республики Дагестан «Развитие туристско-рекреационного комплекса и народно-художественных промыслов в Республике Дагестан», ряда перспективных проектов, реализация которых позволит наладить международное круизное сообщение между Дагестаном, Ираном и Азербайджаном. Правительством республики также планируется проведение в 2019 году Международного морского форума, который будет посвящен развитию морского туризма на побережье Каспия[3].

В 2019 году планируется реализация проекта по созданию тристских хабов на брендовых маршрутах и в местах массового отдыха, а также проведение комплекса мероприятий, направленных на продвижение имиджа республики, как региона, благоприятного для туризма.

В части развития народно-художественных промыслов можно отметить, что в настоящее время в республике насчитывается более 20 малых и средних предприятий, производящих изделия народных промыслов, в том числе государственные унитарные предприятия - Кубачинский художественный комбинат, Межгюльская и Хивская ковровые фабрики, а также общества с ограниченной ответственностью: Ляхлинская ковровая фабрика, Ботлихская фабрика народных промыслов, Гоцатлинский художественный комбинат, Кизляр, Балхарская керамика и т.д. За 2018 год ими



произведено изделий народных художественных промыслов на сумму более 1 миллиарда рублей, что на 2,7 процента больше чем за 2017 год [3].

В целях популяризации и расширения рынков сбыта изделий народных художественных промыслов в 2018 году предприятия, производящие изделия народных промыслов приняли участие в более 30 региональных, общероссийских, межрегиональных и международных выставках-ярмарках.

Складывающиеся тенденции, в том числе положительные результаты последних лет, убеждают в том, что подъем туристической отрасли Дагестана, наметившийся несколько лет назад, все больше приобретает устойчивый и долгосрочный характер. Эти и другие позитивные процессы рассматриваются как важнейшее условие для привлечения инвесторов. Главная задача на сегодняшний день – это создание и развитие новой инфраструктуры объектов туризма и отдыха, дальнейшее развитие индустрии отдыха и оздоровления.

Правительство республики, воспринимая туристическую отрасль как одно из приоритетных направлений экономики, должно способствовать развитию деятельности в сфере туризма и формированию благоприятных условий для ее устойчивого функционирования, стимулируя и поддерживая стратегические направления, содействуя формированию образа Республики Дагестан, как привлекательного для туризма региона и обеспечивая продвижение местных турпродуктов, а также оказывать непосредственную защиту и поддержку туристов, турагентов и туроператоров.

### **Список литературы:**

1. Государственная программа Республики Дагестан «Развитие туристско-рекреационного комплекса и народных художественных промыслов в Республике Дагестан на 2014-2018 годы» (с изменениями на 23 января 2018 года)
2. Федеральная целевая программа «Развитие внутреннего и въездного туризма в Российской Федерации (2011 - 2018 годы) »
3. Официальный сайт Министерства по туризму и народным художественным промыслам Республики Дагестан URL: <http://www.dagtourism.com//>

УДК 33

**Подгорная Т.Н.**

РЭУ им. Г.В. Плеханова, магистратура 2 курс

**ЗАКОНОДАТЕЛЬСТВО О РЫНКЕ ЦЕННЫХ БУМАГ:  
ПОНЯТИЕ, ОСОБЕННОСТИ, ТЕНДЕНЦИИ И ПЕРСПЕКТИВЫ**

*Аннотация:* в условиях современного общества прослеживается тенденция к динамическому изменению гражданского законодательства, в том числе и норм касающихся регулирования рынка ценных бумаг. Любое законодательство не является статичной структурой, а должно реагировать на изменения и потребности общества, системы права. На сегодняшний день, стоит признать, что, несмотря на наличие множество норм в области регулирования рынка ценных бумаг, существует еще ряд пробелов, которые должны быть устранены. В данной статье прослеживается не только понятие, но и особенности и проблемы правового регулирования рынка ценных бумаг.

*Ключевые слова:* рынок ценных бумаг, ценная бумага, нормативно-правовое регулирование, акции, привилегированные акции с преимуществом в очередности получения дивидендов, облигации, эмиссия ценных бумаг

Проблема законодательного регулирования рынка ценных бумаг (далее по тексту РЦБ) является в современных условиях развития актуальной и значимой, что обусловлено как развитием законодательства, так и ролью РЦБ, который постоянно изменяется, и требует адекватного правового регулирования. За последние годы, интерес к правовому регулированию ценных бумаг возрастает, что связано с информационно-коммуникативным развитием, а также процессами глобализации и интеграции.

РЦБ любого развитого государства является весомым и необходимым элементом экономики.

Привлечение средств является необходимым условием роста любой компании. Инвестиции дают возможности для расширения и диверсификации бизнеса (позволяют увеличивать объемы производства, открывать новые филиалы и подразделения, создавать новые направления, проводить научные разработки, внедрять инновационные

технологии и многое другое). На начальной стадии своего развития организации привлекают средства с помощью банков и прочих финансовых учреждений в виде кредита (заемного капитала). Заемный капитал обладает свойствами возвратности, платности и жесткими фиксированными условиями погашения. Получая кредит в банке, организация получает средства в размере, определенном банком исходя из своих финансовых показателей и других характеристик, полученных в ходе анализа кредитоспособности.

Развитие российского РЦБ связано с увеличением роли акционерного финансирования в деятельности компаний. При этом одним из быстро развивающихся рыночных механизмов привлечения финансовых ресурсов с фондового рынка является IPO (Initial Public Offering) - первичное публичное размещение. Основная цель компании, которая впервые выпускает акции в открытую продажу – привлечение нового капитала. При этом акционерное общество является инициатором IPO, но это не единственное заинтересованное лицо.

Согласно классическому подходу, под IPO понимают первое публичное предложение акций компании на организованном фондовом рынке, адресованное неограниченному (широкому) кругу инвесторов. Часть экономистов под IPO понимают и последующие публичные размещения: Secondary Public Offering или «follow-on» – второе и последующие публичные размещения; Direct Public Offering – прямое публичное размещение, минуя биржевой рынок; Private Offering – частное предложение акций среди заранее известного узкого круга лиц.

Покупка ценных бумаг инвестором означает передачу денежного капитала в ссуду, а сама ценная бумага отражает право инвестора на определенный доход, представленный в виде процентов или дивидендов на отданный займы капитал. Именно по приносимому доходу оцениваются все финансовые инвестиции, то есть вложения в ценные бумаги. С этой точки зрения все ценные бумаги однородны, все они в общем случае представляют собой право на доход, независимо от того, в какую отрасль или область экономики удостоверяют они вложение ссудного капитала.

Теоретические основы доходности фондов акций, на основе существующих моделей позволяют выстроить практическую деятельность конкретных инвесторов.

Ведь для инвестора, вкладывающего финансовые средства в развивающиеся рынки, важным вопросом является насколько будет обеспечиваться доходность вложенных средств. Активы, с которыми ассоциируется относительно больший размер возможных потерь при большей доходности, относятся к более рискованным. В этой связи, стоит отметить, что наличие рисков в регулировании РЦБ, позволяет говорить о важности и значимости нормативно-правового регулирования.

В современных условиях гражданско-правового регулирования, нарастает необходимость более пристального внимания, как теоретического, так и практического в изучении регулирования РЦБ. Данная проблема связана с тем, что на сегодняшний день, существует ряд пробелов в правовом регулировании РЦБ. Обращаясь к практической стороне, стоит отметить, что в последние годы наблюдается увеличение случаев нарушений законодательства о РЦБ, юридических конфликтов.

Обращение к понятию законодательства о РЦБ в современной научной литературе показывает, что данное понятие имеет разные точки зрения. Под законодательством об РЦБ стоит понимать совокупность правовых норм, содержащихся в законах РФ, регулирующих общественные отношения в сфере РЦБ. По мнению некоторых исследователей, законодательство об РЦБ – внутренне согласованная система нормативных актов, устанавливающая определенный финансовый механизм.

Современные исследователи в большей степени делают упор на финансово-правовую природу законодательства РЦБ. Однако стоит отметить, что многие понятия РЦБ охватывают сферу гражданско-правового регулирования.

Если применить экономический подход к понятию ценных бумаг, то, безусловно, они являются финансовым институтом, и регулируются финансовым законодательством. Однако, правовое регулирование не является однозначным, что подчеркивает правовая природа ценных бумаг. Ценность бумаги определяется следующими критериями:

- наличие имущественного права (в данном случае вопросы собственности и объекта права на ценную бумагу уже выступают предметом регулирования гражданского права);

- ценная бумага выступает формой инвестиции;
- ценная бумага приносит доход, соответственно является капиталом для ее собственника.

Публично-правовую природу РЦБ стоит рассматривать в рамках финансово-правового регулирования. Прежде всего, в рамках правового регулирования стоит говорить о ценных бумагах как объектах гражданских прав. Гражданский кодекс Российской Федерации (далее по тексту ГК РФ) различает понятие материальных и нематериальных прав. Правовое регулирование ценных бумаг как объектов гражданских прав установлено в подразделе 3 ГК РФ «Объекты гражданских прав». В статье 128 выделены виды ценных бумаг – документарные и бездокументарные.

Анализ ГК РФ показывает, что за последние годы в рамках правового регулирования РЦБ внесено множество новых норм, в частности касающихся вопросов: требований к документарной ценной бумаге (ст. 143.1 ГК РФ), истребования документарных ценных бумаг от добросовестного приобретателя (147.1 ГК РФ), вопросы перехода прав по бездокументарной ценной бумаге (ст. 149.2. ГК РФ) и другие.

Таким образом, ГК РФ в последние годы стремится устранить противоречия, существующие в практике, связанные с истребованием ценных бумаг, их передачей, перехода гражданских прав, исполнения по ценной бумаге, а также регулирования последствий утраты учетных записей в отношении ценных бумаг (ст. 149.5 ГК РФ).

Базовое значение в правовом регулировании РЦБ имеет соответствующий закон: Федеральный закон от 22 апреля 1996 г. № 39-ФЗ «О рынке ценных бумаг». Данный закон устанавливает правовое регулирование: субъектов РЦБ, допуск ценных бумаг к торгам, вопросы регулирования эмиссии ценных бумаг, информационного обеспечения обращения ценных бумаг и др.

Кроме того, в настоящее время, в некоторых законах регулируется правовой статус конкретных ценных бумаг, например, акции в Федеральном законе РФ «Об акционерных обществах».

Регулирование рынка государственных ценных бумаг осуществляется на основе Федерального закона от 29 июля 1998 года 136-ФЗ «Об особенностях эмиссии и



обращения государственных и муниципальных ценных бумаг», устанавливающий порядок возникновения и исполнения обязательств РФ, субъектов РФ и муниципальных образований в результате эмиссии их ценных бумаг, а также процедуру эмиссии государственных и муниципальных ценных бумаг, и особенности их обращения.

В настоящее время правовое регулирование также опирается и на вопросы защиты прав на РЦБ, что регулируется Федеральным законом РФ от 5 марта 1999 г. № 46-ФЗ «О защите прав и законных интересов инвесторов на рынке ценных бумаг».

Одной из важнейших проблем правового регулирования РЦБ является проблема его эффективного государственного регулирования.

В современных условиях развития, стоит констатировать, что в связи с потребностями финансового рынка и его субъектов, изменяется и законодательство. В конце декабря 2018 г. вступили в силу новые положения о «бессрочных» облигациях и привилегированных акциях с преимуществом в очередности получения дивидендов.

В конце 2018 г. Президент РФ подписал Федеральный закон от 27.12.2018 № 514-ФЗ «О внесении изменений в Федеральный закон «О рынке ценных бумаг» и отдельные законодательные акты РФ в части совершенствования правового регулирования осуществления эмиссии ценных бумаг» (далее - Закон № 514-ФЗ). Часть поправок вступила в силу 28.12.2018. Они касаются, помимо прочего, привилегированных акций с преимуществом в очередности получения дивидендов, облигаций без указания срока погашения и раскрытия информации. Однако сам закон с основной массой изменений вступит в силу только в 2020 г. В частности, с этого момента останутся только бездокументарные ценные бумаги. Бумажные сертификаты облигаций уйдут в прошлое. Кроме того, поправки коснутся облигаций с залоговым обеспечением, порядка эмиссии ценных бумаг, включая требования к проспекту ценных бумаг, сроки регистрации выпуска и т.д.

По новым правилам утрата обеспечения по облигациям или существенное ухудшение условий такого обеспечения признается существенным нарушением условий исполнения обязательств по облигациям, если иное не предусмотрено решением о выпуске облигаций с таким обеспечением. То есть в решении о выпуске облигаций с обеспечением можно установить, что это не существенное нарушение.

Тогда требование о досрочном погашении облигаций будет незаконно. Если исполнение обязательств по облигациям обеспечивается залогом ценных бумаг, залогодатель обязан зафиксировать обременение до начала размещения облигаций. А если обеспечение залогом ценных бумаг предоставляется после начала размещения облигаций, то залогодатель должен зафиксировать обременение до регистрации изменений, вносимых в решение о выпуске облигаций в части сведений об условиях такого обеспечения и о лице, предоставляющем обеспечение

С 28.12.2018 появился новый тип привилегированных акций – привилегированные акции с преимуществом в очередности получения дивидендов. Дивиденды по ним выплачиваются в первую очередь – перед выплатой дивидендов по привилегированным акциям любых иных типов и обыкновенным акциям. Размер дивиденда по привилегированным акциям с преимуществом в очередности получения дивидендов определяется в твердой денежной сумме или в процентах к номинальной стоимости таких акций. Эти привилегированные акции не имеют ликвидационной стоимости и предоставляют их владельцам право голоса на общем собрании акционеров только по поводу ликвидации общества. Они не учитываются при подсчете голосов и при определении кворума для принятия решения по вопросам компетенции общего собрания акционеров. Изменение прав по привилегированным акциям с преимуществом в очередности получения дивидендов после размещения первой такой привилегированной акции и уменьшение уставного капитала общества путем уменьшения номинальной стоимости таких привилегированных акций не допускаются. Общество не вправе принимать решение о выплате дивидендов по обыкновенным акциям и привилегированным акциям любых иных типов, если не принято решение о выплате в полном размере дивидендов по привилегированным акциям с преимуществом в очередности получения дивидендов.

Каждый акционер – владелец привилегированных акций с преимуществом в очередности получения дивидендов в случае реорганизации общества в форме слияния или присоединения должен получить в обществе, создаваемом путем слияния, или в обществе, к которому осуществляется присоединение, привилегированные акции,

предоставляющие те же права, что и принадлежащие ему в реорганизуемом обществе привилегированные акции с преимуществом в очередности получения дивидендов.

Изменился перечень оснований, когда можно не регистрировать проспект выпускаемых ценных бумаг. Так, раньше регистрация проспекта не требовалась, если при размещении ценных бумаг среди квалифицированных инвесторов число лиц, имеющих преимущественное право приобретения таких ценных бумаг, не превышало 500. С 28.12.2018 регистрация проспекта не требуется, если ценные бумаги предлагаются только квалифицированным инвесторам и лицам, имеющим преимущественное право приобретения размещаемых акций или эмиссионных ценных бумаг, конвертируемых в акции. При этом их количество не имеет значения.

В перспективах, Правительство РФ может освободить общество или ограничить его обязанность раскрывать информацию. В частности, оно получило полномочия определить случаи, когда:

- может раскрываться в ограниченном составе или объеме инсайдерская информация, информация о деятельности центрального депозитария;
- микрофинансовая компания вправе раскрывать в ограниченном составе или объеме информацию о структуре и составе своих акционеров (участников), в том числе о лицах, под контролем либо значительным влиянием которых находится микрофинансовая компания;
- антимонопольный орган вправе не размещать на официальном сайте сведения о поступившем ходатайстве о даче согласия на сделку или иное действие;
- ограничивается доступ к сведениям о юридическом лице из ЕГРЮЛ.

Компании, которые получают право не раскрывать или не предоставлять информацию, обязаны направить в Банк России уведомление о том, какая информация не раскрывается или не предоставляется, в сроки, установленные для ее раскрытия или предоставления. Форму уведомления и порядок его направления установит Банк России.

Из вопросов, которые еще предстоит урегулировать, это вопросы ответственности, обеспечение экономической безопасности РЦБ. Действующее

законодательство не выполняет функций регулирования РЦБ. Российское законодательство нуждается в изменении и корректировке.

### **Библиографический список**

1. Гражданский кодекс Российской Федерации (часть первая) от 30.11.1994 № 51-ФЗ (ред. от 03.08.2018) // СЗ РФ 1994. № 32. ст. 330.
2. Федеральный закон от 22.04.1996 № 39-ФЗ (ред. от 27.12.2018) «О рынке ценных бумаг» // СЗ РФ 1996. № 17. ст. 1918.
3. Балакирев, Н.Н. Процедура проведения IPO в России: учеб. пособие // Нац. исслед. ун-т «Высшая школа экономики», Санкт-Петербургский филиал. – 2013.
4. Вавулин, Д.А. О некоторых особенностях первичного публичного размещения акций в российских условиях // Финансы и кредит. 2012. № 30 (510). С. 53-55.
5. Васичкина, Е.П. Некоторые особенности первичного публичного размещения акций (IPO) компаний на российском рынке ценных бумаг // Вестник Университета (Государственный университет управления). 2012. № 13-1. С.73-75.
6. Губанова И.Р., Мазитова Т.Р. Анализ практической значимости IPO для диверсификации компаний на российском рынке // В сборнике: Управление экономикой: методы, модели, технологии материалы XVI Международной научной конференции. Ответственный редактор Л. А. Исмаилова. 2016.
7. Михайлова Е.В. Финансовый рынок в РФ (Опыт и проблемы становления). СПб., 2015.
8. Молотников А. Правовое регулирование рынка ценных бумаг – М.: Стартап, 2013.
9. Решетникова, Т.В. К вопросу о сущности публичного размещения акций российских компаний // Управленец. 2011. № 11-12. С. 5-11.
10. Ус В.А., Литвиненко А.Д., Писарев В.С. Виды инвестиций // Новая наука: стратегии и векторы развития 2016. № 5-1. С. 231-235.
11. Шестопалова С.А., Калачева Т.Л. Ценные бумаги как объекты гражданских прав // Инновационное развитие современной юридической науки 2018. С. 229-233.

**УДК 338.001.36**

**Семёнова Н.С.**

студентка 1 курса магистратуры факультета экономики и управления  
«Забайкальский государственный университет».

(Россия, г. Чита)

## **«НАЛОГ НА ПРОФЕССИОНАЛЬНЫЙ ДОХОД» РОССИИ И СТРАНАХ МИРА**

***Аннотация:** В данной статье рассматривается актуальная на данный момент тема – установление специального налогового режима «Налог на профессиональный доход» в Российской Федерации. Данные изменения в законодательстве связаны с тем, что в России не привита культура уплаты налогов в бюджет, как в зарубежных странах. Государство стремится привлечь как можно больше самозанятого населения России к уплате налогов.*

***Ключевые слова:** «Налог на профессиональный доход», профессиональный доход, самозанятые, налоговое законодательство*

На основании Федерального закона от 27.11.2018г.№ 422-ФЗ с 01.01.2019 г. начато проведение эксперимента по установлению специального налогового режима «Налог на профессиональный доход» в городе федерального значения Москве, в Московской и Калужской областях, а так же республике Татарстан. Данный эксперимент проводится до 31 декабря 2028 года включительно. Применять специальный налоговый режим «Налог на профессиональный доход» вправе физические лица, в том числе индивидуальные предприниматели.

Физические лица при применении специального налогового режима вправе вести виды деятельности, доходы от которых облагаются налогом на профессиональный доход, без государственной регистрации в качестве индивидуального предпринимателя. Под профессиональным доходом понимается, доход физических лиц от деятельности, при введении которой они не имеют работодателя и не привлекают наемных работников по трудовым договорам, а так же доход от использования имущества. Физические лица, применяющие данный

специальный налоговый режим, освобождаются от налогообложения налогом на доходы физических лиц в отношении доходов, являющихся объектом налогообложения налогом на профессиональный доход. Индивидуальные предприниматели, имеющие специальный налоговый режим, не признаются налогоплательщиками налога на добавленную стоимость.[1]

В Бюджетном Кодексе уточняются налоговые доходы от уплаты «Налога на профессиональный доход». Доходы подлежат распределению, как в федеральный бюджет, так и в региональные бюджеты. На рисунке 1 изображены размеры налоговых ставок на профессиональный доход. В региональный бюджет по ставке 4% будет перечислено 62,5%, в федеральный 37,5%. По налоговой ставке в 6% – регионы получают 75%, федеральный бюджет – 25%.



Рисунок 1 – Размер налоговых ставок на профессиональный доход [2]

В странах мира к категориям профессиональной деятельности самозанятого населения относят артистов, музыкантов, бухгалтеров, врачей, агентов по недвижимости, юристов, разработчиков программного обеспечения, так же многие другие профессионалы сельского хозяйства, строительства. Они могут работать как самостоятельно, так и в составе партнерств. В таблице 1 рассмотрены основные ставки «Налога на профессиональный доход» в наиболее развитых странах мира.

Таблица 1 – Налоги для самозанятых в развитых странах [3]

Страна	Налог,(%)
США	Self-employment tax («налог на самозанятость»). 15,3% от прибыли из них 12,4% приходится на платежи в

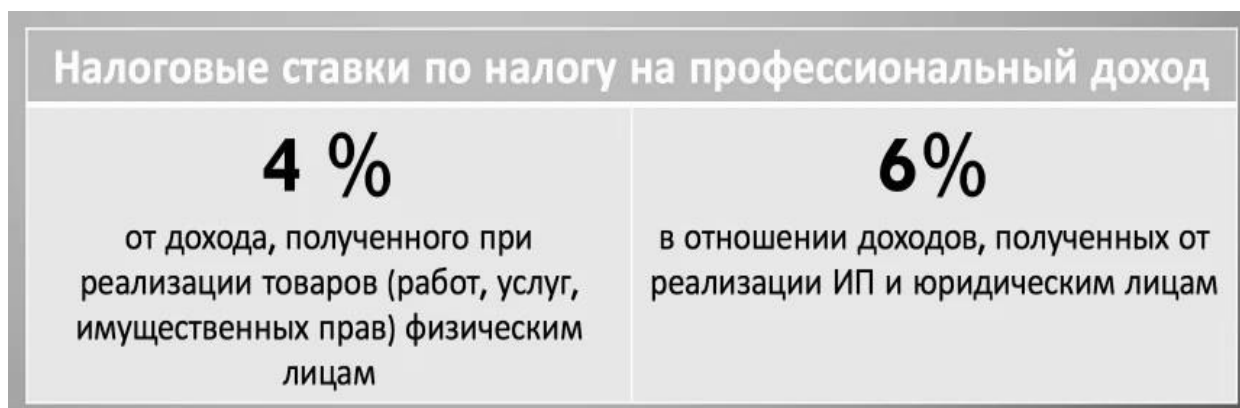

	социальные фонды, а 2,9% — на платежи в систему медицинского страхования. Ставки подоходных налогов для самозанятого населения в США прогрессивные и зависят от размера прибыли.
--	--

Продолжение таблицы 1

Великобритания	Income tax (подоходный налог), 20% (basic rate), при превышении налогооблагаемой базы применяется ставка 40% (higher rate)
Латвия	Самозанятые могут выбрать один из трёх способов уплаты налога: оплата патента; оплата обязательных взносов государственного соцстрахования (ОВГСС- уплачивается обязательно 1 раз в квартал, но только в те месяцы, когда доход был от 430 евро в месяц ) и подоходного налога с населения (ПНН- 20% от общих годовых доходов, налог уплачивается раз в год, а его сумма может быть уменьшена, если была подана декларация по оправданным расходам);оплата налога с микропредприятия.
Германия	Налог формируется на базе поданной декларации Einkommensteuertarif его значение от 15% до 42% .
Канада	Ставки налога для самозанятых от 15% до 25%, в зависимости от уровня доходов.

Из данных таблицы можно сделать вывод том, что в большинстве стран суммы уплачиваемого налога варьируются прогрессивно в зависимости от уровня дохода. Ставки налогов для самозанятого населения развитых стран в разы выше, чем введенный специальный налоговый режим «Налог на профессиональный доход», что делает его более привлекательным для самозанятого населения. Ведь регистрация в налоговой службе в качестве индивидуального предпринимателя или юридического лица необходима тем россиянам, которые зарабатывают в год более 2 400 000 рублей. Если прибыль меньше, можно оставаться самозанятым и продолжать платить налог на профессиональный доход. Однако в зарубежных странах налоги компенсируются

частично за счет небольшого НДС. В Канаде НДС составляет 10%, а в России 20% (10% НДС действует лишь на социально значимые товары). Так же для регистрации в качестве самозанятого в большинстве стран нужно посетить налоговые службы. На сегодняшний день в России можно зарегистрироваться в качестве самозанятого с помощью мобильного приложения или на сайте налогового органа. Еще одним удобным моментом является отсутствие необходимости посещать отделение банка и заполнять множество документов для уплаты налога, ведь после регистрации и привязки карты нужная сумма рассчитывается и автоматически списывается со счёта.

Отличительными особенностями «Налога на профессиональный доход» от имеющихся в Российской Федерации индивидуальные предприниматели на УСН 6% и индивидуальные предприниматели на патенте:

1) Отсутствие страховых взносов, отсутствие пенсионного стажа. Одновременно с этим, индивидуальные предприниматели, применяющие специальный налоговый режим не освобождаются от исполнения обязанностей налогового агента. В тоже время рассматриваемая категория граждан может уплачивать страховые взносы добровольно при добровольном вступлении в правоотношения по обязательному пенсионному страхованию, периоды уплаты страховых взносов, засчитываются в страховой стаж. В случае если общая сумма уплаченных страховых взносов в течение календарного года менее фиксированного размера страховых взносов на обязательное пенсионное страхование, определяемого в соответствии с законодательством Российской Федерации о налогах и сборах, в страховой стаж засчитывается период, определяемый пропорционально;

2) Лимит доходов для применения 2 400 000 рублей;

3) Ставки налога 6% для продаж юридическим лицам и индивидуальным предпринимателям 4% для продаж физическим лицам;

4) Разрешено меньше видов деятельности, чем у ИП на УСН 6%. Инвестиционные доходы и доходы от продажи имущества, а также ряд других не подпадает под самозанятость и облагается НДФЛ 13%;

5) Ведение учета в приложении «Мой налог»;

6) Отсутствие отчетности;

7) Регистрация в электронном виде от 1 до 6 рабочих дней.

Во всем мире самозанятое население играет важную роль в экономике государств. Государственная политика в отношении самозанятых по всему миру должна иметь много аспектов. Рассматривая экспериментальный специальный налоговый режим «Налог на профессиональный доход» в Российской Федерации можно сделать вывод о том, что введение его приведет к снижению нагрузки на индивидуальных предпринимателей, тем самым дает толчок к развитию, как их самих, так и разных инфраструктур государства и экономики в целом. При этом у населения появится заинтересованность перейти официально в категорию самозанятые на более выгодных условиях.

### СПИСОК ЛИТЕРАТУРЫ

- 1) Российская Федерация. Законы. Федеральный закон «О проведении эксперимента по установлению специального налогового режима «Налог на профессиональный доход» в городе федерального значения Москве, в Московской и Калужской областях, а также в Республике Татарстан (Татарстан)» от 27.11.2018 № 422-ФЗ: [Электронный ресурс] // Консультант: Информационно-правовой портал [сайт] URL: <http://www.consultant.ru> (дата обращения: 01.02.2019 г.).
- 2) Самозанятые или налог на профессиональный доход [Электронный ресурс] – Режим доступа: <https://www.profdelo.com/blog/224-samozanyatye-ili-nalog-na-professionalnyj-dokhod> – Загл. с экрана (дата обращения: 10.03.2019 г.).
- 3) Зарубежный опыт налогообложения самозанятых- физических лиц [Электронный ресурс] – Режим доступа: [http://e-notabene.ru/flc/article\\_16860.html](http://e-notabene.ru/flc/article_16860.html). – Загл. с экрана (дата обращения: 25.02.2019 г.).

## ЮРИДИЧЕСКИЕ НАУКИ

УДК 34

**Муратова Е.М.**

магистр, направление подготовки Юриспруденция,

Государственный университет управления

(Россия, г. Москва)

### **ПРОБЛЕМЫ ОБЕСПЕЧЕНИЯ ЗАЩИТЫ ПРАВ ЧЕЛОВЕКА И ЕГО ОСНОВНЫХ СВОБОД В МЕЖДУНАРОДНОМ ПРАВЕ**

*Аннотация:* в статье рассмотрены проблемы обеспечения защиты прав человека и его основных свобод в международном праве. Отмечена деятельность Комитета по защите прав человека ООН, основной функцией которого является – рассмотрение докладов стран-участниц Пакта о гражданских и политических правах, надзор за его исполнением, подготовка общих комментариев к нему и рассмотрение жалоб на нарушения этого международного акта.

*Ключевые слова:* права и свободы человека, международное право, защита прав и свобод.

Права человека и гражданина являются важнейшей отраслью международного публичного права, которая представляет собой совокупность норм, определяющих единые для международного сообщества права и свободы человека, устанавливающих обязательства государств по закреплению, обеспечению и охране этих прав и свобод и предоставляющих индивидам юридические возможности реализации и защиты признаваемых за ними прав и свобод. Права человека в собственных проявлениях являются признаком цивилизованности стран и благополучия жителей, основой решения ключевых социальных и индивидуальных трудностей. Обеспечение защиты прав человека и его основных свобод каждое государство должно отмечать в числе основных перед ней стоящих задач, и не только отмечать, но и реализовывать эту защиту.

Права человека, как категория права, обладает спецификой и отличается особой сложностью, что ведет к отсутствию единой точки зрения относительно

рассматриваемого правового явления. Мировое сообщество стремится выработать и нормативно закрепить единые подходы, правила, которые позволят обеспечить правовую и социальную защищенность человека и гражданина, а также сформировать единую процедуру реализации прав и законных интересов личности.

Каждое государство обязано защищать права человека, что подразумевает под собой принятие мер, направленных на охрану прав и свобод человека, здоровья граждан, обеспечение сохранности благоприятной окружающей среды, защита прав собственности, а также установление общественного порядка. Оговоренные меры осуществляются посредством принятия внутригосударственных и международных нормативных правовых актов.

Международная защита прав человека представляет собой совокупность международно-правовых норм, гарантирующих и закрепляющих в договорном порядке права и свободы человека, обязательства государств по установлению на практике прав и свобод.

Современная международная правовая система защиты прав человека базируется на Международном билле о правах человека. Главным документом, призванным обеспечивать полноценное соблюдение прав человека, является Всеобщая декларация прав человека, принятая ООН в 1948 году.

Текст Декларации является первым глобальным определением прав, которыми обладают все люди. Состоит из 30 статей и является частью Международного билля о правах человека.

Этот документ посвящен правам человека. Права человека в ней трактуются равно как олицетворение в своеобразной форме мыслей человеческой независимости и равноправия, общепринятых моральных основ, подобных равно как достоверность, сострадание, гуманность. Утверждения Декларации и заключённые в ней многоцелевые положения применимы к каждому, повсюду и постоянно.

Отметим, что характер Декларации – рекомендательный, но несмотря на это на ее положения основывается законодательство большинства стран.

На основании Декларации был принят ряд, обязательных к соблюдению всеми государствами-членами ООН, документов: Международный пакт о гражданских и

политических правах и Международный пакт об экономических, социальных и культурных правах.

В соответствии с этими документами государства берут на себя обязательства по содействию «всеобщему уважению и соблюдению прав человека и основных свобод для всех, без различия расы, пола, языка и религии».

Функцию контроля за тем, насколько в той или иной стране соблюдаются права человека, выполняет Комитет по защите прав человека ООН, который был создан решением Генеральной Ассамблеи ООН в 1976 г. в результате вступления в силу Международного пакта о гражданских и политических правах 1966 г. Это один из важнейших органов по защите прав человека на международной арене. Комитет осуществляет свою функцию посредством оценки докладов государств, а также путем рассмотрения индивидуальных жалоб.

Каждое государство заинтересовано в защите прав и свобод человека, в частности гражданина своей страны и Российская Федерация не является исключением. В нашей стране в соответствии с Конституцией РФ важная роль по защите прав и свобод человека отведена: Президенту РФ как гаранту прав человека, Конституционному Суду РФ – главному судебному органу по защите прав граждан, прокуратуре РФ и Уполномоченному по правам человека РФ.

Комплекс международных мер по защите прав и свобод человека включает:

- возможность защиты своих прав в рамках национальной системы защиты прав;
- обращение в Европейский Суд по правам человека и в Комитет по защите прав человека ООН.

В настоящее время, все большее количество стран заявляют о стремлении развиваться в области защиты прав и свобод человека, чтобы построить настоящее правовое государство. В подтверждение своего стремления, Конституции разных стран предусматривают возможность обращения в международные органы по защите прав человека, а также признают важность международного контроля в сфере поощрения и защиты прав и свобод человека.

На сегодняшний день проблемы обеспечения защиты прав человека и его основных свобод в международном праве заключаются в следующем.



Существующее на сегодняшний день огромное количество государств, обладающих своими индивидуальными особенностями, затрудняет универсальность международного права целом, и нормам, регулирующим права и свободы в частности.

Важной проблемой остается недостаточная сформированность международного сообщества как государственного механизма. Этот аспект в свою очередь препятствует тому, чтобы должным образом были защищены права и свобод человека.

Для вступления международного договора в силу требуется чтобы его ратифицировали определенное количество государств, в связи с этим договор может вступить в силу порой через несколько лет.

При подписании международных договоров государства могут делать оговорки. Как представляется, последние нарушают равенства государств в их обязательствах. Неоднороден и порядок представления оговорок для разных международных инструментов.

Е.А. Осавелюк выделяет проблему «отсутствия адекватной терминологии и единого толкования существующих в международных договорах терминов, а также выхолащивания национальной самоидентичности и уравнивания всей мировой правовой культуры в прокрустово ложе евростандартов».

Следует согласиться с мнением автора и добавить, что из-за вышеназванных проблем возникает сложность изучения международных отношений в целом.

Сегодня возникают трудности, сопряженные с юридическим регулированием прав человека, так как введение Российской Федерации в взаимодействие с другими государствами и международными организациями, обязано основываться на правовом регулировании, и оформляться международными и государственными законными средствами.

Как представляется, при ратификации международных договоров в целом, и касающихся прав и свобод граждан в частности, необходимо уточнять те или иные правовые институты, при необходимости отказываться от подписания тех или иных международных документов, содержание которых является расплывчатым или может быть истолковано неоднозначно.

Резюмируя вышеизложенное отметим, что защита прав и свобод на международной арене есть одна из проблемных нюансов обеспечения прав человека в целом.

### Список литературы:

1. Всеобщая декларация прав человека (принята Генеральной Ассамблеей ООН 10.12.1948) // Российская газета. 1998.
2. Дмитриев Д.С. Проблема международного сотрудничества государств в области защиты прав и свобод человека // Фундаментальные основы правового государства и актуальные вопросы реформирования современного законодательства, сборник статей Международной научно-практической конференции. 2018. С. 161-165.
3. Международное право: учебник для бакалавров / отв. ред. К.А. Бекяшев. – М.: Изд-во Проспект, 2016. - 320 с.
4. Проблемы международной защиты прав человека // Режим доступа: [https://studbooks.net/1000881/pravo/problemy\\_mezhdunarodnoy\\_zaschity\\_prav\\_cheloveka](https://studbooks.net/1000881/pravo/problemy_mezhdunarodnoy_zaschity_prav_cheloveka).
5. Прусенок Г.В. Международные стандарты в области защиты прав человека // Государство и право в изменяющемся мире: новые векторы судебной реформы Материалы III научно-практической конференции с международным участием. 2018. С. 50-53.
6. Саиев Ю. У. Основные международные механизмы защиты прав и свобод человека и гражданина // Молодой ученый. 2018. №46. С. 183-185

УДК 34.096

**Мусафиров А.В.**

Преподаватель кафедры физической и тактико-специальной подготовки

майор внутренней службы

Самарский Юридический Институт ФСИН России

(Россия, г. Самара)

## **НЕЗАКОННЫЙ ОБОРОТ ОРУЖИЯ**

***Аннотация:** В данной статье проанализированы современные проблемы незаконного оборота оружия и ответственность несовершеннолетних за данные преступления.*

***Ключевые слова:** незаконный оборот оружия, ответственность несовершеннолетних, проблемы законного оборота оружия.*

В современных условиях российской действительности одной из главных проблем продолжают оставаться преступления, связанные с незаконным оборотом взрывчатых веществ и взрывных устройств, распространение которых значительно дестабилизирует оперативную обстановку в стране и угрожает в целом всему общественному правопорядку.

Количество выявленных преступлений за 2018 год, связанных с незаконным оборотом оружия, по сравнению с январем - декабрем 2017 года уменьшилось на 5,1% и составило 27,5 тыс. Также уменьшилось (-9,9%) количество выявленных фактов хищения и вымогательства оружия, боеприпасов, взрывчатых веществ и взрывных устройств (1126 фактов). В январе - декабре 2018 года с использованием оружия совершено 6,0 тыс. преступлений (+10,5%).

Важность обеспечения законодательно урегулированного оборота оружия в стране довольно сложно переоценить. Оружие, по своей сути, является средством, способным нанести вред не только имуществу, но жизни и здоровью человека. Следовательно, урон может возникнуть как ввиду использования оружия, так и при незаконном обороте. В связи с чем, уголовным законодательством России

предусмотрено закрепление ряда статей в УК РФ (ст.ст. 223, 224, 226.1 УК РФ и иные), посвященных данному аспекту. Однако, не смотря на приоритетность контроля оборота, существует и ряд проблем, связанных с ним.

Так, одной из дискуссионных проблем выступает факт привлечения лиц, достигших возраста 14 лет к уголовной ответственности по ст. 226 УК РФ, что, безусловно, отражено в ст. 20 кодекса. Так, данная статья предусматривает привлечение к ответственности лишь за хищение или же вымогательство оружия. При этом, в перечне не перечислены иные способы оборота, включая незаконное приобретение, сбыт и передачу, хранение, а равно и перевозку либо ношение оружия (ст. 222 УК РФ). Также не рассматривается и ст. 223 кодекса, указывающая на незаконное изготовление оружия и прочие аспекты, что в совокупности являет собой незаконный оборот оружия в целом.

Видится возможным сделать вывод, что за такие вышеуказанные деяния привлекаться будут лишь те лица, которые достигли возраста 16 лет. В связи с чем возникает вопрос, какие критерии были положены в основу отнесения состава, предусмотренного ст. 226 УК РФ, к категориям, ответственности за которые подлежат лица с 14 лет. Из этого следует, что за деяния, предусмотренные иными статьями, лицо только с 16 лет сможет в полной мере осознать общественную опасность.

Решение вопроса видится в том, что по мнению законодателя, лицо, хотя и не могущее осознавать сущность опасности соблюдения правил оборота оружия, вполне может понять общественную опасность хищения и вымогательства.

Значит, осознание противоправности покушения на частную собственность допускается с 14-летнего возраста, следовательно, и попытка завладеть оружием, хотя последнее выступает в роли чьей-либо собственности, также подпадает под указанный критерий.

Тем не менее, способность осознания факта нарушения оборота оружия (как объекта уголовно-правовой охраны) таким лицом еще в силу возраста не возможна.

Данная позиция подтверждается и тем, что в ст. 20 кодекса содержатся составы, как раз предусматривающие ответственность за вымогательство (ст. 163 УК РФ) и

хищение (ст. 166 УК РФ). Поэтому наблюдается невиновное причинение вреда выявленному объекту (обороту).

Противоречие же наблюдается в том, что в ст. 20 УК РФ устанавливаются лишь три формы хищения из пяти (растрата и присвоение, кража, мошенничество, разбой).

В то же время в ст. 226 УК РФ не подразделяются формы хищения, а, значит, лицо, достигшее 14-летнего возраста, будет привлечено к ответственности по ст. 226 даже при мошенничестве, итогом которого стало незаконное получение оружия. Хотя за иной вид мошенничества такое лицо бы не подлежало ответственности.

Решение сложившейся ситуации видится в исключении фразы «хищение либо вымогательство оружия» из ч. 2 ст. 20 УК РФ. Еще одним аспектом, отличающим комплекс статей, касающихся незаконного оборота оружия, является то, что не все части оружия, которые, на первый взгляд, относятся к предмету таких преступлений, действительно являются таковыми. Для определения соответствия частей критериям, позволяющим отнести их к предмету, например, ст. 222 УК РФ, необходимо провести экспертизу. Более того, не каждое оружие будет подпадать под критерий такого, оборот которого закреплен законодательно и, следовательно, подпадают под защиту в соответствии с разными статьями УК РФ.

Например, газовое оружие, холодное оружие, включая и метательное, не будут выступать в качестве предмета, указанного в ч. 1 ст. 222 кодекса. Ответственность же их за незаконное обращение предусматривается в рамках в ч. 4 ст. 222 закона.

Не следует забывать и о том, что законодатель предусмотрел и полное освобождение от ответственности при добровольной сдаче виновным предметов преступления (прим. к ст.ст. 222 и 223 кодекса).

В практике такие случаи не являются редкостью. Так, в соответствии с Постановлением Президиума ВС РФ отменой обвинительного приговора стала надзорная жалоба адвоката С., которая отражала факт добровольной сдачи С. обреза с патронами. Однако суд первой, хотя и указал в приговоре (описательной части) данный факт, все равно вынес обвинительный приговор.

Президиум же ВС РФ удовлетворил жалобу именно в части отмены приговора и прекращения дела по ч. 1 ст. 222 и ч. 1 ст. 223 УК РФ в связи с добровольной выдачей

оружия и боеприпасов, сославшись на то, что кроме С. никто о месте сокрытия предмета не знал.

При этом, С. во время осмотра места происшествия добровольно выдал из места сокрытия обрез. Ввиду чего, ранее сотрудники не знали о месте нахождения оружия, что в совокупности и говорит о наличии факта добровольности.

Таким образом, подводя итог, следует отметить, что сегодня для обеспечения общественного порядка, а также в целях сокращения преступности, приоритетным направлением в указанной сфере является обеспечение законного оборота оружия, чему и способствует совершенствование уголовного законодательства.

### Список литературы:

1. Уголовный кодекс Российской Федерации от 13.06.1996 № 63-ФЗ (ред. от 14.04.2018) // Российская газета. – 1996. – № 13.
2. Постановление Президиума Верховного Суда РФ от 18.02.2014 № 865п03 // [Электронный ресурс] / URL: [base.garant.ru/1353653/](http://base.garant.ru/1353653/) (дата обращения: 14.03.2019 г.).
3. Бриллиантов А.В. Комментарий к Уголовному кодексу РФ // [Электронный ресурс] / URL: <https://studfiles.net/preview/3302636/> (дата обращения: 14.03.2019 г.).
4. Зайганова Ю.В. Незаконный оборот огнестрельного оружия // Вестник Восточно-Сибирского института МВД России. – 2016. – № 3. – С. 23 – 25.
5. Официальный сайт Министерства внутренних дел Российской Федерации <https://xn--b1aew.xn--p1ai/reports/item/16053092/> (дата обращения: 14.03.2019 г.).



**УДК 34.096**

**Мусафи́ров А.В.**

преподаватель кафедры физической и тактико-специальной подготовки

Самарский Юридический Институт ФСИН России

майор внутренней службы

(Россия, г. Самара)

## **ЮРИДИЧЕСКАЯ КОЛЛИЗИЯ СТ. 23.4 КОАП РФ**

*Аннотация:* в данной статье рассматривается юридическая коллизия статьи 23.4 КоАП РФ. Проанализированы особенности и пути решения данной проблемы.

*Ключевые слова:* уголовно-исполнительная система, юридические коллизии, противоречия.

Специфика уголовно - исполнительной системы как субъекта правоприменительной деятельности предопределяет закрепление за учреждениями и органами функций по поддержанию правопорядка, борьбе с правонарушениями и их профилактикой в рамках производства по делам об административных правонарушениях.

Следует указать, что перечень административных правонарушений, по которым должностные лица учреждений и органов УИС России имеют право составлять протоколы об административных правонарушениях, закреплен в ч.1 ст. 28.3 КоАП РФ. Согласно данной правовой норме протоколы об административных правонарушениях, предусмотренных настоящим КоАП РФ, составляются должностными лицами органов, уполномоченных рассматривать дела об административных правонарушениях в соответствии с главой 23 КоАП, в пределах компетенции соответствующего органа. Напомним, что в ст. 23.4. данной главы входят органы и учреждения УИС России.

Исходя из вышеизложенного, можно сделать вывод о том, что КоАП РФ впервые закрепил право должностных лиц учреждений и органов УИС России рассматривать дела об административных правонарушениях.

К сожалению, из-за интенсивного процесса законотворчества в нашей стране, невозможно не столкнуться с такими значимыми явлениями как пробелы в праве и юридические коллизии. Под юридическими коллизиями следует понимать противоречие, возникающее в процессе правоприменительной деятельности и осуществления компетентными органами и должностными лицами своих полномочий. Рассматривая данную проблему хотелось бы отметить, что компетентные лица, обладающие законодательной инициативой, пытаются найти пути решения по устранению юридических коллизий в праве, но в силу большой нагрузки своевременно устранить данные противоречия бывает затруднительно.

Данной проблемы коснулась и деятельность УИС, этому свидетельствуют некоторые положения кодекса, которые требуют значительных поправок. Юридическая коллизия проявляется в ст. 23.4 КоАП РФ, которая определяет компетенцию органов и учреждений УИС по рассмотрению дел об административных правонарушениях.

Часть 2 ст. 23.4 закрепляет положение о том, что рассматривать дела об административных правонарушениях от имени органов и учреждений УИС вправе начальники:

1. арестных домов;
2. исправительных учреждений;
3. следственных изоляторов;
4. изоляторов временного содержания.

Однако изоляторы временного содержания (далее — ИВС) по закону не входят в систему учреждений и органов УИС России, и соответственно не должны быть включены в данный перечень.

Следует сказать, что в соответствии со ст. 9 Федерального закона от 15.07.1995 № 103-ФЗ «О содержании под стражей подозреваемых и обвиняемых в совершении преступлений», ИВС органов внутренних дел являются подразделениями полиции. Это положение корреспондирует и Федеральный закон от 07.02.2011 № 3-ФЗ (в ред. от 07.03.2018) «О полиции», который также относит ИВС к полиции общественной безопасности МВД России. Так, согласно ч.14 п.1 ст. 12 данного нормативно-правового акта, полиция обязана: содержать, охранять, осуществлять конвоирование задержанных

и (или) заключенных под стражу лиц, находящихся в ИВС органов внутренних дел, а также лиц, подвергнутых административному наказанию в виде административного ареста. Кроме того, согласно ст. 9 Закона «О содержании под стражей» ИВС могут создаваться и в пограничных частях ФСБ, осуществляющих охрану границ Российской Федерации.

Помимо этого, в ст. 5 Закона РФ от 21.07.1993 № 5473-1 (ред. от 28.12.2016) "Об учреждениях и органах, исполняющих уголовные наказания в виде лишения свободы", четко прописано, что в УИС входят: учреждения, исполняющие наказания (ст. 16 УИК РФ); территориальные органы уголовно-исполнительной системы (ГУФСИН, УФСИН, ОФСИН); федеральный орган исполнительной власти по осуществлению правоприменительных функций, функций по контролю и надзору в сфере исполнения уголовных наказаний в отношении осужденных; следственные изоляторы (далее СИЗО), предприятия, специально созданные для обеспечения деятельности УИС и т.д. И как мы видим, ИВС в данный список не входят.

Так, в целях реализации положений ст. 23.4 КоАП РФ был принят Приказ № 780 от 19.12.2013г. «Об утверждении перечня должностных лиц УИС, уполномоченных составлять протоколы об административных правонарушениях». Данный перечень является исчерпывающим и обязательным для сотрудников ФСИН.

Стоит отметить, что ИВС выполняют некоторые функции СИЗО, поэтому многие не верно определяют роль этих учреждений. По сути оба эти объекта являются местом для изоляции лиц, совершивших правонарушения. Попробуем отграничить данные категории: ИВС предназначены для содержания задержанных, в отношении которых еще не избрана мера пресечения. Помимо задержанных по различным причинам граждан в ИВС могут содержаться:

1. граждане, подвергнутые административному наказанию в пределах 15 суток;
2. переведенные из СИЗО на период проведения следственных мероприятий, если его размещение является удаленным и ежедневные переезды не оправданы или являются затруднительными.

По времени содержания: в ИВС содержатся до 15 суток в случае наложения административного наказания; с момента фактического задержания - не дольше, чем на 48 часов; по времени пребывания из СИЗО – не более 10 суток.

В ИВС как и в СИЗО устанавливаются правила внутреннего распорядка, условия и режим содержания.

Однако юридически ИВС функционируют в системе МВД России и в пограничных войсках ФСБ России, а не в сфере деятельности УИС России. Следовательно, из ст. 23.4 КоАП РФ компетенцию начальников ИВС, имеющих право рассматривать дела об административных правонарушениях, необходимо исключить, так как они не являются должностными лицами учреждений и органов УИС России.

На практике выходит, что начальник ИВС обязан рассматривать дела об административных правонарушениях от имени уголовно- исполнительной системы России, хотя в действительности он к таковым не относится. Юридически это неправильно. Думается, административную юрисдикцию начальников ИВС следует закрепить в КоАП РФ в виде отдельной статьи, или включить данное положение в ст.23.3 КоАП РФ «Органы внутренних дел (полиция)» а не смешивать их процессуальную деятельность с деятельностью других должностных лиц иных министерств и ведомств.

Из выше сказанного можно сделать вывод о том, что в действующем КоАП РФ, существует явное несоответствие действующему законодательству, которое регулирует деятельность УИС России. Считается необходимым органам законодательной власти пересмотреть данную норму и внести поправки, а именно это выражается в том, что административную юрисдикцию начальников ИВС следует закрепить в КоАП РФ в виде отдельной статьи либо в виде дополнения к ч.2 ст. 23.3 КоАП РФ, а именно дополнить пунктом № 13 « начальники изоляторов временного содержания – об административных правонарушениях, предусмотренных ч.2 ст.19.3, ст.19.2 КоАП ( в рамках административных правонарушений, связанных предметами, изъятыми из оборота) , так как ИВС являются подразделениями полиции и помимо могут создаваться в пограничных частях ФСБ России, соответственно их деятельность не должна «смешиваться» с деятельностью УИС.

---

### Список литературы:

1. Кодекс Российской Федерации об административных правонарушениях" от 30.12.2001 № 195-ФЗ (ред. от 07.03.2018) // Собрание законодательства РФ, 07.01.2002 - № 1 (ч. 1), ст. 1.
2. Федеральный закон Российской Федерации от 15.07.1995 № 103-ФЗ (ред. от 28.12.2016) «О содержании под стражей подозреваемых и обвиняемых в совершении преступлений» // Собрание законодательства РФ, 17.07.1995, № 29, ст. 2759.
3. Федеральный закон от 07.02.2011 г. №3-ФЗ (ред. от 07.03.2018) «О полиции»// Собрание законодательства РФ , 14.02.2011, № 7, ст. 900.
4. Малько А.В. Теория государства и права. Курс лекций.2-е изд., перераб. и доп. - М.: Юристъ, 2001. — 776 с.

## ТЕХНИЧЕСКИЕ НАУКИ

УДК 504.3.054

Гаранина И.А.

к.т.н., доцент кафедры физики и математики

Тихоокеанский государственный медицинский университет

(Россия, г. Владивосток)

ОЦЕНКА ВЛИЯНИЯ ВЕЛИЧИНЫ ЭЛЕКТРИЧЕСКОГО ПОЛЯ НА  
ЭЛЕКТРИЧЕСКИЕ ПАРАМЕТРЫ ПРИЗЕМНОГО СЛОЯ

*Аннотация:* в данной статье представлена разработка численной модели электрического состояния приземного слоя атмосферы, исследование возможности контроля антропогенного воздействия на атмосферу и т.д.

*Ключевые слова:* численное решение, жесткие системы дифференциальных уравнений, численный эксперимент.

Для исследования масштабов распределения электрических характеристик приземного слоя в случае, когда количество ядер конденсации в атмосфере сравнимо с числом легких ионов, использовалась стационарная классическая модель [1]:

$$\begin{aligned} \frac{d}{dz}(b_1 E n_1) &= q(z) - \alpha n_1 n_2 - \eta_1 n_1 N_2 - \eta_2 n_1 N_0; \\ -\frac{d}{dz}(b_2 E n_2) &= q(z) - \alpha n_1 n_2 - \eta_1 n_2 N_1 - \eta_2 n_2 N_0; \\ \eta_2 n_1 N_0 - \eta_1 n_2 N_1 &= 0; \\ \eta_2 n_2 N_0 - \eta_1 n_1 N_2 &= 0; \\ N_1 + N_2 + N_0 &= N = const; \\ \frac{dE}{dz} &= \frac{e}{\varepsilon_0} (n_1 - n_2 + N_1 - N_2). \end{aligned} \quad (1)$$

При этом предполагалось, что присутствие ядер конденсации в атмосфере приводит к образованию тяжелых ионов, подвижность которых на несколько порядков меньше, чем легких. Предполагалось, что ядра стационарны и имеют постоянную



концентрацию. Если моделировать электрическое состояние приземного слоя в «чистых» районах, то есть где аэрозольные частицы отсутствуют или их концентрации малы, например, в горных районах, то предложенная модель оказывается достаточной. В противном случае, когда число ядер намного превышает количество легких ионов, которые способны нейтрализовать тяжелые ионы, среднее время жизни и длина свободного пробега ядер увеличивается. В этом случае предположение о стационарности тяжелых ионов не выполняется.

Решая совместно третье, четвертое и пятое уравнения системы (1) получаем функции  $N_1$  и  $N_2$ :

$$N_1 = \frac{N\eta_2 n_1^2}{\eta_2 n_1^2 + \eta_1 n_1 n_2 + \eta_2 n_2^2}; \quad (2)$$

$$N_2 = \frac{N\eta_2 n_2^2}{\eta_2 n_1^2 + \eta_1 n_1 n_2 + \eta_2 n_2^2} \quad (3)$$

Подставляем (2), (3) в (1) и, вводя обозначения  $y_1 = En_1$ ,  $y_2 = En_2$ ,  $y_3 = E$  получаем следующую систему уравнений:

$$\begin{aligned} \frac{dy_1}{dz} &= \frac{q(z)}{b_1} - \frac{\alpha}{b_1} \cdot \frac{y_1 y_2}{y_3^2} - \left( \frac{y_1 y_2}{y_3} \eta_1 \eta_2 \frac{N}{b_1} \right) \cdot \left( \frac{y_1 - y_2}{\eta_2 y_1^2 + \eta_1 y_1 y_2 + \eta_2 y_2^2} \right); \\ \frac{dy_2}{dz} &= - \left( \frac{q(z)}{b_2} - \frac{\alpha}{b_2} \cdot \frac{y_1 y_2}{y_3^2} - \left( \frac{y_1 y_2}{y_3} \eta_1 \eta_2 \frac{N}{b_2} \right) \cdot \left( \frac{y_1 - y_2}{\eta_2 y_1^2 + \eta_1 y_1 y_2 + \eta_2 y_2^2} \right) \right); \\ \frac{dy_3}{dz} &= \frac{e}{\varepsilon_0} \cdot \left( \frac{y_1}{y_3} - \frac{y_2}{y_3} + \frac{N\eta_2 (y_1^2 - y_2^2)}{\eta_2 y_1^2 + \eta_1 y_1 y_2 + \eta_2 y_2^2} \right). \end{aligned} \quad (4)$$

Граничные условия с учетом новых обозначений приобретает вид:

$$\begin{aligned} y_1(\infty) = y_2(\infty), y_3(\infty) &= \frac{B \cdot N + (B^2 \cdot N^2 + 4 \cdot \alpha \cdot q(\infty))^{\frac{1}{2}}}{2 \cdot q(\infty)} y_1(\infty), \\ B &= \frac{2\eta_1 \eta_2}{(\eta_2 + 2\eta_1)}, y_2(0) = 0 \end{aligned} \quad (5)$$

В стационарном случае, учитывая инвариантность плотности электрического тока, получаем:

$$y_1(\infty) = \left( \frac{b_1}{b_1 + b_2} \right) y_1(0). \quad (6)$$

Подставляем (6) в (5) получаем:

$$y_3(\infty) = \frac{B \cdot N + (B^2 \cdot N^2 + 4 \cdot \alpha \cdot q(\infty))^{\frac{1}{2}}}{2 \cdot q(\infty)} \cdot \left( \frac{b_1}{b_1 + b_2} \right) \cdot y_1(0). \quad (7)$$

Таким образом, исходной системой для проведения численных решений является система (4) с граничными условиями (5). Значения параметров, входящих в уравнения, задавались следующими:  $\eta_1 = 1,4 \cdot 10^{-12} \text{м}^3 \text{с}^{-1}$ ,  $\eta_2 = 4 \cdot 10^{-12} \text{м}^3 \text{с}^{-1}$ ,  $\alpha = 1,6 \cdot 10^{-12} \text{м}^3 \text{с}^{-1}$ ,  $b_1 = 1,2 \cdot 10^{-4} \text{м}^2 \text{В}^{-1} \text{с}^{-1}$ ,  $b_2 = 1,4 \text{м}^2 \text{В}^{-1} \text{с}^{-1}$ ,  $\varepsilon_0 = 8,85 \cdot 10^{-12} \text{Ф} \cdot \text{м}^{-1}$ ,  $e = 1,6 \cdot 10^{-19} \text{Кл}$ .

Полученная система дифференциальных уравнений первого порядка с граничными условиями представляет собой краевую задачу [2]. Система (4) с граничными условиями (5) представляет собой двухточечную краевую задачу для обыкновенных дифференциальных уравнений. Краевая задача сводилась к задаче Коши следующим способом: использовалась встроенная функция «sbval», реализующая метод пристрелки недостающих начальных условий, далее численное решение системы проводилось с использованием вычислительной среды MathCAD [3] методом Рунге-Кутты четвертого порядка с фиксированным шагом, для этого вводились новые обозначения:  $y_1 = E \cdot n_1$ ,  $y_2 = E \cdot n_2$ ,  $y_3 = E$ . Шаг интегрирования  $H$  выбирался равным  $10^{-3}$  м. Система уравнений задавалась в стандартной форме (форме Коши):

$$D(z, y) = \begin{bmatrix} \frac{1}{b_1} \left( q(z) - \alpha \frac{y_1 y_2}{(y_3)^2} - \frac{y_1 y_2}{y_3} \eta_1 \eta_2 N \frac{y_1 - y_2}{\eta_2 y_1^2 + \eta_1 y_1 y_2 + \eta_2 y_2^2} \right) \\ - \frac{1}{b_2} \left( q(z) - \alpha \frac{y_1 y_2}{(y_3)^2} - \frac{y_1 y_2}{y_3} \eta_1 \eta_2 N \frac{y_1 - y_2}{\eta_2 y_1^2 + \eta_1 y_1 y_2 + \eta_2 y_2^2} \right) \\ \frac{e}{\varepsilon_0} \left( \frac{y_1 - y_2}{y_3} + \eta_2 N \frac{(y_1^2 - y_2^2)}{\eta_2 y_1^2 + \eta_1 y_1 y_2 + \eta_2 y_2^2} \right) \end{bmatrix} \quad (8)$$

Вектор начальных условий при этом имеет вид:

$$y_0 = \begin{pmatrix} n_0 E_0 \\ 0 \\ E_0 \end{pmatrix} \quad (9)$$

В отсутствие аэрозольных частиц рассмотрим систему уравнений, состоящую из двух первых уравнений системы (4) без членов, описывающих взаимодействие легких ионов с аэрозолем, и уравнения Пуассона для легких ионов:

$$\begin{aligned} \pm \frac{d}{dz} (b_{1,2} n_{1,2} E) &= q(z) - \alpha n_1 n_2, \\ \frac{dE}{dz} &= \frac{e}{\varepsilon_0} (n_1 - n_2), \end{aligned} \quad (10)$$

с граничными условиями:

$$n_2(z=0)=0, \quad N_2(z=0)=0, \quad n_1(\infty)=n_2(\infty)=(q(\infty)/\alpha)^{\frac{1}{2}}, \quad E(0)=E_0.$$

Для проведения численных расчетов, система (10) записывалась в стандартной форме:

$$D(z, y) = \begin{bmatrix} \frac{1}{b_1} \left( q(z) - \alpha \frac{y_1 y_2}{(y_3)^2} \right) \\ -\frac{1}{b_2} \left( q(z) - \alpha \frac{y_1 y_2}{(y_3)^2} \right) \\ \frac{e}{\varepsilon_0} \left( \frac{y_1 - y_2}{y_3} \right) \end{bmatrix} \quad (11)$$

Система (11) решалась численно, по схеме, приведенной выше. Вектор начальных условий задавался в виде (9). Функция интенсивности ионообразования задавалась в виде:

$$q(z) = 7 \cdot 10^6 + Q_0 \exp(-2,362 \cdot z), \quad (12)$$

при значении  $Q_0 = 4,8 \cdot 10^6 \text{ м}^3 \text{с}^{-1}$ . В результате численных расчетов получены распределения  $n_1$ ,  $n_2$  и  $E$  при различных значениях  $E_0(z=0)$ . Расчеты проводились для значений  $E_0$ , равных  $-100$ ,  $-200$  и  $-500 \text{ В/м}$ .

Анализ результатов численного эксперимента показывает, что масштаб распределения электрических характеристик увеличивается с ростом  $|E_0|$ . Значения  $n_1(z=0)$  при этом уменьшаются. Отношение  $E_0/E_\infty$  с ростом  $|E_0|$  от  $100$  до  $500 \text{ В} \cdot \text{м}^{-1}$  увеличивается примерно на  $5,6 \%$ , то есть его можно считать практически постоянным. В табл.1 приведены значения  $n_{1,2}$  и  $E$  на высотах  $1$  и  $2 \text{ м}$  для различных значений  $E_0$ . Изменение значений  $n_1/n_\infty$  при увеличении  $|E_0|$  не превышает  $4-6 \%$  на этих высотах. Изменения  $n_2/n_\infty$  гораздо больше и достигают примерно  $85\%$  на высоте  $1$  и  $2 \text{ м}$ .

Отношение  $E/E_\infty$  при  $z=1$  м и 2 м с ростом  $|E_0|$  увеличивается примерно на 40 %.

Толщина характерного слоя  $L$  с ростом  $|E_0|$  увеличивается более чем в четыре раза.

**Таблица 1**

*Значения электрических характеристик вблизи поверхности земли при различных значениях  $E_0$  в не турбулентном случае*

$Q_0 \cdot 10^6, \text{м}^{-3} \text{с}^{-1}$	<b>4,8</b>		
$E_0, \text{В/м}$	-100	-200	-500
$n_1 \cdot 10^9, \text{м}^{-3}, z=0$	2.05	1,98	1,94
$n_1/n_\infty, z=1\text{м}$	0.957	0,931	0,920
$n_2/n_\infty, z=1\text{м}$	0.366	0,168	0,055
$E/E_\infty, z=1\text{м}$	1.565	1,923	2,201
$n_1/n_\infty, z=2\text{м}$	0.988	0,946	0,925
$n_2/n_\infty, z=2\text{м}$	0.697	0,332	0,103
$E/E_\infty, z=2\text{м}$	1.2	1,625	2,073
$E_0/E_\infty$	2.211	2,289	2,336
$L, \text{м}$	<b>3.2</b>	<b>6,5</b>	<b>14</b>

### Список литературы:

1. Морозов, В. Н. Атмосферное электричество / В. Н. Морозов //Атмосфера. Справочник (справочные данные, модели).- Л.: Гидрометеиздат, 1991. С. 394-408;
2. Марчук, Г. И. Математические модели в геофизической гидродинамике и численные методы их реализации / Г.И. Марчук, В. П. Дымников, В. Б. Залесный. – Л.: Гидрометеиздат, 1987. 296 с;
3. Кирьянов, Д. В. Самоучитель MathCAD 2001 / Д. В. Кирьянов. – СПб. : БХВ-Петербург, 2001. 544 с.

**УДК 621.3**

**Кучин А.А.**

студент кафедры приборостроения

Ковровская государственная технологическая академия

(Россия, г. Ковров)

## **РАЗРАБОТКА USB – КИЛЛЕРА НА ОСНОВЕ ИОНИЗАТОРА ВОЗДУХА И ЗАЩИТНОГО УСТРОЙСТВА ОТ ЕГО ВОЗДЕЙСТВИЯ**

*Аннотация:* в данной статье рассматривается принцип работы USB-ионизатора воздуха, анализируется актуальность и популярность USB разъёмов в современном мире, описывается переработка ионизатора воздуха в USB-киллер и процесс создания защитного устройства.

*Ключевые слова:* USB, USB-киллер, разъем, компьютер, электронные устройства, защитное устройство.

Одной из проблем, которую решает USB-киллер, является проблема сохранения личных данных от кражи с вычислительной машины. Каждый пользователь, хранящий на своём ПК личные данные, фотографии, документы, видеозаписи и многие другие файлы, стремится сохранить их и оградить от всеобщего обозрения и попадания в массы или руки злоумышленников. Принцип защиты основывается на выведении из строя USB-портов путём их сжигания USB-киллером.

USB-киллеры используются компаниями (Nokia, Microsoft, Samsung...), производящими компьютерную технику, с целью тестирования выпускаемой продукции [1]. В такой процедуре USB-киллер является инструментом, с помощью которого вычислительные машины проверяются на устойчивость к сбоям питания, перепадам напряжения, скачкам тока и другим отклонениям от номинального режима работы.

Выше были приведены «мирные» способы использования флэшек убийц, но все мы живём в реальном мире, и тут есть и те, кто хочет навредить другим людям. В современных реалиях человечеству известно огромное множество вирусов, но

большинство их поражает лишь программную часть компьютерной техники, USB-киллер же нацелен кардинально другим образом, он уничтожит аппаратную составляющую вашего устройства, обладающего USB портами, и для этого ему понадобится менее одной секунды.

Принципиальная электрическая схема собранного устройства представлено на рис. 1.



Рисунок 1 – Принципиальная электрическая схема USB-киллера

Вкратце затронем принцип работы созданного устройства. В качестве питания для схемы берётся напряжения с USB-интерфейса (VCC, GND) [2]. Постоянное напряжение 5V с помощью автогенератора с обратной связью преобразуется в переменный импульсный сигнал с частотой 25 кГц. (При подключении осциллографа на базу транзистора наглядно виден сформированный сигнал, имеющий форму меандра). Амплитуда импульсного сигнал при поступлении на трансформатор увеличивается в 100 раз. Увеличенное напряжение (порядка 500 V) идёт на однополупериодный умножитель напряжения, на выходе которого значение напряжения увеличивается ещё в 4 раза (2000 V). Выход умножителя соединяется с короткозамкнутыми контактами, предназначенными для передачи данных USB (D+ и D-). При использовании такой принципиальной электрической схемы, USB-киллер

будет многократным устройством. Если же высоковольтное напряжение с выхода умножителя подать на контакты питания, то при поражении электронного устройства сгорит и сам USB-киллер.

Принципиальная электрическая схема защитного устройства представлено на рис. 2.

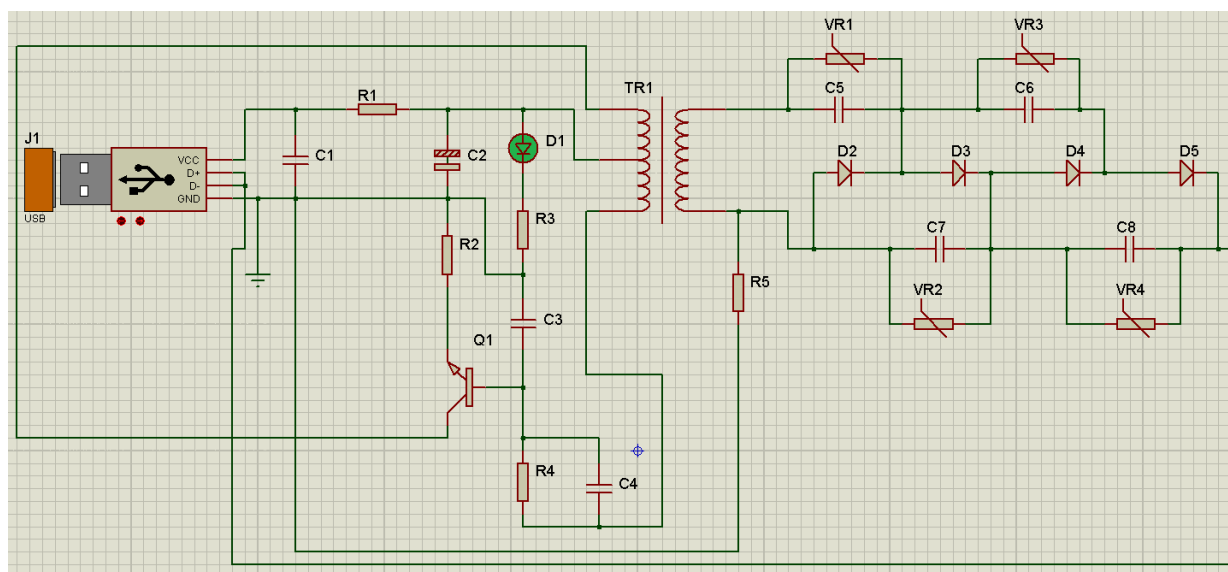

Рисунок 2 – Принципиальная электрическая схема защитного устройства от воздействия USB-киллера

В основу защиты от USB-киллера была заложена мысль «Знайте своего врага в лицо», именно поэтому главной функцией разработанного устройства стала его способность отличать обычные USB девайсы от вредоносных устройств.

Рассмотрим логику работу спроектированной схемы. Данное защитное устройство будет отделять USB-интерфейс, от неизвестных периферийных устройств при их первичном подключении, выполняя роль «прокладки». Сначала к USB-порту ПК или любого другого устройства, оснащённого USB-интерфейсом, подсоединяется анти-USB-киллер, на котором установлена сигнальная лампа, затем через него подсоединяется неизвестное USB-устройство. В случае если индикаторная лампочка на анти-USB-киллере загорается, то подключённый USB-девайс является опасным, и может с лёгкостью нанести вред вашей технике, если же лампочка не загорается, то данный девайс с аппаратной точки зрения безопасен для вашей электроники, и вы можете использовать его.

В ходе выполнения данного проекта были созданы рабочие образцы USB-киллера и защиты от него. При проведении тестирования была подтверждена работоспособность созданных устройств. Затраты на создание опытных образцов

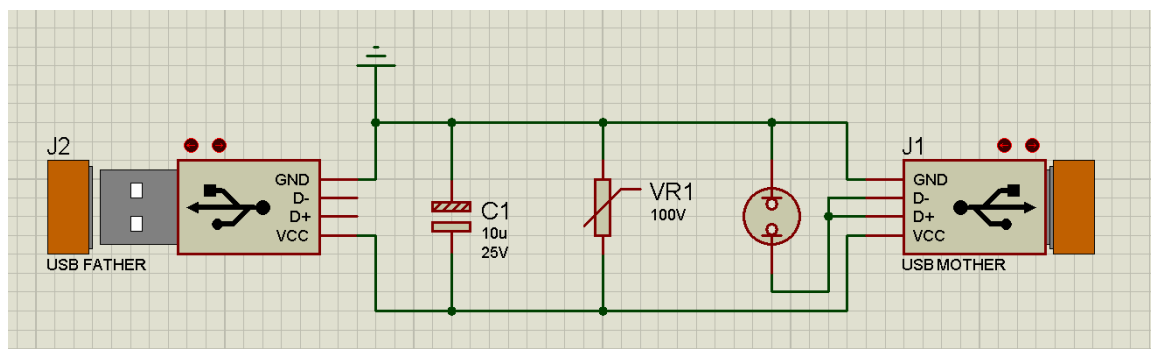

составили примерно 300 рублей, а средняя рыночная стоимость такого комплекта (USB-киллер и защита от него) устройств составляет 3500 рублей [3].

### **Список литературы:**

1. Official USB Killer Site [Электронный ресурс]. URL: <https://usbkill.com> (дата обращения 01.03.2019);

2. Ионизатор воздуха своими руками (несколько схем) [Электронный ресурс]. URL: <https://usamodelkina.ru/7356-ionizator-vozduha-svoimi-rukami-neskolko-shem.html> (дата обращения 01.03.2019).

3. Usb killer in «Computers, Tablets, and Networking» [Электронный ресурс]. URL: [https://www.ebay.com/sch/-/58058/i.html?\\_nkw=usb+killer](https://www.ebay.com/sch/-/58058/i.html?_nkw=usb+killer) (дата обращения 01.03.2019).

**УДК 692.232**

**Чеботарева В.С.**

магистрант кафедры проектирования зданий и сооружений  
Воронежский государственный технический университет  
(Россия, г. Воронеж)

**Новиков М.В.**

к.т.н., доцент кафедры проектирования зданий и сооружений  
Воронежский государственный технический университет  
(Россия, г. Воронеж)

## **ЭНЕРГОЭФФЕКТИВНЫЕ ФАСАДНЫЕ СИСТЕМЫ**

***Аннотация:** статья посвящена актуальной на сегодняшний день проблеме повышения энергоэффективности, где основным элементом концепции энергосбережения выступает наружная ограждающая конструкция. Рассмотрены различные фасадные системы, произведено их сравнение между собой по техническим, технологическим и экономическим показателям. Выявлены основные преимущества и недостатки данных систем.*

***Ключевые слова:** энергоэффективность, ограждающие конструкции, фасадные системы, навесные фасадные системы, штукатурная система, технико-экономическое сравнение.*

Понятие «энергоэффективное здание» в строительной сфере появилось на фоне мирового энергетического кризиса в 70-х годах, после которого началось постепенное внедрение различных программ по повышению энергоэффективности зданий. На протяжении всего этого времени интерес к энергоэффективным зданиям неизменно растет, а в России проблема обеспечения энергетической эффективности в настоящее время становится одним из приоритетных направлений развития в строительстве.

Одним из самых главных направлений энергосбережения в последние годы является уменьшение теплопотерь через наружные ограждающие конструкции, так как на них приходится до 30 % общих теплопотерь. Энергоэффективность наружных ограждающих конструкций может обеспечиваться за счет применения современных

фасадных систем, а также использования эффективных теплоизоляционных материалов. В настоящее время в современном строительстве применяется множество разновидностей фасадных систем, энергоэффективность которых зависит от различных факторов.

В данной статье рассматривается несколько вариантов, наиболее часто встречающихся фасадных систем зданий, которые можно подразделить на:

- система утепления фасадов с отделочным слоем из штукатурки «мокрый фасад»;
- навесные фасадные системы;
- многослойная система с облицовкой фасада кирпичом или мелкоштучными материалами «традиционный фасад»;

Система утепления фасадов с отделочным слоем из штукатурки представляет собой сложную многослойную конструкцию, в которой каждый слой выполняет свою определенную функцию, а вся система обеспечивает защиту здания от влаги и хорошую теплоизоляцию. Конструкция состоит из теплоизоляционного слоя, клеевого состава, пластиковых дюбелей, армирующей стеклосетки, а также декоративного штукатурного слоя. При правильном устройстве системы можно уменьшить теплопотери в такой ограждающей конструкции за счет практического исключения мостиков холода.

Штукатурный фасад получил широкое распространение как при возведении новых многоэтажных зданий, так при строительстве частных коттеджей. Относительная простота при выполнении работ делает этот вид фасадов наиболее популярным. Данная технология используется и при реконструкции зданий, ведь именно с помощью штукатурного фасада можно детально воссоздать внешний облик здания, построенного несколько веков назад.

Главную роль в данной конструкции играет слой теплоизоляции. Он исключает возникновения температурных перепадов при смене времен года. Чаще всего используют минераловатные плиты, они имеют открытопористую структуру, тем самым влага свободно проникает сквозь волокна и предотвращает риск выпадения конденсата в данной системе. Такой утеплитель обладает высокими теплотехническими характеристиками, а также это экологически чистый и негорючий материал.

Теплоизоляционные плиты в такой фасадной системе крепятся к поверхности наружных стен либо механическим способом, при помощи специальных дюбелей, либо при помощи специального клеевого раствора. В такой конструкции важно правильно подобрать материалы, чтобы конденсат не выпадал в данной системе, снижая при этом теплоизоляционные свойства материала.

Срок эксплуатации у большинства штукатурных фасадных систем сравнительно небольшой и составляет от 15-30 лет. Также к недостаткам данной системы можно отнести сезонность выполнения работ. Данная технология предусматривает наличие плюсовой температуры окружающей среды (не ниже +5°C).

Использование навесных фасадных систем началось сравнительно недавно, примерно 15 лет назад, при проектировании ограждающих конструкций, преимущественно в многоэтажных жилых, административных и общественных монолитно-каркасных зданиях.

Навесные фасадные системы представляют собой многослойную конструкцию, которая опирается на каркас из несущего металлического профиля, который монтируется на наружную сторону стены здания. Частое применение навесных фасадных систем в наше время обуславливается высокими теплозащитными свойствами ограждающих конструкций, а также их нормальным температурно-влажностным режимом, который обеспечивается за счет вентилируемого воздушного зазора, между несущей стеной и отделочным материалом, что позволяет достигнуть ограждающим конструкциям современных требований по теплозащите здания. Также преимущества навесных систем заключаются в том, что их установка исключает необходимость в предварительном выравнивании стен перед монтажом, они позволяют скрыть внешние дефекты, которые сложно исправить при других отделочных материалах.

К технологическим преимуществам можно отнести быстрый и легкий монтаж конструкции, которая может устраиваться как в летний, так и в зимний период. Кроме того, существует возможность смены и облицовочного, и теплоизоляционного материала навесной фасадной системы.

Несмотря на все вышеперечисленные преимущества, данная система все-таки имеет и ряд недостатков. Главной же проблемой таких фасадов является отсутствие установленных норм и правил при их монтаже, что ведет к дальнейшим ошибкам при проектировании. Основная проблема, связанная с воздушным зазором, заключается в сложности определения его расчетной величины с учетом факторов, обеспечивающих качественную работу вентилируемого фасада [2]. В случае чрезмерной толщины зазора, при определенной силе ветра вентилируемые фасады начинают свистеть и гудеть [3]. Если же толщина вентилируемого зазора будет недостаточной, то влага не будет удаляться с теплоизоляционного материала и стенки в целом. Второй немаловажной проблемой навесных вентилируемых фасадов является пожарная опасность. При соблюдении всех норм системы навесных фасадов являются пожаробезопасными, так как в таких фасадах применяются трудно сгораемые или несгораемые материалы.

В настоящее время к традиционному фасаду относят здания, стены которых одновременно выполняют как несущую, так и теплоизоляционную функцию [6-8]. Для архитектурной выразительности и защиты конструкции стены от неблагоприятных внешних воздействий фасадный слой выполняется из облицовочного кирпича. Главным достоинством такой фасадной системы считается доступность и экологичность строительных материалов, а также возможность выполнения строительных работ в любое время года. Такой вид фасада обладает длительным сроком службы от 50 лет.

В качестве облицовки фасадов чаще всего применяется керамический кирпич, так как он имеет более пористую структуру, чем силикатный [9,10]. Через поры материала свободно проходит поток водяных паров из помещения наружу. Такие качества материала способствуют высокой теплоизоляции стен и сохранению тепла, смягчает возникновение температурных перепадов в помещении при смене времен года. Недостатком такой структуры материала является водопоглощение, из-за чего требуется дополнительно предусматривать горизонтальную гидроизоляцию.

При монтаже такой фасадной системы не требуется наличия каких-либо специальных навыков у каменщиков. Такой тип ограждающих конструкций является самым пожаростойким. Также одной из особенностей облицовочного кирпича является его высокая морозостойкость.

Тем не менее, данная фасадная система не лишена недостатков. Работы по возведению таких ограждающих конструкций влекут значительные затраты времени и ресурсов. Из-за большого удельного веса кирпичной кладки создается большая нагрузка на фундамент, поэтому появляется необходимость обустройства усиленного фундамента, в противном случае возможно появление деформаций и трещин в несущих конструкциях и облицовочных слоях.

Произведем сравнение выше рассмотренных наружных ограждающих конструкций стен с целью выявления наиболее оптимальных вариантов по основным группам показателей: технологических, экономических и теплотехнических.

Исследуемые варианты представлены тремя конструкциями стен, которые отличаются материалом несущей части стены, видом и толщиной утеплителя и конструкцией облицовки [3, 9, 10].

В качестве несущей части стены было выбрано 2 варианта:

1.Первым материалом несущей части конструкции принят газобетонный блок марки D600, толщиной 300 мм на цементно-песчаном растворе марки M150, с коэффициентом теплопроводности  $\lambda=0,22$  Вт/м<sup>0</sup>С, плотностью  $\rho=600$  кг/м<sup>3</sup>.

2.Вторым материалом несущей части конструкции принята кладка из полнотелого силикатного кирпича толщиной 250 м на цементно-песчаном растворе марки M150, с коэффициентом теплопроводности  $\lambda=0,76$  Вт/м<sup>0</sup>С, плотностью  $\rho=1700$  кг/м<sup>3</sup>.

В качестве теплоизоляционного материала приняты жесткие минераловатные плиты «ROCKWOOL ФАСАД БАТТС», с коэффициентом теплопроводности в условиях эксплуатации А, равным  $\lambda=0,038$  Вт/м<sup>0</sup>С, плотностью  $\rho=100$  кг/м<sup>3</sup>.

Районом строительства будет принята Липецкая область, г. Липецк.

Расчетная средняя температура внутреннего воздуха:  $t_{в} = 20^{\circ}\text{C}$ ;

Градусо-сутки отопительного периода ГСОП=4726,8 °С · сут;

Условия эксплуатации А.

На основании действующих нормативных документов определено требуемое сопротивление теплопередачи для наружных ограждающих конструкций, для г. Липецк составляет  $R_{o}^{\text{норм}}=3,05$  м<sup>2</sup> °С/Вт; коэффициент теплопередачи внутренней поверхности

$\alpha_{в} = 8,7 \text{ Вт/м}^2\text{°С}$ ; коэффициент теплоотдачи наружной поверхности ограждающей конструкции для холодного периода  $\alpha_{н} = 23 \text{ м}^2 \text{ °С/Вт}$ .

Первый вариант – система навесного фасада с облицовкой из керамогранитных плит размером 600х600 мм, толщиной 10 мм,.



Рисунок 1. - Система утепления фасадов с отделочным слоем из штукатурки

1 – газосиликатные блоки, толщиной 300 мм ; 2 – анкерный дюбель для крепления кронштейна к стене ; 3 – наружное утепление плитами из минераловатной плиты «ROCKWOOL ФАСАД БАТТС», толщиной 120 мм; 4 – воздушный зазор, толщиной 30 мм; 5 – кронштейн; 6 – ветрозащитная мембрана ; 7 – направляющая; 8 – тарельчатый дюбель; 9 – керамогранитные плиты, толщиной 10 мм; 10 – штукатурка на цементно-песчаном растворе, толщиной 20 мм

Расчетное приведенное сопротивление теплопередачи данной ограждающей конструкции по результатам теплотехнического расчета составляет  $R_o^{\text{норм}} = 3,18 \text{ м}^2 \text{ °С/Вт}$ . Масса 1 м<sup>2</sup> такой ограждающей конструкции составит 260 кг.

Второй исследуемый вариант - конструкции наружной отделки фасада представляет собой отделочный слой из штукатурки по сетке толщиной 20 мм, с коэффициентом теплопроводности  $\lambda = 0,76 \text{ Вт/м}^2\text{°С}$ , плотностью  $\rho = 1800 \text{ кг/м}^3$ .

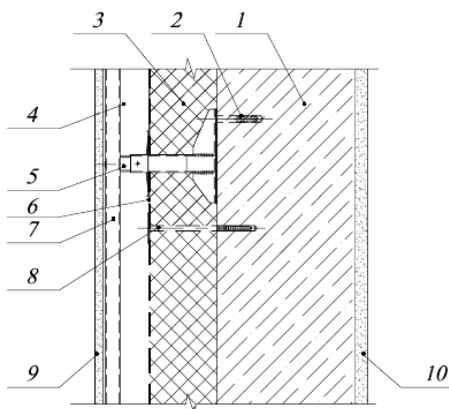
Расчетное приведенное сопротивление теплопередачи данной ограждающей конструкции по результатам теплотехнического расчета составляет  $R_o^{\text{норм}} = 3,15 \text{ м}^2 \text{ °С/Вт}$ . Масса 1 м<sup>2</sup> такой ограждающей конструкции составит 521 кг.





Рисунок 2. - Система утепления фасадов с отделочным слоем из штукатурки

1 – силикатный кирпич, толщиной 250 мм ; 2 – проникающая грунтовка, слой клеевого состава; 3 – наружное утепление плитами из минераловатной плиты «ROCKWOOL ФАСАД БАТТС»; 4 – армирующая сетка; 5 – кварцевая грунтовка; 6 – декоративный штукатурный слой ROCKdecorsil S ; 7 – дюбель;  
8 - штукатурка на цементно-песчаном растворе, толщиной 20 мм

Третий вариант – многослойная система с облицовкой фасада пустотелым керамическим кирпичом толщиной 120 мм (традиционный фасад) с коэффициентом теплопроводности  $\lambda=0,52$  Вт/м<sup>0</sup>С , плотностью  $\rho=1300$  кг/м<sup>3</sup>.

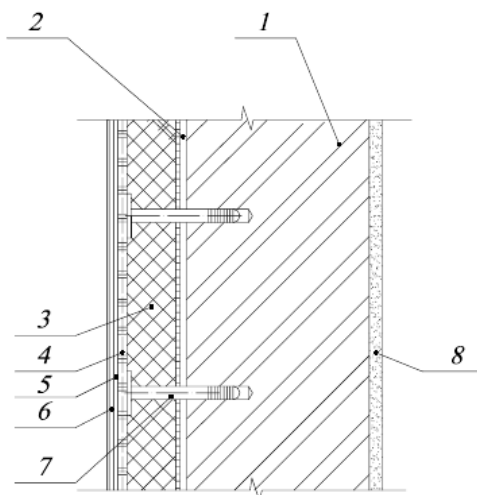

Рисунок 3. – Традиционный фасад

1 – силикатный кирпич, толщиной 250 мм ; 2 – проникающая грунтовка, слой клеевого состава ; 3 – облицовочный слой из керамического пустотелого кирпича,

толщиной 120 мм; 4 – наружное утепление плитами из минераловатной плиты «ROCKWOOL ФАСАД БАТТС», толщиной 110 мм; 5 – гибкие связи; 6 - штукатурка на цементно-песчаном растворе, толщиной 20 мм

Расчетное приведенное сопротивление теплопередачи данной ограждающей конструкции по результатам теплотехнического расчета составляет  $R_o^{норм} = 3,32 \text{ м}^2 \text{ }^\circ\text{C} / \text{Вт}$ . Масса  $1 \text{ м}^2$  такой ограждающей конструкции составит 629 кг.

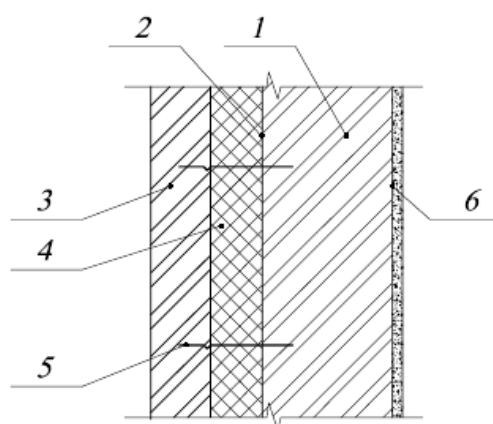
### Результаты

Для выбора наиболее оптимальной конструкции было произведено сравнение стен по основным группам показателей : технологических, экономических и теплотехнических. Результаты данных расчетов представлены в таблице 1, 2.

Таблица 1. Сравнительная таблица конструктивных и технических показателей

Варианты конструкций стен	Толщина стены, м	Расчетное сопротивление теплопередаче, $\text{м}^2\text{ }^\circ\text{C} / \text{Вт}$	Срок службы, лет	Масса $1 \text{ м}^2$ , кг
Система утепления фасадов с отделочным слоем из штукатурки	410 мм	3,15	До 20	521
Навесные фасадные системы;	480 мм	3,18	До 30	260
Традиционный фасад (Трехслойная кирпичная стена)	500 мм	3,32	До 100	629

Таблица 2. Сравнительная таблица технологических и экономических показателей

Варианты конструкций стен	Трудоемкость работ чел./ч.	Затраты машинного времени, маш./ч.	Общая продолжительность работ, ч	Усредненная цена себестоимости конструкции

				и за 1 м <sup>2</sup> , руб
Рассматриваемый объем работ, м <sup>3</sup>	100	100	100	
Система утепления фасадов с отделочным слоем из штукатурки	2059	125	119	3100
Навесные фасадные системы из керамогранитных плит	1844	110	81	5650
Традиционный фасад (Трехслойная кирпичная стена)	1288	161	61	3067

Типоразмеры различных материалов стен подбирались таким образом, чтобы приведенное сопротивление теплопередач соответствовало нормативно-техническим документам. Основными параметрами в группе технических и конструктивных показателей является толщина и масса 1 м<sup>2</sup> ограждающей конструкции.

Минимальная толщина стены наблюдается у системы утепления фасадов с отделочным слоем из штукатурки – 410 мм, однако ее масса едва ли не самая высокая – 521 кг. Наибольшая толщина стены у традиционного фасада, также масса такой конструкции почти в 2,5 раза больше чем у навесного фасада и является самой тяжелой среди представленных вариантов. Наиболее легкой конструкцией оказалась система из навесных фасадов, его масса составляет примерно 260 кг.

Во втором блоке по технологическим показателям наиболее трудоемкой оказалась конструкция стены с отделочным слоем из штукатурки, также эта конструкция с самой большой продолжительностью производства работ.

Для сравнения вариантов по экономическим показателям произведено сравнение себестоимости конструкции для каждого вида фасадов. Самой дорогостоящей конструкцией из трех является навесная фасадная система.

По результатам данного исследования наиболее оптимальной фасадной системой является трехслойная кирпичная кладка с утеплением по экономическим и технологическим показателям.

## Список литературы

1. Гагарин В. Г. Теплофизические проблемы современных стеновых ограждающих конструкций многоэтажных зданий / В. Г. Гагарин // Academia. Архитектура и строительство. – 2009. – № 5. – С. 297 – 305.
2. Немова Д.В. Навесные вентилируемые фасады: обзор основных проблем // Инженерно-строительный журнал. – 2010. – № 5. – С. 7–11.
3. Менейлюк А.И. Современные фасадные системы. К.: Изд-во Освита, 2008. 340 с.
4. Федяков Я.А. Монтаж навесных вентилируемых фасадов: основополагающие принципы// Экологические системы. 2011.№2.С.5-9.
5. Ю. А. Табунщиков, М. М. Бродач, Н. В. Шилкин «Энергоэффективные здания» Москва АВОК-ПРЕСС 2003.-200 с.
6. Новиков М.В. Применение ячеистых бетонов низкой плотности в ограждающих конструкциях / М.В. Новиков, В.Н. Осипов // Научный Вестник Воронежского ГАСУ. Высокие технологии. Экология. – Воронеж, 2015. - №1. – С. 101-105.
7. Ермаков, Н.О. Обеспечение энергоэффективности при реконструкции жилых домов / Н.О. Ермаков, М.В. Новиков // Научный журнал. Градостроительство. Инфраструктура. Коммуникации. – Воронеж, 2017. – № 2 (7). – С. 46-50.
8. Новиков, М.В. Работоспособность системы конструктивных элементов производственного здания при его реконструкции / М.В. Новиков, В.Ю. Саприн // Академический вестник УралНИИпроект РААСН. 2017. № 1 (32). С. 79-82.
9. Новиков, М.В. Оценка энергоэффективности кладки наружных стен из крупноформатных теплоэффективных блоков / М.В. Новиков, А.А. Зарубина // Академическая наука – проблемы и достижения: матер. XIV Междунар. науч.-практ. конф. Том 3. - North Charleston, USA: CreateSpace, 2017. – С. 65-73.
10. Власов, И.Е. Проектирование наружных ограждающих конструкций здания гостиницы по минимальным требованиям теплозащиты / И.Е. Власов, М.В. Новиков// Научный журнал. Инженерные системы и сооружения. – Воронеж, 2018. – № 3(32). – С. 35-43.

## МЕДИЦИНСКИЕ НАУКИ

УДК 1

**Рустамов А.А.**

Медицинский университет Караганды

**Анарханов Р.Х.**

Медицинский университет Караганды

**Пайзуллаев С.А.**

Медицинский университет Караганды

**Научный руководитель:**

**Кусаинова М.А.**

Медицинский университет Караганды

## ДЕОНТОЛОГИЧЕСКИЕ ОШИБКИ МЕДИЦИНСКИХ РАБОТНИКОВ

*Аннотация:* рассматриваются деонтологические ошибки медицинских работников.

*Ключевые слова:* врачи, медицина, ошибка врача.

Среди психотравмирующих факторов, способствующих развитию психосоматических расстройств, в последние годы все более значимую роль играют ятрогении. Складывающаяся в нашей стране тревожная ситуация связана как с универсальными тенденциями развития медицины в конце XX века, так и со специфичными для России социальными феноменами. К универсальным факторам следует отнести нарастающую «технологизацию» и связанную с ней дегуманизацию здравоохранения. На новом витке мы сталкиваемся с тенденциями замены принципа «лечить больного» принципом «лечить болезнь» или даже «лечить синдром». При этом личностные особенности пациента, его внутренняя картина болезни остаются вне поля зрения врача. всё это создает благоприятную почву для формирования ятрогений.

Еще в начале 20-х гг. XX в. швейцарский психиатр Е. Влейлер подчеркивал, что разные формы недисциплинированного медицинского мышления» наблюдаются в ходе обследования больного, а также при распознавании ранних проявлений болезни, когда больной уже обеспокоен изменениями самочувствия и становится особенно предрасположенным к вольным, а иногда и ошибочным толкованиям своего меняющегося состояния.

Е. Блейлер широко использовал термин «ятрогенный» для обозначения соответствующих состояний. Несколькоми годами позже известный немецкий психиатр Бумке в статье «Врач как причина душевных расстройств» привел примеры неблагоприятных последствий влияния врача на психику больного и закрепил за такими психогенными заболеваниями название «ятрогении», т. е. нежелательные изменения психики и расстройства психики, порожденные врачом.

Следует отметить, что чем более увеличивается количество новых сведений и возможностей медицины, чем разнообразнее становятся методы, тем больше ответственность врача и тем больше возможность того, что врач, или другой медицинский работник, в результате какой-нибудь неосведомленности причинит больному вред.

Прежде чем перейти к понятию «ятрогения», принятому в отечественной медицине и психологии, следует привести термин ятропатогения, встречающийся в зарубежной литературе. Например, Р. Конечный и М. Боухал так расшифровывают данный термин – «это такой способ обследования, лечения или проведения профилактических мероприятий, в результате которых врач причиняет вред здоровью больного». В более широком смысле слова речь идет о нанесении вреда больному медицинским работником. В этой связи употребляется также термин «соррогения», т. е. вред, наносимый медицинской сестрой, так же как в других отраслях употребляются термины «дидактогения» ,или «педагогения», т. е. нанесение вреда ученику педагогом в процессе обучения. Специфика ятрогении в том, что эмоциональное потрясение подобного рода может случиться с индивидом только во время его взаимодействия с врачом или другим медработником, то есть в те периоды жизни, когда ему пришлось обратиться за медицинской помощью и стать пациентом. Ятрогения случается по

причине неправильных, неадекватных, неквалифицированных действий или слов врача, осуществляющего ненамеренное внушающее воздействие на пациента.

Высокий риск развития заболеваний в процессе получения медицинской помощи, использование психиатрии в целях преследования политических противников, закрытость работы медицинских учреждений, полная зависимость пациента от врача в отношении его здоровья и жизни, корпоративность поведения многих врачей, множество конфликтных ситуаций между медицинскими работниками и больными привели к снижению и даже утрате доверия к некоторым врачам и медицине в целом. Доверие к врачу больше не выполняет в полной мере роль нравственного регулятора отношений между врачом и пациентом, между населением и здравоохранением. Второй нравственный регулятор - совесть и долг врача - в силу ряда обстоятельств снизил свой порог и больше не является достаточно надежным критерием безопасности медицинской помощи.

В настоящее время, когда с больным, как правило, общается не один, а несколько врачей, средние и младшие медработники, регистраторы, возможность возникновения ятрогенных заболеваний возрастает. Поэтому для предупреждения ятрогенных заболеваний необходимо проводить систематическую воспитательную работу со всем персоналом, общающимся с больными. Продуманным должно быть содержание выдаваемой больным мед. документации. Особую осторожность надо проявлять при оказании помощи медработникам, у которых ятрогенные заболевания относительно часты, а их лечение представляет трудности в связи с нередко повышенной рефрактерностью медработников к психотерапии.

Система медицинского воспитания населения должна исключать поверхностное дилетантское обучение самодиагностике, способствующее распространению ятрогенных заболеваний.

Юридические аспекты ятрогенных заболеваний не разработаны; они должны быть отнесены к медицинскому праву, проблемы которого в условиях научно-технического прогресса стали особенно актуальными.



### Список литературы:

1. Красильников А.П., Кондрусев А.И. Проблема безопасности медицинской помощи // Актуальные проблемы экспериментальной и клинической медицины. Каунас, 1987. — С. 94.
2. Красильников А.П. Ятрогении и безопасность медицинской помощи. «Медицинские новости». Архив— № 4 — 1996 — С. 3.

**УДК 614.1**

**Султанова А.Р.**

Студентка

Ижевская Государственная Медицинская Академия

(Россия, г. Ижевск)

**Копылова Е.В.**

Студентка

Ижевская Государственная Медицинская Академия

(Россия, г. Ижевск)

**Толмачёв Д.А.**

доцент кафедры

Ижевская Государственная Медицинская Академия

(Россия, г. Ижевск)

## **ГИПОДИНАМИЯ У ШКОЛЬНИКОВ В УДМУРТСКОЙ РЕСПУБЛИКЕ**

***Аннотация:** Гиподинамия – социальная болезнь двадцать первого века. С каждым годом доля встречаемости гиподинамии растет, и врачи все больше внимания начали уделять этой проблеме. Данная статья посвящена изучению гиподинамии учащихся разных возрастных групп (3, 8, 11 классы) школы № 40 г. Ижевск Удмуртской Республики и выявлению причин, ведущих к малоподвижному образу жизни. Нами было проведено анкетирование.*

***Ключевые слова:** гиподинамия, школьники, физическая культура, здоровье, профилактика.*

К числу наиболее распространенных факторов риска возникновения различных заболеваний последние 10-15 лет относят ограничение двигательной активности — гиподинамию (гипокинезию).

Гиподинамия - это болезнь неподвижного образа жизни, проявляющаяся в снижении объема мышечной активности человека. [1,5]

Из-за значительной распространенности и многообразия причин возникновения гиподинамия является одной из важнейших проблем нашего времени, имеющих очень большое общебиологическое и социальное значение. [2,4]

Целью работы было изучение гиподинамии учащихся разных возрастных групп (3, 8, 11 классы) школы № 40 г. Ижевск Удмуртской Республики и выяснение факторов, приводящих к малоподвижному образу жизни.

Материалы и методы: было проведено анкетирование учащихся 3, 8, 11 классов школы № 40 г. Ижевск.

В результате анализа анкетирования были получены следующие данные:

Среди учащихся 3 класса страдают гиподинамией 18,0% , из них 9,0% мальчики и 9,0% девочки;



Рисунок 1. Частота встречаемости гиподинамии среди учащихся 3 класса (проанкетировано 22 человека).

Среди учащихся 8 класса страдают гиподинамией 42,9%, из них 14,3% мальчики и 28,6 % девочки;

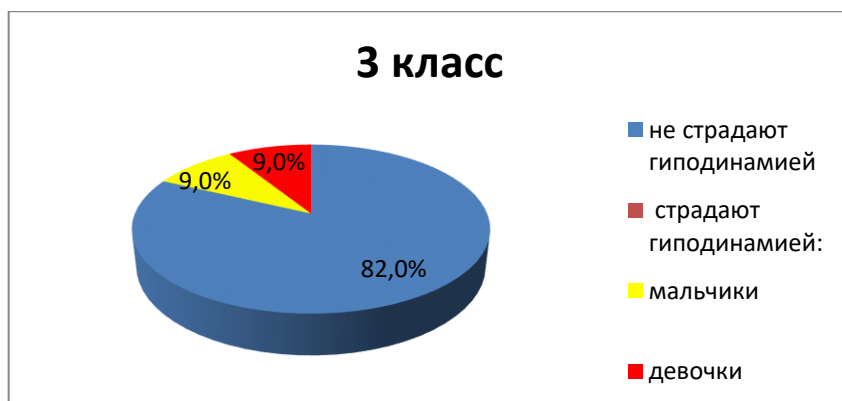

Рисунок 2. Частота встречаемости гиподинамии среди учащихся 8 класса (проанкетировано 21 человек).

Среди учащихся 11 класса страдают гиподинамией 47,4%, из них 21,1% мальчики и 26,3% девочки.



Рисунок 3. Частота встречаемости гиподинамии среди учащихся 11 класса (проанкетировано 19 человек).

Выводы: на основе данных анкетирования учащихся 3,8,11 классов школы №40 г. Ижевск выявлено, что гиподинамия наиболее выражена у учеников 11 класса (47,4%), затем по мере уменьшения занимают 8 класс (42,9%) и самая низкая частота гиподинамии у 3 класса (18%).

Исходя из полученных результатов, можно сделать вывод, что школьники старшей возрастной группы почти в 4 раза больше ведут малоподвижный образ жизни, чем школьники младшего класса. Частота встречаемости гипокинезии у детей объясняется предпочтением пассивного отдыха над активным образом жизни. По итогам опроса выяснились самые распространенные факторы: компьютерные игры, нерациональный распорядок дня, перегрузка учебной работой (подготовка к ЕГЭ), низкий уровень физической культуры, предпочтение занятиям в школах искусств.

Для профилактики гиподинамии детям рекомендуется: ежедневная утренняя зарядка, занятия физической культурой, посещение спортивных секций, пешие прогулки и рациональное питание. [3,6]

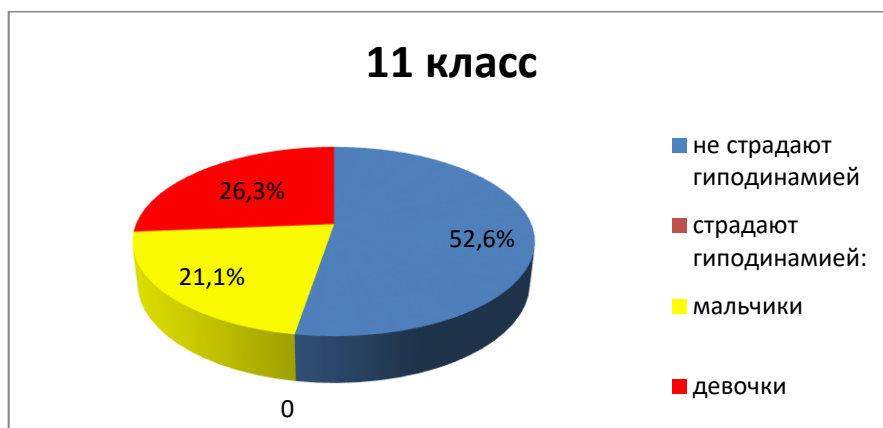
## Литература

1. [Журнал медицинских статей «Молодой врач»](#)

- 
2. «Основы здорового образа жизни»: учеб. пособие / В.Б.Рубанович, Р. И. Айзман. — Новосибирск: АРТА, 2011. — с.62-65
  3. Фундаментальные основы здоровья и профилактики заболеваний : практикум / И. М. Воронин, И. В. Козачук ; Федеральное агентство по образованию, Тамбовский гос. ун-т им. Г. Р. Державина. - Тамбов: Изд-во ТГУ, 2007 (Тамбов : А-Элита). - 122 с.
  4. Чумаков, Б. Н. Основы здорового образа жизни / Б. Н. Чумаков. – Москва: РПА, 2004. – 416 с.
  5. Журнал «Синергия наук» 2018 №19 , статья «Исследование взаимосвязи успеваемости и образа жизни школьников 9-11 классов» Толмачев Д.А., стр. 942-947
  6. Сборник «Реализация новых образовательных стандартов и требований в медицинском вузе». 2013, статья «Преподавание темы воспитания здорового образа жизни среди населения студентам на кафедре общественного здоровья и здравоохранения» Попова Н.М., стр. 142-145.

**УДК 614.1**

**Султанова Д.Р.**

Студент 4 курса педиатрического факультета  
Ижевская государственная медицинская академия  
Россия, г. Ижевск

**Фазуллина А.И.**

студент 4 курса педиатрического факультета  
Ижевская государственная медицинская академия  
Россия, г. Ижевск

**Толмачёв Д.А.**

Кандидат медицинских наук, доцент,  
Ижевская государственная медицинская академия  
Россия, г. Ижевск

## **ОСОБЕННОСТИ ЦЕФАЛГИЧЕСКОГО СИНДРОМА В ДЕТСКОМ И ПОДРОСТКОВОМ ПЕРИОДЕ, СВЯЗАННАЯ С ИНТЕРНЕТ ЗАВИСИМОСТЬЮ**

***Аннотация:** в статье исследуется причинно-следственная связь и частота встречаемости цефалгического синдрома у современных школьников, в зависимости от их образа жизни и социального анамнеза, выделяются наиболее часто встречаемые типы головных болей с социальным анамнезом, с интернет зависимостью, выявляется связь цефалгического синдрома с конфликтностью.*

***Ключевые слова:** цефалгический синдром, социальный анамнез, тест на интернет зависимость по Юрьеву Л. Н., Больботу Т. Ю., дети, головная боль, здоровье-основа всего человечества.*

**Актуальность:** Цефалгический синдром является одной из наиболее частых жалоб у детей любого возраста. В формировании здоровья ребенка особое место занимает различные этиологические факторы, в том числе школьные факторы. Эти факторы окружают ребенка в момент учебы[1] [2]. От своевременного установления типа и

генеза головных болей зависит эффективность лечебных мероприятий. Это определяет актуальность проведения глубокого комплексного изучения особенностей клинических характеристик головных болей в детском возрасте с учетом возрастнo-половых, психологических, социально-культуральных факторов[3] [4]. В последние годы в статистических данных наблюдается рост детей с цефалгическим синдромом, чаще всего причиной становится интернет зависимость. Цефалгический синдром является одной из значимых проблем школьного периода, распространенность ее колеблется[5] [6].

**Цель работы:** провести исследование в детском и подростковом периоде на базе Муниципального бюджетного общеобразовательного учреждения «средняя общеобразовательная школа № 63». Изучить частоту встречаемости головных болей и ее связь с интернет зависимостью. Оценить возрастнo-половую структуру и изучить причинно-следственную связь. Разработать рекомендаций.

**Задачи:**

1. Изучить частоту встречаемости цефалгического синдрома, клинические особенности цефалгий у детей и подростков в зависимости от причин.
2. Выявить этиологические факторы головных болей
3. Выявить зависимость между головными болями с образом жизни и интернет зависимостью

**Методика** представляет собой скрининговый самоопросник, направленный на выявление кибер-аддикции (в том числе интернет-аддикции).

**Материалы исследования:**

В опроснике приняли участие 196 ученика, из них 70 (35,7%) четвероклассников, 65 (33,2%) семиклассников и 61 (31,1%) девятиклассников. Опросник состоит из 11 утверждений относительно проявлений эмоционального состояния личности за компьютером или в Интернете, рассуждений относительно реализации замыслов и предчувствия удовольствия, количества времени пребывания за компьютером и материальных расходов, связанных с этим, волевых свойств, ощущений, получаемых во время проведения компьютерного досуга, ассоциативного характера восприятия получаемого удовольствия, влияния увлечения компьютером на социально-бытовые



обязанности, роли социальных обязательств в повседневном быте, влияния компьютера на психофизическое состояние, режим сна и бодрствования.

### Результаты исследования.

Из 196 учащихся с ответом «никогда» ответило 31 %, с ответом «редко» ответили 40% учащихся, с ответом «часто» ответили 17% учащихся и с ответом «очень часто» ответили 12% учащихся. Таким образом наибольший вариант ответов приходится ответу: «редко». Что свидетельствует о 2 стадии, стадии увлечения, «прилипания» к зависимости, так называемого аттачмента. Реабилитационные мероприятия дадут наибольший эффект. На втором месте ответ никогда, что свидетельствует об снижении интернет зависимости. Ответ часто приходится 17% учащимся, что свидетельствует о первой стадии зависимости. Необходимо проведение реабилитационных мероприятий. И с ответом очень часто ответили 12% учащихся, которая свидетельствует о второй стадии зависимости. Необходимо проведение лечебных мероприятий. Чем выше стадия, тем цефалгический синдром у детей встречается чаще. Таким образом цефалгический синдром, связанная с интернет зависимостью встречается чаще в 7 классе.

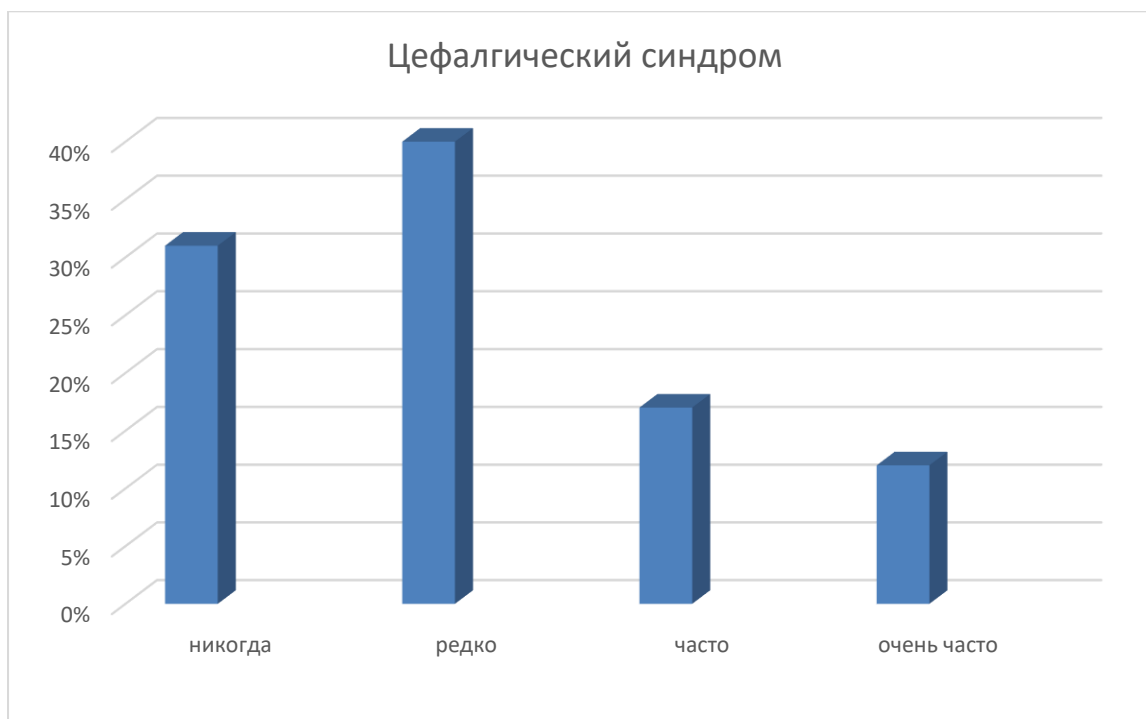

**Выводы.** Исходя из статьи, можно сделать вывод, что цефалгический синдром является следствием неправильного образа жизни, в том числе интернет зависимости. Чаще всего

интернет зависимостью страдает 7 класс. В связи с этим хотим предоставить следующие рекомендации:

1. Контроль длительности работы за компьютером.
2. Соблюдение режима сна и питания. Необходимо, чтобы ребёнок высыпался, чтобы он имел время отдохнуть.
3. Вовлекать ребенка в активную внеурочную деятельность: секции, кружки. Способствовать развитию интересов у ребенка, творческих способностей.
4. Заниматься умеренными физическими нагрузками. Пробежки, бассейн, велосипед.

### Список используемой литературы

1. В.А. Медик., В.К. Юрьев Общественное здоровье и здравоохранение, Москва 2009.
2. Головная боль. 2010г. Д.Маркус под редакцией Табеева Г.Р.
3. Глоссарий терминов по дисциплине "Общественное здоровье и здравоохранение" : учеб. пособие / [сост. : О. П. Попова, Т. В. Виноградова] / под ред. В. Н. Савельева ; ГБОУ ВПО ИГМА. - Ижевск: ИГМА, 2010
4. Антропов Ю.Ф. Психосоматические расстройства у детей и подростков. М 1997
5. Применение интернет технологий в преподавании курса «Медицинская информатика» студентам Ижевской Государственной Медицинской Академии. Попова Н.М., Савельев В.Н., Толмачев Д.А., Попов А.В.
6. Применение современных ресурсов и сервисов интернет. Попова Н.М., Сабитова Н.Г.