

ВЕСТНИК НАУКИ

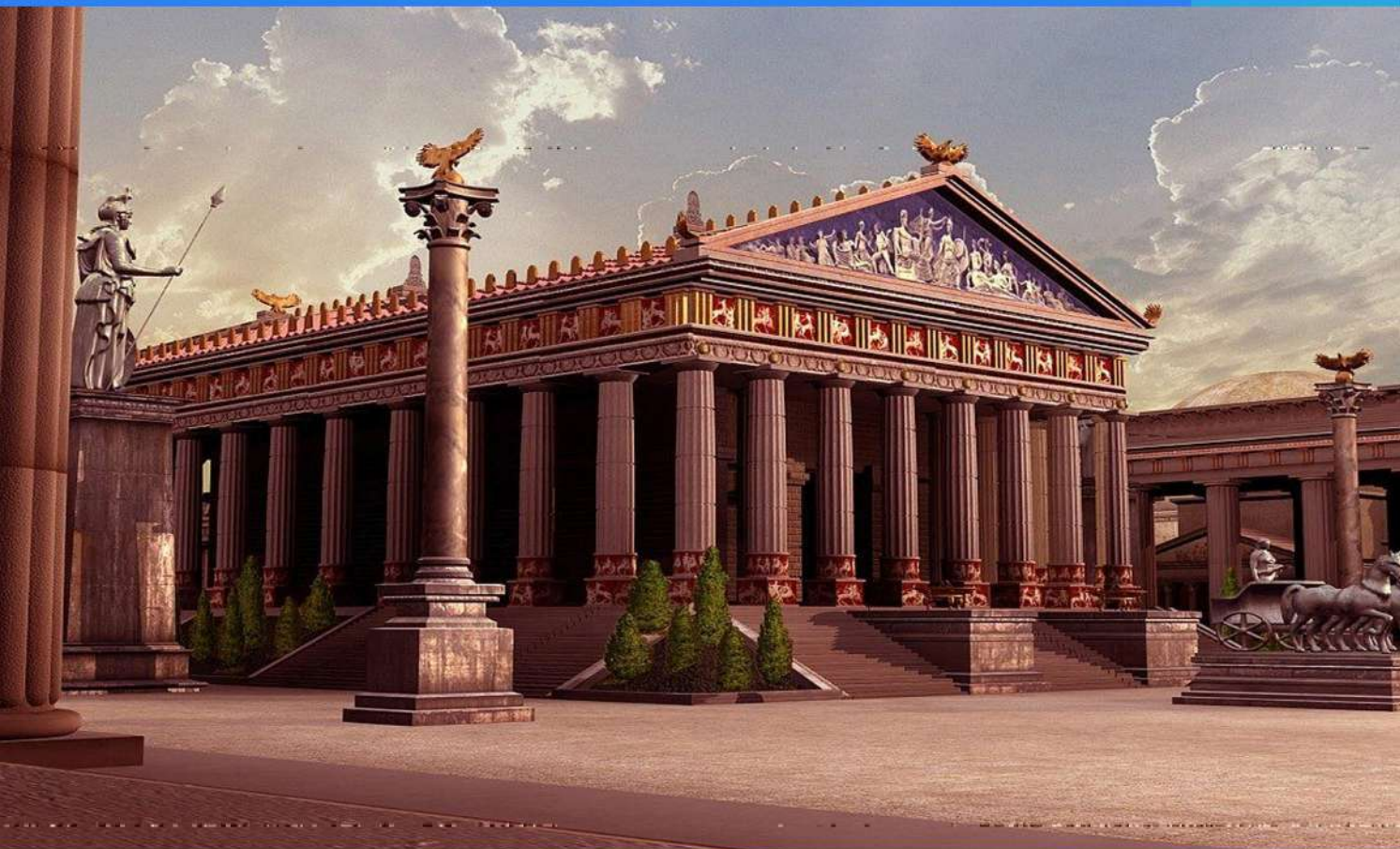

ВЫПУСК № 12 (69)



ТОМ 4

Международный научный журнал

www.вестник-науки.рф

Тольятти 2023

Международный научный журнал

«ВЕСТНИК НАУКИ»

№ 12 (69) Том 4

ДЕКАБРЬ 2023 г.

(ежемесячный научный журнал)

В журнале освещаются актуальные теоретические и практические проблемы развития науки, территорий и общества. Представлены научные достижения ученых, преподавателей, специалистов-практиков, аспирантов, соискателей, магистрантов и студентов научно-теоретического, проблемного или научно-практического характера.

Предназначено для преподавателей, аспирантов и студентов, для всех, кто занимается научными исследованиями в области инновационного развития науки, территорий и общества.

Статьи, поступающие в редакцию, рецензируются, публикуются в авторской редакции.

Авторы несут ответственность за содержание статей, за достоверность приведенных в статье фактов, цитат, статистических и иных данных, имен, названий и прочих сведений, а также за соблюдение законов об интеллектуальной собственности. Мнение редакции может не совпадать с мнением авторов материалов.

Главный редактор журнала:

РАССКАЗОВА ЛЮБОВЬ ФЁДОРОВНА

Главный редактор: Рассказова Любовь Федоровна

Адрес учредителя, издателя и редакции: г. Тольятти

ISSN 2712-8849 | СМН ЭЛ № ФС 77 - 84401

сайт: <https://www.vestnik-nauki.pf>

eLibrary.ru: https://elibrary.ru/title_about.asp?id=67626

Дата выхода в свет:

24.12.2023 г.

*Периодическое
электронное научное
издание.*

СОДЕРЖАНИЕ (CONTENT)

ЭКОНОМИЧЕСКИЕ НАУКИ И МЕНЕДЖМЕНТ
(ECONOMIC SCIENCES & MANAGEMENT)

1. Аджимуратова Д.А., Ганиева А.К. ПРЯМЫЕ НАЛОГИ И СОЦИАЛЬНАЯ СПРАВЕДЛИВОСТЬ В РОССИЙСКОЙ ФЕДЕРАЦИИ	21 - 24
2. Айдаров А.А., Матыцина Н.П. ПСИХОЛОГИЧЕСКИЕ ОСОБЕННОСТИ МУЖЧИН И ЖЕНЩИН В КОНТЕКСТЕ УПРАВЛЕНЧЕСКОЙ ДЕЯТЕЛЬНОСТИ В СИСТЕМЕ ОБРАЗОВАНИЯ	25 - 29
3. Амандурдыев А., Аширов А.Д. КОММУНИКАЦИИ В МАРКЕТИНГЕ И ИХ ОСНОВНЫЕ ВИДЫ	30 - 32
4. Антонова К.В. ДЕЯТЕЛЬНОСТЬ СЧЕТНОЙ ПАЛАТЫ РОССИЙСКОЙ ФЕДЕРАЦИИ: ВЛИЯНИЕ РАЗВИТИЯ ЦИФРОВЫХ ТЕХНОЛОГИЙ НА ГОСУДАРСТВЕННЫЙ ФИНАНСОВЫЙ КОНТРОЛЬ	33 - 36
5. Атамуратов М.М., Аннабердиева Ай.С. ЭКОНОМИЧЕСКАЯ ЭФФЕКТИВНОСТЬ РЕКЛАМЫ И ЕЕ ОСНОВНЫЕ ОПРЕДЕЛЕНИЯ	37 - 39
6. Башкирев А.С., Матыцина Н.П. ФОРМИРОВАНИЕ ЭФФЕКТИВНОЙ КОМАНДЫ, ПРИНЦИПЫ ЕЁ УПРАВЛЕНИЯ И УЛУЧШЕНИЯ	40 - 43
7. Благов Д.А., Матыцина Н.П. РОЛЬ РУКОВОДИТЕЛЯ В ДОСТИЖЕНИИ ЦЕЛИ ОРГАНИЗАЦИИ. СОВЕРШЕНСТВОВАНИЕ ПУТЁМ ИСПОЛЬЗОВАНИЯ СОВРЕМЕННЫХ МЕТОДИК	44 - 47
8. Боровков Д.Д., Матыцина Н.П. ПРИНЯТИЕ РЕШЕНИЙ И УПРАВЛЕНИЕ РИСКАМИ: МЕТОДЫ АНАЛИЗА И ПРОГНОЗИРОВАНИЯ, СТРАТЕГИИ МИНИМИЗАЦИИ РИСКОВ	48 - 51
9. Ванин А.В., Матыцина Н.П. АНАЛИЗ И ОЦЕНКА ЭФФЕКТИВНОСТИ ВОЕННОГО УПРАВЛЕНИЯ НА ОСНОВЕ ПОКАЗАТЕЛЕЙ И МЕТРИК	52 - 55
10. Винокуров Д.Ю. УПРАВЛЕНИЕ РИСКАМИ В ПРОЕКТАХ РАЗВИТИЯ АВТОДОРОЖНОЙ ИНФРАСТРУКТУРЫ, РЕАЛИЗУЕМЫХ НА УСЛОВИЯХ ГОСУДАРСТВЕННО-ЧАСТНОГО ПАРТНЕРСТВА	56 - 65
11. Вольных К.В. ЗАРУБЕЖНЫЙ ОПЫТ ПРОДВИЖЕНИЯ УСЛУГ РЕСТОРАННОГО БИЗНЕСА В ОНЛАЙН ФОРМАТАХ	66 - 70
12. Вольных К.В. ПРОДВИЖЕНИЕ РЕСТОРАННЫХ УСЛУГ: ПОНЯТИЕ И СУЩНОСТЬ	71 - 77
13. Воронков А.М. СОВРЕМЕННЫЙ ИНСТРУМЕНТАРИЙ АНАЛИЗА ИНВЕСТИЦИОННЫХ ПРОЦЕССОВ НА ОСНОВЕ НЕЙРОННО-СЕТЕВОГО МОДЕЛИРОВАНИЯ	78 - 85

14. Воронцова В.А., Свешникова А.И., Ремезова А.С. СРАВНИТЕЛЬНЫЙ АНАЛИЗ ПОКАЗАТЕЛЕЙ РЕНТАБЕЛЬНОСТИ РОССИЙСКИХ КОМПАНИЙ В ОБЛАСТИ ЦВЕТНОЙ МЕТАЛЛУРГИИ	86 - 91
15. Галушко И.К., Матыцина Н.П. СТРАТЕГИИ УПРАВЛЕНИЯ ДЛЯ УСПЕШНЫХ ОРГАНИЗАЦИОННЫХ ПРЕОБРАЗОВАНИЙ. ПРЕДЛОЖЕНИЯ ПО СОВЕРШЕНСТВОВАНИЮ ЭФФЕКТИВНОСТИ СТРАТЕГИЙ УПРАВЛЕНИЯ	92 - 98
16. Давыдов И.Ю. РЕГИОНАЛЬНОЕ РАЗВИТИЕ ИНТЕРНЕТ-ТОРГОВЛИ В РОССИИ В УСЛОВИЯХ САНКЦИОННОГО ДАВЛЕНИЯ	99 - 108
17. Долгов К.А., Матыцина Н.П. РАЗРАБОТКА И РЕАЛИЗАЦИЯ СТРАТЕГИИ УПРАВЛЕНИЯ ПЕРСОНАЛОМ В ВООРУЖЕННЫХ СИЛАХ	109 - 112
18. Егоров Д.Р., Матыцина Н.П. ВЛИЯНИЕ ОРГАНИЗАЦИОННОЙ КУЛЬТУРЫ НА УПРАВЛЕНЧЕСКУЮ ДЕЯТЕЛЬНОСТЬ. ПРЕДЛОЖЕНИЯ ПО УЛУЧШЕНИЮ УПРАВЛЕНИЯ ОРГАНИЗАЦИЕЙ	113 - 116
19. Елушов Н.Н., Матыцина Н.П. УПРАВЛЕНИЕ ЭКОЛОГИЧЕСКОЙ ОТВЕТСТВЕННОСТЬЮ: ВЛИЯНИЕ ОРГАНИЗАЦИИ НА ОКРУЖАЮЩУЮ СРЕДУ И ВОЗМОЖНЫЕ ПУТИ УЛУЧШЕНИЯ	117 - 120
20. Жалова В.А., Сельская В.В., Крюкова О.Н. ОТЧЕТНОСТЬ ОБЩЕСТВА С ОГРАНИЧЕННОЙ ОТВЕТСТВЕННОСТЬЮ ПРИ УСН, УЧЕТ ДОХОДОВ И РАСХОДОВ, ПЕРСОНАЛИЗИРОВАННЫЕ ОТЧЕТЫ	121 - 128
21. Зозуля Д.А. РОЛЬ СОЦИАЛЬНЫХ МЕДИА, ПОИСКОВЫХ СИСТЕМ И МОБИЛЬНЫХ ПРИЛОЖЕНИЙ В ПРИВЛЕЧЕНИИ И УДЕРЖАНИИ ТУРИСТОВ	129 - 134
22. Качало Д.Е., Матыцина Н.П. УПРАВЛЕНИЕ ПРОЕКТАМИ: ОСНОВНЫЕ ПРИНЦИПЫ И МЕТОДЫ. УЛУЧШЕНИЕ УПРАВЛЕНИЯМИ ПРОЕКТАМИ	135 - 138
23. Кокоева Е.М., Иванов А.Д., Румянцев М.О. ОБЗОР УСЛОВИЙ ОПТИМИЗАЦИЯ РАЗВИТИЯ ТУРИЗМА В ИРКУТСКОЙ ОБЛАСТИ	139 - 144
24. Колесник К.А., Матыцина Н.П. КОММУНИКАЦИОННЫЕ НАВЫКИ В УПРАВЛЕНЧЕСКОЙ ДЕЯТЕЛЬНОСТИ: ЭФФЕКТИВНОЕ ОБЩЕНИЕ С ПОДЧИНЕННЫМИ И ВЫШЕСТОЯЩИМИ РУКОВОДИТЕЛЯМИ	145 - 148
25. Копаев О.В., Матыцина Н.П. РОЛЬ ИНФОРМАЦИОННЫХ ТЕХНОЛОГИЙ В УПРАВЛЕНЧЕСКОЙ ДЕЯТЕЛЬНОСТИ. ПРЕДЛОЖЕНИЯ ПО ВНЕДРЕНИЮ ИНФОРМАЦИОННЫХ ТЕХНОЛОГИЙ	149 - 152
26. Коротин А.А., Опанасик А.А., Грибанова А.В. ОСОБЕННОСТИ УПРАВЛЕНИЯ КАДРАМИ, ТРУДОВЫМ ПОТЕНЦИАЛОМ ПРЕДПРИЯТИЯ	153 - 159

27. Корчагин Р.С., Матыцина Н.П. ОСНОВНЫЕ ПРИНЦИПЫ И МЕТОДЫ УПРАВЛЕНИЯ В СОВРЕМЕННОМ БИЗНЕСЕ. ПРЕДЛОЖЕНИЯ ПО УЛУЧШЕНИЮ МЕТОДИК УПРАВЛЕНИЯ В БИЗНЕСЕ	160 - 163
28. Косолапов К.А., Матыцина Н.П. РАЗРАБОТКА И ОПТИМИЗАЦИЯ БИЗНЕС-ПРОЦЕССОВ В ОРГАНИЗАЦИИ	164 - 167
29. Котляров Д.С., Матыцина Н.П. ЭФФЕКТИВНЫЕ СТРАТЕГИИ ПРИНЯТИЯ РЕШЕНИЙ В УПРАВЛЕНИИ. ПРЕДЛОЖЕНИЯ ПО СОВЕРШЕНСТВОВАНИЮ ЭФФЕКТИВНОСТИ ПРИНЯТИЯ РЕШЕНИЙ	168 - 173
30. Логинова А.Д., Митяева А.Ю., Салихова Р.Р. ОСНОВНЫЕ ПОЛОЖЕНИЯ СИСТЕМЫ ЦЕНООБРАЗОВАНИЯ И СМЕТНОГО НОРМИРОВАНИЯ	174 - 179
31. Матвеев Н.А., Матыцина Н.П. ОЦЕНКА ПРОИЗВОДИТЕЛЬНОСТИ В УПРАВЛЕНЧЕСКОЙ ДЕЯТЕЛЬНОСТИ, ПРАКТИЧЕСКИЕ ШАГИ ДЛЯ УЛУЧШЕНИЯ	180 - 183
32. Мизиева Н.Р. СОВРЕМЕННЫЕ СПОСОБЫ МОТИВАЦИИ МОЛОДОГО РУКОВОДИТЕЛЯ	184 - 187
33. Мойсеенко К.В. УПРАВЛЕНИЕ РЕПУТАЦИЕЙ В КРИЗИСНЫХ СИТУАЦИЯХ: АНАЛИЗ СТРАТЕГИЙ НА ПРИМЕРЕ КИТАЙСКОЙ ИГРЫ «GENSHIN IMPACT»	188 - 202
34. Мухамедов Р.Д., Матыцина Н.П. ОРГАНИЗАЦИОННАЯ КУЛЬТУРА И ЕЁ ВЛИЯНИЕ НА УПРАВЛЕНИЕ. ПРЕДЛОЖЕНИЯ ПО СОВЕРШЕНСТВОВАНИЮ ЭФФЕКТИВНОСТИ ВЛИЯНИЕ НА УПРАВЛЕНИЕ	203 - 210
35. Нагаева С.Р., Ганиева А.К. ВЫБОР СИСТЕМЫ НАЛОГООБЛОЖЕНИЯ ДЛЯ ПРЕДПРИЯТИЙ ОПТОВОЙ ТОРГОВЛИ	211 - 217
36. Наумов Д.О., Шевченко Е.М. ТУРИСТСКО-РЕКРЕАЦИОННЫЙ ПОТЕНЦИАЛ ХАБАРОВСКОГО КРАЯ	218 - 223
37. Оразметова А. КОНЦЕПЦИЯ УСТОЙЧИВОГО РАЗВИТИЯ ФУНДАМЕНТАЛЬНАЯ ОСНОВА ТРАДИЦИОННОЙ ЭКОНОМИКИ	224 - 226
38. Оразметова А. МАРКЕТИНГ В «ЗЕЛЕННОЙ» ЭКОНОМИКЕ: ПОВЫШЕНИЕ ЛОЯЛЬНОСТИ ПОТРЕБИТЕЛЕЙ	227 - 230
39. Оразметова А. ЭКОНОМИЧЕСКИЙ РОСТ И РАЗВИТИЕ: РЕГИОНАЛЬНОЕ ПРИЛОЖЕНИЕ	231 - 233
40. Осипова Е.Ю., Филимонов А.В. ГОСУДАРСТВЕННОЕ УПРАВЛЕНИЕ СТРУКТУРНЫМИ ПРЕОБРАЗОВАНИЯМИ В НАРОДНОМ ХОЗЯЙСТВЕ ЗАБАЙКАЛЬСКОГО КРАЯ	234 - 239

41. Осипова Е.Ю., Филимонов А.В. МАКРОЭКОНОМИЧЕСКИЕ ПОКАЗАТЕЛИ ЗАБАЙКАЛЬСКОГО КРАЯ И СОСТАВ ФАКТОРОВ ЕГО СОЦИАЛЬНО-ЭКОНОМИЧЕСКОГО РАЗВИТИЯ	240 - 245
42. Петровский Д.Н., Матыцина Н.П. ОРГАНИЗАЦИЯ И УПРАВЛЕНИЕ ВОЕННЫМ ПЕРСОНАЛОМ И РЕСУРСАМИ	246 - 249
43. Пчелинцев А.В., Матыцина Н.П. ОСОБЕННОСТИ УПРАВЛЕНИЯ В УСЛОВИЯХ КРИЗИСА И НЕСТАБИЛЬНОСТИ. ПРЕДЛОЖЕНИЯ ПО УЛУЧШЕНИЮ УПРАВЛЕНИЯ	250 - 253
44. Пырикова У.П. ДИФФУЗИЯ СОЦИАЛЬНОЙ И КОММЕРЧЕСКОЙ РЕКЛАМЫ. ПОНЯТИЕ СМЕШАННОЙ РЕКЛАМЫ	254 - 264
45. Романова Н.К., Наянов А.В. ТЕОРЕТИЧЕСКИЕ АСПЕКТЫ ФОРМИРОВАНИЯ ПРОИЗВОДСТВЕННОЙ СТРАТЕГИИ СЕЛЬСКОХОЗЯЙСТВЕННОГО ПРЕДПРИЯТИЯ	265 - 271
46. Самигуллин Г.Р. ОПТИМИЗАЦИЯ УПРАВЛЕНИЯ ЗАПАСАМИ. ЭФФЕКТИВНОЕ ПОТРЕБЛЕНИЕ ТОВАРНО-МАТЕРИАЛЬНЫХ ЦЕННОСТЕЙ (ТМЦ)	272 - 275
47. Сейитлиев К.О., Гаратаева Г., Оразмырадова А. СТРАХОВАНИЕ ИНВЕСТИЦИОННЫХ РИСКОВ И ЕГО НЕОБХОДИМОСТЬ ДЛЯ ЭКОНОМИЧЕСКОГО РАЗВИТИЯ	276 - 279
48. Сергеева Н.А., Бусуек Н.А. УЧЕТНО-АНАЛИТИЧЕСКОЕ ОБЕСПЕЧЕНИЕ УПРАВЛЕНИЯ ОСНОВНЫМИ СРЕДСТВАМИ ОРГАНИЗАЦИЙ БЮДЖЕТНОЙ СФЕРЫ	280 - 286
49. Сергеева Н.А., Бусуек Н.А. ЭКОНОМИЧЕСКАЯ СУЩНОСТЬ, ПОНЯТИЕ И КЛАССИФИКАЦИЯ ОСНОВНЫХ СРЕДСТВ ОРГАНИЗАЦИЙ БЮДЖЕТНОЙ СФЕРЫ	287 - 295
50. Сулейманова Л.В. ОПТИМИЗАЦИЯ ГРУЗОПЕРЕВОЗОК: КАКИЕ СТРАТЕГИИ ПОМОГАЮТ СНИЗИТЬ ЗАТРАТЫ И ПОВЫСИТЬ ЭФФЕКТИВНОСТЬ?	296 - 299
51. Сухоруков Н.А., Матыцина Н.П. ИСКУССТВЕННЫЙ ИНТЕЛЛЕКТ В СИСТЕМАХ УПРАВЛЕНИЯ РАСХОДАМИ	300 - 303
52. Тачгулыева Г., Сердаров Б. АНАЛИЗ И УЧЕТ ИСПОЛЬЗОВАНИЯ МАТЕРИАЛЬНЫХ РЕСУРСОВ	304 - 307
53. Хворост А.В., Мамий С.А. ТЕКУЩИЕ ПРОБЛЕМЫ, КОТОРЫЕ ВЛИЯЮТ НА СЕКТОРЫ СРЕДНИХ И МАЛЫХ ПРЕДПРИЯТИЙ	308 - 312
54. Шарабрин Н.А., Матыцина Н.П. УПРАВЛЕНИЕ ФИНАНСАМИ И БЮДЖЕТИРОВАНИЕ В ОРГАНИЗАЦИИ. ПРЕДЛОЖЕНИЯ ПО УЛУЧШЕНИЮ УПРАВЛЕНИЯ ФИНАНСАМИ	313 - 316
55. Язлыева Г. ПРОБЛЕМЫ БЕДНОСТИ И ИХ ВОЗМОЖНЫЕ РЕШЕНИЕ: АВТОРСКОЕ МНЕНИЕ	317 - 319

56. Язлыева Г. ТЕНДЕНЦИИ РАЗВИТИЯ ТУРИСТИЧЕСКОЙ ИНДУСТРИИ МЕЖДУНАРОДНОГО УРОВНЯ	320 - 322
57. Язлыева Г. ЭКОЛОГИЧЕСКИЕ ПОСЛЕДСТВИЯ ДЕЯТЕЛЬНОСТИ ЧЕЛОВЕКА С РАЗВИТИЕМ ПРОМЫШЛЕННОСТИ	323 - 325

ЮРИДИЧЕСКИЕ НАУКИ (JURIDICAL SCIENCES)

58. Байгазина Д.Е., Жумаксанов Е.Ш. ПРАВОВОЕ РЕГУЛИРОВАНИЕ ЧАСТНОГО СЕРВИТУТА КАК ОГРАНИЧЕННОГО ВЕЩНОГО ПРАВА В РЕСПУБЛИКЕ КАЗАХСТАН	326 - 337
59. Берестовой И.О. ОТВЕТСТВЕННОСТЬ ПЕРЕД ЗАКОНОМ: АНАЛИЗ ПРЕСТУПНОЙ ДЕЯТЕЛЬНОСТИ СРЕДИ МОЛОДЕЖИ НА ТЕРРИТОРИИ РОССИЙСКОЙ ФЕДЕРАЦИИ	338 - 346
60. Бороденко Л.Д., Кустов А.М. ОСОБЕННОСТИ ФОРМИРОВАНИЯ ПОЧЕРКА ЛИЦ, НАХОДЯЩИХСЯ В ПСИХОПАТОЛОГИЧЕСКОМ СОСТОЯНИИ	347 - 351
61. Вахрушкин Н.А. МЕТОДИКА РАСКРЫТИЯ И РАССЛЕДОВАНИЯ ПРЕСТУПЛЕНИЙ ПО «ГОРЯЧИМ» СЛЕДАМ	352 - 358
62. Высочанский А.С., Замараев В.И. РУКОВОДИТЕЛЬ СЛЕДСТВЕННОГО ОРГАНА, ЕГО МЕСТО И ЗНАЧЕНИЕ В ОРГАНИЗАЦИИ И КОНТРОЛЕ ЗА РАССЛЕДОВАНИЕМ ДЕЛ, ПРОЦЕССУАЛЬНЫЕ ПОЛНОМОЧИЯ	359 - 363
63. Горбунова Е.С. РОЛЬ АДРЕСА ЮРИДИЧЕСКОГО ЛИЦА ПРИ ЕГО ГОСУДАРСТВЕННОЙ РЕГИСТРАЦИИ	364 - 367
64. Горностаева А.И., Петров С.В. ИНФОРМАЦИОННЫЕ ТЕХНОЛОГИИ В КОЛЛЕКТОРСКОЙ ДЕЯТЕЛЬНОСТИ	368 - 372
65. Горностаева А.И., Петров С.В. ПСИХОЛОГИЧЕСКИЕ АСПЕКТЫ ПОДГОТОВКИ ЗАКЛЮЧЕННЫХ К ОСВОБОЖДЕНИЮ	373 - 377
66. Григорьева А.А., Лифанова М.В. ТРИ СОСТАВЛЯЮЩИЕ ЭФФЕКТИВНОЙ АНТИКОРРУПЦИОННОЙ ПОЛИТИКИ	378 - 384
67. Губашева Ю.Ю. ПРОБЛЕМЫ ИСПОЛНЕНИЯ ДОГОВОРА О ПЕРЕДАЧЕ РЕБЕНКА В ПРИЕМНУЮ СЕМЬЮ В ОТЕЧЕСТВЕННОЙ ЮРИДИЧЕСКОЙ ПРАКТИКЕ	385 - 390
68. Губина К.Ю. ЗНАЧЕНИЕ И РОЛЬ ДЕЯТЕЛЬНОСТИ ОРГАНОВ ВНУТРЕННИХ ДЕЛ РОССИИ ПО ГОСУДАРСТВЕННОЙ РЕГИСТРАЦИИ ТРАНСПОРТНЫХ СРЕДСТВ	391 - 393

69. Губина К.Ю. ПОНЯТИЕ, СУЩНОСТЬ И ЗНАЧЕНИЕ ГОСУДАРСТВЕННОЙ РЕГИСТРАЦИИ ТРАНСПОРТНЫХ СРЕДСТВ	394 - 396
70. Губина К.Ю. ПОРЯДОК РЕГИСТРАЦИИ ТРАНСПОРТНЫХ СРЕДСТВ, ОСУЩЕСТВЛЯЕМОЙ ОРГАНАМИ ВНУТРЕННИХ ДЕЛ РОССИИ	397 - 400
71. Дадашова А.А., Егорова В.В. РАССМОТРЕНИЕ ПОНЯТИЯ ПРЕСТУПНОСТИ С ТОЧКИ ЗРЕНИЯ РАЗЛИЧНЫХ НАУЧНЫХ ДЕЯТЕЛЕЙ И ХАРАКТЕРИСТИКА ЕЁ ПРИЗНАКОВ	401 - 404
72. Демидова В.Р. ОСОБЕННОСТИ КРИМИНАЛИСТИЧЕСКОЙ МЕТОДИКИ В РАССЛЕДОВАНИИ НАРКОТИЧЕСКИХ ПРЕСТУПЛЕНИЙ	405 - 409
73. Еремин И.Д., Старокольцева С.П., Столярова З.Н. ПРАВОВЫЕ ПРОБЛЕМЫ, СВЯЗАННЫЕ С ИСТРЕБОВАНИЕМ ДОКУМЕНТОВ У НАЛОГОПЛАТЕЛЬЩИКОВ ПРИ ПРОВЕДЕНИИ НАЛОГОВЫХ ПРОВЕРОК	410 - 417
74. Жиганков Д.В. АНАЛИЗ ПРЕДСТОЯЩИХ ИЗМЕНЕНИЙ В ЗАКОНОДАТЕЛЬСТВЕ О ГОСУДАРСТВЕННОЙ ЭКОЛОГИЧЕСКОЙ ЭКСПЕРТИЗЕ (ГЭЭ) НА ОСНОВЕ ЗАКОНОПРОЕКТА № 416487-8	418 - 422
75. Исламова К.Ф., Воронцова И.В. ЗЛОУПОТРЕБЛЕНИЕ ПРАВОМ НА ОБРАЩЕНИЕ В СУД ПО ГРАЖДАНСКИМ ДЕЛАМ	423 - 429
76. Исмаилова Г.Р. АКТУАЛЬНЫЕ ВОПРОСЫ БАНКРОТСТВА ЗАСТРОЙЩИКОВ В РОССИЙСКОЙ ФЕДЕРАЦИИ	430 - 435
77. Катроша Е.Т., Горбанева Д.А., Васильев А.М. ГЕНОЦИД В ОТЕЧЕСТВЕННОМ И МЕЖДУНАРОДНОМ УГОЛОВНОМ ПРАВЕ: ПРАКТИКА ПРИМЕНЕНИЯ И ПРАВОВАЯ РЕГЛАМЕНТАЦИЯ	436 - 443
78. Кобыляцкий И.В. ПРАВА ЧЕЛОВЕКА В МЕЖДУНАРОДНОМ ПРАВЕ И МЕХАНИЗМЫ ИХ ЗАЩИТЫ	444 - 450
79. Ковалевская Е.В. ХОРЕОГРАФИЯ КАК ТВОРЧЕСКОЕ ПРОИЗВЕДЕНИЕ: АСПЕКТЫ И ОСОБЕННОСТИ ЗАЩИТЫ АВТОРСКОГО ПРАВА	451 - 456
80. Кученкова Е.В., Пшигонова А.К., Потапова Н.Л. ОСОБЕННОСТИ И ПРОБЛЕМЫ ПРИМЕНЕНИЯ ВИРТУАЛЬНОЙ АУТОПСИИ В РОССИЙСКОЙ ФЕДЕРАЦИИ	457 - 462
81. Левичева А.Р. ОТВЕТСТВЕННОСТЬ НЕСОВЕРШЕННОЛЕТНИХ ЗА ПРАВОНАРУШЕНИЯ В СФЕРЕ ИНФОРМАЦИОННОЙ БЕЗОПАСНОСТИ	463 - 468
82. Маргынов А.О. ПРАВОВОЙ СТАТУС КОРПОРАЦИЙ В СИСТЕМЕ ЮРИДИЧЕСКИХ ЛИЦ РОССИИ	469 - 478

83. Михайлова Е.А., Нагорная Е.Д. ПОНЯТИЕ ФИНАНСОВО-ПРАВОВЫХ САНКЦИЙ И ПОРЯДОК ИХ ПРИМЕНЕНИЯ	479 - 483
84. Мухина В.С., Ахмедов М.Н. ДЕЯТЕЛЬНОСТЬ ГОСУДАРСТВА ПО ЗАЩИТЕ ПРАВ И ЗАКОННЫХ ИНТЕРЕСОВ НЕСОВЕРШЕННОЛЕТНИХ ОБВИНЯЕМЫХ	484 - 489
85. Набиев А.У. ИНСТИТУТ КОНСТИТУЦИОННОЙ ЖАЛОБЫ – КАК ЭФФЕКТИВНОЕ ПРАВОО СРЕДСТВО ПО ЗАЩИТЕ ПРАВ ЧЕЛОВЕКА В РЕСПУБЛИКЕ УЗБЕКИСТАН	490 - 496
86. Новикова И.Е. МОДЕЛИ МЕЖДУНАРОДНОГО И НАЦИОНАЛЬНОГО ПРАВОВОГО РЕГУЛИРОВАНИЯ СЕТИ ИНТЕРНЕТ	497 - 503
87. Огай Т.С. ПРАВОВЫЕ АСПЕКТЫ УЧАСТИЯ ПРОКУРОРА В СУДОПРОИЗВОДСТВЕ	504 - 511
88. Огай Т.С. РОЛЬ ПРОКУРОРА В СУДЕБНЫХ СТАДИЯХ УГОЛОВНОГО ПРОЦЕССА	512 - 519
89. Оруджева Д.С., Воронцова И.В. ПРОБЛЕМА РАССМОТРЕНИЯ ДЕЛ О ПРИЗНАНИИ ГРАЖДАНИНА БЕЗВЕСТНО ОТСУТСТВУЮЩИМ И ОБЪЯВЛЕНИИ ЕГО УМЕРШИМ	520 - 528
90. Осипова Н.Р., Васильев А.М. АКТУАЛЬНЫЕ ВОПРОСЫ КРИМИНАЛИЗАЦИИ РЕАБИЛИТАЦИИ НАЦИЗМА: ОСОБЕННОСТИ ЗАКОНОДАТЕЛЬНОЙ КОНСТРУКЦИИ И КВАЛИФИКАЦИИ	529 - 535
91. Рублёв М.Л. ПРОБЛЕМЫ ПРАВОВОГО РЕГУЛИРОВАНИЯ НАЗНАЧЕНИЯ И ВЫПЛАТЫ ГОСУДАРСТВЕННЫХ ПОСОБИЙ ГРАЖДАНАМ, ИМЕЮЩИМ ДЕТЕЙ	536 - 542
92. Сафронова Д.Н., Крайнова Н.А. ОКАЗАНИЕ АДВОКАТОМ КВАЛИФИЦИРОВАННОЙ ЮРИДИЧЕСКОЙ ПОМОЩИ ВОЕННОСЛУЖАЩИМ: ПРОБЛЕМЫ И ПЕРСПЕКТИВЫ	543 - 549
93. Смирнова М.О. ОТВЕТСТВЕННОСТЬ ЗА КИБЕРПРЕСТУПЛЕНИЯ В МЕЖДУНАРОДНОМ КОСМИЧЕСКОМ ПРАВЕ	550 - 556
94. Соколов А.Д. МОДЕЛЬ ИНСТИТУТА НЕСОСТОЯТЕЛЬНОСТИ (БАНКРОТСТВА) В СИСТЕМЕ РОССИЙСКОГО ПРАВА	557 - 563
95. Хропаль С.А., Жилина В.А., Васильев А.М. ТОРГОВЛЯ ЛЮДЬМИ: АКТУАЛЬНЫЕ ВОПРОСЫ ПРАВОВОЙ РЕГЛАМЕНТАЦИИ В РОССИЙСКОМ УГОЛОВНОМ ЗАКОНОДАТЕЛЬСТВЕ	564 - 572
96. Циглер Н.И. МЕЖДУНАРОДНОЕ ГУМАНИТАРНОЕ ПРАВО ИСТОРИЯ И СОВРЕМЕННОСТЬ	573 - 582

97. Чичинин Д.А. НЕФОРМАЛЬНЫЕ ОБЩЕСТВЕННЫЕ ОБЪЕДИНЕНИЯ И ПРИЧИНЫ ИХ ВОЗНИКНОВЕНИЯ	583 - 587
98. Шутюк Д.В. НОРМАТИВНО-ПРАВОВЫЕ ХАРАКТЕРИСТИКИ В ОПЕРАТИВНО-РОЗЫСКНОЙ ДЕЯТЕЛЬНОСТИ	588 - 592
99. Шутюк Д.В. СПЕЦИФИКА И РОЛЬ ОПЕРАТИВНО-РОЗЫСКНОЙ ДЕЯТЕЛЬНОСТИ	593 - 598
100. Шутюк Ю.С. КРИМИНАЛИСТИЧЕСКИЕ КЛАССИФИЦИРУЮЩИЕ ПРИЗНАКИ ЗАКАЗНЫХ УБИЙСТВ	599 - 604
101. Шутюк Ю.С. СТРУКТУРНЫЕ ОСОБЕННОСТИ КРИМИНАЛИСТИЧЕСКИХ ХАРАКТЕРИСТИК В ЗАКАЗНЫХ УБИЙСТВАХ	605 - 609
102. Ямских Н.А. ВЗАИМОДЕЙСТВИЕ С НАЛОГОВЫМИ ОРГАНАМИ ПРИ ДОСУДЕБНОМ УРЕГУЛИРОВАНИИ НАЛОГОВЫХ СПОРОВ. ВЗЫСКАНИЕ ЗАДОЛЖЕННОСТИ С ОРГАНИЗАЦИЙ, ИНДИВИДУАЛЬНЫХ ПРЕДПРИНИМАТЕЛЕЙ	610 - 614
103. Ямских Н.А. ВЗЫСКАНИЕ ЗАДОЛЖЕННОСТИ ЗА СЧЕТ ДЕНЕЖНЫХ СРЕДСТВ, ОТРАЖЕННЫХ НА ЛИЦЕВЫХ СЧЕТАХ НАЛОГОПЛАТЕЛЬЩИКА, ОТКРЫТЫХ В СООТВЕТСТВИИ С БЮДЖЕТНЫМ ЗАКОНОДАТЕЛЬСТВОМ РФ. ВЗЫСКАНИЕ НАЛОГА В СУДЕБНОМ ПОРЯДКЕ	615 - 623
104. Ямских Н.А. ЮРИДИЧЕСКИЙ АНАЛИЗ НАЛОГОВЫХ ПРЕСТУПЛЕНИЙ. ПРАВОВОЙ АНАЛИЗ НАЛОГОВЫХ ПРЕСТУПЛЕНИЙ В РОССИЙСКОЙ ФЕДЕРАЦИИ	624 - 628

ПЕДАГОГИКА И ОБРАЗОВАНИЕ (PEDAGOGY & EDUCATION)

105. Nhambongo P.B., Albertovna E.M. THE BENEFITS OF USING ARTIFICIAL INTELLIGENCE IN LANGUAGE LEARNING	629 - 634
106. Бабкин Е.Н., Репринцева Г.А. ОПЫТ ИНТЕГРАЦИИ ОБРАЗОВАТЕЛЬНОЙ И УПРАВЛЕНЧЕСКОЙ ДЕЯТЕЛЬНОСТИ ПРИ ВНЕДРЕНИИ МЕТОДОВ БЕРЕЖЛИВОГО ПРОИЗВОДСТВА В ОБРАЗОВАТЕЛЬНОЙ ОРГАНИЗАЦИИ	635 - 640
107. Баздырева З.С. НРАВСТВЕННО-ПАТРИОТИЧЕСКОЕ ВОСПИТАНИЕ СТАРШИХ ДОШКОЛЬНИКОВ В ДОУ	641 - 646
108. Бурова А.А. ОСОБЕННОСТИ РАЗВИТИЯ СКОРОСТНЫХ СПОСОБНОСТЕЙ ДЕТЕЙ МЛАДШЕГО ШКОЛЬНОГО ВОЗРАСТА	647 - 650
109. Верочкина Н.Н. РОЛЬ ЛОГОПЕДИЧЕСКОЙ РАБОТЫ В РАЗВИТИИ РЕЧИ ДОШКОЛЬНИКОВ	651 - 654

110. Вольдгорн Я.И., Белявцева Е.А., Коннова С.С., Глушенкова А.Г. ВНЕДРЕНИЕ ВИРТУАЛЬНОЙ РЕАЛЬНОСТИ В ОБУЧЕНИЕ СТУДЕНТОВ МЕДИЦИНСКОЙ НАПРАВЛЕННОСТИ	655 - 668
111. Гладкая А.Ю., Шимко О.В. ОРГАНИЗАЦИЯ ИГРОВОЙ СРЕДЫ В ГРУППЕ В ДОШКОЛЬНОЙ ОБРАЗОВАТЕЛЬНОЙ ОРГАНИЗАЦИИ	669 - 674
112. Гончаренко И.С. ДИСТАНЦИОННОЕ ОБУЧЕНИЕ КАК ТЕХНОЛОГИЯ ДЛЯ ФОРМИРОВАНИЯ САМОСТОЯТЕЛЬНЫХ КОМПЕТЕНЦИЙ В СФЕРЕ ФИЗИЧЕСКОЙ КУЛЬТУРЫ	675 - 679
113. Дадажонов А.У. ИСПОЛЬЗОВАНИЕ НЕТРАДИЦИОННЫХ МЕТОДОВ ПРИ ОБУЧЕНИИ АНГЛИЙСКОМУ ЯЗЫКУ В УСЛОВИЯХ ДОПОЛНИТЕЛЬНОГО ОБРАЗОВАНИЯ	680 - 684
114. Ивченко А.О. ИСКУССТВЕННЫЙ ИНТЕЛЛЕКТ В СФЕРЕ ОБРАЗОВАНИЯ: ПЛЮСЫ И МИНУСЫ	685 - 689
115. Ильичева А.А., Скотникова Л.Н. ФИЗИЧЕСКОЕ ВОСПИТАНИЕ И СПОРТИВНАЯ ТРЕНИРОВКА СТУДЕНЧЕСКОЙ МОЛОДЕЖИ	690 - 694
116. Илюхина Ю.В. ТРЕБОВАНИЯ ФЕДЕРАЛЬНОГО ГОСУДАРСТВЕННОГО ОБРАЗОВАТЕЛЬНОГО СТАНДАРТА ДОШКОЛЬНОГО ОБРАЗОВАНИЯ К РАЗВИВАЮЩЕЙ ПРЕДМЕТНО-ПРОСТРАНСТВЕННОЙ СРЕДЕ ДЕТСКОГО САДА	695 - 705
117. Картушин В.М. ФОРМИРОВАНИЕ ДВИГАТЕЛЬНЫХ УМЕНИЙ И НАВЫКОВ В ПРОЦЕССЕ ОСВОЕНИЯ ТЕХНИКИ ПРЫЖКОВ В ДЛИНУ	706 - 709
118. Ковалевич С.А., Жалонкина С.Н. ПРОВЕДЕНИЕ ПРОФЕССИОНАЛЬНЫХ ПРОБ В РАМКАХ ПРОЕКТА «БИЛЕТ В БУДУЩЕЕ» ПО КОМПЕТЕНЦИИ ПРЕДПРИНИМАТЕЛЬСТВО	710 - 716
119. Колясникова А.В., Шульгина Т.А. РЕАЛИЗАЦИЯ ДЕЯТЕЛЬНОСТНОГО ПОДХОДА С ПОМОЩЬЮ НАСТОЛЬНЫХ ИГР В ПРОЦЕССЕ ОБУЧЕНИЯ ШКОЛЬНИКОВ	717 - 720
120. Круткина Е.И. ИССЛЕДОВАНИЕ ПСИХОЛОГИЧЕСКОЙ ГОТОВНОСТИ К СДАЧЕ ЕГЭ У СТАРШЕКЛАССНИКОВ	721 - 726
121. Круткина Е.И. ПСИХОЛОГИЧЕСКОЕ СОПРОВОЖДЕНИЕ СТАРШЕКЛАССНИКОВ К СДАЧЕ ЕГЭ	727 - 732
122. Левашова Т.А. ПРИНЦИПЫ КОНЦЕРТМЕЙСТЕРСКОЙ ТРАДИЦИИ И МЕТОДЫ ИХ РЕАЛИЗАЦИИ В ПРОЦЕССЕ ОБУЧЕНИЯ ПИАНИСТОВ-КОНЦЕРТМЕЙСТЕРОВ	733 - 742
123. Митина А.С. ТЕНДЕНЦИИ В ВЫСШЕМ ОБРАЗОВАНИИ В РОССИИ: ОСОБЕННОСТИ ВНЕДРЕНИЯ МОДЕЛИ ИОТ	743 - 750

124. Музычко О.А., Прокопенко Ю.А. ДИСТАНЦИОННОЕ ОБУЧЕНИЕ АНГЛИЙСКОМУ ЯЗЫКУ В БЕЛГОРОДСКОЙ ОБЛАСТИ: ВЫЗОВЫ И ДОСТОИНСТВА	751 - 758
125. Нефедьева Л.Е. МЕТОДИЧЕСКИЕ РЕКОМЕНДАЦИИ, ПОДГОТОВЛЕННЫЕ НА ОСНОВЕ АНАЛИЗА ТИПИЧНЫХ ОШИБОК УЧАСТНИКОВ ОГЭ ПО АНГЛИЙСКОМУ ЯЗЫКУ В 2023 ГОДУ	759 - 766
126. Никитина Г.П., Жданова И.В. ЦИФРОВЫЕ ИНСТРУМЕНТЫ – ИННОВАЦИОННОЕ РЕШЕНИЕ ДЛЯ ОБРАЗОВАНИЯ	767 - 776
127. Новиков В.В. РАЗВИТИЕ СИЛОВЫХ СПОСОБНОСТЕЙ ПОСРЕДСТВОМ КРУГОВОЙ ТРЕНИРОВКИ	777 - 780
128. Носырева И.Г., Першина Т.О. ПРОБЛЕМЫ РЕАЛИЗАЦИИ ОБРАЗОВАТЕЛЬНОГО ПРОЦЕССА В СПО ДЛЯ ЛИЦ С ОВЗ И ИНВАЛИДОВ	781 - 788
129. Панина М.В., Егазарова Е.Е. ХУДОЖЕСТВЕННО-ЭСТЕТИЧЕСКОЕ ВОСПИТАНИЕ ДЕТЕЙ ДОШКОЛЬНОГО ВОЗРАСТА	789 - 794
130. Петракова А.В. СОХРАНЕНИЕ И УКРЕПЛЕНИЕ ЗДОРОВЬЯ ОБУЧАЮЩИХСЯ В ПРОЦЕССЕ ПРИМЕНЕНИЯ ЗДОРОВЬЕСБЕРЕГАЮЩИХ ТЕХНОЛОГИЙ	795 - 799
131. Сойтгу Е.В. ПРИМЕНЕНИЕ ИГРОВОГО И СОРЕВНОВАТЕЛЬНОГО МЕТОДОВ В ФИЗИЧЕСКОМ ВОСПИТАНИИ ДЕВУШЕК СТАРШИХ КЛАССОВ	800 - 803
132. Фарбер Ю.А. МЕТОДИКА РАЗВИТИЯ ВЫНОСЛИВОСТИ НА УРОКАХ ФИЗИЧЕСКОЙ КУЛЬТУРЫ	804 - 806
133. Черяхчиева О.Д. ПРОБЛЕМЫ ВОСПИТАНИЯ ПАТРИОТИЗМА У ДЕТЕЙ В УСЛОВИЯХ СОВРЕМЕННОГО ОБЩЕСТВА	807 - 810
134. Шахура И.Е. ОБЗОР ПРИЛОЖЕНИЙ НА СМАРТФОНЕ ДЛЯ ИЗУЧЕНИЯ ОБЖ	811 - 815
135. Шеховцова В.А. ТРАДИЦИОННОЕ СЕМЕЙНОЕ ВОСПИТАНИЕ В СОВРЕМЕННОЙ РОССИИ	816 - 823
136. Якутина И.Б., Якутина П.А. РОЛЬ ШКОЛЬНОГО МУЗЕЯ В ПЕРСОНИФИЦИРОВАННОМ ОБУЧЕНИИ	824 - 836

ПОЛИТИЧЕСКИЕ НАУКИ (POLITICAL SCIENCES)

137. Оразметова А. МЕЖДУНАРОДНЫЕ ОТНОШЕНИЯ В КОНТЕКСТЕ ГЛОБАЛЬНЫХ ПРОЦЕССОВ	837 - 839
138. Паламар В.Н., Ахметшина Ю.В. РЕАКЦИЯ СТРАН АТР НА УСИЛЕНИЕ ЯПОНИИ	840 - 857

ИСТОРИЧЕСКИЕ НАУКИ (HISTORICAL SCIENCES)

139. Кучербаева Л.Ф. ОБРАЩЕНИЕ К НАЦИОНАЛЬНОЙ ИСТОРИИ В ГОДЫ ВЕЛИКОЙ ОТЕЧЕСТВЕННОЙ ВОЙНЫ: НА ПРИМЕРЕ ПИСЬМА БАШКИРСКОГО НАРОДА ФРОНТОВИКАМ	858 - 862
--	-----------

**ЛИТЕРАТУРА РОССИИ И ЗАРУБЕЖНЫХ СТРАН
(LITERATURE OF RUSSIA & FOREIGN COUNTRIES)**

140. Абузярова Г.И. ПСИХОЛОГИЧЕСКИЙ АСПЕКТ ИЗОБРАЖЕНИЯ ЧЕЛОВЕКА В РАССКАЗЕ А.И. СОЛЖЕНИЦЫНА «ОДИН ДЕНЬ ИВАНА ДЕНИСОВИЧА»	863 - 867
141. Корепанова О.А. БИТНИЧЕСТВО И ЕГО СЛЕД В ОТЕЧЕСТВЕННОЙ ЛИТЕРАТУРЕ СОВЕТСКОЙ ЭПОХИ	868 - 874
142. Пермьякова Л.А. ДЕСАКРАЛИЗАЦИЯ ЖЕНСТВЕННОСТИ В «МАРТЫНОВСКОМ» ЦИКЛЕ В.С. СОЛОВЬЁВА	875 - 878
143. Фетисова В.А. МНОГОГРАННОСТЬ ЖАНРОВОЙ ПРИРОДЫ РОМАНА А.П. ЧУДАКОВА «ЛОЖИТСЯ МГЛА НА СТАРЫЕ СТУПЕНИ»	879 - 890

ЛИНГВИСТИКА - НАУКИ О ЯЗЫКЕ (LINGUISTICS)

144. Антонова Д.О. ЛЕКСИКОГРАФИЧЕСКАЯ ИНТЕРПРЕТАЦИЯ ДЕТСКИХ ИМЕН ПРИЛАГАТЕЛЬНЫХ	891 - 897
145. Вахитова И.И. ЛИНГВОСТРАНОВЕДЧЕСКИЕ УПРАЖНЕНИЯ ПО АНГЛИЙСКОМУ ЯЗЫКУ КАК СПОСОБ ФОРМИРОВАНИЯ ЧИТАТЕЛЬСКОЙ ГРАМОТНОСТИ	898 - 905
146. Гришина А.А. ФУНКЦИОНИРОВАНИЕ РЕЧЕВЫХ АКТОВ НЕСОГЛАСИЯ В ПЬЕСАХ В.Н. ЛЕВАНОВА «ВЫГЛЯДКИ» И «ШКАФ»	906 - 909
147. Гулиев Р.А. КОНЦЕПТ «POSITIVE» В ИНФОРМАЦИОННУЮ ЭПОХУ	910 - 918
148. Гулько И.В. ОСНОВНЫЕ ПОЛОЖЕНИЯ КОГНИТИВНО-КОММУНИКАТИВНОГО ПОДХОДА В ОБУЧЕНИИ ИНОСТРАННОМУ ЯЗЫКУ	919 - 927
149. Крилова С. ПРАГМАТИЧЕСКИЕ ОСОБЕННОСТИ «СЛОВ ГОДА», ВЫБРАННЫХ АМЕРИКАНСКИМ ЯЗЫКОВЫМ ОБЩЕСТВОМ В ПЕРИОД С 2010 ПО 2015 ГГ.	928 - 948

150. Полунина Е.В. ЛИНГВИСТИЧЕСКИЕ И ЛИНГВОКУЛЬТУРНЫЕ ОСОБЕННОСТИ ПЕРЕВОДА ЮРИДИЧЕСКИХ ТЕКСТОВ	949 - 954
151. Семенов А.О., Егорова М.А. ПОДХОДЫ К ПЕРЕВОДУ С ИНОСТРАННЫХ ЯЗЫКОВ НА РУССКИЙ НЕКОТОРЫХ ЛИНГВИСТИЧЕСКИХ ЕДИНИЦ (НА ПРИМЕРЕ КИТАЙСКОГО ЯЗЫКА)	955 - 966
152. Сиденко М.К. ВИДЫ И КЛАССИФИКАЦИЯ СПОСОБОВ ВЫРАЖЕНИЯ ВЕРБАЛЬНОЙ АГРЕССИЙ	967 - 970
153. Синяк Д.А. СЕМАНТИЧЕСКОЕ ПОЛЕ КОНЦЕПТА НОМЕ В АНГЛИЙСКИХ ПОСЛОВИЦАХ И ПОГОВОРКАХ	971 - 979
154. Тань Хуэйчжу К ВОПРОСУ О РУССКОМ ПЕРЕВОДЕ КИТАЙСКИХ КУЛЬТУРНО-СПЕЦИФИЧЕСКИХ СЛОВ О НАРОДНОЙ ЖИЗНИ	980 - 991
155. Тыкшеева И.Ю., Мункуева Г.Ж., Янькова Н.А. «NONSENSE WORDS» В АНГЛИЙСКОМ И РУССКОМ ЯЗЫКЕ	992 - 997
156. Федосова А.В. СНИЖЕНИЕ НАГРУЗКИ НА СТУДЕНТОВ ПОСРЕДСТВОМ ИСПОЛЬЗОВАНИЯ ЗДОРОВЬЕСБЕРЕГАЮЩИХ ТЕХНОЛОГИЙ НА ИНТЕГРИРОВАННЫХ УРОКАХ АНГЛИЙСКОГО ЯЗЫКА	998 - 1000

СОЦИОЛОГИЯ (SOCIOLOGY)

157. Артемьев Р.А., Закирова Е.Н. СОЦИАЛЬНАЯ РАБОТА ПО ПРОФИЛАКТИКЕ ДОМАШНЕГО НАСИЛИЯ	1001 - 1007
158. Хохлов Я.В., Матыцина Н.П. КОНФЛИКТЫ: ТИПЫ И СПОСОБЫ ИХ РЕШЕНИЯ С ИСПОЛЬЗОВАНИЕМ ОСНОВНЫХ ФОРМ ВЗАИМОДЕЙСТВИЯ МЕЖДУ КОНФЛИКТУЮЩИМИ СТОРОНАМИ	1008 - 1013

ПСИХОЛОГИЯ (PSYCHOLOGY)

159. Дышенова Т.Е., Тудупова Т.Ц. ПСИХОЛОГИЧЕСКИЕ АСПЕКТЫ ПРЕОДОЛЕНИЯ ТРЕВОЖНОСТИ У ДЕТЕЙ В ПРОЦЕССЕ ОБУЧЕНИЯ	1014 - 1019
160. Новоселова Е.А., Рочева О.В. ВЛИЯНИЕ ПСИХИЧЕСКИХ РАССТРОЙСТВ НА ТВОРЧЕСТВО ИЗВЕСТНЫХ ДЕЯТЕЛЕЙ ИСКУССТВА	1020 - 1031
161. Палкина С.Н. О ВЛИЯНИИ СОЦИАЛЬНОЙ ДЕПРИВАЦИИ НА Я-КОНЦЕПЦИЮ ПОДРОСТКА	1032 - 1038
162. Сысоева О.В., Трушин И.Д. ПСИХОЛОГИЧЕСКИЕ ФАКТОРЫ СУИЦИДАЛЬНОГО РИСКА У ПАЦИЕНТОВ С ПОРАЖЕНИЕМ ЦЕНТРАЛЬНОЙ НЕРВНОЙ СИСТЕМЫ	1039 - 1049

163. Шапенова К.С. СОЦИАЛЬНО-ПСИХОЛОГИЧЕСКАЯ ПОМОЩЬ ШКОЛЬНИКАМ В УСЛОВИЯХ КРАЙНЕГО СЕВЕРА	1050 - 1056
---	-------------

ФИЛОСОФИЯ (PHILOSOPHY)

164. Ахтулова К.О., Мосюрова А.А., Трапезников М.В. РОЛЬ И МЕСТО МИФОЛОГИИ В РАЗВИТИИ ФИЛОСОФИИ	1057 - 1064
165. Кишинеева С.М. ВСЕЛЕННАЯ РУССКОГО КОСМИЗМА: ОТ МЫСЛЕЙ О КОСМОСЕ К ИЗМЕНЕНИЮ МИРА	1065 - 1068
166. Магомедова А.Ш. РОЛЬ НАУКИ И ТЕХНИКИ В РЕШЕНИИ ГЛОБАЛЬНЫХ ПРОБЛЕМ СОВРЕМЕННОЙ ЦИВИЛИЗАЦИИ	1069 - 1072
167. Тарасова П.С., Царегородцева М.А. 170 ЛЕТ СО ДНЯ РОЖДЕНИЯ ВЕЛИКОГО РУССКОГО ФИЛОСОФА, ВЛАДИМИРА СЕРГЕЕВИЧА СОЛОВЬЁВА. ЕГО ВКЛАД В РАЗВИТИЕ ОТЕЧЕСТВЕННОЙ НАУКИ	1073 - 1076
168. Шульга И.П. ЦИФРОВАЯ ТРАНСФОРМАЦИЯ КАК ЗАПРОС НА ОСОЗНАНИЕ ЧЕЛОВЕКОМ СВОЕЙ ПРИРОДЫ: ФИЛОСОФСКОЕ ОСМЫСЛЕНИЕ МЕСТА ЧЕЛОВЕКА В ЦИФРОВОЙ СРЕДЕ	1077 - 1086

КОМПЬЮТЕРНЫЕ ТЕХНОЛОГИИ (COMPUTER TECHNOLOGY)

169. Israfilov A. COVID-19 AND ITS CYBERSECURITY IMPLICATIONS: FROM THREAT ESCALATION TO STRATEGIC RESPONSE	1087 - 1093
170. Абакаров Г.М. АНАЛИЗ И ОЦЕНКА МНОГОПОТОЧНОСТИ ДЛЯ ЭФФЕКТИВНОСТИ ПРИЛОЖЕНИЙ	1094 - 1099
171. Вагапова А.М. ВЕРОЯТНОСТЬ ВЫХОДА ИЗ СТРОЯ РОБОТА-МАНИПУЛЯТОРА С ПОМОЩЬЮ НЕЙРОСЕТЕВОГО ПРОГНОЗИРОВАНИЯ	1100 - 1105
172. Зорин В.Н. ИСПОЛЬЗОВАНИЕ ИНСТРУМЕНТА INSOMNIA ДЛЯ РУЧНОГО ТЕСТИРОВАНИЯ API ПРИЛОЖЕНИЯ	1106 - 1113
173. Литвинова Г.В. РАЗРАБОТКА И ОЦЕНКА МОДЕЛИ ФУНКЦИОНИРОВАНИЯ ЧМС В УПРАВЛЕНИИ	1114 - 1120
174. Мельник О.В. ИСКУССТВЕННЫЙ ИНТЕЛЛЕКТ И ЕГО ПРИМЕНЕНИЕ В ЭКОНОМИКЕ	1121 - 1127
175. Сироткина И.Е. ПРОБЛЕМЫ АВТОМАТИЗАЦИИ УПРАВЛЕНИЯ ПРОИЗВОДСТВЕННЫМИ ЗАПАСАМИ	1128 - 1132

ТЕХНИЧЕСКИЕ НАУКИ (TECHNICAL SCIENCES)

176. Алексеев М.И., Надысев С.А., Иванушкин В.Е. РАБОТЫ ПОД НАПРЯЖЕНИЕМ НА ВЛ ОТ 0,4 ДО 500 КВ В ФИЛИАЛЕ АО «СЕТЕВАЯ КОМПАНИЯ» КАЗАНСКИЕ ЭЛЕКТРИЧЕСКИЕ СЕТИ	1133 - 1137
177. Боргуль А.Н. ТЯГОВЫЙ ВЕНТИЛЬНЫЙ ЭЛЕКТРОПРИВОД НА СОВРЕМЕННЫХ АВТОТРАНСПОРТНЫХ СРЕДСТВАХ	1138 - 1142
178. Бунтаков Д.В. МЕТОДЫ ОБРАБОТКИ МАТЕРИАЛОВ ДЛЯ ВОССТАНОВЛЕНИЯ ИЗНОШЕННОСТИ РЕЛЬСОВОГО ПУТИ	1143 - 1152
179. Широков С.Ю. НАЗЕМНЫЕ СИСТЕМЫ ТЕЛЕМЕТРИИ ДЛЯ КОСМИЧЕСКОГО АППАРАТА: ТЕХНОЛОГИИ И ПЕРСПЕКТИВЫ	1153 - 1155

ИНЖЕНЕРНОЕ ДЕЛО (ENGINEERING)

180. Герасимов Ф.Ф. ПЕНОПОЛИУРЕТАНОВЫЕ ТРУБЫ ДЛЯ СТРОИТЕЛЬСТВА И РЕКОНСТРУКЦИИ ТЕПЛОВЫХ СЕТЕЙ В РАЙОНАХ ВЕЧНОЙ МЕРЗЛОТЫ	1156 - 1160
181. Герасимов Ф.Ф. РЕНТАБЕЛЬНОСТЬ ПЕНОПОЛИУРЕТАНОВЫХ ТРУБ ПРИ РЕКОНСТРУКЦИИ ТЕПЛОВЫХ СЕТЕЙ В РЕСПУБЛИКЕ САХА (ЯКУТИЯ)	1161 - 1163

МАТЕМАТИКА (MATHEMATICS)

182. Шукурова Ш.Н., Бегмырадова О.М. ИННОВАЦИИ В ДИОФАНТОВЫХ УРАВНЕНИЯХ: ПОСЛЕДНИЕ ОТКРЫТИЯ И ПЕРСПЕКТИВЫ	1164 - 1167
--	-------------

ФИЗИКА (PHYSICS)

183. Ильченко Л.И. СУТЬ ЭЛЕКТРИЧЕСКОГО ТОКА. ЧАСТЬ 2. МИФ О «ДЫРКАХ» И ДЫРОЧНОЙ ПРОВОДИМОСТИ	1168 - 1179
---	-------------

ХИМИЯ (CHEMISTRY)

184. Никулина М.В. СРАВНЕНИЕ ГИДРОФОБИЗИРУЮЩЕЙ СПОСОБНОСТИ ПОЛИСИЛОКСАНОВ С РАЗЛИЧНОЙ СТРУКТУРОЙ ВОДНОГО РАСТВОРА	1180 - 1185
---	-------------

ПОЖАРНАЯ БЕЗОПАСНОСТЬ (FIRE SAFETY)

185. Авдеев И.В. ОСНОВНЫЕ МЕТОДЫ ЛИКВИДАЦИИ РАЗЛИВОВ НЕФТИ И НЕФТЕПРОДУКТОВ НА НЕФТЕПЕРЕРАБАТЫВАЮЩИХ ПРЕДПРИЯТИЯХ	1186 - 1193
186. Пустовалов И.А., Сафонов С.К. ИННОВАЦИИ В ОБЛАСТИ ПОЖАРНО-СПАСАТЕЛЬНОЙ ТЕХНИКИ: СОВРЕМЕННЫЕ ТЕНДЕНЦИИ И ПЕРСПЕКТИВЫ РАЗВИТИЯ	1194 - 1197

МЕДИЦИНА И ЗДРАВООХРАНЕНИЕ (MEDICINE & HEALTHCARE)

187. Ветрянщикова О.Б., Яковлева Н.С., Ильина Н.Л. НАРУШЕНИЯ СЛУХА У ЛИЦ МОЛОДОГО ВОЗРАСТА И ИХ ВОЗМОЖНЫЕ ПРИЧИНЫ	1198 - 1201
188. Гудкова А.В., Ильина Н.Л. ВЛИЯНИЕ АРОМАТЕРАПИИ НА ПСИХОЭМОЦИОНАЛЬНОЕ СОСТОЯНИЕ ЧЕЛОВЕКА	1202 - 1205
189. Ковлягин Д.Е., Кожевникова А.К., Уткина А.А., Михайлова Е.П. ЭПИДЕМИОЛОГИЧЕСКАЯ ХАРАКТЕРИСТИКА И ПРОГНОЗ ЦЕРЕБРАЛЬНЫХ МЕТАСТАЗОВ ЗЛОКАЧЕСТВЕННЫХ ОПУХОЛЕЙ	1206 - 1215
190. Назарчук А.В., Езепчик О.А. ХАРАКТЕРИСТИКА БАКТЕРИАЛЬНЫХ ИНФЕКЦИЙ КОЖИ У ДЕТЕЙ, ПРОХОДЯЩИХ ЛЕЧЕНИЕ В ОТДЕЛЕНИИ ЭКСТРЕННОЙ ХИРУРГИИ	1216 - 1219
191. Недорубов А.А., Харьковская О.О., Щекин В.И., Демяшкин Г.А. МОДЕЛИРОВАНИЕ ЦЕЛИАКИИ IN VIVO ИММУНИЗАЦИЕЙ ГЛИАДИНОМ С ПОСЛЕДУЮЩИМ АДАПТИВНЫМ ПЕРЕНОСОМ Т-ЛИМФОЦИТОВ МЫШАМ-РЕЦИПИЕНТАМ	1220 - 1232
192. Недорубов А.А., Харьковская О.О., Щекин В.И., Демяшкин Г.А. МОРФОФУНКЦИОНАЛЬНАЯ ХАРАКТЕРИСТИКА СПЕЦИФИЧЕСКОЙ АКТИВНОСТИ А-ТРИТИКАИНА В МОДЕЛИ ЦЕЛИАКИИ	1233 - 1245
193. Орлов Ю.В. МЕТОДИКА ФИЗИЧЕСКОЙ РЕАБИЛИТАЦИИ ПРИ ОБЛИТЕРИРУЮЩЕМ ЭНДАРТЕРИИТЕ У МУЖЧИН 29 - 42 ЛЕТ	1246 - 1252
194. Панькова М.А., Сединина Н.С. АКЦЕНТУАЦИИ ХАРАКТЕРА ВЗРОСЛЫХ ЛЮДЕЙ И ПОДРОСТКОВ	1253 - 1259
195. Хусаинов Р.А., Ильина Н.Л. ТЕОРИИ ЭМОЦИЙ И НЕРВНО-ФИЗИОЛОГИЧЕСКИЕ МЕХАНИЗМЫ ЭМОЦИЙ	1260 - 1265
196. Шаповалова М.В., Панай Г.С., Цыдрин А.В. ФИЗИЧЕСКАЯ КУЛЬТУРА, КАК ПРОФИЛАКТИКА РАЗВИТИЯ СЕРДЕЧНО-СОСУДИСТЫХ ЗАБОЛЕВАНИЙ	1266 - 1271
197. Шиндин А.И., Ильина Н.Л. АНАЛИЗ ОСТРОТЫ ЗРЕНИЯ И ВНУТРИГЛАЗНОГО ДАВЛЕНИЯ СРЕДИ РАЗНЫХ ВОЗРАСТНЫХ ГРУПП	1272 - 1276

198. Шишова А.В., Решетнев Я.М. МЕДИКО-СОЦИАЛЬНЫЕ АСПЕКТЫ ПРОФИЛАКТИКИ И ЛЕЧЕНИЯ ГЕЛЬМИНТОЗОВ У ДЕТЕЙ	1277 - 1281
--	-------------

СПОРТ И ФИЗИЧЕСКАЯ КУЛЬТУРА (SPORT)

199. Артёмова Т.С., Кормилицин Ю.В. КАК ВЛИЯЮТ ФИЗИЧЕСКИЕ НАГРУЗКИ НА ПСИХИКУ ЧЕЛОВЕКА	1282 - 1285
200. Афонина К.М., Кокорина А.А., Колесникова Н.В. РОЛЬ ФИЗИЧЕСКОЙ КУЛЬТУРЫ ПРИ ЛЕЧЕНИИ ПЛОСКОСТОПИЯ	1286 - 1291
201. Бевз И.Г., Рыкова Н.Ф. ХАРАКТЕРИСТИКА НЕКОТОРЫХ ВИДОВ СПОРТА, СПОСОБСТВУЮЩИХ УЛУЧШЕНИЮ ФУНКЦИОНАЛЬНЫХ И ДВИГАТЕЛЬНЫХ СПОСОБНОСТЕЙ ЛИЦ С НАРУШЕНИЕМ ЗРЕНИЯ	1292 - 1296
202. Волгина М.В., Колесникова Н.В. ИСПОЛЬЗОВАНИЕ ИГРОВЫХ МЕТОДИК ВО ВРЕМЯ ЗАНЯТИЙ ПО ФИЗИЧЕСКОЙ КУЛЬТУРЕ	1297 - 1300
203. Дементьев К.Н., Стронько А.М., Жигалин К.А. ПОНЯТИЯ «УТОМЛЕНИЕ» И «ПЕРЕУТОМЛЕНИЕ». СРЕДСТВА ВОССТАНОВЛЕНИЯ	1301 - 1307
204. Ильгова Э.С., Кондаков В.Л. АНАЛИЗ ВЛИЯНИЯ ЗАНЯТИЙ ФИЗИЧЕСКОЙ КУЛЬТУРОЙ НА СНИЖЕНИЕ УРОВНЯ СТРЕССА У СТУДЕНТОВ	1308 - 1312
205. Лучшева М.Д., Рыкова Н.Ф. СВЯЗЬ МЕЖДУ ФИЗИЧЕСКОЙ АКТИВНОСТЬЮ И РАЗВИТИЕМ ТВОРЧЕСКОГО МЫШЛЕНИЯ	1313 - 1315
206. Митрясов Р.Н., Ненашев А.И. ФИЗИЧЕСКИЕ НАГРУЗКИ ПРИ ИНСУЛИНОЗАВИСИМОМ ДИАБЕТЕ I ТИПА	1316 - 1318
207. Насирова С.Р., Щербатых Л.Н. РАЗВИТИЕ КООРДИНАЦИОННЫХ СПОСОБНОСТЕЙ ЮНЫХ ХОККЕИСТОВ НА НАЧАЛЬНОМ ЭТАПЕ ПОДГОТОВКИ	1319 - 1324
208. Смвжов А.Ю., Дубровская Л.А., Сокорев В.В. РАЗВИТИЕ ВЫНОСЛИВОСТИ У ЛЕГКОАТЛЕТОВ В БЕГЕ НА СРЕДНИЕ И ДЛИННЫЕ ДИСТАНЦИИ	1325 - 1331
209. Стармажева Е.А., Колесникова Н.В. РАЗВИТИЕ ВЫНОСЛИВОСТИ И ГИБКОСТИ ДЕВУШЕК 16 - 17 ЛЕТ С ПРИМЕНЕНИЕМ ФИТНЕС-АЭРОБИКИ В СТИЛЕ РОК-Н-РОЛЛ	1332 - 1336
210. Шкурская А.А., Скотникова Л.Н. ПРИЧИНЫ НЕВОВЛЕЧЕННОСТИ МОЛОДЕЖИ В СПОРТ И СПОСОБЫ ПОПУЛЯРИЗАЦИИ ФИЗИЧЕСКОЙ КУЛЬТУРЫ СРЕДИ МОЛОДЕЖИ	1337 - 1340
211. Ягодов А.А., Косарева О.В. ЗАНЯТИЕ ФИЗИЧЕСКОЙ КУЛЬТУРОЙ И ПОДДЕРЖАНИЕ ФОРМЫ ПРИ ДИАГНОЗЕ - АНЕМИЯ	1341 - 1344

ЭКОЛОГИЯ (ECOLOGY)

212. Долбня И.А., Шапошникова Ю.А. РОЛЬ ЭКОЛОГО-СПОРТИВНОГО ВОСПИТАНИЯ ДЛЯ ДЕТЕЙ ШКОЛЬНОГО ВОЗРАСТА	1345 - 1350
213. Долбня И.А., Шапошникова Ю.А. ЭКОЛОГИЧЕСКИЕ ЭКСКУРСИИ КАК ИНСТРУМЕНТ ФОРМИРОВАНИЯ ЭКОКУЛЬТУРЫ	1351 - 1358
214. Овсянникова И.В., Асфандиярова Л.Р., Хакимова Г.В. ОЦЕНКА ДИНАМИКИ ПРОСТРАНСТВЕННО-ВРЕМЕННОГО ИЗМЕНЕНИЯ УРОВНЯ ЭВТРОФИКАЦИИ ПОВЕРХНОСТНЫХ ВОДОЕМОВ	1359 - 1363
215. Оразметова А. ЭКОЛОГИЧЕСКИЕ ПРИНЦИПЫ СОВРЕМЕННОМ МИРЕ: ПОНЯТИЕ И СТРУКТУРА	1364 - 1366
216. Оразметова А. ЭКОЛОГИЧЕСКИЕ ПРОБЛЕМЫ СОВРЕМЕННОСТИ: СОВРЕМЕННЫЙ АНАЛИЗ	1367 - 1369
217. Оразметова А. ЭКОЛОГИЧЕСКИЙ МОНИТОРИНГ ОКРУЖАЮЩЕЙ СРЕДЫ. НАПРАВЛЕНИЯ ОБЕСПЕЧЕНИЯ ЭКОЛОГИЧЕСКОЙ БЕЗОПАСНОСТИ	1370 - 1372

КУЛЬТУРА (CULTURE)

218. Иванова А.Ю. ПРАКТИКА НАСТАВНИЧЕСТВА В ЧУВАШСКОМ НАЦИОНАЛЬНОМ МУЗЕЕ	1373 - 1384
--	-------------

ИЗДЕЛИЯ ЛЕГКОЙ ПРОМЫШЛЕННОСТИ (LIGHT INDUSTRY PRODUCTS)

219. Керопян Г.Б., Чижова Н.В. КАСТОМИЗАЦИЯ ОДЕЖДЫ КАК ОДИН ИЗ СПОСОБОВ ОСОЗНАННОГО ПОТРЕБЛЕНИЯ	1385 - 1389
---	-------------

ПИЩЕВАЯ ПРОМЫШЛЕННОСТЬ (FOOD INDUSTRY)

220. Баласанян С.Ю. СРАВНИТЕЛЬНЫЙ АНАЛИЗ НАТУРАЛЬНЫХ И СИНТЕТИЧЕСКИХ КОНСЕРВАНТОВ В ПИЩЕВОЙ ИНДУСТРИИ	1390 - 1400
221. Кириченко А.П., Семикин Д.В. СИНТЕЗИРУЮЩИЙ ЭТАП ГЕОЛОГИИ КАК НАИБОЛЕЕ АКТУАЛЬНЫЙ АСПЕКТ ИЗУЧЕНИЯ	1401 - 1404

ГЕОГРАФИЯ (GEOGRAPHY)

222. Камалова Р.Г., Наумова Н.В., Закирова А.Ф. ОЦЕНКА ИЗМЕНЕНИЙ АГРОКЛИМАТИЧЕСКИХ РЕСУРСОВ РЕСПУБЛИКИ БАШКОРТОСТАН В УСЛОВИЯХ ГЛОБАЛЬНОГО ПОТЕПЛЕНИЯ	1405 - 1413
---	-------------

ТАНЦЫ (DANCES)

223. Уварова А.Р. ПРАВИЛЬНО ПОСТАВЛЕННЫЙ КОРПУС – ОСНОВА МЕТОДИКИ ХОРЕОГРАФИЧЕСКОГО ВОСПИТАНИЯ ДЕТЕЙ НА УРОКАХ КЛАССИЧЕСКОГО ТАНЦА	1414 - 1419
--	-------------

ИНФОРМАЦИОННЫЕ ТЕХНОЛОГИИ (INFORMATION TECHNOLOGY)

224. Логинова Н.В. РЕАЛИЗАЦИЯ АЛГОРИТМА ПОСТРОЕНИЯ ВЕРОЯТНОСТНЫХ ЦЕПОЧЕК С ПОЛИНОМИАЛЬНЫМ РОСТОМ С ИСПОЛЬЗОВАНИЕМ ПАКЕТА MATLAB	1420-1434
---	-----------

СТРОИТЕЛЬСТВО И АРХИТЕКТУРА (CONSTRUCTION & ARCHITECTURE)

225. Александров Е.А., Сёмкин С.А. ТЕХНОЛОГИЯ И ОРГАНИЗАЦИЯ УСТРОЙСТВА СИСТЕМЫ УТИЛИЗАЦИИ	1435-1440
226. Данилова Н.И. СОВРЕМЕННЫЕ МЕТОДЫ УТЕПЛЕНИЯ ФАСАДОВ ЗДАНИЙ И ВЛИЯНИЕ ТЕПЛОИЗОЛЯЦИИ НАРУЖНЫХ СТЕН НА ЭНЕРГОСБЕРЕЖЕНИЕ ЗДАНИЯ	1441-1447
227. Карпов И.В., Куракин А.Н., Сорокин А.В. ТЕХНОЛОГИЯ И ОРГАНИЗАЦИЯ УСТРОЙСТВА ЕСТЕСТВЕННОЙ ВЕНТИЛЯЦИИ	1448-1454
228. Куракова Д.В., Максимов Д.В., Мозгов П.С. ТЕХНОЛОГИЯ ОРГАНИЗАЦИИ И УСТРОЙСТВА СИСТЕМЫ ТЕПЛОСНАБЖЕНИЯ	1455-1461
229. Львов Н.В., Кисеев И.И. ТЕХНОЛОГИЯ И ОРГАНИЗАЦИЯ ПОДПОРА ВОЗДУХА ПРИ ДЫМОУДАЛЕНИИ	1462-1468
230. Матвеев Б.А., Альшина Л.И. ТЕХНОЛОГИЯ И УСТРОЙСТВО КОТЕЛЬНЫХ И СИСТЕМЫ ТЕПЛОСНАБЖЕНИЯ	1469-1474
231. Матвеев Ю.А., Одинцов А.Ю. ОПРЕДЕЛЕНИЕ ТЕПЛОВЫХ ПОТЕРЬ СИСТЕМЫ ТЕПЛОСНАБЖЕНИЯ	1475-1480
232. Мозгова А.С., Волкова А.В., Степанова Т.И. РЕЗУЛЬТАТЫ ОБСЛЕДОВАНИЯ РАБОТЫ ПРИТОЧНОЙ ВЕНТИЛЯЦИИ	1481-1486
233. Смирнов Р.А., Дергачёв Ф.А. ОСОБЕННОСТИ ПРОЕКТИРОВАНИЯ ТЕХНОЛОГИИ И УСТРОЙСТВА ОТОПИТЕЛЬНЫХ ПРИБОРОВ	1487-1495

**ФИЗИКО-МАТЕМАТИЧЕСКИЕ НАУКИ, ПРИБОРЫ ИЗМЕРЕНИЙ
(PHYSICAL & MATHEMATICAL SCIENCES, MEASURING INSTRUMENTS)**

234. Мешкова А.Е., Ефремов Д.Е., Козубец А.В. ТЕХНИЧЕСКАЯ ДИАГНОСТИКА ОТКАЗОВ СРЕДСТВ ИЗМЕРЕНИЙ	1496-1506
235. Сухонос В.Я. СВЕЧЕНИЕ РИДБЕРГОВСКОГО СФЕРОИДАС УЧЕТОМ РАДИКАЛЬНО-ЦЕПНОГО МЕХАНИЗМА ОКИСЛЕНИЯ ВОДОРОДА	1507-1521

УДК 336.22 *Аджимуратова Д.А., Ганиева А.К.*

Аджимуратова Д.А.

студентка 1 курса, направление подготовки «Экономика»

профиль «Налоговое администрирование и консалтинг»

Крымский инженерно-педагогический университет им. Ф. Якубова

(г. Симферополь, Россия)

Научный руководитель:

Ганиева А.К.

канд. экон. наук, доцент кафедры мировой экономики и экономической теории

Крымский инженерно-педагогический университет им. Ф. Якубова

(г. Симферополь, Россия)

ПРЯМЫЕ НАЛОГИ И СОЦИАЛЬНАЯ СПРАВЕДЛИВОСТЬ В РОССИЙСКОЙ ФЕДЕРАЦИИ

***Аннотация:** в данной статье будет рассмотрена тема прямых налогов и социальной справедливости в России. Будет проведен анализ текущей налоговой системы и ее влияния на социальное неравенство в стране. Также будет рассмотрено вопрос о прогрессивных налогах, как одном из способов повышения социальной справедливости и сокращения разрыва между богатыми и бедными гражданами.*

***Ключевые слова:** прямые налоги, социальная справедливость, налоговая система, налоговое бремя, доходы населения, богатство, бедность, прогрессивные налоги.*

Один из эффективных способов борьбы с социальной несправедливостью является прямое налогообложение. Вопрос прямых налогов и социальной справедливости является одним из ключевых и актуальных в современной России. Прямые налоги, в отличие от косвенных, взимаются с доходов граждан и организаций. Их особенностью является прямое воздействие на финансовое положение населения и экономики страны в целом, такая система

налогообложения призвана обеспечивать социальную справедливость и сбалансированность в обществе.

Важным аспектом налоговой системы является социальная справедливость. Она определяет, насколько равномерно распределены налоговые обязательства между различными слоями населения и каковы отношения в области налогового бремени. В России, как и во многих других странах, наблюдается социального неравенства. Налоговая система должна играть важную роль в сокращении этого разрыва и содействовать социальной справедливости [1, с.74].

В России система прямых налогов строится на налогообложении доходов физических лиц и прибыли организаций. Для физических лиц существует прогрессивная шкала налогообложения, где налоговая ставка увеличивается с увеличением дохода. Это означает, что чем выше доход у человека, тем больше процент его доходов должен быть уплачен в качестве налога. Такая система позволит снизить налоговое бремя на малоимущих и перераспределить его среди состоятельных граждан.

Однако, несмотря на прогрессивную систему налогообложения, в России все еще существуют проблемы, связанные с социальной справедливостью. Стоит отметить, что в России существует проблема налоговых уклонений. Некоторые физические лица и организации необоснованно уменьшают свою налоговую базу, чтобы избежать платежей или уклониться от уплаты налогов. Это создает неравенство и несправедливость в обществе, поскольку некоторые граждане и организации несут больше налоговой нагрузки, чем другие. Кроме того, прямое налогообложение может вызвать негативную реакцию богатых слоев населения, которые не хотят нести дополнительную финансовую нагрузку. Это может привести к протестам и социальным конфликтам. Еще одной проблемой может являться правильное распределение средств, собранных в результате налогообложения, чтобы они действительно были направлены на борьбу с бедностью.

Для решения проблем социальной справедливости и налогообложения в России можно принять некоторые меры. Во-первых, государство должно осуществлять более эффективный контроль за уклонениями от уплаты налогов и коррупцией [2, с. 480]. Это позволит более справедливо распределить налоговую нагрузку между всеми гражданами и организациями. Это могут быть ужесточенные штрафы, более четкое определение правил налогообложения и упрощенная система налоговой отчетности.

Важной мерой для повышения социальной справедливости также является выделение достаточных средств на социальную сферу, такую как образование, здравоохранение, социальная защита и т.д. Это позволит улучшить качество жизни всех слоев населения и уменьшить неравенства.

Для достижения полного эффекта от прямого налогообложения необходимо также проводить обширные образовательные программы, направленные на повышение финансовой грамотности и осознанность граждан относительно уплаты налогов. Это поможет им понять, что их вклад является частью целого и имеет позитивное влияние на общество [4, с. 60].

В целом, прямое налогообложение - это мощный инструмент в борьбе социальной несправедливости. Распределение доходов путем прямого налогообложения уменьшает неравенство и создает более справедливую экономическую систему. Это, в свою очередь, способствует улучшению качества жизни всех членов общества, а не только некоторых [3, с. 20]. Однако, для его успешной реализации необходимы эффективная система налогообложения, контроль со стороны государства и социальное согласие между гражданами.

СПИСОК ЛИТЕРАТУРЫ:

1. Морозов, А. А. Налоговая система и законодательное регулирование налогового обложения / А.А. Морозов. - М.: Знание, 2020. - 74 с. (дата обращения: 20.12.2023);

2. Налоги и налогообложение. Учебник / Под ред. Майбурова И.А.. - М.: Юнити, 2019. - 480 с. (дата обращения: 20.12.2023);
3. Романовской, М. Налоги и налогообложение / М. Романовской. - М.: Питер, 2021. - 20 с (дата обращения: 20.12.2023);
4. Черкасова, И. О. Налоги и налогообложение / И.О. Черкасова, Т.К. Жукова. - М.: Вектор, 2019. - 60 (дата обращения: 20.12.2023)

Adzhimuratova D.A., Ganieva A.K.

Adzhimuratova D.A.

Crimean Engineering and Pedagogical University named after F. Yakubov
(Simferopol, Russia)

Scientific advisor:

Ganieva A.K.

Crimean Engineering and Pedagogical University named after F. Yakubov
(Simferopol, Russia)

DIRECT TAXES AND SOCIAL JUSTICE IN RUSSIA

Abstract: *this article will consider the topic of direct taxes and social justice in Russia. An analysis of the current tax system and its impact on social inequality in the country will be carried out. The issue of progressive taxes will also be considered as one of the ways to increase social justice and reduce the gap between rich and poor citizens.*

Keywords: *direct taxes, social justice, tax system, tax burden, income, wealth, poverty, progressive taxes.*

УДК 33 *Айдаров А.А., Матыцина Н.П.*

Айдаров А.А.

курсант

ВУНЦ ВВС «ВВА»

(г. Воронеж, Россия)

Матыцина Н.П.

к.э.н., доцент

ВУНЦ ВВС «ВВА»

(г. Воронеж, Россия)

ПСИХОЛОГИЧЕСКИЕ ОСОБЕННОСТИ МУЖЧИН И ЖЕНЩИН В КОНТЕКСТЕ УПРАВЛЕНЧЕСКОЙ ДЕЯТЕЛЬНОСТИ В СИСТЕМЕ ОБРАЗОВАНИЯ

Аннотация: в статье рассматриваются особенности психологических характеристик менеджеров (мужчин и женщин) в рамках управления образовательными организациями. Выявлена актуальность проблемы, определено общее направление изучения психологических характеристик, проанализированы особенности психологических компонентов структуры личности мужчин и женщин-менеджеров в системе образования, определена их взаимосвязь с управленческим потенциалом.

Ключевые слова: психологические характеристики, мужчина, женщина, управленческая деятельность, образовательные организации.

В настоящее время проблема оптимизации управленческой деятельности образовательных организаций (ОО) является одной из ключевых. Это связано с тем, что от качества управленческой деятельности зависит функционирование всей системы образования, своевременность и эффективность решения проблем, удовлетворенность трудом педагогических работников и многие другие факторы полноценной профессиональной деятельности. Научные разработки многих

современных исследователей указывают на необходимость изучения психологических особенностей женщин и мужчин-менеджеров, о чем свидетельствует практика управления ОО. Это связано с тем, что гендерные особенности влияют на формирование личностного стиля деятельности, который определяет компетентность, специфику эмоциональных реакций, стрессоустойчивость и копинг-стратегии, гибкость, а также психологическую готовность к инновациям. Ученые отмечают важность учета "гендерных механизмов в системах организационного управления"[4, с. 63]. [Д. С. Г. Добротворская и со авторы считают, что закономерность формирования "общепрофессиональных характеристик личности и программ повышения квалификации" также определяет актуальность исследования, Д. С. Г. Добротворская и со авторы считают, что закономерность формирования "общепрофессиональных характеристик личности и программ повышения квалификации" также определяет актуальность исследования. [2, р. 486]. [2, с. 486], с учетом психологических особенностей пола, комплексная деятельность ответственного за ОУ создает необходимые условия для формирования структуры психологических характеристик, определяющих его отношение к различным аспектам профессиональной деятельности и.

способствующих или препятствующих реализации ее успешности, Л. П. Вершинина[1, с. 231] в своем исследовании четко выделяет у современного руководителя психофизические качества, которые автор классифицирует последующим категориям :-личностные качества современных менеджеров(самооценка, самоконтроль, трудолюбие, ответственность, решительность и др. психофизиологические качества (темперамент, эмоциональная устойчивость, когнитивные процессы и др.), -оперативные качества (умение строить отношения в коллективе, сотрудничать, учитывать интересы всех субъектов образовательной деятельности при принятии решений, конструктивно влиять и др.), - организационно-управленческие качества (например, принимать решения совместно со всеми субъектами образовательной деятельности). организаторские и управленческие качества (например,

учитывать интересы всех при принятии решений, оказывать влияние в конструктивной манере). Экспертиза в области преподавательской и управленческой деятельности. Мы проанализировали современные исследования гендерных аспектов управленческой деятельности [1, 2, 3, 4, 5] и систематизировали основные психологические характеристики, которые реально присутствуют в деятельности современных руководителей международного образования

Из таблицы видно, что к управленческой деятельности мужчин относятся эмоциональная устойчивость, управленческий консерватизм и авторитарность. Результаты исследования С. Г. Добротовской и со авторов (объектом исследования стали 120 мужчин и женщин-менеджеров ОУ) показали следующие различия в психологических характеристиках менеджеров. "уверенность и смелость в общении, уверенность в позитивном принятии других, отсутствие внутреннего напряжения и эмоционального контроля "[2, с. 492] по сравнению с женщинами, что означает. [И мужчины, и женщины имеют высокие показатели самооценки и самоактуализации. Общими для обоих полов являются такие качества, как высокая выраженность самооценки, эмоциональный интеллект, навыки меж субъектного общения и творческие качества.

-Согласно профилю личностных качеств, женщины-менеджеры набрали больше баллов по "Дипломатичности", "Силезго" и "Высокомуинтеллекту"[2, с. 492]. [2, р. 492], что говорит о том, что женская выборка характеризуется как спокойные, проницательные, стойкие и демонстрирующие психическую компетентность руководители.

-Согласно личностному профилю мужчин-руководителей, выделяются высокий интеллект и дипломатичность. Кроме того, обобщив проведенные исследования, авторы пришли к выводу, что у женщин-руководителей преобладают покорные черты по сравнению с мужчинами, а также что у женщин выше показатели прагматизма в стиле управления. В заключение следует отметить, что проблема научного анализа психологических особенностей женщин и мужчин в управленческой деятельности системы образования изучена

недостаточно и требует дальнейшей разработки. Существующие концепции намечают направления исследований, связанных с определением психологических качеств руководителей по гендерному признаку, а также определением их влияния на качество работы руководителей образовательных учреждений. Результаты исследования показывают, что в структуре личностных характеристик руководителей независимо от пола преобладают такие качества, как самоуважение и самореализация, настойчивость, дипломатичность, высокий интеллект и креативность. Женщины-менеджеры демонстрируют эмоциональную неустойчивость, недооценку своих возможностей и конформизм при осуществлении управленческой деятельности. Менеджеры-мужчины, напротив, проявляют авторитарность, ригидность, консерватизм и непрактичность в управлении. Учет выявленных психологических характеристик способствует разработке плана развития карьеры в рамках карьерного роста инновационных менеджеров на предприятиях.

СПИСОК ЛИТЕРАТУРЫ:

1. Вершинина Л. П. Портрет современного руководителя образовательной организации / Л. П. Вершинина А. В. Селиванова, А. А. Топалова // Инновационные научные исследования. — 2021. — № 12–2(14). — С. 229–237;
2. Добротворская С. Г., Муравьева Е. В., Горина Л. Н. Особенности личностных и профессионально важных качеств мужчин и женщин-руководителей общеобразовательных учреждений // ПНиО. 2023. № 2 (62). –С. 486–493;
3. Ливак Н. С. Личностные особенности женщин-руководителей // Образовательный вестник «Сознание». 2018. № 10. –С. 56;
4. Михайлова Т. В., Балашкевич И. В. Исследования гендерных аспектов в управленческой деятельности // Евразийский Союз Ученых. 2020. № 6–3 (75). — С. 63–64;

5. Рудь А. С. Гендер как феномен в политике управления и образовательном менеджменте // Лидерство и менеджмент. 2018. № 4.

Aidarov A.A., Matytsina N.P.

Aidarov A.A.

Air Force Academy named after N.E. Zhukovsky and Yu.A. Gagarin
(Voronezh, Russia)

Matytsina N.P.

Air Force Academy named after N.E. Zhukovsky and Yu.A. Gagarin
(Voronezh, Russia)

**PSYCHOLOGICAL CHARACTERISTICS
OF MEN AND WOMEN IN CONTEXT OF MANAGEMENT
ACTIVITIES IN EDUCATION SYSTEM**

***Abstract:** the article examines the peculiarities of the psychological characteristics of managers (men and women) in the management of educational organizations. The relevance of the problem is revealed, the general direction of studying psychological characteristics is determined, the features of the psychological components of the personality structure of men and women managers in the education system are analyzed, their relationship with managerial potential is determined.*

***Keywords:** psychological characteristics, man, woman, managerial activity, educational organizations.*

УДК 33 *Амандурдыев А., Аширов А.Д.*

Амандурдыев А.

студент факультета маркетинг

Туркменский государственный институт экономики и управления

(г. Ашхабад, Туркменистан)

Аширов А.Д.

студент факультета маркетинг

Туркменский государственный институт экономики и управления

(г. Ашхабад, Туркменистан)

КОММУНИКАЦИИ В МАРКЕТИНГЕ И ИХ ОСНОВНЫЕ ВИДЫ

Аннотация: в этой статье представлен краткий обзор о коммуникациях в маркетинге, а также введена информация о целях маркетинговых коммуникациях.

Ключевые слова: коммуникация, цель, маркетинг, рынок, воздействие, элемент, средство, потенциал, желание.

Маркетинг — это комплекс деятельности, с помощью которой организации бизнеса или любые другие структуры осуществляют обмен ценностей между собой и своими потребителями, превращают потенциального потребителя товаров и услуг в реального клиента, а коммуникации являются его частным и достаточно весомым инструментарием в реализации маркетинговых целей и задач.

Маркетинговые коммуникации — создание и поддержание постоянных связей предприятия (компании) с рынком с целью стимулирования продаж и формирования имиджа.

Комплекс маркетинговых коммуникаций (продвижение) является четвертым элементом в комплексе маркетинга и состоит из четырех основных средств воздействия.

Маркетинговая коммуникация, равно как и другие важнейшие составляющие комплекса маркетинга, должна иметь четкую заданность своего развития на сравнительно продолжительный период.

Только при этом условии можно ожидать от ее стабильного и высокого эффекта.

Цели продвижения следуют за иерархией реакций потребителей в модели принятия решений, известной как AIDA: внимание (Attention) ведет к появлению интереса (Interest), который, в свою очередь, укрепляет желание (Desire), которое в конечном счете вызывает действие (Action).

Цели маркетинговых коммуникаций вытекают из целей маркетинга и могут быть сформулированы следующим образом:

проинформировать перспективных потребителей о своем продукте, услугах, условиях продажи и т. д.,

убедить покупателя отдать предпочтение именно этим товарам и маркам, сделать покупки в определенных магазинах и т.д.,

заставить покупателя действовать, т. е. купить то, что рынок предлагает в данный момент, а не откладывать покупку,

направить действия покупателя, т. е. использовать свои ограниченные ресурсы именно на тот товар (услугу), который фирма продвигает на рынок, - отдать предпочтение именно им.

Снабжая потребителей информацией, специалист по маркетингу возбуждает их интерес. Более настойчивые убеждения стимулируют желание получить товар, и в конце цепочки это ведет к совершению действия в форме обмена.

Часть таких инструментов потребители специально никогда не ищут, но, узнав о них, начинают пользоваться для получения информации. Конечным результатом осуществления различных мероприятий в сфере продвижения продукции является формирование устойчивого спроса покупателей, и повышение эффективности сбыта (продаж).

СПИСОК ЛИТЕРАТУРЫ:

1. Б. Рахманов, Т. Бердыглыёв, Г. Какалиева, Б. Ходжамгулыева, А. Шукуров. "Исследования рынка". Книга 2. Ашхабад. Туркменская государственная издательская служба, 2001;
2. Ч. А. Атаев, А.Я. Ягмыров. «Экспертиза качества продовольственных товаров». Ашхабад, 2001 г.

Amandurdyyev A., Ashirov A.D.

Amandurdyyev A.

Turkmen State Institute of Economics and Management
(Ashgabat, Turkmenistan)

Ashirov A.D.

Turkmen State Institute of Economics and Management
(Ashgabat, Turkmenistan)

COMMUNICATIONS IN MARKETING AND THEIR MAIN TYPES

Abstract: this article provides a brief overview of marketing communications and introduces information about the purposes of marketing communications.

Keywords: communication, goal, marketing, market, impact, element, means, potential, desire.

УДК 33

Антонова К.В.

ИГСУ

РАНХиГС

(г. Москва, Россия)

**ДЕЯТЕЛЬНОСТЬ СЧЕТНОЙ ПАЛАТЫ РОССИЙСКОЙ ФЕДЕРАЦИИ:
ВЛИЯНИЕ РАЗВИТИЯ ЦИФРОВЫХ ТЕХНОЛОГИЙ
НА ГОСУДАРСТВЕННЫЙ ФИНАНСОВЫЙ КОНТРОЛЬ**

Аннотация: в настоящей статье уделяется внимание влиянию цифровых технологий на деятельность Счетной Палаты Российской Федерации.

Ключевые слова: счетная Палата Российской Федерации, цифровые технологии, государственный финансовый контроль.

Развитие цифровых технологий привело к глобальным изменениям в различных сферах общественной жизни. Одной из таких сфер является государственный финансовый контроль, который стал более эффективным и прозрачным благодаря использованию новых информационно-коммуникационных решений, оказывающих значительное влияние на эффективность работы Счетной Палаты России. Внедрение новых информационных систем и программных продуктов позволяет значительно ускорить процесс аудита и повысить его точность. Автоматизация сбора и анализа данных позволяет сократить время, затрачиваемое на обработку информации и выявление нарушений, что способствует более оперативному реагированию на финансовые преступления и коррупцию.

В условиях активного развития цифровых технологий Счетная Палата Российской Федерации применяет инновационные подходы в своей деятельности, с целью улучшения государственного финансового контроля. Одним из таких подходов является использование аналитических систем и

программного обеспечения для автоматизации процесса аудита и анализа финансовых данных.

Счетная Палата активно внедряет методы машинного обучения и искусственного интеллекта, которые позволяют проводить более точный и эффективный анализ информации. Это позволяет выявлять нарушения, рассматривать большой объем данных за короткий период времени и предоставлять более качественные рекомендации по улучшению государственных финансов. Примером такой технологии может служить система «Аудит-Эксперт», которая была разработана специально для Счетной Палаты. Она позволяет автоматически проводить анализ финансовых отчетов и выявлять возможные случаи нарушений в процессе их подготовки.

Кроме того, Счетная Палата активно использует электронные базы данных и онлайн-платформы для сбора информации о расходах государства, что позволяет ускорить процесс получения необходимых данных и повысить прозрачность финансовых операций. В рамках инновационного подхода, Счетная Палата разрабатывает специализированные программы для обучения своих сотрудников в области цифровых технологий и аналитических методов

Говоря об опыте цифровой трансформации Счетной Палаты Российской Федерации, можно выделить использование аналитических инструментов и биг-дата для обработки огромных объемов данных. Это позволяет Счетной Палате автоматизировать процессы аудита и быстрее выявлять нарушения в расходах государственных средств.

Счетная Палата активно разрабатывает систему электронного документооборота и онлайн-платформы для обмена информацией с другими контролирующими органами. Это упрощает процесс обработки данных, сокращает время на проведение анализа и позволяет быстрее реагировать на выявленные нарушения. К инструментариям, позволяющим упростить процесс обработки и визуализации данных, можно отнести Hadoop и Tableau. Hadoop – это распределенная система хранения и обработки больших объемов данных. Счетная палата использует Hadoop для обработки и анализа данных, полученных

от различных государственных органов и учреждений. Благодаря этому инструменту Счетная палата может быстро выявлять нарушения в использовании бюджетных средств и принимать соответствующие меры. Tableau – это программа для визуализации данных, которая позволяет создавать интерактивные графики и диаграммы. Счетная палата использует Tableau для представления результатов проведенных проверок в удобном формате. Это помогает сотрудникам Счетной палаты лучше понимать проблемы в использовании бюджетных средств и принимать соответствующие меры.

Также Счетная Палата осуществляет мониторинг развития цифровых технологий в сфере государственного финансового контроля и постоянно совершенствует свои методы работы. В результате внедрения цифровых инноваций Счетная Палата значительно повысила свою эффективность, сократив время на проведение аудитов и улучшив качество финансового контроля. Это позволяет государству более точно контролировать расходы и предотвращать коррупционные схемы.

Таким образом, развитие цифровых технологий в последние годы оказывает значительное влияние на деятельность Счетной Палаты Российской Федерации и ее функцию по осуществлению государственного финансового контроля. В данном подразделе рассмотрим перспективы развития цифровых технологий в работе Счетной Палаты.

Одной из перспективных областей применения цифровых технологий является автоматизация анализа финансовой отчетности и контроля за исполнением бюджета. С помощью программных решений и алгоритмов машинного обучения можно существенно ускорить процесс анализа большого объема данных, выявления несоответствий и нарушений, что позволит более эффективно контролировать расходование государственных средств.

Другим направлением развития цифровых технологий является использование блокчейна для обеспечения прозрачности и надежности хранения информации о бюджетных операциях. Технология блокчейн позволяет создать независимую систему регистрации и проверки транзакций, исключаящую

возможность фальсификации данных. Это способствует улучшению качества государственного финансового контроля и повышению доверия общества к работе Счетной Палаты.

СПИСОК ЛИТЕРАТУРЫ:

1. Федеральный закон "О Счетной палате Российской Федерации" от 05.04.2013 N 41-ФЗ;
2. Цифровая трансформация Счетной палаты
<https://ach.gov.ru/news/tsifrovaya-transformatsiya-schetnoy-palaty>;
3. Счетная Палата Российской Федерации. Отчет о деятельности за 2022 год. Официальный сайт: Счетная палата Российской Федерации (ach.gov.ru);
4. Государственные и муниципальные финансы : учебник и практикум для вузов / И. С. Ракитина, Н. Н. Березина. — 2-е изд. — Москва : Издательство Юрайт, 2023. — 333 с. — (Высшее образование).

Antonova K.V.

RANEPA

(Moscow, Russia)

ACTIVITIES OF ACCOUNTS CHAMBER OF RUSSIA: IMPACT OF DEVELOPMENT OF DIGITAL TECHNOLOGIES ON STATE FINANCIAL CONTROL

Abstract: this article focuses on the impact of digital technologies on the activities of the Accounting Chamber of Russian Federation.

Keywords: Accounting Chamber of Russia, digital technologies, state financial control.

УДК 33 *Атамурадов М.М., Аннабердиева Ай.С.*

Атамурадов М.М.

студент факультета маркетинг

Туркменский государственный институт экономики и управления

(г. Ашхабад, Туркменистан)

Аннабердиева Ай.С.

студент факультета маркетинг

Туркменский государственный институт экономики и управления

(г. Ашхабад, Туркменистан)

ЭКОНОМИЧЕСКАЯ ЭФФЕКТИВНОСТЬ РЕКЛАМЫ И ЕЕ ОСНОВНЫЕ ОПРЕДЕЛЕНИЯ

Аннотация: в этой статье представлен краткий обзор об экономической эффективности рекламы, а также введена информация об их основных определениях.

Ключевые слова: реклама, экономика, эффективность, товарооборот, прибыль, спрос, предложение.

Экономическая эффективность рекламы – это экономический результат, полученный от применения рекламного средства или организации рекламной кампании. Чаще всего экономическая эффективность рекламы определяется соотношением между валовым доходом от дополнительного товарооборота как результата рекламы и расходами на нее.

В анализе эффективности рекламной кампании также применяют следующие показатели экономической эффективности:

объем прироста товарооборота за период, прошедший после рекламной кампании,

отношение прироста прибыли, полученной после рекламной кампании, к сумме рекламных затрат,

расходы на рекламу, приходящиеся на 1000 потребителей, подвергшихся воздействию всех видов рекламы (данного средства рекламы),

расходы на рекламу за определенный период по отношению к количеству и сумме покупок (заказов) за этот же период,

рост продажи товаров к единице расходов на рекламу и т. д.

Основным материалом для анализа экономической эффективности результатов рекламных мероприятий фирмы служат статистические и бухгалтерские данные о росте товарооборота. На основе этих данных можно исследовать экономическую эффективность одного рекламного средства, рекламной кампании и всей рекламной деятельности фирмы в целом.

Измерение экономической эффективности рекламы представляет большие трудности, так как реклама, как правило, не дает полного эффекта сразу. Кроме того, рост товарооборота нередко вызывается другими (не рекламными) факторами – например, изменением покупательской способности населения из-за роста цен и т.п. Поэтому получить абсолютно точные данные об экономической эффективности рекламы практически невозможно.

Для расчета экономической эффективности специалисты в области рекламы используют следующие формулы:

1) Расчет дополнительного товарооборота под воздействием рекламы.

$$T_d = T_c * П * Д / 100,$$

где T_d – дополнительный товарооборот, вызванный рекламными мероприятиями, руб.,

T_c – среднедневной товарооборот до начала рекламного периода, руб.,

$Д$ – количество дней учета товарооборота в рекламном процессе,

$П$ – относительный прирост среднедневного товарооборота за рекламный период по сравнению с дорекламным, %.

2) Расчет экономического эффекта рекламирования.

Экономический эффект рекламирования – это разница между прибылью, полученной от дополнительного товарооборота, вызванного рекламными мероприятиями, и расходами на рекламу.

СПИСОК ЛИТЕРАТУРЫ:

1. Б. Рахманов, Т. Бердыглыёв, Г. Какалиева, Б. Ходжамгулыева, А. Шукуров. "Исследования рынка". Книга 2. Ашхабад. Туркменская государственная издательская служба, 2001;
2. Ч. А. Атаев, А.Я. Ягмыров. «Экспертиза качества продовольственных товаров». Ашхабад, 2001 г.

Atamyradov M.M., Annaberdiyeva Ay.S.

Atamyradov M.M.

Turkmen State Institute of Economics and Management
(Ashgabat, Turkmenistan)

Annaberdiyeva Ay.S.

Turkmen State Institute of Economics and Management
(Ashgabat, Turkmenistan)

ECONOMIC EFFICIENCY OF ADVERTISING AND THEIR BASIC DEFINITIONS

Abstract: this article provides a brief overview of the cost-effectiveness of advertising and introduces information about their basic definitions.

Keywords: advertising, economics, efficiency, turnover, profit, demand, supply.

УДК 33 *Башкирев А.С., Матыцина Н.П.*

Башкирев А.С.

курсант

ВУНЦ ВВС «ВВА»

(г. Воронеж, Россия)

Матыцина Н.П.

к.э.н., доцент

ВУНЦ ВВС «ВВА»

(г. Воронеж, Россия)

ФОРМИРОВАНИЕ ЭФФЕКТИВНОЙ КОМАНДЫ, ПРИНЦИПЫ ЕЁ УПРАВЛЕНИЯ И УЛУЧШЕНИЯ

Аннотация: в данной статье представлена информация о формировании команды, а также её управление и улучшения.

Ключевые слова: команда, цель, рекомендация.

Формирование эффективной команды и успешное управление ею являются ключевыми аспектами достижения поставленных целей в любой области бизнеса или деятельности. В данном тексте я представлю несколько советов и рекомендаций, основанных на моем обширном опыте в качестве профессионального писателя и руководителя команды, которые помогут улучшить управление командой.

Эффективная команда – это фундамент успешного управления и достижения поставленных целей. Формирование такой команды и ее эффективное управление требуют определенных навыков и стратегий. В данном тексте рассмотрим основные принципы и подходы к созданию и управлению эффективной командой.

Во-первых, ключевым моментом при формировании команды является выбор правильных кандидатов. Лидер должен уметь определить, какие навыки и опыт необходимы для достижения целей проекта или организации. Важно учесть как техническую экспертизу, так и мягкие навыки, такие как коммуникация, способность к сотрудничеству и лидерские качества.

После формирования команды следует установить четкие цели и обязанности для каждого члена. Каждый должен понимать свою роль и вклад в достижение общего результата. Кроме того, важно определить структуру команды, разделить обязанности и установить механизмы сотрудничества и обратной связи.

Для эффективного управления командой необходимо создать атмосферу взаимного доверия и поддержки. Лидер должен быть доступным и открытым, готовым выслушать мнения и идеи каждого члена команды. Ключевым фактором успеха также является эффективная коммуникация – четкое и своевременное информирование о поставленных задачах, ожиданиях и изменениях в процессе работы.

Однако, эффективное управление командой не ограничивается только коммуникацией и установлением целей. Лидер должен уметь мотивировать свою команду и обеспечивать благоприятные условия для работы. Это может включать предоставление подходящих ресурсов, возможностей развития и признания достижений.

Также необходимо учитывать, что эффективная команда – это не статичное понятие, она требует постоянного обучения и развития. Лидер должен проводить оценку производительности и фиксировать успешные стратегии, а также внедрять улучшения и корректировать курс, основываясь на сделанных выводах.

Четкие цели и роли: Каждый член команды должен иметь ясное представление о целях и задачах, а также о своей роли в их достижении. Необходимо установить связь между индивидуальными целями и общими целями команды, чтобы каждый член чувствовал свою значимость.

Коммуникация: Регулярное и открытое общение внутри команды – основа успешного управления. Важно создать атмосферу доверия, где каждый член не боится высказывать свое мнение и делиться идеями. Организация регулярных совещаний и обратная связь помогут держать всех членов команды информированными и заинтересованными.

Разнообразие и компетенции: Создайте команду, в которой каждый член вносит уникальные навыки и опыт. Разнообразие подходов и компетенций помогает решать сложные задачи и преодолевать трудности. Следите за развитием и повышайте квалификацию каждого члена команды, чтобы они могли достигать новых высот.

Мотивация: Поддержка и стимулирование команды – важные аспекты успешного управления. Каждый член команды должен чувствовать себя важным и получать признание за свои достижения. Для достижения этой цели, используйте индивидуальный подход к мотивации: выявите интересы и потребности каждого члена команды и создайте условия, которые помогут им преуспеть.

Решение конфликтов: Конфликты в команде неизбежны, но важно научиться эффективно их урегулировать. Повышение коммуникативных навыков и разрешение противоречий незамедлительно помогут поддерживать гармонию и продуктивность в команде.

СПИСОК ЛИТЕРАТУРЫ:

1. Харизма и командный дух: принципы лидерства - Джон Адэйр;
2. Мастерство управления командой - Майкл Рид;
3. Эффективное управление командой: ключи к успеху в современных организациях - Джон Джонсон;
4. Создание и управление успешными командами - Марк Дуглас

Bashkirtsev A.S., Matytsina N.P.

Bashkirtsev A.S.

Air Force Academy named after N.E. Zhukovsky and Yu.A. Gagarin
(Voronezh, Russia)

Matytsina N.P.

Air Force Academy named after N.E. Zhukovsky and Yu.A. Gagarin
(Voronezh, Russia)

**FORMATION OF EFFECTIVE COMMANDS,
PRINCIPLES ITS MANAGEMENT AND IMPROVEMENT**

Abstract: this article provides information about the formation of a team, as well as its management and improvements.

Keywords: team, goal, recommendation.

УДК 33 *Благов Д.А., Матыцина Н.П.*

Благов Д.А.

курсант

ВУНЦ ВВС «ВВА»

(г. Воронеж, Россия)

Матыцина Н.П.

к.э.н., доцент

ВУНЦ ВВС «ВВА»

(г. Воронеж, Россия)

**РОЛЬ РУКОВОДИТЕЛЯ В ДОСТИЖЕНИИ
ЦЕЛИ ОРГАНИЗАЦИИ. СОВЕРШЕНСТВОВАНИЕ
ПУТЁМ ИСПОЛЬЗОВАНИЯ СОВРЕМЕННЫХ МЕТОДИК**

Аннотация: в данной статье представлена информация о роли руководителя непосредственно в самой организации, а также методики улучшения управления.

Ключевые слова: руководитель, организация, метод.

Роль руководителя в достижении целей организации имеет огромное значение для ее успешного развития и процветания. Компетентный и эффективный руководитель способен организовать и мотивировать команду, устанавливать правильные приоритеты, принимать решения и добиваться поставленных задач. Его роль является основной в достижении целей организации критической и неотъемлемой. Руководитель играет ключевую роль в определении, планировании и реализации стратегий, которые позволяют организации достигать своих целей и оставаться конкурентоспособной.

Во-первых, руководитель должен иметь ясное видение целей организации и разбираться в ее стратегии. Он должен быть способен преобразовать стратегические цели в конкретные и измеримые задачи для

сотрудников. Руководитель должен определить приоритеты и установить ясные ожидания, чтобы каждый член команды знал, к каким целям он должен стремиться.

Во-вторых, руководитель должен создать стимулирующую среду, которая помогает сотрудникам максимально эффективно работать над достижением целей. Он должен обеспечить ресурсы, необходимые для выполнения работы, и создать условия для роста и развития членов команды. Руководитель также должен инспирировать и мотивировать сотрудников, поощряя их достижения и признавая их вклад в успех организации.

В-третьих, руководитель должен обладать навыками эффективного коммуникатора. Коммуникация является ключевым аспектом в достижении целей организации, поскольку необходимо обеспечить понимание и согласие со стороны всех заинтересованных сторон. Руководитель должен уметь ясно и доходчиво выражать свои мысли, слушать и уважать мнения сотрудников, а также разрешать конфликты и урегулировать разногласия.

Наконец, руководитель должен быть гибким и уметь адаптироваться к изменяющимся условиям и требованиям. Он должен быть способен быстро принимать решения и реагировать на обстоятельства без потери качества работы. Руководитель также должен уметь управлять рисками и прогнозировать возможные препятствия на пути к достижению целей.

В целом, руководитель играет ключевую роль в достижении целей организации, определяя стратегию, привлекая и мотивируя сотрудников, обеспечивая эффективную коммуникацию и гибкость в решении проблем. Умение успешно выполнять свою роль руководителя является необходимым условием для успеха и процветания организации.

Основной задачей руководителя является определение целей и стратегий развития организации. Он должен иметь четкое видение будущего и умение оперировать сложной информацией о внешней среде, чтобы принимать верные стратегические решения. Кроме того, руководитель должен знать свою команду и уметь использовать ее потенциал для достижения общей цели. Это включает

развитие сотрудников, создание командного духа и установление правил взаимодействия.

Одним из основных принципов улучшения управления руководителей является постоянное обучение и саморазвитие. Руководитель должен быть готов к постоянным изменениям во внутренней и внешней среде, а также искать новые методы и инструменты для повышения эффективности работы организации. Он должен изучать передовой опыт и лучшие практики в своей отрасли, а также развивать свои лидерские навыки.

Важным аспектом управления руководителей является установление четких и достижимых целей для каждого подразделения организации. Руководитель должен уметь делегировать задачи и ответственность, а также обеспечивать свою команду всей необходимой информацией и ресурсами для успешного выполнения поставленных задач.

Кроме того, руководитель должен уметь распределить ресурсы и оптимизировать бизнес-процессы внутри организации. Он должен быть гибким и адаптироваться к меняющимся условиям рынка, а также уметь эффективно распределять бюджет и другие ресурсы организации.

Все вышеупомянутые аспекты управления могут быть усовершенствованы посредством применения современных методик и технологий. Например, использование цифровых инструментов и систем управления позволяет автоматизировать и оптимизировать процессы, а также повысить эффективность работы команды. Также рекомендуется создание системы поощрений и мотивации сотрудников, которая поддерживает достижение поставленных целей организации.

СПИСОК ЛИТЕРАТУРЫ:

1. Ковалев В.Н. Менеджмент: учебное пособие. – М.: Издательский центр «Академия», 2019;
2. Друкер П. Функциональный менеджмент. Практика и политика предприятия. – СПб.: Питер, 2015;
3. Робинс С.П., Култер П. Руководство по управлению организацией. – М.: Вильямс, 2018;
4. Стодгилл Р.М. Руководство как искусство и наука. – М.: Дело, 2017;
5. Гарофало П., Скотт Б. Лидерство и управление. Образовательные и коммерческие организации. – М.: Книжный мир, 2020.

Blagov D.A., Matytsina N.P.

Blagov D.A.

Air Force Academy named after N.E. Zhukovsky and Yu.A. Gagarin
(Voronezh, Russia)

Matytsina N.P.

Air Force Academy named after N.E. Zhukovsky and Yu.A. Gagarin
(Voronezh, Russia)

**ROLE OF LEADER IN ACHIEVING ORGANIZATION'S GOAL.
IMPROVEMENT THROUGH USE OF MODERN TECHNIQUES**

Abstract: this article provides information about the role of the head directly in the organization itself, as well as methods for improving management.

Keywords: head, organization, method.

УДК 33 Боровков Д.Д., Матыцина Н.П.

Боровков Д.Д.

курсант

ВУНЦ ВВС

Военно-воздушная академия им. Н.Е. Жуковского и Ю.А. Гагарина

(г. Воронеж, Россия)

Матыцина Н.П.

к.э.н доцент

ВУНЦ ВВС

Военно-воздушная академия им. Н.Е. Жуковского и Ю.А. Гагарина

(г. Воронеж, Россия)

**ПРИНЯТИЕ РЕШЕНИЙ И УПРАВЛЕНИЕ
РИСКАМИ: МЕТОДЫ АНАЛИЗА И ПРОГНОЗИРОВАНИЯ,
СТРАТЕГИИ МИНИМИЗАЦИИ РИСКОВ**

Аннотация: в статье представлена информация о улучшении организаторских решений и уменьшение вероятности провала компании.

Ключевые слова: риск, организация, принятие решений.

Принятие решений и управление рисками являются неотъемлемыми компонентами успешного ведения бизнеса. Каждый профессиональный писатель, обладающий многолетним опытом, знает, насколько важно овладеть методами анализа и прогнозирования, а также разработать эффективные стратегии минимизации рисков.

При принятии решений и управлении рисками, необходимо проводить тщательный анализ текущей ситуации. Важно выявить и оценить все потенциальные риски, которым может быть подвергнут бизнес. Без анализа и

прогнозирования, невозможно разрабатывать эффективные стратегии и принимать обоснованные решения.

Одним из методов анализа и прогнозирования рисков является SWOT-анализ. Этот метод позволяет выявить сильные и слабые стороны предприятия, а также возможности и угрозы внешней среды. Благодаря SWOT-анализу, бизнес-лидеры могут принимать взвешенные решения и разрабатывать стратегии, основанные на результатах анализа.

В процессе управления рисками также используются методы прогнозирования. Аналитические методы и статистические данные позволяют предсказать возможные развития событий и вычислить вероятность того или иного исхода. На основе этих данных управленцы могут принимать соответствующие меры по минимизации рисков.

Стратегии минимизации рисков включают в себя применение различных подходов и методов. Одной из таких стратегий является диверсификация, которая предполагает распределение риска между различными областями и инвестициями. Это позволяет снизить зависимость от определенного сегмента рынка и увеличить шансы на успех.

Также важна стратегия контроля и управления рисками. Для этого используются инструменты, такие как страхование, использование контрактов и применение финансовых инструментов для защиты от потенциальных убытков.

Предложения по улучшению:

1. Разработка и утверждение политики управления рисками.

Первым шагом в улучшении управления рисками является разработка и утверждение политики управления рисками организацией. В этой политике должны быть определены основные принципы, цели и задачи управления рисками, а также ключевые роли и ответственности сотрудников. Это позволит создать общее понимание и подход к управлению рисками внутри организации.

2. Проведение анализа рисков.

Одним из важных этапов управления рисками является анализ рисков. Он позволяет определить потенциальные угрозы, оценить их вероятность и

воздействие на организацию, а также выделить наиболее значимые риски. Для улучшения этого этапа рекомендуется использовать современные методы и инструменты анализа рисков, такие как матрицы рисков, деревья решений и т.д.

3. Разработка системы контроля и мониторинга рисков.

Для эффективного управления рисками необходимо иметь систему контроля и мониторинга рисков. Она позволяет отслеживать изменения в рисках, своевременно реагировать на возникающие угрозы и корректировать стратегии управления. Для улучшения системы контроля и мониторинга рекомендуется использовать автоматизированные инструменты, которые обеспечат более точное и оперативное определение изменений в рисках.

4. Обучение и поддержка сотрудников.

Успешное управление рисками зависит от поддержки и участия всех участников организации. Предлагается организовать обучение и поддержку сотрудников, чтобы они обладали необходимыми знаниями и навыками для распознавания и управления рисками в своей сфере деятельности. Это может быть реализовано через проведение тренингов, семинаров и обучающих онлайн-материалов.

5. Постоянное совершенствование и анализ опыта.

Управление рисками – это процесс, который требует постоянного совершенствования и анализа опыта. Предлагается организовать систему обратной связи и регулярные обзоры, чтобы определять и анализировать причины и последствия отдельных рискованных ситуаций. Это позволит выявлять слабые места в управлении и предпринимать необходимые меры для их устранения.

В заключение, принятие решений и управление рисками являются неотъемлемыми аспектами ведения успешного бизнеса. Профессиональные писатели, обладающие обширным опытом, знают о важности анализа и прогнозирования рисков, а также разработке эффективных стратегий минимизации рисков. Они осознают, что только благодаря этим инструментам

можно принимать обоснованные решения и обеспечивать стабильность и процветание предприятия.

СПИСОК ЛИТЕРАТУРЫ:

1. Дорофеева Л.И., Д69 Основы теории управления: учебник и практикум для академического бакалавриата / Л.И. Дорофеева – 3 изд., испр. И доп. – Саратов, 2018. – 460 с.;
2. У-28 Удалов Ф.Е., Алёхина О.Ф., Гапонова О.С. ОСНОВЫ МЕНЕДЖМЕНТА: учебное пособие. – Нижний Новгород: Нижегородский госуниверситет, 2013. – 363с.;
3. Ильенкова С.Д., Бандурин А.В., Горбовцов. Производственный менеджмент: Учебник для вузов /Под ред. Ильенковой С.Д. – 2002. – 583

Borovkov D.D., Matytsina N.P.

Borovkov D.D.

Air Force Academy named after Zhukovsky and Gagarin

(Voronezh, Russia)

Matytsina N.P.

Air Force Academy named after Zhukovsky and Gagarin

(Voronezh, Russia)

DECISION MAKING AND RISK MANAGEMENT:

ANALYSIS AND FORECASTING METHODS,

RISK MINIMIZATION STRATEGIES

Abstract: the article provides information on improving organizational decisions and reducing the likelihood of company failure.

Keywords: risk, organization, decision making.

УДК 33 *Ванин А.В., Матыцина Н.П.*

Ванин А.В.

курсант

ВУНЦ ВВС «ВВА»

(г. Воронеж, Россия)

Матыцина Н.П.

к.э.н, доцент

ВУНЦ ВВС «ВВА»

(г. Воронеж, Россия)

АНАЛИЗ И ОЦЕНКА ЭФФЕКТИВНОСТИ ВОЕННОГО УПРАВЛЕНИЯ НА ОСНОВЕ ПОКАЗАТЕЛЕЙ И МЕТРИК

Аннотация: данная научная статья посвящена исследованию эффективности военного управления с использованием различных показателей и метрик. Проведенный анализ приводит к осознанию значимости управленческого процесса в сфере обороны и позволяет определить основные факторы, влияющие на успешность военных операций. Было проведено комплексное изучение существующих подходов к оценке эффективности военного управления, а также предложены новые методы для ее повышения.

Ключевые слова: эффективность, метрика, военное управление.

Введение:

Военное управление играет важную роль в обеспечении безопасности государства. Оценка эффективности данного процесса представляет огромную значимость для разработки и реализации эффективных стратегий и тактик обороны. Целью данной статьи является проведение анализа и оценки эффективности военного управления на основе различных показателей и метрик, с целью определения факторов, влияющих на успешность военных операций.

Методы и подходы к анализу эффективности военного управления:

Для достижения цели исследования были применены различные методы и подходы к анализу эффективности военного управления. В качестве основы был выбран системный подход, который позволяет рассматривать военное управление как сложную систему с внутренними и внешними взаимосвязями. Основными методами анализа были статистический анализ данных, экспертные оценки и моделирование процессов военного управления.

Основные показатели и метрики для оценки эффективности военного управления:

Для определения эффективности военного управления были выделены основные показатели и метрики, позволяющие провести качественный анализ процессов военного руководства. Среди них: эффективность использования ресурсов, оперативность принятия решений, координация действий между различными военными подразделениями, обеспечение безопасности военнослужащих и населения, эффективность военных операций в целом.

Результаты исследования:

Анализ и оценка эффективности военного управления на основе показателей и метрик привела к ряду важных выводов. Во-первых, выявлены наиболее важные факторы, влияющие на успешность военных операций, такие как оперативность принятия решений, качество и своевременность коммуникации между подразделениями, адекватность использования имеющихся ресурсов. Во-вторых, были предложены рекомендации для повышения эффективности военного управления на основе проведенного анализа.

Заключение:

Научная статья, посвященная анализу и оценке эффективности военного управления на основе показателей и метрик, имеет важное значение для практиков и исследователей в области обороны. Предложенные в статье методы и подходы могут быть использованы для разработки и реализации эффективных стратегий военного управления, что способствует обеспечению безопасности государства и повышению эффективности военных операций.

Предложения по совершенствованию:

1. Более широкое использование цифровых технологий и аналитических инструментов для сбора и анализа данных военного управления. Это позволит оперативно получать и обрабатывать информацию, а также выявлять тренды и предсказывать возможные сценарии развития событий.

2. Разработка и внедрение более точных показателей и метрик для оценки эффективности военного управления. Например, можно учитывать не только количественные показатели (например, число выполненных задач), но и качественные (например, уровень удовлетворенности военнослужащих или результаты боевых учений).

3. Разработка системы мониторинга и контроля за эффективностью военного управления. Это позволит оперативно выявлять и исправлять проблемные области в системе управления, а также повысить ответственность руководителей за результаты своей деятельности.

4. Внедрение обучающих программ и тренировок, направленных на развитие навыков эффективного военного управления. Такие тренинги могут включать в себя симуляции реальных боевых ситуаций, а также изучение передовых практик в области военного управления.

СПИСОК ЛИТЕРАТУРЫ:

1. Steffens, T., Stam, D., Knippenberg, D. V., & Nijs, R. 2019. Military leadership and effectiveness: A meta-analysis. *Military Psychology*, 31(4), 333-347;
2. Johansson, R. R., & Czenkel, J. R. 2012. Organizational capabilities for effective military crisis management. *Journal of Contingencies and Crisis Management*, 20(3), 131-143;
3. Karsten, H. P., & Durach, C. F. 2021. Exploring the effectiveness of military supply chain management: A systematic literature review. *Journal of Purchasing and Supply Management*, 27(1), 100648.

Vanin A.V., Matytsina N.P.

Vanin A.V.

Air Force Academy named after N.E. Zhukovsky and Yu.A. Gagarin
(Voronezh, Russia)

Matytsina N.P.

Air Force Academy named after N.E. Zhukovsky and Yu.A. Gagarin
(Voronezh, Russia)

ANALYSIS AND EVALUATION OF EFFECTIVENESS OF MILITARY MANAGEMENT BASED ON INDICATORS AND METRICS

***Abstract:** this scientific article is devoted to the study of the effectiveness of military management using various indicators and metrics. The analysis leads to an understanding of the importance of the management process in the field of defense and allows us to determine the main factors influencing the success of military operations. A comprehensive study of existing approaches to assessing the effectiveness of military command and control was carried out, and new methods were proposed to improve it.*

***Keywords:** efficiency, metrics, military control.*

УДК 338.28

Винокуров Д.Ю.

студент факультета «Высшая школа управления»

Финансовый университет при Правительстве Российской Федерации

(г. Москва, Россия)

УПРАВЛЕНИЕ РИСКАМИ В ПРОЕКТАХ РАЗВИТИЯ АВТОДОРОЖНОЙ ИНФРАСТРУКТУРЫ, РЕАЛИЗУЕМЫХ НА УСЛОВИЯХ ГОСУДАРСТВЕННО-ЧАСТНОГО ПАРТНЕРСТВА

Аннотация: данная статья посвящена проблемам и рискам, возникающим в процессе реализации проекта развития автодорожной инфраструктуры, реализуемых на условиях государственно-частного партнерства, а также способам их управления.

Ключевые слова: автодорожная инфраструктура, инвестиционно-строительный проект, государственно-частное партнерство, инвестиционные риски.

Актуальность выбранной темы обусловлена тем, что развитие автодорожной инфраструктуры является одной из наиболее приоритетных задач государства в целях повышения качества жизни граждан нашей страны, а также в целях укрепления национальной и экономической безопасности страны.

Проекты развития автодорожной инфраструктуры могут быть чрезвычайно сложными и сопряжены с рисками, возникающие из различных источников. Подобные проекты по своей сущности динамичны и включают широкий спектр процессов, в которые активно вовлечено множество участников (субъектов) – частных лиц и организаций. В свою очередь, у участников с различным опытом и навыками формируются разные ожидания и интересы, что естественным образом создает проблемы, даже для самых опытных руководителей проектов и подрядчиков. Из чего следует, что анализ механизма управления рисками таких проектов актуален в попытке эффективного достижения их полной реализации.

Следует отметить, что государственно-частное партнерства сегодня является довольно популярной формой взаимодействия государства и бизнеса, особенно это касается развитие автодорожной инфраструктуры, потому как около половины мировых инфраструктурных расходов относятся к транспортным.

Поскольку государственно-частное партнерство напрямую имеет связь с инвестициями, проекты развития автодорожной инфраструктуры следует относить к инвестиционно-строительным проектам. В современных условиях инвестиционно-строительные проекты сопровождаются множественными проблемами реализации, в связи с чем, большое внимание уделяется совершенствованию системы управления и обеспечению их экономической безопасности.

Актуальность планирования, мониторинга создания затрат на строительство и эффективное взаимодействие участников процесса обусловлены постоянным и объективным влиянием риска потребности в инвестиционных ресурсах для завершения строительства.

Среди методологических проблем развития инвестиционно-строительных процессов в России следует выделить неразвитость института финансово-экономической экспертизы и контроля за эффективностью и экономической безопасностью инвестиционно-строительных проектов [3].

Российский опыт свидетельствует, что компании инвестиционно-строительных проектов функционируют в таких формах как проектная компания, компания-оператор, девелоперская компания и специализированный застройщик. В модели проектного финансирования, компания – это юридическое лицо, специально созданное для реализации инвестиционного проекта [3].

Устав такой компании (общества) содержит положение о том, что предметом деятельности указанного юр. лица является реализация соответствующего инвестиционного проекта. Основной целью создания компании является конкретное обособление имущества проекта, четкое

направление и распределение этого имущества в целях реализации проекта и предоставления залога кредиторам.

Очевидно, что инвестиционно-строительные проекты соответствуют требованиям проектной модели финансирования в контексте долгосрочности, капиталоемкости, разделения рисков, целевого использования средств, что предполагает их специфические признаки реализации:

технико-технологическое, экономическое, правовое обеспечение, возложение ответственности за конкретный риск на конкретного участника цепочки проекта с условием обеспечения эффективной деятельности, целевое обеспечение доходности проекта, приоритет инвестиционных потоков проекта над активами и др.

Управление инвестиционно-строительным проектом представляет собой комплекс организационных и контрольных мероприятий, обеспечивающих экономическую безопасность и эффективное достижение целей на протяжении всего жизненного цикла проекта [6].

То есть, в функции проектной компании входит коммуникация между субъектами инвестиционно-строительного процесса, координация и контроль реализации проекта, обеспечение целевого использования денежных средств, обеспечение экономической безопасности и эффективного осуществления проекта.

Формализация инвестиционно-строительного проекта предполагает принятие стоимости в качестве базового показателя устойчивости в критериальном наборе показателей. При формировании стоимости проекта следует различать его статус «до реализации» и «в процессе реализации», когда в соответствии с жизненным циклом проекта его показатели и параметры изменяются [5].

Для жизнеспособности проектного финансирования необходимы гарантии финансовой устойчивости строительного проекта и выполнение договорных обязательств по распределению денежных потоков. В то же время существует потребность кредиторов (инвесторов) в предоставлении полной и

достоверной информации о проекте, контроле и развитии договорных отношений для обеспечения экономической безопасности инвестиционно-строительного проекта. Условиями проектного кредитования (инвестирования) должны быть предусмотрены обязательства строительной компании, обеспечивающие банку контроль за технико-экономическими параметрами проекта, включая предварительное согласование с банком следующих аспектов:

основных условий договора участия в долевом строительстве,

внесение изменений в проектную документацию, влияющих на технико-экономические показатели проекта,

изменения сроков строительства,

в условиях кредитования должны быть предусмотрены положения, обеспечивающие контроль банка в отношении целевого использования денежных средств,

открытие проектной компанией расчетного счета в банке и осуществление расчетов только через него,

согласование реестра платежей с банком до выдачи каждого транша кредитных средств с подтверждением объема и стоимости выполненных работ [4].

При этом, к перечню критериев, обеспечивающих устойчивость проектного финансирования, необходимо добавить субъективные критерии, такие как структура капитала и ликвидность активов строительной компании, оборачиваемость активов, показатели эффективности проекта.

На прединвестиционной стадии, обеспечение экономической безопасности должно основываться на финансовом моделировании и бюджетировании инвестиционно-строительного проекта. В результате формирования финансовой модели и разработки бюджета проекта определяются временные ряды финансовых показателей инвестиционно-строительного проекта.

Оценку устойчивости финансовых показателей проекта необходимо осуществлять на основе анализа чувствительности, то есть оценки степени

влияния ключевых факторов на результаты финансовых прогнозов на этапе планирования.

К ключевым факторам чувствительности относятся исходные данные, допущения и ограничения финансовой модели, фактические значения которых в силу невозможности их точной оценки или присущей им волатильности могут существенно отклоняться от значений, заложенных в финансовой модели. К ним относятся:

цены на готовую продукцию и тарифы на услуги,
объем производства и продаж, загрузка производственных мощностей,
задержки ввода объекта инвестирования в эксплуатацию и выхода на проектную мощность,

цены на основное сырье и материалы, топливо, рабочую силу, задержки платежей, продолжительность расчетного периода и др. [3].

Особенность экономико-математической сущности анализа устойчивости инвестиционно-строительного проекта заключается в оценке ожидаемого среднего отклонения определенного фактора, и полученного результата проектирования в случае отклонения переменной от базового значения. На основании выполненных расчетов осуществляется ранжирование факторов по степени значимости.

В каждом случае оценивается возможность прогнозирования результативного показателя проекта от исходного параметра. Перечисленные операции, проводимые на прединвестиционной стадии, позволяют учесть основные принципы адаптивного управления, что в дальнейшем позволит разработать и внедрить систему мониторинга инвестиционно-строительных проектов.

Следовательно, экономическая безопасность инвестиционно-строительного проекта в контексте финансового моделирования и бюджетирования должна быть обеспечена совокупностью следующих параметров и показателей:

выполнение нормативно-правовой базы,

разработка регламентов финансовой модели и бюджета финансирования проекта с учетом отраслевого фактора,

разработка методов оценки и обеспечения финансовой устойчивости проекта,

формирование комплекса методов оценки и управления стоимостными параметрами проекта,

методологическая разработка многокритериальной оценки эффективности проектов,

внедрение адаптивной системы управления проектами, формирование базы проектного финансирования.

На этапе реализации инвестиционно-строительного проекта часто возникают непредвиденные обстоятельства, связанные с внешними и внутренними воздействиями/взаимодействиями между участниками процесса, что вызывает множественные отклонения параметров проекта от запланированных.

На данном этапе проекта возможен перерасход бюджета проекта, что требует изменения структуры первоначального капитала и системы распределения рисков: пересмотр параметров кредитования, дополнительная эмиссия акций проектной компании, выпуск субординированного долга, смена инвесторов, и т. д.

В процессе внутреннего контроля исполнение соответствующих функций осуществляется субъектом создания добавленной стоимости (исполнителем). Задачей организации внутрипроектного контроля является определение потребности в исходных данных и их отчетности, формы и содержания отчетов, непосредственная организация процессов регулярного сбора и анализа информации. Следует подчеркнуть обязательную нормативно-методическую и практическую совместимость вышеуказанных процедур с обычной деятельностью экономического субъекта.

Периодичность контрольных мероприятий определяется исходя из бюджетных периодов как подрядных работ, так и периодов общего

бюджетирования, отчетности, бухгалтерского и управленческого учета компании. Формализация выбранной отчетности по проекту должна отражать состояние проекта в виде контролируемых учетно-аналитических показателей по сравнению с бюджетом на основе единых подходов и критериев.

Кроме того, необходимо создать систему документооборота и соответствующую функциональную структуру, так как стоимость любых изменений в проекте должна быть просчитана, согласована и задокументирована. В результате анализа собранных данных появляется возможность определить, соответствует ли текущая ситуация запланированной, если нет, то определить масштаб отклонений и их последствия.

Общий контроль со стороны проектной компании предполагает сопоставление фактически выполненных работ с поэтапным планом работ по каждому контракту. Для этого следует разработать регламент отчетности контрагента и форму для документирования изменений.

Для ведения общего контроля за стоимостью инвестиционно-строительного проекта можно предложить составление реестра договоров по данному проекту с учетом общих контролируемых показателей и общей стоимости услуг. При необходимости возможна дифференциация этой стоимости по видам работ и сумме платежей с учетом объема принятых работ.

Участники инвестиционно-строительной деятельности имеют различные экономические интересы, что формирует специфические требования к контрольной оценке стоимости проекта. Для повышения эффективности реализации инвестиционно-строительных проектов целесообразно привлекать независимых профильных консультантов, выполняющих следующие функции:

оценка достоверности ценовых факторов в сметной документации,

надзор за ходом строительства на соответствие договорным и фактическим проектным показателям,

проверка объемов и стоимости выполненных работ, предъявляемых к оплате строительно-монтажными организациями,

предотвращение переплаты финансовых средств исполнителям работ на основе своевременного выявления:

проверка стоимости строительных материалов, предъявленных к оплате в актах приемки,

оценка объема инвестиций в незавершенное строительство,

ведение учета объемов и стоимости некачественно выполненных строительно-монтажных работ, затрат на устранение дефектов и переделок [6].

В ходе реализации инвестиционно-строительного проекта поэтапно определяются результаты и отклонения от плановых показателей, разрабатываются мероприятия по управлению изменениями.

При адаптивном управлении необходимо оптимизировать и тщательным образом скорректировать параметры инвестиционно-строительного проекта по достижению соответствующих его целей в текущем цикле управления, и восстановить устойчивость инвестиционно-строительного проекта. Способы воздействия на устойчивость инвестиционно-строительного проекта в соответствии с принципами адаптивного управления предполагают:

снижение требований к целевой функции,

увеличение ресурсобеспеченности, создание резервов и повышение взаимозаменяемости ресурсов,

повышение степени маневренности,

оптимизация структуры проекта.

Таким образом, рассмотрев особенности инвестиционно-строительных проектов, можно сделать вывод о том, что их экономическая безопасность содержится в безрисковом обеспечении этапов (инвестиционный замысел, финансовое планирование, бизнес-планирование, управление реализацией проекта, проектирование, поставка оборудования и материалов, строительство, эксплуатация) инвестиционно-строительного процесса.

Подводя итог, отметим, что критерием успеха любого проекта является своевременное его завершение, в рамках определенного бюджета и требуемой производительности (техническое требование). Основными препятствиями для

их достижения являются изменения в среде проекта (проблемы умножаются с масштабом проекта).

Проекты развития автодорожной инфраструктуры подвержены воздействию неопределенной среды из-за таких факторов, как планирование, инвестирование, сложность проектирования и строительства, наличие различных групп заинтересованных сторон (собственник, консультанты, подрядчики, поставщики и т. д.), доступность ресурсов (рабочей силы, материалов, оборудования), факторов окружающей среды, законодательных норм и политической среды.

Обеспечение экономической безопасности инвестиционно-строительных проектов возможно через эффективную координацию взаимодействий участников проекта.

В связи с чем, автором предложен адаптивный механизм обеспечения экономической безопасности инвестиционно-строительных проектов в контексте составляющих его элементов: организационно-управленческого, нормативно-правового, финансово-бюджетного, инвестиционно-инновационного и страхового механизмов.

СПИСОК ЛИТЕРАТУРЫ:

1. Федеральный закон от 09.02.2007 №16-ФЗ «О транспортной безопасности». – URL: <https://docs.cntd.ru/document/902027326> (дата обращения: 20.03.2023);
2. Вьюнов С.С. Управление стоимостью инвестиционно-строительного проекта в условиях государственно-частного партнерства. / дис. ... канд. эк. наук: 08.00.05. - Москва, 2019. С. 45;
3. Зуб, А. Т. Управление проектами : учебник и практикум для вузов / А. Т. Зуб. – Москва : Издательство Юрайт, 2021. – 422 с;

-
4. Корнилова С.В. Рыночный механизм обеспечения эффективности инвестиционно-строительных проектов // Экономика и управление. – 2020. – № 11;
 5. Провоторов И. А., Кузьмин Е. А., Зими́на Д.А. Управление рисками инвестиционно-строительных проектов: современные тенденции // Цифровая и отраслевая экономика. – 2021. – № 4(25). – с. 12-16;
 6. Селина, О. В. Проектное управление как инструмент успешного достижения целей / О. В. Селина // Приоритетные направления научных исследований. Анализ, управление, перспективы : Collection of articles based on the results of International scientific and practical conference, Тюмень, 21 сентября 2022 года. – Стерлитамак: Общество с ограниченной ответственностью "Агентство международных исследований", 2022. – С. 81-84.

Vinokurov D.Y.

Financial University under Government of Russian Federation
(Moscow, Russia)

**RISK MANAGEMENT IN ROAD INFRASTRUCTURE
DEVELOPMENT PROJECTS IMPLEMENTED
ON TERMS OF PUBLIC-PRIVATE PARTNERSHIP**

Abstract: this article is devoted to the problems and risks arising in the process of implementing a road infrastructure development project implemented on the terms of a public-private partnership, as well as ways to manage them.

Keywords: road infrastructure, investment construction project, public-private partnership, investment risks.

УДК 33

Вольных К.В.

студентка магистратуры

Северо-Кавказский федеральный университет

(г. Ставрополь, Россия)

ЗАРУБЕЖНЫЙ ОПЫТ ПРОДВИЖЕНИЯ УСЛУГ РЕСТОРАННОГО БИЗНЕСА В ОНЛАЙН ФОРМАТАХ

Аннотация: в работе рассмотрена тенденция изменения рынка в области электронной коммерции. Представлена оценка факторов, ставшими катализаторами изменений. Проанализированы новые появившиеся виды бизнеса.

Ключевые слова: маркетинг, продвижение, общественное питание, онлайн-торговля.

За последнее десятилетие рынок электронной коммерции пережил сильный рост, поскольку клиенты все чаще переходят в интернет. Этот сдвиг в том, как потребители совершают покупки, был обусловлен широким спектром разнообразных факторов, некоторые из которых зависят от рынка или страны, а другие происходят в результате глобальных изменений. Эти изменения включают: увеличение продолжительности работы и времени поездок на работу, расширение проникновения широкополосной связи и повышение безопасности электронных платежей, ослабление торговых барьеров, увеличение числа розничных торговцев, имеющих онлайн-присутствие, и повышение осведомленности клиентов об электронной коммерции [1].

Самый сильный рост электронной коммерции за последние несколько лет произошел в Китае, где в 2019 году объем продаж составил 1,935 трлн долларов США – сумма, которая более чем в три раза превысила объем расходов в Соединенных Штатах (586,92 млрд долларов США), втором по величине рынке. Сам по себе Китай составляет 54,7% мирового рынка электронной коммерции,

что почти в два раза превышает долю рынка следующих пяти самых высоких стран (США, Великобритания, Япония, Южная Корея, Германия) вместе взятых [2]. Рост электронной коммерции в Азиатско-Тихоокеанском регионе показан в таблице 1, в которой подчеркивается значительное увеличение суммы, потраченной в течение ключевых дней онлайн-покупок в период с 2015 по 2019 год. Особо следует отметить 38,4 миллиарда долларов США, потраченных на День одиночек (11.11) в Азиатско-Тихоокеанском регионе в 2019 году, что более чем вдвое превышает общую сумму 9,4 миллиарда долларов США, потраченных на Черную пятницу в Северной Америке и большей части Европы, и 7,4 миллиарда долларов США, потраченных на киберпонедельник в Северной Америке. Ведущие платформы электронной коммерции во всем мире различаются по регионам и включают платформы, которые в настоящее время являются общеизвестными, такими как Amazon (США), Alibaba (Китай) и Flipkart (Индия).

Таблица 1. Динамика онлайн-торговли в дни распродаж, млрд. долл.

Распродажа	2016 г.	2017 г.	2018 г.	2019 г.	2020 г.
Черная пятница (Северная Америка и Европа)	2,7	3,3	5,0	6,2	7,4
Киберпонедельник (Северная Америка)	3,1	3,4	6,6	7,9	9,4
День одиночек (Азиатско-тихоокеанский регион)	14,3	17,8	25,3	30,8	38,4

Быстрый рост электронной коммерции породил множество новых форм бизнеса, таких как B2B (бизнес для бизнеса), C2C (клиент для клиента), B2C (бизнес для клиента) и O2O (онлайн-оффлайн) [3,4]. Бизнес O2O – это маркетинговый метод, основанный на информационно-коммуникационных технологиях (ИКТ), при котором потребители размещают заказы на товары или услуги онлайн и получают товары или услуги в офлайн-магазине [5,6].

Одним из важных событий, приведших к взрыву торговли O2O, стало распространение смартфонов и планшетов и развитие инфраструктуры для поддержки платежей и доставки. В 2019 году было подключено 5,2 миллиарда смартфонов, а к концу 2020 года, по прогнозам, половина людей в мире будет иметь доступ к услугам мобильного Интернета [7].

Онлайн-индустрия FD была очень активной в том, как она развивает новые рынки и культивирует привычки потребителей в еде. Например, в 2018 году рекламная кампания индийской онлайн-компании Foodpanda предложила потребителям большие скидки, в результате чего Foodpanda увеличила количество пользователей в 10 раз [8]. Более того, в 2018 году компания Eleme в Китае потратила три миллиарда юаней (443 миллиона долларов США) в течение трех месяцев на успешную маркетинговую стратегию, чтобы увеличить свою долю рынка до более чем 50 % китайского рынка [9]. Несмотря на то, что онлайн-FD очень сильна в некоторых регионах, в целом по всему миру онлайн-FD находится на ранних стадиях развития рынка, и это потребует значительных инвестиций для финансирования рекламных акций и кампаний и предоставления субсидий участвующим ресторанам. Например, ресторан может провести кампанию на платформе FD, в которой потребитель получает скидку в размере 8 йен, если общая сумма заказа достигает 20 йен. На самом деле эта скидка может стоить ресторану всего 2 йен, так как он получит субсидию в размере 6 йен от платформы FD (фактические правила могут варьироваться от одной платформы к другой [10]). Такой подход выгоден для ресторана, потому что он привлечет больше потребителей и заказов. Для будущего онлайн-FD крайне важно развивать привычки потребителей в еде, знакомя их с выбором и покупкой продуктов питания в Интернете.

В регионах, где индустрия онлайн-FD хорошо развита, предприятия общественного питания осознали, что они могут сократить свою столовую, следовательно, экономя затраты, связанные с предоставлением пространства, и что это пространство может быть использовано для предоставления большего пространства для их расширяющихся онлайн-услуг FD. Конечным проявлением

этой тенденции является развитие так называемых призрачных кухонь (также известных как облачные кухни или темные кухни), которые стали относительно распространенными в Великобритании, США и Индии. Эти предприятия по доставке продуктов питания вообще не имеют физической витрины, и онлайн-заказы являются их единственным источником дохода. Отказ от физической витрины магазина имеет много преимуществ для ресторанов, включая снижение затрат, связанных с помещениями, персоналом стойки регистрации и официантами, возможность практически неограниченно увеличивать разнообразие меню, концепций или даже брендов, возможность запускать несколько веб-сайтов и предоставлять разнообразие блюд, обслуживаемых одной кухней [11]. Кроме того, такие кухни могут извлечь выгоду из преимуществ масштаба, позволяя им больше инвестировать в оптимизацию управления доставкой, тем самым позволяя им доставлять продукты потребителю более своевременно и экономически эффективным способом.

Таким образом, в настоящее время в мире происходит переформатирование рынка ресторанных услуг в сторону более активного развития онлайн-торговли. В России также прослеживаются данные тенденции, особенно в результате последствий коронавирусной пандемии. Однако основным сегмент в доставке еды принадлежит ресторанам быстрого питания, но если традиционные рестораны не будут учитывать данные тенденции, то в среднесрочной перспективе уровень их конкурентоспособности значительно снизится, поэтому необходим поиск новых методов продвижения, ориентированных на онлайн сегмент продаж ресторанных услуг.

СПИСОК ЛИТЕРАТУРЫ:

1. Антипов, К.В. Основы рекламы. Учебник. 3-е изд. / К.В. Антипов. – М.: Дашков и К, 2018. – 328 с. 2;
2. Бердышев, С.Н. Информационный маркетинг. Практическое пособие, 2-е изд. / С.Н. Бердышев. – М.: Дашков и К, 2018. – 216 с. 3;

3. Бернет, Дж., Мориарти, С. Маркетинговые коммуникации: интегрированный подход / пер. с англ. под ред. С. Г. Божук. – СПб.: Питер, 2019. – 864 с. 5;
4. Блюм, М.А. Маркетинг рекламы: учебное пособие / М.А. Блюм, Б.И. Герасимов, Н.В. Молоткова. – М.: Форум: НИЦ ИНФРА–М, 2018. – 144 с. 6;
5. Большой экономический словарь [Электронный ресурс] URL: (<https://rus-big-economic-dict.slovaronline.com/>);
6. Бондаренко, Н. А. Виды маркетинговых коммуникаций / Н. А. Бондаренко, И. О. Демьянова // Ученые заметки ТОГУ. – Том 7. – № 4. – 2018. – С. 360–364;
7. Гавриленко, Н.И. Маркетинг: Учебное пособие / Н.И. Гавриленко. – М.– Берлин: Директ – Медиа, 2019. – 194 с.;
8. Жильцова, О. Н. Рекламная деятельность: учебник и практикум для бакалавриата и магистратуры / О. Н. Жильцова, И. М. Синяева, Д. А. Жильцов. - М.: Юрайт, 2019. – 233 с.;
9. Иванова, С.В. Продажи на 100 %: Эффективные техники продвижения товаров и услуг / С.В. Иванова. – М.: Альпина Паблишер, 2019. – 274 с.;
10. Котлер, Ф. Основы маркетинга / пер. с англ., под ред. О.Г. Радынова, Ю.И. Куколева. – М.: Ростинтэр, 2018. – 606 с.;
11. John Egan Marketing Communications. – М.: SAGE, 2019 – 416 p.

Volnykh K.V.

North Caucasus Federal University
(Stavropol, Russia)

FOREIGN EXPERIENCE IN PROMOTING RESTAURANT BUSINESS SERVICES IN ONLINE FORMATS

***Abstract:** the paper considers the trend of market changes in the field of e-commerce. An assessment of the factors that have become catalysts of change is presented. The new types of business that have appeared are analyzed.*

***Keywords:** marketing, promotion, catering, online trading.*

УДК 33

Вольных К.В.

студентка магистратуры

Северо-Кавказский федеральный университет

(г. Ставрополь, Россия)

ПРОДВИЖЕНИЕ РЕСТОРАННЫХ УСЛУГ: ПОНЯТИЕ И СУЩНОСТЬ

***Аннотация:** в работе рассмотрено понятие и сущности термина «продвижение» с точки зрения отечественных и зарубежных ученых. Представлена оценка роли продвижения в маркетинге. Проанализированы виды программ лояльности.*

***Ключевые слова:** маркетинг, продвижение, рынок сбыта, ресторанные услуги, привлечение покупателей.*

На сегодняшний день продвижение в совокупности со средствами стимулирования торговли и сбыта, методами средств массовой информации представляет собой мощное маркетинговое средство неценовой конкуренции. В процессе насыщения рынка продуктами, услугами, товарами перед руководителями предприятий и организаций сферы услуг встает проблема расширения рынков сбыта. В современном мире и в условиях рыночной конкуренции просто потребительской ценности продукта становится просто недостаточно [1, 7].

Для того чтобы гарантировано и удачно сбыть продукцию или оказать услуги, необходимо сформировать и предложить потребителю не просто продукт определенного качества, а особый привлекательный и уникальный товар, бренд, марку, имидж товара, с помощью которого потребителя можно будет мотивировать для совершения покупки.

Всему этому служит построение эффективных рыночных стратегий продвижения.

Понятие продвижения в маркетинге является базовым, и входит в комплекс маркетинга четвертым элементом. Продвижение – заключительный элемент в базовой концепции маркетинга.

«Роль продвижения, – по мнению Филипа Котлера, – состоит в налаживании коммуникаций с отдельными покупателями, их группами и организациями» [4]. Значение деятельности в области продвижения для современных компаний отмечает Н.И. Гавриленко: ««Грамотно сформированная система продвижения того или иного предприятия является необходимым условием его эффективного функционирования как хозяйственной единицы, одной из основных предпосылок ее успешной деятельности на рынке» [2].

Термин «продвижение» в практику введен маркетингологами Соединенных Штатов Америки в середине прошлого века. Ставшее впоследствии культовым понятие «marketing mix», предложенное Нилом Борденом, включало в том числе и элемент «продвижение». В этот период рождается знаменитая формула Эдмунда Д. Маккарти 4 Р, описанная в книге «Basic Marketing». Продвижение рассматривается как один из элементов 4 Р: «Мы используем способ продвижения, чтобы сообщить нашим клиентам о товаре, который изготовлен для них» [5]. Итак, Ф. Котлер, Н. Борден и Э. Д. Маккарти в своих работах определяют место продвижения в маркетинговой деятельности компании как элемент «marketing mix».

Цель продвижения организации сферы ресторанных услуг – это в первую очередь информирование потенциального потребителя о своей предпрятии и своих услугах, повышение спроса и развитие имиджа сервисной организации и в дальнейшем обогащение базы клиентов путем привлечения новых посетителей, а также повышения лояльности существующих.

Отечественные и зарубежные ученые определяют цели продвижения с разных точек зрения.

Процессы продвижения, по мнению Ф. Котлера и Г. Армстронга, направлены на достижение «рекламных и маркетинговых целей» [3]. «Словарь маркетинговых терминов» описывает предназначение продвижения как

«повышение спроса, увеличения сбыта, расширения рыночного пространства для реализации продукции» [6]. Филип Котлер и Гари Армстронг полагают, что цель этого вида деятельности заключается в «обеспечении продажи товаров предприятия» и «стимулирования желания купить данный товар» [3].

По мнению одного из основоположников концепции маркетинга Э. Д. Маккарти, цель продвижения заключается «в оказании определенного влияния на взгляды и поведение потребителя». Подобным образом определяет цель и Е.В. Попов: «Форма действий...для информации, убеждения и напоминания людям». С.Н. Носов и Л.Е. Басовский, В.А. Зайцев цель продвижения рассматривают с позиций логистического подхода, а именно, как удовлетворение потребностей всех участников цепочки создания ценности.

Цели продвижения ставятся в зависимости от стадии процесса принятия решения о покупке (таблица 1).

Таблица 1. Цели продвижения и стадии процесса принятия решения о покупке.

Стадия процесса принятия решения о покупке	Цель продвижения
Отсутствие знания об организации	Создание осведомленности об
Осведомленность	Формирование предпочтительного отношения к организации
Положительное отношение	Создание намерения получить
Предпочтение, желание получить услугу, формирование лояльности	Содействие по оказанию услуги

Методы продвижения – это совокупность инструментов продвижения. Инструменты продвижения – это способы или любая форма действий, используемая торговой организацией для убеждения и информирования потребителей об организации и имеющемся ассортименте. Инструменты продвижения должны быть направлены на привлечение и удержание внимания как можно большего количества людей, с целью оказания воздействия на них, убеждения приобрести товар, представленный конкретной организацией [8].

Разнообразие методов и инструментов продвижения организации ресторанного бизнеса позволяет создать наилучшую программу продвижения с учетом преимуществ и недостатков каждого из видов, направленную на повышение эффективности деятельности сервисной организации. Грамотно применяя методы продвижения, можно сознательно управлять рынком путем воздействия и привлечения потребителя

В целом, можно сделать вывод, что продвижение – совокупность маркетинговых коммуникаций, которые позволяют привлечь внимание потребителя к товару, сформировать знание о товаре и его ключевых характеристиках, сформировать потребность в приобретении товара и повторные покупки.



Рис. 1. Основные задачи продвижения компании.

Как видно на рисунке 1, продвижение продукции или компании на рынке преследует целый ряд основных задач, и подтверждает тот факт, что продвижение является универсальным способом и инструментом упрочения своих позиций на рынке, а также позиционирования компании, как сильного игрока и лидера.

При формировании комплекса маркетинга следует четко определить:

- бюджет продвижения,
- целевую аудиторию,
- медиа-стратегию.

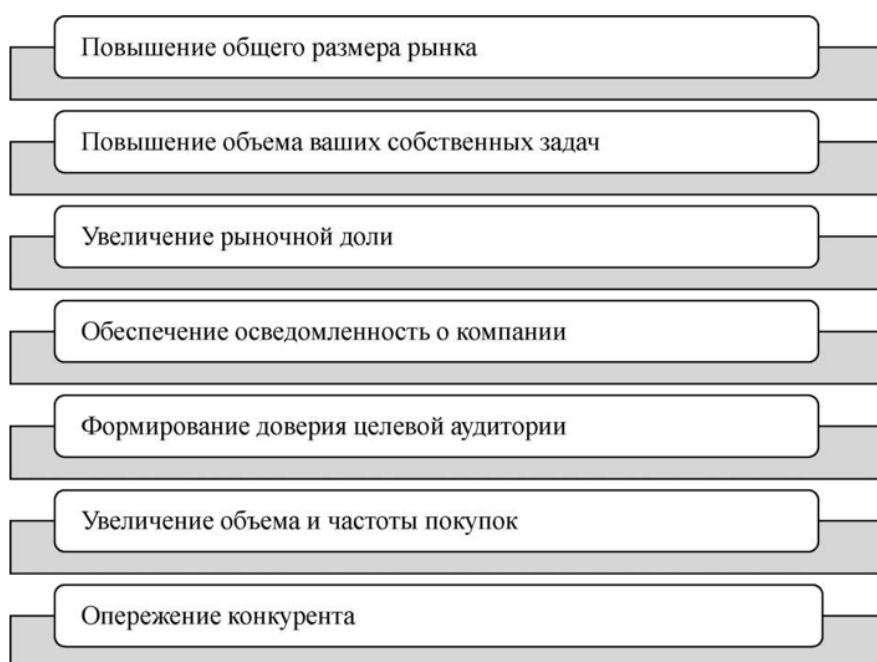
На основе этого формируются интегрированные маркетинговые коммуникации, в которых реклама, личные продажи и пропаганда формируют образ желаемого товара. Стимулирование продаж включает не только меры по краткосрочному стимулированию покупателя, но моральную и материальную мотивацию для партнеров-участников товародвижения в результатах продаж [6, 9].

Правильно разработанная программа лояльности позволит:

- удержать клиентов, приносящих наибольшую прибыль, увеличить средний чек и частоту посещений у тех, кто покупает меньше,
- наладить постоянную связь с клиентами,
- повысить доверие к ресторану,
- мотивировать посещать данную организацию ресторанный бизнес.

Различают несколько типов программ лояльности. Карты лояльности или дисконтные программы. Это наиболее распространенный тип, принцип действия заключается в предоставлении покупателям карты лояльности, которая дает скидку на будущие покупки.

Бонусные программы, предполагают зачисление бонусных баллов (их количество равно определенному проценту от покупок) на дисконтную карту с возможностью потратить их при совершении следующих покупок.

Многоуровневая программа лояльности, в такой программе предоставляется минимальный бонус или скидка, которая увеличивается прямо пропорционально объему будущих покупок, что мотивирует покупателей чаще их совершать.

Партнерские программы устроены по-разному: они могут быть бонусными или использовать кешбэк. Главное, что в них несколько участников. Такие программы могут быть в крупных торговых центрах.

Программы лояльности должны быть составлены таким образом, чтобы не только заинтересовать новых покупателей в приобретении товаров в конкретной торговой организации, но и сохранить уже существующих.

Таким образом, продвижение направлено на создание и поддержание постоянных связей организации ресторанного бизнеса с рынком для информирования, убеждения и напоминания о своей деятельности с целью активизации продажи услуг и формирования ее положительного имиджа. Грамотное применение инструментов продвижения позволяет сознательно управлять целевой аудиторией путем воздействия на сознание клиентов, стимулируя желание приобретать товар в конкретном ресторане и поддерживая к нему постоянного интереса.

СПИСОК ЛИТЕРАТУРЫ:

1. Алексунин, В.А. Маркетинговые коммуникации. Практикум / В.А. Алексунин, Е.В. Дубаневич, Е.Н. Скляр. – М.: Дашков и К. 2018. – 196 с.;
2. Бердышев, С.Н. Секреты эффективной интернет-рекламы. Практическое пособие / С.Н. Бердышев. – М.: Дашков и К, 2019. – 120 с.;
3. Голубкова, Е. Н. Интегрированные маркетинговые коммуникации: учебник и практикум для академического бакалавриата / Е. Н. Голубкова. – 3–е изд., перераб. и доп. – М.: Издательство Юрайт, 2018. – 363 с.;
4. Егорова, Т. В. Словарь иностранных слов современного русского языка. 30000 слов и выражений / Т. В. Егорова. – М.: Издательство Litres, 2019. – 352 с.;
5. Карасев, А.С. Маркетинговые исследования и ситуационный анализ. Учебник и Практикум / А.С. Карасев. – М.: Юрайт, 2018. – 324 с.;
6. Кузнецова, Ю. В. Новые способы продвижения товаров: современные формы маркетинговых коммуникаций в России / Ю. В. Кузнецова. – Вестник Евразии, 2018. – № 2. – с. 98-102;
7. Мазилкина, Е. И. Основы рекламы : учебное пособие / Е. И. Мазилкина, Г. Г. Паничкина, Л. А. Ольхова. – Москва : Альфа–М : ИНФРА– М, 2019. – 240 с.;

8. Очковская, М. Маркетинг новые тенденции и перспективы / Очковская М., Рыбалко М. – М.: Litres, 2018. – 175 с.;
9. John R Rossiter Marketing Communications: Objectives, Strategy, Tactics/ Larry Percy, Lars Bergkvist – М.: SAGE. 2020. – 584 p.

Volnykh K.V.

North Caucasus Federal University

(Stavropol, Russia)

PROMOTION OF RESTAURANT SERVICES: CONCEPT AND ESSENCE

***Abstract:** the paper examines the concept and essence of the term "promotion" from the point of view of domestic and foreign scientists. An assessment of the role of promotion in marketing is presented. The types of loyalty programs are analyzed.*

***Keywords:** marketing, promotion, sales market, restaurant services, attracting customers.*

УДК 336.4

Воронков А.М.

студент 2 курса магистратуры кафедры
мировой экономики и менеджмента
Кубанский государственный университет
(г. Краснодар, Россия)

**СОВРЕМЕННЫЙ ИНСТРУМЕНТАРИЙ
АНАЛИЗА ИНВЕСТИЦИОННЫХ ПРОЦЕССОВ
НА ОСНОВЕ НЕЙРОННО-СЕТЕВОГО МОДЕЛИРОВАНИЯ**

Аннотация: статья посвящена исследованию нового подхода к анализу инвестиционных процессов с использованием методов нейронно-сетевого моделирования. Произведено рассмотрение существующих вызовов и ограничений традиционных методов анализа инвестиций и предложен инновационный подход, основанный на применении нейронных сетей.

Статья описывает разработку современного инструментария, который объединяет в себе принципы и методы нейронно-сетевого моделирования для более точного и эффективного анализа динамики инвестиционных процессов.

Исследование ориентировано на профессиональных участников рынка инвестиций, аналитиков и исследователей, заинтересованных в современных методах анализа и прогнозирования инвестиционных трендов. Работа вносит вклад в развитие области финансов и инвестиций, предлагая новый инструмент для более точного прогнозирования и принятия решений в сфере инвестиций.

Ключевые слова: нейронные сети, инвестиционные процессы, инвестиционное моделирование, финансовый анализ, финансовая аналитика с помощью нейронных сетей.

В современном динамичном мире инвестиционные процессы становятся все более сложными и подверженными влиянию различных факторов. В условиях постоянных изменений на финансовых рынках, необходимость в эффективных методах анализа и прогнозирования инвестиционных решений

становится ключевой для успешного управления финансовыми портфелями. В этом контексте нейронно-сетевое моделирование привлекает все большее внимание как мощный инструмент для анализа и прогнозирования инвестиционных процессов.

Традиционные методы анализа инвестиционных процессов включают в себя ряд подходов и инструментов, которые используются для оценки потенциальной доходности и рисков инвестиций. Вот несколько основных методов анализа:

1. Фундаментальный анализ:

Финансовый анализ: Оценка финансового состояния компании с использованием финансовых отчетов, таких как бухгалтерская отчетность и отчет о прибылях и убытках.

Оценка бизнес-модели: Изучение стратегии компании, ее конкурентоспособности, рыночной доли и перспектив на рынке.

Анализ отрасли: Изучение макроэкономических и индустриальных трендов, которые могут влиять на компанию.

2. Технический анализ:

Графический анализ: Исследование графиков цен и объемов для выявления трендов и точек входа/выхода.

Индикаторы: Использование технических индикаторов, таких как скользящие средние, относительная сила и стохастик, для определения перекупленности или перепроданности актива.

3. Оценка рисков:

Кредитный анализ: Оценка кредитоспособности компании и ее способности возвращать заемные средства.

Макроэкономический анализ: Анализ внешних факторов, таких как инфляция, процентные ставки и политическая стабильность, которые могут повлиять на инвестиции.

4. Оценка стоимости активов:

Дисконтированный денежный поток (DCF): Оценка стоимости актива на основе дисконтированных будущих денежных потоков.

Методы сравнения: Сравнение финансовых показателей и стоимости активов с аналогичными компаниями на рынке.

5. Портфельный анализ:

Оценка диверсификации: Распределение инвестиций между различными активами для уменьшения риска.

Оценка ожидаемой доходности и риска портфеля: Анализ соотношения доходности и риска в портфеле инвестиций.

6. Сравнительный анализ:

Анализ относительной доходности: Сравнение производительности инвестиции с производительностью других инвестиций или рыночного индекса.

7. Социальный анализ:

Оценка корпоративной социальной ответственности (CSR): Учет влияния компании на общество, окружающую среду и общественное благосостояние. Она представляет собой все множество обязательств, добровольно принимаемых на себя бизнесом по отношению к заинтересованным сторонам. Подобные обязательства выходят за рамки минимальных требований закона и предлагают удовлетворение не только требований, но и соответствие ожиданиям общества и иных групп.

Эти методы часто используются в комбинации для получения более полного и точного представления об инвестиционной возможности. Важно отметить, что решение об инвестициях должно быть основано не только на анализе данных, но и на общей стратегии, финансовых целях и инвестиционной философии инвестора.

Также важно заметить, что данные традиционные методы несмотря на сложившуюся и устоявшуюся систему их применения имеют ряд как положительных, так и отрицательных черт, которые в своей совокупности играют ключевую роль в процессе принятия решений по инвестированию.

Данные плюсы и минусы использования традиционных методов представлены в таблице 1.

Таблица 1. Плюсы и минусы использования традиционных методов анализа инвестиционных процессов.

Плюсы	Минусы
+ Традиционные методы могут использовать исторические данные для оценки производительности активов, что может предоставить ценную информацию.	- Исключительная зависимость от прошлых результатов может недостаточно учитывать изменчивость рынков и будущие тенденции.
+ Оценка финансовых показателей компаний может дать представление о их здоровье и стабильности.	- Финансовые отчёты могут быть подвержены манипуляциям, и они не всегда полностью отражают текущее состояние компании.
+ Использование дисконтных моделей, таких как модель дисконтированных денежных потоков (DCF), позволяет оценить стоимость актива с учётом временной стоимости денег.	- Результаты DCF сильно зависят от прогнозов будущих денежных потоков, длительности и ставки дисконта.
+ Идентификация и анализ ключевых показателей (KPI) может помочь инвесторам лучше понять факторы, влияющие на успех компании.	- Некоторые KPI могут быть введены субъективно, и они не всегда учитывают все аспекты бизнеса.
	- Традиционные методы могут недооценивать важность нефинансовых факторов, таких как управление, инновации и репутация компании.
	- В условиях быстро меняющегося рынка традиционные методы могут быть неэффективными, поскольку они могут не успевать улавливать новые тенденции и риски.
	- Анализ инвестиций может недооценивать человеческий фактор, такой как психология рынка, чувства инвесторов и другие нелогичные аспекты рынка.
	- Многие традиционные методы базируются на предположениях и прогнозах, которые могут быть неточными в переменных экономических условиях.

Исходя из информации представленной в таблице 1 можно сделать вывод о том, что в современных условиях все более важной становится интеграция традиционных методов с современными технологиями и алгоритмами, чтобы повысить эффективность и точность анализа инвестиций.

К данным современным технологиям относятся искусственный интеллект и нейронные сети. Они представляют собой модель компьютерного

обучения, которая вдохновлена структурой и функцией человеческого мозга. Они используются для решения разнообразных задач, таких как распознавание образов, классификация, регрессия, анализ текста, обработка естественного языка и другие [1,2,3].

Нейронные сети демонстрируют выдающуюся способность к обучению на больших объемах данных и решению сложных задач, но требуют аккуратной настройки и больших вычислительных ресурсов.

Также нейронные сети широко применяются в анализе инвестиционных процессов. Они могут использоваться для прогнозирования рыночных трендов, определения оптимальных портфелей, анализа финансовых данных и многих других задач. Далее произведено рассмотрение их применения наиболее углубленно.

Прогнозирование ценных бумаг: Нейронные сети могут анализировать исторические данные о ценах активов и предсказывать будущие тренды на финансовых рынках. Основными этапами данного процесса являются сбор исторических данных о ценах ценных бумаг, объемах торгов, а также других факторов, которые могут влиять на цены, подготовка данных, выбор архитектуры нейронной сети, обучение модели, валидация и тестирование в заключение прогнозирование.

Анализ сентимента рынка: Нейронные сети могут анализировать новостные статьи, социальные медиа и другие источники информации для определения общего настроения на рынке и принятия решений на основе этого анализа. Это может включать в себя оценку того, насколько инвесторы позитивно или негативно относятся к конкретным активам, отраслям или рынкам в целом. Основными этапами данного процесса являются обработка естественного языка, анализ социальных медиа, анализ финансовых отчетов, модели временных рядов, объединение данных и создание торговых стратегий.

Однако важно отметить, что анализ сентимента рынка с использованием нейронных сетей не лишен вызовов. Например, модели могут столкнуться с проблемой интерпретации саркастических высказываний или изменчивости в

языке трейдеров. Также необходимо учитывать, что сентимент рынка может быстро меняться, и модели должны быть способными адаптироваться к динамике рынка.

Оптимизация портфеля: Нейронные сети могут помочь оптимизировать структуру инвестиционного портфеля, учитывая различные факторы, такие как риски, доходность и ликвидность активов [4,5].

Риск-менеджмент: Нейронные сети могут использоваться для определения потенциальных рисков и разработки стратегий управления рисками.

Технический анализ: Нейронные сети могут автоматически анализировать графики цен и объемов, выявлять паттерны и тенденции, что помогает трейдерам и инвесторам в принятии решений.

Однако, как и в любой области, использование нейронных сетей в инвестициях имеет свои ограничения и риски. Важно учитывать, что финансовые рынки подвержены различным факторам, включая неопределенность и изменчивость, и прошлые результаты не всегда предсказывают будущее.

Таким образом в настоящей научной статье был рассмотрен современный инструментарий анализа инвестиционных процессов, основанный на применении нейронно-сетевого моделирования. Исследование проводилось с целью оценки эффективности данного подхода и его потенциала для повышения точности прогнозирования в инвестиционной сфере.

Результаты подтверждают, что использование нейронных сетей в анализе инвестиционных процессов способствует улучшению качества прогнозов и повышению точности принятия решений. Нейронные сети позволяют учесть множество переменных и сложных взаимосвязей, что делает их мощным инструментом для моделирования динамичных и изменчивых рыночных условий.

Однако, несмотря на достигнутые положительные результаты, следует отметить необходимость дополнительных исследований и тестирования моделей

на различных рынках и в различных экономических условиях. Кроме того, важно продолжать развивать методологию и технологии нейронно-сетевого моделирования с целью улучшения их применимости в инвестиционном анализе.

В целом, результаты нашего исследования свидетельствуют о перспективности применения нейронно-сетевого моделирования в анализе инвестиционных процессов, что может содействовать более эффективному управлению инвестиционным портфелем и принятию обоснованных инвестиционных решений в условиях современной динамичной экономической среды.

СПИСОК ЛИТЕРАТУРЫ:

1. Панарин В.М., Гришаков К.В., Маслова А.А., Гришакова О.В., Архипов А.В. Нейроны в нейронных сетях // Известия ТулГУ. Технические науки. 2023. №2. С. 438-443;
2. Бекназаров С.Б. Нейронная сеть // Символ науки. 2023. №4-2. С. 94-95;
3. Тюрина Д.А., Пальмов С.В. Применение нейронных сетей в обработке естественного языка // Журнал прикладных исследований. 2023. №7. С. 158-162;
4. Бурнашев Р.Ф., Аламова А.С. Роль нейронных сетей в лингвистических исследованиях // Science and Education. 2023. №3. С. 258-269;
5. Аннаев Г., Аннаева Г. Прикладные возможности нейронных сети // Символ науки. 2023. №4-1. С. 22-24.

Voronkov A.M.

Kuban State University

(Krasnodar, Russia)

MODERN TOOLS FOR ANALYZING INVESTMENT PROCESSES BASED ON NEURAL NETWORK MODELING

***Abstract:** the article is devoted to the study of a new approach to the analysis of investment processes using neural network modeling methods. The existing challenges and limitations of traditional investment analysis methods are considered and an innovative approach based on the use of neural networks is proposed.*

The article describes the development of modern tools that combine the principles and methods of neural network modeling for a more accurate and effective analysis of the dynamics of investment processes.

The research is aimed at professional investment market participants, analysts and researchers interested in modern methods of analyzing and forecasting investment trends. The work contributes to the development of the field of finance and investment, offering a new tool for more accurate forecasting and decision-making in the field of investment.

***Keywords:** neural networks, investment processes, investment modeling, financial analysis, financial analytics using neural networks.*

УДК 338.001.36 *Воронцова В.А., Свешникова А.И., Ремезова А.С.*

Воронцова В.А.

студент, 2 курс экономическая безопасность

Югорский государственный университет

(г. Ханты-Мансийск, Россия)

Свешникова А.И.

студент, 2 курс экономическая безопасность

Югорский государственный университет

(г. Ханты-Мансийск, Россия)

Ремезова А.С.

студент, 2 курс экономическая безопасность

Югорский государственный

(г. Ханты-Мансийск, Россия)

**СРАВНИТЕЛЬНЫЙ АНАЛИЗ ПОКАЗАТЕЛЕЙ
РЕНТАБЕЛЬНОСТИ РОССИЙСКИХ КОМПАНИЙ
В ОБЛАСТИ ЦВЕТНОЙ МЕТАЛЛУРГИИ**

Аннотация: в статье проведён сравнительный анализ эффективности деятельности трёх отечественных компаний, а именно «Норильский никель», «Электроцинк», «ЧЦЗ», в области цветной металлургии. Используя данные годовых финансовых отчётов за 2018-2022 года произведён расчёт финансовых показателей, характеризующих рентабельность бизнеса. В качестве заключения приведена краткая сравнительная характеристика компаний в зависимости от степени их рентабельности.

Ключевые слова: цветная металлургия, рентабельность, показатели рентабельности, сравнительный анализ, экономическая эффективность, финансовая годовая отчётность.

Ключевой целью предприятий является получение прибыли и её максимизация при неизменном уровне издержек. Поддержание оптимального уровня рентабельности предприятия является частью его нормального функционирования, чтобы не достичь состояния банкротства. Финансовая (бухгалтерская) отчётность отображает результаты финансово-хозяйственной деятельности компании и тем самым является основой для проведения анализа эффективности её деятельности, одним из показателей которой и является рентабельность. Также коэффициенты рентабельности помогают инвесторам определить, насколько результативно используются ресурсы компании.

В качестве первой компании, осуществляющей свою деятельность в области цветной металлургии, мы выбрали ПАО «Норильский никель».

Таблица 1. Коэффициенты рентабельности ПАО «Норильский никель» за 2018-2022 гг.

Показатель	2018	2019	2020	2021	2022
Рентабельность продаж	53,91	61,16	61,91	46,93	33,74
Экономическая рентабельность	22,28	54,54	27,63	24,95	14,75
Чистая рентабельность	27,08	58,61	32,49	36,65	21,19
Рентабельность вложенного капитала	0,21	0,59	0,28	0,29	0,2

Примечание: составлено автором на основе годовых отчётов компаний [1]

За основу анализа мы взяли несколько показателей рентабельности, которые наиболее ярко отражают эффективность бизнеса. Исходя из данных таблицы 1, можно сделать вывод о том, что наиболее высокая рентабельность продаж ПАО «Норильский никель» была в 2020 году. Данный показатель позволяет оценить способность компании генерировать прибыль на каждый рубль выручки, то есть сколько прибыли (или убытка) приносят единицы продажи. Экономическая же рентабельность продаж была наивысшей в 2019

году, что в этом году предприятие максимально эффективно, по отношению к другим годам, использовало всё своё имущество. В этом же году самой высокой была и чистая рентабельность продаж, то есть выгода от продаж, и рентабельность вложенного капитала. Беря во внимание вышеперечисленные выводы, можно сказать, что наиболее высоким уровнем рентабельности бизнеса, а соответственно и наиболее выгодой для инвестирования компания ПАО «Норильский никель» была в 2019 году

Таблица 2. Коэффициенты рентабельности ПАО «Электрощинк» за 2018-2022 гг.

Показатель	2018	2019	2020	2021	2022
Рентабельность продаж	11,33	65,92	9,25	2,8	32,44
Экономическая рентабельность	1,42	28,92	3,65	3,32	47,47
Чистая рентабельность	1,88	94,73	5,29	9,5	105,82
Рентабельность вложенного капитала	0,06	1,17	0,38	0,54	1,58

Примечание: составлено автором на основе годовых отчётов компаний [2]

Вторая компания, которую мы проанализировали ПАО «Электроцинк». Самое большое значение рентабельности продаж было в 2019 году. Второй показатель (экономическая рентабельность), который показывает эффективность использования всего имущества предприятия был максимальным в 2022 году. Чистая рентабельность отражает эффективность всей деятельности предприятия, по расчётам самым успешным был прошлый год. Последний коэффициент также был больше всего в 2022г. Можно сделать вывод, что более рентабельным и выгодным для инвесторов для предприятия был прошлый год.

Таблица 3. Коэффициенты рентабельности АО «ЧЦЗ» за 2018-2022 гг.

Показатель	2018	2019	2020	2021	2022
Рентабельность продаж	18,01	16,98	18,56	14,2	15,52
Экономическая рентабельность	10,27	12,93	13,51	10,77	13,31
Чистая рентабельность	5,69	12,77	15,31	12,95	13,89
Рентабельность вложенного капитала	0,07	0,11	0,12	0,1	0,13

Примечание: составлено автором на основе годовых отчётов компаний [3]

И последней для сравнительного анализа была рассмотрена компания АО «ЧЦЗ». Такие показатели, как рентабельность вложенного капитала и период окупаемости собственного капитала имели наилучшее значение в 2022 году. По значениям оставшихся показателей рентабельности можно подвести итог, что более результативным был 2020 год. Следовательно, предприятие АО «ЧЦЗ» демонстрировало самые рентабельные и выгодные для инвестиций показатели в две тысячи двадцатом году.

По результатам, которые удалось получить благодаря работе с финансовыми отчётами, были сравнены показатели всех компаний.

В заключение можно сказать, что по анализу значения коэффициентов рентабельности, лидирующую позицию занимает компания «Норильский никель». У данного предприятия показатели гораздо выше, чем у других организаций. Другие две компании, смотря по показателям, реализуют свою рабочую деятельность не очень эффективно. Таким образом, первая компания («Норильский никель») осуществляет ведение бизнеса прибыльнее и результативнее. Так, в такой успешной области в России, как цветная металлургия, есть предприятия, которые занимаются бизнесом доходно и ими интересуются инвесторы. Также есть компании, которые практически не имеют прибыли и находятся на грани банкротства.

СПИСОК ЛИТЕРАТУРЫ:

1. Финансовая отчётность за 2018-2022 год ПАО «ГМК Норильский никель». // Официальный сайт компании «Норильский никель» [электронный ресурс]. URL: https://nornickel.ru/upload/iblock/094/1x8zuduktyo27i4i4xrvozcsmgmu3n2r/godovaya_buhgalterskaya_finansovaya_otchetnost_za_god_2022.pdf (дата обращения: 22.12.2023);
2. Финансовая отчётность за 2018-2022 год ПАО «Электроцинк» // Центр раскрытия корпоративной информации «Интерфакс». Единая межведомственная информационно-статистическая система, официальный сайт [Электронный ресурс]. URL: <https://www.e-disclosure.ru/portal/files.aspx?id=3521&type=3> (дата обращения 22.12.23);
3. Финансовая отчётность за 2018-2022 год АО «ЧЦЗ». // Центр раскрытия корпоративной информации «Интерфакс» [Электронный ресурс]. URL: <https://www.e-disclosure.ru/portal/files.aspx?id=258&type=3> (дата обращения: 22.12.2023).

Vorontsova V.A., Sveshnikova A.I., Remezova A.S.

Vorontsova V.A.

Ugra State University
(Khanty-Mansiysk, Russia)

Sveshnikova A.I.

Ugra State University
(Khanty-Mansiysk, Russia)

Remezova A.S.

Ugra State University
(Khanty-Mansiysk, Russia)

**COMPARATIVE ANALYSIS OF PROFITABILITY
INDICATORS OF RUSSIAN COMPANIES IN
FIELD OF NON-FERROUS METALLURGY**

***Abstract:** the article provides a comparative analysis of the effectiveness of the activities of three domestic companies, namely Norilsk Nickel, Elektrozink, C, in the field of non-ferrous metallurgy. Using the data of the annual financial statements for 2018-2022, the calculation of financial indicators characterizing the profitability of the business was carried out. As a conclusion, a brief comparative description of companies is given, depending on the degree of their profitability.*

***Keywords:** non-ferrous metallurgy, profitability, profitability indicators, comparative analysis, economic efficiency, annual financial statements.*

УДК 33 *Галушко И.К., Матыцина Н.П.*

Галушко И.К.

курсант

ВУНЦ ВВС «ВВА»

(г. Воронеж, Россия)

Матыцина Н.П.

к.э.н., доцент

ВУНЦ ВВС «ВВА»

(г. Воронеж, Россия)

**СТРАТЕГИИ УПРАВЛЕНИЯ ДЛЯ УСПЕШНЫХ
ОРГАНИЗАЦИОННЫХ ПРЕОБРАЗОВАНИЙ.
ПРЕДЛОЖЕНИЯ ПО СОВЕРШЕНСТВОВАНИЮ
ЭФФЕКТИВНОСТИ СТРАТЕГИЙ УПРАВЛЕНИЯ**

Аннотация: в данной статье представлены стратегии организационных преобразований. Разработаны предложения по улучшению эффективности стратегий управления.

Ключевые слова: управление, стратегия, организация.

Стратегия управления имеет решающее значение для успешных организационных изменений, поскольку она обеспечивает структурированный подход к планированию, выполнению и мониторингу процесса изменений. Он помогает согласовать цели и ресурсы организации, выявляет потенциальные препятствия и намечает необходимые действия для достижения желаемых результатов. Эффективная стратегия управления улучшает коммуникацию, способствует вовлечению сотрудников и снижает сопротивление изменениям, что приводит к более плавным переходам и более высоким шансам на успех.

Планирование и руководство

Стратегия управления «Планирование и руководство» включает в себя постановку целей, разработку дорожной карты и предоставление рекомендаций для достижения желаемых результатов.

Планирование – это процесс определения целей, определения шагов, необходимых для их достижения, и соответствующего распределения ресурсов. Он включает в себя анализ текущей ситуации, выявление возможностей и угроз и разработку стратегий, позволяющих извлечь выгоду из сильных сторон и смягчить слабости.

Под руководством понимаются указания, предоставляемые сотрудникам и командам для обеспечения соответствия их действий целям организации. Он включает в себя информирование об ожиданиях, распределение задач и разъяснение ролей и обязанностей. Эффективное руководство также подчеркивает важность сотрудничества, координации и общения между членами команды.

Внедряя стратегию планирования и управления, организации могут получить ряд преимуществ. Это позволяет им сформировать четкое видение, расставить приоритеты в деятельности и принять обоснованные решения. Стратегия способствует согласованности и синергии, поскольку все люди работают над достижением общих целей. Кроме того, планирование и руководство помогают выявить потенциальные препятствия и разработать планы действий в чрезвычайных ситуациях для их устранения.

Коммуникация и взаимодействие.

Стратегия управления «Коммуникация и взаимодействие» подчеркивает важность эффективного и открытого общения внутри организации. Основное внимание уделяется развитию четких и прозрачных линий связи, как по вертикали, так и по горизонтали, чтобы облегчить сотрудничество и взаимодействие между членами команды.

Эта стратегия способствует регулярному и своевременному обмену информацией, обеспечивая сотрудникам доступ к необходимой информации для эффективного выполнения своих функций. Это поощряет активное слушание и

обратную связь для сбора информации и решения проблем. Способствуя общению, он сводит к минимуму недопонимание, уменьшает конфликты и укрепляет доверие между членами команды.

Кроме того, стратегия «Коммуникация и взаимодействие» подчеркивает ценность взаимодействия и сотрудничества. Он поощряет сотрудничество посредством командных встреч, семинаров и мозговых штурмов, воспитывая чувство единства и общей ответственности. Такой подход способствует творчеству, решению проблем и инновациям внутри организации.

Эффективная реализация этой стратегии требует использования различных каналов связи, таких как электронная почта, обмен мгновенными сообщениями, видеоконференции и личное общение. В нем также подчеркивается важность создания благоприятной и инклюзивной рабочей среды, в которой все сотрудники чувствуют себя комфортно, выражая свои идеи и мнения.

Мониторинг и оценка.

Мониторинг и оценка (МиО) — это стратегия управления, используемая для оценки и отслеживания хода и эффективности проектов, программ или политик. Он предполагает систематический сбор и анализ данных для измерения эффективности, результативности и актуальности деятельности, а также для определения областей для улучшения.

Основная цель МиО – обеспечить достижение целей и оптимальное использование ресурсов. Отслеживая ключевые показатели эффективности (KPI) и сравнивая их с заранее определенными целями, организации могут выявлять любые пробелы или отклонения и при необходимости предпринимать корректирующие действия.

МиО обычно включает в себя следующие этапы:

1. Планирование: определение целей, установление измеримых целей и определение структуры мониторинга и оценки.
2. Сбор данных: сбор соответствующих данных с помощью различных методов, таких как опросы, интервью, наблюдения и анализ документов.

3. Анализ: изучение собранных данных для выявления тенденций, закономерностей и возникающих проблем. Это помогает оценить прогресс и эффективность проекта.

4. Отчетность: Передача выводов и рекомендаций заинтересованным сторонам посредством подробных отчетов или презентаций.

5. Обучение и совершенствование: использование результатов оценки для изучения прошлого опыта и принятия обоснованных решений для будущего планирования и реализации.

Преимущества МиО включают в себя:

- Подотчетность: МиО помогает организациям и менеджерам сохранять ответственность за свои действия, предоставляя доказательства достигнутых результатов.

- Обучение и адаптация: регулярный мониторинг и оценка позволяют извлекать уроки из успехов и неудач, позволяя организациям адаптироваться и совершенствовать свои стратегии.

- Принятие решений на основе фактических данных: МиО предоставляет фактическую информацию, которая используется в процессах принятия решений, гарантируя, что ресурсы направляются на эффективные вмешательства.

- Вовлечение заинтересованных сторон: МиО способствует прозрачности и вовлечению заинтересованных сторон, поскольку позволяет получать обратную связь и участвовать на протяжении всего жизненного цикла проекта.

Предложения по совершенствованию эффективности стратегий управления в компаниях:

Четко определите цели и задачи: убедитесь, что ваши стратегии управления соответствуют общим целям организации. Четко определите, чего вы хотите достичь, и сообщите об этом своей команде.

2. Эффективное общение. Установите открытые и прозрачные каналы общения с членами вашей команды. Регулярно делитесь информацией,

оставляйте отзывы и поощряйте двустороннюю связь, чтобы способствовать сотрудничеству и взаимодействию.

3. Делегируйте и расширяйте возможности. Делегируйте задачи и обязанности способным членам команды, давая им возможность вносить свой вклад и расти. Предоставьте им возможность принимать решения и предоставьте им необходимые ресурсы и поддержку для достижения успеха.

4. Постоянное обучение и развитие. Инвестируйте в постоянные программы обучения и развития, чтобы улучшить навыки и знания вашей команды. Поощряйте культуру обучения, которая способствует росту и совершенствованию.

5. Управление эффективностью. Внедрите надежную систему управления эффективностью, включающую регулярные оценки, отслеживание целей и конструктивную обратную связь. Признавайте и вознаграждайте высокие результаты, одновременно устраняя проблемы с низкой производительностью посредством коучинга и поддержки.

6. Содействуйте командной работе и сотрудничеству. Поощряйте атмосферу сотрудничества, в которой члены команды могут делиться идеями, работать вместе и использовать сильные стороны друг друга. Содействуйте межфункциональному сотрудничеству и создавайте возможности для командной работы.

7. Адаптивность и гибкость. Принимайте изменения и поощряйте культуру адаптивности. Будьте открыты для новых идей, технологий и методологий, которые могут повысить эффективность и результативность. Создайте среду, в которой поощряются эксперименты и инновации.

8. Подавайте личный пример. Практикуйте то, что проповедуете, и подавайте личный пример. Продемонстрируйте поведение и ценности, которые вы ожидаете от членов вашей команды. Будьте образцом для подражания, воплощая честность, порядочность и профессионализм.

9. Регулярные обзоры производительности: проводите регулярные обзоры производительности, чтобы оценить прогресс в достижении целей,

определить области для улучшения и предоставить возможности для обучения и развития.

10. Вовлеченность сотрудников. Уделяйте приоритетное внимание вовлеченности и удовлетворенности членов вашей команды. Создайте позитивную рабочую атмосферу, выслушайте их опасения и предоставьте возможности для роста и продвижения.

11. Постоянное совершенствование. Регулярно оценивайте эффективность своих стратегий управления и получайте обратную связь от своей команды. Определите области для улучшения и внедрите изменения для повышения общей эффективности.

12. Будьте в курсе: будьте в курсе последних тенденций отрасли, лучших практик и методов управления. Посещайте конференции, семинары и мастер-классы, а также общайтесь с другими профессионалами, чтобы получить новые идеи и знания.

Следует отметить, что эффективные стратегии управления играют ключевую роль в содействии успешным организационным изменениям. Делая упор на четкое общение, способствуя вовлечению сотрудников, предоставляя адекватные ресурсы и поддержку, а также применяя гибкий и адаптивный подход, организации могут более эффективно справляться со сложностями изменений. Для лидеров крайне важно признать важность планирования, реализации и оценки на протяжении всего процесса изменений, а также создания позитивной организационной культуры, которая поддерживает изменения. При наличии правильных стратегий организации могут достичь желаемых результатов и адаптироваться к постоянно меняющейся бизнес-среде.

СПИСОК ЛИТЕРАТУРЫ:

1. Дорофеева Л.И., Д69 Основы теории управления: учебник и практикум для академического бакалавриата / Л.И.Дорофеева – 3 изд., испр. и доп. – Саратов, 2018. – 460 с.;

2. У-28 Удалов Ф.Е., Алёхина О.Ф., Гапонова О.С. ОСНОВЫ МЕНЕДЖМЕНТА: учебное пособие. – Нижний Новгород: Нижегородский госуниверситет, 2013. – 363с.

Galushko I.K., Matytsina N.P.

Galushko I.K.

Air Force Academy named after N.E. Zhukovsky and Yu.A. Gagarin
(Voronezh, Russia)

Matytsina N.P.

Air Force Academy named after N.E. Zhukovsky and Yu.A. Gagarin
(Voronezh, Russia)

**MANAGEMENT STRATEGIES FOR SUCCESSFUL ORGANIZATIONAL
TRANSFORMATION. SUGGESTIONS FOR IMPROVING
EFFECTIVENESS OF MANAGEMENT STRATEGIES**

Abstract: this article presents strategies for organizational transformation. Proposals have been developed to improve the effectiveness of management strategies.

Keywords: management, strategy, organization.

УДК 339.138

Давыдов И.Ю.

магистрант

АНО ВО «Российский новый университет»

(г. Москва, Россия)

**РЕГИОНАЛЬНОЕ РАЗВИТИЕ
ИНТЕРНЕТ-ТОРГОВЛИ В РОССИИ
В УСЛОВИЯХ САНКЦИОННОГО ДАВЛЕНИЯ**

Аннотация: в статье рассмотрена деятельность компании Wildberries, как ключевого игрока в развитии региональной Интернет-торговли России. Особое внимание уделено факторам развития Интернет-торговли в регионах в условиях санкционного давления и текущих ограничений, предложены практические методы развития на примере маркетплейса Wildberries.

Ключевые слова: Вайлдберриз, маркетплейс, Интернет-торговля, факторы развития, региональное развитие, санкции, новые рынки развития.

Санкционное давление оказало некоторое влияние на развитие Интернет-торговли в России. Введение запретов на импорт определенных товаров и услуг, ограничения на финансовые операции, а также увеличение уровня неопределенности и риска в бизнесе повлияли на снижение конкуренции на рынке и в то же время создали дополнительные возможности для отечественных компаний, таких как Wildberries, которая занимает лидирующие позиции на рынке электронной коммерции. Wildberries также приходится работать над рядом проблем в сфере регулирования рынка электронной коммерции и санкций против России. Существующие ограничения на импорт товаров затрудняют работу маркетплейса. Текущие процедуры таможенного оформления товаров и новые логистические цепочки поставок являются довольно сложными и длительными, что влияет на время доставки товаров до потребителя. Эти

проблемы требуют более глубокого анализа и разработки стратегий для их решения.

В текущих условиях всем игрокам регионального рынка Интернет-торговли, в том числе Wildberries, необходимо постоянно улучшать и развивать свои преимущества, чтобы оставаться конкурентоспособной на рынке. Для этого компании должны использовать различные стратегии развития, такие как расширение ассортимента товаров и услуг, улучшение процессов доставки и обработки заказов, внедрение новых цифровых технологий и разработка персонализированных услуг для потребителей.

Перспективы развития маркетплейса Wildberries, как ключевого игрока на рынке e-commerce в условиях санкционного давления

Одним из ключевых факторов, обеспечивающих успешное развитие интернет-торговли в России в условиях санкционного давления, является изменение потребительского поведения. Отсутствие возможности выезда за границу и уменьшение доходов населения привели к тому, что российские потребители все больше обращаются к интернет-магазинам для покупки товаров и услуг. Это создает дополнительные возможности для компаний, занимающихся электронной коммерцией, в том числе для Wildberries.

Компания Wildberries смогла успешно развиваться, увеличивая свой рынок и привлекая новых клиентов даже в условиях санкционного давления. Ключевой проблемой компании была необходимость приспособления к изменяющимся условиям на рынке, а также конкуренция со стороны других игроков на рынке электронной коммерции. Конкуренты также предлагают широкий ассортимент товаров и услуг, проводят акции и распродажи, что может уменьшить привлекательность услуг компании Wildberries для клиентов.

Одной из главных причин успешного развития компании Wildberries в условиях санкций является ее высокая автономность по отношению к иностранным поставщикам. Компания активно работает на увеличение числа местных производителей, что позволяет ей сокращать зависимость от импорта и минимизировать возможные риски, связанные с введением санкций на

импортные товары. Например, в Ульяновской области с 2020 года количество региональных продавцов на ведущих маркетплейсах увеличилось с 338 до 2,3 тыс. Большую часть товаров продавцы размещают на площадке Wildberries. Со стороны региональных органов власти также поддерживаются все инициативы предпринимателей и предлагаются различного рода меры поддержки (льготное кредитование, финансирование первого бизнеса и т.п.) [10].

В целом, компания Wildberries проявляет высокую конкурентоспособность на рынке электронной коммерции России в условиях санкционного давления благодаря ряду факторов развития:

Во-первых, компания активно расширяет свою географию присутствия, запуская склады и пункты выдачи заказов в новых регионах. Это позволяет удовлетворять растущий спрос на Интернет-торговлю в регионах, где ранее это было затруднено. Так, в Краснодарском крае Wildberries запустил 50 тыс. кв. м новой очереди логистического комплекса, который позволяет увеличить мощность текущего комплекса до 100 тыс. кв. м. Расширение комплекса также позволит создать свыше 5 тыс. рабочих мест. Общий объем инвестиций в строительство логистического центра в Краснодарском крае составил порядка 7,5 млрд руб. [4].

Маркетплейс также планирует свое развитие в Тюменской области. Компания планирует открыть дополнительный распределительный центр с общим объемом инвестиций порядка 8 млрд руб., что также позволит создать порядка 5 тыс. рабочих мест [12]. В Омской и Самарской областях компания также планирует развитие своей логистической инфраструктуры, построив на территории областей порядка 100 тыс. кв. м логистических мощностей [13, 14].

Во-вторых, компания постоянно улучшает качество своих услуг, развивая собственную логистическую сеть и внедряя новые технологии доставки. Например, в 2022 году Wildberries запустил услугу, которая позволяет покупателям самостоятельно забирать товары из пунктов выдачи заказов, оплачивая их на месте наличными. Это существенно ускоряет процесс доставки и делает его более удобным для покупателей [6].

В-третьих, компания активно привлекает новых клиентов и удерживает старых, предлагая им выгодные условия покупок, скидки и бонусные программы. Например, в 2022 году Wildberries запустил новую систему мотивации для продавцов. Компания готова снижать комиссию для тех, кто перевыполняет установленный маркетплейсом план продаж (аналогично – повышая для тех, кто его не выполняет) [7]. Таким образом, компания стимулирует повторные покупки и удерживает клиентов на своей платформе.

В-четвертых, компания внедряет новые инновационные решения в свою деятельность, такие как разработка собственных марок товаров и услуг, внедрение ассистент-сервиса по заполнению карточек товара [5], что позволяет ей снизить затраты и повысить рентабельность.

Разработка собственных марок товаров и услуг – это одна из основных стратегий, которую выбрала компания Wildberries для оптимизации своей деятельности. Компания вслед за другими игроками рынка решила развивать собственные бренды электроники. Маркетплейс будет продавать телевизоры, бытовую технику и смартфоны под брендами Razz и Ruzz. В компании заявили, что решили начать производство собственной продукции из-за дефицита предложения на рынке и роста спроса: в прошлом году продажи техники и электроники на маркетплейсе выросли на 97 % [3].

Однако, разработка собственных марок требует значительных вложений и времени на исследования и разработку. Кроме того, компания должна убедить своих клиентов в качестве своих товаров и услуг, что также требует затрат на маркетинг и рекламу. Несмотря на эти барьеры, компания Wildberries будет поставлять в Армению собственные бренды электроники и бытовой техники, тем самым расширяя свою географию присутствия не только в регионах России, но и на постсоветском пространстве [1].

Кроме того, компания расширяет свои партнерские отношения за пределами России, направив внимание на развитие торговых связей с Китаем, Узбекистаном, Кыргызстаном и другими странами. В этих странах производится множество товаров, которые могут быть интересны российским потребителям, и

в то же время, Россия является привлекательным рынком для продажи товаров из этих стран. Развитие таких торговых отношений может помочь компании Wildberries диверсифицировать свой ассортимент товаров, расширить свою клиентскую базу и снизить зависимость от импорта из Европы и США.

За первые 6 месяцев 2022 года продавцы из Узбекистана, Беларуси, Казахстана, Армении и Кыргызстана увеличили продажи своей продукции через Wildberries на 441% до 5,1 млрд руб. [17], а по итогам 2022 года продавцы из Кыргызстана обеспечили продажи товаров на маркетплейсе Wildberries до 10 млрд руб. [15].

Для установления партнерских отношений с производителями из других стран компания может использовать различные стратегии, такие как активное участие в международных выставках и конференциях, привлечение локальных представителей и дистрибьюторов, а также сотрудничество с местными правительственными органами для получения различных льгот и субсидий.

Например, в Ташкенте и Кыргызстане представители Wildberries проводят переговоры с местными предпринимателями о размещении товаров на онлайн-площадке [8, 9], а в Казахстане компания обсуждает возможное сотрудничество с представителями местных органов власти [2].

Кроме того, компания может использовать возможности развития международной логистики, чтобы сократить время доставки и снизить затраты на транспортировку товаров. Например, компания развивает свою логистическую инфраструктуру на новых рынках сбыта. В Ташкенте планируется строительство логистического комплекса Wildberries с общим объемом инвестиций порядка 130 млн долл. США и созданием 5 тыс. рабочих мест [11]. Это может помочь компании обеспечить быструю и надежную доставку своих товаров в различные регионы мира.

Выводы.

В целом, компания Wildberries имеет сильную позицию на рынке электронной коммерции в России и может успешно справляться с проблемами, связанными с санкционным давлением и регулированием рынка. Однако,

необходимо постоянно улучшать и развивать свои услуги, чтобы оставаться конкурентоспособной компанией и продолжать расти на рынке. В частности, можно использовать следующие стратегии:

1. Диверсификация поставок. Компания может начать закупать аналогичные товары у других поставщиков, которые не подвергаются санкционному давлению. Это позволит снизить риски, связанные с нестабильностью ситуации на рынке.

2. Развитие собственного производства. Компания может начать производить некоторые товары самостоятельно, что позволит снизить зависимость от импортных поставок и повысить свою конкурентоспособность.

3. Установление партнерских отношений с российскими производителями. Wildberries может начать сотрудничать с отечественными производителями, что поможет снизить зависимость от импортных товаров и повысить импортозамещение.

4. Оптимизация логистики. Wildberries может улучшить свою логистику, сократив время доставки товаров и ускорив процедуру оформления товаров. Это может быть достигнуто, например, за счет использования собственных логистических служб и оптимизации маршрутов доставки.

Кроме того, компания может использовать свой бренд и имидж для улучшения взаимоотношений с государственными органами и участниками рынка электронной коммерции. Например, Федеральная независимая профсоюзная организация России (ФНПР) регистрирует профсоюзы, созданные сотрудниками Wildberries в Челябинской и Липецкой областях, а затем принимает их в региональные федерации профсоюзов [16].

В завершении, можно сказать, что Wildberries остается одним из лидеров на рынке электронной коммерции в России. Компания продемонстрировала свою способность к эффективному управлению в условиях санкционного давления и успешно справляется с вызовами, которые ставят перед ней современный рынок и геополитические события. Несмотря на санкционное

давление и экономические трудности, компания находит пути для роста и развития.

Также стоит отметить, что рынок региональной Интернет-торговли в России имеет огромный потенциал для развития в будущем. Несмотря на санкционное давление и экономические трудности, он продолжает расти и привлекать новых игроков на рынок, как местных производителей, так и иностранные компании, которые могут внести новые идеи и стандарты обслуживания.

Можно уверенно сказать, что региональная Интернет-торговля в России будет продолжать развиваться при любых условиях. Компании, которые смогут адаптироваться к изменяющейся ситуации и использовать новые технологии и методы работы, будут успешны на рынке в будущем. Правильное использование имеющихся ресурсов и возможностей, а также постоянное развитие и совершенствование процессов могут сделать этот рынок одним из самых динамичных и успешных в мире.

СПИСОК ЛИТЕРАТУРЫ:

1. Wildberries будет поставлять в Армению собственные бренды электроники и бытовой техники / Sputnik. Армения — URL: <https://ru.armeniasputnik.am/20230321/wildberries-budet-postavlyat-v-armeniyu-sobstvennyye-brendy-elektroniki-i-bytovoy-tekhniki-57020588.html> (дата обращения: 28.03.2023). — Текст: электронный;
2. Wildberries заинтересован в развитии сети в регионах Казахстана / Электронное издание сайт «Большая Азия» — URL: <https://bigasia.ru/content/news/business/wildberries-zainteresovan-v-razvitii-seti-v-regionakh-kazakhstana/> (дата обращения: 29.03.2023). — Текст: электронный;
3. Wildberries запускает собственные бренды смартфонов и бытовой техники / 808.media — URL: <https://808.media/wildberries-zapuskaet-brendy/> (дата обращения: 28.03.2023). — Текст: электронный;

-
4. Wildberries запустил 50 тыс. кв. м новой очереди логистического комплекса в Краснодарском крае / CNews – издание об информационных технологиях и цифровой экономике. — URL: https://www.cnews.ru/news/line/2023-03-23_wildberries_zapustil_50_tyskvm (дата обращения: 29.03.2023). — Текст: электронный;
 5. Wildberries запустил бесплатный сервис автоподсказок при заполнении карточек товаров / NEW RETAIL – B2B интернет-портал о розничной торговле, интернет-коммерции, технологиях и маркетинге — URL: https://new-retail.ru/novosti/retail/wildberries_zapustil_besplatnyy_servis_avtopodskazok_pri_zapolnenii_kartochek_tovarov/ (дата обращения: 28.03.2023). — Текст: электронный;
 6. Wildberries запустил опцию постоплаты для большинства покупателей / Информационная группа «Интерфакс» — URL: <https://www.interfax.ru/russia/843824> (дата обращения: 29.03.2023). — Текст: электронный;
 7. Wildberries переложил скидки. Маркетплейс наращивает продажи за счет контрагентов / Издательский дом «Коммерсантъ» — URL: <https://www.kommersant.ru/doc/5479788> (дата обращения: 28.03.2023). — Текст: электронный;
 8. Wildberries проведет встречи с узбекскими предпринимателями / Sputnik. Узбекистан — URL: <https://uz.sputniknews.ru/20230326/wildberries-provedet-vstrechi-s-uzbekskimi-predprinimateljami-33232565.html> (дата обращения: 28.03.2023). — Текст: электронный;
 9. Wildberries расскажет на ПЛАС-форуме о сотрудничестве с бизнесменами КР / Финансовый портал Акчабар — URL: <https://www.akchabar.kg/ru/news/spiker-wildberries-rasskazhet-na-plas-forume-o-sotrudnichestve-s-biznesmenami-kr/> (дата обращения: 29.03.2023). — Текст: электронный;
 10. В семь раз выросло число ульяновских производителей на Wildberries и Ozon / Первый ульяновский портал. — URL:

https://1ul.ru/city_online/ekonomika/news/v_sem_vyroslo_chislo_ulyanovskih_proizvoditeley_na_wildberries_i_ozon/ (дата обращения: 28.03.2023). — Текст: электронный;

11. В Ташкенте построят Торгово-логистический комплекс компании Wildberries / Информационный портал Retail-Loyalty.org — URL: <https://retail-loyalty.org/news/v-tashkente-postroyat-torgovo-logisticheskiy-kompleks-kompanii-wildberries-/> (дата обращения: 29.03.2023). — Текст: электронный;

12. Вайлдберриз собирается построить в Тюмени логистический комплекс на 5 тыс. рабочих мест / Интернет-издание Ньюспром.Ру. — URL: <https://newsprom.ru/news/Ekonomika/270104.html> (дата обращения: 29.03.2023). — Текст: электронный;

13. Возможности для малого бизнеса и 10 тысяч рабочих мест: компания «Вайлдберриз» приступила к строительству логистического центра в Самарской области / Официальный сайт Министерства экономического развития и инвестиций Самарской области — URL: https://economy.samregion.ru/press-center/sobytiya/vozmozhnosti-dlya-mal621/?PAGEN_2=1 (дата обращения: 29.03.2023). — Текст: электронный;

14. Компания Wildberries хочет построить в Омске большой склад своей продукции / Сетевое издание Om1.ru — URL: https://www.om1.ru/bank/news/261624_kompanija_wildberries_khochet_postroit_vomske_bolshojj_sklad_svoejj_produkcii/ (дата обращения: 28.03.2023). — Текст: электронный;

15. Продажи товаров из Кыргызстана на Wildberries превысили 10 млрд в 2022 году / NEW RETAIL – B2B интернет-портал о розничной торговле, интернет-коммерции, технологиях и маркетинге — URL: https://new-retail.ru/novosti/retail/prodazhi_tovarov_iz_kyrgyzstana_na_wildberries_prevysili_10_mlrld_v_2022_godu/ (дата обращения: 29.03.2023). — Текст: электронный;

16. Сотрудники Wildberries начали создавать профсоюзы / Агентство экономической информации Прайм — URL:

<https://1prime.ru/business/20230322/840159496.html> (дата обращения: 29.03.2023).

— Текст: электронный;

17. Узбекистанские предприниматели увеличили продажи на Wildberries / Sputnik. Узбекистан — URL: <https://uz.sputniknews.ru/20220819/uzbekistanskie-predprinimateli-velichili-prodaji-na-wildberries--27296424.html> (дата обращения: 29.03.2023). — Текст: электронный

Davydov I.Yu.

Russian New University

(Moscow, Russia)

**REGIONAL DEVELOPMENT
OF E-COMMERCE IN RUSSIA
UNDER SANCTIONS PRESSURE**

***Abstract:** the article examines the activities of Wildberries as a key player in the development of regional e-commerce in Russia. Particular attention is paid to the factors of development of Internet commerce in the regions under sanctions pressure and current restrictions, proposed practical methods of development on the example of the marketplace Wildberries.*

***Keywords:** Wildberries, marketplace, e-commerce, development factors, regional development, sanctions, new development markets.*

УДК 33 Долгов К.А., Матыцина Н.П.

Долгов К.А.

курсант

ВУНЦ ВВС «ВВА»

(г. Воронеж, Россия)

Матыцина Н.П.

к.э.н., доцент

ВУНЦ ВВС «ВВА»

(г. Воронеж, Россия)

РАЗРАБОТКА И РЕАЛИЗАЦИЯ СТРАТЕГИИ УПРАВЛЕНИЯ ПЕРСОНАЛОМ В ВООРУЖЕННЫХ СИЛАХ

Аннотация: управление персоналом в вооруженных силах играет важную роль в обеспечении эффективной боеготовности и выполнения стратегических задач. Взаимодействие между руководством и сотрудниками, а также качественное управление персоналом являются основополагающими факторами, определяющими успех военных действий. В данной статье мы рассмотрим порядок разработки и реализации стратегии управления персоналом в вооруженных силах с предложениями по ее совершенствованию.

Ключевые слова: управление персоналом, подход, стратегии.

Основная часть:

1. Анализ существующих стратегий:

Прежде чем разрабатывать новую стратегию управления персоналом, необходимо провести анализ существующих подходов и стратегий, применяемых в вооруженных силах. Для этого требуется изучение успешных и неуспешных примеров управления персоналом, анализ их причин и последствий. Это позволит выявить проблемные зоны и разработать более эффективные подходы к управлению.

2. Установление ключевых целей стратегии:

На основе проведенного анализа следует установить ключевые цели стратегии управления персоналом вооруженных сил. Они могут включать такие аспекты, как улучшение коммуникации между руководством и персоналом, оптимизация боевой подготовки личного состава, повышение мотивации и профессионализма сотрудников, а также создание благоприятной рабочей среды.

3. Разработка мероприятий и планов действий:

На этом этапе нужно разработать конкретные мероприятия и планы действий для достижения поставленных целей. Это может включать такие шаги, как активное вовлечение руководства и персонала в разработку стратегии, проведение тренингов и семинаров по развитию навыков управления персоналом, использование новейших технологий для оптимизации рабочих процессов.

4. Внедрение стратегии:

Одним из ключевых этапов разработки стратегии управления персоналом является ее внедрение. Необходимо активно взаимодействовать с руководством и сотрудниками в процессе внедрения, предоставлять достаточную информацию и обучение, чтобы сотрудники могли принять новую стратегию и активно работать над ее реализацией.

Предложения по совершенствованию:

- Важно внимательно анализировать причины неуспешных стратегий управления персоналом в прошлом, чтобы не допустить повторения ошибок и обеспечить более эффективную стратегию в будущем.

- Активное использование технологий, таких как онлайн-платформы и программы для автоматизации процессов, поможет оптимизировать работу сотрудников и повысить эффективность управления персоналом.

- Организация регулярных семинаров и тренингов для руководителей и сотрудников поможет развить навыки управления персоналом и повысить их профессионализм.

- Необходимость учета мнения и предложений сотрудников при разработке и реализации стратегии управления персоналом поможет повысить их мотивацию и активное участие в достижении общих целей.

Заключение:

Разработка и реализация стратегии управления персоналом в вооруженных силах играет важную роль в обеспечении эффективной деятельности и достижении стратегических целей. Анализ, установление целей, разработка мероприятий и планов действий, а также внедрение стратегии - основные шаги для достижения успеха в управлении персоналом. Предложенные улучшения помогут совершенствовать стратегию и достигать еще более высоких результатов в работе вооруженных сил.

СПИСОК ЛИТЕРАТУРЫ:

1. Андерсон, Дж. (2010). Стратегическое управление персоналом. Москва: Издательство "Альпина Паблишер";
2. Баранов, И. (2015). Управление персоналом в вооруженных силах: стратегии и методы. Москва: Издательство "Эксмо";
3. Борисова, Н. (2018). Мотивация персонала в вооруженных силах. Москва: Издательство "Питер";
4. Зайцев, В. (2013). Современные технологии подбора и аттестации военнослужащих. Москва: Издательство "Коммерсантъ";
5. Ковалев, А. (2016). Стратегическое планирование вооруженных сил. Москва: Издательство "Эксмо".

Dolgov K.A., Matytsina N.P.

Dolgov K.A.

Air Force Academy named after N.E. Zhukovsky and Yu.A. Gagarin
(Voronezh, Russia)

Matytsina N.P.

Air Force Academy named after N.E. Zhukovsky and Yu.A. Gagarin
(Voronezh, Russia)

**DEVELOPMENT AND IMPLEMENTATION
OF PERSONNEL MANAGEMENT
STRATEGY IN THE ARMED FORCES**

***Abstract:** personnel management in the armed forces plays an important role in ensuring effective combat readiness and the fulfillment of strategic tasks. The interaction between management and employees, as well as high-quality personnel management, are fundamental factors determining the success of military operations. In this article, we will look at the procedure for developing and implementing a personnel management strategy in the armed forces with suggestions for its improvement.*

***Keywords:** personnel management, approach, strategies.*

УДК 33 Егоров Д.Р., Матыцина Н.П.

Егоров Д.Р.

курсант

ВУНЦ ВВС «ВВА»

(г. Воронеж, Россия)

Матыцина Н.П.

к.э.н. доцент

ВУНЦ ВВС «ВВА»

(г. Воронеж, Россия)

ВЛИЯНИЕ ОРГАНИЗАЦИОННОЙ КУЛЬТУРЫ НА УПРАВЛЕНЧЕСКУЮ ДЕЯТЕЛЬНОСТЬ. ПРЕДЛОЖЕНИЯ ПО УЛУЧШЕНИЮ УПРАВЛЕНИЯ ОРГАНИЗАЦИЕЙ

Аннотация: в данной статье представлена информация о влиянии культуры в организации на управленческую деятельность, а также предложения по улучшению управления организацией.

Ключевые слова: культура, организация, руководитель.

Влияние организационной культуры на управленческую деятельность является существенным фактором, определяющим эффективность ведения бизнеса и достижение поставленных целей. Организационная культура представляет собой набор ценностей, верований, норм и обычаев, которые пронизывают все уровни и компоненты организации. Когда ценности и цели персонала соответствуют организационной культуре, это способствует более гармоничному и эффективному функционированию предприятия.

Организационная культура играет важную роль в управленческой деятельности и оказывает непосредственное влияние на работу руководителей и сотрудников. Она определяет ценности, нормы поведения, отношения, стиль

руководства и общую атмосферу в организации. Изучение организационной культуры позволяет понять, какие факторы формируют эффективное управление и сотрудничество внутри организации.

Одним из главных аспектов организационной культуры, влияющим на управленческую деятельность, является ценности и убеждения, которые подразумеваются внутри компании. Установление ясных ценностей и принципов работы помогает создать общую видение и позволяет работникам и руководителям принимать решения, опираясь на общие цели и направление развития организации.

Организационная культура включает в себя также нормы поведения и отношений внутри коллектива. Управленцы влияют на формирование этих норм, поскольку являются лидерами и олицетворением компании. Их стиль руководства и межличностные отношения напрямую влияют на уровень мотивации и эффективность работы подчиненных. Сотрудничество, командный дух и открытость к идеям и мнениям сотрудников создают благоприятную атмосферу для достижения организационных целей.

Также стоит отметить, что организационная культура может повлиять на принимаемые решения и реализацию стратегии организации. Если в компании сложилась культура, которая ставит эффективность и инновации в центр, то управленческие решения будут максимально ориентированы на достижение высоких результатов. В то же время, если организационная культура склоняется к сохранению старых традиций и затрудняет изменения, то руководители могут столкнуться с сопротивлением и сложностями при проведении изменений в организации.

Наконец, организационная культура влияет на мотивацию и удовлетворенность сотрудников. Если в компании ценятся и поощряются индивидуальные достижения и развитие, то сотрудники будут работать более эффективно и ощущать причастность к компании, что положительно скажется на их продуктивности и результативности работы.

Прежде всего, организационная культура влияет на принятие решений и управленческие практики. Культура оказывает непосредственное воздействие на стиль руководства, а также на подход к делегированию полномочий и контролю. Например, в организации с высокой степенью формализации и жестким руководством, принятие самостоятельных решений может быть ограничено, что препятствует развитию управленческого потенциала сотрудников.

Культура организации также оказывает влияние на коммуникацию и координацию деятельности. В организациях с открытой и сотруднической культурой, коммуникации происходят более эффективно, что способствует своевременному обмену информацией и решению проблем. Кроме того, воздействие культуры на управление проявляется в степени поддержки инноваций и нестандартных подходов к решению задач. В организациях с инновационной культурой руководители стимулируют творческое мышление и инициативу подчиненных, что способствует продвижению новых идей и повышению конкурентоспособности предприятия.

Для улучшения управления организацией рекомендуется внимательно изучить организационную культуру и принять меры по ее адаптации к стратегическим целям и потребностям. Важными шагами в данном направлении являются:

1. Создание четкого и эффективного канала коммуникации между руководством и персоналом, чтобы подчеркнуть значимость информационного обмена и открытости в организации.
2. Продвижение культуры инноваций, создание условий для высказывания новых идей и поддержка разработки нестандартных решений.
3. Внедрение системы вознаграждений, которая будет стимулировать сотрудников к достижению высоких результатов и демонстрации лидерских качеств.
4. Проведение тренингов и семинаров для персонала, нацеленных на развитие навыков управления и адаптацию культуры организации.

5. Постоянный анализ и оценка уровня организационной культуры, чтобы регулярно вносить коррективы и адаптировать ее к изменяющимся условиям и требованиям бизнеса.

СПИСОК ЛИТЕРАТУРЫ:

1. Коттер Джон. Культура менеджмента. – М.: Республика, 2010;
2. Денисон Даниэль. Культура и организация. – СПб.: Питер, 2014;
3. Хофстеде Герд. Культуры и организации: программы и практика сотрудничества. – М.: Альпина Бизнес Букс, 2016.

Egorov D.R., Matytsina N.P.

Egorov D.R.

Air Force Academy named after N.E. Zhukovsky and Yu.A. Gagarin
(Voronezh, Russia)

Matytsina N.P.

Air Force Academy named after N.E. Zhukovsky and Yu.A. Gagarin
(Voronezh, Russia)

INFLUENCE OF ORGANIZATIONAL CULTURE ON MANAGEMENT ACTIVITIES. SUGGESTIONS FOR IMPROVING MANAGEMENT OF ORGANIZATION

Abstract: this article provides information on the impact of culture in an organization on management activities, as well as suggestions for improving the management of the organization.

Keywords: culture, organization, leader.

УДК 33 Елушов Н.Н., Матыцина Н.П.

Елушов Н.Н.

курсант

ВУНЦ ВВС

Военно-воздушная академия им. Н.Е. Жуковского и Ю.А. Гагарина

(г. Воронеж, Россия)

Матыцина Н.П.

к.э.н доцент

ВУНЦ ВВС

Военно-воздушная академия им. Н.Е. Жуковского и Ю.А. Гагарина

(г. Воронеж, Россия)

**УПРАВЛЕНИЕ ЭКОЛОГИЧЕСКОЙ ОТВЕТСТВЕННОСТЬЮ:
ВЛИЯНИЕ ОРГАНИЗАЦИИ НА ОКРУЖАЮЩУЮ
СРЕДУ И ВОЗМОЖНЫЕ ПУТИ УЛУЧШЕНИЯ**

Аннотация: в данной статье представлена информация о влиянии организаций на окружающую среду, а также пути уменьшения вышеуказанного эффекта.

Ключевые слова: организация, окружающая среда, влияние.

Управление экологической ответственностью – это процесс, в ходе которого организация осознает свое влияние на окружающую среду и принимает меры для сокращения отрицательных последствий своей деятельности.

Влияние организации на окружающую среду может быть значительным и проявляться в виде загрязнения воздуха, воды и почвы, уничтожения экосистем, а также истощения природных ресурсов. Эти негативные последствия в основном вызваны использованием неэкологических технологий, неэффективного использования ресурсов, неправильного управления отходами

и выбросами, а также недостаточного контроля над поставщиками и подрядчиками.

К примеру: представитель «Норникеля» заявил, что в 2020 г. Компания запустила работу над долгосрочной программой снижения экологических рисков и обновила ESG-стратегию развития бизнеса до 2030 г., сделав значительный акцент на вопросах экологии. Сейчас в компании завершается аудит системы управления рисками, по результатам которого экологические риски будут выделены в отдельную структуру, будет скорректирована методология управления такими рисками, учтены ошибки, приведшие к аварии прошлого года. Управление экологическими рисками перейдет к департаменту экологии, который теперь стал независимым от производственного блока подразделением. Экологическими рисками будет управлять созданный комитет по рискам при правлении компании, сообщил представитель «Норникеля».

По данным исследования, меньше половины респондентов – 43% – включили описание ESG-рисков в годовой или социальный отчет за 2019 г. И только 41% компаний описали в отчетах роль совета директоров в управлении экологическими и социальными рисками.

Однако, я предлагаю пути улучшения экологической ответственности организаций:

1. Разработка и внедрение экологической политики: организация должна установить конкретные цели и задачи, связанные с сокращением экологического воздействия, а также разработать план действий для их достижения. Это может включать в себя снижение выбросов, использование экологически чистых технологий и материалов, улучшение энергоэффективности и др.

2. Соблюдение экологических стандартов и норм: организации должны строго следовать правилам и требованиям, установленным законодательством в области защиты окружающей среды. Это может включать регулярные проверки со стороны государственных органов и независимых экспертов для контроля за соблюдением стандартов.

3. Сокращение потребления ресурсов: организации должны стремиться к экономии ресурсов, таких как энергия, вода и сырье. Это можно достичь путем использования энергоэффективных технологий, внедрения систем управления ресурсами и повышения осведомленности сотрудников об экологических проблемах и способах их решения.

4. Управление отходами: организации должны разрабатывать стратегии по управлению отходами, включая их разделение, утилизацию и переработку. Также важно избегать использования вредных веществ и материалов и вместо них использовать более экологически безопасные альтернативы.

5. Сотрудничество с заинтересованными сторонами: организации должны активно взаимодействовать со своими поставщиками, подрядчиками, клиентами и другими заинтересованными сторонами для совместной работы по сокращению экологического влияния. Возможно проведение обучающих программ, совместных проектов или создание партнерств с организациями, имеющими экологическую ориентацию.

В целом, успешное управление экологической ответственностью требует постоянного мониторинга, оценки эффективности принятых решений по уменьшению влияния организации на окружающую среду.

СПИСОК ЛИТЕРАТУРЫ:

1. Дорофеева Л.И., Д69 Основы теории управления: учебник и практикум для академического бакалавриата / Л.И.Дорофеева – 3 изд., испр. И доп. – Саратов, 2018. – 460 с.;
2. У-28 Удалов Ф.Е., Алёхина О.Ф., Гапонова О.С. ОСНОВЫ МЕНЕДЖМЕНТА: учебное пособие. – Нижний Новгород: Нижегородский госуниверситет, 2013. – 363с.;
3. Ильенкова С.Д., Бандурин А.В., Горбовцов. Производственный менеджмент: Учебник для вузов /Под ред. Ильенковой С.Д. – 2002. – 583.

Elushov N.N., Matytsina N.P.

Elushov N.N.

Air Force Academy named after Zhukovsky and Gagarin
(Voronezh, Russia)

Matytsina N.P.

Air Force Academy named after Zhukovsky and Gagarin
(Voronezh, Russia)

**ENVIRONMENTAL RESPONSIBILITY MANAGEMENT:
ORGANIZATION'S IMPACT ON ENVIRONMENT
AND POSSIBLE WAYS FOR IMPROVEMENT**

Abstract: this article provides information on the impact of organizations on the environment, as well as ways to reduce the above effect.

Keywords: organization, environment, influence.

УДК 334.7 Жалова В.А., Сельская В.В., Крюкова О.Н.

Жалова В.А.

студент

Омский государственный аграрный университет имени П.А. Столыпина

(г. Омск, Россия)

Сельская В.В.

Омский государственный аграрный университет имени П.А. Столыпина

(г. Омск, Россия)

Крюкова О.Н.

канд. экон. наук, доцент

Омский государственный аграрный университет имени П.А. Столыпина

(г. Омск, Россия)

ОТЧЕТНОСТЬ ОБЩЕСТВА С ОГРАНИЧЕННОЙ ОТВЕТСТВЕННОСТЬЮ ПРИ УСН, УЧЕТ ДОХОДОВ И РАСХОДОВ, ПЕРСОНАЛИЗИРОВАННЫЕ ОТЧЕТЫ

Аннотация: в статье рассмотрены основные особенности при формировании и сдаче отчетности ООО при применении УСН, персонализированные отчеты.

Ключевые слова: упрощенная система налогообложения, отчетность при УСН, налогообложение, персонализированные отчеты, декларация.

Введение.

Актуальность темы исследования определяется тем, что в настоящий момент специальные налоговые режимы предоставляют существенные налоговые преимущества большинству налогоплательщиков в сфере малого предпринимательства, которые могут ими воспользоваться и улучшить свое финансовое положение за счет снижения налоговой нагрузки.

Цель данного исследования состоит в изучении особенностей при сдаче отчетности при упрощенной системе налогообложения. В рамках этой цели были решены следующие задачи: рассмотрены основные формы отчетности при УСН, требования для применения УСН, рассмотрен порядок заполнения документации и отчетности.

Результаты исследований.

Исходя из применяемого налогового режима, организации должны сдавать разное количество и виды отчетности в государственные контролирующие органы. Особенно заметны различия у организаций на специальных налоговых режимах налогообложения: упрощенная система налогообложения (УСН) и его разновидность – автоматизированная упрощенная система (АУСН), единый сельскохозяйственный налог (ЕСХН), патент (ПСН), налог на профессиональный доход (НПД, самозанятость).

Упрощенная система налогообложения (УСН) поэтому и носит название упрощенной, так как организации, применяющие её, платят значительно меньшее количество налогов, чем организации применяющие другие режимы налогообложения.

Общество с ограниченной ответственностью (ООО) является самой распространённой организационно-правовой формой для юридических лиц, применяющих упрощенную систему налогообложения.

Организации на упрощенной системе налогообложения – УСН – должны вести и сдавать четыре вида отчетности: бухгалтерскую, налоговую, статистическую, зарплатную.

Рассмотрим, какие нужно отчёты сдавать таким организациям, какие предусмотрены сроки сдачи отчетности для ООО, что представляет собой налоговая и бухгалтерская отчётность на УСН.

Упрощенная система налогообложения – это режим для субъектов МСП, позволяющий оптимизировать уплату налогов. Основная особенность применения УСН – ООО на УСН не платят НДС, налог на прибыль и на имущество. Поэтому и отчитываться по ним не требуется. Вместо этого они

платят один налог. Сдача отчётности ООО на этом режиме достаточно проста и не требует больших временных и кадровых ресурсов.

ООО могут применять:

УСН «Доходы». Выручка является налогооблагаемой базой. Ставка – 6 %.

УСН «Доходы минус расходы». Прибыль (выручка минус затраты) является налогооблагаемой базой. Ставка – 15 %.

Чтобы иметь право применять УСН и отправлять отчётность по упрощённой схеме, ООО должны соответствовать требованиям.

Таблица 1. Требования к применению УСН в 2023 г.

№ п/п	Требования к применению УСН в 2023 г. (п.2, 3 статьи 346.12 НК РФ)
1	Не является представительством иностранной организации
2	Ведет не запрещенную для специального режима деятельность. Например, не добывает полезные ископаемые, не производит подакцизные товары
3	Нет филиалов
4	Другим организациям принадлежит не более 25 % доли в УК
5	Доходы за 9 месяцев текущего года не превысили лимит - 112.5 млн. руб., умноженные на коэффициент-дефлятор
6	Средняя численность сотрудников за налоговый (отчетный) период не превысила 100 чел.
7	Остаточная стоимость ОС не превысила 150 млн. руб.

Если соответствие по всем критериям есть, то организация попадает на оптимизацию уплаты налогов и сдача отчётности будет упрощенной.

Также в п. 3 ст. 346.12 НК РФ есть перечень видов деятельности, при котором запрещено применять УСН [1].

Далее рассмотрим, какие отчёты сдавать при применении УСН.

Налоговая отчётность. Представляет собой налоговую декларацию по УСН, для заполнения которой (и расчёта платежей) ООО на УСН требуется ведение книги учёта доходов и расходов. Сдача этой книги в налоговую не

нужна, но за её неимение в компании при налоговой проверке могут быть наложены штрафы на ООО.

Налоговая отчетность при применении УСН не включает отчеты по НДС и налогу на прибыль. Налоговую декларационную отчетность сдают раз в год.

Бухгалтерская отчетность. ООО на режиме УСН обязаны вести бухгалтерский учет и сдавать в ФНС бухгалтерский баланс и отчет о финансовых результатах.

Если у ООО на УСН есть статус малого предприятия, оно может сдавать упрощенную бухгалтерскую отчетность. Но ряд компаний не может применять упрощенную бухгалтерскую отчетность. Это, например, жилищно-строительные кооперативы, юридические консультации [2].

Сдача нулевой отчетности ООО на УСН. Если в отчетном периоде ООО не осуществляло деятельность, это не значит, что не нужно отправлять отчетность.

Отчетность бухгалтерскую ООО должно сформировать с нулевыми значениями, а налоговую декларацию – с прочерками в соответствующих полях. Книга учета доходов также должна быть сформирована, распечатана, прошита и подписана, и нужно её хранить.

Нулевые отчеты ООО на УСН сдаёт в те же сроки, что и ненулевые, при не сдаче нулевой отчетности возможно наложение штрафа на организацию.

Отчетность ООО на УСН за сотрудников. В каждой организации есть как минимум один сотрудник, а это значит, что отчетность за сотрудников обязательна. По персоналу сдачу отчетности ООО при применении УСН осуществляют так же, как организации на иных режимах. Отчеты необходимо сдавать в три инстанции. Для отчетности ООО на УСН в ФНС отправляют: 2-НДФЛ, 6-НДФЛ, расчёт по страховым взносам, сведения о среднесписочной численности. Для отчетности ООО на УСН в ПФР отправляют: СЗВ-М, СЗВ-стаж. Для отчетности ООО на УСН в ФСС отправляют: 4-ФСС.

Сдача отчетности ООО на УСН. Органы статистики требуют сдачу отчетности ООО при применении УСН по определенным формам. Уточнить,

нужно ли что-либо сдавать, можно, используя специальный сервис Росстата «ФСГС: Система сбора отчётности». Кроме того, отчётность сдают ООО из категории малого бизнеса – в рамках сплошного наблюдения, которое Росстат проводит раз в пять лет.

Таблица 2. Отчетность ООО при применении УСН.

Наименование отчета	Контролирующий орган и периодичность сдачи	Срок сдачи
<i>Для всех компаний применяющих УСН:</i>		
Декларация по УСН	В ФНС, 1 раз в год	До 25 марта следующего года
Бухгалтерская отчетность	В ФНС, 1 раз в год	До 31 марта следующего года
6-НДФЛ	В ФНС, ежеквартально, нарастающим итогом	До 25 апреля – за 1 квартал, до 25 июля – за 6 месяцев, до 25 октября – за 9 месяцев, до 25 февраля – за предыдущий год (включая справки о доходах физических лиц)
Расчет по страховым взносам (РСВ)	В ФНС, ежеквартально, нарастающим итогом	До 25 апреля – за 1 квартал, до 25 июля – за полугодие, до 25 октября – за 9 месяцев, до 25 января – за предыдущий год
Персонофицированные сведения о физических лицах	В ФНС, ежемесячно	До 25 числа следующего месяца
Заявление и справка-подтверждение ОБЭД	В СФР	До 15 апреля следующего года
Сведения о застрахованном лице	В СФР, по мере получения сведений от работников	Не позднее 3 дней с момента трудоустройства нового работника или получения сведений от действующего
ЕФС-1	В СФР, ежеквартально или чаще	При приеме / увольнении работника - не позднее следующего рабочего дня. При постоянном переводе работника, присвоении ему новой квалификации с записью в трудовую, а также при подаче им заявления о выборе формы трудовой книжки — до 25 числа следующего месяца. Сведения о взносах на травматизм и дополнительных взносах на накопительную пенсию, аналогично 6-НДФЛ. В составе годового отчета до 25 января сдаются сведения о стаже работников

У большинства ООО на УСН налоговая отчетность на этом заканчивается. Но иногда компании должны сдавать и другие декларации.

Декларация по косвенным налогам. Ее должны заполнять компании, которые ввозят в Россию товары из стран Евразийского экономического союза: Беларуси, Казахстана, Армении и Киргизии. К декларации надо приложить заявление о ввозе товаров и документы на них. Отчитываться в налоговую нужно до 20 числа месяца, следующего за месяцем, когда импортные товары приняли к учету. Если товары в какой-то месяц не привозили – подавать пустые формы не нужно.

Если товары в какой-то месяц не привозили – подавать пустые формы не нужно.

Декларация по НДС. Ее нужно подавать, если компания:

- по ошибке выставила счет-фактуру с выделенной суммой НДС;
- выступила в роли налогового агента по НДС.

Например, если ООО купило металлолом или макулатуру у продавца – плательщика НДС или арендовало недвижимость напрямую у государства, региона или муниципалитета.

Рассмотрим, отчетность для ООО на УСН необходимую к сдаче в отдельных случаях.

Таблица 3. Отчетность ООО при применении УСН, применяемая в отдельных случаях.

Наименование отчета	Контролирующий орган и периодичность сдачи	Срок сдачи
Статистика	В Росстат	По запросу Росстата
Отчет об операциях с товарами, подлежащими прослеживаемости	В ФНС, ежеквартально, если были операции с товарами, подлежащими прослеживаемости	До 25 апреля – за 1 квартал, до 25 июля – за 2 квартал, до 25 октября – за 3 квартал, до 25 января – за 4 квартал
Декларация по косвенным налогам	В налоговую, при ввозе товаров из стран ЕАЭС	До 20 числа месяца, следующего за месяцем принятия товаров к учету
Декларация по НДС	В ФНС, ежеквартально	Аналогично, строке (2)
Декларация по водному налогу	В ФНС, ежеквартально	Аналогично, строке (2)

Работающее на УСН ООО, как и любое юридическое лицо, должно вести бухгалтерский учет и составлять бухгалтерскую отчетность. То есть ограничения, благодаря которым у организации появляется возможность применять УСН, одновременно делают ООО, соответствующим статусу субъекта малого предпринимательства. А этот статус позволяет воспользоваться такими возможностями, как ведение бухучета упрощенными способами и формирование отчетности по упрощенной форме.

СПИСОК ЛИТЕРАТУРЫ:

1. Стукашова, С. А. Понятие и сущность упрощенной системы налогообложения как специального налогового режима // Молодой ученый. - 2019. - № 40 (278). - с. 142-144;
2. Налоговый кодекс Российской Федерации. Часть вторая. Принят 5 августа 2000 г. № 117-ФЗ;
3. Федеральный закон «О внесении изменений в статью 4 части первой, часть вторую Налогового кодекса Российской Федерации и отдельные законодательные акты Российской Федерации» от 21.11.2022 N 443-ФЗ (ред. от 22.11.22);
4. Приказ Минфина России от 02.07.2010 N 66н (ред. от 19.04.2019) "О формах бухгалтерской отчетности организаций" (Зарегистрировано в Минюсте России 02.08.2010 N 18023) (с изм. и доп., вступ. в силу с отчетности за 2020 год)

Zhalova V.A., Selskaya V.V., Kryukova O.N.

Zhalova V.A.

student

Omsk State Agrarian University

(Omsk, Russia)

Selskaya V.V.

Omsk State Agrarian University

(Omsk, Russia)

Kryukova O.N.

Omsk State Agrarian University

(Omsk, Russia)

**REPORTING OF LIMITED LIABILITY COMPANY
UNDER SIMPLIFIED TAXATION SYSTEM, ACCOUNTING
OF INCOME AND EXPENSES, PERSONALIZED REPORTS**

***Abstract:** the article discusses the main features in the formation and submission of LLC reports when using the STS, personalized reports.*

***Keywords:** simplified taxation system, reporting under STS, taxation, personalized reports, declaration.*

УДК 338.48

Зозуля Д.А.

студент магистратуры

Российский государственный социальный университет

(г. Москва, Россия)

РОЛЬ СОЦИАЛЬНЫХ МЕДИА, ПОИСКОВЫХ СИСТЕМ И МОБИЛЬНЫХ ПРИЛОЖЕНИЙ В ПРИВЛЕЧЕНИИ И УДЕРЖАНИИ ТУРИСТОВ

***Аннотация:** исследование роли социальных медиа, поисковых систем и мобильных приложений в контексте маркетинга туристических дестинаций представляет собой актуальную тему в условиях динамично развивающейся цифровой среды. Современные туристы все больше используют онлайн-платформы для планирования и выбора своих путешествий. Акцент на эти инструменты маркетинга не только способствует привлечению туристов, но также влияет на их удержание через создание более персонализированных и вовлекающих туристических опытов.*

***Ключевые слова:** социальные медиа, поисковые системы, мобильные приложения, цифровой маркетинг, потребительское поведение, технологические инновации, удержание туристов, электронная коммерция.*

Влияние социальных медиа, включая социальные сети, travel-блоги и форумы, постоянно увеличивается. Около 25% опрошенных утверждают, что социальные сети оказывают влияние на их решение при выборе места проживания и типа туристического опыта. Для 75% респондентов социальные медиа являются основным источником туристической информации. Рассказы, яркие фотографии, отзывы и другой контент, созданный другими пользователями, оказывают влияние на выбор потенциальных туристов. Почти половина участников опроса доверяют рассказам и отзывам других путешественников.

Социальные медиа являются ключевым элементом интерактивных средств массовой информации, обеспечивая каналы коммуникации как для отдельных пользователей, так и для корпораций, включая туристические агентства и компании. Всемирная туристическая организация ООН (ЮНВТО) признает важность социальных медиа в туризме, где как туристы, так и предприниматели активно используют смартфоны и планшеты для поиска информации и обмена мнениями о своих местоположениях.

Исследование World Travel Monitor, проведенное ЮНВТО, выявило следующие статистические данные: 40% международных туристов путешествуют со смартфонами с доступом к интернету, 40% пользователей смартфонов используют их для получения информации о направлении, 26% туристов и 34% деловых путешественников используют смартфоны для изменения бронирования отеля и других услуг во время поездки.

Социальные медиа охватывают различные платформы, такие как социальные сети (MySpace, Facebook* запрещен в РФ, Одноклассники.ru, ВКонтакте, LinkedIn), блоги (Blogger, LiveJournal) и микроблоги (Twitter* запрещен в РФ), форумы, сайты отзывов (Irecommend.ru, Otzyv.ru), фотохостинги (Picasa, Flickr) и видеохостинги (YouTube), а также другие. Все они обладают уникальными свойствами, включая интерактивность, коммуникативность, мобильность, доступность и универсальность.

Социальные сети способствуют созданию комьюнити с общими интересами, повышению лояльности клиентов к туристическим предприятиям и продуктам, а также предоставляют возможности для таргетирования в маркетинге туристических услуг. Широкий охват аудитории с положительным имиджем достигается благодаря постам и лайкам в социальных медиа.

В соответствии с Государственной программой развития курортов и туризма в Республике Крым на период 2017–2020 годы, утвержденной постановлением Совета министров Республики Крым от 29 декабря 2016 года № 650, мероприятие "Создание системы обратной связи с гостями Республики Крым", включая внедрение системы мониторинга социальных сетей, было

выделено бюджетом Республики на 2019 и 2020 годы в размере 400,00 тыс. рублей. Это является подтверждением поддержки туристической индустрии со стороны местных органов исполнительной власти.

В общем контексте использования социальных медиа для продвижения туристических продуктов и услуг, именно эти платформы предоставляют туристическим предприятиям возможность управлять мнениями и рекомендациями целевой аудитории. Также они помогают формировать группы лояльных потребителей, усиливают осведомленность о бренде, способствуют увеличению объемов продаж и реализации таргетированной рекламы.

Продвижение в сети Интернет позволяет туристическим предприятиям целенаправленно воздействовать на различные группы потребителей, удовлетворяя их потребности при минимальных затратах благодаря адресности и таргетированию. Новые платформы социальных медиа предоставляют более доступные способы продвижения, что открывает новые возможности для привлечения потенциальных клиентов.

Мобильные приложения, несмотря на прогресс в информационных технологиях, пока не получили достаточной значимости в современном российском туристическом бизнесе. В отличие от зарубежных партнёров, где информационные технологии являются интегральной частью крупных туристических и социокультурных проектов, в России эти технологии в основном используются при разработке перспективных стратегий развития туризма в регионах.

Тем не менее, в сфере информационных технологий и среди передовых участников российского туристического рынка активно внедряются и адаптируются мобильные технологии для оптимизации бизнеса и улучшения качества услуг для туристов. Мобильные технологии предрекают оказать значительное воздействие на методы поиска и бронирования путешествий в будущем. Современные смартфоны с операционными системами и полезными программами для путешественников могут значительно экономить время и

деньги, обеспечивать доступ к информации о достопримечательностях и становиться незаменимым помощником во время поездок.

Мобильные технологии предоставляют важные возможности не только для туристов, но и для тревел-менеджеров, расширяя спектр предоставляемых услуг для клиентов. Многие компании, включая российский рынок, предлагают уведомления через SMS о изменениях в расписании рейсов, деталях и статусе бронирования. Мобильные технологии начинают играть ключевую роль в области продаж, позволяя путешественникам оплачивать авиаперевозки с мобильных телефонов и получать штрих-коды для регистрации на рейс.

Существует несколько основных движущих сил российского рынка мобильных приложений, выделенных экспертами:

1. Рост мобильного потребления, который связан с увеличением продаж смартфонов, потребляемого мобильного трафика и продаж планшетов.

2. Рост мобильной рекламы, который параллельно развивается с рынком мобильной разработки, обеспечивая последовательный рост бюджетов и конкуренцию за пользователя.

3. Поддержка владельцев платформ, таких как Google, Apple и Microsoft, которые стимулируют разработчиков локальных рынков и создают более выгодные условия сотрудничества.

4. Высокие бюджеты на разработку мобильных приложений, которые пока остаются на высоком уровне, несмотря на прогнозируемое снижение цен в ближайшие годы.

Среди немногих препятствий для роста рынка мобильных приложений можно выделить неосведомленность пользователей и сложности оплаты. Однако с увеличением доверия и развитием технологий эти барьеры снижаются, что способствует дальнейшему расширению данного рынка.

В заключение можно отметить, что социальные медиа, поисковые системы и мобильные приложения стали ключевыми инструментами в формировании и воздействии на туристическую индустрию. Развитие цифровых технологий и изменение потребительского поведения создают новые

возможности для взаимодействия с путешественниками и эффективного продвижения туристических направлений.

Таким образом, в современном мире успешное привлечение и удержание туристов невозможно без эффективного использования социальных медиа, поисковых систем и мобильных приложений. Компании в сфере туризма должны активно адаптироваться к цифровым тенденциям, строить присутствие в онлайн-пространстве и предоставлять удобные и инновационные решения для своих клиентов.

СПИСОК ЛИТЕРАТУРЫ:

1. Апанасюк Л. А., Бодня А. А. Социальные медиа как инновационный инструмент продвижения предприятий индустрии гостеприимства и туризма // Азимут научных исследований: педагогика и психология. — 2018. — № 7 (1 (22)), С. 19–22;
2. Амет-устаева, Д. М. Социальные сети как инструмент продвижения туристической услуги / Д. М. Амет-Устаева. — Текст : непосредственный // Молодой ученый. — 2019. — № 16 (254). — С. 159-161. — URL: <https://moluch.ru/archive/254/58345/>;
3. Крайнова О. С. Инновационные маркетинговые инструменты в продвижении туристских предприятий: нереализованный потенциал социальных медиа // Индустрия туризма и сервиса: состояние, проблемы, эффективность, инновации. — 2014. — С. 22–35;
4. Печерица Е. В. Социальные сети как способ продвижения гостиничных услуг // Техничко- технологические проблемы сервиса. — 2015. — № 3. — С. 93–99.

Zozulya D.A.

Russian State Social University

(Moscow, Russia)

ROLE OF SOCIAL MEDIA, SEARCH ENGINES AND MOBILE APPLICATIONS IN ATTRACTING AND RETAINING TOURISTS

***Abstract:** the study of the role of social media, search engines and mobile applications in the context of marketing of tourist destinations is a relevant topic in the context of a dynamically developing digital environment. Today's tourists are increasingly using online platforms to plan and choose their trips. Focusing on these marketing tools not only contributes to attracting tourists, but also influences their retention through the creation of more personalized and engaging travel experiences.*

***Keywords:** social media, search engines, mobile applications, digital marketing, consumer behavior, technological innovation, tourist retention, e-commerce.*

УДК 33 Качало Д.Е., Матыцина Н.П.

Качало Д.Е.

курсант

ВУНЦ ВВС «ВВА»

(г. Воронеж, Россия)

Матыцина Н.П.

к.э.н., доцент

ВУНЦ ВВС «ВВА»

(г. Воронеж, Россия)

УПРАВЛЕНИЕ ПРОЕКТАМИ: ОСНОВНЫЕ ПРИНЦИПЫ И МЕТОДЫ. УЛУЧШЕНИЕ УПРАВЛЕНИЯМИ ПРОЕКТАМИ

Аннотация: в данной статье представлена информация о управлении проектами и пути улучшения их управления.

Ключевые слова: управление, метод, обучение.

Управление проектами – это сложный и многогранный процесс, требующий системного подхода и умения эффективно координировать ресурсы, сроки и задачи для достижения поставленных целей. В данном тексте мы рассмотрим основные принципы и методы управления проектами, а также предложим несколько рекомендаций по их улучшению.

Управление проектами является существенным элементом успешной работы в современном бизнесе. В условиях постоянно меняющегося рынка и все возрастающей конкуренции, основные принципы и методы управления проектами играют решающую роль в достижении поставленных целей и воплощении стратегических задач компании.

Один из главных принципов управления проектами – определение четких целевых показателей, которые должны быть изначально согласованы с

заказчиком. Это помогает установить точные параметры проекта и успешно контролировать его выполнение.

Другой важный принцип – составление подробного плана проекта. Он представляет собой детальное описание всех этапов, задач, сроков и ресурсов, необходимых для его реализации. Критическая цепь – это метод, позволяющий определить наиболее критические этапы проекта, подверженные рискам и зависимым от других процессов. Это помогает сосредоточить усилия и ресурсы на ключевых моментах проекта и своевременно реагировать на возникающие проблемы.

Управление рисками – еще одна важная составляющая процесса управления проектами. Риски могут возникать в самых разных аспектах проекта (технические, социальные, экономические и др.), поэтому их идентификация и анализ являются неотъемлемой частью работы менеджера проекта. Подходы, основанные на вероятностном анализе и ранжировании рисков, позволяют разработать эффективные стратегии предотвращения и управления рисками.

В процессе управления проектом также важно обеспечить эффективную коммуникацию между участниками команды. Четкие и понятные коммуникационные процессы способствуют согласованности действий всей команды, уменьшению рисков и ускорению реакции на изменения в ходе проекта.

Не менее важным методом управления проектами является использование специализированного программного обеспечения, такого как системы планирования ресурсов предприятия (ERP), графические инструменты Gantt, управление портфолио проектов (PPM) и другие. Эти инструменты помогают автоматизировать и оптимизировать процессы управления проектами, обеспечивая высокий уровень контроля и эффективности.

Одним из ключевых принципов управления проектами является четкое определение целей и задач проекта. Это позволяет создать основу для планирования и последующей реализации проекта. Следующим важным принципом является составление детального плана проекта с учетом всех его

этапов, задач и ресурсов. Это позволяет определить последовательность действий и распределить задачи между участниками команды.

Другим принципом управления проектами является непрерывная коммуникация между участниками проекта. Это включает регулярные совещания, отчеты о прогрессе и обратную связь. Открытость и эффективная коммуникация помогают предотвратить конфликты и решать проблемы в ранней стадии.

Среди основных методов управления проектами можно выделить использование современных технологий и инструментов для ведения проектов. Такие инструменты, как Gantt-диаграммы, диаграммы Перта, онлайн-платформы для совместной работы и управления задачами, значительно облегчают контроль и организацию работы над проектом.

Для улучшения управления проектами можно предложить несколько рекомендаций. В первую очередь, стоит обратить внимание на обучение участников команды основам управления проектами. Это поможет повысить их квалификацию и эффективность работы. Второй рекомендацией является постоянное изучение и применение новых методов и технологий в управлении проектами. Не стоит забывать о значимости и конкурентоспособности инноваций в данной области.

СПИСОК ЛИТЕРАТУРЫ:

1. Керзнер Х. Управление проектами: системный подход и компьютерные технологии. - М.: Издательский дом "Вильямс", 2018;
2. Мери Л., Вилитинский В. Управление проектами. - СПб.: Питер, 2019;
3. Макдональд Н. Успешное управление проектами. - М.: Дело, 2020.

Kachalo D.E., Matytsina N.P.

Kachalo D.E.

Air Force Academy named after N.E. Zhukovsky and Yu.A. Gagarin
(Voronezh, Russia)

Matytsina N.P.

Air Force Academy named after N.E. Zhukovsky and Yu.A. Gagarin
(Voronezh, Russia)

**PROJECT MANAGEMENT: BASIC PRINCIPLES
AND METHODS. IMPROVING PROJECT MANAGEMENT**

Abstract: this article provides information about project management and ways to improve their management.

Keywords: management, method, training.

УДК 338.48 Кокоева Е.М., Иванов А.Д., Румянцев М.О.

Кокоева Е.М.

магистрант 2-го года обучения,
Экономический факультет,
Российский государственный социальный университет
(г. Москва, Россия)

Иванов А.Д.

магистрант 2-го года обучения,
Экономический факультет,
Российский государственный социальный университет
(г. Москва, Россия)

Румянцев М.О.

магистрант 2-го года обучения,
Экономический факультет,
Российский государственный социальный университет
(г. Москва, Россия)

ОБЗОР УСЛОВИЙ ОПТИМИЗАЦИЯ РАЗВИТИЯ ТУРИЗМА В ИРКУТСКОЙ ОБЛАСТИ

Аннотация: одним из вариантов стабилизации экономической волатильности показателей в стране и регионах является туристический сектор экономики. Туристическая деятельность является довольно универсальным и многогранным видом экономической деятельности. Одним из факторов является то, что на территории Российской Федерации рассредоточено большое количество заповедников, исторических и культурных мест, природных объектов и многое другое. Также стоит отметить низкий порог входа в данный вид бизнеса, по сравнению с сырьевыми видами экономической деятельности, что дает возможность принять участие не только крупным федеральным игрокам, но и региональным предпринимателям. Экономическая структура Иркутской области в основном строится на

сырьевом секторе экономики, а именно на добыче и переработке алюминия, добыча угля и древесины и энергоресурсы. Но как было указано выше, сырье зависит от настроения рынков и спроса, что является негативным фактором для стабильности региона в целом. Поэтому туризм является одним из важнейших стабилизаторов экономики данного региона.

Ключевые слова: туризм, туристическая отрасль России, Иркутская область, качество, услуги, обслуживание.

Основополагающим фактором развития туризма в Иркутской области является огромный туристский потенциал региона. Уникальность природных ресурсов региона вызывает большой спрос не только у россиян, но также порождает туристский интерес у иностранных гостей.

Для реализации туристского потенциала региона может быть предложен перечень мер, которые будут способствовать сглаживанию текущих проблем, препятствующих развитию туризма в Иркутской области.

Данные меры предлагаются по следующим направлениям:

1. Поддержка и финансирование региона со стороны органов государственного регулирования Иркутской области. На данный момент необходимо совершенствование по следующим аспектам:

совершенствование законодательной базы в области развития туризма, повышение требований к квалификации сотрудников гостиничного дела, турагенств, экскурсионных бюро и ресторанов,

эффективное распределение бюджета на содержание и ремонт автомобильных дорог,

развитие сотрудничества между туристскими организациями на региональном уровне и международном,

повышение инвестиционной привлекательности путем создания интегрированных туристских цепочек, объединенных одной общей концепцией, в которой инвестор будет иметь свое «место» и благоприятные условия для развития,

отработанная координация деятельности туристской сферы между органами государственной власти и туристским бизнесом.

обеспечение конкурентоспособности и стабильной доходности предприятий сферы туризма.

2. Развитие и формирование материально-технической базы региональной туристской индустрии:

привлечение инвесторов для строительства новых туристских объектов и реконструкции существующих,

применение новейших технологий при строительстве гостиничных комплексов, а также других объектов индустрии туризма,

соблюдение технологических правил при создании инфраструктуры для сохранения экологически уникальных объектов региона,

модернизация сопутствующей инфраструктуры,

развитие непопулярных на данный момент туристских объектов и исторических мест,

развитие автомобильных дорог и водного транспорта для комфортного передвижения туристов.

3. Процесс привлечения частных инвесторов для развития разработанных проектов и создания новых. Для этого необходимо:

исследование территории области на предмет удачных и интересных туристских объектов для внесения их в проекты формирования концепции развития туризма и привлечения инвесторов,

предоставление субсидий на грантовую поддержку для общественных и предпринимательских инициатив для развития внутреннего и въездного туризма, [29]

предоставление субсидий на софинансирование строительства, реконструкции и модернизации обеспечивающей инфраструктуры,

создание благоприятных условий для привлечения инвестиций в расширение международных сетей отелей и турфирм с высоким уровнем сервиса для обмена опытом и повышением качества обслуживания в области.

4. Предлагается модернизация кадровой политики туристской отрасли, реализация которой подразумевает:

комплексное взаимодействие образовательных организаций с субъектами туристского бизнеса для создания нового образовательного стандарта и организации целостного подхода в образовании по специальностям туристской деятельности, а также гостиничного дела,

пересмотр необходимого уровня квалификации специалистов, переход на стандарты уровня подготовки кадров в соответствии с международными канонами,

Кроме того, научно-методическое обеспечение туристской отрасли должно быть направлено на:

организацию и разработку маркетинговых исследований по изучению соответствия туристского спроса и предложений, оценке и прогнозу конъюнктуры туристской отрасли,

создание расширенной системы информационных ресурсов,

проведение фундаментальных исследований в области туризма и гостиничного дела научными и методическими организациями,

разработку методических рекомендаций, документации по новым туристским маршрутам, проведение научно-практических конференций и семинаров на темы развития индустрии туризма,

внедрение в деятельность субъектов индустрии туризма научных разработок,

активное использование информационных технологий для исследований и создания новых методик развития туризма в области.

5. Для повышения уровня клиентского сервиса необходимо повысить привлекательность самой туристской отрасли для молодого поколения.

Реализация мероприятий, направленных на развитие туристского потенциала Иркутской области, основанных на создании единой площадки для обмена опытом между туристскими организациями разных регионов и взаимовыгодного обучения обеспечит развитие индустрии сферы туризма.

Создание единой площадки с представителями туризма на базе Иркутской области представляет несомненный интерес не только для отдельных туристских организаций, но и в целом может способствовать развитию туристской отрасли, влияя на рост привлекательности субъекта.

Таким образом, рекомендуется рассмотреть все предложенные шаги по развитию туристского потенциала Иркутской области.

СПИСОК ЛИТЕРАТУРЫ:

1. Иркутская область. Официальный сайт. URL: <https://irkobl.ru/region/index.php> (дата обращения: 05.05.2022) – Текст: электронный;
2. Отчет агентства по туризму Иркутской области о проделанной работе за 2020 год. URL: irkobl.ru/sites/tour/news/Отчет%20на%20сайт%20за%201-2020%20ИТОГ.pdf (дата обращения: 05.05.2022);
3. Рейтинг инвестиционной привлекательности туристических регионов России. URL: <http://rating-reg.com> (дата обращения: 05.05.2022) – Текст: электронный;
4. Стратегия социально-экономического развития Иркутской области на период до 2036 года (далее – стратегия) разрабатывается в строгом соответствии с положениями Федерального закона от 28 июня 2014 года № 172-ФЗ «О стратегическом планировании в Российской Федерации»

Kokoeva E.M., Ivanov A.D., Rumyantsev M.O.

Kokoeva E.M.

Russian State Social University

(Moscow, Russia)

Ivanov A.D.

Russian State Social University

(Moscow, Russia)

Rumyantsev M.O.

Russian State Social University

(Moscow, Russia)

OVERVIEW OF CONDITIONS FOR OPTIMIZING TOURISM DEVELOPMENT IN IRKUTSK REGION

***Abstract:** one of the options for stabilizing the economic volatility of indicators in the country and regions is the tourism sector of the economy. Tourism is a fairly versatile and multifaceted type of economic activity. One of the factors is that a large number of nature reserves, historical and cultural sites, natural sites and much more are dispersed on the territory of the Russian Federation. It is also worth noting the low threshold for entry into this type of business, compared with raw materials types of economic activity, which makes it possible for not only large federal players, but also regional entrepreneurs to participate. The economic structure of the Irkutsk region is mainly based on the raw materials sector of the economy, namely the extraction and processing of aluminum, coal and wood mining and energy resources. But as mentioned above, raw materials depend on the mood of the markets and demand, which is a negative factor for the stability of the region as a whole. Therefore, tourism is one of the most important stabilizers of the region's economy.*

***Keywords:** tourism, tourism industry of Russia, Irkutsk region, quality, services, service.*

УДК 33 Колесник К.А., Матыцина Н.П.

Колесник К.А.

курсант

ВУНЦ ВВС

Военно-воздушная академия им. Н.Е. Жуковского и Ю.А. Гагарина

(г. Воронеж, Россия)

Матыцина Н.П.

к.э.н доцент

ВУНЦ ВВС

Военно-воздушная академия им. Н.Е. Жуковского и Ю.А. Гагарина

(г. Воронеж, Россия)

КОММУНИКАЦИОННЫЕ НАВЫКИ В УПРАВЛЕНЧЕСКОЙ ДЕЯТЕЛЬНОСТИ: ЭФФЕКТИВНОЕ ОБЩЕНИЕ С ПОДЧИНЕННЫМИ И ВЫШЕСТОЯЩИМИ РУКОВОДИТЕЛЯМИ

Аннотация: в данной статье представлена информация о навыках управленческой деятельности и предложения по улучшению способностей менеджеров.

Ключевые слова: навыки, управление, организация.

Коммуникационные навыки играют ключевую роль в успешной управленческой деятельности, способствуя эффективному общению как с подчиненными, так и с вышестоящими руководителями. Умение правильно передавать информацию, слушать и понимать собеседника, а также участие в диалоге помогают создавать благоприятную рабочую атмосферу, повышать производительность и достигать поставленных целей.

Чтобы эффективно общаться с подчиненными, менеджер должен уметь ясно формулировать свои требования и ожидания, давать конструктивную обратную связь, а также вовлекать сотрудников в принятие решений и участие в

процессе планирования и выполнения задач. Кроме того, важно быть открытым для инициативы и идей сотрудников, уметь слушать и учитывать их мнение. Это поможет создать доверительные отношения и повысить мотивацию коллектива.

Общение с вышестоящими руководителями требует особого внимания к деталям и умения выстраивать аргументацию в рамках стратегических целей компании. Менеджер должен уметь ясно выразить свои идеи, предложения и сделать так, чтобы они были услышаны и приняты во внимание. Также важно уметь эффективно представлять результаты своей работы и отчитываться о достигнутых целях. Коммуникативные навыки помогают установить профессиональные и доверительные отношения с руководством, что может иметь положительное влияние на карьерный рост.

Коммуникативные навыки являются одним из самых важных качеств, которыми должны обладать менеджеры. Вот некоторые из них:

1. Эффективное слушание: Менеджер должен быть способен не только говорить, но и активно слушать своих подчиненных, коллег и клиентов. Это помогает понять и учитывать точки зрения других людей и добиться взаимопонимания.

2. Умение ясно и четко выражать свои мысли: Менеджер должен уметь ясно и понятно выражать свои мысли и идеи, чтобы его команда и коллеги могли легко понять его намерения и инструкции.

3. Владение невербальным общением: Менеджер должен уметь использовать свою мимику, жесты и тон голоса для передачи не только слов, но и своего отношения к обсуждаемым вопросам. Невербальные сигналы могут помочь ему установить доверительные отношения и создать гармоничную рабочую атмосферу.

4. Дипломатия и адаптивность: Коммуникативные навыки менеджера должны включать умение правильно и дипломатично общаться с разными людьми и адаптироваться к их индивидуальным стилям коммуникации. Менеджер должен уметь находить общий язык с коллегами и подчиненными разного уровня, а также с клиентами и партнерами компании.

5. Умение ведения переговоров: Менеджер должен уметь вести переговоры и достигать взаимовыгодных соглашений. Это включает умение устанавливать цели переговоров, слушать и учитывать аргументы другой стороны, проявлять гибкость и находить компромиссы.

6. Умение давать обратную связь: Менеджер должен уметь давать конструктивную обратную связь, чтобы помочь своей команде развиваться и расти профессионально. Он должен уметь находить правильные слова и подход к каждому сотруднику, чтобы обратная связь была понятной и мотивирующей.

Все эти коммуникативные навыки весьма важны для успешного управления и руководства командой. Они помогают менеджерам эффективно общаться, решать конфликты, строить взаимоотношения и достигать поставленных целей.

Предлагаемые меры по улучшению коммуникационных навыков в управленческой деятельности:

1. Проведение тренингов и семинаров по развитию коммуникативных навыков для менеджеров.

2. Внедрение системы обратной связи для оценки эффективности коммуникаций внутри организации.

3. Создание междепартаментальных команд для решения сложных задач и развития коллективного мышления.

4. Регулярная организация внутрикорпоративных событий, способствующих более неформальному общению и укреплению взаимоотношений.

5. Обучение менеджеров навыкам эмпатии и пониманию межличностных различий, что поможет снизить конфликты и улучшить взаимопонимание.

В целом, развитие коммуникационных навыков является важной составляющей успешной управленческой деятельности. Они позволяют эффективно взаимодействовать с подчиненными и вышестоящими руководителями, устанавливать доверительные отношения и добиваться поставленных целей. Постоянное самосовершенствование в этой области,

изучение соответствующей литературы и применение предложенных мер помогут достичь успеха в роли управленца и лидера.

СПИСОК ЛИТЕРАТУРЫ:

1. «Эффективное деловое общение» - Питер Роджерс (2009);
2. «Когда разговаривают профессионалы» - Дебора Тан (2017);
3. «Межличностное общение. Теории, подходы, стратегии» - Питер Хартли (2013);
4. «Деловое письмо и электронная деловая переписка» - Льюис Паттерсон (2016);
5. «Уверенное общение с подчиненными и коллегами» - Джон К. Демпси (2014).

Kolesnik K.A., Matytsina N.P.

Kolesnik K.A.

Air Force Academy named after Zhukovsky and Gagarin
(Voronezh, Russia)

Matytsina N.P.

Air Force Academy named after Zhukovsky and Gagarin
(Voronezh, Russia)

COMMUNICATION SKILLS IN MANAGEMENT:

EFFECTIVE COMMUNICATION WITH SUBORDINATE AND SENIOR MANAGERS

Abstract: *this article provides information about management skills and suggestions for improving the abilities of managers.*

Keywords: *skills, management, organization.*

УДК 33 *Копаев О.В., Матыцина Н.П.*

Копаев О.В.

курсант

ВУНЦ ВВС «ВВА»

(г. Воронеж, Россия)

Матыцина Н.П.

к.э.н., доцент

ВУНЦ ВВС «ВВА»

(г. Воронеж, Россия)

РОЛЬ ИНФОРМАЦИОННЫХ ТЕХНОЛОГИЙ В УПРАВЛЕНЧЕСКОЙ ДЕЯТЕЛЬНОСТИ. ПРЕДЛОЖЕНИЯ ПО ВНЕДРЕНИЮ ИНФОРМАЦИОННЫХ ТЕХНОЛОГИЙ

Аннотация: в данной статье представлена информация о необходимости внедрения информационных технологий в управленческую деятельность, а также показана роль информации в современном мире.

Ключевые слова: современный мир, управленческая деятельность, информация.

В современном мире информационные технологии играют важную роль в управленческой деятельности. Они позволяют эффективно и оперативно управлять различными аспектами бизнес-процессов, улучшать принятие управленческих решений и повышать конкурентоспособность организации. В данном тексте будут предложены ряд мер по внедрению информационных технологий в управленческую деятельность, а также приведен список литературы для дальнейшего изучения данной темы.

Информационные технологии играют важную и непосредственную роль в управленческой деятельности в современном мире. Они приносят значительные преимущества и преобразовывают способы работы и принятия

решений. В этом тексте я хотел бы рассмотреть несколько ключевых аспектов, демонстрирующих влияние информационных технологий на управление.

Во-первых, информационные технологии предоставляют менеджерам неопределимые инструменты для сбора, хранения и обработки данных. Появление баз данных, систем управления ресурсами предприятия (ERP) и других программных решений значительно облегчило процесс сбора и анализа информации. Теперь менеджеры могут получать доступ к актуальным данным в режиме реального времени, что позволяет им принимать более обоснованные решения на основе точных и надежных данных.

Во-вторых, информационные технологии улучшают коммуникацию и сотрудничество внутри компании и с внешними стейкхолдерами. С помощью электронной почты, видеоконференций, облачных хранилищ и других средств коммуникации сотрудники могут обмениваться информацией и сотрудничать независимо от своего физического местоположения. Это позволяет компаниям сокращать время на принятие решений, увеличивать производительность и улучшать связи с клиентами и партнерами.

В-третьих, информационные технологии способствуют автоматизации и оптимизации бизнес-процессов. Программные решения, такие как системы управления проектами, системы управления отношениями с клиентами (CRM) и системы управления предложениями (CPQ), позволяют автоматизировать рутинные задачи и упрощать рабочие процессы. Это позволяет улучшить эффективность и производительность, сократить издержки и повысить конкурентоспособность компаний.

Наконец, информационные технологии предоставляют возможность для анализа и прогнозирования данных. Благодаря развитию аналитических инструментов и методов Data Science, менеджеры могут извлекать ценную информацию из больших объемов данных и использовать ее для выявления тенденций, прогнозирования будущих событий и принятия стратегических решений. Это помогает управляющим компаниями адаптироваться к изменяющимся условиям рынка и быть более успешными.

Предложения по внедрению информационных технологий в управленческую деятельность:

Внедрение корпоративных информационных систем. Корпоративная информационная система позволяет управлять и контролировать все бизнес-процессы внутри организации. Она объединяет данные различных подразделений и предоставляет доступ к ним руководителям на всех уровнях иерархии. Это позволяет ускорить принятие управленческих решений и оперативно реагировать на изменения внешней среды.

Внедрение системы управления отношениями с клиентами (CRM). CRM-система помогает автоматизировать взаимодействие с клиентами и повысить их удовлетворенность услугами или товаром. С ее помощью можно учесть все данные о контактах с клиентами, предоставлять персонализированные предложения и анализировать их покупательское поведение. Это позволяет более точно настраивать маркетинговые стратегии и улучшать качество обслуживания.

Внедрение системы управления проектами (Project Management System). Система управления проектами помогает организовывать и контролировать выполнение проектов внутри организации. Она позволяет назначать задачи, определять сроки и ресурсы, контролировать прогресс и мониторить затраты. Это оказывает положительное влияние на эффективность и результативность проектов.

Разработка и внедрение веб-платформы для управления информацией о персонале. Веб-платформа позволит удобно управлять данными о сотрудниках, их квалификации, обучении и карьерных перспективах. Это позволит улучшить процесс подбора персонала, развития сотрудников и мотивации.

Внедрение бизнес-аналитики. Бизнес-аналитика помогает анализировать большие объемы данных и выявлять тенденции, позволяющие принимать управленческие решения на основе фактов и предсказаний. Внедрение соответствующих инструментов и процессов позволяет повысить эффективность управленческой деятельности и минимизировать риски.

СПИСОК ЛИТЕРАТУРЫ:

1. Laudon K.C., Laudon J.P. Management Information Systems: Managing the Digital Firm. – Pearson Education, 2015;
2. Turban E., Rainer R., Potter R. Introduction to Information Technology. – John Wiley & Sons, 2015;
3. O'Brien J.A., Marakas G.M. Management Information Systems. – McGraw-Hill Education, 2016;
4. Chen H., Chiang R.H.L., Storey V.C. Business Intelligence and Analytics: From Big Data to Big Impact. – MIS Quarterly, 2012;
5. Sharda R., Delen D., Turban E. Business Intelligence: A Managerial Perspective on Analytics. – Pearson Education, 2018.

Kopaev O.V., Matytsina N.P.

Kopaev O.V.

Air Force Academy named after N.E. Zhukovsky and Yu.A. Gagarin
(Voronezh, Russia)

Matytsina N.P.

Air Force Academy named after N.E. Zhukovsky and Yu.A. Gagarin
(Voronezh, Russia)

ROLE OF INFORMATION TECHNOLOGY IN MANAGEMENT ACTIVITIES. PROPOSALS FOR INTRODUCTION OF INFORMATION TECHNOLOGY

Abstract: this article provides information on the need to introduce information technologies into management activities, and also shows the role of information in the modern world.

Keywords: modern world, management activities, information.

УДК 339.54.012 Коротин А.А., Опанасик А.А., Грибанова А.В.

Коротин А.А.

студент кафедры Экономика транспорта,
Уральский государственный университет путей сообщения
(г. Екатеринбург, Россия)

Опанасик А.А.

студент кафедры Экономика транспорта,
Уральский государственный университет путей сообщения
(г. Екатеринбург, Россия)

Научный руководитель:

Грибанова А.В.

ассистент кафедры Экономика транспорта
Уральский государственный университет путей сообщения
(г. Екатеринбург, Россия)

ОСОБЕННОСТИ УПРАВЛЕНИЯ КАДРАМИ, ТРУДОВЫМ ПОТЕНЦИАЛОМ ПРЕДПРИЯТИЯ

Аннотация: в статье рассматривается персонал организации, как потенциал предприятия, особенности и сущность управления. Управление человеческими ресурсами связано с наймом, обучением, удержанием, мотивацией и вознаграждением сотрудников. Основная цель управления человеческими ресурсами-максимально эффективное использование ресурсов. Каждый сотрудник имеет уникальное отношение к выполнению работы и соответствует ожидаемым моделям поведения. Необходимость уметь находить подход к огромному количеству персонала, как одним целым объектом, так и компромиссы в управлении кадрами является важной, сложной и необходимой частью любого руководителя.

Ключевые слова: малый бизнес, средний бизнес, организация, управление, персонал, личность работника.

Корпоративное управление включает в себя, прежде всего, воздействие на людей, составляющих это предприятие. В зависимости от поставленных целей характер и содержание этого воздействия будут варьироваться. Желание человека работать зависит от многих условий. В зависимости от того, как компания подходит к созданию этих условий, зависит производительность труда сотрудников.

Нормой является, что успешное развитие предприятия невозможно без формирования важнейшего стратегического ресурсоориентированного персонала, гибко реагирующего на изменения внешней среды и склонного к инновационному мышлению.

Процесс подготовки специалистов предполагает постепенное и непрерывное становление, как в высших и средних профессиональных учебных заведениях, на рабочем месте, так и в ходе аспирантуры или повышения квалификации.

Как показывает практика, основной причиной недостаточного развития потенциала инновационной рабочей силы является неэффективная система управления процессом ее формирования и развития, неумение и неподготовленность работников к работе в современных условиях.

Управление человеческими ресурсами является одним из важнейших элементов общей стратегии корпоративного управления. Основной целью такой стратегии является получение прибыли за счет производства и продажи определенного количества товаров или услуг, удовлетворяющих потребности населения.

Управление человеческими ресурсами направлено на эффективное использование внутренних ресурсов компании, важнейшим из которых является человеческий капитал.

В соответствии с установленной классификацией управленческий персонал делится на 3 основные группы: менеджеры, специалисты и вспомогательный персонал.

Менеджер выбирается в основном из декоммунизированных профессионалов. Существует также система повышения квалификации, обучения и переподготовки специалистов и менеджеров. Такая система поможет повысить степень готовности специалистов к административной работе. Однако считается, что у обучения человека искусству лидерства есть только одна сторона вопроса - подготовка менеджеров. Другая сторона — это способность, например, объективно оценивать явления, события, новые идеи, прогнозировать ход событий, общаться с людьми и т. д. Декоммунизация заключается в выборе подходящего человека для административной работы из числа претендентов с учетом их способностей.

Эксперты, занимающиеся подготовкой и подбором управленческого персонала, убеждены, что хороших менеджеров меньше, чем хороших исполнителей. Потенциальный лидер должен обладать врожденной способностью управлять людьми. Поэтому при выборе менеджера для определения профессиональной пригодности используется специальный набор тестов. По данным российских и зарубежных компаний, специализирующихся на подборе и обучении менеджеров, для оценки характеристик кандидатов на руководящие должности необходимо учитывать их личные качества.

Таблица 1. Классификация требований по образованию к должностям

		Категория			
		«Руководители»	«Помощники (Советники)»	«Специалисты»	«Обеспечивающие специалисты»
Группа	Высшая	Высшее профессиональное образование не ниже уровня специалитета, магистратуры	Высшее профессиональное образование не ниже уровня специалитета, магистратуры	Высшее профессиональное образование не ниже уровня специалитета, магистратуры	-
	Главная	Высшее профессиональное образование не ниже уровня специалитета, магистратуры	Высшее профессиональное образование не ниже уровня специалитета, магистратуры	Высшее профессиональное образование не ниже уровня специалитета, магистратуры	Высшее профессиональное образование
	Ведущая	Высшее профессиональное образование	Высшее профессиональное образование	Высшее профессиональное образование	Высшее профессиональное образование
	Старшая	-	-	Высшее профессиональное образование	Профессиональное образование
	Младшая	-	-	-	Профессиональное образование

Менеджеры обычно делятся на руководителей высшего, среднего и низшего звена. В производственном отделе компании высшее руководство - директор и его заместитель, руководство среднего звена - начальник цеха и отдела, низшее руководство - мастер и прораб. Существуют понятия линейный и функциональный менеджер. Линейная конфигурация менеджера обычно включает в себя лицо, ответственное за мастерскую, участок и бригадира. Функциональный состав - руководители функциональных отделов: инженерного, экономического, юридического, научно-исследовательских институтов и бюро.

Эксперты - это экономисты, инженеры, юристы и программисты, которые делятся на основных (наиболее квалифицированных), старших и беспристрастных специалистов, в зависимости от их профессии и накопленного

опыта. Их задача - собирать и анализировать информацию, связанную с объектом условного депонирования, готовить рабочие планы и графики для компаний, проектов и административных распоряжений, формулировать стандарты, организовывать управление, готовить и анализировать отчеты и формулировать технические документы. В частности, высококлассный корпоративный экономист (прежде всего, лицо, отвечающее за экономический отдел компании) обязан обеспечить синхронизацию производственного процесса, рост производства, непрерывность и на всех уровнях в соответствии с документами, которые он готовит. Он должен уметь готовить административные а также экономические и плановые решения по текущей деятельности компании и стратегии развития, поиск разумных путей и методов путем рационализации управления, внедрения нового оборудования и технологий для укрепления производства и увеличения

Обычно некачественные специалисты занимаются решением определенных узкоспециализированных задач в области экономики и управления бизнесом. Узкие эксперты фокусируются на определенных специфических вопросах деятельности компании. Их работа практически ничем не отличается от обязанностей вспомогательных техников. К категориям вспомогательных работников относятся секретари, делопроизводители, операторы машинно-бухгалтерских операций, бухгалтеры, счетоводы-составители и экспедиторы грузов. Эти сотрудники отвечают за своевременную техническую обработку информации (упорядочение, учет, хранение, копирование, распространение, передачу и т.д.).

На формирование кадрового потенциала оказывает влияние целая система внешних и внутренних факторов. Необходимость системного подхода к данному вопросу обусловлена многомерностью человека, выполняющего функции работника и в этом качестве выступающего предметом управления персоналом.

Достижение целей персонала зависит от его собственных усилий и от работы администрации, ее службы управления персоналом, направленной на обеспечение реализации целей персонала.

Таким образом, сущность управления трудовым потенциалом заключается в том, что работники рассматриваются как механизм обеспечения конкурентоспособности, который необходимо размещать, развивать, мотивировать вместе с другими ресурсами, чтобы достичь стратегическим целям. Система управления трудовым потенциалом включает в себя совокупность методов, процедур и программ воздействия предприятия на своих сотрудников с целью максимального использования их потенциала, в основе которой лежит стратегическое планирование, предполагает наличие механизма согласования текущих и стратегических решений и обеспечивает контроль реализации этих решений и возможность их своевременного корректирования.

В случае отсутствия учета данных аспектов в процессе управления возникают различные проблемы и отклонения от запланированных качественных показателей. В этом состоит главная специфика науки об управлении персоналом – трудовым потенциалом производства.

СПИСОК ЛИТЕРАТУРЫ:

1. Сеницына, Н. А. Система управления персоналом, понятие и управление трудовым потенциалом предприятия / Н. А. Сеницына, М. О. Баранчев // Сибирский экономический вестник. – 2016. – № 2. – [С. 67-75.] – EDN VVWQIV;
2. studopedia.ru - Студопедия (2013 - 2023) год;
3. Николаенко А.А., Немцова Е.С. Особенности управления кадрами и трудовым потенциалом предприятия / Николаенко А.А., Немцова Е.С. // Наука и образование: новое время. – 2017. - №6.- [С. 125-128];
4. Савельева Н.Ф. Особенности управления кадрами / Савельева Н.Ф. // Известия ТРТУ. – 2005. - № 8. – [С. 155-161];
5. Коньшева Е.В. СОВРЕМЕННЫЕ ЭКОНОМИЧЕСКИЕ ПОДХОДЫ К УПРАВЛЕНИЮ ДЕЯТЕЛЬНОСТЬЮ ПРЕДПРИЯТИЯ В ПОСТКОВИДНЫЙ ПЕРИОД // Экономика и предпринимательство. 2021. № 10 (135). [С. 955-958];

б. Мильнер Б., Лиис Ф. Управление современной компанией / Мильнер Б., Лиис Ф. // ИНФРА-М. - 2001. – [С. 586]

Korotin A.A., Opanasik A.A., Griбанova A.V.

Korotin A.A.

Ural State University of Railway Engineering
(Ekaterinburg, Russia)

Opanasik A.A.

Ural State University of Railway Engineering
(Ekaterinburg, Russia)

Scientific advisor:

Griбанova A.V.

Ural State University of Railway Engineering
(Ekaterinburg, Russia)

FEATURES OF PERSONNEL MANAGEMENT, LABOR POTENTIAL OF THE ENTERPRISE

***Abstract:** the article considers the personnel of an organization as the potential of an enterprise, the features and essence of management. Human resource management is related to the recruitment, training, retention, motivation and remuneration of employees. The main goal of human resource management is the most efficient use of resources. Each employee has a unique attitude to doing the job and conforms to expected behaviors. The need to be able to find an approach to a huge number of personnel, both as one whole object, and compromises in personnel management is an important, complex and necessary part of any manager.*

***Keywords:** small business, medium business, organization, management, personnel, employee personality.*

УДК 33 *Корчагин Р.С., Матыцина Н.П.*

Корчагин Р.С.

курсант

ВУНЦ ВВС «ВВА»

(г. Воронеж, Россия)

Матыцина Н.П.

к.э.н., доцент

ВУНЦ ВВС «ВВА»

(г. Воронеж, Россия)

**ОСНОВНЫЕ ПРИНЦИПЫ И МЕТОДЫ УПРАВЛЕНИЯ
В СОВРЕМЕННОМ БИЗНЕСЕ. ПРЕДЛОЖЕНИЯ
ПО УЛУЧШЕНИЮ МЕТОДИК УПРАВЛЕНИЯ В БИЗНЕСЕ**

Аннотация: в данной статье представлена информация о принципах и методах управления в бизнес-сферах, а также подобраны предложения для руководителей, с целью повысить их навыки в управлении.

Ключевые слова: бизнес, принципы управления, метод.

В современном бизнесе основные принципы и методы управления играют решающую роль в достижении успеха и устойчивого развития организаций. Разнообразие вариантов и подходов к управлению позволяет бизнесу эффективно использовать свои ресурсы, оптимизировать бизнес-процессы и принимать информированные решения.

Принципы управления, сформированные на основе опыта исследований, позволяют определить стратегические приоритеты деятельности компании. Среди таких принципов можно выделить:

Целостность и системность: организация должна восприниматься как единое целое, где каждый элемент взаимосвязан и влияет на успех всей системы.

Ориентация на клиента: удовлетворение потребностей клиентов является важнейшим фактором успеха бизнеса.

Проактивность: способность предвидеть и адаптироваться к изменениям рыночной среды и менять свою стратегию и тактику.

Управление качеством: постоянное улучшение продуктов и услуг на основе обратной связи от клиентов.

Развитие и поддержка персонала: создание оптимальных условий для развития и мотивации сотрудников.

Вместе с принципами, современный бизнес активно использует различные методы управления для достижения поставленных целей. Среди них:

Обучение и развитие: внедрение системы обучения и развития сотрудников позволяет повысить их квалификацию, а также создать команду профессионалов, способных эффективно решать поставленные задачи.

Использование информационных технологий: эффективное использование современных информационных систем позволяет автоматизировать бизнес-процессы и улучшить качество принимаемых решений.

Управление проектами: использование принципов проектного менеджмента позволяет эффективно планировать, контролировать и оценивать реализацию проектов в организации.

Мотивация и стимулирование: создание системы поощрения и стимулирования сотрудников позволяет поддерживать высокую эффективность и мотивацию персонала.

Управление рисками: определение и анализ рисков помогает минимизировать возможные потери и повысить устойчивость к неблагоприятным ситуациям.

Предложения по улучшению управления в бизнесе

В целях улучшения управления в современном бизнесе, рекомендуется уделить внимание следующим аспектам:

Усиление фокуса на клиенте: настроить деятельность компании таким образом, чтобы каждый этап бизнес-процесса служил удовлетворению потребностей клиентов. Анализировать отзывы и предложения клиентов для постоянного совершенствования.

Внедрение современных информационных технологий: использовать инновационные информационные системы для автоматизации и оптимизации бизнес-процессов. Это поможет повысить эффективность работы и качество принимаемых решений.

Развитие и поддержка персонала: инвестировать в обучение и развитие сотрудников, создавать условия для их роста и профессионального развития. Это позволит формировать команду профессионалов, способных эффективно решать задачи.

Регулярный анализ и управление качеством: контролировать качество продукции или услуг, стремиться к его постоянному улучшению с учетом требований и ожиданий клиентов.

Развитие инноваций и креативности: поощрять и поддерживать идеи и инициативы сотрудников в области инноваций и креативности. Создание специальных структур и процессов для инновационной деятельности поможет внедрить новые идеи и технологии.

СПИСОК ЛИТЕРАТУРЫ:

1. Drucker, P. F. (2004). *The Practice of Management*. HarperBusiness;
2. Kotter, J. P. (1996). *Leading Change*. Harvard Business Review Press;
3. Covey, S. R. (1989). *The 7 Habits of Highly Effective People*. Free Press;
4. Hammer, M., & Champy, J. (2009). *Reengineering the Corporation: A Manifesto for Business Revolution*. HarperBusiness;
5. Porter, M. E. (2008). *Competitive Strategy: Techniques for Analyzing Industries and Competitors*. Free Press.

Korchagin R.S., Matytsina N.P.

Korchagin R.S.

Air Force Academy named after N.E. Zhukovsky and Yu.A. Gagarin
(Voronezh, Russia)

Matytsina N.P.

Air Force Academy named after N.E. Zhukovsky and Yu.A. Gagarin
(Voronezh, Russia)

**BASIC PRINCIPLES AND METHODS OF MANAGEMENT
IN MODERN BUSINESS. SUGGESTIONS FOR IMPROVING
BUSINESS MANAGEMENT PRACTICES**

Abstract: this article provides information on the principles and methods of management in business areas, as well as selected suggestions for managers in order to improve their management skills.

Keywords: business, management principles, method.

УДК 33 Косолапов К.А., Матыцина Н.П.

Косолапов К.А.

курсант

ВУНЦ ВВС «ВВА»

(г. Воронеж, Россия)

Матыцина Н.П.

к.э.н., доцент

ВУНЦ ВВС «ВВА»

(г. Воронеж, Россия)

РАЗРАБОТКА И ОПТИМИЗАЦИЯ БИЗНЕС-ПРОЦЕССОВ В ОРГАНИЗАЦИИ

***Аннотация:** разработка и оптимизация бизнес-процессов является неотъемлемой частью успешного функционирования современной организации. В условиях современного рынка, где конкуренция все возрастает, улучшение эффективности и эффективности работоспособности организации становится важным фактором для достижения успеха и увеличения прибыли.*

***Ключевые слова:** разработка, оптимизация, организация.*

Разработка бизнес-процессов включает в себя анализ и изучение существующих методов и процедур, выявление узких мест и проблемных зон, а также создание оптимальных решений для их устранения. Это требует глубокого понимания целей и задач организации, а также умения видеть малейшие детали и нюансы, влияющие на результативность работы.

Оптимизация бизнес-процессов включает в себя применение современных техник и методов для улучшения качества и эффективности работы. Это может включать в себя автоматизацию рутинных операций,

внедрение новых технологий, пересмотр ролевой структуры и принципов работы, а также обучение и развитие персонала.

Цель разработки и оптимизации бизнес-процессов заключается в достижении более высокой производительности, снижении издержек и улучшении качества продукции или услуг. Это позволяет организации быть более конкурентоспособной на рынке, удовлетворять потребности клиентов и улучшать свою репутацию.

Для успешной разработки и оптимизации бизнес-процессов необходимо применять системный подход, который включает в себя анализ текущего состояния, определение задач и целей, разработку и внедрение изменений, а также контроль и оценку результатов. Это требует активного взаимодействия различных отделов и специалистов организации, а также умения адаптироваться к изменяющимся условиям рынка.

В итоге, разработка и оптимизация бизнес-процессов играют важную роль в повышении эффективности и конкурентоспособности организации. Это позволяет достичь более высоких результатов и удовлетворить потребности клиентов, что, в свою очередь, приведет к росту прибыли и укреплению позиции на рынке.

Предложения по совершенствованию:

1. Добавить раздел, посвященный применению современных информационных технологий в разработке и оптимизации бизнес-процессов. Описать преимущества автоматизации значимых бизнес-процессов с использованием специализированных программ и систем.

2. Рассмотреть примеры успешных проектов по разработке и оптимизации бизнес-процессов в различных отраслях. Упомянуть результаты внедрения новых процессов и их влияние на производительность организации.

3. Обратить внимание на важность управления изменениями при внедрении новых бизнес-процессов. Описать стратегии, методы и лучшие практики, которые помогут минимизировать сопротивление со стороны сотрудников и обеспечить успешную адаптацию к новым процессам.

4. Разобрать методологии, которые могут быть использованы для разработки и оптимизации бизнес-процессов, например, LEAN, Six Sigma или Agile. Подробно объяснить основные принципы каждой методологии и привести примеры их применения.

5. Добавить раздел, посвященный оценке результатов разработки и оптимизации бизнес-процессов. Описать различные методы измерения эффективности процессов, включая ключевые показатели производительности (KPI) и балансирующие карты.

6. Включить практические рекомендации для менеджеров и руководителей по успешной реализации проектов разработки и оптимизации бизнес-процессов. Уделить внимание коммуникационным стратегиям, управлению рисками и вовлечению всех заинтересованных сторон в проект.

7. Интегрировать секцию, посвященную речевым помощникам и технологии распознавания речи, которые могут существенно улучшить бизнес-процессы, связанные с обработкой звонков, заказов или мониторингом клиентского опыта. Описать примеры применения таких технологий и преимущества их использования для организации.

СПИСОК ЛИТЕРАТУРЫ:

1. Блум, М. (1999). Разработка и использование бизнес-процессов в организации. Гарвардский бизнес-обзор, 77(2), 107-118;
2. Хэммер, М., & Чемпи, Дж. (1993). Реконфигурация предприятия. Гарвардский бизнес-обзор, 71(2), 95-108;
3. Дэвенипорт, Т. О. (1993). Компьютерные приложения на рабочих местах: управление процессами в организации. Гарвардский бизнес-обзор, 71(3), 117-124;
4. Хэммер, М. (2005). Принципы управления бизнес-процессами. Харвардский бизнес-обзор, 83(6), 23-32;

-
5. Коттер, Дж. (1995). Ведение изменений. Гарвардский бизнес-обзор, 73(2), 59-67;
6. Роузлман, И., & Фридмен, К. (2003). Разработка и улучшение бизнес-процессов. Стратегический менеджмент, 24(1), 137-149.

Kosolapov K.A., Matytsina N.P.

Kosolapov K.A.

Air Force Academy named after N.E. Zhukovsky and Yu.A. Gagarin
(Voronezh, Russia)

Matytsina N.P.

Air Force Academy named after N.E. Zhukovsky and Yu.A. Gagarin
(Voronezh, Russia)

DEVELOPMENT AND OPTIMIZATION OF BUSINESS PROCESSES IN THE ORGANIZATION

***Abstract:** the development and optimization of business processes is an integral part of the successful functioning of a modern organization. In today's market, where competition is increasing, improving the efficiency and effectiveness of an organization's performance is becoming an important factor for achieving success and increasing profits.*

***Keywords:** development, optimization, organization.*

УДК 33 Котляров Д.С., Матыцина Н.П.

Котляров Д.С.

курсант

ВУНЦ ВВС

Военно-воздушная академия им. Н.Е. Жуковского и Ю.А. Гагарина

(г. Воронеж, Россия)

Матыцина Н.П.

к.э.н доцент

ВУНЦ ВВС

Военно-воздушная академия им. Н.Е. Жуковского и Ю.А. Гагарина

(г. Воронеж, Россия)

**ЭФФЕКТИВНЫЕ СТРАТЕГИИ ПРИНЯТИЯ РЕШЕНИЙ
В УПРАВЛЕНИИ. ПРЕДЛОЖЕНИЯ ПО СОВЕРШЕНСТВОВАНИЮ
ЭФФЕКТИВНОСТИ ПРИНЯТИЯ РЕШЕНИЙ**

Аннотация: в данной статье представлены типы стратегий принятия решений.
Разработаны предложения по улучшению эффективности принятия решений.

Ключевые слова: эффективность, стратегия, решение.

Эффективность стратегий принятия решений в управлении весьма актуальна по нескольким причинам. Во-первых, принятие решений является фундаментальным аспектом управленческих ролей и обязанностей. Менеджеры постоянно сталкиваются с выбором и должны принимать решения, которые влияют на общий успех организации.

Стратегии принятия решений помогают менеджерам анализировать и оценивать доступные варианты, учитывать потенциальные риски и выгоды и выбирать лучший курс действий. Это повышает способность эффективно достигать организационных целей и задач.

Рациональное принятие решения.

Под рациональным принятием решений в управлении понимается процесс принятия решений на основе логических рассуждений и объективного анализа доступной информации. Он включает в себя выявление проблемы или возможности, сбор соответствующих данных, оценку альтернатив и выбор варианта, который максимизирует ожидаемый результат, принимая во внимание ограничения и неопределенности. Цель состоит в том, чтобы принимать обоснованные и оптимальные решения, которые соответствуют целям организации и максимизируют ценность.

Интуитивное принятие решения.

Интуитивное принятие решений относится к процессу вынесения суждений или выбора, основанному на инстинктах, интуиции или бессознательных знаниях. Это быстрая и автоматическая форма принятия решений, основанная на прошлом опыте и распознавании закономерностей, а не на целенаправленном анализе. Интуитивные решения часто принимаются быстро и без явных рассуждений, но в определенных ситуациях они все же могут быть эффективными.

Групповое принятие решения.

Групповое принятие решений относится к процессу принятия решений коллективно внутри группы или команды. В нем участвуют несколько человек, которые делятся своими точками зрения, идеями и предпочтениями, чтобы достичь консенсуса или сделать выбор. Групповое принятие решений может быть полезным, поскольку оно продвигает различные точки зрения, повышает творческий потенциал и повышает принятие решения. Однако это также может быть непросто из-за потенциальных конфликтов, трудностей в достижении консенсуса и риска группового мышления. Эффективное групповое принятие решений часто предполагает четкое общение, активное слушание, непредвзятость и структурированный процесс принятия решений.

Факторы, влияющие на эффективное принятие решения

К факторам, влияющим на эффективное принятие решений, относятся:

1. Информация и знания. Доступ к точной и актуальной информации имеет решающее значение для принятия обоснованных решений.

2. Объективный анализ. Способность беспристрастно и объективно анализировать информацию помогает оценить различные варианты и потенциальные результаты.

3. Критическое мышление. Способность мыслить критически и учитывать все соответствующие факторы помогает выявлять потенциальные предубеждения и принимать рациональные решения.

4. Навыки решения проблем. Эффективное принятие решений часто требует способности четко выявлять и определять проблемы и разрабатывать творческие решения.

5. Эмоциональный интеллект. Понимание и управление эмоциями, как собственными, так и эмоциями других, может помочь в принятии решений, учитывающих различные точки зрения и минимизирующих негативные последствия.

6. Управление временем. Способность расставлять приоритеты и эффективно распределять время гарантирует, что решения принимаются своевременно, без спешки и задержек без необходимости.

7. Оценка рисков. Оценка потенциальных рисков и выгод, связанных с различными вариантами, помогает принимать решения, которые сбалансируют потенциальные выгоды с потенциальными недостатками.

8. Сотрудничество и коммуникация. Вовлечение соответствующих заинтересованных сторон и эффективное информирование о решениях и их обосновании способствует заинтересованности и повышает вероятность успешной реализации.

9. Личные ценности и этика. Принятие решений, основанное на личных ценностях и этических соображениях, помогает обеспечить соответствие решений чьим-либо принципам и способствует справедливости и порядочности.

10. Внешние факторы. Такие факторы, как организационная культура, законодательные и нормативные требования, экономические условия, а также

социальные и политические влияния, также могут оказывать существенное влияние на принятие решений.

Предложения по совершенствованию эффективности принятия решений в компаниях:

1. Определить четкие цели. Четко сформулировать цели и желаемые результаты процесса принятия решений, чтобы не тратить время на ненужные варианты или противоречивые приоритеты.

2. Собрать соответствующую информацию. Собрать и проанализировать точные и актуальные данные и информацию, связанную с принимаемым решением. Это помогает сделать осознанный выбор и позволяет избежать зависимости от предположений или неполной информации.

3. Определить ключевые заинтересованные стороны. Определить, кого затронет решение или кто будет вовлечен в него. Привлекать и вовлекать нужных людей, чтобы обеспечить учет различных точек зрения и опыта, избегая при этом ненужного вклада со стороны несвязанных сторон.

4. Установить критерии принятия решений. Установить набор критериев или показателей, которые будут использоваться для оценки различных вариантов. Это обеспечивает основу для объективного сравнения альтернатив и снижает вероятность субъективных предубеждений, влияющих на решение.

5. Создать альтернативы. Поощрять творческое мышление и генерировать множество потенциальных решений или вариантов. Это способствует более всестороннему анализу и изучению различных возможностей.

6. Оценить компромиссы. Оценить потенциальные риски, выгоды и компромиссы, связанные с каждым вариантом. Рассмотреть краткосрочные и долгосрочные последствия, затраты и ресурсы, необходимые для реализации.

7. Упростить процесс принятия решений: избегать ненужной бюрократии или чрезмерных процессов достижения консенсуса. Внедрить четкие рамки или протоколы принятия решений для обеспечения эффективных и своевременных оценок и утверждений.

8. Внедрить делегирование: делегировать полномочия по принятию решений соответствующим лицам или группам для принятия рутинных или менее важных решений. Предоставление другим возможности принимать решения уменьшает количество узких мест и высвобождает время для более важного выбора.

9. Использовать инструменты принятия решений. Использовать технологии или инструменты поддержки принятия решений, которые могут упростить процесс анализа и оценки. Эти инструменты могут автоматизировать сбор данных, обеспечивать визуализацию или предлагать деревья решений для сложных сценариев.

10. Учиться на прошлых решениях. Регулярно анализировать и размышлять над предыдущими решениями, чтобы выявить закономерности, извлеченные уроки и области для улучшения. Учитывать обратную связь и соответствующим образом корректировать процессы принятия решений.

Следует отметить, что эффективные стратегии принятия решений играют решающую роль в успехе практики управления. Принимая во внимание такие факторы, как точный анализ данных, четкая коммуникация, оценка рисков и вовлечение соответствующих заинтересованных сторон, менеджеры могут расширить свои возможности принятия решений. Кроме того, интеграция технологий и инструментов искусственного интеллекта может еще больше оптимизировать процессы принятия решений. Менеджерам крайне важно постоянно принимать и адаптировать эти стратегии, чтобы оставаться конкурентоспособными в современной динамичной бизнес-среде. В целом, реализация эффективных стратегий принятия решений позволяет менеджерам делать осознанный выбор, который дает положительные результаты, способствуя организационному росту и успеху.

СПИСОК ЛИТЕРАТУРЫ:

1. Дорофеева Л.И., Д69 Основы теории управления: учебник и практикум для академического бакалавриата / Л.И. Дорофеева – 3 изд., испр. и доп. – Саратов, 2018. – 460 с.;
2. У-28 Удалов Ф.Е., Алёхина О.Ф., Гапонова О.С. ОСНОВЫ МЕНЕДЖМЕНТА: учебное пособие. – Нижний Новгород: Нижегородский госуниверситет, 2013. – 363с.

Kotlyarov D.S., Matytsina N.P.

Kotlyarov D.S.

Air Force Academy named after Zhukovsky and Gagarin
(Voronezh, Russia)

Matytsina N.P.

Air Force Academy named after Zhukovsky and Gagarin
(Voronezh, Russia)

**EFFECTIVE STRATEGIES FOR DECISION MAKING
IN MANAGEMENT. SUGGESTIONS FOR IMPROVING
EFFECTIVENESS OF DECISION MAKING**

Abstract: this article presents the types of decision-making strategies. Proposals have been developed to improve the efficiency of decision making.

Keywords: efficiency, strategy, decision.

УДК 33 *Логинова А.Д., Митяева А.Ю., Салихова Р.Р.*

Логинова А.Д.

Казанский государственный энергетический университет
(г. Казань, Россия)

Митяева А.Ю.

Казанский государственный энергетический университет
(г. Казань, Россия)

Научный руководитель:

Салихова Р.Р.

Кандидат экономических наук, доцент
Казанский государственный энергетический университет
(г. Казань, Россия)

ОСНОВНЫЕ ПОЛОЖЕНИЯ СИСТЕМЫ ЦЕНООБРАЗОВАНИЯ И СМЕТНОГО НОРМИРОВАНИЯ

Аннотация: в данной статье мы рассмотрим основные задачи и общие положения сметного нормирования в строительстве. Также в статье говорится о составе и группировке затрат сметной стоимости строительства, рассказывается о состоянии и проблемах ценообразования в строительстве.

Ключевые слова: ценообразование в строительстве, сметное нормирование, проектная документация, затраты, эффективное управление.

Ценообразование является одним из ключевых аспектов успешной работы в строительной отрасли. Состояние этого процесса в настоящее время представляет определенные проблемы, которые необходимо рассмотреть и решить.

Одной из основных проблем ценообразования в строительстве является нестабильность цен на рынке. Колебания цен на строительные материалы, рабочую силу и другие элементы влияют на конечную стоимость проекта. Это затрудняет планирование бюджета и может привести к расхождению между ожидаемой и фактической стоимостью работ.

Вторая проблема - отсутствие прозрачности в ценообразовании. Заказчики и подрядчики часто сталкиваются с трудностями при определении реальной стоимости строительных услуг. Это может быть связано со скрытыми затратами, неполной информацией о работах, неясными условиями контракта и другими аспектами. Отсутствие прозрачности в ценообразовании создает напряженность в отношениях между заказчиками и исполнителями и создает предпосылки для конфликтов.

Третья проблема - отсутствие конкуренции на строительном рынке. Ограниченное количество крупных компаний, способных реализовывать сложные проекты, создает определенную монополию и власть в руках нескольких игроков. Это может привести к завышению цен на строительные услуги и ограничить выбор заказчиков.

Чтобы решить поставленные проблемы, следует разработать механизмы мониторинга и регулирования ценообразования в строительстве. Это может включать создание специальных органов или ассоциаций, которые будут отслеживать и контролировать цены на строительные материалы, рабочую силу и другие элементы.

Также необходимо повысить прозрачность ценообразования. Заказчики и подрядчики должны иметь доступ к полной информации о стоимости работ, а также к четким и понятным условиям контракта. Это поможет предотвратить случаи незаконного завышения цен и создаст условия для взаимовыгодных отношений между заказчиками и исполнителями.

И, наконец, нужно поощрять конкуренцию. Этого можно достичь, предоставив различным компаниям больший доступ к информации о проектах и

возможность участвовать в них. Развитие малого и среднего бизнеса в этой сфере также может способствовать усилению конкуренции [2].

Состояние и проблемы ценообразования в строительстве требуют внимания и системных изменений. Только при сочетании реформ и мер по регулированию цен, повышению прозрачности и развитию конкуренции станет возможным создание стабильных условий и обеспечение взаимовыгодного взаимодействия между заказчиками и исполнителями.

Состав и группировка сметной стоимости строительства является важным аспектом процесса планирования и оценки стоимости строительных работ. Эти затраты включают все необходимые расходы, связанные с материалами, рабочей силой, оборудованием и другими ресурсами, необходимыми для успешного завершения строительных проектов.

Структура затрат сметной стоимости строительства обычно состоит из нескольких групп, которые сгруппированы в соответствии с их характером и функциональным назначением. Стоимость материалов включает в себя стоимость всех строительных материалов, необходимых для реализации проекта. Это может быть цемент, кирпич, арматура, дерево, стекло и другие материалы, которые используются в строительстве. Стоимость работ оценивает затраты на оплату труда рабочих, инженеров, архитекторов и других специалистов, участвующих в процессе строительства.

Стоимость оборудования включает стоимость использования или аренды специальных машин, инструментов и другого оборудования, необходимого для выполнения работ. Другие сопутствующие расходы включают страхование, лицензирование, накладные расходы и другие издержки, которые могут возникнуть в ходе реализации строительного проекта [1].

Группировка сметной стоимости строительства позволяет более точно идентифицировать и оценить затраты, связанные с каждым аспектом проекта. Это помогает строительным компаниям и заказчикам более эффективно управлять своими бюджетами, планировать затраты и прогнозировать конечную стоимость строительства.

Оценка затрат является важным элементом в строительстве и выполняет ряд задач, направленных на обеспечение эффективной организации и контроля затрат в процессе строительства.

Смета позволяет рассчитать точные затраты для каждого этапа строительства и способствует планированию бюджета. Благодаря этому заказчик имеет возможность контролировать затраты и при необходимости принимать соответствующие решения [3].

Ценовое нормирование обеспечивает прозрачность в финансовых вопросах. Все цены на работы, материалы и оборудование устанавливаются в соответствии с установленными стандартами, что исключает возможность завышения или занижения стоимости строительства

Другой важной задачей сметного нормирования является контроль качества работ. При составлении сметы указываются все необходимые работы и требования к качеству. Это позволяет заказчику провести качественный анализ предлагаемых исполнителей и выбрать тех, кто предложит наилучшее соотношение цены и качества [5].

Общие положения оценки затрат в строительстве включают разработку нормативной базы, методов расчета стоимости работ, материалов и оборудования, установление правил взаимодействия с заказчиком и другие аспекты, регулирующие процесс составления бюджета.

Благодаря правильной организации сметного нормирования заказчик может быть уверен в точности и достоверности информации о затратах, а строительство может быть осуществлено с максимальной эффективностью.

Состав и группировка сметной стоимости строительства являются важными инструментами планирования и управления строительными проектами. Они помогают обеспечить эффективное управление ресурсами, улучшить прогнозирование затрат и контроль, а также снизить риски и добиться успешной реализации строительных проектов [4].

СПИСОК ЛИТЕРАТУРЫ:

1. Арdziнов В. Д. Сметное дело в строительстве. Самоучитель/ В. Д. Арdziнов, Н. И. Барановская, А. И. Курочкин. СПб.: Питер, 2019. 480 с.: ил. (Серия «Строительный бизнес»);
2. Гумба Х. М. Ценообразование и сметное дело в строительстве: учеб.-практ. пособие / Х. М. Гумба, Е. Е. Ермолаев, С. С. Уварова. 2-е изд., перераб. и доп. М. : Юрайт : Высшее образование, 2021. 419 с.;
3. Резниченко В. С. Системные подходы к определению цен и управление стоимостью в строительстве: справочное пособие с методиками и примерами расчетов/ В. С. Резниченко, Н. Н. Ленинцев. 2-е изд., доп. и перераб. М., 2021. 516 с.;
4. Голубев Б. И. Определение объемов строительных работ: справочник/Б. И. Голубев. М.: Стройиздат, 2020;
5. Королева М. А. Сметное нормирование в строительстве: учеб. пособие / М. А. Королева. 2-е изд., доп. и перераб. Екатеринбург : УГТУ-УПИ, 2020. 332 с.

Loginova A.D., Mityaeva A.Yu., Salikhova R.R.

Loginova A.D.

Kazan State Energy University

(Kazan, Russia)

Mityaeva A.Yu.

Kazan State Energy University

(Kazan, Russia)

Scientific advisor:

Salikhova R.R.

Kazan State Energy University

(Kazan, Russia)

MAIN PROVISIONS OF PRICING AND ESTIMATED RATIONING SYSTEM

***Abstract:** in this article we will consider the main tasks and general provisions of estimated rationing in construction. The article also talks about the composition and grouping of the estimated cost of construction, tells about the state and problems of pricing in construction.*

***Keywords:** pricing in construction, estimated rationing, project documentation, costs, effective management.*

УДК 33 *Матвеев Н.А., Матыцина Н.П.*

Матвеев Н.А.

курсант

ВУНЦ ВВС «ВВА»

(г. Воронеж, Россия)

Матыцина Н.П.

к.э.н., доцент

ВУНЦ ВВС «ВВА»

(г. Воронеж, Россия)

ОЦЕНКА ПРОИЗВОДИТЕЛЬНОСТИ В УПРАВЛЕНЧЕСКОЙ ДЕЯТЕЛЬНОСТИ, ПРАКТИЧЕСКИЕ ШАГИ ДЛЯ УЛУЧШЕНИЯ

Аннотация: в данной статье представлена информация о улучшении производительности в управленческой деятельности.

Ключевые слова: эффективность, управление, организация.

В современном мире эффективность управленческой деятельности становится все более важной для достижения успеха в бизнесе. Понимание и оценка производительности являются ключевыми аспектами успешного руководства и улучшения бизнес-процессов. В данном тексте будет рассмотрена проблематика оценки производительности в управленческой деятельности, представлен список литературы по этой теме, а также предложены некоторые практические шаги по ее улучшению.

Оценка производительности в управленческой деятельности является важным инструментом, который позволяет руководителям и менеджерам оценивать эффективность работы своей команды, определять достижение поставленных целей и выявлять потенциал для улучшений. Эта процедура включает в себя систематическую оценку ключевых показателей и результатов

работы, а также анализ собранной информации с целью принятия взвешенных решений на основе сильных и слабых сторон в управлении.

Важным аспектом оценки производительности является правильный выбор показателей, которые наиболее точно отражают эффективность работы. Это могут быть, например, объем выполненных задач, качество продукции или услуг, уровень удовлетворенности клиентов или доли рынка, которую занимает организация. Использование конкретных цифр и фактических данных помогает убедиться в объективности оценки и определить уровень достижения поставленных целей.

Для проведения оценки производительности рекомендуется использовать различные методы и инструменты, которые могут варьироваться в зависимости от конкретной ситуации и целей управленческой деятельности. Это могут быть периодические отчеты и обзоры работы, сравнение показателей с предыдущими периодами или с конкурентами, а также использование системы ключевых показателей эффективности (KPI). Кроме того, стоит учесть мнение и отзывы сотрудников и клиентов, так как они могут предоставить ценную информацию о процессах внутри организации и качестве предоставляемых услуг.

Процесс оценки производительности не ограничивается только сбором информации – важно также проводить анализ полученных данных и выявление трендов и паттернов, которые могут указывать на потенциальные проблемы или успехи в управленческой деятельности. На основе этих анализов руководители могут принимать решения по корректировке стратегий и тактик, направленных на повышение эффективности работы организации.

Оценка производительности в управленческой деятельности включает в себя оценку и анализ таких показателей, как достижение поставленных целей, эффективность использования ресурсов, качество получаемых результатов и уровень удовлетворенности клиентов. Оно помогает определить сильные стороны и проблемные области в управленческих процессах, что позволяет принять обоснованные решения и осуществлять коррективные меры для улучшения производительности.

Помимо теоретического изучения оценки производительности в управленческой деятельности, необходимо предложить практические шаги для ее улучшения. Первым шагом может быть анализ текущих показателей производительности и выявление наиболее слабых мест. Затем следует установить четкие и измеримые цели и план действий для их достижения. Разработка системы мотивации и вознаграждения, адекватная оценка и развитие сотрудников также могут способствовать повышению производительности. Неотъемлемой частью улучшения производительности является постоянное обучение и повышение квалификации управленцев, а также использование современных технологий и инструментов для улучшения бизнес-процессов.

Таким образом, оценка производительности в управленческой деятельности играет значительную роль в достижении успеха и улучшении бизнес-процессов. Стремление к постоянному совершенствованию, анализ результатов и принятие мер для улучшения производительности позволяют руководителям совершенствовать свои навыки и достигать продуктивности в своей деятельности.

СПИСОК ЛИТЕРАТУРЫ:

1. Дракс, П. (2018). Оценка производительности: современные подходы и методы. Москва: Издательство «Бизнес-Лидер»;
2. Гриффин, Р. (2019). Эффективность и оценка производительности в управлении. Санкт-Петербург: Издательство «Питер»;
3. Саймон, Г. (2017). Принятие решений в условиях неопределенности: теория и практика. Москва: Издательский дом «Вильямс»;
4. Уильямс, Ч. (2016). Организационное поведение и производительность. Санкт-Петербург: Издательство «Питер».

Matveev N.A., Matytsina N.P.

Matveev N.A.

Air Force Academy named after N.E. Zhukovsky and Yu.A. Gagarin
(Voronezh, Russia)

Matytsina N.P.

Air Force Academy named after N.E. Zhukovsky and Yu.A. Gagarin
(Voronezh, Russia)

**PERFORMANCE ASSESSMENT IN MANAGEMENT ACTIVITIES,
PRACTICAL STEPS FOR IMPROVEMENT**

Abstract: this article provides information on improving productivity in management activities.

Keywords: efficiency, management, organization.

УДК 33

Мизиева Н.Р.

студентка факультета заочного обучения кафедры менеджмента
Кубанский государственный аграрный университет им. И.Т. Трубилина
(г. Краснодар, Россия)

СОВРЕМЕННЫЕ СПОСОБЫ МОТИВАЦИИ МОЛОДОГО РУКОВОДИТЕЛЯ

Аннотация: данная статья исследует современные подходы к мотивации молодых руководителей в современной бизнес-среде. Автор статьи призывает к дальнейшему исследованию и разработке инновационных подходов для оптимизации мотивации молодых руководителей в современных организациях.

Ключевые слова: мотивация, молодой руководитель, современная организация, способы мотивации руководителя, предприниматель, инновации.

На состояние современной экономики огромную роль играет введение инноваций и инновационное предпринимательство, которое в большей части реализуется через инициативных молодых людей. Результат их деятельности зависит от осознанности цели, достатка средств и достижимости результата.

Предприниматель, занимающийся созданием инновационного продукта должен обладать множеством качеств, такими, как лидерство, готовность рисковать для достижения своих поставленных целей. Наиболее осуществимо это будет лишь в состоянии функционального комфорта и психической продуктивной напряженности.

Наиболее часто именно малые предприятия могут похвастаться привнесением новшеством на рынок. Инновационные идеи могут нести большой риск и именно поэтому, для его минимизации предприятия должны быть гибкими, связанными с цифровизацией и способностью быстрой адаптации к изменениям [1].

Главными «верхушками» в создании малых инновационных предприятий являются основатели, которые являются проводниками нововведений и представляющие компетентную группу, которая, несомненно, является социально-экономической и инициативной.

Стимулирование молодых предпринимателей играет важную роль в их профессиональном развитии и способствует улучшению результатов их команд. Достаточно юный и неопытный руководитель зачастую сталкивается с различными препятствиями и его мотивация играет важную роль в преодолении трудностей и достижении поставленных целей [2].

В современном мире существует множество методов мотивации, которые могут быть эффективно применены для стимулирования молодых руководителей. Однако, для обеспечения эффективного руководства необходимо учитывать преимущества и недостатки, а также, применять индивидуальный подход к каждому сотруднику своей команды и учитывать его потребности и ожидания.

Конкретные рекомендации могут включать в себя разработку персонализированной программы мотивации, учет потребностей и запросов молодых руководителей, создание надежной системы мониторинга и обратной связи для оценки эффективности применяемых методов.

Важно так же не забывать о долгосрочной перспективе мотивации, предлагая возможность участия в масштабных проектах, программы обучения и развития для постоянного повышения профессионального уровня.

Интеграция инновационных подходов и технологий в управленческие и мотивационные процессы может способствовать совершенствованию имеющихся методов стимулирования молодых руководителей. Применение цифровых платформ для управления и мониторинга роста эффективности управления, использование онлайн-обучения, а также другие современные технологии могут повысить эффективность мотивации молодых предпринимателей [3].

Дальнейшие исследования и разработки, проводимые в данной области позволят обогатить сферу управления новыми знаниями, которые можно будет применять на практике для максимизации имеющихся результатов и мотивации молодых предпринимателей.

Успешное управление молодыми руководителями требует эффективных методов мотивации, которые основаны на индивидуальных особенностях и потребностях каждого из них. Использование современных методов мотивации, таких, как система вознаграждений, установление высоких стандартов и официального признания достижений поможет руководителям успешно управлять командами, достигать поставленных целей и развивать свои профессиональные навыки.

Таким образом, разработка индивидуальных и адаптивных подходов к применению методов мотивации молодых предпринимателей является важным направлением для развития эффективного руководства в современной бизнес-среде.

СПИСОК ЛИТЕРАТУРЫ:

1. Лобанова Т.Н. Наличие внутренней мотивации как благоприятное психическое состояние субъекта труда // Экопсихологические исследования-6: экология детства и психология устойчивого развития. - Курск: Закрытое акционерное общество "Университетская книга", 2020. - С. 232-236;
2. Борис О.А., Никулина А.В. Выявление мотиваторов к инновационному предпринимательству современной молодежи // BENEFICIUM. - 3 (44). С. 98-104;
3. Самигуллина Э.Ф. Методы мотивации молодого работника в современных условиях // современные наука и образование: достижения и перспективы развития. - Керчь: ФГБОУ ВО «Керченский государственный морской технологический университет», 2023. - С. 531-534.

Mizieva N.R.

Kuban State Agrarian University
(Krasnodar, Russia)

MODERN WAYS TO MOTIVATE YOUNG LEADER

***Abstract:** this article explores modern approaches to the motivation of young managers in the modern business environment. The author of the article calls for further research and development of innovative approaches to optimize the motivation of young managers in modern organizations.*

***Keywords:** motivation, young leader, modern organization, ways to motivate leader, entrepreneur, innovation.*

УДК 33

Мойсеенко К.В.

магистр 2-ого курса, реклама и связи с общественностью, кафедра ИМЭБ
Российский университет дружбы народов имени Патриса Лумумбы
(г. Москва, Россия)

**УПРАВЛЕНИЕ РЕПУТАЦИЕЙ
В КРИЗИСНЫХ СИТУАЦИЯХ: АНАЛИЗ СТРАТЕГИЙ
НА ПРИМЕРЕ КИТАЙСКОЙ ИГРЫ «GENSHIN IMPACT»**

***Аннотация:** анализируя стратегии управления репутацией в условиях кризиса, данная статья рассматривает пример китайской компании miHoYo и их опыт управления кризисными ситуациями, возникшими вокруг игры "Genshin Impact". Статья освещает ситуацию с падением рейтингов игры, протестами пользователей и контroversии вокруг предоставления наград. В ходе анализа автор исследует использование социальных медиа и взаимодействие с аудиторией, а также демонстрирует последствия неправильного управления кризисной ситуацией. Отчет предлагает ценные уроки по управлению кризисами в игровой индустрии и применимы для широкого круга компаний и организаций в различных отраслях. Статья основывается на исследованиях актуальных методов анализа, мониторинга и оценки репутации бренда в интернете, а также на анализе успешных кейсов управления репутацией в кризисных ситуациях. Результаты и выводы данной работы рассматриваются с целью определения факторов эффективности управления и предоставления рекомендаций для улучшения практик в этой области. Настоящая статья предоставляет ценную информацию для маркетологов, специалистов по связям с общественностью и менеджеров бренда, заинтересованных в тщательном управлении репутацией в социальных сетях, особенно в условиях кризисных ситуаций.*

***Ключевые слова:** управление репутацией, компания, Интернет, кризисные ситуации, игра.*

В современной эпохе коммуникационные технологии играют значительную роль, ведь с каждым днем люди все чаще обращаются к Сети для формирования своего мнения о продуктах и услугах. Кроме того, эффективное

управление репутацией компании становится крайне важным аспектом информационной среды. Данная тема особенно актуальна в условиях постпандемийного периода, санкций и других критических событий как для стран, так и для компаний. Высокий уровень конкуренции, экономические факторы и потеря репутации после критических ситуаций заставили предприятия обратить повышенное внимание на управление собственной репутацией, особенности работы в неблагоприятных условиях и способы преодоления трудностей, чтобы успешно продолжать свое развитие на рынке. Интернет предоставляет обширные коммуникационные инструменты, не только для общения, но и для брендов, которые предлагают свои товары и услуги для потребителей.

Интернет давно перестал быть лишь площадкой для общения, [5] превратившись в место активной коммуникации и конкуренции. Каждый год становится все сложнее выделиться из медийного шума среди других организаций, обладающих своими преимуществами перед клиентами. Очевидно, что аудитория доверяет брендам с превосходной репутацией в социальных сетях, где всё строится на основе отзывов и способности создать вокруг компании сильное сообщество.

Одной из ключевых стратегий управления репутацией бренда в социальных сетях является активное взаимодействие с аудиторией. Это включает регулярное публикование содержательного и полезного контента, соответствующего интересам и запросам целевой аудитории. Активное взаимодействие с пользователями, ответы на комментарии и вопросы, участие в дискуссиях помогают укрепить позиции бренда и сформировать положительное восприятие. [1]

Бренды отслеживают и анализируют обратную связь, поскольку Интернет представляет собой огромный канал, который объединяет людей через коммуникации и способствует формированию доверия. Это крайне важно, поскольку, если у клиентов есть предпочтительный бренд, они скорее всего упомянут его в социальных сетях. Это могут быть как положительные, так и

негативные отзывы о бренде или его продукции. Мониторинг социальных сетей позволяет компаниям узнать, что думают потребители о их продукции. Даже при наличии эффективного управления репутацией в социальных сетях, в случае кризисных ситуаций, таких как наложение санкций на один из популярных брендов, в большинстве случаев лояльные клиенты продолжают поддерживать этот бренд, что обеспечит компании доход другими способами.

Важно компетентно применять обладаемые знания и навыки в управлении репутацией, поскольку это один из критериев успешности профессиональной деятельности специалистов в области маркетинга, рекламы, бизнеса и социальных сетей.

Цель данного исследования заключается в анализе сути и особенностей управления репутацией.

Слово "репутация" имеет латинские корни в слове "reputation", что означает размышление или рассуждение. [15] Однако в настоящее время это понятие имеет более широкий смысл. Профессор Тьерри Либаер, ведущий специалист по организационным коммуникациям во Франции, рассматривает термин "репутация" как комплексное явление, включающее в себя систему впечатлений и оценок, качество маркетинга и управления, способность бренда к инновациям в своих продуктах и услугах. [4]

Алексей Дмитриевич Кривоносов, специалист в области PR, высказывает мнение о том, что репутация бренда представляет собой высокий уровень доверия между компанией и ее целевой аудиторией, мнениями лидеров и обществом в целом. Управление репутацией можно рассматривать как процесс преодоления разрыва между тем, как компания позиционирует себя и тем, как ее воспринимает целевая аудитория. Этот аспект считается привлекательным направлением в современном управлении, поскольку позволяет увеличить ценность и устойчивость компании на рынке.

Репутация любой компании формируется из шести основных компонентов:

1. Финансовые показатели компании, поскольку деловая деятельность, не приносящая доход, не может считаться полноценной. Финансовые показатели являются ключевым аспектом репутации как в глазах сотрудников, так и в глазах внешнего мира в наше время.

2. Социальная ответственность, которая стала неотъемлемой частью бизнеса и представляет собой добровольный вклад компании в различные общественные сферы, основываясь на интересах общества.

3. Отношения с партнерами, включая внешних и внутренних. Внешние партнеры и поставщики приобщены к определенному образу бренда, который может быть искажен в случае появления альтернативной информации в СМИ. Недостаточное внимание к работе с внешними партнерами может привести к несогласованности и разрывам, что повлечет за собой негативные отзывы о бренде.

4. Репутация руководства имеет важное значение для бренда, поскольку она может быть рассматривается как общественное мнение, а в настоящее время – мнение целевой аудитории о достоинствах и недостатках какого-либо руководителя. Репутация руководителя является важным атрибутом компании перед своими клиентами, поскольку решения и действия личности, известные обществу, оказывают влияние на отношение к продукции компании и компании в целом.

5. Эмоциональная привлекательность играет важную роль для бренда, поскольку представляет собой существенное преимущество в глазах потребителей при принятии решения о покупке и не только. Чаще всего потенциальный покупатель принимает решение, увидев сам продукт, который способен вызвать приятные эмоции и ощущения. Эмоциональная привлекательность распространяется не только на товары, но и на различные моменты, такие как упоминания о бренде в СМИ или рекомендации от проверенных лиц, оформление офиса, его порядок и привлекательность для восприятия.

6. Сущность в том, что компания, производящая некачественную продукцию, в конечном итоге осуждается на рынке и теряет доверие своей целевой аудитории, что впоследствии будет крайне сложно восстановить.

В управлении репутацией в кризисных ситуациях через интернет следует учитывать и отрицательные аспекты. Необходимо осознавать, что интернет предоставляет значительную возможность для взаимодействия с аудиторией. [6] Компании могут использовать комментарии, личные сообщения, опросы и другие коммуникационные средства для установления доверительных отношений с целевой аудиторией и получения обратной связи, удовлетворяя потребности своих клиентов.

Однако управление репутацией бренда включает в себя и управление негативной информацией: открытые жалобы, распространение ложных новостей, негативные отзывы и другие негативные высказывания. В случае возникновения кризисной ситуации, бренд должен правильно и грамотно на нее реагировать. Поэтому важно активно отслеживать упоминания о бренде и оперативно реагировать на негативные комментарии и недовольства целевой аудитории.[7]

В заключение, компании должны проявлять свою общественную ответственность в интернете, выражая поддержку ценностей и принципов, участвуя в социально значимых инициативах и заботясь о соблюдении высоких стандартов этики.

Проблемы с управлением репутацией и негативной обратной связью могут возникать не только у малоизвестных, но и у наиболее известных брендов.

На российском рынке недавно появились игры от компании miHoYo, которая является китайским разработчиком компьютерных игр. Название miHoYo означает "Первозданный бог". Основатели компании включают в себя Лю Вэя (генеральный директор, директор и соучредитель), Цай Хаоюй (президент, председатель и соучредитель) и Луо Юхао (вице-президент и соучредитель). Штаб-квартира компании расположена в Шанхае, Китай. MiHoYo включает в себя дочерние компании, такие как Shanghai miHoYo

Phantom Iron Technology Co., Ltd и Shanghai miHoYo Schicksal Technology Co., Ltd, которые занимаются поддержкой веб-сайтов компании, рекламой и другими аспектами.

Genshin Impact - это компьютерная игра в жанре action-adventure, которая была распространена через цифровую дистрибуцию по модели free-to-play, что означает, что игроки могут играть в нее бесплатно, но могут также приобретать внутриигровые предметы за реальные деньги. Это популярная стратегия монетизации игр, которая предоставляет возможность игрокам выбирать, хотят ли они тратить деньги на игру или нет. Игроки часто покупают виртуальные товары, используя внутриигровую валюту с определенными правилами обмена на реальные деньги, например, скидки при покупке больших сумм. [14]

Также многие игроки и критики отметили высокое качество графики, захватывающий открытый мир, увлекательный геймплей и красочный саундтрек игры. Несмотря на свое free-to-play ориентирование, Genshin Impact предложила игрокам обширные возможности для исследования, сражений и крафта, что стало одной из причин популярности игры.

В целом, miHoYo добилась значительного успеха с релизом Genshin Impact, привлекая внимание игрового сообщества и доказывая, что даже игры с free-to-play монетизацией могут быть конкурентоспособными и успешными на рынке.

После выхода игры большое количество пользователей сразу же начали загружать её, и как результат, доходы miHoYo превысили 60 миллионов долларов. Genshin Impact стала одной из самых прибыльных мобильных игр благодаря большому числу игроков, использующих телефоны и планшеты для игры. Только за первый месяц игра заработала более 45 миллионов долларов на американском рынке. Кроме того, стоит отметить, что miHoYo создала несколько других игр, которые послужили основой для улучшения и оригинальности их продуктов в будущем:

1. Honkai Impact 3rd – в 2016 году в Китае,
2. Европе и Америке – 2018 год,

3. Genshin Impact – 2020 года.

В целом, разработка игры началась в 2017 году, а её релиз получил много положительных отзывов и оказался крайне популярным. Пользователи похвалили боевую механику и огромный, захватывающий мир с красивой анимацией и изображениями, однако критиковали систему монетизации. Некоторые игроки выразили беспокойство относительно её настойчивости, что привело к азартным инвестициям в игру. За первый месяц игра заработала 245 миллионов долларов, что окупило затраты на разработку и продвижение в 2,5 раза.

Среди других игр на мобильных платформах данная игра заняла третье место по сумме потраченных игроками денег на внутриигровые покупки, достигнув суммы в 7 миллиардов долларов.

Конечно, игра столкнулась с значительными проблемами. 29 сентября 2021 года многие пользователи начали активно выражать недовольство и оставлять негативные отзывы о игре в различных коммуникационных каналах.

Целевая аудитория критиковала компанию за неудачный баланс персонажей и их функционал в игре. В ответ miHoYo начали блокировать недовольных игроков, что вызвало резкое снижение рейтингов игры на платформах, таких как App Store и Google Play.



Рисунок 1 и 2. Пример комментариев на платформах Play Market и App Store (позитивный и негативный)

В течение года после релиза, игра дарила пользователям награды, но общее количество и содержание наград вызвало волну недовольства среди игроков. MiHoYo утверждала, что подарки соответствуют ожиданиям целевой аудитории, однако поток жалоб только нарастал.

На Google Play рейтинг игры сначала упал с 2,9 до 1,9 балла, затем поднялся до 4,3. Если проанализировать другие игры компании, которые были бесплатны для игроков, можно заметить, что они также привлекали негативные отзывы и оценки.

Игра не заслуживает 1 места в топе недели. Вы хотите сказать, что эта игра лучше, скажем, ведьмака? Геншин Импакт даже спустя почти год после выхода выглядит сыро. Мультиплеер забагован и сделан на отвали. Мир пустует, кроме врагов ничего интересного. По-началу может захватить, но на то это и гача, чтобы зацепить внимание, а потом доить деньги. Куда пропал(-а) брат/сестра ГГ показывают чуть ли не сразу. Управление тоже самое, порой очень долго куда-то прицелиться, пойти или повернуть. Эта игра будет хороша для мобилок, но не на пк. Но на телефоны эта игра плохо оптимизирована. Очень. Советую вообще не донатить этим MiHooyo. А так можно зарегистрироваться и чуток побегать, посмотреть как поживает мобильный гейминг на пк.

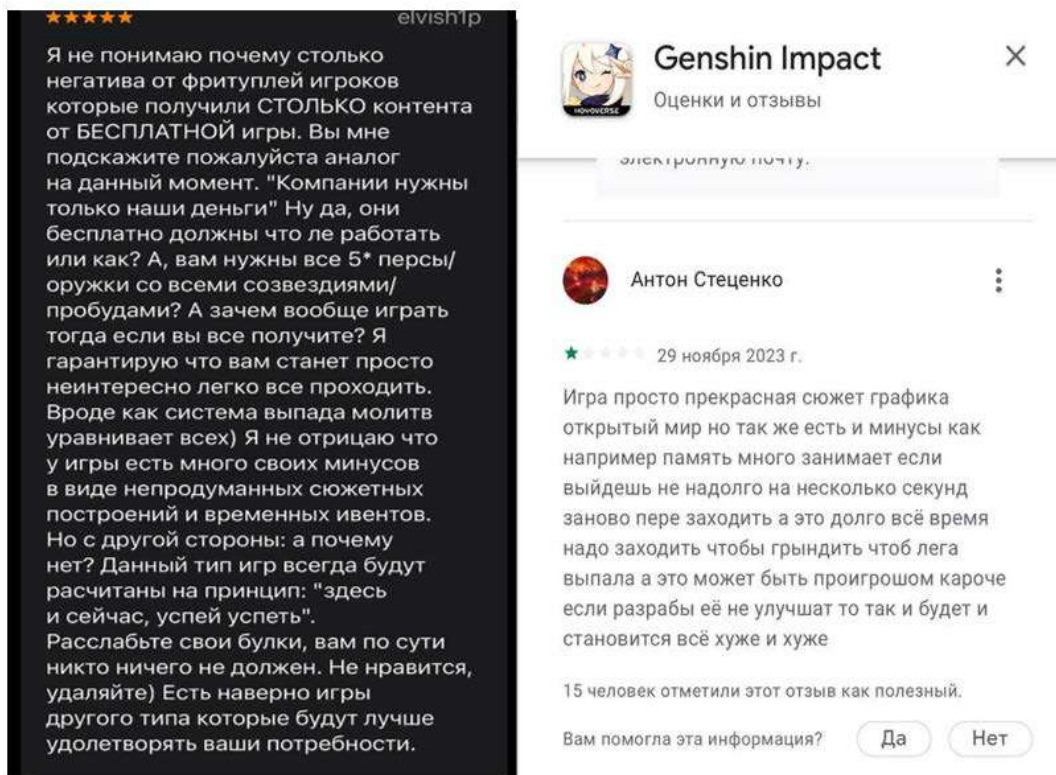

Рисунок 3. Пример комментария на игру.

Безусловно, негатив дал свои плоды – компания вышла из тени и объявила новую новость, где пользователи игры получают дополнительные награды в честь праздника. В игре игроки стали получать письма, в которых были довольно-таки ценные подарки.

Исходя из общего мнения, следует отметить важные привилегии самой игры: [8]

1. Бесплатная загрузка игры, что привлекает больше людей. Регулярные обновления и добавление новых персонажей свидетельствуют о постоянном развитии игры, что привлекает целевую аудиторию.

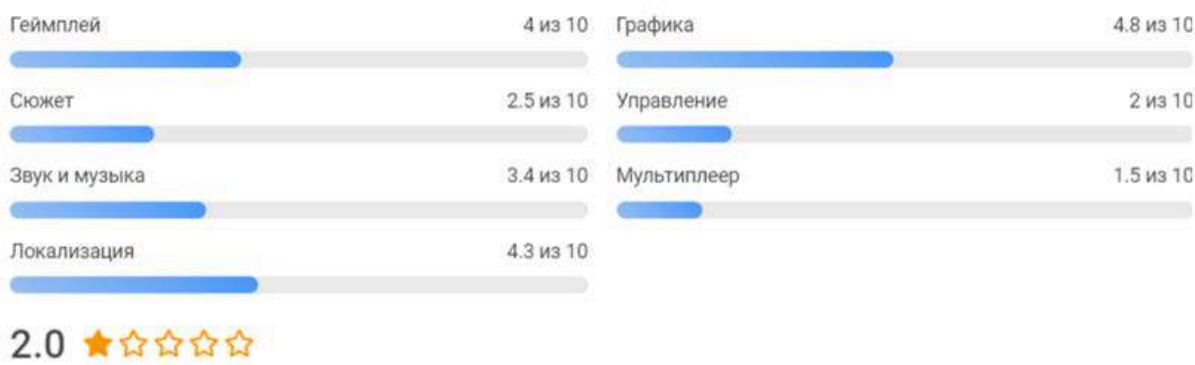
2. miHoYo предоставляет постоянный и захватывающий контент. Огромные сюжетные линии продолжаются на протяжении 4-6 часов, что поддерживает интерес и динамичность игры, - особенно важно для игроков. Регулярное добавление нового контента стало нормой для компании и вызывает доверие у целевой аудитории.

3. Игра обладает мощным маркетингом. Компания miHoYo активно продвигает игру через различные маркетинговые материалы, которые распространяются не только самими разработчиками, но и через YouTube, мемы,

коммерческие стримы на Twitch и другие коммуникационные каналы. Благодаря глобальной популярности игры, фанаты создают мерчандайз, костюмы, рисунки и другие товары, связанные с игрой.

4. Игра miHoYo имеет широкую аудиторию, начиная свой путь в Китае и расширяясь на Запад, где миллионы пользователей продолжают играть. Компания стремится удовлетворить свою целевую аудиторию и прислушивается к их потребностям.

5. В Genshin Impact геймдизайн играет важную роль, поскольку игра сочетает различные механики с простотой использования, и нет необходимости изучать сложные тактики для победы.

6. Визуальный стиль игры является одним из важных элементов. Многие игроки замечают, что игра имеет приятный визуальный дизайн, но также замечают повторяющиеся лица персонажей и анимации. Тем не менее, качество графики на высоком уровне и способно привлечь внимание новичков.

Управление репутацией в кризисных ситуациях играет важную роль в современном мире, особенно для компаний и брендов, деятельность которых полностью зависит от общественного мнения и восприятия. Китайская игра "Genshin Impact" - яркий пример компании, которая столкнулась с кризисом репутации и нашла способы его преодоления.

Во-первых, когда история о скандальной проблеме с механикой игры стала широко распространяться в социальных сетях и СМИ, компания-разработчик сразу приняла активное участие в разрешении ситуации. Вместо того, чтобы скрывать или игнорировать проблему, они предоставили официальное заявление, в котором извинились перед игроками и обещали найти решение. Это позволило им показать свою открытость, ответственность и готовность решать проблемы.

Во-вторых, компания активно работала над изменением механик игры, чтобы исправить проблему. Они выпустили обновление, которое включало в себя исправления и изменения, удовлетворяющие запросы и требования игроков.

Это было признанием ошибок и готовностью к самокритике, что повысило репутацию компании в глазах пользователей.

В-третьих, компания активно взаимодействовала с сообществом игроков. Они провели специальные онлайн-конференции и пресс-конференции, на которых делились информацией о текущем состоянии и планах разработки игры. Такое коммуникационное взаимодействие помогло укрепить доверие пользователей и надежность компании.

В-четвертых, во время кризисной ситуации компания активно проявлялась в интернете и платформы для коммуникации с поклонниками. Они создали специальный официальный аккаунт, к примеру, ВКонтакте, на котором регулярно публиковали информацию об обновлениях, ответах на вопросы и фоновых материалах. Это позволило им управлять репутацией и предотвратить распространение негативной информации.



Рисунок 4 и 5. Пример благодарностей официальной группы в ВКонтакте для аудитории.

Хотелось бы отметить и подвести итоги, что в 2022 в Genshin Impact её аудитория превысила 60 миллионов игроков. Успех игры Genshin Impact во многом обусловлен активным участием игрового сообщества и эффективным использованием платформ социальных сетей. Игра стимулирует игроков делиться своим опытом, создавать фан-арт и разрабатывать теории, что способствует формированию активного онлайн-сообщества. Компания miHoYo активно взаимодействует с игровым сообществом через различные каналы социальных сетей, отвечая на отзывы игроков и учитывая предложения сообщества при разработке игры. Разработчики также активно вовлекают влиятельных личностей и создателей контента для продвижения игры и взаимодействия с сообществом. Эта стратегия не только увеличивает охват игры, но и укрепляет доверие и авторитет среди потенциальных игроков, поскольку

мнение популярных создателей контента оказывает значительное влияние на их аудиторию.

В итоге, анализ управления репутацией в кризисных ситуациях на примере игры "Genshin Impact" подчеркивает значимость реагирования на отзывы пользователей, эффективного взаимодействия с аудиторией через интернет и подчеркивает последствия неправильного управления кризисными ситуациями. Опыт компании miHoYo предоставляет важные уроки для других организаций в индустрии развлечений и широком спектре других отраслей, демонстрируя важность прозрачности, индивидуального внимания к пользователям, и оперативного реагирования на проблемы.

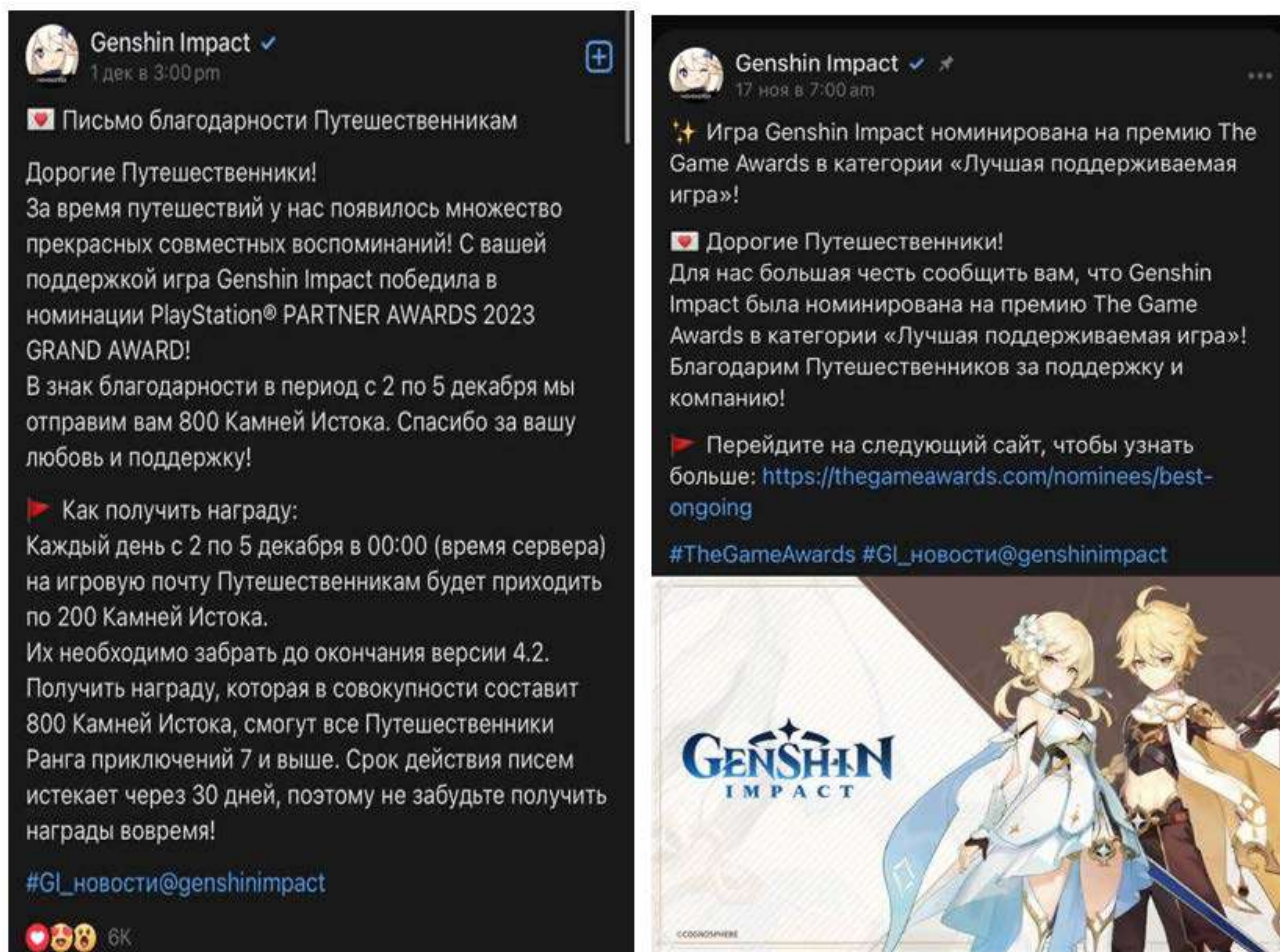
Таким образом, управление репутацией в кризисных ситуациях является важной частью успеха на современном рынке. Пример компании "Genshin Impact" показывает, что открытое, ответственное и активное взаимодействие с пользователем может помочь преодолеть кризис и укрепить репутацию компании. Компании должны быть готовы к саморефлексии и изменениям в механиках своего продукта, а также использовать доступные коммуникационные инструменты для установления доверия и поддержания связей с сообществом пользователей.

СПИСОК ЛИТЕРАТУРЫ:

1. Алашкин П. Все о рекламе и продвижении в Интернете. М.: Альпина Бизнес Букс, 2014. 271 с.;
2. Алешина И.В. Корпоративный имидж и деловая репутация: стратегический аспект. Маркетинг в России и за рубежом. М.: ЮНИТИДАНА, 2011;
3. Genshin Impact Developer miHoYo Has Rebranded as "HoYoverse" as it Seeks to Expand [Электронный ресурс]. URL: <https://www.distractify.com/p/why-did-miho-yo-change-to-hoyoverse>(дата обращения: 11.11.2023);

4. Даулинг Грэм. Репутация фирмы: создание, управление и оценка эффективности. – М., 2003;
5. Кривоносов А.Д., Филатова О.Г., Шишкина М.А. Основы теории связей с общественностью. – СПб.: Питер, 2011 – 384 с.;
6. Кравцова Е.Д. Управление репутацией в интернете // Вестник науки и образования. - 2019. - № 12-1 (66). - с. 61-63;
7. Коляда Е.В. «Компоненты репутации» Коляда Е. , М.: БОСС, 2000. 214;
8. Кейс miHoYo: как создатели Genshin Impact заработали сотни миллионов на желании «платить за любовь» URL: <https://app2top.ru/industry/keys-mihoyo-kak-sozdateli-genshin-impact-zarabotali-sotni-millionov-na-zhelanii-platit-za-lyubov-174910.html> [Электронный ресурс]. (дата обращения: 20.11.2023);
9. Libaert Th., Le Plan de communication: Définir et organiser votre stratégie de communication. Paris, Dunod, 2000 – 208 с.;
10. Лебедева Л.А. Репутация: проблемы управления / Л.А. Лебедева // Экономика и право, 2017. № 6. С. 6-10;
11. Левин В.И. История информационных технологий. М.: Интернет Университет Информационных технологий, 2010. 336 с.;
12. Лукина М.М. Интернет-СМИ: теория и практика. М.: Альпина-пресс, 2010. 352 с.;
13. Пахомова Д. А. Управление репутацией - стратегия будущего компании // Приоритетные научные направления: от теории к практике. - 2013. - № 4. -с. 133-137;
14. SocialPeta: как на старте продаж продвигали Genshin Impact URL: <https://app2top.ru/marketing/socialpeta-kak-na-starte-prodazh-prodvigali-genshin-impact-179106.html> [Электронный ресурс]. (дата обращения: 17.11.2023);
15. Управлением репутацией в интернете URL: <https://cyberleninka.ru/article/n/upravlenie-reputatsiey-v-internete> [Электронный ресурс]. (дата обращения: 15.11.2023);
16. Управление репутацией компании в интернете [Электронный ресурс]. URL: <https://cyberleninka.ru/article/n/upravlenie-reputatsiey-kompanii-v-internete>

instrumenty-upravleniya-reputatsiey-ih-primenenie-i-otsenka-effektivnosti(дата обращения: 15.11.2023).

Moiseenko K.V.

Patrice Lumumba Peoples' Friendship University of Russia
(Moscow, Russia)

**REPUTATION MANAGEMENT IN CRISIS SITUATIONS:
ANALYSIS OF STRATEGIES BASED ON EXAMPLE
OF CHINESE GAME "GENSHIN IMPACT"**

***Abstract:** analyzing the strategies of reputation management in a crisis, this article examines the example of the Chinese company miHoYo and their experience in managing crisis situations that arose around the game "Genshin Impact". The article highlights the situation with the falling ratings of the game, user protests and controversy around the provision of awards. In the course of the analysis, the author explores the use of social media and interaction with the audience, as well as demonstrates the consequences of improper crisis management. The report offers valuable lessons on crisis management in the gaming industry and is applicable to a wide range of companies and organizations in various industries. The article is based on research on current methods of analyzing, monitoring and evaluating brand reputation on the Internet, as well as on the analysis of successful reputation management cases in crisis situations. The results and conclusions of this work are reviewed in order to determine the factors of management effectiveness and provide recommendations for improving practices in this area. This article provides valuable information for marketers, public relations specialists, and brand managers interested in careful reputation management on social media, especially in crisis situations.*

***Keywords:** reputation management, company, Internet, crisis situations, game.*

УДК 33 Мухамедов Р.Д., Матыцина Н.П.

Мухамедов Р.Д.

курсант

ВУНЦ ВВС «ВВА»

(г. Воронеж, Россия)

Матыцина Н.П.

к.э.н., доцент

ВУНЦ ВВС «ВВА»

(г. Воронеж, Россия)

**ОРГАНИЗАЦИОННАЯ КУЛЬТУРА И ЕЁ ВЛИЯНИЕ
НА УПРАВЛЕНИЕ. ПРЕДЛОЖЕНИЯ ПО СОВЕРШЕНСТВОВАНИЮ
ЭФФЕКТИВНОСТИ ВЛИЯНИЕ НА УПРАВЛЕНИЕ**

Аннотация: в данной статье представлено влияние организационной культуры на управление. Разработаны предложения по улучшению влияния на управление.

Ключевые слова: культура, влияние, управление.

Всесторонний анализ существующей литературы выявляет общие темы и закономерности, подчеркивая значительное влияние организационной культуры на принятие управленческих решений, вовлеченность сотрудников и, в конечном итоге, на достижение организационных целей. Результаты подчеркивают решающую роль сильной и адаптивной организационной культуры в формировании управленческого поведения и результатов. Кроме того, в статье дается представление о потенциальных последствиях и практических последствиях для организаций, стремящихся привести свою культуру в соответствие с эффективной практикой управления. В целом, это исследование способствует более глубокому пониманию сложного взаимодействия между организационной культурой и менеджментом, подчеркивая важность создания

позитивной и благоприятной культурной среды для повышения эффективности управления.

Принятие решений

Принятие решений в управлении – это процесс выбора наиболее подходящего образа действий из различных альтернатив для достижения целей организации. Эффективное принятие решений включает в себя сбор соответствующей информации, оценку вариантов и выбор лучшего решения.

При принятии решений менеджеры должны учитывать несколько факторов, включая цели организации, доступные ресурсы, потенциальные риски и факторы внешней среды. Они также должны привлекать ключевых заинтересованных сторон и собирать информацию из различных источников, чтобы обеспечить принятие обоснованного решения.

В зависимости от ситуации могут использоваться различные модели принятия решений, такие как рациональная, интуитивная и поведенческая. Рациональное принятие решений предполагает систематический анализ альтернатив, основанный на логических рассуждениях. Интуитивное принятие решений опирается на интуицию и личный опыт. При принятии поведенческих решений учитываются социальные и психологические факторы, влияющие на выбор.

В сложных или неопределенных ситуациях менеджеры могут использовать такие методы, как мозговой штурм, SWOT-анализ, анализ затрат и выгод и моделирование, чтобы помочь в принятии решений. Им также следует учитывать этические последствия и долгосрочные последствия своих решений.

Стиль лидерства

Стиль лидерства относится к подходу и манере, с помощью которой лидер направляет других и влияет на них для достижения общих целей. Существуют различные стили руководства, в том числе:

1. Авторитарный. В этом стиле лидер принимает все решения, не обращаясь за мнением других. Они имеют полный контроль и власть над своей

командой, что может привести к отсутствию творческих способностей и полномочий среди подчиненных.

2. Демократичный. Этот стиль предполагает активное участие и вовлечение членов команды в процессы принятия решений. Лидер ищет мнения, прислушивается к различным точкам зрения и принимает решения на основе консенсуса или мнения большинства. Это способствует сотрудничеству и повышает моральный дух сотрудников.

3. Принцип невмешательства: здесь лидер применяет подход невмешательства, обеспечивая минимальное руководство и позволяя членам команды самостоятельно принимать решения и решать проблемы. Этот стиль может быть эффективен при работе с высококвалифицированными и целеустремленными людьми, но может привести к отсутствию направления и координации.

4. Трансформационный. Этот стиль лидерства вдохновляет и мотивирует последователей на достижение выдающихся результатов. Лидеры, склонные к трансформации, часто имеют четкое видение, эффективно общаются и расширяют возможности членов своей команды посредством коучинга и наставничества. Они поощряют личностный рост и инновации.

5. Транзакционный. Транзакционные лидеры сосредотачиваются на постановке четких целей, предоставлении вознаграждений и наказаний в зависимости от результатов работы и обеспечении соблюдения установленных правил и процедур. Они подчеркивают обмен вознаграждениями за желаемое поведение, которое может быть эффективным для рутинных или структурированных задач.

6. Слуга. Лидеры-слуги ставят нужды и благополучие членов своей команды выше своих собственных. Они поддерживают и развивают своих сотрудников, создавая позитивную и инклюзивную рабочую среду. Этот стиль способствует командной работе, доверию и удовлетворенности сотрудников.

Эффективные лидеры могут адаптировать свой стиль руководства в зависимости от ситуации и потребностей своей команды. Универсальный лидер

может сочетать разные стили, используя свои сильные стороны, чтобы мотивировать, направлять и вдохновлять своих последователей на пути к успеху.

Вовлеченность и удержание сотрудников

Вовлеченность сотрудников означает эмоциональную приверженность и вовлеченность сотрудников в свою работу, организацию и ее цели. Это решающий фактор в обеспечении высокой производительности, удовлетворенности работой и общего успеха организации. С другой стороны, удержание сотрудников означает способность организации удерживать талантливых и квалифицированных сотрудников в течение определенного периода времени.

Эффективные стратегии вовлечения сотрудников включают создание позитивной рабочей среды, предоставление возможностей для роста и развития, признание и вознаграждение за работу, содействие открытому общению и воспитание чувства принадлежности и цели. Вовлеченные сотрудники с большей вероятностью будут мотивированы, лояльны, проактивны и готовы приложить все усилия.

С другой стороны, на удержание сотрудников влияют несколько факторов, включая удовлетворенность работой, баланс между работой и личной жизнью, компенсации и льготы, возможности карьерного роста и позитивную организационную культуру. Организации могут повысить уровень удержания сотрудников, проводя регулярные оценки производительности, предлагая конкурентоспособные зарплаты и льготы, внедряя гибкий график работы, предоставляя программы обучения и развития, а также способствуя здоровому балансу между работой и личной жизнью.

Сосредоточив внимание на вовлечении и удержании сотрудников, организации могут создать мотивированную и преданную своему делу рабочую силу, что приведет к повышению производительности, повышению удовлетворенности клиентов, снижению затрат на оборот и конкурентному преимуществу на рынке.

Предложения по совершенствованию эффективности влияние на управление в компаниях:

Внедрение гибких методологий. Гибкие методологии, такие как Scrum или Kanban, могут повысить эффективность за счет содействия сотрудничеству, итеративной разработке и постоянному совершенствованию. Такой подход позволяет быстро адаптироваться к меняющимся требованиям рынка и способствует более эффективному рабочему процессу.

2. Оптимизация процессов: выявите и устраните ненужные шаги в рабочих процессах и процессах. Оптимизация может уменьшить избыточность, свести к минимуму задержки и повысить общую эффективность. Регулярные проверки процессов могут помочь определить области для улучшения и повысить производительность.

3. Внедрение автоматизации. Автоматизация повторяющихся задач и ручных процессов может значительно повысить эффективность. Ищите возможности в таких областях, как ввод данных, создание отчетов или управление запасами. Автоматизация не только экономит время, но и снижает риск человеческой ошибки.

4. Поощрение открытого общения. Развивайте культуру открытого общения внутри организации. Поощряйте сотрудников делиться идеями, проблемами и отзывами. Эффективное общение может уменьшить недопонимание, улучшить сотрудничество и оптимизировать процессы принятия решений.

5. Обучение и развитие сотрудников. Инвестируйте в постоянные программы обучения и развития сотрудников. Совершенствуя свои навыки и знания, сотрудники могут стать более эффективными и действенными в выполнении своих функций. Эти инвестиции также могут повысить моральный дух и лояльность сотрудников.

6. Установление четких целей и задач. Четко определите и сообщите цели и задачи всей компании. Когда сотрудники понимают свою роль и то, как их

работа способствует общему успеху компании, они с большей вероятностью будут работать эффективно и целеустремленно.

7. Использование технологий. Принимайте технологические решения, соответствующие потребностям компании. Системы планирования ресурсов предприятия (ERP), инструменты управления проектами и платформы для совместной работы могут оптимизировать операции, улучшить коммуникацию и повысить общую эффективность управления.

8. Измерение производительности и обратная связь. Внедрите системы измерения производительности для отслеживания индивидуальной и командной производительности. Регулярная обратная связь и оценка эффективности позволяют менеджерам выявлять лучших сотрудников, определять области для улучшения и оказывать соответствующую поддержку для повышения эффективности.

9. Содействие балансу между работой и личной жизнью. Признайте важность баланса между работой и личной жизнью и благополучия сотрудников. Создание здоровой рабочей среды может привести к повышению производительности, снижению выгорания и улучшению удержания сотрудников.

10. Непрерывный мониторинг и адаптация. Регулярно анализируйте ключевые показатели эффективности и показатели, чтобы определить области для улучшения. Гибкость и адаптируемость имеют решающее значение для эффективного управления, поскольку бизнес-среда динамична и постоянно развивается. Будьте открыты для обратной связи и постоянно совершенствуйте стратегии и процессы.

Следует отметить, что организационная культура играет решающую роль в формировании практики управления внутри организации. Это влияет на то, как лидеры и сотрудники взаимодействуют, принимают решения и достигают целей. Согласованная и позитивная культура способствует эффективному лидерству, вовлеченности сотрудников и инновациям, что приводит к повышению эффективности работы организации. И наоборот, несогласованная или

негативная культура может препятствовать общению, сотрудничеству и продуктивности. Таким образом, понимание и активное управление организационной культурой имеет важное значение для успешного управления и долгосрочного организационного успеха. Будущие исследования должны углубиться в механизмы, посредством которых конкретные культурные элементы влияют на практику управления, и изучить стратегии эффективного формирования и преобразования организационной культуры в соответствии со стратегическими целями.

СПИСОК ЛИТЕРАТУРЫ:

1. Дорофеева Л.И., Д69 Основы теории управления: учебник и практикум для академического бакалавриата / Л.И.Дорофеева – 3 изд., испр. и доп. – Саратов, 2018. – 460 с.;
2. У-28 Удалов Ф.Е., Алёхина О.Ф., Гапонова О.С. ОСНОВЫ МЕНЕДЖМЕНТА: учебное пособие. – Нижний Новгород: Нижегородский госуниверситет, 2013. – 363с.

Mukhamedov R.D., Matytsina N.P.

Mukhamedov R.D.

Air Force Academy named after N.E. Zhukovsky and Yu.A. Gagarin
(Voronezh, Russia)

Matytsina N.P.

Air Force Academy named after N.E. Zhukovsky and Yu.A. Gagarin
(Voronezh, Russia)

**ORGANIZATIONAL CULTURE AND ITS IMPACT
ON MANAGEMENT. SUGGESTIONS FOR IMPROVING
EFFICIENCY IMPACT ON MANAGEMENT**

Abstract: this article presents the influence of organizational culture on management. Proposals have been developed to improve the impact on management.

Keywords: culture, influence, management.

УДК 339.33 Нагаева С.Р., Ганиева А.К.

Нагаева С.Р.

студентка 1 курса, направление подготовки «Экономика»

профиль «Налоговое администрирование и консалтинг»

Крымский инженерно-педагогический университет им. Ф. Якубова

(г. Симферополь, Россия)

Научный руководитель:

Ганиева А.К.

канд. экон. наук, доцент кафедры мировой экономики и экономической теории

Крымский инженерно-педагогический университет им. Ф. Якубова

(г. Симферополь, Россия)

ВЫБОР СИСТЕМЫ НАЛОГООБЛОЖЕНИЯ ДЛЯ ПРЕДПРИЯТИЙ ОПТОВОЙ ТОРГОВЛИ

***Аннотация:** в работе представлены специальные налоговые режимы, которые являются льготными. Рассматриваются наиболее подходящие режимы для организаций и ИП, основным видом деятельности которых является оптовая торговля.*

***Ключевые слова:** оптовая торговля, система налогообложения, налоговое законодательство, налоги, налоговое бремя, отчётность, упрощённая система налогообложения, общая система налогообложения.*

Одна из распространённых сфер деятельности предприятий является оптовая торговля. Оптовая торговля представляет собой реализацию товаров крупными партиями, в последующем, для перепродажи в рознице. Физические и юридические лица, ведущие свою деятельность на территории Российской Федерации обязаны уплачивать ряд налогов и сборов. Налоговое законодательство даёт право на выбор налоговой системы. В зависимости от

выбора системы, в последующем, будет определено налоговое бремя и объем бухгалтерской отчетности.

На данный момент действуют 5 специальных налоговых режима (рис.1).



Рис. 1. Специальные налоговые режимы.

Также существует общая система налогообложения (ОСН), не являющаяся льготной. ОСН применяется автоматически, или же, если ИП или юридическое лицо не соответствует условиям льготных режимов.

Организации и предприниматели, чья основная сфера деятельности оптовая торговля, не могут применять следующие режимы:

1) ЕСХН (гл. 26.1 НК РФ [1]). Основным условием применения является доход более 70 % от сельскохозяйственной деятельности.

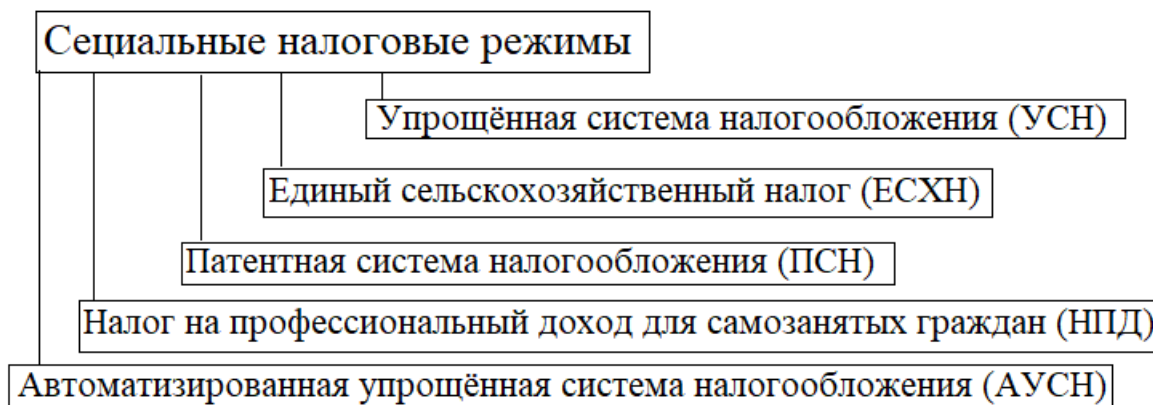
2) ПСН (гл. 26.5 НК РФ [1]). Не может применяться при реализации товаров, которые не относятся к розничной торговле.

3) НПД (Федеральный закон "О проведении эксперимента по установлению специального налогового режима "Налог на профессиональный доход" от 27.11.2018 N 422-ФЗ [2]). Предназначена для самозанятых.

АУСН действует только в определённых регионах Российской Федерации (Москва, Московская область, Калужская область, Республика Татарстан), предназначен для микропредприятий, а также является экспериментальным. В связи с этим, данный режим не будет рассматриваться (Федеральный закон "О проведении эксперимента по установлению

специального налогового режима "Автоматизированная упрощенная система налогообложения" от 25.02.2022 N 17-ФЗ [3]).

УСН (гл. 26.2 НК РФ [1]), подходит оптовым предприятиям, если они имеют менее: 130 сотрудников, 200 млн. руб. дохода, 150 млн. руб. остаточной стоимости.

Также имеются отдельные условия применения по УСН, такие как запрет на филиалы, доли участия других организаций в организации и т.д.

УСН позволяет выбрать объект обложения:

1. Доходы. Ставка – 6 %.
2. Доходы, уменьшенные на величину произведенных расходов. Ставка – 15%.

В случае, когда доходы превышают 150 млн. руб., но менее 200 млн. руб., а также численность сотрудников превышает 100 чел., но менее 130 чел., налогоплательщики уплачивают УСН по повышенным ставкам: 8%, при объекте налогообложения – доходы, 20%, при объекте налогообложения – доходы, уменьшенные на величину произведенных расходов.

Налоговым периодом является год. Отчётными периодами являются: квартал, полугодие, 9 месяцев.

На упрощённой системе не уплачивается налог на добавленную стоимость (НДС). Это является как минусом, так и плюсом для оптовых предприятий.

Плюсом является то, что не уплачивая НДС, сокращается объем работы на налоговый учёт и отчетность. Минусом – то, что в таком случае будет меньше контрагентов, так как большинство производителей и большие розничные сети применяют общую систему налогообложения, из-за того, что она не имеет ограничений и даёт возможность принять НДС к вычету.

Существует 2 варианта добровольного перехода на упрощённую систему:

1. При регистрации ИП или организации, возможно подать заявление сразу или в течении 30 дней, в соответствии с п. 2 ст. 346.13 НК РФ [1].

2. Переход с других режимов налогообложения, подача заявления не позднее 31 декабря, переход осуществляется со следующего календарного года, в соответствии с п. 1 ст. 346.13 НК РФ [1].

УСН больше подходит для небольших предприятий, основной сферой деятельности которых является оптовая торговля.

Общая система налогообложения не является льготной, она подразумевает уплату всех налогов, таких как (основные, таблица 1):

1. Налог на прибыль (гл. 25 НК РФ [1]).
2. Налог на добавленную стоимость (НДС) (гл. 21 НК РФ [1]).
3. Налог на доходы физических лиц (НДФЛ) (гл. 23 НК РФ [1]).
4. Транспортный налог (гл. 28 НК РФ [1]).
5. Налог на имущество (гл. 30, 32 НК РФ [1]).
6. Страховые взносы (гл. 34 НК РФ [1]).

Таблица 1. Элементы налогов, уплачиваемых на ОСН.

Вид налога	Объект налогообложения	Ставки налога	Отчётный период	Налоговый период
Налог на прибыль	Прибыль	20%	1 квартал, полугодие, 9 месяцев	год
НДС	реализация товаров, работ или услуг	20%, 10%, 0%	1 квартал, 2 квартал, 3 квартал, 4 квартал	1 квартал, 2 квартал, 3 квартал, 4 квартал
НДФЛ	доход ФЛ	13%, 15%, 30%, 35%	год	год
Транспортный налог	автомобили, мотоциклы, мотороллеры, автобусы и другие самоходные машины и механизмы на пневматическом и гусеничном ходу, самолеты, вертолеты, теплоходы, яхты, парусные суда, катера, снегоходы, мотосани, моторные лодки,	ст. 361 НК РФ [1], в каждом субъекте могут быть установлены свои ставки	1 квартал, 2 квартал, 3 квартал	год

	гидроциклы, несамоходные (буксируемые суда) и другие водные и воздушные транспортные средства, зарегистрированные в установленном порядке в соответствии с законодательством РФ	налога		
Налог на имущество организаций	движимое и недвижимое имущество, учитываемое на балансе в качестве объектов основных средств	ст. 380 НК РФ [1], в каждом субъекте могут быть установлены свои ставки	квартал, полугодие, 9 месяцев	год
Страховые взносы	выплаты и иные вознаграждения, начисляемые страхователями в пользу застрахованных в рамках трудовых отношений и гражданско-правовых договоров, предметом которых являются выполнение работ и (или) оказание услуг, договора авторского заказа, если в соответствии с указанными договорами заказчик обязан уплачивать страховщику страховые взносы	30%	квартал, полугодие, 9 месяцев	Год

ОСН устанавливают либо автоматически при регистрации, либо переходят с других режимов. Удобна в том, что не имеет ограничений по количеству сотрудников, годовому доходу и т. д. Что является комфортным для крупного бизнеса.

СПИСОК ЛИТЕРАТУРЫ:

1. Налоговый кодекс Российской Федерации часть 2 [Электронный ресурс]. URL: https://www.consultant.ru/document/cons_doc_LAW_28165/ (дата обращения: 19.12.23);
2. Федеральный закон "О проведении эксперимента по установлению специального налогового режима "Налог на профессиональный доход" от 27.11.2018 N 422-ФЗ [Электронный ресурс]. URL: https://www.consultant.ru/document/cons_doc_LAW_311977/ (дата обращения: 19.12.23);
3. Федеральный закон "О проведении эксперимента по установлению специального налогового режима "Автоматизированная упрощенная система налогообложения" от 25.02.2022 N 17-ФЗ [Электронный ресурс]. URL: https://www.consultant.ru/document/cons_doc_LAW_410240/ (дата обращения: 19.12.23)

Nagaeva S.R., Ganieva A.K.

Nagaeva S.R.

Crimean Engineering and Pedagogical University
(Simferopol, Russia)

Scientific advisor:

Ganieva A.K.

Crimean Engineering and Pedagogical University
(Simferopol, Russia)

CHOOSING A TAX SYSTEM FOR WHOLESALE COMPANIES

***Abstract:** the paper presents special tax regimes that are preferential. The most suitable regimes for organizations and sole proprietors whose main activity is wholesale trade are considered.*

***Keywords:** wholesale trade, taxation system, tax legislation, taxes, tax burden, reporting, simplified taxation system, general taxation system.*

УДК 338.483 *Наумов Д.О., Шевченко Е.М.*

Наумов Д.О.

магистрант 1 курса

Российский государственный социальный университет

(г. Москва, Россия)

Научный руководитель:

Шевченко Е.М.

канд.геогр.наук, доцент кафедры сервис-дизайна

в туризме и индустрии гостеприимства

Российский государственный социальный университет

(г. Москва, Россия)

ТУРИСТСКО-РЕКРЕАЦИОННЫЙ ПОТЕНЦИАЛ ХАБАРОВСКОГО КРАЯ

Аннотация: статья посвящена исследованию туристских ресурсов и рекреационных возможностей Хабаровского края. Исследование проводится с опорой на описание климатических условий, природных и культурных ресурсов Хабаровского края, что дает возможность оценить его потенциал в качестве места отдыха для россиян. Также, через анализ докладов соответствующих министерств и мнение экспертов, в статье приводятся варианты развития гостиничного дела и туризма в Хабаровском крае.

Ключевые слова: рекреационный потенциал Хабаровского края, культурно-исторические ресурсы, природные ресурсы, социально-экономические ресурсы.

Хабаровский край, являясь одним из богатейших субъектов Дальневосточного региона, в теории может быть рассмотрен как один из будущих центров внутреннего туризма в России – важнейшей проблемой при этом является поиск наиболее оптимальных путей реализации его туристско-рекреационного потенциала.

Актуальность данной работы обусловлена развитием внутреннего туризма в России: в условиях санкций и закрытия границ ряда соседних государств, перед страной встала необходимость освоения Дальнего Востока как потенциальной туристско-рекреационной зоны, что предполагает проведение аналитических, сравнительных и описательных исследований.

Объектом исследования является Хабаровский край, предметом – его рекреационные ресурсы и потенциал как туристической зоны.

Цель статьи – исследование туристско-рекреационного потенциала Хабаровского края. Цель формирует задачи:

выявить туристско-рекреационный потенциал Хабаровского края, на основе исследования тематической документации определить перспективы развития Хабаровского края как туристско-рекреационной зоны России.

Теоретическую основу работы составляют труды Корбы О.А., Наумова Ю.А., Николаенко Д.В., Сердюк П.В. и др. При написании статьи использовались аналитический и описательный методы исследования.

Практическая значимость статьи заключается в том, что сделанные в ней выводы могут быть использованы как материал для дальнейших исследований сферы туризма в России.

Как следует из определения Николаенко Д.В., туристско-рекреационный потенциал – это «совокупность природных и социо-культурных предпосылок для организации рекреационной деятельности на определённой территории» [6, С. 73]. Он является важной величиной, которая помогает определить ценность регионов в плане их развития как зон отдыха. Чем выше туристско-рекреационный потенциал региона, тем успешнее функциональность в нем гостиниц, отелей и т.д. [1].

В сравнении с предыдущим годом, туристический поток в России в 2023 году вырос на 13%, при этом самыми популярными точками по-прежнему остаются курорты на берегу Черного моря, что, опять-таки, свидетельствует о

незаинтересованности граждан России в проведении отдыха в дальневосточном регионе.

Причиной тому является, по мнению ряда исследователей (А.Б. Косолапова, А.А. Кольцова, А.П. Агафонова), его отдаленность: именно факт затрудненного перемещения представляют собой первую, и основную, сложность в развитии туристических зон на территориях Дальнего Востока. Вторая сложность вызвана ожиданиями самих туристов: особенности климата и ландшафта Дальнего Востока предполагают вид отдыха, который сильно отличается от того, к которому привык рядовой россиянин – не пляжный, развлекательный, а культурный, экологический. Другими словами, помимо инфраструктурного, в дело вступает еще и потребительский фактор.

Для того чтобы понять, каким потенциалом обладает Хабаровский край, нужно сначала проанализировать его ресурсы, а именно: культурно-исторические, природные и социально-экономические.

1. Климат Хабаровского края в основном муссонный: зима долгая и суровая, со средней температурой от -25°C до -55°C , а лето – влажное и жаркое, со средней температурой от $+18^{\circ}\text{C}$ до $+25^{\circ}\text{C}$. Географическое положение Хабаровского края приморское: регион омывается двумя морями – Японским и Охотским. Граничит с шестью субъектами Дальнего Востока.

В основном рельеф края горный (70%) – только на юге есть равнины (Средне-Амурская равнина и плоские прибрежные территории вдоль реки Амур). Благодаря географическим свойствам рельефа, в Хабаровском крае развиваются спелеотуризм и альпинизм.

Природные ресурсы Хабаровского края огромны, и в первую очередь это – озера и реки: пресных озер насчитывается более 60 тыс. из них крупных только двадцать, рек же насчитывается более 190 тыс. самой крупной из которой является река Амур. Благодаря водным ресурсам, у края появляются более перспективные условия для развития акватуризма, который также может принимать форму экологического и рыболовного туризма.

Животный и растительный мир Хабаровского края тоже многообразен: он насчитывает более 900 видов, 100 из которых находятся в Красной книге. В зоне хвойных лесов обитают крупные копытные животные: лось, кабарга, косуля. Всего лесной фонд занимает огромную площадь в 75 300 га.

Благодаря уникальной экосистеме Хабаровского края, можно увеличить возможности экологического туризма, построив национальные парки и природные заповедники, – такие как, например, Комсомольский и Буреинский, что в последствии даст рост туристической базе края.

2. В Хабаровском крае полным ходом идет развитие культурно-исторических ресурсов, которые помогают в развитии края: например, в нем расположено более 600 памятников и объектов культурно наследия, которые вызывают интерес у туристов, что приводит к увеличению турпотока в крупнейшие города края – Комсомольск-на-Амуре и Хабаровск. Самыми популярными объектами являются Памятник Ерофею Хабарову и Спасо-Преображенский Кафедральный собор.

3. Большую роль в развитии Хабаровского края играют его социально-экономические ресурсы, главный из которых – хорошо развитая туристская инфраструктура.

В соответствии с данными, которые приводит Наумов Ю.А.: «Край выделяется развитым машиностроением, горнодобывающей промышленностью и металлургией. Город Хабаровск является центром машиностроения Дальнего Востока и таким же крупным, как и Владивосток, в регионе по населению (618 тыс. человек)» [2].

В Хабаровском крае функционирует 780 учреждений культуры, которые посещают 800 тыс. человек в год.

Хабаровский край имеет все возможности для развития экологического и горнолыжного туризма: в регионе расположено более 7 горнолыжных баз, более 30 санаториев, 127 гостиниц. «Лагуна Сомон» – один из самых популярных природных комплексов края, который в то же время является и месторождением лечебных грязей.

Изменение качества инфраструктуры – вот первый в шаг развитии туризма в Хабаровском крае: чем меньше времени потенциальный турист тратит на дорогу, тем охотнее он исследует уголки своей Родины. Второй шаг – информирование населения: необходимо задействовать ресурсы СМИ, чтобы обратить внимание россиян на плюсы отечественного туризма: природу, достопримечательности, отсутствие языкового барьера и т.д. [3].

О перспективах развития Хабаровского края как рекреационной зоны говорят данные за 2021, 2022 и 2023 гг.: по словам министра туризма региона, «более 560 тыс. человек посетили Хабаровский край за 2022 год, что на 8% больше, чем годом ранее» [4]. А в 2023 году «турпоток Хабаровского края [...] увеличился еще вдвое» [5].

Итак, Хабаровский край, в силу своих географических, климатических и культурных ресурсов, обладает большим туристско-рекреационным потенциалом, реализовать который, однако, ему мешают низкое качество инфраструктуры и отдалённость от густонаселённых районов страны. Решением проблемы может стать государственное финансирование и просветительская деятельность: крупные денежные вложения и организация проектов по типу Tutu.ru [6] послужат значительным стимулом для развития внутреннего туризма в России через воздействие на сознательность и предприимчивость граждан.

СПИСОК ЛИТЕРАТУРЫ:

1. Бакшина А.И., Эпов Е.К. Перспективы развития внутреннего туризма в Хабаровском крае // Физическая культура и спорт в современном обществе. – Хабаровск, 2021. – С. 13-17;
2. Ендовицкая В. Плюсы и минусы отечественного туризма // ВОЯЖ. – 2020. [Электронный ресурс]. URL: <https://voyagemagazine.ru/plyusy-i-minusy-otechestvennogo-turizma-v-tsifrah/> (дата обращения: 20.12.2023);
3. Внутренний туризм в России в 2023 году вырос на 15% // БИЗЕCONLINE. [Электронный ресурс]. URL: <https://m.business-gazeta.ru/news/617726> (дата обращения: 20.12.2023);

4. Наумов Ю.А. Рекреационные ресурсы Дальнего Востока России и проблемы их рационального использования // Ойкумена. Регионоведческие исследования. – 2022, № 3. – С. 82–91;
5. Турпоток Хабаровского края в 2023 году увеличился вдвое // ХКС. [Электронный ресурс]. URL: <https://todaykhv.ru/news/tourism/69886/> (дата обращения: 20.12.2023);
6. Николаенко Д.В. Рекреационная география. – М.: ВЛАДОС, 2001. – 288 с.;
7. Сердюк П.В. Туристско-рекреационный потенциал Хабаровского края // Современные тенденции и технологии развития потенциала регионов. – СПб., 2021. – С. 112-115;
8. Туристический портрет региона. Хабаровский край. [Электронный ресурс]. URL: <https://www.tutu.ru/c/traveldata/regions/habarovskij-kraj/> (дата обращения: 20.12.2023)

Naumov D.O., Shevchenko E.M.

Naumov D.O.

Russian State Social University
(Moscow, Russia)

Scientific advisor:

Shevchenko E.M.

Russian State Social University
(Moscow, Russia)

TOURISM AND RECREATIONAL POTENTIAL OF KHABAROVSK REGION

***Abstract:** the article is devoted to the study of tourist resources and recreational opportunities of Khabarovsk region. The study is based on the description of climatic conditions, natural and cultural resources of Khabarovsk region, which gives an opportunity to assess its tourism resources and recreational opportunities of Khabarovsk Krai, which makes it possible to assess its potential as a holiday destination for Russians. Also, through analysing the reports of the relevant ministries and experts' opinions, the article provides options for the development of business and tourism in Khabarovsk region.*

***Keywords:** potential of Khabarovsk Krai, cultural, history, resources, natural resources, socio-economic resources.*

УДК 33

Оразметова А.

студентка кафедры мировой экономики

Туркменский государственный институт экономики и управления

(г. Ашхабад, Туркменистан)

КОНЦЕПЦИЯ УСТОЙЧИВОГО РАЗВИТИЯ ФУНДАМЕНТАЛЬНАЯ ОСНОВА ТРАДИЦИОННОЙ ЭКОНОМИКИ

Аннотация: в данной статье описаны о защите, восстановление экосистем суши и содействие их рациональному использованию, рациональное управление лесами, борьба с опустыниванием, прекращение и обращение вспять процесса деградации земель и прекращение процесса утраты биологического разнообразия.

Ключевые слова: традиционная экономика, устойчивое развитие, экономический рост, производства, концепция, экологическая проблема.

Появление концепции устойчивого развития подорвало фундаментальную основу традиционной экономики — неограниченный экономический рост. В одном из основных документов Конференции ООН по окружающей среде и развитию (Рио-де-Жанейро, 1992) «Повестке дня на XXI век», в главе 4 (часть 1), посвящённой изменениям в характере производства и потребления, прослеживается мысль, что надо идти дальше концепции устойчивого развития, когда говорится, что некоторые экономисты «ставят под сомнение традиционные понятия экономического роста», и предлагаются поиски «схем потребления и производства, которые отвечают существенным потребностям человечества». В рамках экологической экономики сформулированы теоретические подходы к проблеме прекращения экономического роста без неприемлемых социальных последствий, сторонниками этого подхода для политического продвижения этой концепции в 2004 году создан Центр по развитию стабильной экономики. В работах Германа

Дэйли введено понятие «экономика устойчивого состояния», физические компоненты которой ограничены и не изменяются с течением времени. Канадский экономист Петер Виктор предложил интерактивную модель, позволяющую исследовать потенциал для достижения стабильной, но не растущей экономики. Модель демонстрирует, что даже в пределах общепринятых подходов к экономике существуют возможности для достижения устойчивого состояния.

Традиционная экономика утверждает, что максимизация прибыли и удовлетворение потребителей в рыночной системе совместимо с максимизацией благополучия людей и что недостатки рынка можно исправить государственной политикой. Вторая полагает, что краткосрочная максимизация прибыли и удовлетворение индивидуумов-потребителей в конечном итоге приведет к истощению природных и социальных ресурсов, на которых зиждется благосостояние людей и выживание биологических видов.

СПИСОК ЛИТЕРАТУРЫ:

1. Декларация Рио-де-Жанейро по окружающей среде и развитию // Конференция ООН по окружающей среде и развитию. Рио-де-Жанейро, июнь 1992 г.: информационный обзор. Новосибирск: Российская академия наук, Сибирское отделение, 1992. 62 с.;
2. Шумилов, Ю.В., Шумилова, М.Ю. О концепции устойчивого развития в неустойчивом мире / Ю.В. Шумилов, М.Ю. Шумилова // Евразийское Научное Объединение. 2017. Т. 2. № 2 (24). С. 159-162;
3. Ражабов, А. Х. О теоретических основах устойчивого развития / А.Х. Ражабов // Молодой ученый. — 2018. — №13. — С. 495-498;
4. Аткинсон, Л. Как устойчивое развитие может изменить мир / Л. Аткинсон. — М.: Бином. Лаборатория знаний, 2012. — 455 с.

Orazmetova A.

Turkmen State Institute of Economics and Management
(Ashgabat, Turkmenistan)

**CONCEPT OF SUSTAINABLE DEVELOPMENT
FUNDAMENTAL BASIS OF TRADITIONAL ECONOMICS**

***Abstract:** the article shows the main oil and gas regions of the country, the use of innovative technologies which will not only increase oil and gas production, but also reduce costs associated with the use of foreign technologies, and with reducing the need for repair of equipment and wells*

***Keywords:** traditional economy, sustainable development, economic growth, production, concept, environmental problem.*

УДК 33

Оразметова А.

студентка кафедры мировой экономики

Туркменский государственный институт экономики и управления

(г. Ашхабад, Туркменистан)

**МАРКЕТИНГ В «ЗЕЛеноЙ» ЭКОНОМИКЕ:
ПОВЫШЕНИЕ ЛОЯЛЬНОСТИ ПОТРЕБИТЕЛЕЙ**

Аннотация: в данной статье учитывая выше обоснованные маркетинговые мероприятия в «зеленой» экономике остановились, например, экологический бизнесе в реализация проектов совместного осуществления, внедрение механизмов внутренней торговли квотами на основе солнечных установок.

Ключевые слова: возобновляемые источники энергии, «зеленая» экономика, экология, энергосбережение, природные ресурсы, глобальный масштаб.

За годы независимости Туркменистан достиг значительных успехов в области социально-экономического развития. В стране сформирована национальная модель рыночной экономики, обеспечен ее динамичный рост. В основу дальнейшего развития Туркменистана заложен подход к бережному использованию богатых природных ресурсов, внедрение современной техники и инновационных технологий. Как важнейшего национального достояния страны для существенного повышения производимого социально ориентированного внутреннего валового продукта (ВВП) и качества жизни населения при снижении удельных энергетических и, как следствие, материальных затрат общества на свое развитие.

Туркменистан является активным сторонником сотрудничества по вопросам экологии в формате ООН и других международных организаций.

В стране создана современная нормативно-правовая база, регулирующая вопросы организации, планирования и управления охраны природы и рационального использования природных ресурсов, перевода производственных процессов на так называемые «зеленая» технология, экономика.

Научная новизна заключается в том, что авторы приводят составляющую часть регулирующие вопросы организации, планирования и управления полученных по результатам расчета технического, экономического и экологического потенциалов в области энергосбережения для «зеленой» экономии энергоресурсов для экологического бизнеса по регионам Туркменистана.

Стратегия планирования «зеленой» экономики. На последней Конференции ООН «Рио + 20» (Рио- де-Жанейро, 20—22 июня 2012 г.) в качестве основы устойчивого развития выдвинута новая концепция - «зеленая» экономика. ЮНЕП определяет «зеленую» экономику как систему видов экономической деятельности. Связанную с производством, распределением и потреблением товаров и услуг, которые должны привести к повышению благосостояния населения не подвергая его при этом экологическим рискам. Следует подчеркнуть, что теоретической базой «зеленой» экономики должно служить учение о биосфере и механизмах устойчивости экосистем.

Разработан методический подход для оценки эколого-экономической эффективности новых проектов по сокращению выбросов парниковых газов в энергетике и определить показатель эколого-экономической эффективности проекта – минимальную стоимость сокращенных выбросов CO₂, при продаже которых реализация проекта станет эффективной.

В соответствии с разработанным ГИС технологий и составленной экологической и методическим подходом получены оценки эколого-экономической эффективности внедрения «новых» проектов по сокращению выбросов CO₂. Это позволит оценить конкурентоспособность рассмотренных проектов относительно квот в регионе и проранжировать их по степени

привлекательности для инвесторов, заинтересованных в получении сокращенных выбросов.

СПИСОК ЛИТЕРАТУРЫ:

1. Бердымухамедов Г.М. Государственное регулирование социально-экономического развития Туркменистана. Т. 1. Ашхабад: Туркменская государственная издательская служба, 2010, 468 с.;
2. Булгаков С.Н. Философия хозяйства. М.: Институт русской цивилизации, 2009. 464 с.;
3. Вернадский В.И. Несколько слов о ноосфере // Антология философской мысли. Русский космизм. М.: Педагогика Пресс, 1993. С. 3303–311;
4. Петров К.М. На пути к «зеленой» экономике // Биосфера. 2013. Т. 5. № 4. С. 369–373;
5. Энди Серновиц «Сарафанный маркетинг. Как умные компании заставляют о себе говорить», 2016.
6. Филип Котлер «Основы маркетинга», 2018.

Orazmetova A.

Turkmen State Institute of Economics and Management
(Ashgabat, Turkmenistan)

**MARKETING IN THE GRN ECONOMY:
INCREASING CONSUMER LOYALTY**

***Abstract:** the article, taking into account the above-substantiated marketing activities in the “green” economy, they stopped, for example, environmental business in the implementation of joint implementation projects, the introduction of mechanisms for internal trading of quotas based on solar installations.*

***Keywords:** renewable energy sources, green economy, ecology, energy saving, natural resources, global scope.*

УДК 33

Оразметова А.

студентка кафедры мировой экономики

Туркменский государственный институт экономики и управления

(г. Ашхабад, Туркменистан)

ЭКОНОМИЧЕСКИЙ РОСТ И РАЗВИТИЕ: РЕГИОНАЛЬНОЕ ПРИЛОЖЕНИЕ

Аннотация: в статье рассматривается соотношение экономического роста и экономического развития в контексте региональной экономической политики. Показано, что ориентация на увеличение темпов прироста макроэкономических показателей не равнозначна решению задачи ускорения развития экономики и социальной среды макрорегиона.

Ключевые слова: Дальний Восток, пространственная экономика, регион, цикличность, экономический рост, экономическое развитие.

Длительное время после начала перехода от централизованного управления к децентрализованному про региональную экономическую политику просто забыли (точнее, активно отвергали), полагая, что любое проявление региональных предпочтений – это не более чем институциональная дискриминация экономических агентов. Последнее десятилетие, напротив, знаменовалось максимальной активностью в области именно региональной политики. Эта позиция нашла отражение и в научных исследованиях.

Господствовавший до конца 1990-х гг. термин «региональная экономика» постепенно уступает место термину «пространственная экономика», что должно бы означать, что от регулирования функционированием и развитием отдельных территориальных единиц (регионов) осуществляется переход к регулированию, соответственно, исследованию системы взаимосвязанных и взаимообусловленных в своем развитии регионов, образующих некую

национальную пространственную структуру. Однако в действительности существенных изменений ни в практике, ни в теории не происходит. Терминологические новшества представляют собой просто rebranding все того же довольно аморфного направления, которое обозначалось и продолжает официально обозначаться термином «региональная экономика». Зато переход к понятию «пространство» как бы освободил исследователей (во всяком случае, их значительную часть) от обязанности четко и однозначно определить объект исследования, т. е. ясно описать экономическое пространство, которое таковым объектом является. Это происходит в условиях, когда практическая политика по-прежнему имеет дело с отдельными территориальными образованиями. Только территориальный масштаб этих образований непрерывно увеличивается, что отражает понятное стремление как можно более сократить уровень разнообразия, которое в реальном пространстве чрезвычайно велико. Поэтому, в частности, появляются такие экзотические объекты региональной политики, как Дальний Восток и Байкальский регион, который трактуется как новая точка роста всей российской экономики. То, что эта «точка роста» фактически представляет собой целый континент, похоже, мало кого смущает. В качестве же инструмента региональной политики используется также давно известный и тоже ни разу не давший положительного результата, во всяком случае, на Дальнем Востоке, метод разработки комплексной (т. е. всеохватывающей) программы социального и экономического развития.

Экономика вообще может рассматриваться либо как однородная в пределах того или иного физического пространства система, либо как распределенная в этом же физическом пространстве совокупность неоднородных систем. В любом случае темпоральный анализ наряду с анализом причинно-следственных связей является еще со времен А. Маршалла обязательным атрибутом экономического исследования. Впрочем, наряду с анализом динамики во времени фиксированной экономической единицы (системы) принципиальное значение имеет также и анализ изменений состояний пространственно локализованных неоднородных систем. Такая динамика

(пространственная) труднее поддается анализу, т. к. различные пространственно локализованные экономические сообщества интенсивно взаимодействуют друг с другом. Причем эти взаимодействия принимают различные формы (конкуренции, подчиненности, интеграции и пр.) и вполне определенным образом модифицируют обобщенные экономические параметры и социальные результаты.

СПИСОК ЛИТЕРАТУРЫ:

1. Стрижкова Л. А., Куранов Г. О. Качество экономического роста как предпосылка повышения эффективности управления социально-экономическим развитием России. <https://doi.org/10.26794/2220-6469-2020-14-3-83-96>;
2. Экономический рост-<https://znanium.ru/catalog/document?id=339254>;
3. Экономический рост и экономическое развитие — что это и чем они отличаются <https://journal-sovcombank>

Orazmetova A.

Turkmen State Institute of Economics and Management
(Ashgabat, Turkmenistan)

ECONOMIC GROWTH AND DEVELOPMENT: REGIONAL APPLICATION

***Abstract:** the article examines the relationship between economic growth and economic development in the context of regional economic policy. It is shown that focusing on increasing the growth rate of macroeconomic indicators is not equivalent to solving the problem of accelerating the development of the economy and social environment of the macroregion.*

***Keywords:** Far East, spatial economy, region, cyclicity, economic growth, economic development.*

УДК 33 *Осипова Е.Ю., Филимонов А.В.*

Осипова Е.Ю.

магистрант кафедры менеджмента и управления персоналом

Забайкальский государственный университет

(г. Чита, Россия)

Филимонов А.В.

доцент кафедры менеджмента и управления персоналом

Забайкальский государственный университет

(г. Чита, Россия)

**ГОСУДАРСТВЕННОЕ УПРАВЛЕНИЕ
СТРУКТУРНЫМИ ПРЕОБРАЗОВАНИЯМИ В НАРОДНОМ
ХОЗЯЙСТВЕ ЗАБАЙКАЛЬСКОГО КРАЯ**

Аннотация: статья посвящена актуальным вопросам социально-экономическое положение Забайкальского края. Рассматриваются региональные особенности создания лесопромышленного кластера. Анализируются направления развития кластера и проблемы модернизации промышленного комплекса региона.

Ключевые слова: региональная экономика, промышленный комплекс, региональный кластер, развитие региона, эффективность кластера.

Приоритетным направлением стратегического регионального развития на современном этапе должно стать максимальное усиление собственной экономической базы путем структурной перестройки хозяйства региона.

Природно-экологический потенциал, который, хотя и не всегда, имеет непосредственную экономическую оценку, но через реализацию таких своих компонентов, как качество земли, близость или удаленность от рынков сбыта, косвенно влияет на конечные результаты хозяйственной деятельности региона.

Земля и природные ресурсы - главная составляющая региональной собственности. Важнейшей задачей, на сегодняшний день является адекватная оценка земли и природных ресурсов региона с определением их места в структуре национального богатства.

В настоящее время признаками территориального кластера как сообщества сконцентрированных по географическому принципу фирм на территории Забайкальского края в определенной степени обладает лесопромышленный комплекс.

Высокая значимость данного комплекса, а в первую очередь лесного хозяйства, определяется высокими показателями лесистости - 68,3% территории покрыто лесом и значительными объемами запаса древесины 2676,3 млн. куб. м. Особенностью осуществления лесопромышленной деятельности в Забайкальском крае является территориальная близость к Китаю и возрастающие потребности Китая в лесосырье, но согласно подпункту «ж» пункта 2 Перечня поручений Президента Российской Федерации по итогам совещания о развитии и декриминализации лесного комплекса 29 сентября 2020 года от 6 ноября 2020 года № Пр- 1816 [1.] с 1 января 2022 ода вводится запрет на вывоз из Российской Федерации необработанной и грубо обработанной древесины хвойных и ценных лиственных пород. Это существенно снизит доходы предприятий, ориентированных на экспорт древесины.

Общая площадь лесов лесного фонда в Забайкальском крае по данным государственного лесного реестра на 01.01.2019 года составляет 34,1 млн. га. Лесные земли лесного фонда составляют 29,5 млн. га или 86,5 % от общей площади лесов, расположенных на землях лесного фонда.

Основная площадь лесного фонда края (около 90% лесов) находится в ведении Государственной лесной службы. По целевому назначению леса края подразделяются следующим образом: защитные - 11,5%, эксплуатационные - 76% и резервные - 12,6%. [3, с. 223]

В настоящее время наиболее остро стоящей проблемой в крае стала рубка леса, которая вышла из-под контроля официальных властей. В год самовольно вырубается 1,01,5 млн. куб. м. леса.[4.]

Основными проблемами развития лесного комплекса региона выступают:

- несоответствие сведений о лесных ресурсах текущей ситуации, характеризующих их состояние, анализ и перспективы использования в производственных и природоохранных мероприятиях,

- избыточные административные барьеры, ведения лесного хозяйства, лесозаготовки, лесовосстановления и т.п.,

- ориентация производителей преимущественно на экспорт круглого леса, пиломатериалов и фанеры и следующий за ним импорт готовой продукции,

- низкая инвестиционная привлекательность отрасли, обусловленная неразвитостью инфраструктуры лесозаготовки, лесопереработки и доведения готовой продукции до потребителя,

Основная цель создания лесопромышленного кластера региона - развитие эколого-сберегающего производства продукции деревообработки глубокой степени переработки и конкурентоспособной на мировом и межрегиональном рынках, обеспечение устойчивого управления лесами, сохранение и повышение их ресурсно-экологического потенциала.

Цель отвечает основным положениям Лесного плана Забайкальского края и обоснованию зон планируемого освоения лесов, федеральным и региональным программам.

Приоритетные направлений развития лесного хозяйства видятся в следующем:

- достижение эффективного административного управления, инновационного и результативного развития использования, охраны, защиты и воспроизводства лесов, обеспечивающих опережающий рост лесного сектора экономики,

- стимулирование рационального лесопользования, сохранение и восстановление экологического потенциала лесов,

- реализация инвестиционных проектов по созданию малых и средних предприятий инновационной направленности с привлечением как частного, так и государственного финансирования, основной вид деятельности которых будет направлен на выращивание посадочного материала в закрытом грунте и его реализацию как региональным компаниям, так и внешним потребителям,

- создание предприятий, предоставляющих услуги по разработке бизнес-планов, оказанию посреднических и консалтинговых услуг в области лесопользования и лесовосстановления.

Лесопереработка занимает всего 2,8% от общего объема промышленного производства края, численность занятых в отрасли - более 9,0 тыс. человек (2,2 %).[3, с. 151]

Среди ведущих предприятий отрасли выделяются завод домостроения «Инновация», мебельная фабрика «АНТ», Читинский МДК, ООО «Ботай», Забайкальская лесопромышленная компания, Чикой лес, ООО ЦПК «Полярная», ООО «Руслес» и другие. К большому сожалению предприятия лесопереработки в Забайкальском крае имеют ярко выраженную тенденцию, направленную на регресс отрасли.[3, с. 112]

Серьезные макроэкономические изменения, произошедшие в 2008-2016 годах, оказали отрицательное воздействие на развитие отрасли, что привело к сокращению внутреннего спроса, а также к отмене и задержке реализации инвестиционных проектов.

Основные задачи развития лесоперерабатывающей отрасли:

- создание и развитие лесопромышленного кластера, что позволит расширить кооперационные связи субъектов малого предпринимательства с крупным бизнесом, привлечь к деятельности научные образовательные учреждения и организации,

- развитие лесной транспортной инфраструктуры, включающее обеспечение доступности лесных участков, повышение рентабельности заготовки древесины,

- реализация приоритетных инвестиционных проектов в области освоения лесов посредством создания комплексов лесной и лесоперерабатывающей инфраструктуры, включающих запуск производства пиломатериалов, оцилиндрованного бруса для домостроения, технологической щепы, погонажных и клееных изделий, профилированного бруса, топливных гранул, а также организацию предприятий по глубокой переработке древесины с современным природоохранным комплексом, крупных деревообрабатывающих комплексов, которые объединят малые и средние предприятия на специализированных промышленных площадках, предусматривается выделение земельных участков муниципалитетами на условиях аренды.

В долгосрочной перспективе намечается значительная переориентация по структуре экспорта в сторону лесопродукции глубокой степени переработки с высокой добавленной стоимостью, обусловленная развитием технологий панельного и каркасного деревянного домостроения в жилищном строительстве.

Лесное хозяйство высокоперспективная, но дорогостоящая сфера деятельности. При этом можно получить высокие результаты от ее развития.

Реализация предложенных направлений позволит использовать в развитии отрасли не только государственные субвенции, но инвестиции из частного сектора, которые дадут возможность внедрять использование высокоэффективных технологий в лесной отрасли региона.

СПИСОК ЛИТЕРАТУРЫ:

1. Перечень поручений по итогам совещания по вопросам развития и декриминализации лесного комплекса" (утв. Президентом РФ 06.11.2020 N Пр-1816);
2. Источник: Регионы России. Социально-экономические показатели. 2020: Р32 Стат. сб. / Росстат. М., 2020. 1242 с. Режим доступа: <https://rmsp.nalog.ru/statistics.html?statDate=10.01.2019&level=0&fo=8&ssrf=75&t=1640198409275&t=1640198409275>;

-
3. Социально экономическое развитие Забайкальского края: проблемы и перспективы. Чита, ЗабГУ, 2022./ В.Ю. Буров[и др.] Под научной редакцией В.Ю. Букова. – 249 с.;
4. Единая межведомственная информационно-статистическая система, официальный сайт [Электронный ресурс]. URL: <http://fedstat.ru/> (дата обращения: 30.11.23)

Osipova E.Y., Filimonov A.V.

Osipova E.Y.

Zabaikalsky State University
(Chita, Russia)

Filimonov A.V.

Zabaikalsky State University
(Chita, Russia)

**PUBLIC ADMINISTRATION STRUCTURAL
TRANSFORMATIONS IN NATIONAL ECONOMY
OF TRANS-BAIKAL TERRITORY**

***Abstract:** the article is devoted to topical issues of the socio-economic situation of the Trans-Baikal Territory. The regional features of the creation of a timber industry cluster are considered. The directions of cluster development and the problems of modernization of the industrial complex of the region are analyzed.*

***Keywords:** regional economy, industrial complex, regional cluster, regional development, cluster efficiency.*

УДК 33 *Осипова Е.Ю., Филимонов А.В.*

Осипова Е.Ю.

магистрант кафедры менеджмента и управления персоналом

Забайкальский государственный университет

(г. Чита, Россия)

Научный руководитель:

Филимонов А.В.

доцент кафедры менеджмента и управления персоналом

Забайкальский государственный университет

(г. Чита, Россия)

**МАКРОЭКОНОМИЧЕСКИЕ ПОКАЗАТЕЛИ
ЗАБАЙКАЛЬСКОГО КРАЯ И СОСТАВ ФАКТОРОВ
ЕГО СОЦИАЛЬНО-ЭКОНОМИЧЕСКОГО РАЗВИТИЯ**

Аннотация: статья посвящена актуальным вопросам социально-экономическое положение Забайкальского края, рассматриваются макроэкономические показатели Забайкальского края, состав факторов его социально-экономического развития в контексте Дальневосточного федерального округа.

Ключевые слова: социально-экономическое положение, инвестиции, Забайкальский край, ВРП, ДВФО, бюджет, дотации, качество человеческого капитала.

Социально-экономическое положение Забайкальского края сложилось под влиянием комплекса взаимосвязанных экономических и социальных факторов, обуславливающих развитие региона. Отставание в экономическом развитии от среднероссийского уровня и от большинства соседних регионов вызвано сложившимися экономическими и географическими условиями.

Обобщающим показателем, характеризующим экономическое положение региона, является валовой региональный продукт (ВРП). Как видно

из данных, приведенных на рис. 1, величина ВРП на душу населения в Забайкальском крае в 2 раза ниже, чем в среднем по России и по Дальневосточному федеральному округу. В 2019 г. ВРП составил 343,0 тыс. руб. на одного жителя региона. По среднедушевому размеру ВРП Забайкальский край отстает от большинства соседних регионов, в т. ч. от Республики Якутия в 3,7 раза.

Выявленные пропорции соотношения величины ВРП с соседними дальневосточными регионами сохраняются на протяжении последних лет, о чем свидетельствуют данные за 201-2021 гг., приведенные на рисунке 1. Тем самым можно констатировать стабильные тенденции отставания в экономическом развитии Забайкальского края от соседних регионов. При такой невысокой производительности труда достаточно сложно создать условия для устойчивого экономического роста регионам России.

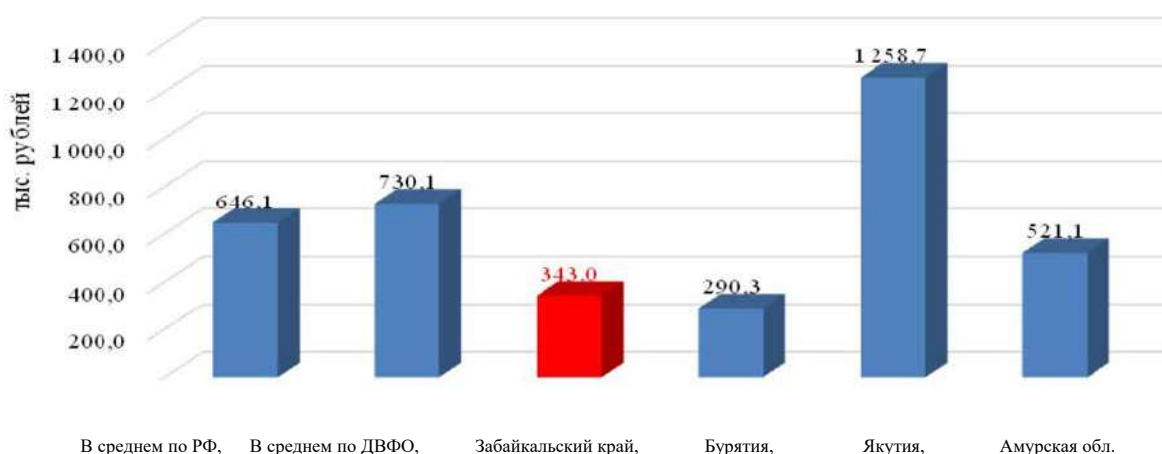

Важнейшим фактором экономического роста являются реальные инвестиции, осуществляемые экономическими субъектами в основной капитал. По объему инвестиций в основной капитал Забайкальский край значительно уступает другим регионам страны. В расчете на душу населения инвестиции в основной капитал в 2019 г. в Забайкальском крае составили 81,6 тыс. руб. и оказались в 1,6 раза ниже, чем в среднем по России и в 2,4 раза меньше, чем в среднем по регионам Дальневосточного федерального округа. Отставание Забайкальского края от других российских регионов по уровню реальных

инвестиций носит устойчивый характер - оно сохраняется на протяжении последних лет.[4, с. 171]

В значительной степени это вызвано низкой плотностью транспортной и энергетической инфраструктуры на севере Забайкальского края, где сосредоточены основные запасы полезных ископаемых, а также высокой стоимостью электроэнергии. Инвесторов не удается привлечь выгодным транспортно-географическим и приграничным расположением Забайкальского края, через территорию которого проходят Байкало-Амурская и Транссибирская железнодорожные магистрали, а также обладающего крупнейшими пунктами пропуска через российско-китайскую государственную границу.

В тоже время фактором, сдерживающим развитие экономики Забайкальского края, является низкая инновационная активность предприятий региона. Уровень инновационной активности организаций определяется как доля организаций, осуществлявших инновационную деятельность. В период 2019-2021 гг. только от 4% до 6% организаций Забайкальского края внедряли в свою экономическую деятельность инновации [1, с. 536] По этому показателю регион в 1,5 раза отстает от среднероссийского уровня. Одной из причин низкой инновационной активности организаций Забайкальского края является недостаточное вложение ресурсов в развитие человеческого капитала, на основе которого создаются и развиваются новые профессиональные навыки трудовой деятельности.

Кроме того, негативное влияние на реализацию экономического потенциала Забайкальского края оказывает относительно невысокий уровень промышленного развития региона. В 2021 г. на отрасли промышленного производства пришлось всего 25,6% от величины добавленной стоимости, созданной в Забайкальском крае, тогда как в среднем по России этот показатель составил 33,8%, а в регионах Дальневосточного федерального округа - 37,0%. На душу населения в отраслях промышленности было создано добавленной стоимости на сумму 87,8 тыс. руб., что в 2,5 раза меньше, чем в среднем по

России, и в 7,9 раза меньше, чем в таком промышленно развитом регионе, как Республика Саха (Якутия).

В тоже время благоприятным фактором экономического развития Забайкальского края является относительно низкий уровень теневой экономики. Величина теневой экономики определяется как доля теневой добавленной стоимости в ВРП региона. Расчет величины теневой экономики в отдельных регионах России был произведен на основе методики сопоставления данных статистической и налоговой отчетности [2, с. 33]. На протяжении анализируемого периода величина теневой экономики в Забайкальском крае была на 11-19% ниже среднероссийского уровня и на 23-33% ниже уровня дальневосточных регионов.

Невысокий уровень экономического развития Забайкальского края закономерно сопровождается низкой налоговой отдачей экономики региона. Среднедушевые поступления налогов на территории Забайкальского края в 2021 г. составили 42,1 тыс. руб. По этому показателю отставание от среднероссийского уровня составило 3,7 раза, а от среднего по регионам Дальнего Востока - 2,9 раза. [3, с. 223]

Вследствие низкой налоговой отдачи экономики Забайкальского края бюджет региона находится в большой зависимости от дотаций из федерального бюджета. Дотационность Забайкальского края находится на высоком уровне - в 2021 г. она составила 45,1%, при этом она устойчиво повышается - в 2016 г. дотационность составляла 32,0%. Дотационность консолидированного бюджета Забайкальского края превышает среднероссийский уровень в 2,4 раза. [1, с. 512]

Перспективной целью социально-экономического развития Забайкальского края является повышение качества жизни населения за счет роста частных инвестиций и бюджетной обеспеченности региона.

СПИСОК ЛИТЕРАТУРЫ:

1. Источник: Регионы России. Социально-экономические показатели. 2020: Р32 Стат. сб. / Росстат. М., 2020. 1242 с. Режим доступа: <https://rmsp.nalog.ru/statistics.html?statDate=10.01.2019&level=0&fo=8&ssrf=75&t=1640198409275&t=1640198409275>;
2. Федотов Д.Ю., Невзорова Е.Н., Орлова Е.Н. Налоговый метод расчета величины теневой экономики российских регионов // Финансы и кредит. - 2016. - № 15. - С. 20-33;
3. Социально экономическое развитие Забайкальского края: проблемы и перспективы. Чита, ЗабГУ, 2022 / В.Ю. Буров[и др.] Под научной редакцией В.Ю. Булова. – 249 с.;
4. Единая межведомственная информационно-статистическая система, официальный сайт [Электронный ресурс]. URL: <http://fedstat.ru/> (дата обращения: 30.11.23).

Osipova E.Y., Filimonov A.V.

Osipova E.Y.

Zabaikalsky State University

(Chita, Russia)

Filimonov A.V.

Zabaikalsky State University

(Chita, Russia)

**MACROECONOMIC INDICATORS OF TRANS-BAIKAL
TERRITORY AND COMPOSITION OF FACTORS
OF ITS SOCIO-ECONOMIC DEVELOPMENT**

***Abstract:** the article is devoted to topical issues of the socio-economic situation of the Trans-Baikal Territory, the macroeconomic indicators of the Trans-Baikal Territory, the composition of factors of its socio-economic development in the context of the Far Eastern Federal District are considered.*

***Keywords:** socio-economic situation, investments, Trans-Baikal Territory, GRP, Far Eastern Federal District, budget, subsidies, quality of human capital.*

УДК 33 Петровский Д.Н., Матыцина Н.П.

Петровский Д.Н.

курсант

ВУНЦ ВВС «ВВА»

(г. Воронеж, Россия)

Матыцина Н.П.

к.э.н., доцент

ВУНЦ ВВС «ВВА»

(г. Воронеж, Россия)

ОРГАНИЗАЦИЯ И УПРАВЛЕНИЕ ВОЕННЫМ ПЕРСОНАЛОМ И РЕСУРСАМИ

Аннотация: организация и управление военным персоналом и ресурсами является одной из наиболее сложных и ответственных задач военного руководителя. На многие успешные военные операции и победы в военных конфликтах влияет эффективное управление и организация военных сил.

Ключевые слова: организация, управление, ресурс.

Первым и, пожалуй, самым важным аспектом организации военного персонала и ресурсов является правильное распределение и назначение задач. Используя анализ сил и возможностей, а также учитывая тактические и стратегические цели, необходимо определить роли и задачи каждого солдата, а также сформировать единое командование, способное координировать свои действия на поле боя.

Однако организация военных сил включает не только назначение задач, но и контроль за их выполнением. Военный руководитель должен иметь систему контроля и связи, которая позволит ему получать информацию о текущей ситуации на поле боя и вовремя реагировать на любые изменения.

Технологический прогресс позволяет нам создавать всё более эффективные системы связи, что значительно упрощает организацию и управление военными силами.

Помимо этого, важным аспектом организации и управления военными силами является эффективное использование ресурсов. Военные операции не могут быть успешными без своевременного и рационального распределения снаряжения, оружия и других ресурсов. Военный руководитель должен уметь грамотно планировать и принимать решения по выделению ресурсов, так чтобы они были использованы максимально эффективно.

Конечно же, организация и управление военным персоналом и ресурсами требует не только знаний и опыта, но и лидерских качеств. Военные руководители должны быть способными мотивировать своих подчиненных, поддерживать их боевой дух и способствовать формированию качественной команды. Только такая команда военного персонала может добиться высоких результатов и достичь победы в любых условиях.

В заключение, организация и управление военным персоналом и ресурсами является сложной и ответственной задачей, требующей от военного руководителя грамотного подхода и множества лидерских качеств. Только благодаря правильной организации, эффективному управлению и добротному подготовленному военному персоналу можно достичь успеха на поле боя и обеспечить безопасность и защиту своей страны.

Предложения по совершенствованию:

1. Введение более подробных определений и концепций, связанных с организацией и управлением военным персоналом и ресурсами, чтобы читатели могли получить глубокое понимание темы.

2. Предоставление реальных примеров и исторических анализов успешных организаций и управления военным персоналом и ресурсами, чтобы подчеркнуть эффективные методы и практики.

3. Рассмотрение инновационных методов и современных тенденций в организации и управлении военным персоналом и ресурсами, таких как

использование информационных технологий, аналитики данных и искусственного интеллекта.

4. Обсуждение особенностей организации и управления военным персоналом и ресурсами в разных странах и контекстах, чтобы учитывать различия в культуре, политике и структуре вооруженных сил.

5. Предложение рекомендаций и стратегий для улучшения управления военным персоналом и ресурсами, основанных на актуальных исследованиях и передовых практиках в данной области.

СПИСОК ЛИТЕРАТУРЫ:

1. Миллер Джон Ф. Организация и управление армией. М.: Юнайтед Пресс, 2015;
2. Хамфри Д., Кловерс З. Управление военным персоналом и ресурсами: современные вызовы. Академический журнал управления. 2019. № 5 (39);
3. Уоррен Дж. Обеспечение эффективности военного менеджмента. Военно-научный журнал. 2017. № 3;
4. Гамильтон Дж., Харкер Д., Цай П. Моделирование и анализ военных систем. М.: Советское радио, 2018.

Petrovsky D.N., Matytsina N.P.

Petrovsky D.N.

Air Force Academy named after N.E. Zhukovsky and Yu.A. Gagarin
(Voronezh, Russia)

Matytsina N.P.

Air Force Academy named after N.E. Zhukovsky and Yu.A. Gagarin
(Voronezh, Russia)

ORGANIZATION AND MANAGEMENT OF MILITARY PERSONNEL AND RESOURCES

***Abstract:** the organization and management of military personnel and resources is one of the most difficult and responsible tasks of a military leader. Many successful military operations and victories in military conflicts are influenced by the effective management and organization of military forces.*

***Keywords:** organization, management, resource.*

УДК 33 *Пчелинцев А.В., Матыцина Н.П.*

Пчелинцев А.В.

курсант

ВУНЦ ВВС «ВВА»

(г. Воронеж, Россия)

Матыцина Н.П.

к.э.н. доцент

ВУНЦ ВВС «ВВА»

(г. Воронеж, Россия)

ОСОБЕННОСТИ УПРАВЛЕНИЯ В УСЛОВИЯХ КРИЗИСА И НЕСТАБИЛЬНОСТИ. ПРЕДЛОЖЕНИЯ ПО УЛУЧШЕНИЮ УПРАВЛЕНИЯ

Аннотация: в данной статье представлена информация о особенностях управления в условиях кризиса, а также предложения по его улучшению.

Ключевые слова: риск, кризис, нестабильность, управление.

В современном мире, где бурлят политические, экономические и социальные потрясения, управление в условиях кризиса представляет собой особое искусство. Быстрота, гибкость и принятие решений в условиях неопределенности становятся решающими факторами для успешного преодоления кризисных ситуаций.

Управление в условиях кризиса и нестабильности представляет собой сложную задачу, требующую от профессионалов особых навыков и гибкости в принятии решений. В таких условиях каждый шаг и каждое решение могут иметь решающее значение для успешного преодоления кризиса и обеспечения стабильности деятельности предприятия.

Одной из важных особенностей управления в условиях кризиса является необходимость быстрого реагирования на изменения внешней среды и прогнозирования возможных последствий. Кризис обычно сопровождается резким изменением рыночных условий, экономической конъюнктуры, законодательства и других факторов, и управленцу необходимо оперативно принимать решения и адаптировать бизнес-процессы к изменяющимся условиям.

Также важным аспектом управления в кризисных условиях является умение обеспечить эффективное коммуникационное взаимодействие как внутри организации, так и с внешними стейкхолдерами. Правильная коммуникация способствует созданию единого фронта для преодоления кризиса, позволяет быстро распространять информацию и принимать координированные меры по обеспечению стабильности.

Однако, управление в условиях кризиса и нестабильности предполагает не только оперативные действия, но и стратегическое планирование. Профессиональные управленцы должны уметь адаптировать долгосрочные стратегии и цели к текущим условиям, а также осуществлять мониторинг и контроль выполнения задач. Грамотное стратегическое планирование позволяет организации выжить в периоды кризиса, а после его окончания — вернуться на путь роста и развития.

При управлении в условиях кризиса и нестабильности также важно привлечение и управление талантливыми и мотивированными сотрудниками. Время кризиса может быть сложным для сотрудников, в связи с чем необходимо активно обеспечивать их поддержку, мотивацию и развитие. Командирование и лидерство становятся ключевыми факторами успеха, и управленцы должны уметь мотивировать коллектив и поддерживать его дух.

Одним из ключевых аспектов управления в кризисных условиях является умение эффективно коммуницировать и поддерживать команду в сложных ситуациях. Чрезвычайно важно устанавливать четкие цели, регулярно обновлять

информацию и создавать специальные коммуникационные каналы для оперативного обмена информацией.

Еще одной особенностью управления в кризисе является необходимость внимательного мониторинга и анализа различных внешних факторов, которые могут повлиять на ситуацию. В сложных условиях кризиса важно оперативно реагировать на изменения во внешней среде, адаптироваться к новым условиям и принимать соответствующие меры.

Однако, чтобы успешно управлять кризисами, необходимо предусмотреть ряд мероприятий и действий, которые помогут улучшить эффективность управления в условиях кризиса.

Прежде всего, важно разработать стратегию, которая будет учитывать возможные риски и преграды. Анализ причин кризиса и определение ключевых факторов, способных повлиять на кризисную ситуацию, позволит определить наиболее эффективные стратегии реагирования.

Далее, необходимо разработать план действий. В кризисной ситуации, когда время на принятие решений может быть ограничено, важно заранее определить приоритетные действия и роль каждого члена команды. Грамотное распределение задач и функций поможет повысить оперативность и эффективность управления в условиях кризиса.

Кроме того, гибкость и адаптивность являются важными чертами при управлении в условиях кризиса. Руководитель должен быть готов к изменениям и готов перестраиваться в ситуациях, когда старые подходы и методы становятся неэффективными. Адаптация к новым условиям и поиск инновационных решений – это ключевые факторы успеха в управлении в условиях кризиса.

Наконец, необходимо осознавать важность психологической поддержки членов команды в условиях кризиса. Управлять кризисной ситуацией требует мотивации, смелости и знания участников команды. Мотивационные мероприятия, тренинги по управлению стрессом и психологическая поддержка помогут создать позитивный эмоциональный фон и поддержать работу команды в трудные моменты.

В заключение, управление в условиях кризиса и нестабильности требует особого подхода и набора навыков. Стратегическое планирование, гибкость, адаптивность и поддержка команды являются ключевыми элементами успеха в управлении в условиях кризиса.

СПИСОК ЛИТЕРАТУРЫ:

1. Карпов А.Н., Командер Е.М., Управление кризисными ситуациями: теория и практика. СПб., 2017;
2. Петров И.В., Принципы эффективного управления в условиях кризиса. М., 2015;
3. Робинсон Дж.У. Как управлять при кризисе: стратегии и тактики. Л., 2019;
4. Смит А.Р., Управление нестабильностью: современные аспекты. М., 2016;
5. Харрисон Д.М., Мастерство управления в условиях кризиса. НЙ, 2018.

Pchelintsev A.V., Matytsina N.P.

Pchelintsev A.V.

Air Force Academy named after N.E. Zhukovsky and Yu.A. Gagarin
(Voronezh, Russia)

Matytsina N.P.

Air Force Academy named after N.E. Zhukovsky and Yu.A. Gagarin
(Voronezh, Russia)

FEATURES OF MANAGEMENT IN CONDITIONS OF CRISIS AND INSTABILITY. SUGGESTIONS FOR IMPROVING MANAGEMENT

Abstract: this article provides information on the specifics of crisis management, as well as suggestions for its improvement.

Keywords: risk, crisis, instability, management.

УДК 33

Пырикова У.П.

студент бакалавр 5 курс факультет рекламы и связей с общественностью,
Российский государственный гуманитарный университет
(г. Москва, Россия)

ДИФФУЗИЯ СОЦИАЛЬНОЙ И КОММЕРЧЕСКОЙ РЕКЛАМЫ. ПОНЯТИЕ СМЕШАННОЙ РЕКЛАМЫ

Аннотация: в данной статье поднимается вопрос о смешении таких понятий как коммерческая и социальная реклама в современном маркетинговом пространстве и о взаимопроникновении реклам такого типа друг в друга.

Ключевые слова: социальная реклама, коммерческая реклама, смешанная реклама, социальный подтекст.

СОЦИАЛЬНАЯ И КОММЕРЧЕСКАЯ РЕКЛАМА. В ЧЁМ РАЗНИЦА?

В современном понимании, коммерческая реклама – это подвид рекламы, главной целью которой является продажа продукта или услуги, а также выгодное позиционирование бренда.

Корни этого понятия уходят далеко в историю, и можно утверждать, что определить наверняка, в какой конкретно момент появилась первая коммерческая реклама, невозможно. Это явление, предположительно, появилось в тот момент, когда появились первые товарно-денежные отношения и минимальная конкуренция. Однако, некоторые источники и специалисты называют первым рекламным проектом коммерческого типа французскую газету "Gazette de France", начавшую выходить в 1631 году. Именно в этом издании начали появляться первые классические заказные рекламные объявления.

В то же время, социальная реклама – это подвид рекламы, главной целью которого является изменение общественного мнения и поведения касаясь определенной социальной проблемы.

Впервые о том, что сегодня в научном сообществе называется «социальной рекламой», заговорили в начале двадцатого века, в 1906 году, когда организация "Американская гражданская ассоциация" создала плакат, призывающий защитить Ниагарский водопад от вредоносной эксплуатации, наносимой ему компаниями по производству электроэнергии. В тот момент Ниагарский водопад, ныне являющийся одной из самых захватывающих природных достопримечательностей Америки, был полностью застроен различными промышленными сооружениями и его поток почти остановился. Социальная кампания получила название «Save Niagara Falls» (с англ. – спасите Ниагарский водопад) и стала известной не только своей эффективностью и успешным привлечением внимания к проблеме, но и тем, что считается первой в мире классической социальной рекламой.

Впервые как отдельная ниша для исследования реклама определилась в самые первые годы двадцатого века, и с самого начала истории изучения маркетинговых коммуникаций и их подвидов, между коммерческой и социальной рекламой всегда проводилась черта. Эти типы рекламной коммуникации долгое время чётко разделяли, обозначая между ними явные различия. Однако, актуально ли сегодня подобное разделение – вопрос действительно спорный, ведь приблизительно с начала 2010-ых годов можно наблюдать, как границы классически коммерческой и социальной реклам стремительно размываются, а эти понятия начинают «диффузировать».

СОЦИАЛЬНЫЙ ПОДТЕКСТ В КОММЕРЧЕСКОЙ РЕКЛАМЕ

Стоит отметить, что наличие социального подтекста в чисто коммерческой рекламе – явление не новое и точно не удивительное. В двадцатом веке, с быстрым развитием рекламы, появлением новых её форм, таких как плакат, афиша, статья, стенд и многое другое, производители рекламных сообщений достаточно быстро начали осознавать, что далеко не для всех товаров подходит информативная и «отстранённая» реклама. Живые эмоции, рассказанные истории, яркие персонажи привлекали внимание потребителя куда эффективнее холодных рассказов о том, как работает тот или иной продукт.

Очевидно, что понятие «проблемы» или «боли» шло рука об руку с коммерческой рекламой всегда: ведь главной задачей любого маркетолога во все времена было найти у потребителя проблему (или создать ее искусственно) и предложить решение с помощью конкретного продукта или услуги. Закономерно, что в определенный момент подобными «болями» начали определяться различные остросоциальные вопросы, или же просто проблемы, с которыми чаще всего сталкивался потребитель в своей повседневной жизни. Таким образом реклама как бы показывала, что производитель понимает своего потребителя, знает, как проходит его жизнь и готов облегчить её.

Наиболее показательным примером удачного сочетания коммерческой рекламы и ярких социальных посылов может служить множество известных в середине двадцатого века рекламных кампаний Америки, в которых использовалась тема образцовой семьи. Рекламные плакаты таких брендов как «Coca-Cola» (газированный напиток), «Colgate» (зубная паста), «Nestlé Maggi» (сухие пищевые приправы), «7Up» (газированный напиток), «Whitman's» (шоколадные конфеты), «Camay» (мыло и продукты гигиены) активно продвигали в обществе необходимые ролевые модели: идеальная семья с традиционными ценностями, в которой для красивой и хозяйственной жены главная задача – угодить мужу и детям, а для всегда опрятного и улыбчивого мужа – обеспечить семью и быть успешным на работе. Общий социальный посыл прослеживался и в рекламных слоганах: «Хорошая жена начинается на кухне», «Женщина точно не забудет мужчину, который не забыл шоколадные конфеты», «Напиток для всей вашей семьи».

Очевидно, что активно продвигаемые в то время тренды и тенденции проникали и в коммерческую рекламу. Можно сказать, что в ней одновременно рекламировался и товар, и определенные модели поведения. Однако, на данный момент сложно установить, была ли такая стратегия созданной специально с точки зрения целеполагания. Как было указано выше, главной целью социальной рекламы можно считать привлечение внимания к определенной социальной проблеме или же изменение поведения общества в конкретной ситуации, по

отношению к конкретным людям. Сложно утверждать, что в случае коммерческих реклам того времени их создатели ставили своей основной задачей: поднимать важные социальные вопросы вместе с рекламой товара, или рекламировать товар за счет популярных на тот момент социальных тем. В прочем, этот вопрос остается центральным в этой теме и по сей день.

При изучении истории смещения коммерческой и социальной реклам необходимо упомянуть о периоде СССР, и, в частности, о «рекламе», которая в то время превалировала. Однозначно ответить на вопрос о том, существовала ли в СССР коммерческая реклама в принципе, достаточно сложно. Важно понимать, что ввиду определенных экономических и политических условий, реклама в классическом ее понимании советскому человеку была неизвестна. Начиная с тридцатых годов влияние государства на экономику стало полноценным, частные независимые марки были упразднены. Введение плановой централизованной экономики и «Пятилеток» в корне изменило ход производства в Союзе. Кроме того, как раз к концу двадцатых годов так называемый «железный занавес» опустился окончательно, и импортные товары для населения стали практически недоступны.

Производство всех необходимых вещей было налажено внутри СССР на специальных государственных предприятиях. Ввиду этого можно утверждать, что классическая конкуренция, как таковая, почти отсутствовала: все товары одного типа принадлежали одной марке, которая, в свою очередь, принадлежала государству (Моссельпром, Наркомпищепром, Главконсерв, Главэлектросвязьсбыт и т.д.). Многие жители позднего СССР вспоминают частившую в то время телерекламу «Летайте самолётами Аэрофлота» с иронией, ведь никаких других альтернатив, кроме «Аэрофлота», в стране и не было.

Однако, реклама в Советском Союзе всё же присутствовала, хоть и несла несколько другую функцию, нежели современная. Коммерческая реклама в СССР, в первую очередь, продвигала саму идею покупки определенного товара: валенок, варенья из вишни, радиоприёмника. Реклама в Союзе в первую очередь носила информирующий характер (где и за какую цену можно приобрести тот

или иной продукт), формировала моду, потребности населения, поддерживала государственную пропаганду.

Присутствовала и классическая социальная реклама, почти не изменившая своих смыслов и до сегодняшнего дня: плакаты против курения и алкоголизма, о соблюдении ПДД, детские поучительные плакаты о хорошем поведении. Имела место быть также агитационная реклама (в основном плакатная), которая полностью являлась частью государственного пропагандистского аппарата. Зачастую, там развивались темы патриотизма, служения родине, упорного труда на благо государства.

Другими словами то, что современные исследователи называют «рекламой СССР», совмещало в себе обозначенные цели и коммерческой, и социальной рекламы: они продвигали как идею о необходимости покупки определенного товара, так и модель поведения, связанную с его использованием в бытовых ситуациях. Однако, назвать это полноценной диффузией коммерции и социального всё еще нельзя.

КОММЕРЧЕСКАЯ ВЫГОДА В СОЦИАЛЬНОЙ РЕКЛАМЕ

На данном этапе важно осветить вопрос с другой стороны: существует ли коммерческая выгода у создателей социальной рекламы? В большинстве случаев социальную рекламу определяют как тот вид, который не приносит явной выгоды своим производителям, но, если посмотреть вглубь вопроса, это спорное утверждение. Изготовлением социальной рекламы занимаются либо коммерческие, либо некоммерческие компании (фонды помощи, благотворительные организации и так далее). В случае вторых всё, по большей части, очевидно – никакой прямой денежной выгоды фонды от распространяемой социальной рекламы не получают, все пожертвования в них уходят на благотворительность или обеспечение тех, ради кого деньги собираются. Зачастую такие организации «выживают» за счет пожертвований равнодушных людей или инвестиций со стороны крупных компаний или физических лиц, и в данном случае социальная реклама действительно несет только две главные

цели: привлечение внимания к проблеме и к самой некоммерческой организации, которая помогает с разрешением этого социально важного вопроса.

Но в случае с коммерческими организациями, подготавливающими социальную рекламу, всё сложнее. Чаще всего, такой шаг является продуманным этапом крупной маркетинговой стратегии, который в итоге приводит напрямую к коммерческой выгоде и увеличению денежной прибыли компании. На первый взгляд классические социальные ролики, баннеры или статьи, подготовленные коммерческой организацией, несут в себе, помимо прочего, и прямой рекламный смысл для неё: повышение узнаваемости и упоминаемости, увеличение лояльной аудитории, построение определенного tone-of-voice, позиционирование с точки зрения равнодушной к социальным вопросам компании, преодоление рекламной слепоты.

Именно этот подход является наиболее близким к «смешанному» типу рекламного сообщения.

ЧТО ТАКОЕ СМЕШАННЫЙ ТИП РЕКЛАМЫ?

Смешанный тип рекламы, в рамках данной статьи – это авторское определение, означающее подвид рекламного сообщения, содержащий в себе элементы и выполняющий задачи как социальной, так и коммерческой рекламы. Приблизительно с начала 2010-ых годов эти два типа рекламы начали наиболее активно смешиваться: всё больше коммерческих организаций брались за создание социальных кампаний ради самопиара, а также использовали в своих классических рекламах откровенные социальные мотивы, поднимали важные вопросы и обращали внимания общества на актуальные в данный момент проблемы.

Один из первых ярких примеров реклам, которые можно отнести к смешанному типу, был выпущен в 2013 году компанией Cheerios, производящей готовые завтраки в виде злаково-медовых хлопьев. Рекламный ролик, на первый взгляд, ничем не примечателен: маленькая девочка подходит к маме и спрашивает, правда ли хлопья от Cheerios полезны для сердца, и, получив утвердительный ответ, высыпает их на грудь в область сердца своему спящему

на диване папе. Трогательная семейная реклама наделала много шума в интернете, а всё из-за того, что семья, показанная в ролике, была расово смешанной: с белой матерью и темнокожим отцом. Кого-то такое решение возмутило, а некоторые пользователи, напротив, положительно отреагировали на такие прогрессивные взгляды компании и поблагодарили её за репрезентацию смешанных семей.

На протяжении десятых годов, множество социальных проблем начали активно обсуждаться и всплывать по всему миру: расизм, ксенофобия, сексизм, гомофобия, проблемы экологии и многое другое активно обсуждалось как в СМИ, так и в Интернете. На этом информационном фоне всё больше известных компаний всё чаще обращались в своих рекламах к наиболее актуальным социальным повесткам. На сегодняшний день примеров рекламы, которую можно отнести к смешанному типу, стоящих на границе социальной и коммерческой, крайне много, и среди заказчиков нередко попадаются известные мировые бренды.

Одной из самых распространенных является тема экологии и защиты природы: понятия «экологичный» и «зелёный» бренд (означающие бренд, поддерживающий экологичное производство или поднимающий важные вопросы о защите природы) знают практически все. Всё больше известных мировых компаний начинают поддерживать фонды, благотворительные организации, связанные с помощью природе, животным. Как один из множества примеров можно привести рекламную кампанию бренда «Ford»: «Those who help nature end up helping themselves» (с англ. – тот, кто помогает природе, в итоге помогает самому себе). Бренд выпустил серию креативных рекламных баннеров с изображением людей, кормящих животных, нарисованных у них на щеке (тем самым кормя одновременно самих себя). Такой подход был высоко оценен потребителями.

Наиболее распространенные на данный момент темы в смешанной рекламе делятся на два подвида: экология и угнетаемые слои населения (инвалиды, люди с ОВЗ, ЛГБТ+* (*движение запрещено в РФ), полные, люди

различных рас и так далее). Эти темы наиболее часто поднимаются в смешанной рекламе на сегодняшний день.

ПРИМЕРЫ СМЕШАННОЙ РЕКЛАМЫ

Бренд зубной пасты и продуктов для гигиены полости рта «Colgate» выпустил также смешанную рекламную кампанию, напоминающую детям о важности ухода за зубами: мороженное, которое в процессе поедания обнажало палочку, которая была сделана в форме зубной щетки.

Чуть позднее, в 2019 году, также бренд Colgate, а точнее, его российское подразделение Colgate Russia выпустило серию рекламных роликов с названием «Я улыбаюсь». В каждом из роликов повествование ведется от лица какой-либо из часто угнетаемых обществом социальных групп: отцы в декрете, люди с лишним весом, матери детей с ОВЗ, женщины классически «не женских» профессий и так далее. В видео представлен универсальный метод борьбы с осуждением и оскорбительными комментариями в свой адрес, герои говорят: «Когда мне говорят, что мой ребенок для меня обуза – я улыбаюсь», «Когда мне предлагают очередную диету – я улыбаюсь», «Когда говорят, что женщине не быть пожарным – я улыбаюсь». Подытоживает все сцены слоган кампании «Что бы ни говорили, что бы ни думали, у тебя есть твоя улыбка. Продолжай улыбаться». В данном случае был соблюден идеальный баланс между коммерческой и социальной темой рекламы: с одной стороны, ролики поднимают множество социально важных проблем, а с другой напрямую рекламируют продукт, ведь улыбка напрямую связана с продукцией бренда – зубной пастой.

Пример рекламы, которую сложно отличить от социальной, но на деле, она является смешанной, был выпущен в 2014 году китайской страховой компанией «MetLife» и называлась «Мой папа лжет». Ролик на несколько минут в момент выхода приобрел вирусную популярность в интернете, и, по какой-то причине, в основном среди русскоговорящих пользователей. На данный момент трогательное видео насчитывает несколько миллионов просмотров на разных интернет-площадках. Сюжет ролика рассказывает о маленькой девочке, которая даёт отцу почитать своё школьное сочинение на тему «Мой папа». В начале

ребёнок пишет классические эпитеты о своем отце: самый лучший, самый веселый, самый умный. Но после, девочка рассказывает в сочинении, что знает, как её папа лжет ей о том, что у него есть работа, деньги, что он не устал, что он не голоден и что они ни в чем не нуждаются. Героиня пишет, что понимает, как её отец врёт ей, потому что любит её и хочет защитить. Печальный социальный ролик тронул сердца многих пользователей интернета по всему миру, и мало кто считал в нём коммерческую рекламу компании по страхованию жизни.

Из наиболее шумевших смешанных реклам также можно вспомнить кампанию «#нивкакиерамки» от спортивного бренда Reebok (российское подразделение), которая в своё время стала настоящим скандалом на российском рекламном рынке из-за вызывающих лозунгов на рекламных плакатах: «Пересядь с иглы мужского одобрения на мужское лицо». Реклама должна была не только прорекламировать продукты от спортивного бренда, но и поднять социально острые вопросы о бодипозитиве и феминизме.

Были в нашей стране и неудачные кейсы смешанной рекламы. К примеру, в 2020 году известная сеть магазинов здорового питания «ВкусВилл» сделала новый рекламный ролик (эксклюзивно для интернета) с участием однополых семей. Такая противоречивая тема мгновенно сыграла в минус бренду: очень многие пользователи начали поднимать «бойкот» бренду и выкладывать фотографии и посты с подписями, призывающими не ходить в магазины и не покупать их продукцию. После всеобщего недовольства со стороны части потребителей ВкусВилл удалил ролик, и администрация вынесла свои извинения, чем спровоцировала вторую волну негатива, но уже со стороны пользователей, поддерживающих ЛГБТ+* (*движение запрещено в РФ) сообщество. Таким образом, бренд, поднявший слишком неоднозначную для российского потребителя тему, понёс большой репутационный ущерб.

ЗАКЛЮЧЕНИЕ.

Подводя итоги, стоит отметить, что в современном мире проведение четкого разделения между социальной и коммерческой рекламой становится всё менее актуально. Для захвата наибольшей аудитории, увеличения лояльности,

получения новых потребителей, позиционирования бренда как социально значимого и положительного, преодоление рекламной слепоты и многого другого брендам сегодня необходимо осваивать новые, креативные и разнообразные виды рекламы, в том числе и смешанную.

Конечно, социальная и коммерческая реклама всегда шла бок о бок, и изначально отделять одну от другой означало опустит некие условности, но в современном мире социальная повестка в коммерческой рекламе это неотъемлемая часть нового рекламного мира, и в научной среде пора избавляться от принципиального разделения таких понятий, как социальная и коммерческая реклама.

СПИСОК ЛИТЕРАТУРЫ:

1. Степанов Е. Социальная реклама в России: генезис, жанры, эволюция // М.: Вест-Консалтинг, 2006;
2. Евневич М.А., Ябурова Д.В. (2015) Влияние социальной рекламы на поведение человека в зависимости от содержания сообщения. Российское предпринимательство, 16(22) 4169-4182;
3. Томилин К.В. Социальная реклама // Москва, 2018 г.;
4. Социальная реклама: учеб. пособие для студентов вузов, С69 обучающихся по специальностям «Реклама» и «Связи с общественностью» / [Л.М. Дмитриева и др.], под ред. Л.М. Дмитриевой. - М., ЮНИТИ-ДАНА, 2009 г. - 271 с. (Серия «Азбука рекламы»);
5. Нифаева О.В. Эволюция функций социальной рекламы – М.: 2012 г.;
6. <http://sociama.ru/stati/vidy-sotsialnoj-reklamy>;
7. https://studwood.ru/841810/marketing/istoriya_vozniknoveniya_sotsialnoy_reklamy;
8. <http://www.soclaboratory.ru>;
9. <https://adfutur.ru>

Pyrikova U.P.

Russian State University for Humanities

(Moscow, Russia)

DIFFUSION OF SOCIAL AND COMMERCIAL ADVERTISING.

CONCEPT OF MIXED ADVERTISING

***Abstract:** this article raises the issue of mixing such concepts as commercial and social advertising in the modern marketing space and the interpenetration of such types of advertising into each other.*

***Keywords:** social advertising, commercial advertising, mixed advertising, social subtext.*

УДК 338.2:631.1 *Романова Н.К., Наянов А.В.*

Романова Н.К.

магистрант

ФГБОУ ВО «Вавиловский университет»

(г. Саратов, Россия)

Наянов А.В.

канд. экон. наук, доцент кафедры «Проектный менеджмент и

внешнеэкономическая деятельность в АПК»

ФГБОУ ВО «Вавиловский университет»

(г. Саратов, Россия)

ТЕОРЕТИЧЕСКИЕ АСПЕКТЫ ФОРМИРОВАНИЯ ПРОИЗВОДСТВЕННОЙ СТРАТЕГИИ СЕЛЬСКОХОЗЯЙСТВЕННОГО ПРЕДПРИЯТИЯ

Аннотация: в статье изложены основные теоретико-методологические подходы к формированию производственной стратегии на предприятиях аграрного сектора экономики. Рассмотрены классификации и основные виды производственных стратегий, применяемых в сельскохозяйственных организациях. Показана взаимосвязь производственных стратегий хозяйствующих субъектов агробизнеса с их организационной структурой управления и уровнем конкурентоспособности.

Ключевые слова: стратегия, производственная стратегия, сельскохозяйственная организация, аграрный сектор.

Современный аграрный сектора экономики России выходит на новый уровень своего развития, который характеризуется инновационно-ориентированной трансформацией сложившегося технологического уклада и широкомасштабным внедрением цифровых технологий. В результате технологическая основа многих традиционных производственных отраслей

сельского хозяйства подвергается кардинальным изменениям и требует от сельхозтоваропроизводителей совершенствования механизма формирования производственной стратегии развития [5].

Егоршин А.П. предлагает понимать под стратегией обобщающую модель действий, которые на основе отобранных целевых индикаторов и эффективного использования имеющегося ресурсного потенциала позволят хозяйствующему субъекту обеспечить достижение поставленных целей [3]. По мнению Лапыгина Ю.Н., стратегия представляет собой заранее спланированный результат влияния на организацию изменений внешней среды [6]. В целом стратегия по своей сути выступает приоритетным направлением деятельности предприятия, реализация которого в долгосрочной перспективе позволит достичь обозначенной стратегической цели [2,7].

Хозяйствующие субъекты агробизнеса в процессе осуществления своей производственно-финансовой деятельности могут реализовывать несколько стратегий целенаправленных на решение различных задач. При этом очень важно интегрировать каждую разрабатываемую стратегию в общую организационно-управленческую структуру предприятия так, чтобы она не противоречила другим стратегическим целям сельскохозяйственной организации и не препятствовала их достижению [4].

В условиях рыночной экономики разработки стратегий повышения конкурентоспособности хозяйствующих субъектов аграрного сектора экономики имеют стратегически важное значение в решении проблемы «обеспечения продовольственной безопасности государства» [2].

По мнению президента Ассоциации специалистов по стратегическому планированию М.А. Серова, производственная стратегия является третьей по уровню организационной иерархии и четвертой в последовательности разработки [9], о чем свидетельствуют данные рисунка 1.

Приоритетными направлениями развития сельскохозяйственных организаций является повышение эффективности производственно-финансовой деятельности и как следствие, развитие их производственных стратегий [1].



Составлено автором по данным [9].

Рис. 1. Место производственной стратегии в структуре классификации стратегий сельскохозяйственных организаций.

Каждая производственная стратегия сельскохозяйственной организации имеет многоуровневую структуру ее реализации. Во многом это зависит от уровня стабильности и предсказуемости внешней среды, в условиях которой реализуется данная стратегия [3]. По сути, любая производственная стратегия представляет собой сформированный комплекс методов и правил, необходимых руководителям и специалистам предприятия при выборе и принятии управленческих решений в процессе его деятельности [2].

Разрабатываемые производственные стратегии сельскохозяйственных организаций ориентированы на создание конкурентных преимуществ для конкретно определенной производственной деятельности за счет не только инновационных изменений в используемых технико-технологических и организационно-экономических элементах, но и в системах управления и организации производства [3]. Основные вид производственных стратегий по Егоршину А.П. [3] представлены на рисунке 2.

Все данные виды стратегий требуют от сельхозтоваропроизводителей значительных инвестиций и материальных затрат. Особую сложность в управлении ресурсами при формировании производственной стратегии

предприятия представляет необходимость поэтапного («блокового») учета большого количества внутренних и внешних факторов.

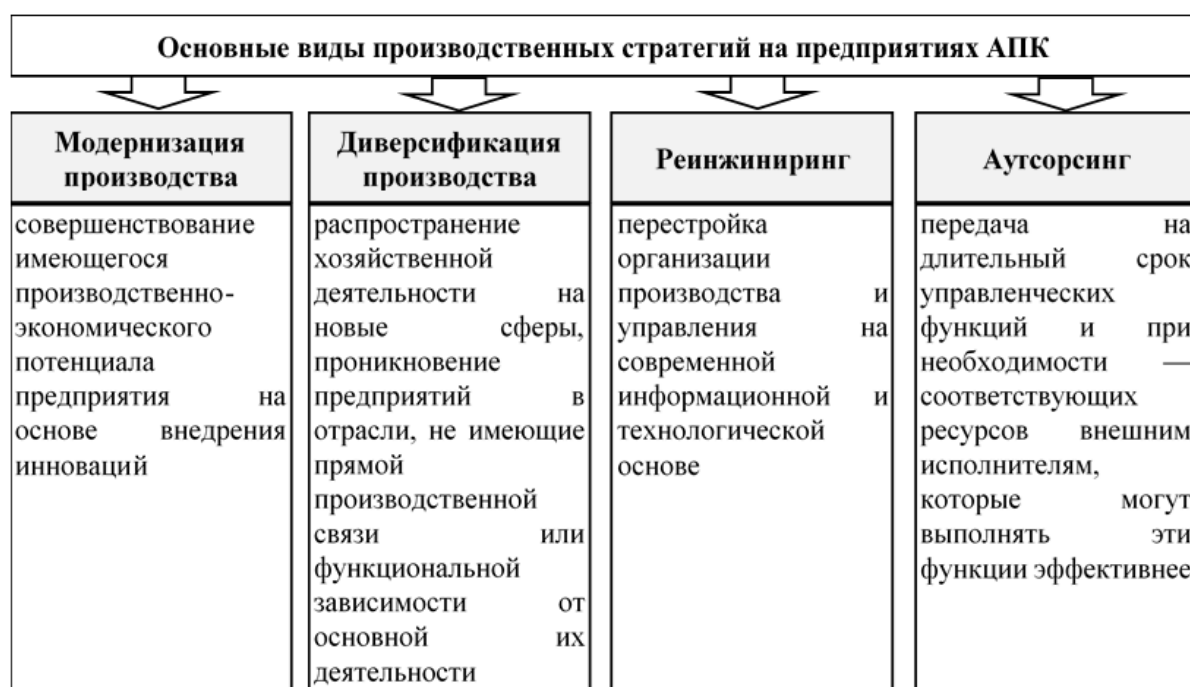

Составлено автором по данным [2].

Рис. 2. Основные виды производственных стратегий на предприятиях АПК.

Современные мировые продовольственные системы сегодня выходят на принципиально новый этап технологического развития, который получил название «Сельское хозяйство 4.0» (Agriculture 4.0) и основан на внедрении «умных» решений, биотехнологий, альтернативных технологий и источников сырья [8].

В условиях развития цифровой экономики перед аграриями все более остро встают проблемы не только удержания достигнутых позиций на рынке продукции сельского хозяйства и обеспечения продовольственной независимости региона, но и обеспечение устойчивости аграрного производства, повышения эффективности и дальнейшего развития имеющегося ресурсного потенциала [5]. Поэтому при формировании производственной стратегии более высокий эффект будет достигнут, если объективно будут определены внутрихозяйственные резервы с учетом эффективного использования

имеющихся производственных ресурсов, а также учтены результаты стратегической оценки внешней среды [4].

В данных условиях основной задачей механизма управления сельскохозяйственной организацией является разработка стратегий их развития предприятия до уровня основных стадий жизненного цикла и бизнес-процессов подразделений [2,5].

Подбор базовых элементов механизмов разработки и оценки производственной стратегии развития сельскохозяйственного предприятия на основе комплексной системы индикаторов позволит достигнуть поставленных стратегических целей, способных оптимизировать его внутривоздействующую деятельность, затраты и ресурсы [5].

При этом, решение данных вопросов во многом зависит от выбранной методологии формирования производственной стратегии аграрного предприятия на различных этапах ее реализации.

Таким образом, изложенные теоретико-методологические подходы к формированию производственной стратегии предприятий аграрного сектора экономики следует рассматривать в качестве важнейших элементов системы управления их деятельности. Их реализация позволит сельхозтоваропроизводителям в современных условиях хозяйствования успешно достигать намеченных стратегических целей.

СПИСОК ЛИТЕРАТУРЫ:

1. Воротников И. Л., Нянов А. В. Стратегические направления развития АПК Саратовской области // Островские чтения. 2015. № 1. С. 20-23;
2. Далисова Н. А., Повелица А. Э. Методологические аспекты формирования стратегии повышения конкурентоспособности предприятия АПК // Менеджмент социальных и экономических систем. 2021. № 2. С. 23–28;
3. Егоршин А. П., Гуськова И. В. Стратегический менеджмент: учебник. 2-е изд., перераб. и доп. М.: ИНФРА-М, 2023. 290 с.;
4. Иванченко А. Я., Вылегжанина Е. В. стратегии обеспечения финансовой конкурентоспособности предприятий АПК // Вектор экономики. 2023. № 9(87);
5. Кострова Ю. Б. Механизм определения стратегии развития агропромышленного предприятия // The Scientific Heritage. 2021. № 74-4(74). С. 29-33;
6. Лапыгин Ю. Н. Стратегический менеджмент: учебное пособие 2-е изд. М.: ИНФРА-М, 2022. 208 с.;
7. Панов А. А. Производственная стратегия агропромышленного предприятия: учеб. пособие. Волгоград: Волгоградский ГАУ, 2016. 96 с.;
8. Санду И.С., Нечаев В.И., Рыженкова Н.Е. К вопросу о разработке новой стратегии инновационного развития АПК: предпосылки и приоритеты// Экономика сельского хозяйства России. 2022. №8'22;
9. Серов М.А. Производственная стратегия предприятия: основные ориентиры [Электронный ресурс]. URL: <https://strategs.ru/publications/производственная-стратегия-предприятия-4-я-по-порядку-и-3-я-по-уровню-иерархии>

Romanova N.K., Nayanov A.V.

Romanova N.K.

Vavilov University

(Saratov, Russia)

Nayanov A.V.

Vavilov University

(Saratov, Russia)

**THEORETICAL ASPECTS
OF FORMATION OF PRODUCTION STRATEGY
OF AGRICULTURAL ENTERPRISE**

***Abstract:** the article outlines the main theoretical and methodological approaches to the formation of production strategy at enterprises in the agricultural sector of the economy. The classifications and main types of production strategies used in agricultural organizations are considered. The relationship between the production strategies of agribusiness entities and their organizational management structure and level of competitiveness is shown.*

***Keywords:** strategy, production strategy, agricultural organization, agricultural sector.*

УДК 33

Самигуллин Г.Р.

инженер-механик

ООО «ИНКО-ТЭК»

(г. Нижнекамск, Россия)

ОПТИМИЗАЦИЯ УПРАВЛЕНИЯ ЗАПАСАМИ. ЭФФЕКТИВНОЕ ПОТРЕБЛЕНИЕ ТОВАРНО-МАТЕРИАЛЬНЫХ ЦЕННОСТЕЙ (ТМЦ)

Аннотация: в работе рассматриваются ключевые аспекты стратегий оптимизации запасов и управления потреблением ТМЦ в современной деловой среде. Авторы проводят анализ существующих подходов к управлению запасами, выделяют факторы эффективного потребления ТМЦ, и представляются методы оптимизации бизнес-процессов.

Ключевые слова: оптимизация управления запасами, эффективное потребление, логистика, управление цепочками поставок, стратегии управления запасами, прогнозирование.

Введение.

В современном бизнесе оптимизация управления запасами становится ключевым элементом стратегии успешного предприятия. Способность эффективно потреблять и управлять Товарно-Материальными Ценностями (ТМЦ) имеет прямое воздействие на операционную эффективность и финансовое здоровье компании. Данная статья рассмотрит важность оптимизации управления запасами и методы достижения эффективного потребления ТМЦ.

1. Анализ и Планирование Запасов.

Первым шагом в оптимизации управления запасами является анализ и планирование. Компании должны тщательно изучить свои потребности в ТМЦ, учитывая сезонные колебания, изменения рыночного спроса и другие факторы.

Эффективная стратегия планирования позволяет избежать избыточных запасов и недостатков, что, в свою очередь, минимизирует потери и оптимизирует капитал. Анализ данных о прошлых потребностях, рыночных тенденциях и особенностях поставок позволяет сформировать четкое видение того, какие параметры следует учесть при построении прогнозов.

2. Внедрение Прогрессивных Технологий.

Использование современных технологий в управлении запасами становится прорывным моментом. Программное обеспечение для управления запасами и системы автоматизации обеспечивают более точный и быстрый анализ данных, что позволяет компаниям лучше реагировать на изменения в реальном времени. Это также способствует оптимизации потока поставок и управлению рисками.

Выбор правильной методологии для разработки прогнозной модели является критическим шагом. Использование современных методов машинного обучения, таких как нейронные сети или алгоритмы глубокого обучения, позволяет учесть сложные взаимосвязи и нелинейности в данных.

Этап 3: Сбор и Подготовка Данных.

Эффективная работа модели зависит от качества данных. Сбор данных о прошлых потребностях, объемах продаж, времени поставок и других факторах становится фундаментальным этапом. Последующая их подготовка и очистка от ошибок повышают точность модели.

Использование прогнозных моделей основано на анализе данных и прогнозировании будущих потребностей. Современные методы машинного обучения и аналитики временных рядов позволяют более точно предсказывать изменения спроса и рыночные тенденции. Это снижает риск излишних запасов и обеспечивает точное соответствие потребностям клиентов.

4. Оптимизация Логистики и Транспортировки.

Эффективное управление запасами также включает в себя оптимизацию логистики и транспортировки. Минимизация времени и затрат на доставку помогает не только уменьшить издержки, но и улучшить общее обслуживание

оборудования. Технологические решения, такие как системы отслеживания грузов, способствуют более точному контролю над движением ТМЦ.

5. Постоянное Исследование и Анализ.

Оптимизация управления запасами - это процесс, требующий постоянного исследования и анализа. Быстрые изменения в рыночной динамике требуют гибкости и готовности к изменениям в стратегии управления запасами. Регулярные обзоры и аналитика позволяют компаниям адаптироваться к новым требованиям и предостерегаться от возможных рисков.

Ожидаемые Выгоды.

Создание прогнозной модели для оптимизации управления запасами обещает значительные выгоды. Сокращение издержек на излишние запасы, оптимизация логистических процессов и уменьшение времени простоя складов становятся возможными благодаря точным и надежным прогнозам.

Заключение.

Оптимизация управления запасами и эффективное потребление ТМЦ не только снижают издержки, но и создают конкурентное преимущество для компаний. Инвестиции в современные технологии, прогнозирование и аналитику временных рядов становятся неотъемлемой частью стратегии, направленной на достижение высокой операционной эффективности и устойчивого развития.

Прогнозные модели становятся неотъемлемой частью современного бизнеса. Создание прототипа модели для оптимизации процесса потребления ТМЦ предоставляет компаниям инструмент для принятия более осознанных стратегических решений, способствуя устойчивому развитию и конкурентоспособности.

СПИСОК ЛИТЕРАТУРЫ:

1. Monczka, R. M., Handfield, R. B., Giunipero, L. C., & Patterson, J. L. (2015). Purchasing and Supply Chain Management (p. 372);

-
2. Burt, D. N., Petcavage, S. D., & Pinkerton, R. L. (2010). Supply management (p. 624). McGraw-Hill/Irwin;
 3. Waters, D. (2007). Supply Chain Risk Management: Vulnerability and Resilience in Logistics (p. 272). Kogan Page Publishers;
 4. Wild, T. (2017). Best Practice in Inventory Management (p. 440). Routledge;
 5. Silver, E. A., Pyke, D. F., & Peterson, R. (1998). Inventory management and production planning and scheduling (p. 448). John Wiley & Sons

Samigullin G.R.

INCO-TEK LLC

(Nizhnekamsk, Russia)

**OPTIMIZATION OF INVENTORY MANAGEMENT.
EFFICIENT CONSUMPTION INVENTORY ITEMS**

***Abstract:** the paper examines the key aspects of inventory optimization strategies and consumption management of goods and materials in the modern business environment. The authors analyze existing approaches to inventory management, identify factors of effective consumption of goods and materials, and present methods for optimizing business processes.*

***Keywords:** optimization of inventory management, efficient consumption, logistics, supply chain management, inventory management strategies, forecasting.*

УДК 33 Сейитлиев К.О., Гаратаева Г., Оразмырадова А.

Сейитлиев К.О.

преподаватель

Туркменский государственный институт финансов

(г. Ашхабад, Туркменистан)

Гаратаева Г.

преподаватель

Туркменский государственный институт финансов

(г. Ашхабад, Туркменистан)

Оразмырадова А.

студентка

Туркменский государственный институт финансов

(г. Ашхабад, Туркменистан)

СТРАХОВАНИЕ ИНВЕСТИЦИОННЫХ РИСКОВ И ЕГО НЕОБХОДИМОСТЬ ДЛЯ ЭКОНОМИЧЕСКОГО РАЗВИТИЯ

Аннотация: в статье приведены риски касаясь инвестиции и инвестиционной деятельности. Рассмотрены виды страхования инвестиционных рисков, определены основные положения страхового договора, даны понятие инвестиционных рисков и факторы, издерживающие развитие инвестиционных рисков.

Ключевые слова: инвестиции, риски, страхование, страхование инвестиционных рисков.

Одним из важнейших направлений развития внешнеэкономической деятельности в условиях рыночной экономики, является международное движение капитала, которое находит свое выражение в иностранных

инвестициях. Инвестиционная деятельность во всех своих формах и проявлениях сопряжена с риском.

Понятие страхования инвестиций рассматривается в широком и узком смысле. В широком смысле страхование инвестиций – защита имущественных интересов субъектов инвестиционной деятельности от рисков обесценивания, утраты, уничтожения капиталовложений. Объектами страхования могут быть любые виды долгосрочных и среднесрочных финансовых вложений с целью получения инвестиционного дохода, осуществляемых как иностранными инвесторами, так и инвесторами-резидентами.

В узком смысле под страхованием инвестиций понимают страхование иностранных инвесторов от политических рисков, реализация которых может привести к глобальному, опустошительному ущербу для страхователя.

Страхование инвестиционных рисков представляет собой страхование (защиту) имущественных интересов субъекта экономики при наступлении страхового события специальными страховыми компаниями (страховщиками) за счет страховых (денежных) фондов, формируемых ими путем получения от страхователей страховых премий (страховых взносов), а также некоторых других дополнительных источников (в случае страхования политических рисков — нередко за счет средств государственного бюджета), предусматривающее обязанности страховщика по страховым выплатам в размере полной или частичной компенсации потерь доходов (дополнительных расходов) лица, в пользу которого заключен договор страхования. В связи с тем, что инвестиционная деятельность есть совокупность многих рискованных операций, относящихся к разным сферам (производственной, коммерческой, строительной, финансовой, научно-технической и т.д.).

По объемам страхования инвестиционных рисков различают полное и частичное страхование. При полном страховании обеспечивается страховая защита субъекта от негативных последствий рисков в полном их объеме при наступлении страхового события. Частичное страхование ограничивает страховую защиту предприятия от негативных последствий финансовых рисков,

как определенными страховыми суммами, так и системой конкретных условий наступления страхового события.

С учетом условий страхования отдельных видов инвестиционных рисков организация определяет эффективность страхования. Основными показателями оценки эффективности страхования инвестиционных рисков являются (рис.1):



Рисунок 1. Основные показатели оценки эффективности страхования инвестиционных рисков.

Определенная с учетом этих параметров эффективность страхования отдельных видов инвестиционных рисков является основой принятия управленческих решений во внешнеэкономической деятельности предприятия.

Заключение. Увеличение роли страхования в условиях существования рыночной экономики требует новых теоретических и практических разработок места страхования в системе рыночных отношений. С этой целью видится необходимым корректировка правового, организационного, экономического, инновационного и социального механизмов управления страхованием. Таким образом, рациональное и взвешенное управление рисками инвестиционного портфеля (то есть инвестиционными рисками) является для компании залогом увеличения прибыли на долгосрочную перспективу. Размещение капитала в безрисковые инвестиции позволяет обеспечить получение стабильной доходности, а высокорисковые вложения быстрый прирост прибыли. Грамотное

страхование данных рисков позволяет компании с уверенностью смотреть в будущее в условиях динамично меняющейся конъюнктуры мирового финансового рынка.

СПИСОК ЛИТЕРАТУРЫ:

1. Будников М.Ю. Развитие системы страхования инвестиционных рисков предприятия, 2008;
2. Большаков С.О. Страхование инвестиционных рисков, 2016.

Seyitliyev K.O., Garatayeva G., Orazmyradova A.

Seyitliyev K.O.

Turkmen State Institute of Finance
(Ashgabat, Turkmenistan)

Garatayeva G.

Turkmen State Institute of Finance
(Ashgabat, Turkmenistan)

Orazmyradova A.

Turkmen State Institute of Finance
(Ashgabat, Turkmenistan)

INVESTMENT RISK INSURANCE AND ITS NECESSITY FOR ECONOMIC DEVELOPMENT

***Abstract:** the article presents the risks regarding investments and investment activities. The types of insurance of investment risks are considered, the main provisions of the insurance contract are determined, the concept of investment risks and the factors costing the development of investment risks are given.*

***Keywords:** investments, risks, insurance, insurance of investment risks.*

УДК 33 *Сергеева Н.А., Бусуек Н.А.*

Сергеева Н.А.

Московский финансово-юридический университет МФЮА

(г. Москва, Россия)

Научный руководитель:

Бусуек Н.А.

доцент кафедры финансов, налогообложения и финансового учета

Московский финансово-юридический университет МФЮА

(г. Москва, Россия)

УЧЕТНО-АНАЛИТИЧЕСКОЕ ОБЕСПЕЧЕНИЕ УПРАВЛЕНИЯ ОСНОВНЫМИ СРЕДСТВАМИ ОРГАНИЗАЦИЙ БЮДЖЕТНОЙ СФЕРЫ

Аннотация: организации бюджетной сферы работают с ограниченными финансовыми ресурсами и эффективное их использование помогают оптимизировать затраты организации бюджетной сферы. Надлежащее управление основными средствами позволяет поддерживать в надлежащем состоянии здания, оборудование, инфраструктуру, что в свою очередь способствует бесперебойной работе организаций бюджетной сферы. Учетно-аналитическое обеспечение управления основными средствами позволяет контролировать движение данных активов, их техническое состояние, планировать модернизацию оборудования, ремонт данных активов, что важно для повышения эффективности работы организаций бюджетной сферы. В данной статье обозначены цель и задачи управления основными средствами в организациях бюджетной сферы, определена значимость ведения учета и проведения анализа основных средств, представляющих собой элементы учетно-аналитического обеспечения управления основными средствами организаций бюджетной сферы.

Ключевые слова: организации бюджетной сферы, основные средства, учетно-аналитическое обеспечение, управление основными средствами, учет, анализ.

Управление основными средствами в организациях бюджетной сферы представляет собой совокупность методов воздействия на основные средства для их бесперебойной работы в организациях бюджетной сферы.

В организациях бюджетной сферы управление основными средствами осуществляется с целью обеспечения их наиболее эффективного использования, создания необходимых объемов и структуры основных средств и обеспечения выбора оптимального варианта их обновления, а также обеспечения роста оказываемых государственных либо муниципальных услуг за счет повышения его эффективности. Указанные цели управления основными средствами в организациях бюджетной сферы реализуются в виде следующих задач:

- количественная и качественная оценка состояния основных средств организаций бюджетной сферы,
- выявление возможных резервов лучшего использования организациями бюджетной сферы своих основных средств,
- выявление отклонений, причин и путей ликвидации ошибок.

Одной из функций системы управления основными средствами наряду с такими функциями, как планирование, регулирование, контроль и анализ, является бухгалтерский учет, который служит связующим звеном между хозяйственной деятельностью организации бюджетной сферы и ее работниками, принимающими управленческие решения. Учетный процесс по операциям с основными средствами в организациях бюджетной сферы представлен на рисунке 1.



Рисунок 1. Учетный процесс по операциям с основными средствами в организациях бюджетной сферы.

Но помимо бухгалтерского учета для принятия эффективных управленческих решений по основным средствам необходим анализ предоставленной информации. Следовательно, анализ основных средств можно рассматривать как деятельность по подготовке данных, необходимых для научного обоснования и оптимизации управленческих решений. Как функция управления, анализ тесно связан с планированием и прогнозированием деятельности организации бюджетной сферы, поскольку без глубокого анализа невозможно осуществление этих функций. Анализ является важным элементом в системе управления, действенным средством выявления резервов, основой разработки обоснованных планов и управленческих решений. Роль анализа как средства управления в организациях бюджетной сферы на современном этапе возрастает.

Таким образом, управление основными средствами в организациях бюджетной сферы непосредственно связано как с учетом, так и с анализом, поскольку для принятия эффективных управленческих решений необходима достоверная, объективная, полная информация об основных средствах, а также результаты анализа на основе данной учетной информации.

Для того, чтобы деятельность организаций бюджетной сферы была эффективной, необходимым условием является создание учетно-аналитической системы, учитывающей особенности процессов, существующих в отрасли государственного сектора экономики, в которой функционирует организация бюджетной сферы.

Принятие организациями бюджетной сферы обоснованного управленческого решения должно быть основано на учетно-аналитическом обеспечении, представленное на рисунке 2.



Рисунок 2. Позиция учетно-аналитического обеспечения в системе управления основными средствами в организациях бюджетной сферы.

Учетно-аналитическое обеспечение в системе управления основными средствами в организациях бюджетной сферы позволяет эффективно осуществлять основные функции управления. Благодаря формированию системы учетно-аналитического обеспечения управления основными средствами осуществляется обоснование и принятие тактических и стратегических решений по улучшению эффективности использования основных средств. Формирование учетно-аналитического обеспечения управления основными средствами осуществляется в несколько этапов с использованием взаимодействия управленческих функций:

– сбор и накопления информации, регистрация в первичных документах учетной информации,

- обобщение первичной информации, ее отображение во внутренней и внешней отчетности организации,
- аналитическая обработка учетной информации.

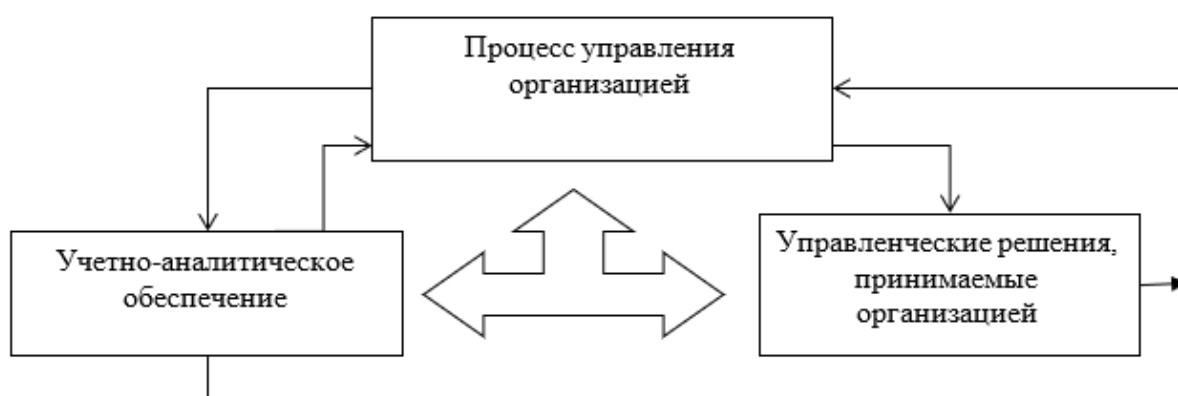
В модели учетно-аналитической системы, представленной на рисунке 12, выделяет три основных подсистемы:

- учетная подсистема,
- аналитическая подсистема,
- контрольно-аудиторская подсистема.

Учетная подсистема учетно-аналитического обеспечения управления основными средствами объединяет финансовый и управленческий учет и обрабатывается посредством учетных технологий. В финансовом учете на основании первичных документов осуществляется формирование записей в регистрах учета организации бюджетной сферы. В управленческом учете осуществляется формирование таких показателей деятельности.

На основе данных, полученных из учетной подсистемы, в аналитической подсистеме учетно-аналитического обеспечения управления основными средствами проводится:

- финансовый анализ,
- управленческий анализ.

В контрольно-аудиторской подсистеме учетно-аналитического обеспечения управления основными средствами объединяются следующие направления контроля:

- контроль фактического наличия имущества, стоимость которых отражена в бухгалтерском учете на отчетную дату и принадлежности,
- проверка полноты оприходования, реальности операций по реализации и прочему выбытию, полноты отражения операций,
- проверка правильности стоимостной оценки операций в бухгалтерском учете и отчетности,
- проверка правильности синтетического учета и раскрытия всей существенной информации в финансовой отчетности.

Анализ применимости модели учетно-аналитической системы организации позволяет сделать вывод, что данная модель дает возможность организовывать учет, анализ всех финансовых потоков, а также позволяет формировать правильную и достоверную информацию об имуществе, минимизировать количество возникающих ошибок и неточностей в учете. Недостатки данной модели учетно-аналитической системы: учетная подсистема содержит в себя только учетные регистры, не указывается возможность использования бухгалтерской отчетности за предыдущие периоды.

Таким образом, сделаны выводы, что управление основными средствами в организациях бюджетной сферы представляет собой совокупность методов воздействия на основные средства с целью повышения их эффективного использования. При создании системы учетно-аналитического обеспечения управления основными средствами в организациях бюджетной сферы выделяется такие взаимосвязанные элементы как учет, анализ и контроль.

СПИСОК ЛИТЕРАТУРЫ:

1. Бюджетный кодекс Российской Федерации [Электронный ресурс]: Федорова, О. А. Финансы бюджетных учреждений: учебное пособие для вузов / О. А. Федорова, Л. В. Давыдова, Ю. О. Скорлупина. – М.: Юрайт, 2023. – 138 с.;
2. Шубина, Т. В. Финансы бюджетных организаций социальной сферы : монография / Т.В. Шубина, С.П. Есаков, А.В. Фролкин. – М.: ИНФРА-М, 2022. – 134 с.;
3. Федченко, Е. А. Концепция учетно-аналитического и контрольного обеспечения системы контроллинга финансово-хозяйственной деятельности государственных учреждений / Е. А. Федченко // Управленческий учет. – 2021. – № 8-2. – С. 322-330.

Sergeeva N.A., Busuek N.A.

Sergeeva N.A.

Moscow University of Finance and Law

(Moscow, Russia)

Scientific advisor:

Busuek N.A.

Moscow University of Finance and Law

(Moscow, Russia)

**ACCOUNTING AND ANALYTICAL SUPPORT
FOR MANAGEMENT OF FIXED ASSETS
OF PUBLIC SECTOR ORGANIZATIONS**

***Abstract:** public sector organizations work with limited financial resources and their effective use helps optimize the costs of public sector organizations. Proper management of fixed assets allows you to maintain buildings, equipment, and infrastructure in good condition, which in turn contributes to the smooth operation of public sector organizations. Accounting and analytical support for the management of fixed assets allows you to control the movement of these assets, their technical condition, plan the modernization of equipment, repair of these assets, which is important for improving the efficiency of public sector organizations. This article outlines the purpose and objectives of the management of fixed assets in public sector organizations, defines the importance of accounting and analysis of fixed assets, which are elements of accounting and analytical support for the management of fixed assets of public sector organizations.*

***Keywords:** public sector organizations, fixed assets, accounting analytical support, management of assets, accounting, analysis.*

УДК 33 *Сергеева Н.А., Бусуек Н.А.*

Сергеева Н.А.

Московский финансово-юридический университет МФЮА

(г. Москва, Россия)

Научный руководитель:

Бусуек Н.А.

доцент кафедры финансов, налогообложения и финансового учета

Московский финансово-юридический университет МФЮА

(г. Москва, Россия)

ЭКОНОМИЧЕСКАЯ СУЩНОСТЬ, ПОНЯТИЕ И КЛАССИФИКАЦИЯ ОСНОВНЫХ СРЕДСТВ ОРГАНИЗАЦИЙ БЮДЖЕТНОЙ СФЕРЫ

***Аннотация:** эффективное использование источников формирования основных средств в организациях бюджетной сферы имеет прямое отношение к их устойчивому развитию. В условиях ограниченности бюджетных ресурсов актуальны вопросы поиска и привлечения дополнительных источников финансирования для обновления и модернизации основных средств. В статье раскрывается определение основным средствам, которое дается в ФСБУОГС «Основные средства». Определена экономическая сущность основных средств в организациях бюджетной сферы, обобщены классификации основных средств, которые используются в организациях бюджетной сфера, рассмотрены виды оценок основных средств*

***Ключевые слова:** организации бюджетной сферы, основные средства, первоначальная стоимость, восстановительная стоимость, ФСБУОГС Основные средства.*

Организации бюджетной сферы относятся к некоммерческим организациям, не имеющим извлечение прибыли в качестве основной цели своей деятельности и не распределяющие полученную прибыль между участниками.

Активы организаций бюджетной сферы классифицируются на нефинансовые активы и финансовые активы. В нефинансовые активы входят:

- основные средства,
- нематериальные активы,
- произведенные активы,
- материальные запасы,
- вложения в нефинансовые активы,
- нефинансовые активы в пути.

В организациях бюджетной сферы, как указывает Маршакова И. А., понятие «основные средства» открывается через определенный перечень единовременно выполняемых условий, установленных Федеральным стандартом бухгалтерского учета для организаций государственного сектора «Основные средства», утв. приказом Минфина РФ от 31.12.2016 №257н (ред. от 25.12.2019) (далее ФСБУОГС «Основные средства») [6, с. 113].

Согласно данным п. 7 ФСБУОГС «Основные средства» основные средства представляют собой «активы материальные ценности независимо от их стоимости со сроком полезного использования более 12 месяцев, предназначенные для неоднократного или постоянного использования субъектом учета на праве оперативного управления в целях выполнения им полномочий (функций), осуществления деятельности по выполнению работ, оказанию услуг либо для управленческих нужд субъекта учета» [2].

Материальные ценности признаются основными средствами при их нахождении в эксплуатации, в запасе, на консервации, а также при их передаче субъектом учета, в том числе инвестиционной недвижимости, во временное владение и пользование или во временное пользование по договору аренды (имущественного найма) либо по договору безвозмездного пользования.

Экономическая сущность объектов основных средств заключается в их роль и значимости для организаций бюджетной сферы. Основные средства являются неотъемлемой частью производственных мощностей и обеспечивают выполнение основной деятельности организаций бюджетной сферы. Они

позволяют производить товары и услуги, выполнять различные операции и обеспечивать бесперебойную работу организаций бюджетной сферы.

Поэтому экономическая сущность изучаемых активов в организациях бюджетной сферы выражается в таких функциях, как:

- обеспечение непрерывного предоставления государственных или муниципальных услуг,

- обеспечение долгосрочного развития и модернизации инфраструктуры.

- источник доходов через предоставление услуг,

- гарантия обеспечения безопасности сотрудников и пользователей услуг, а также сохранности имущества,

- обеспечение соблюдения стандартов и нормативов в области безопасности и охраны окружающей среды.

Для управления организацией бюджетной сферы, ведения учета и оценки основных средств большое значение имеет их классификация. В организациях бюджетной сферы основные средства классифицируются в соответствии с п. 7 ФСБУОГС «Основные средства» [2] на группы, представленные на рисунке 1.



Рисунок 1. Классификация основных средств в организациях бюджетной сферы по их виду, согласно п. 7 ФСБУОГС «Основные средства» [2].

Также основные средства организаций бюджетной сферы могут классифицированы:

1) по функциональному назначению:

- производственные (например, оборудование для предоставления государственных или муниципальных услуг),
- административно-хозяйственные (офисное оборудование, мебель и техника для административных нужд),
- транспортные (автотранспорт, спецтехника),
- коммунальные (здания, сооружения, инженерные системы).

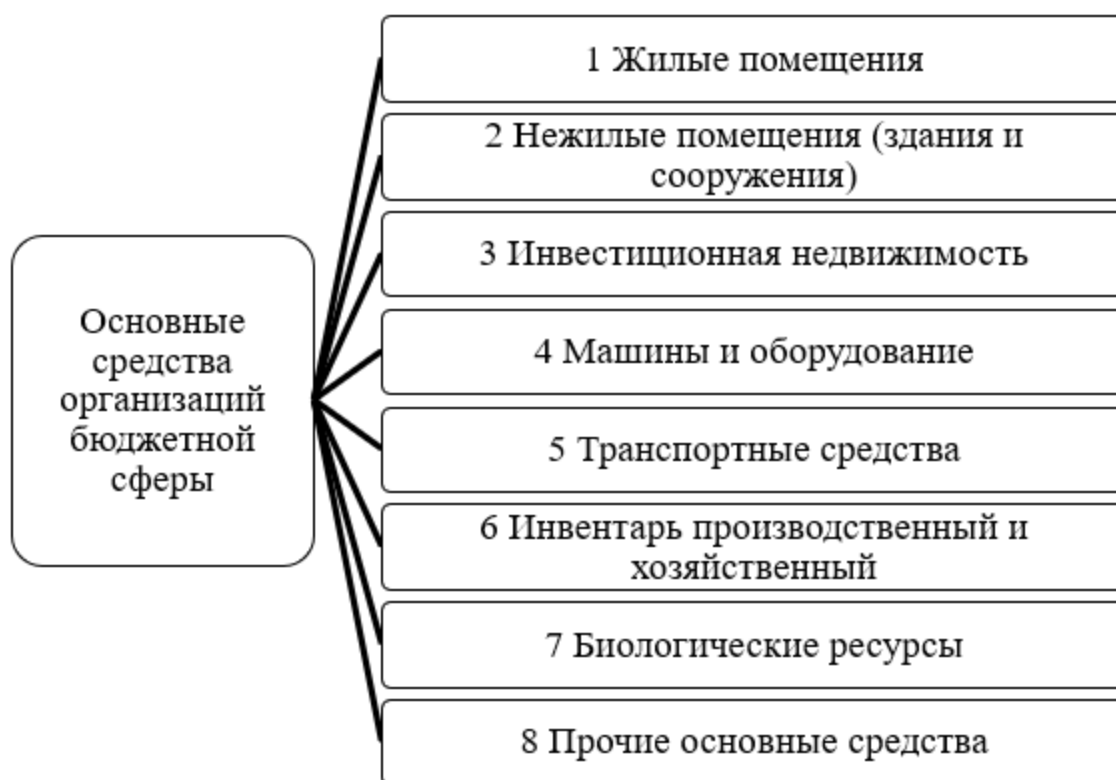
2) по степени износа и долговечности:

- основные средства в эксплуатации (находятся в процессе использования),
- основные средства в ремонте и обновлении,

– основные средства вне эксплуатации (не используются в связи с устареванием, износом, непригодностью и т.п.).

3) по правовому статусу:

– государственная собственность,

– муниципальная собственность,

– частная собственность при условии, что бюджетное учреждение имеет право ими владеть и пользоваться.

4) по финансовым характеристикам:

– капитальные вложения (новое оборудование, строительство),

– оборотные средства (на складе, запасные части).

Представленные классификации помогают более детально и систематизировано управлять основными средствами в организациях бюджетной сферы, планировать их использование.

Классификация и физический состав основных средств в бухгалтерском учете базируется на типовом Общероссийском классификаторе основных фондов 2014 г. ОК 013-2014 (СНС 2008), введенный Приказом Росстандарта от 12.12.2014 г. № 2018-ст, который представляет группировку объектов в различных сочетаниях укрупненных однородных учетных групп, сформированных по предметному признаку [7, с. 87].

Значительная часть активов, используемых организациями бюджетной сферы, являются специализированными, рынок сбыта для таких активов ограничен. Постановлением Правительства РФ от 01.01.2002 г. № 1 «О классификации основных средств, включаемых в амортизационные группы» (Постановление Правительства РФ от 01.01.2002 г. №1) установлена система классификации основных средств – по возрастным группам, т.е. в соответствии со сроками их полезного использования. Данная классификация представлена в таблице 2.

Таблица 2. Классификация основных средств по амортизационным группам согласно Постановлению Правительства РФ от 01.01.2002 г. №1.

Номер группы	Состав группы	Срок полезного использования
1	Машины и оборудования в пользовании от 1 года до 2 лет	1-2 г. включительно
2	Машины и оборудования, трансп. средства, производ. и хозяйств. инвентарь, многолетние насаждения в пользовании от 2 до 3 лет	2-3 г. включительно
3	Сооружения и передаточные устройства, машины и оборудование, трансп. средства, производ. и хозяйств. инвентарь, в пользовании от 3 до 5 лет	3-5 л. включительно
4	Здания, сооружения и передаточные устройства, машины и оборудование, трансп. средства, производ. и хозяйств. инвентарь, скот рабочий, насаждения многолетние в пользовании от 5 до 7 лет	5-7 л. включительно
5	Здания, сооружения и передаточные устройства, машины и оборудование, трансп. средства, производ. и хозяйств. инвентарь, основные средства, не включенные в другие группировки в пользовании от 7 до 10 лет	7-10 л. включительно
6	Сооружения и передаточные устройства, жилища, машины и оборудование, трансп. средства, производ. и хозяйств. инвентарь, насаждения многолетние в пользовании от 10 до 15 лет	10-15 л. включительно
7	Здания, сооружения и передаточные устройства, машины и оборудование, трансп. средства, насаждения многолетние, основные средства, не включенные в другие группировки в пользовании от 15 до 20 лет	15-20 л. включительно
8	Здания, сооружения и передаточные устройства, машины и оборудование, трансп. средства, производ. и хозяйств. инвентарь, в пользовании от 20 до 25 лет	20-25 л. включительно
9	Здания, сооружения и передаточные устройства, машины и оборудование, трансп. средства в пользовании от 25 до 30 лет	25-30 л. включительно
10	Здания, сооружения и передаточные устройства, жилища, машины и оборудование, трансп. средства, насаждения многолетние в пользовании от 30 лет	>30 лет

Необходимым условием для правильного учета основных средств является единые принципы их оценки. Различают следующие основные виды оценки основных средств:

1) оценка по первоначальной стоимости – это сумма фактических затрат на приобретение, сооружение и изготовление, за исключением налога на добавленную стоимость и других возмещаемых налогов [9, с. 98],

2) оценка по переоцененной стоимости – стоимость объекта основных средств после ее переоценки. Переоцененная стоимость основных средств равна или не отличается существенно от их справедливой стоимости [5, с. 116].

2) оценка по восстановительной стоимости – это стоимость, которая используется при реализации пересмотра основных средств один раз в год путем индексации или прямого пересчета по рыночным ценам [4, с. 46],

3) оценка по остаточной стоимости – это стоимость, по которой объект отображается в бухгалтерском балансе. Она считается как разность между первоначальной ценой и результатом начисленной амортизации по объекту основных средств на определенную дату [8].

Объекты основных средств принимаются организациями бюджетной сферы к учету по их первоначальной стоимости, которую на момент приобретения формируют суммы фактических вложений организаций бюджетной сферы. Определение первоначальной стоимости основных средств в организациях бюджетной сферы осуществляется согласно п. п. 23-47 Инструкции №157н.

Таким образом, сделаны выводы, что к основным средствам можно отнести те средства труда, которые обладают постоянной вещественной формой и в течение длительного периода времени используются для получения прибыли. Экономическая сущность основных средств заключается в постепенном переносе стоимости данных объектов на стоимость производимой продукции посредством начисления амортизации.

СПИСОК ЛИТЕРАТУРЫ:

1. О Классификации основных средств, включаемых в амортизационные группы [Электронный ресурс]: постановление правительства от 01.02.2002 № 1 (ред. от 18.11.2022). Режим доступа: справ.-поисков. система «КонсультантПлюс»;
2. Об утверждении федерального стандарта бухгалтерского учета для организаций государственного сектора «Основные средства» [Электронный ресурс]: приказ Минфина РФ от 31.12.2016 №257н (ред. от 25.12.2019). Режим доступа: справ.-поисков. система «КонсультантПлюс»;

-
3. О принятии и введении в действие Общероссийского классификатора основных фондов (ОКОФ) ОК 013-2014 (СНС 2008) [Электронный ресурс]: приказ Росстандарта от 12.12.2014 №2018-ст (ред. от 19.09.2023). Режим доступа: справ.-поисков. система «КонсультантПлюс»;
 4. Борисова, Е.А. Основные средства как объект бухгалтерского учета // Актуальные проблемы гуманитарных и естественных наук. – 2019. – № 6. – С. 43-46;
 5. Бухгалтерский учет и анализ: учебное пособие / Ю.И. Сигидов, Н.Ю. Мороз, Е.А. Оксанич, Г.Н. Ясменко, под ред. Ю.И. Сигидова. – 2-е изд., перераб. и доп. – М.: ИНФРА-М, 2022. – 358 с.;
 6. Маршакова, И. А. Сравнительная характеристика оценки основных средств в бюджетных учреждениях: отечественная и зарубежная практика // Экономика и бизнес: теория и практика. – 2021. – № 12-2 (70). – С. 113-116;
 7. Мизиковский, Е.А. Бухгалтерский финансовый учет: учебное пособие / Е.А. Мизиковский, И.Е. Мизиковский. – М.: ИНФРА-М, 2022. – 624 с.;
 8. Шалявина, Е. Д. Проблемы и перспективы учета основных средств // Вектор экономики. – 2023. – № 9(87);
 9. Шеремет, А. Д. Бухгалтерский учет и анализ : учебник / А.Д. Шеремет, Е.В. Старовойтова. – М.: ИНФРА-М, 2023. – 472 с.

Sergeeva N.A., Busuek N.A.

Sergeeva N.A.

Moscow University of Finance and Law

(Moscow, Russia)

Scientific advisor:

Busuek N.A.

Moscow University of Finance and Law

(Moscow, Russia)

ECONOMIC ESSENCE, CONCEPT AND CLASSIFICATION OF FIXED ASSETS OF PUBLIC SECTOR ORGANIZATIONS

***Abstract:** the effective use of sources of fixed assets formation in public sector organizations is directly related to their sustainable development. In conditions of limited budgetary resources, the issues of finding and attracting additional sources of financing for the renewal and modernization of fixed assets are relevant. The article reveals the definition of fixed assets, which is given in the Federal Budget Code "Fixed Assets". The economic essence of fixed assets in public sector organizations is determined, classifications of fixed assets that are used in public sector organizations are generalized, types of estimates of fixed assets are considered*

***Keywords:** public sector organizations, fixed assets, initial cost, replacement cost.*

УДК 33

Сулейманова Л.В.

магистрант, кафедры прикладной гидромеханики,

Уфимский университет наук и технологий

(г. Уфа, Россия)

**ОПТИМИЗАЦИЯ ГРУЗОПЕРЕВОЗОК:
КАКИЕ СТРАТЕГИИ ПОМОГАЮТ СНИЗИТЬ
ЗАТРАТЫ И ПОВЫСИТЬ ЭФФЕКТИВНОСТЬ?**

Аннотация: затраты на транспортировку и перемещение грузов всегда являются важной статьёй операционных расходов логистических и дистрибьюторских компаний.

Ключевые слова: оптимизация, снижение затрат, повышение эффективности, грузоперевозки, перевозчик, поставщик.

Сегодня в современном мире качественные грузоперевозки играют важную роль в обеспечении поставок и развитии бизнеса. Их оптимизация не только способствует повышению эффективности работы, но и сокращает затраты на экологическую безопасность. В этой статье рассматриваются основные стратегии и подходы к оптимизации грузовых перевозок, в том числе важность планирования, использования технологий и устойчивых практик. Внедряя эти методы оптимизации, компании могут оптимизировать свои логистические операции и добиться большего успеха на конкурентном рынке.

Оптимизация грузоперевозок означает анализ ваших грузов и их обработку наиболее эффективным и экономичным способом. Например, после тщательного анализа ваших затрат вы можете понять, что вашему перевозчику необходимо более заблаговременное уведомление о ваших перевозках. Это позволит перевозчику заранее спланировать и сократить расходы, которые затем могут быть переданы заказчику, что приведет к снижению затрат для клиента. Перевозчики могут использовать простые способы планирования, такие как

планирование обратных перевозок, когда грузовики забирают новые грузы по мере доставки груза, или сокращение времени простоя, пока груз забирается, загружается и ожидает доставки [1].

Однако оптимизация не всегда лежит на стороне поставщика услуг. На самом деле существует множество способов, с помощью которых грузоотправители могут оптимизировать свои перевозки и сократить расходы. Рассмотрим подробно все варианты.

1. Консолидация грузов – это, когда несколько посылок или грузов объединяются в одну большую партию. Такой способ транспортировки применяется для того, чтобы грузоотправители могли сэкономить на транспортных расходах. Вместо того чтобы платить за один контейнер или грузовик, они платят только определенную сумму.

Как правило, это пакетное отправление, при котором большое количество товаров забирается на распределительном или консолидационном складе. Они хранятся точно в том транспортном средстве, пока не придут в пункт назначения. В этом процессе доставки вы делите груз с другими грузоотправителями. Таким образом, вам не нужно оплачивать всю стоимость.

При распределении транспортных расходов существует принцип. Чем ниже стоимость единицы, тем больше объем груза. Благодаря этому грузоотправители могут объединять свои грузы и разделять стоимость транспортировки.



Рисунок 1. Консолидация грузов [2].

2. Маршрутизация и планирование. Одной из основных стратегий оптимизации грузоперевозок является разработка оптимальных маршрутов. Это включает в себя анализ данных, определение наилучших путей, учет различных факторов, таких как пробки, дорожные работы и условия погоды. Планирование маршрутов помогает сократить пройденное расстояние, время в пути и затраты на топливо.

3. Использование технологий. Внедрение современных технологических решений, таких как GPS-навигация, системы мониторинга и управления транспортом, позволяет эффективно контролировать грузоперевозки. Это позволяет оптимизировать процессы, повысить точность прогнозирования времени доставки и эффективно управлять ресурсами.

4. Оптимизация загрузки. Эффективное использование грузовых автомобилей или контейнеров является ключевым аспектом снижения затрат. Применение специализированных алгоритмов и методов помогает оптимизировать загрузку грузовых автомобилей, максимально используя доступное пространство и минимизируя перемещение воздуха.

5. Партнерство с провайдерами логистики. Сотрудничество с надежными и опытными провайдерами логистики может существенно повысить эффективность грузоперевозок. Компании, специализирующиеся на логистике, обладают навыками и ресурсами, необходимыми для оптимизации грузоперевозок, таких как оптимальное планирование маршрутов, эффективная система отслеживания и управления грузом [4]

В заключение, оптимизация грузоперевозок – это ключевой аспект для снижения затрат и повышения эффективности в логистике. Поиск правильных стратегий и использование современных технологий помогают компаниям достичь оптимального использования ресурсов и обеспечить более эффективные грузоперевозки.

СПИСОК ЛИТЕРАТУРЫ:

1. Optimization of Processes and Technologies in Cargo Transportation [Электронный ресурс]. URL: <https://geniusjournals.org/index.php/esh/article/view/3218> (дата обращения 18.12.2023);
2. What Is Cargo Consolidation And Its Importance? [Электронный ресурс]. URL: <https://www.justchinait.com/what-is-cargo-consolidation-and-its-importance/> (дата обращения 18.12.2023);
3. 5 Ways to Reduce Costs for Cargo Transportation [Электронный ресурс]. URL: <https://www.searates.com/blog/post/5-ways-to-reduce-costs-for-cargo-transportation> (дата обращения 18.12.2023)

Suleymanova L.V.

Ufa University of Science and Technology

(Ufa, Russia)

OPTIMIZATION OF CARGO TRANSPORTATION: WHAT STRATEGIES HELP TO REDUCE COSTS AND INCREASE EFFICIENCY?

Abstract: the costs of transportation and movement of goods are always an important item of operating expenses for logistics and distribution companies.

Keywords: optimization, cost reduction, efficiency improvement, cargo transportation, carrier, supplier.

УДК 334.027 Сухоруков Н.А., Матыцина Н.П.

Сухоруков Н.А.

курсант 4 курса

ВУНЦ ВВС «ВВА»

(г. Воронеж, Россия)

Матыцина Н.П.

канд. экон. наук, доцент

ВУНЦ ВВС «ВВА»

(г. Воронеж, Россия)

ИСКУССТВЕННЫЙ ИНТЕЛЛЕКТ В СИСТЕМАХ УПРАВЛЕНИЯ РАСХОДАМИ

***Аннотация:** данная статья охватывает роль искусственного интеллекта (ИИ) в системах управления расходами. Работа обсуждает различные методы применения ИИ для оптимизации управления расходами, включая анализ данных, прогнозирование расходов, автоматизацию бухгалтерских процессов и выявление аномалий. В статье также рассматриваются преимущества, ограничения и перспективы использования ИИ в этой области, а также возможные риски и этические вопросы, связанные с внедрением технологий ИИ в системы управления расходами.*

***Ключевые слова:** искусственный интеллект, управление расходами, прогнозирование расходов, автоматизация.*

Искусственный интеллект (ИИ) стал неотъемлемой частью современного мира бизнеса, и его применение в системах управления расходами (СУР) становится все более значимым.

Искусственный интеллект (ИИ) — это область информатики, занимающаяся созданием программ и систем, способных выполнять задачи, обычно требующие человеческого интеллекта [1]. Эти системы стремятся

имитировать различные аспекты человеческого мышления, такие как распознавание образов, обучение, планирование и принятие решений.

Системы управления расходами играют ключевую роль в обеспечении финансовой эффективности организаций, и использование ИИ может улучшить процессы анализа, прогнозирования и контроля расходов.

К преимуществам применения ИИ в системах управления расходами можно отнести:

1. Автоматизация бухгалтерских процессов.

Искусственный интеллект может автоматизировать многие рутинные бухгалтерские задачи, такие как проверка и классификация расходов, что позволяет сотрудникам финансовых отделов сфокусироваться на более стратегически важных задачах [4].

2. Анализ данных.

С помощью ИИ можно проводить более глубокий анализ больших объемов финансовых данных, идентифицировать тренды и паттерны, определять факторы, влияющие на расходы, и строить прогнозы с учетом различных переменных [1].

3. Оптимизация бюджетирования

ИИ может помочь более точно предсказывать и управлять бюджетами, учитывая исторические данные, внешние факторы и изменяющиеся условия рынка.

4. Выявление аномалий.

ИИ способен автоматически выявлять потенциальные аномалии в расходах, что позволяет оперативно реагировать на необычные или непроизводительные траты [2].

Ограничения и риски.

Помимо всех преимуществ, использование ИИ в системах управления расходами также несет свои риски. Необходимость обеспечения безопасности данных, возможные ошибки в алгоритмах прогнозирования и управления, а

также этические вопросы, связанные с применением автоматизированных систем в области финансов, требуют серьезного внимания и регулирования [3].

Примером из многих компаний, является SAP Concur которая использует искусственный интеллект для управления расходами. Эта компания предлагает облачные решения для управления затратами и командировками, включая возможности анализа расходов, автоматизации процессов учета затрат и управления корпоративными картами. С применением технологий искусственного интеллекта, таких как машинное обучение и анализ данных, SAP Concur помогает компаниям эффективно управлять финансами, оптимизировать расходы и повышать прозрачность финансовых операций.

В заключении стоит отметить, что искусственный интеллект играет важную роль в современных системах управления расходами, принося новые возможности для улучшения эффективности и точности управления финансами. Однако, внедрение ИИ должно сопровождаться строгим контролем, грамотной регуляцией и мониторингом, чтобы минимизировать риски и обеспечить эффективное использование технологий ИИ в сфере финансов.

СПИСОК ЛИТЕРАТУРЫ:

1. Алиев Р.А. (2020). Как искусственный интеллект можно использовать в управлении расходами. Международный журнал бизнеса и развивающихся рынков, 12 (1), 118-125;
2. Напалков А.В. (2021). Искусственный интеллект и управление расходами. Международный журнал компьютерных приложений, 181 (6), 1-4;
3. Герасимов Б.М. (2018). Искусственный интеллект и его влияние на управление расходами. Журнал финансового планирования, 31 (6), 58-65;
4. Козиков И.А. (2019). Роль искусственного интеллекта в управлении расходами. Международный журнал инновационных технологий и исследовательской инженерии, 8 (8), 1890-1894.

Sukhorukov N.A., Matytsina N.P.

Sukhorukov N.A.

Air Force Academy named after N.E. Zhukovsky and Yu.A. Gagarin
(Voronezh, Russia)

Matytsina N.P.

Air Force Academy named after N.E. Zhukovsky and Yu.A. Gagarin
(Voronezh, Russia)

ARTIFICIAL INTELLIGENCE IN COST MANAGEMENT SYSTEMS

Abstract: *this article covers the role of artificial intelligence (AI) in expense management systems. The paper discusses various methods of using AI to optimize expense management, including data analytics, expense forecasting, accounting process automation, and anomaly detection. The article also discusses the benefits, limitations and prospects of using AI in this area, as well as possible risks and ethical issues associated with the implementation of AI technologies in expense management systems.*

Keywords: *artificial intelligence, cost management, cost forecasting, automation.*

УДК 33 Тачгулыева Г., Сердаров Б.

Тачгулыева Г.

старший преподаватель

Туркменский государственный институт экономики и управления

(г. Ашхабад, Туркменистан)

Сердаров Б.

студент 5 курс факультета экономики

Туркменский государственный институт экономики и управления

(г. Ашхабад, Туркменистан)

АНАЛИЗ И УЧЕТ ИСПОЛЬЗОВАНИЯ МАТЕРИАЛЬНЫХ РЕСУРСОВ

Аннотация: в статье рассмотрена актуальность рационального использования материальных затрат на предприятии, изучена проблема применяемой терминологии в учете материальных затрат, проведен анализ эффективности использования материальных ресурсов.

Ключевые слова: эффективность, анализ, материальные ресурсы, показатели, бухгалтерский учёт.

Материальные запасы, являясь предметами труда, обеспечивают вместе со средствами труда и рабочей силой производственный процесс предприятия, в котором они используются однократно. Себестоимость их полностью передается на вновь созданный продукт.

В условиях рыночной экономики актуальной становится тема учета, анализа и контроля материальных затрат на производство продукции (товаров, работ, услуг). В компаниях проблема эффективности и результативности использования природных ресурсов, особенно в стоимости услуг всегда становится основным моментом для пользователей финансового отчета.

Сохранность и рациональное использование материалов обусловлено тем, что материальные ресурсы – часть национального баланса страны. Добыча обходится дорого, а запасы полезных ископаемых невосполнимы. Особое внимание необходимо уделить снижению материальных затрат путем принятия новых решений, внедрения новых технологий, норм переработки[1].

Производство любого вида продукции (работ, услуг) связано с использованием материальных ресурсов. Материальные ресурсы определенного ассортимента и качества являются основой и необходимым условием выполнения программы выпуска и реализации продукции (работ, услуг), снижения себестоимости. Комплексное использование ресурсов, их рациональный расход, применение более дешевых и эффективных материалов является важнейшим направлением увеличения выпуска продукции и улучшения финансового состояния.

Обновление ассортимента, расширение производственных возможностей обуславливает рост потребности в материальных ресурсах. Хозяйствующие субъекты потребляют огромное количество материальных ресурсов, различных по видам, маркам, сортам, размерам[3].

Номенклатура и ассортимент потребляемых материальных ресурсов зависят от номенклатуры и сложности производимой продукции (работ, услуг).

Номенклатура материалов дает возможность правильно систематизировать и группировать расчеты потребности в одних и тех же материалах.

В настоящее время дискуссионными остаются проблемы применяемой терминологии в учете материальных затрат. Знание об их (товаров, работ, услуг). В компаниях проблема эффективности и результативности использования природных ресурсов, особенно в стоимости услуг всегда становится основным моментом для пользователей финансового отчета.

Сохранность и рациональное использование материалов обусловлено тем, что материальные ресурсы – часть национального баланса страны. Добыча обходится дорого, а запасы полезных ископаемых невосполнимы. Особое

внимание необходимо уделить снижению материальных затрат путем принятия новых решений, внедрения новых технологий, норм переработки[1].

Производство любого вида продукции (работ, услуг) связано с использованием материальных ресурсов. Материальные ресурсы определенного ассортимента и качества являются основой и необходимым условием выполнения программы выпуска и реализации продукции (работ, услуг), снижения себестоимости. Комплексное использование ресурсов, их рациональный расход, применение более дешевых и эффективных материалов является важнейшим направлением увеличения выпуска продукции и улучшения финансового состояния.

Обновление ассортимента, расширение производственных возможностей обуславливает рост потребности в материальных ресурсах. Хозяйствующие субъекты потребляют огромное количество материальных ресурсов, различных по видам, маркам, сортам, размерам[3].

Номенклатура и ассортимент потребляемых материальных ресурсов зависят от номенклатуры и сложности производимой продукции (работ, услуг).

Номенклатура материалов дает возможность правильно систематизировать и группировать расчеты потребности в одних и тех же материалах. Оценка эффективности использования материальных ресурсов является неотъемлемой частью анализа финансового состояния предприятия. осуществляется при помощи различных показателей.

СПИСОК ЛИТЕРАТУРЫ:

1. Туякова З.С., Развитие методологии учёта обесценения материально-производственных запасов в современном бухгалтерском учёте [Электронный ресурс]: Бухгалтерский учёт в издательстве и полиграфии. - 2008. - No2(110), 2008. - с. 8-12 - URL: <https://www.elibrary.ru/item.asp?id=9596457> (дата обращения: 10.12.2020);

-
2. Егорова Л.Г., Туякова З.С., Характеристика и классификация материалов, их использование на различных этапах учётного процесса [Электронный ресурс]: Интеллект. Инновации. Инвестиции. - 2016. - No9, 2016. - с. 38-44 - URL: <https://www.elibrary.ru/item.asp?id=28846528> (дата обращения: 11.12.2020);
3. Куликова Л.И., Влияние оценок материально-производственных запасов на финансовое положение организации [Электронный ресурс]: Проблемы и перспективы развития учетно-аналитической и контрольной системы в условиях глобализации экономических процессов. - 2015. - Оренбург: 2015. - с 72-76 - URL: <https://www.elibrary.ru/item.asp?id=23003022> (дата обращения: 12.12.2020).

Tachgulyyeva G., Serdarov B.

Tachgulyyeva G.

Turkmen State Institute of Economics and Management
(Ashgabat, Turkmenistan)

Serdarov B.

Turkmen State Institute of Economics and Management
(Ashgabat, Turkmenistan)

ANALYSIS AND ACCOUNTING OF USE OF MATERIAL RESOURCES

Abstract: *the article examines the relevance of the rational use of material costs at the enterprise, studies the problem of the terminology used in accounting for material costs, analyzes the efficiency of the use of material resources.*

Keywords: *efficiency, analysis, material resources, indicators, accounting.*

УДК 33 Хворост А.В., Мамий С.А.

Хворост А.В.

студент, факультет прикладной информатики
Кубанский государственный аграрный университет
имени И.Т. Трубилина
(г. Краснодар, Россия)

Мамий С.А.

кандидат экономических наук, доцент кафедры экономической теории
Кубанский государственный аграрный университет
имени И.Т. Трубилина
(г. Краснодар, Россия)

ТЕКУЩИЕ ПРОБЛЕМЫ, КОТОРЫЕ ВЛИЯЮТ НА СЕКТОРЫ СРЕДНИХ И МАЛЫХ ПРЕДПРИЯТИЙ

***Аннотация:** данная научная статья посвящена актуальным проблемам развития малого и среднего бизнеса. Малый и средний бизнес являются важными составляющими экономического развития страны, однако они сталкиваются с различными преградами, которые затрудняют их эффективное функционирование. В статье проведен анализ основных проблем, таких как отсутствие доступного финансирования, недостаточно развитая инфраструктура, чрезмерная бюрократия и недостаточное использование инноваций. Кроме того, в статье рассмотрены возможные решения данных проблем, включая создание государственных программ финансовой поддержки, инвестиций в инфраструктуру, упрощение бюрократических процедур и стимулирование инноваций. Результаты исследования могут быть полезными для разработки эффективных стратегий и политик, направленных на развитие малого и среднего бизнеса и повышение его вклада в экономику.*

***Ключевые слова:** малый бизнес, средний бизнес, актуальные проблемы, экономический прогресс, финансирование, развитие.*

Цель данной научной статьи.

Проанализировать актуальные проблемы развития малого и среднего бизнеса, а также предложить рекомендации и меры для их преодоления. Понимание данных проблем и поиск эффективных решений имеют важное значение для создания благоприятной среды для развития малого и среднего бизнеса, что в свою очередь способствует экономическому росту и устойчивому развитию страны.

Основные проблемы:

Малый и средний бизнес являются неотъемлемой частью экономической системы и играют важную роль в развитии страны. Они способствуют созданию рабочих мест, стимулируют инновации, укрепляют конкурентоспособность и обеспечивают устойчивый экономический рост. Однако эти секторы сталкиваются с рядом актуальных проблем, которые могут ограничить их потенциал и эффективность.

Среди основных проблем, связанных с развитием малого и среднего бизнеса, можно выделить отсутствие доступного финансирования. Для развития и расширения своей деятельности предпринимателям часто требуется финансовая поддержка, однако они часто сталкиваются с высокими процентными ставками на кредиты, сложными условиями получения финансирования и недостатком гарантий для привлечения инвестиций.

Также существует проблема недостаточно развитой инфраструктуры, что может затруднять бизнес-процессы и повышать издержки предприятий. Отсутствие качественных дорог, энергоснабжения, доступа к транспортным и логистическим услугам, а также несовершенные коммуникационные и информационные системы ограничивают эффективность деятельности малых и средних предприятий.

Другой проблемой является чрезмерная бюрократия, которая становится препятствием для развития бизнеса. Сложные процедуры регистрации, обилие разрешительных документов, неясность правовой базы и отсутствие

прозрачности процессов создают дополнительные трудности для предпринимателей.

Недостаточное использование инноваций также является серьезной проблемой. Малые и средние предприятия, не имея доступа к новым технологиям и инновациям, становятся менее конкурентоспособными, что может снизить их успех на рынке и ограничить их возможности для роста и развития.

Так же к малым и средним предприятиям могут относиться строгие налоговые, юридические и регуляторные нормы. Одним из способов решения этой проблемы является более активное участие в разработке законодательства, а также найм специалистов, которые могут помочь предпринимателям выполнить все требования.

Малым и средним предприятиям может быть сложно выделиться на рынке и привлечь внимание потребителей в условиях жесткой конкуренции. Важно разработать стратегию брендинга и маркетинга, которая поможет установить уникальность и ценность предлагаемых товаров или услуг.

Решение этих проблем требует комплексного подхода, а также готовности к изменениям и постоянному совершенствованию. Важно также учитывать особенности своей отрасли и региона, чтобы найти наиболее эффективные стратегии и решения для своего бизнеса.

Заключение:

Анализируя актуальные проблемы малого и среднего бизнеса, становится очевидно, что сектору необходимо уделить большее внимание и поддержку со стороны государства, банков и других заинтересованных сторон. Обеспечение доступного финансирования и улучшение инфраструктуры - это ключевые меры, которые необходимо принять для развития и стимулирования успешного функционирования малых и средних предприятий.

Выделяя ресурсы для создания и осуществления государственных программ кредитования и гарантирования, мы можем снизить финансовые препятствия и повысить доступность кредитования для предпринимателей. Это

поможет им инвестировать в развитие и модернизацию своих предприятий, что в свою очередь приведет к увеличению производства, созданию новых рабочих мест и стимулированию экономического роста.

Также важно отметить, что улучшение инфраструктуры имеет критическое значение для развития малых и средних предприятий. Инвестиции в строительство дорог, улучшение энергоснабжения и создание логистических центров предоставят не только лучшие условия для бизнеса, но и обеспечат эффективность операций, снижение издержек и улучшение конкурентоспособности предприятий.

Все эти меры должны осуществляться совместными усилиями со стороны государства, бизнеса и общественности. Создание благоприятного экономического и правового окружения, а также обеспечение поддерживающих мер для малых и средних предприятий поможет создать условия для их устойчивого развития и способствовать экономическому росту национального уровня.

В целом, развитие малого и среднего бизнеса является важной задачей для страны. Решение актуальных проблем, таких как доступное финансирование и улучшенная инфраструктура, позволит создать благоприятные условия для развития этого сектора и способствовать экономическому прогрессу и процветанию общества в целом.

СПИСОК ЛИТЕРАТУРЫ:

1. Ефремова, М. Н. (2021). Развитие малого и среднего бизнеса: проблемы и перспективы. Москва: Издательство "Экономика";
2. Иванов, А. В. (2020). Финансирование малого и среднего бизнеса: актуальные проблемы и пути их решения. Экономический вестник, 25(2), 74-83;
3. Сидоров, В. П. (2019). Инфраструктурное обеспечение малого и среднего бизнеса: проблемы и перспективы. Экономические проблемы, 22(1), 102-115.

Khvorost A.V., Mamiy S.A.

Khvorost A.V.

Kuban State Agrarian University

(Krasnodar, Russia)

Mamiy S.A.

Kuban State Agrarian University

(Krasnodar, Russia)

CURRENT ISSUES THAT AFFECT SECTORS OF MEDIUM AND SMALL ENTERPRISES

***Abstract:** this scientific article is devoted to the topical problems of the development of small and medium-sized businesses. Small and medium-sized businesses are important components of the country's economic development, but they face various obstacles that make it difficult for them to function effectively. The article analyzes the main problems, such as the lack of affordable financing, insufficiently developed infrastructure, excessive bureaucracy and insufficient use of innovations. In addition, the article discusses possible solutions to these problems, including the creation of government programs of financial support, investment in infrastructure, simplification of bureaucratic procedures and stimulation of innovation. The results of the study can be useful for developing effective strategies and policies aimed at developing small and medium-sized businesses and increasing their contribution to the economy.*

***Keywords:** businesses, current problems, economic progress, financing, development.*

УДК 33 *Шарабрин Н.А., Матыцина Н.П.*

Шарабрин Н.А.

курсант

ВУНЦ ВВС «ВВА»

(г. Воронеж, Россия)

Матыцина Н.П.

к.э.н доцент

ВУНЦ ВВС «ВВА»

(г. Воронеж, Россия)

**УПРАВЛЕНИЕ ФИНАНСАМИ И БЮДЖЕТИРОВАНИЕ
В ОРГАНИЗАЦИИ. ПРЕДЛОЖЕНИЯ
ПО УЛУЧШЕНИЮ УПРАВЛЕНИЯ ФИНАНСАМИ**

Аннотация: в данной статье представлена информация о улучшении управления финансами и бюджетирование в организации.

Ключевые слова: управление, организация, бюджетирование.

Управление финансами и бюджетирование в организации являются важными аспектами успешного ведения деловой деятельности. Способность эффективно управлять финансами позволяет организации достичь финансовой стабильности, создать резервы для будущего роста и развития, а также обеспечить устойчивость в переменчивых экономических условиях.

Управление финансами и бюджетирование являются ключевыми аспектами успешного функционирования любой организации. Они играют важную роль в планировании и контроле финансовых ресурсов, а также определяют эффективность деятельности предприятия.

Одной из основных задач управления финансами является обеспечение финансовой устойчивости и рентабельности организации. Это достигается путем

оптимизации использования финансовых ресурсов, контроля расходов и доходов, а также применения стратегических инструментов, таких как управление рисками, инвестиционное планирование и налоговое планирование.

Бюджетирование, в свою очередь, является неотъемлемой частью процесса управления финансами. Это систематический подход к планированию, оценке и контролю финансовых ресурсов организации. Бюджет позволяет определить цели и задачи компании на определенный период времени, разделить ресурсы между различными подразделениями и контролировать выполнение планов.

В процессе бюджетирования принимаются во внимание различные факторы, в том числе внешняя экономическая ситуация, конкурентные условия, внутренние возможности организации и стратегические цели. Зачастую, составление бюджета требует анализа финансовой отчетности, прогнозирования будущих расходов и доходов, а также учета таких аспектов, как инфляция и изменения на рынке.

Основным результатом эффективного управления финансами и бюджетирования является достижение стабильности и устойчивого развития организации. Правильное распределение финансовых ресурсов позволяет оптимизировать бизнес-процессы, укрепить конкурентные позиции компании и обеспечить достижение стратегических целей.

В данном контексте, предлагаются следующие рекомендации по улучшению управления финансами в организации:

Развитие более точных прогнозов и планирование: Организация должна основывать свои финансовые решения на реалистичных и точных прогнозах. Одним из способов достижения этого является использование надежных методов прогнозирования, анализа рынка и моделей предсказания.

Оптимизация системы управления финансовыми потоками: Организация должна стремиться к оптимизации управления своими финансовыми потоками. Важно разработать и внедрить эффективные системы контроля над денежными

средствами, разработать политику кредитования и инвестирования, а также определить стратегии управления задолженностью.

Создание финансовой культуры среди персонала: Успешное управление финансами требует вовлечения всего персонала. Организация должна проводить тренинги и семинары, направленные на повышение финансовой грамотности и осознания роли каждого сотрудника в достижении финансовых целей.

Установление механизмов мониторинга и контроля: Важно создать системы мониторинга и контроля, которые позволят отслеживать эффективность финансовых решений и своевременно корректировать курс. Такие инструменты, как анализ бюджета, финансовой отчетности и ключевых показателей производительности, помогут принимать обоснованные решения.

Постоянное обучение и совершенствование: Финансовая область постоянно развивается, поэтому организация должна всегда быть готова к изменениям. Регулярное обучение сотрудников, а также изучение актуальных публикаций и литературы являются неотъемлемыми частями успешного управления финансами.

СПИСОК ЛИТЕРАТУРЫ:

1. Брекманн, Ричард. Управление финансами для организаций. Москва: Питер, 2020;
2. Боди, Джеймс и Майкл Кейн. Учебник по управлению финансами. Москва: Юрайт, 2019;
3. Блок, Стивен и Джон Бэйнс. Финансовый менеджмент: введение в моделирование и бюджетирование. Москва: Московский финансово-юридический университет, 2018;
4. Мэтьюз, Джон. Бюджетирование: подготовка, утверждение и контроль. Москва: Альпина Паблишер, 2017;
5. Чистякова, Наталья. Финансовый менеджмент организации. Москва: КНОРУС, 2016.

Sharabrin N.A., Matytsina N.P.

Sharabrin N.A.

Air Force Academy named after N.E. Zhukovsky and Yu.A. Gagarin
(Voronezh, Russia)

Matytsina N.P.

Air Force Academy named after N.E. Zhukovsky and Yu.A. Gagarin
(Voronezh, Russia)

**FINANCIAL MANAGEMENT AND BUDGETING IN ORGANIZATION.
SUGGESTIONS TO IMPROVE FINANCIAL MANAGEMENT**

Abstract: this article provides information on improving financial management and budgeting in an organization.

Keywords: management, organization, budgeting.

УДК 33

Язлыева Г.

студентка кафедры мировой экономики

Туркменский государственный институт экономики и управления

(г. Ашхабад, Туркменистан)

ПРОБЛЕМЫ БЕДНОСТИ И ИХ ВОЗМОЖНЫЕ РЕШЕНИЕ: АВТОРСКОЕ МНЕНИЕ

Аннотация: в данной статье описаны о переход от централизованной и плановой системы ведения хозяйствования к рыночным отношениям резко изменил социальную картину в странах с переходной экономикой, выявил ряд новых проблем, с которыми действовавшая ранее система социальной защиты населения не сталкивалась. Главная проблема – резкое снижение жизненного уровня основной массы населения и рост бедности.

Ключевые слова: уровень бедности, абсолютная бедность, МРОТ, социальная экономическая бедность, социальное неравенство, условный базовый доход.

Бедность населения – сложная, многогранная и «живописная» мировая проблема. Вопрос о причинах бедности стоит и постоянно требует к решению или изменению состояния в каждой стране.

Границы бедности относительно и зависят от многих факторов. Наиболее часто применяемым в мировой практике является обобщенный показатель уровня жизни населения, соответствующий стандартам, достигнутым в исследуемой стране.

Существует несколько подходов к определению бедности. В двух традиционных подходах бедность – абсолютная и относительная – увязывалась исключительно с доходом или потреблением. В современном мире понятие бедности расширилось: она всё чаще представляется явлением, далеко выходящим за черту определенного минимума доходов и расходов. В концепции «человеческого развития» считается, что нельзя сократить масштабы бедности,

сводя её определение только к одной стороне жизни людей – материальному благосостоянию. В её рамках был предложен новый подход к интерпретации и новый метод измерения «многомерной» бедности.

Первое определение бедности, которое впоследствии получило название абсолютной бедности, было сформулировано еще в конце XIX века в Англии. Оно преобладало, как в академическом мышлении, так и в социальной политике в первой половине XX века. Абсолютная бедность проявляется в неспособности семьи на текущие денежные доходы удовлетворить основные потребности в пище, одежде, жилище. В настоящее время концепция абсолютной бедности положена в основу официального определения бедности в развивающихся странах, в большинстве стран с переходной экономикой, в США. Абсолютно бедным считается тот человек, доходы которого находятся ниже некоторого установленного минимума. Этот минимум называется чертой бедности. Концепция абсолютной бедности базируется на установлении минимального перечня основных потребностей (прожиточного минимума) и размера ресурсов, требуемых для удовлетворения этих потребностей.

Очевидно, что для оживления экономики необходимо формирование платежеспособного спроса через увеличение части доходов населения в общей сумме доходов общества – ВВП. В основном, для реанимации внутреннего рынка и поддержки отечественного производителя стратегически важно повышать доходы наиболее бедной и средней части населения. Увеличение и, конечно, своевременная выплата зарплаты, пенсий, стипендий и других социальных выплат, является необходимым для подъема экономики.

СПИСОК ЛИТЕРАТУРЫ:

1. Makhalina, O.M. and Makhalin, V.N. (2021a), Poverty is not a vice, but how to come it in Russia?, RSUH/RGGU Bulletin Economics. Management. Law Series, no. 3, pp. 21–34;

-
2. Makhalina, O.M. and Makhalin, V.N. (2021b), Timely and adequate measures to support the economy and population of Russia during the pandemic, RSUH/RGGU Bulletin.Economics. Management. Law Series, no. 1, pp. 56–70;
 3. Yurevich, M.A. (2019), Social inequality, investment, and economic growth, Journal of Economic Regulation, vol. 10, no. 4, pp. 35–46;
 4. Аткинсон, Л. Как устойчивое развитие может изменить мир / Л. Аткинсон. – М.: Бином. Лаборатория знаний, 2012. – 455 с.

Yazlyyeva G.

Turkmen State Institute of Economics and Management
(Ashgabat, Turkmenistan)

PROBLEMS OF POVERTY AND ITS SOLUTIONS

***Abstract:** this article describes the transition from a centralized and planned economic management system to market relations, which dramatically changed the social picture in countries with transition economies and revealed a number of new problems that the previously existing system of social protection of the population did not encounter. The main problem is a sharp decline in the living standards of the bulk of the population and rising poverty*

***Keywords:** poverty level, absolute poverty, minimum wage, economic poverty, social inequality, conditional basic income.*

УДК 33

Язлыева Г.

студентка кафедры мировой экономики

Туркменский государственный институт экономики и управления

(г. Ашхабад, Туркменистан)

ТЕНДЕНЦИИ РАЗВИТИЯ ТУРИСТИЧЕСКОЙ ИНДУСТРИИ МЕЖДУНАРОДНОГО УРОВНЯ

***Аннотация:** туризм является самой динамичной отраслью мирового сектора услуг.*

Предпосылками к положительной динамике рынка туризма в мире, является такой набор факторов, как рост платежеспособности населения и последовательное развитие туристической инфраструктуры, формирование идентичности государства на международной арене для улучшения репутации страны, рост уровня проникновения дистанционных банковских услуг, интернета, онлайн-услуг и т.д.

***Ключевые слова:** туризм, международный туризм, путешествия, страны, индустрия.*

Туризм за свое многовековое существование, как социально-экономическое и культурно-познавательное явление до сих пор не имеет четко сформулированного определения. Также нет однозначной формулировки о науке, изучающей туристическую отрасль.

Первые научные труды о туризме и туристической отрасли начали появляться в 1920 -1930-х гг. Поскольку исследования в данном сегменте экономики уже имели место быть, то возникла острая необходимость в четком едином для всех определении этого понятия. Формализация таких терминов, как «турист» и «туризм» также требовалась правительственным учреждениям и организациям индустрии туризма. В зависимости от области изучения, туризм принято трактовать по-разному. Например, эксперты в области экономики исследуют туризм через призму его вклада в социально -экономические

показатели государства. Культурологам и специалистам в этой области интересен данный термин с точки зрения модели поведения людей, их образа жизни и традиций. Ученые и эксперты в географии, в свою очередь исследуют пространственные аспекты туризма. Их областью изучения являются такие факторы, как: направление туристических потоков, использование природных ресурсов, рассредоточение людей по территории страны, изменение окружающей среды после пребывания туристов.

Международный туризм в свою очередь делится на две подгруппы, такие как выездной и въездной туризм. Различие данных видов заключается в направлении туристического потока. То есть выездной туризм, подразумевает покидание страны, в которой он находится, а въездной туризм означает прибытие человека в ту или иную страну. Также есть и другие названия данных видов, например, рецептивный – это принимающая страна, в которую совершают путешествие и инициативный, то есть направляющий из своей страны. Туризм также классифицируется и по возвратной категории. В мире все больше становится популярным туризм среди лиц «третьего» и «четвертого» возраста. Лицами «третьего» возраста считаются люди, вышедшие на пенсию, их еще называют «старшие граждане». К лицам «четвертого» возраста относят инвалидов или тех, у кого ограниченные возможности. Следует отметить толерантность к такой группе лиц с точки зрения терминологии. Данные термины очень вежливо, уважительно и тактично используются в туристической отрасли с целью избежать прямые и грубые факты о таких людях, например, возрастные, физические и социальные ограничения.

СПИСОК ЛИТЕРАТУРЫ:

1. ЮНВТО [Электронный ресурс]. - Режим доступа: <https://www.unwto.org>;
2. Jafari J. Editor's Page // Annals of Tourism Research. Special Number. October/December, 1977. p. 8;

3. Богданов, Е. И. Экономика отрасли туризма: учебник / Е. И. Богданов, Е. С. Богомолова, В. П. Орловская, под ред. проф. Е. И. Богданова. – Москва: ИНФРА-М, 2021. – 318 с.

Yazlyyeva G.

Turkmen State Institute of Economics and Management
(Ashgabat, Turkmenistan)

TRENDS IN DEVELOPMENT OF INTERNATIONAL TOURISM INDUSTRY

***Abstract:** tourism is the most dynamic industry in the global service sector. Prerequisites for the positive dynamics of the tourism market in the world are such a set of factors as the growth of the solvency of the population and the consistent development of tourist infrastructure, the formation of the identity of the state in the international arena to improve the reputation of the country, the increase in the penetration of remote banking services, the Internet, online services, etc.*

***Keywords:** tourism, international tourism, travel, countries, tourism industry.*

УДК 33

Язлыева Г.

студентка кафедры мировой экономики

Туркменский государственный институт экономики и управления

(г. Ашхабад, Туркменистан)

ЭКОЛОГИЧЕСКИЕ ПОСЛЕДСТВИЯ ДЕЯТЕЛЬНОСТИ ЧЕЛОВЕКА С РАЗВИТИЕМ ПРОМЫШЛЕННОСТИ

Аннотация: в данной статье описано негативные влияние на экологию с появлением промышленности.

Ключевые слова: здоровье человека, негативные факторы, развитие промышленности.

Человек является частью природы и неразрывно связан с ней. Изначально люди осваивали ее, питались тем, что им дает природа, а затем научились воздействовать на нее. Если раньше деятельность человека не оказывала негативного влияния на экологию, то с появлением промышленности и ростом численности населения ситуация значительно изменилась. В этой статье можно узнать, какое влияние оказывает деятельность человека на природу, и когда это началось. Все процессы в биосфере взаимосвязаны. Человечество - лишь незначительная часть биосферы, а человек является лишь одним из видов органической жизни.

Воздействие человека на природу началось еще в древние времена. Сначала люди потребляли то, что им давала окружающая среда: ягоды и различные плоды, мясо и шкуры животных. То есть жизнь человека зависела только от природы. Постепенно он научился осваивать животноводство, земледелие, изготавливать орудия труда, вырубать леса и воздействовать на природу другими способами. Тогда влияние людей на окружающий мир было минимальным, поскольку все естественные ресурсы быстро восстанавливались,

сохранялся некий баланс. В то время человек сильно зависел от окружающей среды и климатических особенностей. Например, земледелие было развито далеко не везде, поскольку почва была плодородной в определенных районах. В 19 веке стала активно развиваться промышленность, люди все больше «загорались» идеей использовать по-максимуму природные ресурсы, ошибочно полагая, что они бесконечны. Кроме того, рост населения Земли также оказал влияние на окружающую среду, поскольку появилась необходимость в освоении новых территорий.

С развитием промышленности в почву стали попадать вредные вещества, нарушающие ее состав и структуру. Предприятия и транспорт выбрасывают в атмосферу токсичные отходы, которые затем оседают в грунте. Ртуть, оксиды серы и азота, свинец и другие элементы оказывают крайне негативное влияние на почву, лишая ее плодородия. Помимо этого, активное развитие промышленности и транспорта привело к учащению случаев кислотных дождей, насыщающих землю вредными химикатами. Почва страдает и из-за сточных вод, сливаемых с тех же предприятий, в том числе и сельскохозяйственных. Основная проблема состоит в том, что многие из них не уделяют должного внимания предварительной очистке вод от токсичных примесей. Как ни странно, но негативное влияние на почву оказывает и сельское хозяйство. Многие фермеры не осознают, что большое количество удобрений способны уменьшить плодородие почвы, а пестициды и различные химикаты разрушают ее структуру. Лучшим вариантом в этой ситуации является переход от неорганических составов к органическим. Свой вклад в загрязнение почвы вносят и бесчисленные свалки, на которых оказывается самый разнообразный мусор. Люди выбрасывают не только разлагаемые отходы, но и те, которые будут лежать в земле тысячи лет. Самыми опасными для почвы являются пластик и токсичные неразлагаемые отходы (батарейки, лампочки, термометры и т.д.

СПИСОК ЛИТЕРАТУРЫ:

1. Виноградова Н. В., Сайфуллин А. А. Экология и здоровье человека // Молодой ученый. — 2015. — №21. — С. 41-43;
2. https://knowledge.allbest.ru/sport/3c0b65625a2ac68a4c53b88521306d36_0.html;
3. <http://ecolog57.blogspot.com/2012/12/4.html>;
4. <http://www.grandars.ru/college/medicina/factory-zdorovya.html>

Yazlyyeva G.

Turkmen State Institute of Economics and Management
(Ashgabat, Turkmenistan)

**ENVIRONMENTAL CONSEQUENCES OF HUMAN
ACTIVITY WITH INDUSTRIAL DEVELOPMENT**

Abstract: this article describes the negative impact on the environment with the advent of industry.

Keywords: human health, negative factors, industrial development.

УДК 34 Байгазина Д.Е., Жумаксанов Е.Ш.

Байгазина Д.Е.

магистрант

Академия правосудия при Верховном суде Республики Казахстан

(г. Астана, Казахстан)

Научный руководитель:

Жумаксанов Е.Ш.

кандидат юридических наук

Академия правосудия при Верховном суде Республики Казахстан

(г. Астана, Казахстан)

ПРАВОВОЕ РЕГУЛИРОВАНИЕ ЧАСТНОГО СЕРВИТУТА КАК ОГРАНИЧЕННОГО ВЕЩНОГО ПРАВА В РЕСПУБЛИКЕ КАЗАХСТАН

Аннотация: в статье раскрывается понятие частного, как одного из видов, сервитута в законодательстве РК.

Ключевые слова: вещное право, сервитуты, право.

Сервитут – это пользование собственником недвижимости либо владельцем на законных основаниях чужой недвижимостью с наименьшим обременением для этого собственника, на возмездных условиях, с компенсацией причиненных убытков, а также в границах, указанных в правоустанавливающем акте уполномоченного органа либо в договоре, в том случае, если пользование господствующей недвижимостью невозможно или нецелесообразно без установления сервитута.

В Гражданском законодательстве Республики Казахстан сервитут относится к ограниченны вещным правам частных лиц, которые не являются собственниками имущества и относится к другим ограниченным вещным правам, на основании статьи 195 ГК РК.

В статье 67 Земельного Кодекса Республики Казахстан также содержится указание на право ограниченного целевого пользования чужим земельным участком (сервитут). Статья 69 Кодекса разделяет сервитуты на частные и публичные, так как это деление при разрешении судами споров, связанных с установлением сервитутов, имеет большое значение.

Остановимся на институте частных сервитутов, изучим, какая имеется судебная практика по данным категориям дел, попробуем исследовать проблемы, возникающие при их рассмотрении, приведем статистические данные о количестве рассмотренных гражданских дел на базе судов города Астаны.

Если публичный сервитут устанавливается решением местного исполнительного органа на обременение предоставляемого земельного участка сервитутом властным путем, то частный сервитут устанавливается на основании договора между собственниками или землепользователями земельного участка, на общих положениях о договоре, регулируемых главой 22-24 ГК РК.

В связи с чем, должна быть соблюдена досудебная процедура, а именно направление стороне предложения заключить договор, и только при отказе - обращение в суд.

Так, например, в мае 2022 года Павлодарским городским судом вынесено решение об удовлетворении иска Ассоциации «Иртыштрансстрой» к Л. об установлении частного сервитута площадью 44 кв.м. на земельных участках ответчика согласно схематическому плану размещения тепловой сети для обеспечения теплоснабжения и эксплуатации имущества (тепловой трассы) истцом.

Судом установлено, что на земельном участке ответчика расположены производственные здания, базы и склады. По указанным земельным участкам проходит теплотрасса истца. Как следует из приложенных к иску материалов, истцом соблюдено положение нормы статьи 399 ГК, однако ответчик отказался заключить договор сервитута. Другого пути у истца к эксплуатации теплотрассы не имелось. Право пользования либо право собственности на земельный участок, служащий обслуживанию теплотрассы Ассоциацией «Иртыштрансстрой» не

оформлено. Ответчик, приобретая земельные участки в июне 2008 года, знала о наличии теплотрассы. Во всех правоустанавливающих документах ответчика на земельные участки местным исполнительным органом установлен сервитут – для беспрепятственного доступа при строительстве и эксплуатации инженерных коммуникаций. Ответчик препятствовал в пользовании и обслуживании труб истца, стороны неоднократно пытались урегулировать спор. Сторонам неоднократно было разъяснено право на окончание дела мировым соглашением либо соглашением об урегулировании спора в порядке медиации, однако и в ходе подготовки дела и судебного разбирательства стороны не воспользовались данным правом и требовали разбирательства дела по существу.

Судам следует учитывать, что заключение договора об ограниченном целевом пользовании чужим земельным участком является обязательным, на основании положения статьи 399 ГК РК. Данное требование следует также из содержания ст. 67 Земельного кодекса, согласно которой, в случаях, предусмотренных Кодексом и иными законодательными актами, собственник или землепользователь обязан предоставить заинтересованным физическим и юридическим лицам право ограниченного целевого пользования земельным участком, на который ему принадлежит право собственности или землепользования.

Однако такая обязанность не подразумевает безвозмездного и вечного сервитута.

Договоры об установлении частных сервитутов подразумевают следующие существенные условия:

- указание площади чужого земельного участка, на который предоставляется право для целевого ограниченного пользования,
- указание цели, для которой предоставляется сервитут,
- указание размера платы.

Понятие сервитута в Законе РК «О Государственной регистрации прав на недвижимое имущество и сделок с ним» (далее Закон) разделяется на «личный

сервитут» и «сервитут в пользу господствующего земельного участка или иного объекта недвижимости».

Сервитут, устанавливаемый в пользу собственника (иного правообладателя) другого, как правило, соседнего недвижимого имущества для удовлетворения его нужд, в том числе для прохода, проезда, проведения воды и других целей определяется как сервитут в пользу господствующего земельного участка, либо иного объекта недвижимости (п. 29 ст. 1 Закона).

Сервитут же в пользу определенного лица, не связанный с обладанием им господствующего объекта недвижимости называется личным сервитутом (п. 4 ст. 1 Закона).

Необходимо учитывать также, что сервитут подлежит обязательной регистрации.

В зависимости от срока действия, от содержания и цели сервитута, от того - является ли сервитут частным или публичным, Закон о государственной регистрации рассматривает сервитуты в одном случае как право, в другом - как обременение, в третьем - как преимущественные интересы, что имеет для судов практическое значение.

Так, согласно ст. 4 «Государственная регистрация прав на недвижимое имущество и сделок с ним» сервитут в пользу господствующего земельного участка или иного объекта недвижимости на срок, составляющий не менее года подлежит обязательной государственной регистрации. Такой сервитут является правом, подлежащем обязательно государственной регистрации.

В данном случае, господствующий объект недвижимости - это объект недвижимого имущества, собственник (иной правообладатель) которого имеет право ограниченного целевого пользования чужим недвижимым имуществом (п. 30 ст. 1 Закона).

Сервитут же, устанавливаемый на срок менее года, согласно ст. 5 Закона, рассматривается как подлежащее обязательной государственной регистрации в качестве обременения.

В силу положений пункта 9 статьи 24 Закона при регистрации прав (обременении прав), устанавливаемых на часть недвижимого имущества, правоустанавливающий документ (об аренде, сервитутах, безвозмездном пользовании имуществом и другие) должен содержать подробное описание части имущества, и к заявлению должен быть приложен идентификационный документ или технический паспорт, на котором показана часть недвижимости, являющаяся объектом права (обременения права).

Статья 41 Закона содержит аналогичные положения, где указано, что сфера распространения сервитута определяется путем описания в правоустанавливающем документе либо в необходимых случаях к документам, предусмотренным п.2 статьи 21 настоящего Закона, о чем прилагается копия идентификационного документа на земельный участок и (или) технического паспорта объекта недвижимости, на котором показана сфера действия сервитута. Если описание или указания на копии идентификационного документа на земельный участок или технического паспорта объекта недвижимости отсутствует, то сервитут распространяется на весь объект недвижимости.

Что касается договора с субъектами права, то пунктом 3 статьи 69 Земельного кодекса РК предусмотрено, что частный сервитут на соседний или иной участок устанавливается по договору с субъектами права частной собственности или землепользования на эти участки, а пунктом 3 статьи 67 - отказ последних заключить такой договор или условия договора, предлагаемые собственником или землепользователем, могут быть оспорены в судебном порядке заинтересованным лицом путем предъявления иска к собственнику или землепользователю.

Например, Кустанайским городским судом в октябре 2022 года рассмотрено гражданское дело по иску К. к Г. об установлении частного сервитута. Так, истец имеет на праве собственности домостроение, расположенное за участком ответчика. Решением Костанайского городского суда от 13 марта 2007 года истцом К. уже был установлен частный сервитут на земельный участок с прежним собственником соседнего жилья размером

шириной 3 метра и длиной от ворот участка бывшего собственника до границ земельного участка, принадлежащего истцу К. Постановлением судебной коллегии по гражданским делам Костанайского областного суда от 7 мая 2007 года решение Костанайского городского суда от 13 марта 2007 года по данному гражданскому делу оставлено без изменения.

Определением судебной коллегии по гражданским делам Костанайского областного суда от 03 июня 2021 года, решение Костанайского городского суда от 13 марта 2007 года по иску К. к С. об установлении частного сервитута на земельный участок отменено по вновь открывшимся обстоятельствам. Определение вступило в законную силу. При рассмотрении гражданского дела судом было совершено отдельное процессуальное действие - осмотр на месте, в ходе которого установлено, что проход к входной группе дома истца затруднён, особенно в зимний период, в семье имеются несовершеннолетние дети. Ответчик и его представитель исковые требования не признали в полном объеме, пояснив, что при удовлетворении иска у ответчика не останется свободной земли для обслуживания дома и ведения подсобного хозяйства, и что более удобный сервитут будет проходить через земельный участок, принадлежащий им и другим соседям по границе раздела, а также, что проход по свободным землям населенного пункта у истца имеется.

Суд решил удовлетворить иск К. к Г об установлении частного сервитута частично, а именно установить частный сервитут на земельный участок, принадлежащий ответчику Г. для прохода на земельный участок истца, согласно схеме расположения земельного участка, размером: шириной 1,5 метра, отступив 1,78 метра от жилого дома ответчика и длиной от ворот участка дома ответчика до участка дома истца, и после поворота налево, в сторону входной группы границ земельного участка дома истца. В остальной части иска отказано.

Согласно пункту 5 ст. 69 Земельного кодекса, собственник или землепользователь земельного участка, на котором расположен частный сервитут, вправе требовать от лиц, в чьих интересах установлен сервитут,

соразмерную плату, если иное не предусматривают законодательные акты РК. Предполагается, не об одноразовой плате, а о периодических платежах.

Кроме этого, п. 3 ст. 69 Кодекса гласит, что субъект права ограниченного пользования земельным участком должен возместить частному собственнику или землепользователю все убытки, связанные с сервитутом.

Как обозначил законодатель, это право относится к вещным, так как речь идет о господствующей недвижимости, из которого извлечь экономическую выгоду возможно извлечь лишь при установлении права ограниченного пользования недвижимостью, частью или полностью, расположенной на смежной территории, это подчинение (служение) одной вещи другой, поэтому сервитутное право при смене собственников с любой стороны правоотношения останется неизменным.

Данное право возможно при установлении договора, наследственного отказа, вступившего в законную силу решения суда, а также правоустанавливающим актом уполномоченного органа на основании закона.

Необходимость установления данного разрешения должно являться крайне исключительным для возможности собственником хозяйственного использования и экономической пользы господствующей недвижимости, и нет другого пути решения проблемы.

Кроме того, пользование данным правом должно наименьшим образом быть обременяющим для собственника служащей недвижимости, поэтому все детали правоотношения сторон должны быть указаны в договоре или правоустанавливающем акте (соглашении или судебном решении).

В случае, если использование сервитуарием служащей недвижимости каким-либо образом препятствует ее целевой эксплуатации, то собственник служащего объекта недвижимости имеет право отмены в установленном законом порядке сервитутных правоотношений, либо с согласия собственника господствующего участка переуступить ему служащую недвижимость за договорную цену.

Так, СМЭС Акмолинской области в ноябре 2022 года рассмотрел гражданское дело по иску ТОО «АА» к ТОО «ЭСА» о прекращении сервитута.

Установлено, что постановлением акимата Акмолинской области в сентябре 2021 года на основании заключения областной земельной комиссии ТОО «ЭСА» предоставлено право временного возмездного долгосрочного землепользования на земельный участок для добычи глинистых пород (осадочные породы-суглинки, супеси).

На основании данного постановления в сентябре 2021 года между ГУ «Управление земельных отношений Акмолинской области» (Арендодатель) и ТОО «ЭСА» (Арендатор) заключен договор аренды на данный земельный участок сроком до 2030 года.

Решением СМЭС Акмолинской области от января 2022 года удовлетворен иск ТОО «ЭСА» к ТОО «Корпорация Б» об установлении частного сервитута, а именно установлено для ТОО «ЭСА» до 2030 года право проезда, прохода, провоза, право ограниченного пользования (частный сервитут) частью земельных участков ТОО «Корпорация Б», с целью проведения разведки твердых полезных ископаемых, добычи общераспространенных полезных ископаемых. Постановлением судебной коллегии по гражданским делам Акмолинского областного суда от 21 апреля 2022 года решение суда оставлено без изменения.

Позже собственником земельных участков ТОО «Корпорация Б», целевым назначением которых было ведение товарного сельскохозяйственного производства, стало ТОО «».

ТОО «» обратилось в суд с иском ТОО «ЭСА» о прекращении частного Сервитута, мотивируя свои требования тем, что отсутствовало основание, по которому был установлен Сервитут, поскольку в настоящий момент дорога, указанная в Решении суда демонтирована, кроме того, ответчик может осуществлять проезд к Месторождению по другим имеющимся дорогам.

Суд установил, что в вышеуказанных судебных актах выводы о том, что на землях ответчика расположена всего одна дорога, сделаны на основании

доводов уполномоченных органов, а именно местного исполнительного органа, НАО Госкорпорации «Правительство для граждан», что послужило основанием установления сервитута.

В вынесенных судебных актах отмечено, что в случае демонтажа дороги или установления иных обстоятельств, препятствующих частному сервитуту, ответчик вправе подать иск о прекращении частного сервитута.

В рамках рассматриваемого гражданского дела судом было осуществлено выездное судебное заседание, в ходе которого установлено фактическое наличие других дорог, проходящих от месторождения ответчика до города Астаны, подтвердились обстоятельства о демонтаже дороги, по которой установлен сервитут решением суда, о пролегании новой дороги через демонтированные снегозащитные ограждения, были приняты во внимание мнения жильцов поселка, выступающих против проезда большегрузных машин по пыльной дороге рядом с их поселком.

Анализируя установленные по делу обстоятельства, руководствуясь принципом разумности, суд пришел к выводу, что в таком случае сервитут следует прекратить и удовлетворил иск в полном объеме.

Заключение сервитутных правоотношений носит возмездный характер, в связи с чем все расходы и убытки, которые несет собственник обремененной сервитутом служащей недвижимости, должен возместить в полном объеме сервитуарий.

Также законом установлено, что сервитутные правоотношения могут быть заключены между собственником служащей вещи и иным лицом, осуществляющим владение на другом праве.

В заключении хочется сказать, что споры об установлении сервитута имеют большой потенциал для разрешения их с применением примирительных процедур, причем введение досудебного урегулирования спора по таким категориям дел позволило бы разрешить конфликт, восстановив доброжелательные отношения и сэкономив материальные и моральные ресурсы.

Вот пример из судебной практики, когда субъекты гражданско-правовых отношений смогли разрешить спор мирным путем на взаимовыгодных условиях.

Так, СМЭС Восточно-Казахстанской области рассмотрел гражданское дело по иску ИП «Г» к ИП «Ж» об установлении частного сервитута для прохода и проезда.

С помощью специалистов Госкорпорации по ведению земельного кадастра судом установлено, что проход и проезд на участок истца возможен только через участок ответчика. Однако сторонам удалось прийти к единому мнению об урегулировании спора, длящегося на протяжении года, путем заключения медиативного соглашения.

Таким образом, судом было утверждено соглашение о медиации на следующих условиях: ответчик предоставил истцу право проезда и прохода через свой земельный участок, оговорив его площадь, а истец обязался ежемесячно до определенного числа месяца оплачивать ответчику плату в сумме 40 000 тенге.

Производство по делу было прекращено, осуществлен возврат государственной пошлины из бюджета, уплаченной при подаче иска.

Так, стороны разрешили спор без лишних финансовых затрат, сохранив драгоценное время.

Таким образом, суды должны проверять заявленные требования, имеющиеся возражения сторон и оценивать их на законность, целесообразность и справедливость. Установление сервитута должно отвечать потребностям лиц, в чьих интересах он устанавливается, не должно нарушать прав и интересов собственников и землепользователей, а также третьих лиц.

Как правило, при рассмотрении дел данной категории суды не испытывают особых затруднений, так как Законом такие отношения прямо урегулированы. Обычно проблемы возникают при определении платы за сервитут, что должна быть равна размеру убытков, которые могут быть причинены собственнику земельного участка, обремененного сервитутом, в связи с ограничением его прав в результате его установления. В этом случае суд

вправе привлечь специалиста в данном вопросе, а также должен принять во внимание сложившиеся до установления сервитута взаимоотношения сторон в отношении пользования земельным участком, ну и, конечно же, обычаи делового оборота. Кроме того, размер платы может быть изменен по соглашению сторон, а также, если стороны не согласны с определенной решением суда оплатой.

Ну и в заключении обратимся к цифрам.

Согласно статистике рассмотрения гражданских дел по указанным категориям споров, следует отметить, что таких дел сравнительно малое количество.

Так, согласно отчету формы № 2, «Движение гражданских дел и материалов» судами города Астаны за последние 3 года (2021г., 2022г., ноябрь 2023г.) рассмотрение гражданских дел, вытекающих из земельных споров, выглядит таким образом.

Период	Всего поступило дел и исков	Всего решений	из них		прекращено		оставлено без рассмотрения	подсудности
			удов	отказ	мировое	медиацзия		
2021г.	406	302	257	45	1	4	37	10
Из них, по делам о сервитутах	2	2	2					
2022г.	267	204	175	29	2	2	29	3
Из них, по делам о сервитутах	1	1	1					
2023	324	226	194	32	1	7	45	6
Из них, по делам о сервитутах	1	1		1				

СПИСОК ЛИТЕРАТУРЫ:

1. Гражданский кодекс Республики Казахстан от 27 декабря 1994 года № 268-ХІІ;
2. Земельный кодекс Республики Казахстан от 20.06.2003 N 442-ІІ;

3. Закон Республики Казахстан «О государственной регистрации прав на недвижимое имущество и сделок с ним» от 26 июля 2007 года № 310;
4. А. Нуржанов. Сервитут на земельный участок // Электронный ресурс: <https://online.zakon.kz>;
5. Ш. Иманиязова. О проблемных вопросах, возникающих при рассмотрении некоторых категорий земельных споров // <https://sud.gov.kz/rus/massmedia/sudya-verhovnogo-sudashimaniyazova-iski-ob-ustanovlenii-servituta-yavlyayutsya-odnim-iz>;
6. Аликин И.О., Степаненко О.Г. Сервитут как ограниченное вещное право в законодательстве РФ // Вестник науки №6 (63) том 2. С. 370. 2023 г. ISSN 2712-8849 // Электронный ресурс: <https://www.вестник-науки.рф/article/8818> (дата обращения: 02.12.2023 г.);
7. Информационная аналитическая система «Төрелік» судебных органов Республики Казахстан.

Baigazina D.E., Zhumaksanov E.S.

Baigazina D.E.

Academy of Justice at Supreme Court of Kazakhstan
(Astana, Kazakhstan)

Scientific advisor:

Zhumaksanov E.S.

Academy of Justice at Supreme Court of Kazakhstan
(Astana, Kazakhstan)

LEGAL REGULATION OF PRIVATE EASEMENT AS LIMITED PROPRIETARY RIGHT IN KAZAKHSTAN

Abstract: the article reveals the concept of private, as one of the types of easement in the legislation of the Republic of Kazakhstan.

Keywords: property law, easements, law.

УДК 343.137.5

Берестовой И.О.

студент бакалавриата

ЕЕ Белгородский государственный национальный

исследовательский университет ЕЕ

(г. Белгород, Россия)

**ОТВЕТСТВЕННОСТЬ ПЕРЕД ЗАКОНОМ:
АНАЛИЗ ПРЕСТУПНОЙ ДЕЯТЕЛЬНОСТИ СРЕДИ
МОЛОДЕЖИ НА ТЕРРИТОРИИ РОССИЙСКОЙ ФЕДЕРАЦИИ**

Аннотация: данная статья посвящена изучению вопроса возникновения и существованию преступности среди несовершеннолетних. Цель исследования-выявить основные факторы, способствующие преступному поведению несовершеннолетних. В ходе исследования выявить различные факторы влияние на возникновения преступности, среди которых можно выделить социально-экономические, семейные и образовательные. И предложить комплекс мер, которые могут быть применены в предупреждении и борьбы с преступлениями среди несовершеннолетних.

Ключевые слова: преступность, несовершеннолетние, влияние среды, социальные факторы, профилактика преступлений.

На сегодняшний день проблема преступности среди подростков является как никак актуальной в наше время. Ведь с каждым днем данная проблема набирает обороты и становится все масштабней и опасней, как для общества, так и для самих подростков. Итак, в этом году по данным Следственного комитета РФ подростки совершили больше 16 тысяч преступлений. Это на 4 процента меньше, чем в прошлом году. Несмотря на то, что по сравнению с прошлым годом ситуация с преступностью подростков вроде бы стала чуть лучше, она по-прежнему остается напряженной. Каждое третье преступление несовершеннолетнего Уголовный кодекс относит к тяжким и особо тяжким.

Данные сведения позволяют сказать о том, что эта проблема требует более трепетного отношения и контроля за подростковой социальной группой.

Стоит учитывать, что подростковая преступность напрямую зависит от социальных условий, материальных составляющих, воспитания и отношения семьи к ребенку.

Преступление-это, совершенное противоправное общественное деяние, запрещенное Уголовным кодексом РФ под угрозой наказания. Преступления среди несовершеннолетних охватывают определенную возрастную группу, а именно чаще всего преступления совершаются подростками с 14 и до 18 лет. Основными причинами для совершения преступления подростками являются корыстные мотивы и извлечение личностной выгоды, но также зачастую мотивом для преступления выступает и давление компании, в которой находится подросток.

На более профессиональном языке причины преступлений это негативные социально-психологические явления, включающие элементы экономической, политической, психологической и правовой сферы на разных уровнях общественного сознания, порождающие преступление.

Переходя к рассмотрению причин преступлений в качестве отдельных сфер, стоит выделить:

Психологические причины: Психологическое унижение, при котором подросток подвергается унижениям со стороны своих сверстников. Отсутствие волевых качеств у подростка при оказании давления со стороны взрослых или же более эмоционально сильных сверстников. Психологическая склонность несовершеннолетних к совершению преступлений.

Социально-экономические причины: Отсутствие нормальных условий существования у подростков, которая перерастает в нужду легкого поиска и добычи средств. Желание завладеть чужим имуществом для удовлетворения личных потребностей.

Причины, связанные с семьей: Неблагополучная семья (алкоголики, наркоманы и т.д.). В таких семьях подростки не получают должного контроля и

ухода от родителей. Семьи, в которых родители поощряют преступления или же сами их совершают.

Причины преступности среди подростков могут быть разными, однако общее между ними то, что подростки находятся вне контроля.

Способы борьбы с преступностью в подростковом возрасте:

Профилактические меры должны проводиться, как на уровне государства, так и на уровне жизненно важных социальных институтов (семья и школа).

1. Образование: обучение навыкам самоконтроля и способности рассуждать критически может помочь предотвратить преступность.

2. Повышение осведомленности: общение с подростками и повышение их осведомленности о последствиях преступных действий может помочь предотвратить их.

3. Реабилитация: подростки, уже совершившие правонарушения, должны пройти реабилитационную программу, включающую обучение навыкам решения конфликтов, уважению к закону и дисциплине.

4. Социальная поддержка: поддержка со стороны семьи, школы и общества может помочь подросткам избежать преступных действий.

5. Социальные программы: программа по профилактике наркомании и алкоголизма, программы по социальной адаптации и налаживанию контактов в социуме могут помочь предотвратить преступность.

6. Средства принуждения: ужесточение наказаний за правонарушения, контроль со стороны правоохранительных органов и система учета нештатных ситуаций.

7. Политика: политика правительства в плане поддержки семей и улучшения социальных условий также может помочь в борьбе с преступностью в подростковом возрасте.

В предупреждении преступности несовершеннолетних участвуют множество субъектов. Они представляют собой единую, связанную общностью целей и задач, систему, включающую комиссии по делам несовершеннолетних и

защите их прав, органы управления социальной защитой населения, образованием, здравоохранением, органы опеки и попечительства, по делам молодежи, службы занятости, внутренних дел.

Координацию действий министерств и ведомств по профилактике безнадзорности и правонарушений несовершеннолетних осуществляет Межведомственная комиссия по делам несовершеннолетних при Правительстве РФ.

Специализированными учреждениями для несовершеннолетних, нуждающихся в социальной реабилитации, являются: социально-реабилитационные центры для несовершеннолетних, осуществляющие профилактику безнадзорности и социальную реабилитацию несовершеннолетних, оказавшихся в трудной жизненной ситуации, социальные приюты для детей, обеспечивающие временное проживание и социальную реабилитацию несовершеннолетних, нуждающихся в экстренной социальной помощи государства, центры помощи детям, оставшимся без попечения родителей, предназначенные для временного содержания несовершеннолетних, оставшихся без попечения родителей или законных представителей, и оказания им содействия в дальнейшем устройстве.

Особое место в системе специального предупреждения преступлений несовершеннолетних отводится органам внутренних дел, которые выполняют основной объем этой работы, непосредственно занимаются исправлением и перевоспитанием несовершеннолетних, совершивших преступления. Кроме того, предупредительная деятельность органов внутренних дел предполагает обязательное включение в нее других субъектов.

Важно отметить, что преступность несовершеннолетних при значительных масштабах распространения требует решительных, энергичных и целенаправленных мер по ее предупреждению. Задача состоит прежде всего в снижении уровня преступности несовершеннолетних, недопущении разлагающего влияния несовершеннолетних преступников на других подростков и пополнения ими рядов взрослых преступников-рецидивистов.

Уголовная ответственность по делам несовершеннолетних.

Уголовная ответственность-претерпевание неблагоприятных последствий личного или имущественного характера в результате совершения преступления лицом виновность которого доказана судом.

Уголовная ответственность несовершеннолетних-особая категория уголовного права РФ, применяемая к лицам совершившим преступления до достижения ими полного совершеннолетия (18 лет).

В России законодательство предусматривает уголовную ответственность за совершение преступлений несовершеннолетними. При этом возраст уголовной ответственности составляет 14 лет. Если ребенок моложе 14 лет, он не может быть привлечен к уголовной ответственности. Если ребенок в возрасте от 14 до 16 лет совершает преступление, ему может быть применено особое видение уголовной ответственности, предусматривающее ограничение свободы, исправительные работы, обязательные работы, а также лишение свободы на определенный срок в специальной коррекционной колонии. В случае совершения тяжких и особо тяжких преступлений несовершеннолетние могут быть осуждены по общим нормам уголовного права и получить ту же меру наказания, которая может быть назначена взрослому.

Наказание в виде лишения свободы назначается несовершеннолетним осужденным, совершившим преступления в возрасте до 16 лет, на срок не свыше 6 лет. В случае совершения таким лицом особо тяжкого преступления, а также в случае совершения преступления несовершеннолетним старше 16 лет, максимально возможный размер наказания в виде лишения свободы составляет 10 лет и отбывается в воспитательных колониях. Вывод: Целью уголовного правосудия в отношении несовершеннолетних является не только наказание, но и коррекция и реабилитация.

Целью уголовного правосудия в отношении несовершеннолетних является не только наказание, но и коррекция и реабилитация.

Подростковая преступность имеет свои особенности, отличающие ее от преступности взрослых. Некоторые из них это: мотивы, в ходе которых

подростки чаще совершают преступления под влиянием эмоций, зависти, желанием проявить силу и авторитет перед своими сверстниками, также отмечаю, что подростки склонны к более легким видам преступлений, таким как вандализм, кражи, нарушение общественного порядка, а также к использованию наркотических средств. Выделяют также и низкий уровень моральных ценностей, ведь многие подростки не имеют достаточно высоких моральных ценностей и этических принципов, что может приводить к нарушению закона. Одной из самых распространенных является наличие субкультур, ведь некоторые подростки становятся членами субкультур, которые поддерживают преступный образ жизни. Самая основная это социальные проблемы, в силу которых, многие подростки становятся жертвами социальных проблем, таких как бедность, отсутствие семьи, насилие и расслоение в обществе.

Эти особенности требуют различных подходов к предотвращению и борьбе с подростковой преступностью.

Все чаще подростки совершают групповые преступления. Треть выявленных преступлений совершается с участием несовершеннолетних. Особую озабоченность вызывает растущее число тяжких и особо тяжких преступлений, совершенных несовершеннолетними, за которые законодательство предусматривает длительные сроки тюремного заключения. В настоящее время количество умышленных убийств и покушений на них, тяжких телесных повреждений, грабежей, краж и побоев несовершеннолетних увеличилось за полтора года в два раза. В этих преступлениях криминальный интерес, жестокость, садизм, агрессия и желание некоторых подростков контролировать ту или иную территорию становятся все более очевидными. Растет активность несовершеннолетних в уголовных делах. Все чаще совершаются преступления, связанные с употреблением наркотиков, опьянением и алкоголизмом. Сексуальная деморализация становится все более распространенной.

Юношеская преступность характеризуется высокой латентностью. Это связано, прежде всего, с тем, что преступления подростков зачастую не приводят

к самым тяжким последствиям, и жертвы о них не сообщают в полицию. Во-вторых, многие преступления совершаются против их сверстников из неформальных преступных группировок. Информация о преступлениях, совершенных подростками, правоохранительным органам зачастую просто не известна. Юношеская преступность имеет ряд специфических особенностей, отличающих ее от взрослой.

Подробно рассматривая и изучая данную тему можно прийти к такому выводу, что как и с любым видом преступности, снижение роста преступности среди несовершеннолетних требует комплексного подхода и множества мер. Некоторые из возможных действий, которые могут помочь в решении этой проблемы, включают в себя в первую очередь формирование в обществе негативного отношения к преступлениям. Общество должно выстраивать культуру ненасилия и предоставлять сильные нормы и мотивации для детей, подростков и молодых людей. Также необходимо больше внимания уделить помощи и поддержке семей, особенно тех, которые находятся в трудной жизненной ситуации. Для более успешного результата в решении данной проблемы правоохранительные органы и местные власти могут сотрудничать с общественными организациями, чтобы разработать и реализовать программы, нацеленные на сокращение числа преступлений среди несовершеннолетних.

СПИСОК ЛИТЕРАТУРЫ:

1. Береснева, Т. Г. Особенности преступности несовершеннолетних правонарушителей / Т. Г. Береснева. — Текст : непосредственный // Молодой ученый. — 2020. — № 9 (299). — С. 99-101. — URL: <https://moluch.ru/archive/299/67781/> (дата обращения: 09.04.2023);
2. Российская Федерация. Конституция (1993). Конституция Российской Федерации (с учетом поправок, внесенных Законами РФ о поправках к Конституции РФ от 30.12.2008 № 6-ФКЗ, от 30.12.2008 № 7-ФКЗ, от 05.02.2014

-
- № 2-ФКЗ, от 21.07.2014 № 11-ФКЗ) [принята всенародным голосованием 12.12.1993: по состоянию на 19 апреля 2018 г.]. / СЗ РФ 2014. № 31, ст. 4398;
3. Российская Федерация. Законы. Уголовный кодекс Российской Федерации: федер. закон: [принят Гос. Думой 24 мая. 1996 г.: по состоянию на 15 апр. 2018 г.]. / СЗ РФ 1996. №25, ст. 2954;
4. Российская Федерация. Законы. Уголовно-процессуальный кодекс Российской Федерации: федер. закон: [принят Гос. Думой 18 дек. 2001 г.: по состоянию на 17 апр. 2018 г.]. / СЗ РФ 2001. №52, ст. 4921;
5. Российская Федерация. Законы. Федеральный закон «Об основных гарантиях прав ребенка в Российской Федерации» № 124-ФЗ: федер. закон: [принят Гос. Думой 03 авг. 1998 г.: по состоянию на 10 апр. 2018 г.];
6. Российская Федерация. Законы. Федеральный закон от № 120-ФЗ (ред. от 07.06.2017) «Об основах системы профилактики безнадзорности и правонарушений несовершеннолетних» [принят Гос. Думой 24 июня. 1999 г.: по состоянию на 11 мая. 2018 г.];
7. Савченко А.Е. Психология личности несовершеннолетнего преступника / А.Е. Савченко // Аллея науки. — 2017. — № 16. — С. 691-694. 15;
8. Сарычева А.Р. Вопросы профилактики правонарушений несовершеннолетних / А.Р. Сарычева // Наука через призму времени. 2017. № 7 (7). С. 90-94;
9. Сучкова П.А. Преступность среди несовершеннолетних граждан и ее предупреждение / П.А. Сучкова // Academy. 2017. Т. 2. № 6 (21). С. 74- 78. 10;
10. Филиппова Е. О. Противодействие преступности несовершеннолетних в Российской Федерации / Е.О. Филиппова // Научно-методический электронный журнал «Концепт». – 2018. – Т. 15. – С. 226–23.

Berestova I.O.

Belgorod State National Research University
(Belgorod, Russia)

**RESPONSIBILITY BEFORE LAW: ANALYSIS
OF CRIMINAL ACTIVITY AMONG YOUNG
PEOPLE IN TERRITORY OF RUSSIA**

***Abstract:** this article is devoted to the study of the issue of the emergence and existence of juvenile delinquency. The purpose of the study is to identify the main factors contributing to the criminal behavior of minors. In the course of the study, various factors influencing the occurrence of crime are identified, among which socio-economic, family and educational ones can be distinguished. And to propose a set of measures that can be applied in preventing and combating juvenile delinquency.*

***Keywords:** crime, minors, environmental influences, social factors, crime prevention.*

УДК 343.9 *Бороденко Л.Д., Кустов А.М.*

Бороденко Л.Д.

магистрант 3 курса заочной формы обучения

Государственный университет просвещения

(г. Москва, Россия)

Научный руководитель:

Кустов А.М.

доктор юридических наук, профессор кафедры уголовного процесса, судебной экспертизы, криминалистики, теории оперативно-розыскной деятельности

Государственный университет просвещения

(г. Москва, Россия)

ОСОБЕННОСТИ ФОРМИРОВАНИЯ ПОЧЕРКА ЛИЦ, НАХОДЯЩИХСЯ В ПСИХОПАТОЛОГИЧЕСКОМ СОСТОЯНИИ

Аннотация: в тексте данной статьи содержится анализ и примеры почерков, изменение которых, зависит от того или иного заболевания их обладателя. Данные исследования публикуются многими профессорами во всех странах мира. В статье предпринята попытка систематизировать имеющиеся данные, ведь они, как и все, исследуемое должно быть подвергнуто актуализации и проверке. В силу наличия современных технологий нужно так же принимать во внимание исследования, проводимые с применением почерковедческих, кибернетических и медицинских, а также статистических методов.

Ключевые слова: почерковедческие исследования, формирование почерка, психопатологические состояния, почерк, особенности почерка.

С ростом экономических изменений и их влияния на доказательственную базу, судебно-почерковедческое исследование становится все более сложным видом криминалистических экспертиз. Расширяющийся объем почерковедческих экспертиз позволяет решать широкий круг

идентификационных и диагностических задач. Проводимые исследования затрагивают физическое и психологическое состояние исполнителя рукописи. Однако эксперты сталкиваются с трудностями в дифференциации конкретных признаков, которые указывают на условия исполнения рукописи [1, с. 45].

Основной целью анализа почерка в сфере криминалистики является сбор данных о личности, которая может быть связана с преступлением, включая ее физиологические и психологические характеристики. Изучение аномалий в рукописном стиле требует интегрированного подхода и внимательного наблюдения в рамках криминалистического анализа почерка. Наука о почеркознании еще не располагает полными данными о том, как нестандартные состояния влияют на изменения в письме, и поэтому подробное исследование почерка необходимо для понимания уровня воздействия таких состояний на характеристики письма. Таким образом, вопросы диагностики, связанные с определением условий написания текста, все еще требуют глубокого анализа и последующих исследований.

Е.Ф. Буринский высказал мысль о взаимосвязи ментального состояния индивида и особенностей его рукописи. Ошибки и неточности в написанном могут указывать на дисфункцию в работе центральной нервной системы. Изучения в области психологии раскрыли возможность выявления психопатологических отклонений через анализ паттернов письма. У пациентов, переживших травмы головного мозга, исследователи обнаружили характерные изменения в письме, включая замедление, нарушенную синхронность движений, а также увеличение размера начальных и конечных структур букв.

Работы учёного В.А. Брауна выявили, что лица с неизменной работой нервной системы в большинстве не демонстрируют различий в почерке вследствие физических колебаний в их состоянии. Впрочем, часто вариации в способе письма связывают с психологическими расстройствами, неврологическими недугами или увечьями мозга. Несмотря на то что такой набор характеристик может служить основанием для групповой идентификации, он сам по себе не становится решающим фактором для окончательных выводов.

К примеру, в случае моторной афазии, возникающей из-за повреждений в области Брока, подопечные сталкиваются с невозможностью ясно формулировать слова и проблемами в записи подсказанных фраз, где часто случается замешательство и перестановка букв в словах. [2].

Индивидуальные особенности почерка оказывают значительное влияние на желание писателя, его самочувствие и цель создания документа. Признаки психического расстройства, обнаруженные в почерке, являются информативными для решения диагностических задач. При проведении судебно-почерковедческой экспертизы можно определить, была ли рукопись создана определенным человеком и его психофизиологическое состояние. Эксперт-почерковед может представить выводы только в виде вероятностей, и для решения диагностической задачи ему необходимо знать информацию о хронологии заболевания, стадии болезни и характеристиках. Патологические изменения в почерке чаще всего наблюдаются у людей, страдающих хроническими психическими расстройствами или душевными заболеваниями.

Полная или частичная утрата письменной речи носит название аграфия. В свою очередь она встречается у лиц подверженных заболеваниям таким как алкоголизм, эпилептические припадки разной степени выраженности и черепно-мозговые травмы, различного генеза и шизофрении. Для лиц, страдающих таким психиатрическим заболеванием как шизофрения характерно «вырисовывание» букв и усложнение их каллиграфического написания и использования разного рода иллюстраций. Люди с диагностированной депрессией, как правило пишут, не соблюдая горизонтальность линий они как будто оплывают ниже и ниже, при начертании букв так же отсутствует четкость линий, появляются неровности.

В своих работах некоторые авторы подчеркивают, что сложное психологическое и психоэмоциональное состояние человека может быть выявлено по группам признаков. К ним относятся мягкие линии, расслабленные движения, излишняя жесткость линий, наличие пустот и проблемы с концентрацией внимания. Помарки и исправления, которыми кишит текст, свидетельствуют об неуверенности. "Распадающиеся" буквы и надломленность

линейных элементов указывают на нервозность, состояние неопределенности и разочарование. В середине прошлого столетия проводились исследования, направленные на выявление комплекса признаков почерка в необычном психофизиологическом состоянии.

В предсмертных записках, проанализированных учеными Израильского университета Хайфы и медицинского центра Мамбам, обнаружено что особенности почерка объясняются значительными нарушениями нервной деятельности. Исследование так же позволило выявить признаки почерка, которые могут быть использованы для ранней диагностики болезни Паркинсона у людей. Поражение затылочной и теменной частей головного мозга оказывает влияние на навыки письма и изменения почерка могут быть вызваны повреждениями этих областей.

Делая вывод из всего изложенного выше и изученного для написания данной работы, следует отметить, что почерк, являющийся сложным феноменом, сочетает в себе тонкую моторику и когнитивную активность, и его анализ может быть использован не только в криминалистике, но и в психологии, психиатрии и медицине. Изменения почерка, вызванные алкоголем, зависят от степени опьянения и фазы, не оказывая значительного влияния на частные признаки почерка временных расстройств нервно-психической деятельности.

СПИСОК ЛИТЕРАТУРЫ:

1. Волгоградская Академия Министерства Внутренних Дел Российской Федерации Почерковедение и почерковедческая экспертиза учебник / под ред. В. В. Сергеина. — Волгоград: ВА МВД России, 2007. — 340 с.;
2. Прокопенко Надежда Александровна, Карягина Оксана Владимировна ВОЗМОЖНОСТИ ПОЧЕРКОВЕДЧЕСКИХ ИССЛЕДОВАНИЙ В ДИАГНОСТИКЕ ПСИХОПАТОЛОГИЧЕСКИХ РАССТРОЙСТВ ЛИЧНОСТИ // Вестник ТИУиЭ. 2021. №2 (34). URL: <https://cyberleninka.ru/article/n/vozmozhnosti-pocherkovedcheskih-issledovaniy-v->

diagnostike-psihopatologicheskikh-rasstroystv-lichnosti (дата обращения:
12.12.2023).

Borodenko L.D., Kustov A.M.

Borodenko L.D.

State University of Education
(Moscow, Russia)

Scientific advisor:

Kustov A.M.

State University of Education
(Moscow, Russia)

**FEATURES OF FORMATION OF
HANDWRITING OF PERSONS
IN PSYCHOPATHOLOGICAL STATE**

***Abstract:** the text of this article contains an analysis and examples of handwriting, the change of which depends on a particular disease of their owner. These studies are published by many professors in all countries of the world. The article attempts to systematize the available data, because they, like everything else, should be updated and verified. Due to the availability of modern technologies, it is also necessary to take into account research conducted using handwriting, cybernetic and medical, as well as statistical methods.*

***Keywords:** handwriting studies, handwriting formation, psychopathological conditions, handwriting, handwriting features.*

УДК 34

Вахрушкин Н.А.

Восточно-Сибирский институт МВД России

(г. Иркутск, Россия)

МЕТОДИКА РАСКРЫТИЯ И РАССЛЕДОВАНИЯ ПРЕСТУПЛЕНИЙ ПО «ГОРЯЧИМ» СЛЕДАМ

Аннотация: в настоящей статье рассматриваются методы и необходимые действия для раскрытия и расследования преступлений «по горячим следам». Автором сделан вывод о необходимости быстрого реагирования на сообщение о преступлении, надлежащего кадрового и технического оснащения следственно-оперативной группы, налаживание взаимодействия этой группы с участковыми уполномоченными полиции. Указано о важности планирования расследования «по горячим следам» и определен алгоритм действий для успешного проведения такого расследования.

Ключевые слова: расследование преступлений, по горячим следам, следственно-оперативная группа, участковые уполномоченные полиции.

Преступность нарушает права, свободы и законные интересы человека и гражданина в Российской Федерации, она наносит вред жизни и здоровью человека, собственности граждан и юридических лиц, стабильности функционирования общественных отношений, государственного, муниципального управления. Поэтому борьба с преступностью является важнейшей задачей органов внутренних дел Российской Федерации. Борьба с преступностью подразумевает проведение эффективного предварительного расследования, а такое предварительное расследование подразумевает, прежде всего, раскрытие и расследование преступлений, которые происходят в сжатые сроки. Раскрыть преступление в максимально сжатые сроки означает, что должно пройти минимум времени от того момента, когда были обнаружены какие-либо признаки преступления или поступило сообщение о совершении

преступления до момента задержания лица, которое подозревается в совершении преступления и может быть обвинено в совершении преступления.

Прежде всего, важно отметить, что раскрытие преступлений «по горячим следам» имеет важное значение для профилактики преступлений, которые могут быть совершены в будущем виновными в совершении данного преступления. Раскрытие преступления «по горячим следам» способно предотвратить совершение новых преступлений, так как виновные в совершении данного преступления будут задержаны, они не смогут замести следы своего преступного деяния, устранить улики, которые бы доказывали их вину в совершении преступления, запугать свидетелей их преступного деяния, а также произвести другие действия, которые могли бы в последующем затруднить проведение расследования преступления.

Раскрытие преступления по горячим следам подразумевает его раскрытие в течение до трех суток с момента совершения преступления или с момента, когда о нем поступило сообщение в орган внутренних дел. Для того чтобы раскрыть преступление по горячим следам, необходимо иметь чёткие методические рекомендации, связанные с последовательностью действий по раскрытию преступления.

Эффективное расследование преступлений по «горячим следам», прежде всего, зависит от нескольких факторов. Прежде всего, к таким факторам относится своевременное реагирование на сообщение о совершённом преступлении. В этом плане большое значение имеет установление и наличие постоянной связи между следственно-оперативными группами, дежурными частями полиции, а также участковыми уполномоченными полиции на конкретных административных участках. Связано это с тем, что, как правило, сообщение о преступлении поступает в дежурную часть органа внутренних дел, и оттуда оно должно быть быстро передано следственно-оперативной группе для того, чтобы она выехала на место совершения. Понятно, что в этом плане целесообразно подключить к расследованию и участкового уполномоченного полиции на данном административном участке, так как именно участковый

уполномоченный полиции хорошо знает свой административный участок, лиц, которые могут совершить преступное деяние, которые отбывали наказание за какие-либо уголовные преступления. Участковый уполномоченной полиции знает расположение видеокамер на данном участке, например, такие видеокамеры могут располагаться на образовательных учреждениях, на поликлиниках, иных муниципальных государственных учреждениях. При этом важно отметить, что в последнее время имеет место установка специальных дверей в подъездах многоквартирных домов с видеонаблюдением. Получая указанную информацию от участкового уполномоченного, сотрудники следственно-оперативной группы могут в достаточно короткие сроки проанализировать запись с видеокамер и определить какие-либо признаки обвиняемого и подозреваемого, установить отдельные элементы механизма совершения преступления. Поэтому необходимо продумать моменты правильного формирования следственных оперативной группы, их взаимодействие с участковыми уполномоченными полиции при расследовании преступлений по «горячим следам» на их административных участках.

Вторым важным фактором эффективного расследования и раскрытия преступлений «по горячим следам» является проведение правильного планирования, установления чёткого алгоритма действий следственно-оперативной группы при получении сообщения о совершении преступления и выезда на место совершения преступления. Такое планирование включает первоначальный и последующие этапы деятельности по раскрытию и расследованию преступлений. Например, это быстрый выезд на место совершения преступления, опрос оперативными работниками очевидцев, которые что-либо могли видеть или слышать о совершённом преступлении, а также проведение других действий (дактилоскопии, экспертиз, наведение справок и т.д.), которые бы позволили задержать подозреваемого в совершении преступления, получить какую-либо информацию о совершённом преступлении. На первоначальном этапе раскрытия преступления по «горячим следам» перед следователем основной задачей является интенсивный поиск, обнаружение и

закрепление доказательств в целях наиболее быстрого раскрытия и расследования преступления. Эта задача не зависит от возникшей следственной ситуации, от того, пойман преступник или нет. Даже в случае задержания виновного на месте преступления перед следователем стоит задача поиска, обнаружения и закрепления доказательств его вины.

Важным фактором расследования преступлений «по горячим следам» имеет проведение допроса потерпевшего. Целесообразно потерпевшего допрашивать сразу после того, как проведён осмотр места происшествия. Получение информации о приметах виновного дает возможность быстро организовать его поиск и задержание. Своевременный допрос потерпевшего диктуется еще и тем, что с течением времени потерпевший может забывать какие-либо детали совершения преступления, а также приметы преступника, что может повлечь и утрату важных фактических данных, которые позволяют быстро раскрыть преступное деяние. Именно поэтому сразу после осмотра места происшествия допрашивается потерпевший, и на основании его показаний следователь составляет примерную картину совершения преступления, а также фиксирует приметы преступника. В этом плане важно отметить, что обстоятельная и полная информация, которую предоставляет потерпевший, способствует быстрому расследованию преступления.

Большое значение в раскрытии преступлений «по горячим следам» имеет фактор надлежащего комплектования следственно-оперативной группы как с кадровой, так и с технической точек зрения. Так, специалисты указывают, что «одним из факторов расследования преступлений «по горячим следам» выступает формирование следственно-оперативной группы, оснащенной для проведения оперативных и поисковых мероприятий. При этом не должна нарушаться цепочка передачи информации между дежурной частью, следователем и следственно-оперативной группой, а следователь как лицо, руководящее процессом расследования, должен с учетом особенностей конкретного преступления и складывающейся следственной ситуацией определять план действий».

Отсюда вытекает необходимость надлежащего комплектования следственно-оперативной группы, которая реагирует на преступление, имеющее потенциал раскрытия «по горячим следам». Следственно-оперативная группа должна быть укомплектована именно высококвалифицированными сотрудниками. Такие сотрудники должны иметь опыт раскрытия преступлений «по горячим следам», необходимую квалификацию, а также и необходимые технические средства для того, чтобы иметь возможность быстро прибыть на место происшествия, осмотреть место совершения преступного деяния, провести необходимые исследования следов преступления, а также проанализировать криминалистические учёт. Это важно для того, чтобы определить какие-либо признаки подозреваемых и обвиняемых в совершении преступления. Кроме того, может возникнуть необходимость организовать обход комиссионных магазинов, ломбардов, а также различных скупок краденого, а до этого также необходимо иметь транспортные средства. Следственно-оперативная группа должна иметь возможность взаимодействовать с оператором сотовой связи, использовать различную информации о геолокации, для того чтобы, например, определить местонахождение похищенного смартфона и т.д. Это говорит о том, что следственно-оперативная группа должна быть оснащена необходимыми информационно-телекоммуникационными технологиями, которые позволяют быстро получать необходимую информацию и мгновенно передавать ее для анализа или проверки компетентным лицам. Наполнение криминалистических учетов увеличивает вероятность быстрого выявления лица, сведения о котором имеются в правоохранительных органах. Таким образом, материально-техническая оснащённость следствия становится также одним из решающих факторов успешности расследования «по горячим следам» в современном мире.

Итак, для того чтобы раскрыть преступление «по горячим следам», необходимо, прежде всего, быстро и своевременно получить информацию о совершенном преступлении, о месте его совершения. Далее, важно составить план расследования данного преступления и быстро прибыть на место совершения преступления для его осмотра. При этом, как было указано,

следственно-оперативная группа должна иметь не только необходимые транспортные средства, но и оборудование, информационно-коммуникационные технические средства для того, чтобы максимально быстро определить какие-либо отдельные признаки совершения преступления, обозначить возможное направление, куда мог скрыться преступник и т.д. Допрос потерпевшего и опросы очевидцев дают возможность выявить приметы преступника. Выше было указано, что важно наладить взаимодействие следственно-оперативной группы с участковыми уполномоченными полиции тех административных участков, где имело место преступление, с операторами сотовой связи, а также с иными лицами, которые могут помочь следственно-оперативной группе собрать максимальное количество фактических данных для того, чтобы определить и задержать лицо, виновное в совершении преступления.

СПИСОК ЛИТЕРАТУРЫ:

1. Аверьянова Т.В., Белкин Р.С., Корухов Ю.Г., Россинская Е.Р. Криминалистика: учебник / под ред. Р.С. Белкина. М.: НОРМА, 2011. 990 с.;
2. Демьяненко Д. С. Особенности методики расследования по горячим следам // Международный научный журнал «Символ науки». 2016. № 10-1. С. 178-180;
3. Паутова Т. А. Деятельность следователя по организации раскрытия преступлений по «горячим следам» // Научно-методический электронный журнал «Концепт». 2014. Т. 20. С. 1311-1315;
4. Прокуденкова Т. М., Старичков М. В. Некоторые вопросы раскрытия и расследования преступлений «по горячим следам» // Право и управление. 2022. № 11. С. 172-176;
5. Харитонов С.А. Использование инновационных технологий в расследовании преступлений по «горячим следам» // Новые вызовы - новые исследования: сб. статей II Междунар. науч.-практ. конф. Петрозаводск: Международный центр научного партнерства «Новая Наука», 2022. С. 95-97.

Vakhrushkin N.A.

East Siberian Institute of Ministry of Internal Affairs of Russia
(Irkutsk, Russia)

**METHODS OF DISCLOSURE AND INVESTIGATION
OF CRIMES IN "HOT" TRACKS**

***Abstract:** this article discusses the methods and necessary actions for the detection and investigation of crimes "in hot pursuit". The author concludes that there is a need for a rapid response to a crime report, proper personnel and technical equipment of the investigative task force, and the establishment of interaction between this group and local police officers. The importance of planning an investigation "in hot pursuit" is indicated and an algorithm of actions for the successful conduct of such an investigation is determined.*

***Keywords:** crime investigation, hot pursuit, investigative task force, local police commissioners.*

УДК 34 *Высочанский А.С., Замараев В.И.*

Высочанский А.С.

студент Института истории и права

Хакасский государственный университет им. Н.Ф. Катанова

(г. Абакан, Россия)

Замараев В.И.

старший преподаватель кафедры

гражданско-правовых и уголовно-правовых дисциплин

Хакасский государственный университет им. Н.Ф. Катанова

(г. Абакан, Россия)

**РУКОВОДИТЕЛЬ СЛЕДСТВЕННОГО ОРГАНА,
ЕГО МЕСТО И ЗНАЧЕНИЕ В ОРГАНИЗАЦИИ И КОНТРОЛЕ
ЗА РАССЛЕДОВАНИЕМ ДЕЛ, ПРОЦЕССУАЛЬНЫЕ ПОЛНОМОЧИЯ**

Аннотация: статья посвящена анализу месту и значению руководителя следственного органа в организации, а также контролю за расследование дел и его процессуальные полномочия.

Ключевые слова: руководитель, следственный орган, процессуальные полномочия, органы внутренних дел, органы предварительного следствия.

В министерстве внутренних дел России (далее – МВД России) существует множество подразделений, выполняющих различные функции по охране общественного порядка и борьбе с преступностью. Также важно отметить, что существует руководство каждого такого подразделения, которое осуществляет контроль и организацию деятельности. Так у следственных подразделений МВД существует руководитель, который координирует и организует работу следователей.

Полное руководство именно следственных органов МВД осуществляет Заместитель Министра внутренних дел РФ – начальник следственного департамента МВД России. Далее идут начальники следственных подразделений территориальных органов по всей России. Основываясь на приказе МВД России от 9 января 2018 года N 1, структурируется перечень территориальных органов, где могут быть назначены начальники и его заместители соответствующего подразделения [1].

Таким образом, назначение в территориальные органы происходит на уровнях: следственное управление управления на транспорте по федеральным округам, следственное управление (отдел) управления на транспорте, следственное управление (отдел) главного управления, следственное управление (отдел) министерства внутренних дел по республикам.

Анализ роли и значения руководителя следственного органа нуждается в дополнительном теоретическом осмыслении, поскольку существует ряд проблем его деятельности в указанной сфере: значительная служебная нагрузка, когда у руководителя следственного органа находится большое число дел на проверке, недостаточный уровень профессиональной подготовки следственных работников, их профессиональная неопытность, что обуславливается текучестью кадров, невнимательное отношение к следственной и оперативной информации, низкая исполнительская дисциплина [2, с. 78].

Задачей процессуального контроля руководителя следственного органа состоит в проверке соответствия процессуальной деятельности следователей или следственной группы специализирующихся на расследовании подследственных им преступлений, нормам уголовно-процессуального законодательства Российской Федерации.

Существует две основные формы процессуального контроля [3, с. 31]:

1) ознакомление в полном объеме с материалами уголовных дел следователя или следственной группы, порученных им,

2) полное изучение находящихся в производстве материалов проверок сообщений о преступлениях и уголовных дел, приостановленных или прекращенных уголовных дел, образующейся в ходе процессуальной деятельности следователя.

Также основываясь на ст. 39 УПК РФ руководитель следственного органа уполномочен: поручение производства предварительного расследования следователю или группе следователей, изъятие уголовного дела на определенных основаниях и передача уголовного дела другому следователю или группе следователей, также определение состава следственной группы, продлевать сроки предварительного расследования, разрешать отводы, заявленные следователю, а также его самоотводы, отстранять следователя от дальнейшего производства расследования, если им допущено нарушение требований УПК РФ, отменять незаконные или необоснованные постановления нижестоящего руководителя следственного органа и другие функции прописанные в уголовно – процессуальном законодательстве [3].

Основываясь на различных приказах МВД России можно сформулировать следующие задачи и функции начальника следственного подразделения: представляет следственное управление (отдел) в органах власти, других ведомствах, учреждениях и организациях, пресекает факты вмешательства лиц, не имеющих законом полномочий, в процессуальной деятельности следователей, в сфере своей деятельности издает приказы, распоряжения, организует рассмотрение представлений и требований прокуроров, постановлений и определений судов, организует взаимодействие следователей следственного управления (отдела) с органами прокуратуры и суда, а также с органами, осуществляющими оперативно-розыскную и экспертно-криминалистическую деятельность, дознание, представляет надзирающему прокурору в установленные сроки статистическую отчетность о результатах следственной работы.

Очевидно, что для достижения поставленных целей необходимо: повышение уровня квалификации и совершенствование деятельности,

профессиональный отбор кандидатов, проведение лекции по проверке и контролю уголовных дел находящиеся в компетенции начальников подразделений следствия, рассмотреть возможность повышения квалификации следователей в учебных заведениях, при назначении на должности руководящего состава.

В целом работу руководителя предварительного следствия следует оценить положительно, так, как, несмотря на большую нехватку кадров, следователи, назначаемые на данные должности, пытаются координировать работу следователей и осуществлять контроль уголовных дел, находящихся в производстве.

СПИСОК ЛИТЕРАТУРЫ:

1. Приказ МВД России от 09.01.2018 N 1 "Об органах предварительного следствия в системе МВД России" // [Электронный ресурс]. Консультант Плюс [сайт]. – URL: <https://www.consultant.ru/cons/cgi/online.cgi?req=doc&base=EXP&n=720316#OKNA9yTJH1RQ3jkE>;
2. Толкаченко А. А. Типичные ошибки и недостатки следствия, влияющие на квалификацию преступлений, с точки зрения судов / А. А. Толкаченко // Вестник Университета прокуратуры Российской Федерации. 2019. № 4 (72). С. 70-79;
3. Организация деятельности органов предварительного следствия и дознания в системе МВД России: учебное пособие / А.А. Нечаев, С.И. Курилов. Москва: Академия управления МВД России, 2021. – 31 с.;
4. Уголовно-процессуальный кодекс Российской Федерации" от 18.12.2001 N 174-ФЗ (ред. от 27.11.2023) " // [Электронный ресурс]. Консультант Плюс [сайт]. – URL:<https://www.consultant.ru/cons/cgi/online.cgi?req=doc&base=LAW&n=46298>

2&dst=1000000001&cacheid=79C3AF63B415C4FEBBB4E2924E8DF4&mode=spl
us&rnd=KOEwkw#F8uD9yTSyE2D5Thr;

5. Официальные данные Министерства внутренних дел Российской Федерации [Электронный ресурс] // Официальный сайт МВД России [сайт]
URL: <https://мвд.рф> (дата обращения 01.10.2023)

Vysochansky A.S., Zamaraev V.I.

Vysochansky A.S.

Khakass State University

(Abakan, Russia)

Zamaraev V.I.

Khakass State University

(Abakan, Russia)

**HEAD OF INVESTIGATIVE AUTHORITY, HIS PLACE
AND IMPORTANCE IN ORGANIZATION AND CONTROL
OF INVESTIGATION OF CASES, PROCEDURAL POWERS**

Abstract: the article is devoted to the analysis of the place and importance of the head of the investigative body in the organization, as well as control over the investigation of cases and his procedural powers.

Keywords: head, investigative body, procedural powers, internal affairs bodies, preliminary investigation bodies.

УДК 34

Горбунова Е.С.

Московский финансово-промышленный университет «Синергия»

(г. Москва, Россия)

РОЛЬ АДРЕСА ЮРИДИЧЕСКОГО ЛИЦА ПРИ ЕГО ГОСУДАРСТВЕННОЙ РЕГИСТРАЦИИ

Аннотация: в работе раскрываются актуальные проблемы, связанные с регистрацией юридических лиц. Рассмотрен один из случаев при котором регистрирующий орган может отказать в данной регистрации. Предложены пути решения данной проблемы.

Ключевые слова: юридические лица, государственная регистрация, регистрация, юридическое лицо, государственная регистрация, адрес, местонахождение.

Несмотря на то, что процедура государственной регистрации юридических лиц в настоящее время стала гораздо проще, чем было ранее, тем не менее это довольно трудоемкий процесс, который требует должного внимания.

Документы необходимые для государственной регистрации определены в ФЗ №129 «О государственной регистрации юридических лиц и индивидуальных предпринимателей» [ст. 12, 1], а именно:

1. Заявление о государственной регистрации,
2. Решение о создании,
3. Учредительный документ,
4. Документ об уплате гос. пошлины,
5. Выписка из реестра иностранных юридических лиц соответствующей страны происхождения или равное по юридической силе доказательство юридического статуса иностранного юридического лица - учреждения.

Зачастую возникают судебные споры о несоблюдении условий вышеупомянутого федерального закона.

В данном случае речь идет о предоставляемых документах, уполномоченным лицом, чтобы произвести государственную регистрацию юридического лица.

В действующем законодательстве определен перечень необходимых документов. Тем не менее, сохраняется проблема с их правильным оформлением и зачастую это зависит от человеческого фактора, так как малейшая, казалось бы, незначительная ошибка может привести к тому, что регистрирующий орган откажет в регистрации и вернет документы на доработку, чтобы устранить ошибки.

Так, немало важным фактом является указание актуального и достоверного адреса о местонахождении юридического лица.

Адрес играет большую роль, так как именно благодаря нему происходит связь с юридическим лицом, то есть сообщения, уведомления, извещения и т.д. отправляются именно по указанному адресу, который прописан в ЕГРЮЛ. Здесь стоит отметить то, что адрес должен соответствовать месту нахождения постоянно действующего исполнительного органа, а если такового нет, то лица или органа, который может совершать действия от имени этого юридического лица без доверенности. [ст. 54, 2]

Таким образом, если адрес указан неверно или же вообще является не достоверным, то это приводит к невозможности исполнить какое-либо обязательства и реализовать субъективные права.

В данном случае, чтобы избежать подобных ситуаций, регистрирующий орган наделен обязанностью проверять все сведения, предоставляемые для государственной регистрации юридического лица, то есть он проверяет все поданные сведения на достоверность. Таким образом происходит проверка по формальному признаку и содержанию. [стр. 209, 3]

В случаях, если в ходе проверки адреса сведения оказались не достоверными (указанный адрес не существует или же указанный объект недвижимости разрушен и т.д.), регистрирующий орган вправе отказать в регистрации. [ст. 23, 1]

То есть суть указания достоверного адреса заключается в том, что отправленное сообщение должно быть реально получено юридическим лицом, так как такие сообщения, доставленные по указанному адресу в ЕГРЮЛ, считаются полученными, даже если сам юридическое лицо по каким-либо причинам не находится по указанному адресу. [стр. 44, 4]

Исходя из вышесказанного можно сделать вывод, что составление документов для государственной регистрации юридического лица - это очень важный этап, поэтому есть следующие пути решения данной проблемы:

1. Можно обратиться к специалистам за составлением полного пакета документов во избежание возможных проблем с регистрацией,

2. Если же данные действия производятся самим учредителем, необходимо внимательно, не торопясь составить данные документы и по завершению перепроверить на наличие недочетов и ошибок. При выявлении таковых - исправить.

СПИСОК ЛИТЕРАТУРЫ:

1. Федеральный закон «О государственной регистрации юридических лиц и индивидуальных предпринимателей» от 08.08.2001 N 129-ФЗ [Электронный ресурс] // справочная правовая система «Консультант плюс»;
2. Гражданский кодекс Российской Федерации (часть первая) от 30.11.1994 N 51-ФЗ (ред. от 24.07.2023) (с изм. и доп., вступ. в силу с 01.10.2023) [Электронный ресурс] // справочная правовая система «Консультант плюс»;
3. Гражданское право: учебник: в 2 томах: [16+] / под ред. Б. М. Гонгало. – 4-е изд., перераб. и доп. – Москва: Статут, 2021. – Том 1. – 614 с.;
4. Гражданское право: учебное пособие / Н. Д. Эриашвили, П. В. Алексей, Т. М. Аникеева [и др.], под ред. А. Н. Кузбагарова, В. Н. Ткачёва, Московский университет МВД России им. В.Я. Кикотя. – 6-е изд., перераб. и доп. – Москва: Юнити-Дана, 2019. – 768 с.

Gorbunova E.S.

Moscow Financial and Industrial University Synergy

(Moscow, Russia)

ROLE OF ADDRESS OF LEGAL ENTITY IN ITS STATE REGISTRATION

***Abstract:** the paper reveals the actual problems associated with the registration of legal entities. One of the cases in which the registration authority may refuse this registration is considered. The ways of solving this problem are proposed.*

***Keywords:** legal entities, state registration, registration, legal entity, state registration, address, location.*

УДК 34 Горностаева А.И., Петров С.В.

Горностаева А.И.

студент 1 курса факультета права и управления
Владимирский юридический институт ФСИН России
(г. Владимир, Россия)

Научный руководитель:

Петров С.В.

к.э.н., доцент
заведующий кафедрой управления и информационных технологий
Владимирский юридический институт ФСИН России
(г. Владимир, Россия)

ИНФОРМАЦИОННЫЕ ТЕХНОЛОГИИ В КОЛЛЕКТОРСКОЙ ДЕЯТЕЛЬНОСТИ

***Аннотация:** на сегодняшний день актуализируется использование информационных технологий в различных направлениях. Одним из них является коллекторская деятельность. Цель представленной статьи заключается в анализе использования информационных технологий в коллекторской деятельности. Научная ценность работы состоит в попытке систематизации информации относительно возможностей использования инновационных информационных технологий для повышения эффективности и качества работы в коллекторской деятельности.*

***Ключевые слова:** информационные технологии, коллектор, коллекторская деятельность, автоматизация.*

Информационные технологии позволяют значительно повысить качество и эффективность решения задач в бытовой и профессиональной сфере жизнедеятельности человека. Преимуществом использования данных технологий является возможность автоматизации и сокращение времени на

выполнение различных задач. Именно за данными технологиями стоит будущее практически во всех отраслях деятельности человека. Так, информационные технологии становятся неотъемлемой частью коллекторской деятельности, и их использование является актуальным и необходимым.

Во-первых, они позволяют автоматизировать и оптимизировать процессы работы коллекторской фирмы. Благодаря использованию специализированного программного обеспечения можно существенно повысить эффективность и скорость обработки информации о должниках, а также установления и поддержания контактов с ними.

Во-вторых, информационные технологии обеспечивают возможность централизованного хранения и обработки данных о должниках. Наличие единой базы данных позволяет избежать дублирования информации, устранить ошибки при ее редактировании, а также обеспечить быстрый и удобный доступ к необходимым данным. Это способствует повышению качества обслуживания клиентов и ускорению процессов принятия решений.

В-третьих, информационные технологии позволяют улучшить контроль над процессами коллекторской деятельности. Благодаря возможности автоматического анализа и мониторинга данных, а также использованию алгоритмов искусственного интеллекта, коллекторская фирма может оперативно выявлять и анализировать негативные тенденции и проблемные ситуации. Это позволяет своевременно принимать меры по их устранению и предотвращению возникновения новых проблем. Использование информационных технологий в коллекторской деятельности имеет ряд преимуществ:

1. Автоматизация процессов: информационные технологии позволяют автоматизировать множество рутинных задач, таких как отправка напоминаний, учет и обработка данных, подготовка отчетов и документов. Это сокращает время и усилия, которые требуются для выполнения различных задач, и увеличивает эффективность работы коллекторов,

2. Улучшение доступа к информации: благодаря информационным технологиям коллекторы могут быстро получить доступ к актуальным и полным

данным о должниках, их истории платежей, задолженностях и прочей информации, которая может быть полезна для установления контакта с должниками и разработки стратегии взыскания,

3. Увеличение эффективности работы: информационные технологии позволяют коллекторам установить более эффективные процессы обработки платежей, минимизировать ошибки и снизить затраты на взыскание задолженностей. Автоматическое определение наилучшей стратегии взыскания и использование алгоритмов интеллектуального анализа данных помогают оптимизировать работу и увеличить вероятность успешного взыскания,

4. Улучшение клиентского опыта: благодаря информационным технологиям коллекторы могут предоставить клиентам удобные каналы связи, такие как онлайн-чаты, электронные письма и SMS-уведомления, что упрощает взаимодействие с должниками и повышает уровень удовлетворенности клиентов. Кроме того, системы управления отношениями с клиентами (CRM) позволяют улучшить взаимодействие с клиентами и персонализировать коммуникацию,

5. Улучшение аналитических возможностей: информационные технологии предоставляют коллекторам инструменты для анализа данных и мониторинга показателей эффективности взыскания. Это позволяет выявить тренды, узнать причины долгов и сделать прогнозы, что поможет принимать более обоснованные решения.

Таким образом, основной целью статьи являлось выполнение анализа относительно использования информационных технологий в деятельности коллекторов. В результате статьи определена актуальность и необходимость их использования в данной сфере, а также основные преимущества. В заключение необходимо отметить, что использование информационных технологий в коллекторской деятельности актуально, так как оно позволяет оптимизировать процессы работы, обеспечить единый и надежный доступ к данным, а также улучшить контроль над процессами. Это в свою очередь повышает

эффективность и конкурентоспособность коллекторской фирмы на рынке и обеспечивает качественное обслуживание клиентов.

СПИСОК ЛИТЕРАТУРЫ:

1. Остринская, Л. И. Применение прикладных информационных систем при решении вопросов по возврату просроченной задолженности между банками и организациями строительной сферы / Л. И. Остринская, А. С. Данилова // Архитектурно-строительный и дорожно-транспортный комплексы: проблемы, перспективы, инновации. 2019. – С. 497-501. – EDN ISFXLN;
2. Врублевская, К. А. Методы и модели управления рисками деятельности коллекторских агентств в условиях развития информационно-телекоммуникационных технологий / К. А. Врублевская, Ю. М. Брумштейн, Н. И. Мавлюдова // Прикаспийский журнал: управление и высокие технологии. – 2019. – № 4(48). – С. 81-98. – EDN ABTWMP;
3. Масюк, Н. Н. Инструменты управления рисками коллекторских агентств в условиях цифровых трансформаций / Н. Н. Масюк, Н. А. Приходько // Вызовы современности и стратегии развития общества в условиях новой реальности. 2023. – С. 304-308. – EDN SQXLAQ;
4. Построение и оценка моделей коллекторского скоринга на базе аналитической платформы Deductor / К. С. Сираева, Д. В. Катасева, А. С. Катасев [и др.] // Вестник Технологического университета. – 2019. – Т. 22, № 1. – С. 112-115. – EDN VUKSLY;
5. Щербакова, А. В. Взаимосвязь цифровизации и бухгалтерского учета / А. В. Щербакова, Т. А. Брянцева // XI Международный молодежный форум "Образование. Наука. Производство. 2019. – С. 1593-1597. – EDN OTCGKC.

Gornostaeva A.I., Petrov S.V.

Gornostaeva A.I.

Vladimir Law Institute of Federal Penitentiary Service of Russia
(Vladimir, Russia)

Scientific advisor:

Petrov S.V.

Vladimir Law Institute of Federal Penitentiary Service of Russia
(Vladimir, Russia)

INFORMATION TECHNOLOGY IN COLLECTION ACTIVITIES

***Abstract:** today the use of information technologies in various directions is being updated. One of them is collection activities. The purpose of the presented article is to analyze the use of information technology in collection activities. The scientific value of the work lies in the attempt to systematize information regarding the possibilities of using innovative information technologies to improve the efficiency and quality of work in collection activities.*

***Keywords:** information technology, collector, collection activities, automation.*

УДК 34 Горностаева А.И., Петров С.В.

Горностаева А.И.

студент 1 курса факультета права и управления
Владимирский юридический институт ФСИН России
(г. Владимир, Россия)

Научный руководитель:

Петров С.В.

к.э.н., доцент
заведующий кафедрой управления и информационных технологий
Владимирский юридический институт ФСИН России
(г. Владимир, Россия)

ПСИХОЛОГИЧЕСКИЕ АСПЕКТЫ ПОДГОТОВКИ ЗАКЛЮЧЕННЫХ К ОСВОБОЖДЕНИЮ

Аннотация: федеральная система исполнения наказаний имеет особое значение в обеспечении порядка в жизни социума. Одной из актуальных задач является подготовка заключенных к освобождению, при выполнении которой необходимо учитывать и обеспечивать ряд факторов. Основной целью статьи является выполнение анализа относительно психологических аспектов для подготовки заключенных к освобождению. Материалы работы могут быть полезны для российской федеральной системы исполнения наказаний для повышения качества и результативности при подготовке заключенных к освобождению.

Ключевые слова: заключенный, освобождение, социум, психологические аспекты, психология, подготовка.

Вопрос подготовки заключенных к освобождению является крайне актуальным и важным как для самих заключенных, так и для общества в целом. Прежде всего, это связано с тем, что верное возвращение заключенных в общество может существенно снизить вероятность их рецидива. Если

заклученный не получит подготовки и поддержки после освобождения, он может оказаться безработным, без средств к существованию и без поддержки, что может привести его к повторному совершению преступлений.

Подготовка заключенных к освобождению помогает им в адаптации к жизни на свободе. Она включает в себя обучение новым навыкам, включая профессиональное образование, развитие социальных навыков и общественного поведения. Это позволяет заключенным научиться функционировать в обществе, учиться решать конфликты мирным путем и находить легальные и полезные способы заработка. Подготовка заключенных является сложным и многогранным процессом, требующим последовательного и индивидуального подхода. Она основана на идее решения проблем, которые могут возникнуть при интеграции заключенного в общество, и предоставляет им необходимые инструменты, чтобы обеспечить устойчивый успех после освобождения.

Кроме того, рассматриваемый процесс способствует реабилитации заключенных и их социализации. Она помогает заключенным поверить в себя, в свои способности и возможности. Важно, чтобы заключенные имели возможность получить образование и профессиональные навыки, чтобы их шансы на успешное возвращение в общество были максимальными. Таким образом, подготовка заключенных к освобождению не только помогает им, но и обществу в целом, поскольку сохраняет и способствует укреплению безопасности и стабильности.

Подготовка заключенных к освобождению имеет важное психологическое значение, так как может повлиять на их адаптацию к обществу и на возможность предотвращения повторных преступлений. Некоторые из ключевых психологических аспектов подготовки заключенных к освобождению включают:

1. Мотивация: психологическая подготовка должна помочь заключенным развить и поддерживать мотивацию изменить свою жизнь и избежать повторных преступлений. Это может включать работу с их ценностями, установками и целями, а также помощь в создании планов для будущего,

2. Самооценка и самооэффективность: подготовка должна помочь заключенным развить здоровую самооценку и уверенность в собственных способностях изменить свою жизнь. Это может включать работу над развитием навыков, повышением уровня образования или профессиональной подготовки,

3. Развитие навыков: часто заключенные нуждаются в развитии навыков, которые помогут им успешно воссоединиться с обществом после освобождения. Это может включать навыки поиска работы, финансового планирования, управления временем, коммуникации и разрешения конфликтов,

4. Поддержка социальной адаптации: психологическая подготовка должна помочь заключенным восстановить связь с семьей и обществом, развить здоровые отношения и научиться справляться с социальными вызовами. Также важно обеспечить доступ к услугам реабилитации и поддержки после освобождения,

5. Поддержка эмоционального благополучия: многие заключенные могут испытывать эмоциональные проблемы, такие как тревожность, депрессия или травматический стресс. Психологическая подготовка должна помочь им развить стратегии саморегуляции эмоций и управления стрессом, а также предоставить средства для разрешения эмоциональных проблем.

Таким образом, основной целью представленной статьи являлось рассмотрение вопроса психологической подготовки заключенных к освобождению. В результате работы определена актуальность вопроса и основные психологические аспекты, которые необходимо учитывать при подготовке заключенных к освобождению. В заключение необходимо отметить, что психологическая подготовка заключенных к освобождению является сложным и многогранным процессом, требующим индивидуального подхода и сотрудничества между психологами, пенитенциарной системой и другими сторонами, занимающимися реабилитацией и ресоциализацией заключенных.

СПИСОК ЛИТЕРАТУРЫ:

1. Гузева, В. В. Психологические особенности подготовки осужденных к освобождению / В. В. Гузева // Человек: преступление и наказание. 2021. – С. 130136. – EDN PGNJME;
2. Симонович, Н. Е. Подготовка осужденных к освобождению из мест лишения свободы: психологические аспекты / Н. Е. Симонович // Тенденции развития науки и образования. – 2020. – № 673. – С. 3236. – DOI 10.18411/lj11202088. – EDN BVHHT;
3. Южанин, В. Е. Институт подготовки осужденных к освобождению в прогрессивной системе отбывания наказания в виде лишения свободы / В. Е. Южанин, Д. В. Горбань // Психопедагогика в правоохранительных органах. – 2020. – Т. 25, № 3(82). – С. 338344. – DOI 10.24411/19996241202013014. – EDN VVNCPS;
4. Горяинов, К. К. Междисциплинарное изучение социально педагогической подготовки осужденных к освобождению / К. К. Горяинов // Теория права и межгосударственных отношений. – 2021. – Т. 1, № 5(17). – С. 317. – EDN ESICDA;
5. Горбань, Д. В. Теоретические аспекты подготовки осужденных к освобождению из исправительных учреждений УИС Российской Федерации / Д. В. Горбань // Пенитенциарная система и общество: опыт взаимодействия. 2020. – С. 3437. – EDN XZGKQM.

Gornostaeva A.I., Petrov S.V.

Gornostaeva A.I.

Vladimir Law Institute of Federal Penitentiary Service of Russia
(Vladimir, Russia)

Scientific advisor:

Petrov S.V.

Vladimir Law Institute of Federal Penitentiary Service of Russia
(Vladimir, Russia)

PSYCHOLOGICAL ASPECTS OF PREPARATION OF PRISONERS FOR RELEASE

***Abstract:** the federal penal system is of particular importance in ensuring order in the life of society. One of the urgent tasks is preparing prisoners for release, in the implementation of which it is necessary to take into account and ensure a number of factors. The main purpose of the article is to carry out an analysis regarding psychological aspects to prepare prisoners for release. The materials of the work may be useful for the Russian federal penitentiary system to improve the quality and effectiveness of preparing prisoners for release.*

***Keywords:** prisoner, release, society, psychological aspects, psychology, preparation.*

УДК 34 Григорьева А.А., Лифанова М.В.

Григорьева А.А.

студент кафедры уголовного права и процесса

Уфимский университет науки и технологий

(г. Уфа, Россия)

Лифанова М.В.

канд. юр. наук, доцент кафедры уголовного права и процесса

Уфимский университет науки и технологий

(г. Уфа, Россия)

ТРИ СОСТАВЛЯЮЩИЕ ЭФФЕКТИВНОЙ АНТИКОРРУПЦИОННОЙ ПОЛИТИКИ

Аннотация: в работе представлен анализ успешной борьбы с коррупционными преступлениями Республики Сингапур. На основе проведенного исследования выявлены основные факторы, способствующие эффективной реализации антикоррупционной политики государства.

Ключевые слова: коррупция, коррупционные преступления, антикоррупционная политика, политическая система государства, экономическая система государства, государственный служащий.

Антикоррупционная политика государства представляет собой комплекс взаимосвязанных основополагающих принципов, процедур и конкретных мероприятий, направленных на предупреждение и пресечение коррупционных правонарушений.

Эффективность антикоррупционных мер справедливо рассматривать как успешность или результативность проведенной политики против преступлений коррупционной направленности. Успешность в данном случае предполагает положительную оценку той или иной деятельности. Однако стоит отметить, что

реализация мер, направленная на противодействие коррупции, имеет переменный успех, что связано как с особенностями самого государства, так и со сложностью самого феномена коррупции в принципе.

В настоящее время среди стран Азиатско-Тихоокеанского Региона Республика Сингапур является наименее коррумпированным государством наряду со странами Скандинавии. К моменту обретения полной независимости (1965 г.) Республика Сингапур представляла собой страну с низким уровнем экономического развития, политическая система которой была высоко коррумпированной, а большая часть населения – неграмотным [2, с. 33]. Однако за небольшой промежуток времени Сингапур стал высокоразвитым государством, одним из крупнейших финансовых центров Азии, а также смог достичь значительных успехов в области противодействия коррупции, что стало возможным, прежде всего, благодаря реализации эффективной национальной антикоррупционной политики. В настоящее время к мерам противодействия коррупции, используемым в Республике Сингапур, относятся:

1. Наличие сильной политической воли [4, с. 240] Под политической волей в данном случае понимается действующая национальная стратегия противодействия коррупции, а также активная поддержка реализации этой стратегии политической элитой, поскольку эффективность антикоррупционных мер возможна в случае реального стремления правящего руководства государства решить эту серьезную проблему. Основная роль в формировании и реализации политической воли, как правило, принадлежит главе государства, который имеет наибольшие полномочия по обеспечению национальной безопасности, руководства и координации деятельности правоохранительных структур. Впервые инициатива противодействия преступности в данной области была принята первым Премьер-министром Республики Сингапур Ли Куан Ю в начале 1960-х гг. [4, с. 242]. Именно с этого момента был обозначен вектор на формирование неподкупного государственного аппарата и гражданского общества, основанных на уважении законов, социальном равенстве и социальном благополучии, открытости, а также меритократии. Другими

словами, закон должен действовать для всех граждан одинаково, независимо от занимаемой ими должности, политических предпочтений и приближенности к правящей власти. Таким образом, устранение коррупции и повышение доверия и уважения среди граждан – приоритетное направление внутренней политики Сингапура.

2. Создание эффективной системы правового регулирования. Для эффективного функционирования антикоррупционного механизма, в первую очередь, была создана нормативно-правовая база [1, с. 7]. 17 июня 1960 г. был принят Закон «О предотвращении коррупции», который определил направления антикоррупционной политики, а также виды преступлений и меры наказания за них как в государственном, так и частном секторах. Позже, 16 сентября 1963 г., была принята Конституция Сингапура, в которой были отражены основные принципы противодействия преступности. В результате введения универсальных нормативных актов исчезла двусмысленность и неоднозначность, была создана жёсткая система наказаний для всех государственных служащих, которые были лишены права неприкосновенности. Кроме того, был введен основополагающий принцип антикоррупционной политики – «презумпция виновности» [3, с. 68] В соответствии с реализацией данного принципа в качестве доказательства виновности во взяточничестве используется материальное состояние государственного служащего, которое по оценке не соответствует его законным трудовым доходам.

Обеспечением соблюдения законов в сфере противодействия коррупции занимается специализированный орган – Бюро по расследованию коррупционных случаев (далее – Бюро), который обладает политической и функциональной самостоятельностью [3, с. 68]. В соответствии с Законом «О предотвращении коррупции» к основным функциям Бюро относятся:

- рассмотрение жалоб по фактам коррупции,
- контроль над деятельностью государственных служащих,
- расследование преступлений,
- задержание,

- проведение обыска,
- проверка банковских счетов и имущества подозреваемых.

Кроме того, данный государственный институт занимается отбором кандидатов на высокопоставленные должности, проводит собеседования на вакантные места и организует тендеры на государственные заказы. Также Бюро отвечает за реализацию основополагающего принципа честности и неподкупности в государственной службе, а также контролирует деятельность предрасположенных к коррупционным проявлениям политических институтов с целью выявления и устранения возможных слабостей в системе управления, рекомендуя принять соответствующие меры.

3. Предоставление реальной автономии судебным органам. В соответствии с конституционным принципом разделения властей, в Сингапуре судебные органы обладают полной свободой и независимостью [3, с. 10]. Это обеспечивает идеальное взаимодействие между исполнительной властью, Национальным бюро по расследованию коррупционных случаев, а также судебной системой, что делает антикоррупционную политику страны более эффективной. Примечательно, что, как и в большинстве государств, в Республике Сингапур высшей судебной инстанцией является Верховный суд, в состав которого входят Апелляционный суд и Высший суд. Они выносят решения как по гражданским, так и уголовным делам, включая экономические преступления и преступления коррупционной направленности.

4. Повышение заработных плат государственным служащим. Сингапурское правительство обратило внимание на причины существования коррупции – социально-экономическое положение чиновников. Однозначно, что лица, наделённые властью, получая низкие заработные платы, будут компенсировать их взятками. Поэтому, чтобы снизить влияние данного фактора, государственным служащим повысили оплату труда и одновременно ввели жесткую систему ответственности за коррупционные правонарушения. Стоит отметить, что методика расчёта заработной платы государственных служащих,

которая была введена в самом начале реализации антикоррупционной политики, действует в Республике Сингапур и в настоящее время [4, с. 244]

Помимо вышеизложенных антикоррупционных мер в Сингапуре действуют эффективная система юридической ответственности, которую можно представить следующим образом (Рис. 1.).



Рис. 1. Меры наказания за коррупционные преступления в Сингапуре.

Таким образом, данные меры, принятые сингапурскими государственными органами для борьбы с коррупцией, способствовали значительному снижению уровня коррупции в Сингапуре.

С нашей точки зрения, реализация комплекса мер, направленного на формирование политической воли в сочетании с созданием эффективной нормативно-правовой базы, антикоррупционных институтов, автономной судебной системы является самым результативным методом борьбы с коррупцией. Прежде всего, это объясняется тем, что независимо от количества принимаемых внесистемных мер по противодействию коррупции, именно слаженная работа антикоррупционного механизма приводит к наиболее положительным результатам (Рис. 2.).



Рис. 2. Три составляющие эффективной антикоррупционной политики.

Вот почему некоторые страны до сих пор испытывают большое количество трудностей в борьбе с коррупцией, несмотря на многочисленное количество предпринимаемых мер. Причина в том, что основные три составляющие антикоррупционного механизма, как правило, функционируют в государстве обособленно. Либо реализуется политика по формированию политической воли и судебной автономии, но при этом отсутствует эффективная правовая база, либо имеется эффективная правовая база, но отсутствует политическая воля и судебная автономия. Республика Сингапур относится к числу именно тех стран, которые осознали, что реализация политики по борьбе с коррупцией обязательно должна включать в себя сочетание этих трех составных элементов.

СПИСОК ЛИТЕРАТУРЫ:

1. Атоян, Т. Г. Политико-правовые методы борьбы с коррупцией: анализ опыта Сингапура и Гонконга // Закон и власть. – 2020. – № 4. – С. 7-10;
2. Калач А.В., Кулакова Н.Г. Противодействие коррупции и борьба с коррупционными проявлениями в Сингапуре и Российской Федерации:

сравнительно-правовой анализ // Вестник Самарского юридического института. 2019. № 2. С. 33;

3. Кожарин М.М. Меры по предупреждению коррупции в Сингапуре // Вестник науки. 2022. № 10 (55). С. 68;

4. Махмутова, М. Р. Опыт Сингапура в борьбе с коррупцией // Теоретические и практические аспекты развития науки и образования в современном мире: Материалы Международной (заочной) научно-практической конференции, София, Болгария, 16 мая 2017 года / Под общей редакцией А.И. Вострецова. – София, Болгария: Научно-издательский центр «Мир науки» (ИП Вострецов Александр Ильич), 2017. – С. 239-244.

Grigorieva A.A., Lifanova M.V.

Grigorieva A.A.

Ufa University of Science and Technology
(Ufa, Russia)

Lifanova M.V.

Ufa University of Science and Technology
(Ufa, Russia)

THR COMPONENTS OF EFFECTIVE ANTI-CORRUPTION POLICY

***Abstract:** the paper presents an analysis of the successful fight against corruption crimes in the Republic of Singapore. Based on the conducted research, the main factors contributing to the effective implementation of the state's anti-corruption policy have been identified.*

***Keywords:** corruption, corruption crimes, anti-corruption policy, political system of state, economic system of state, civil servant.*

УДК 34

Губашева Ю.Ю.

студентка 3 курса магистратуры заочной формы обучения
Поволжский институт управления имени П.А. Столыпина
Российская академия народного хозяйства и государственной службы
при Президенте Российской Федерации
(г. Саратов, Россия)

**ПРОБЛЕМЫ ИСПОЛНЕНИЯ ДОГОВОРА
О ПЕРЕДАЧЕ РЕБЕНКА В ПРИЕМНУЮ СЕМЬЮ
В ОТЕЧЕСТВЕННОЙ ЮРИДИЧЕСКОЙ ПРАКТИКЕ**

Аннотация: в статье обращается внимание на проблемы, возникающие при реализации договора о передаче ребенка в приемную семью. Показана связь отношений приемной семьи и опеки и попечительства. Раскрывается содержание проблемных аспектов, предлагаются пути решения.

Ключевые слова: приемная семья, опека и попечительство, орган опеки и попечительства, договор о приемной семье.

Согласно сформировавшейся в отечественной практике судебной статистике из 927 991 дела по семейным правоотношениям, рассмотренным в 2022 году, на споры, связанные с воспитанием детей, приходится 20 193 дела, удовлетворенных требований по которым 17 659 или 87%. Такие споры занимают примерно пятое место по количеству после споров о лишении родительских прав, невыплате алиментов на содержание несовершеннолетних детей, разделе имущества при разводе и непосредственно расторжении брака. В представленной статистике весомая доля дел по категории воспитания детей может иметь отношение непосредственно к осуществлению обязанностей по опеке и попечительству.

Проблемы исполнения договора о передаче ребенка в приемную семью во многом обусловлены проблемами реализации отношений опеки и попечительства. На это могут указывать положения Правил создания приемной семьи и осуществления контроля за условиями жизни и воспитания ребенка (детей) в приемной семье, утвержденные Постановлением Правительства РФ от 18 мая 2009 года №423. В частности, положения пункта второго, которые подтверждают за приемной семьей функции опеки и попечительства над переданными на воспитание детьми, а порядок заключения договора о приемной семье подчиняют порядку заключения договора об опеке и попечительстве.

С точки зрения техники юридического исполнения договора о приемной семье следует обратить внимание на проблему времени заключения договора. Из Правил создания приемной семьи и осуществления контроля за условиями жизни и воспитания ребенка (детей) в приемной семье следует, что между принятием решения гражданином(ми) о принятии ребенка или детей на воспитание и непосредственной передаче последних в приемную семью фактически нет промежуточного этапа на определение возможности полностью учесть при заключении договора интересы ребенка (детей).

Как и в случае с опекой и попечительством, а также усыновлением (удочерением) передача ребенка в приемную семью требует учета его интересов и мнения. Решение данных вопросов предсказуемо находится в ведении органа опеки и попечительства, который помимо оценки благоприятных возможностей воспитания в семье должен получить согласие ребенка, достигшего 10 лет (п. 9 Правил о создании приемной семьи). Возникает ситуация, когда в отсутствие промежуточного этапа между изъявлением будущими приемными родителями желания взять на воспитание ребенка или детей, подготовкой к этому и непосредственной передачей детей каждый отдельно взятый ребенок фактически оценивает свои перспективы лишь по факту появления потенциальных приемных родителей, как правило, в рамках одной единственной встречи с ними.

Ни Правила о создании приемной семьи и осуществления контроля за условиями жизни и воспитания ребенка (детей) в приемной семье, ни Правила

заключения договора об осуществлении опеки или попечительства в отношении несовершеннолетнего (утв. Постановлением Правительства РФ №423) не предусматривают период адаптации ребенка к будущим приемным родителям и/или опекунам, попечителям. Сама процедура исполнения договора о приемной семье в части передачи детей заключена только в выполнении формальных процедур по этапам:

- подачи заявления о желании стать приемными родителями,
- прохождения подготовки и получения заключения органа опеки и попечительства о возможности быть опекуном, попечителем,
- ознакомления с базой данных детей, оставшихся без попечения родителей, медицинскими и иными документами о состоянии здоровья детей,
- встречи с ребенком на основании выданного направления о его посещении органом опеки и попечительства.

После этого происходит единственная встреча с ребенком в организации, где он находится, в рамках которой возможно ознакомление с дополнительными документами на него. После встречи с ребенком необходимо сообщить о готовности взять его в приемную семью или отсутствия таковой. Договор будет заключен в течение 10 дней с момента выдачи акта о назначении будущих приемных родителей или приемного родителя опекуном, попечителем.

Несложно понять, что учет мнения достигшего 10 лет ребенка в таких условиях чрезмерно формализуется и при соответствии всех предшествовавших условий требованиям правил заключения договора о приемной семье последний заключается, если ребенок однозначно не выразил несогласие. В дальнейшем проблемы исполнения договора о передаче ребенка в приемную семью уходят в плоскость осуществления органом опеки и попечительства контрольных функций за условиями пребывания детей в приемной семье. Характерно здесь то, что за отсутствием промежуточного этапа адаптации ребенка к потенциальным приемным родителям не предусматривается и предварительная проверка условий, в которые передается ребенок приемным родителям.

До заключения договора о приемной семье у органа опеки и попечительства имеется достаточно времени на осуществление выездным способом проверки условий жизнедеятельности передаваемого приемным родителям ребенка. Сделать это возможно на основании выданного будущим приемным родителям акта о назначении опекунов или попечителей. Однако ни Правила о создании приемной семьи и осуществления контроля за условиями жизни и воспитания ребенка (детей) в приемной семье, ни Правила заключения договора об осуществлении опеки или попечительства в отношении несовершеннолетнего не предусматривают предварительной проверки условий, в которые будет передан ребенок, дети. Не закрывает данный вопрос и Федеральный закон от 24 апреля 2008 года №48-ФЗ «Об опеке и попечительстве», отсылая к Постановлению Правительства РФ №423.

Проблемы, возникающие при исполнении договора о приемной семье в таких условиях выражены в тексте Постановления Пленума Верховного Суда РФ от 20 апреля 2006 года № 8 :

- отсутствие взаимопонимания в силу личных качеств усыновителя и (или) усыновленного, в следствии чего усыновитель не пользуется авторитетом у ребенка либо ребенок не ощущает себя членом семьи усыновителя,

- умственной неполноценности или наследственных отклонений в состоянии здоровья ребенка, существенно затрудняющих либо делающих невозможным процесс воспитания, о наличии которых усыновитель не был предупрежден при усыновлении.

Разумеется, возникновению таких ситуаций не препятствует характер отношений приемной семьи. Можно утверждать, что приведенные Верховным Судом РФ ситуации универсальны не только для исполнения договора о приемной семье, где для приемных родителей, опекунов и попечителей возникает проблема надлежащего расторжения договора и обоснование возникших убытков на фоне произведенных затрат не из выплачиваемых из бюджета средств, а из собственных (например, покупка жилой недвижимости под воспитание сразу нескольких детей, затраты на поездки, культурные

мероприятия и т. п.). Спорные правоотношения могут возникнуть не только о возмещении фактических затрат, но и морального вреда, который получат приемные родители и который будет довольно сложно обосновать суду при соблюдении всех предварительных условий заключения договора и в отсутствие по тем или иным причинам у органа опеки и попечительства сведений о реальном состоянии ребенка или детей до фактической передачи в приемную семью.

Таким образом, проблемы исполнения договора о передаче ребенка в приемную семью определяются наличием нормативно-правовых пробелов в части установленного порядка фактической передачи детей, учета интереса и мнения достигшего 10-летнего возраста ребенка.

Содержательная схожесть юридического исполнения договора о передаче ребенка в приемную семью с опекой и попечительством опосредует все характерные для данных отношений проблемы, связанные с соответствием ребенка ожиданиям опекунов и попечителей, условий его жизнедеятельности, которые фактически контролируются органом опеки и попечительства только после передачи детей.

В качестве решения означенных проблем необходимо законодательно предусмотреть: промежуточный период адаптации ребенка к потенциальным приемным родителям до заключения договора, требования к обязательной предварительной проверке условий, в которые передается ребенок приемным родителям.

СПИСОК ЛИТЕРАТУРЫ:

1. Об опеке и попечительстве: Федеральный закон от 24 апреля 2008 г. № 48-ФЗ (ред. от 30. Апреля 2021 г.) // Собр. законодательства Рос. Федерации. 2008. № 17, ст. 1755;
2. Об отдельных вопросах осуществления опеки и попечительства в отношении несовершеннолетних граждан: Постановление Правительства РФ от 18 мая 2009 г. № 423 (ред. от 10 февраля 2020 г.) // Собр. законодательства Рос. Федерации. 2009. № 21, ст. 2572;

3. О применении судами законодательства при рассмотрении дел об усыновлении (удочерении) детей: Постановление Пленума Верховного Суда РФ от 20 апреля 2006 г. № 8 (ред. от 17 декабря 2013 г.) // Бюл. Верховного Суда РФ. 2006. №6;
4. Гражданское судопроизводство. Показатели по отдельным категориям дел. [электронный ресурс]. Интернет-портал «Судебная статистика РФ». URL: <https://stat.апи-пресс.рф/stats/gr/t/22/s/0> (дата обращения: 03.11.2023);
5. Как стать приемными родителями? [электронный ресурс]. Электронный журнал «Азбука права». 2023. URL: <https://www.consultant.ru/cons/cgi/online.cgi?req=doc&ts=B9VlrgTaeKd3zuPK2&cacheid=C898643C0780A077D1A01B185CA026FB&mode=splus&rnd=JyFlpA&base=PKBO&n=22344&dst=100016#l2q2sgT5tJYjXMa7> (дата обращения: 03.11.2023).

Gubasheva Yu.Yu.

Russian Academy of National Economy and Public Administration
(Saratov, Russia)

**PROBLEMS OF EXECUTION OF AGREEMENT
ON TRANSFER OF CHILD TO FOSTER FAMILY
IN DOMESTIC LEGAL PRACTICE**

***Abstract:** the article draws attention to the problems that arise during the implementation of the agreement on the transfer of a child to a foster family. The relationship between the foster family and custody and guardianship is shown. The content of the problematic aspects is revealed, and solutions are proposed.*

***Keywords:** foster family, guardianship and guardianship, guardianship and guardianship authority, foster family agreement.*

УДК 34

Губина К.Ю.

Красноярский государственный аграрный университет
(г. Красноярск, Россия)

**ЗНАЧЕНИЕ И РОЛЬ ДЕЯТЕЛЬНОСТИ ОРГАНОВ
ВНУТРЕННИХ ДЕЛ РОССИИ ПО ГОСУДАРСТВЕННОЙ
РЕГИСТРАЦИИ ТРАНСПОРТНЫХ СРЕДСТВ**

Аннотация: в статье анализируется значение и роль деятельности ОВД по государственной регистрации транспортных средств.

Ключевые слова: ОВД, ГАИ, ГИБДД, полиция.

Результатом регистрации автотранспортных средств и прицепов к ним является:

- регистрация транспортного средства или отказ в регистрации транспортного средства,
- изменение регистрационных данных или отказ в изменении регистрационных данных,
- прекращение регистрации или отказ в прекращении регистрации транспортного средства,
- снятие транспортного средства с учета или отказ в снятии с учета.

В связи с большим количеством задач, стоящих перед Госавтоинспекцией МВД России, возникла необходимость в создании отдельных подразделений в составе ГИБДД, осуществляющих совокупность возложенных на них задач. В частности, в составе Госавтоинспекции образованы регистрационно-экзаменационные подразделения ГИБДД, которыми осуществляется регистрация транспортных средств в целях:

- обеспечения государственного учета транспортных средств,

- надзора за соответствием конструкции, технического состояния и оборудования транспортных средств установленным требованиям безопасности,

- борьбы с преступлениями и другими правонарушениями, связанными с использованием транспортных средств,

- исполнения законодательства о военно-транспортной обязанности и налогового законодательства.

Вместе с тем, учитывая, что транспортное средство является источником повышенной опасности, следует говорить о предупреждающей роли института государственной регистрации.

Кроме того, в соответствии с Правилами регистрации автотранспортных средств Госавтоинспекция в соответствии с законодательством Российской Федерации осуществляет комплекс мероприятий, связанных с обеспечением допуска транспортных средств к участию в дорожном движении на территории Российской Федерации и за ее пределами.

Регистрация транспортных средств осуществляется в целях обеспечения их государственного учета, надзора за соответствием конструкции, технического состояния и оборудования транспортных средств установленным требованиям безопасности, выявления преступлений и пресечения правонарушений, связанных с использованием транспортных средств, исполнения законодательства Российской Федерации.

Необходимо отметить, что регистрация и учет транспортных средств имеет важное значение не только для обеспечения безопасности дорожного движения, но и для выявления тенденций влияющих на социально-экономическое развитие страны и прогноза развития обстановки с аварийностью, обоснования приоритетных направлений профилактики аварийных ситуаций и снижения тяжести их последствий, построения оптимальных моделей управления системой безопасности дорожного движения на федеральном, региональном и местном уровнях.

СПИСОК ЛИТЕРАТУРЫ:

1. Уголовный кодекс РФ от 13 июня 1996 г. № 63-ФЗ (с изменениями на 27 октября 2020 г.) // Собрание законодательства РФ. 1996;
2. Уголовно-процессуальный кодекс РФ от 18 декабря 2001 г. № 174-ФЗ (с изменениями на 27 октября 2020 г.) // Собрание законодательства РФ. 2001;
3. Федеральный закон «О полиции» от 07.02.2011 № 3 ФЗ;
4. Федеральный закон от 03.08.2018 г. № 283-ФЗ «О государственной регистрации транспортных средств в Российской Федерации и о внесении изменений в отдельные законодательные акты Российской Федерации»;
5. Постановление Правительства РФ от 21 декабря 2019 г. № 1764 «О государственной регистрации транспортных средств в регистрационных подразделениях Государственной инспекции безопасности дорожного движения Министерства внутренних дел Российской Федерации»;
6. Приказ МВД России от 21 декабря 2019 г. № 950 «Об утверждении Административного регламента Министерства внутренних дел Российской Федерации предоставления государственной услуги по регистрации транспортных средств».

Gubina K.Y.

Krasnoyarsk State Agrarian University

(Krasnoyarsk, Russia)

IMPORTANCE AND ROLE OF ACTIVITIES OF INTERNAL AFFAIRS BODIES OF RUSSIA ON STATE REGISTRATION OF VEHICLES

Abstract: the article analyzes the importance and role of the activities of the Department of Internal Affairs for the state registration of vehicles.

Keywords: traffic police, road traffic, police.

УДК 34

Губина К.Ю.

Красноярский государственный аграрный университет
(г. Красноярск, Россия)

ПОНЯТИЕ, СУЩНОСТЬ И ЗНАЧЕНИЕ ГОСУДАРСТВЕННОЙ РЕГИСТРАЦИИ ТРАНСПОРТНЫХ СРЕДСТВ

Аннотация: в статье анализируется понятие, сущность и значение государственной регистрации транспортных средств.

Ключевые слова: государственная регистрация, транспортное средство, ГАИ.

Транспортное средство - устройство, предназначенное для перевозки по дорогам людей, грузов или оборудования, установленного на нем (статья 2 Федерального закона от 10.12.1995 № 196-ФЗ «О безопасности дорожного движения»)

Под транспортными средствами в главе 12 Кодекса Российской Федерации об административных правонарушениях понимаются:

подлежащие государственной регистрации автотранспортные средства с рабочим объемом двигателя внутреннего сгорания более 50 кубических сантиметров и максимальной конструктивной скоростью более 50 километров в час,

подлежащие государственной регистрации автотранспортные средства с максимальной мощностью электродвигателя более 4 киловатт и максимальной конструктивной скоростью более 50 километров в час,

подлежащие государственной регистрации прицепы к указанным автотранспортным средствам,

трактора, самоходные дорожно-строительные и иные самоходные машины,

транспортные средства, на управление которыми в соответствии с законодательством Российской Федерации о безопасности дорожного движения предоставляется специальное право (например, мопед).

Регистрация транспортных средств осуществляется в целях обеспечения их государственного учета, надзора за соответствием конструкции, технического состояния и оборудования транспортных средств установленным требованиям безопасности, выявления преступлений и пресечения правонарушений, связанных с использованием транспортных средств, исполнения законодательства Российской Федерации. Порядок регистрации автотранспорта регламентирован Федеральным законом от 03.08.2018 г. № 283-ФЗ «О государственной регистрации транспортных средств в Российской Федерации и о внесении изменений в отдельные законодательные акты Российской Федерации», Постановлением Правительства РФ от 21 декабря 2019 г. № 1764 «О государственной регистрации транспортных средств в регистрационных подразделениях Государственной инспекции безопасности дорожного движения Министерства внутренних дел Российской Федерации», а также Приказом МВД России от 21 декабря 2019 г. № 950 «Об утверждении Административного регламента Министерства внутренних дел Российской Федерации предоставления государственной услуги по регистрации транспортных средств».

Проведение регистрационных действий осуществляется любым регистрационным подразделением Госавтоинспекции Российской Федерации вне зависимости от места жительства и (или) регистрации по месту пребывания физического лица или места регистрации и (или) нахождения юридического лица либо его обособленного подразделения.

СПИСОК ЛИТЕРАТУРЫ:

1. Уголовный кодекс РФ от 13 июня 1996 г. № 63-ФЗ (с изменениями на 27 октября 2020 г.) // Собрание законодательства РФ. 1996;

2. Уголовно-процессуальный кодекс РФ от 18 декабря 2001 г. № 174-ФЗ (с изменениями на 27 октября 2020 г.) // Собрание законодательства РФ. 2001;
3. Федеральный закон «О полиции» от 07.02.2011 № 3 ФЗ;
4. Федеральный закон от 03.08.2018 г. № 283-ФЗ «О государственной регистрации транспортных средств в Российской Федерации и о внесении изменений в отдельные законодательные акты Российской Федерации»;
5. Постановление Правительства РФ от 21 декабря 2019 г. № 1764 «О государственной регистрации транспортных средств в регистрационных подразделениях Государственной инспекции безопасности дорожного движения Министерства внутренних дел Российской Федерации»;
6. Приказ МВД России от 21 декабря 2019 г. № 950 «Об утверждении Административного регламента Министерства внутренних дел Российской Федерации предоставления государственной услуги по регистрации транспортных средств».

Gubina K.Y.

Krasnoyarsk State Agrarian University

(Krasnoyarsk, Russia)

CONCEPT, ESSENCE AND SIGNIFICANCE OF STATE REGISTRATION OF VEHICLES

Abstract: the article analyzes the concept, essence and significance of the state registration of vehicles.

Keywords: state registration, vehicle, traffic police.

УДК 34

Губина К.Ю.

Красноярский государственный аграрный университет

(г. Красноярск, Россия)

ПОРЯДОК РЕГИСТРАЦИИ ТРАНСПОРТНЫХ СРЕДСТВ, ОСУЩЕСТВЛЯЕМОЙ ОРГАНАМИ ВНУТРЕННИХ ДЕЛ РОССИИ

Аннотация: в статье анализируется порядок регистрации транспортных средств, осуществляемой органами внутренних дел России.

Ключевые слова: ГАИ, полиция, дорожное движение.

Информация о порядке совершения регистрационных действий, режимах работы регистрационных подразделений предоставляется непосредственно в помещениях регистрационных подразделений, а также по телефону, телефону-автоинформатору (при его наличии), с использованием средств массовой информации и на интернет-сайте (при его наличии).

На стендах регистрационных подразделений, а также интернет-сайте (при его наличии) территориальных органов управления Госавтоинспекции по каждому регистрационному подразделению размещается следующая информация:

- порядок совершения регистрационных действий (в текстовом виде и в виде блок-схемы, наглядно отображающей алгоритм прохождения административной процедуры),
- режим работы соответствующего подразделения,
- размеры государственной пошлины за совершение регистрационных действий, а также реквизиты для ее уплаты,
- адреса нахождения ближайших кредитных организаций, в которых можно произвести уплату государственной пошлины,

- адреса нахождения, телефоны пунктов проведения государственного технического осмотра транспортных средств и режим их работы,
- телефоны доверия.

Размещаются следующие формы документов:

- формы заявлений на совершение регистрационных действий,
- формы бланков расчетных документов на уплату государственной пошлины.

Посредством телефона-автоинформатора (при его наличии), который работает круглосуточно, гражданин информируется о режиме работы соответствующего подразделения, адресе местонахождения регистрационного подразделения, адресах официальных интернет-сайтов.

Консультации о порядке совершения регистрационных действий проводятся в рабочее время на безвозмездной основе.

С прошлого года изменились сроки, за которые должно быть зарегистрировано ТС: суммарное время не должно превышать 60 минут с момента приема сотрудником заявления и необходимого комплекта документов с учетом режима работы соответствующего подразделения Госавтоинспекции. Исключение составляют случаи возникновения обстоятельств, не позволяющих совершить соответствующие процедуры. При этом максимальный срок ожидания в очереди при подаче заявления и документов, необходимых для регистрации (снятия с учета и т.д.), не должен составлять более 15 минут.

Ранее было предусмотрено, что максимальный срок совершения регистрационного действия с выдачей документов и регистрационных знаков устанавливал орган управления Госавтоинспекции по субъекту РФ и он не мог превышать трех часов с момента приема заявления и подтверждения факта уплаты государственной пошлины. При этом в такой срок не входило время ожидания заявителем административных действий, которое в сумме не должно было превышать трех часов. В случаях, требующих дополнительных проверок, проводимых сотрудниками регистрационных подразделений, заявления могли разрешаться в срок до 30 суток со дня их поступления.

Как и раньше, заявления на регистрацию (снятие с учета и т.д.) должны быть приняты сотрудниками в подразделениях Госавтоинспекции в течение всего времени, установленного графиком приема граждан в таком подразделении. Если же заявитель пришел в подразделение незадолго до окончания его работы и выполнить все процедуры невозможно, будут выполнены лишь те процедуры, которые укладываются в оставшееся время. Закончат регистрацию в следующий приемный день.

Предусмотрены Регламентом и временные рамки для каждой из процедур, составляющей регистрацию (снятие с учета и т.д.):

- прием заявления должен занять до пяти минут,
- проверка полноты и достоверности сведений, указанных в заявлении и прилагаемых документах, - в общем порядке до 20 минут, при отсутствии возможности проведения автоматизированной проверки - до 30 минут,
- осмотр транспортного средства - до 20 минут,
- оформление документов, подлежащих выдаче заявителю, - до 10 минут,
- проверка и подписание документов - до пяти минут,
- введение информации в автоматизированные системы - до 10 минут,
- выдача документов и регистрационных знаков - до пяти минут.

СПИСОК ЛИТЕРАТУРЫ:

1. Уголовный кодекс РФ от 13 июня 1996 г. № 63-ФЗ (с изменениями на 27 октября 2020 г.) // Собрание законодательства РФ. 1996;
2. Уголовно-процессуальный кодекс РФ от 18 декабря 2001 г. № 174-ФЗ (с изменениями на 27 октября 2020 г.) // Собрание законодательства РФ. 2001;
3. Федеральный закон «О полиции» от 07.02.2011 № 3 ФЗ;
4. Федеральный закон от 03.08.2018 г. № 283-ФЗ «О государственной регистрации транспортных средств в Российской Федерации и о внесении изменений в отдельные законодательные акты Российской Федерации»;

-
5. Постановление Правительства РФ от 21 декабря 2019 г. № 1764 «О государственной регистрации транспортных средств в регистрационных подразделениях Государственной инспекции безопасности дорожного движения Министерства внутренних дел Российской Федерации»;
6. Приказ МВД России от 21 декабря 2019 г. № 950 «Об утверждении Административного регламента Министерства внутренних дел Российской Федерации предоставления государственной услуги по регистрации транспортных средств».

Gubina K.Y.

Krasnoyarsk State Agrarian University

(Krasnoyarsk, Russia)

**PROCEDURE FOR REGISTRATION OF VEHICLES CARRIED
OUT BY INTERNAL AFFAIRS BODIES OF RUSSIA**

Abstract: the article analyzes the procedure for registration of vehicles carried out by the internal affairs bodies of Russia.

Keywords: traffic police, traffic control, road.

УДК 343.9 *Дадашова А.А., Егорова В.В.*

Дадашова А.А.

студент

Хакасский государственный университет им. Н.Ф. Катанова

(г. Абакан, Россия)

Егорова В.В.

студент

Хакасский государственный университет им. Н.Ф. Катанова

(г. Абакан, Россия)

**РАССМОТРЕНИЕ ПОНЯТИЯ ПРЕСТУПНОСТИ
С ТОЧКИ ЗРЕНИЯ РАЗЛИЧНЫХ НАУЧНЫХ ДЕЯТЕЛЕЙ
И ХАРАКТЕРИСТИКА ЕЁ ПРИЗНАКОВ**

Аннотация: на основе анализа научной литературы в статье рассматриваются различные трактовки понятия преступности. И раскрываются общие признаки, которые присущи преступности.

Ключевые слова: преступность, общественно опасные деяния, негативное явление, социальное явление.

В современном обществе преступность весьма сложна и многогранна. На данный момент до сих пор не сложилось единого определения преступности, но при всем этом, оно является важнейшим понятием в криминологии, без которого наука не имела бы возможности дальше развиваться и существовать в целом.

Стоит отметить, что преступность – это не только совокупность преступлений, но и целая система, которая дает возможность изучить более подробно взаимосвязь как преступлений и преступников, так и в целом преступность и отдельные группы преступлений.

Существует множество мнений по поводу того, что означает термин преступность и какого его значение. Например, по мнению В. Н. Кудрявцева, это отрицательное социально-правовое явление, существующее в человеческом обществе, имеющее свои закономерности, количественные и качественные характеристики, влекущее негативные для общества и людей последствия и требующее специфических государственных и общественных мер контроля за ней [1].

В то время как В. Д. Малков характеризует преступность как социальное исторически изменчивое, массовое, уголовно-правовое, системное явление общества, проявляющееся в совокупности общественно опасных уголовно наказуемых деяний и лиц, их совершивших, на определенной территории за определенный период времени [3].

Как можно заметить, представленные определения позволяют выявить общие признаки, которые присущи преступности. Но следует учесть тот факт, что данные признаки необходимо рассматривать непосредственно в совокупности и неразрывном единстве, так как с изменением какого-либо признака меняется вся характеристика преступности в целом.

В качестве первого признака можно выделить социальную природу преступности. Она обусловлена не биологической природой человека, а содержанием общественных отношений и противоречий. Сама преступность возникает из конкретных деяний, которые совершены против общественных интересов. Именно благодаря борьбе с преступностью, для которой необходимо применение различных социальных мер, появляется возможность осуществлять контроль над преступностью.

Вторым признаком выступает историческая изменчивость. Так как общество подвергается постоянному изменению в различных сферах, следовательно, вместе с ним изменяется и преступность, потому что само законодательство модернизируется и влияет как на качественные, так и на количественные характеристики преступности.

Негативное явление – третий признак преступности, так как по своей сущности, преступные действия наносят вред как обществу в целом, так и конкретному его члену в различных сферах жизни и деятельности.

Массовый характер также относится к признакам преступности. Он образуется из множества отдельных преступлений, которые выступают в роли обобщенных статистических показателей и обнаруживают определенные статистические закономерности, характерные в целом для преступности.

Системность. Она заключается в том, что состоит из большого количества связанных между собой элементов, обладая относительной самостоятельностью и определенными системными свойствами, которые зависимы друг от друга не только внутри самой системы, но и с внешними социальными явлениями.

Также следует сказать о том, что преступность носит правовой характер, поскольку объединяет отдельные общественно опасные деяния, признаваемые уголовным законодательством, что позволяет отграничить преступность от других видов правонарушений и проступков [2].

Таким образом, можно сделать вывод о том, что несмотря на то, что каждый ученый трактует определение преступности по-своему, в каждом из них в той или иной степени раскрываются вышеперечисленные признаки, которые дают возможность выделить преступность как отдельно значимую категорию.

СПИСОК ЛИТЕРАТУРЫ:

1. Криминология: учебник для СПО / под ред. В. И. Авдийского, Л. А. Букалеровой. – 2-е изд., перераб. и доп. – М.: Юрайт, 2023. – 33 с.;
2. Лунеев В. В. Криминология: Учебник для вузов. – М.: Юрайт, 2023. – 107-108 с.;
3. Решетников А. Ю., Афанасьева О. Р. Криминология: Учебное пособие для вузов. – М.: Юрайт, 2023. – 36 с.

Dadashova A.A., Egorova V.V.

Dadashova A.A.

Khakass State University

(Abakan, Russia)

Egorova V.V.

Khakass State University

(Abakan, Russia)

**CONSIDERATION OF CONCEPT OF CRIME
FROM POINT OF VIEW OF VARIOUS SCIENTIFIC
FIGURES AND CHARACTERISTICS OF ITS SIGNS**

***Abstract:** based on an analysis of scientific literature, the article examines different interpretations of the concept of crime. And the general signs that are inherent in crime are revealed.*

***Keywords:** crime, socially dangerous actions, negative phenomenon, social phenomenon.*

УДК 343.98

Демидова В.Р.

студент юридического факультета
Волгоградский государственный университет
(г. Волгоград, Россия)

ОСОБЕННОСТИ КРИМИНАЛИСТИЧЕСКОЙ МЕТОДИКИ В РАССЛЕДОВАНИИ НАРКОТИЧЕСКИХ ПРЕСТУПЛЕНИЙ

Аннотация: данная статья посвящена обсуждению ключевых аспектов использования криминалистической методики в расследовании наркопреступлений. В статье рассматриваются специфические подходы к сбору, анализу и интерпретации улик, связанных с преступными действиями в области незаконного оборота наркотиков. Особое внимание уделяется использованию современных технологий для выявления и пресечения наркопреступлений, включая методы лабораторного анализа, анализа финансовых потоков и оперативно-розыскных мероприятий. Также рассматриваются вопросы международного сотрудничества и использования международных стандартов при расследовании криминальных сетей, занимающихся наркоторговлей. Анализируются актуальные вызовы и перспективы развития в области борьбы с наркопреступностью с учетом современной криминалистической практики.

Ключевые слова: наркопреступления, криминалистическая методика, незаконный оборот наркотиков, наркоторговля, криминальные сети, борьба с наркопреступностью.

В современном обществе наркопреступления стали одной из самых актуальных проблем. Повсеместное распространение наркотиков приводит к катастрофическому влиянию на здоровье людей и негативно влияет на социально-экономическое развитие страны.

Для борьбы с наркоторговлей и злоупотреблением наркотическими средствами правоохранительным органам необходимо использовать

разработанные наукой криминалистикой соответствующие научно обоснованные рекомендации.

В этом контексте важно учитывать особенности данного преступного явления, поскольку структура данного преступления тяжела восприятия и чётко структурирована.

На данный момент на территории Российской Федерации действует компания по борьбе с употреблением наркотических и психотропных веществ, их изготовление и употребление является противозаконной деятельностью, преследуемой по закону.

В связи с развитием технологий в целом так и в создании таких веществ, а также каналов их сбыта, средств и способов транспортировки правоохранительные органы столкнулись с серьёзно структурированной, защищённой криминальной сети. Работа таких ячеек строго скрывается от взора правоохранительных органов и часто маскируется под пищевые предприятия, склады хранения и иные помещения, для которых характерно высокое потребление электроэнергии, имеется свободный логистический доступ и есть возможность быстрой транспортировки оборудования в другие подготовленные места от взора блюстителей закона.

В связи с усилением цифровизации общества данная система пробралась и распространилась на просторах интернета, тем самым облегчив поиск покупателей для наркотиков.

Изначально борьба с наркотрафиком заканчивалась уже моменте доставки «товара» в регион, где требовалось его распространить, благодаря координации деятельности правоохранительных органов на уровне субъекта и на все российском уровне какое-то время удавалось сдерживать рост преступлений, связанных с изготовлением и продажей наркотической продукции. Но, к сожалению, преступный мир нашёл способы и научился самостоятельно изготавливать данные препараты, а не закупать их за рубежом, что усложнило работу сотрудников гос. безопасности и теперь в их задачи вошли не только поимка так называемых закладчиков, но и устранение всей

структуры наркотрафика начиная от простых «курьеров» заканчивая нарколабораториями.

Анализируя статистику выявленных преступлений в области наркотиков, можно выявить следующие закономерности:

Изготовителями наркотиков являются лица, в возрасте от 25 до 48 лет, в основном имеющие либо высшее медицинское образование, либо иное связанное с химической продукцией. Не редки случаи выявления в рядах данных преступников бывших врачей, работников лабораторий.

«Курьерами» - лицами, доставляющими наркотики непосредственно до покупателей, в основном выступают лица от 15 до 24 лет, из крайне неблагополучных семей, лица не имеют даже среднего специального образования, порой отсутствует среднее общее.

Руководителями таких сетей выступают в основном бывшие криминальные авторитеты (имевшие вес в криминальном мире с начала 90-х годов), либо лица приближенные к власти (для покровительства), возрастом от 30 до 47 лет. Некоторые субъекты имеют 1 и более судимости как относящиеся к наркотикам, так и по иным статьям уголовного кодекса.

Для успешной борьбы с наркопреступностью силовые структуры уже используют методику так называемой контрольной закупки и потом задерживая курьера выходят не посредственно на лабораторию и на так называемых хозяев.

Данная тактика хоть и является действующей и проверенной временем, всё же не может полностью отвечать современным требованиям. Необходимо более тщательно проводить оперативно-розыскные действия с целью полного устранения данной угрозы обществу.

Захват группы курьеров не всегда может привести прямиком на так называемый «цех», агентурная сеть может настолько быть сильно запутанной, что для того, чтобы передать наркотик от лаборатории до покупателя, изделие проходит более чем через 5 и более рук, и не привязывается к какому-либо

территориальному признаку, тем самым криминальный мир обезопасил себя от возможности быстрого раскрытия их противозаконной деятельности.

При увеличении числа внутренних преступлений, связанных с наркотическими веществами, не упал и уровень международного криминального наркотрафика, который помимо основной преступной деятельности вступает в конфронтацию с конкурентами тем самым раскачивая общественность ещё большими потрясениями.

В связи с этим наступила необходимость изменения тактики борьбы с наркотическими лабораториями, начинать не с поимки доставщиков, а с поиска места производства. Данные помещения должны иметь большое энергопотребление, и иметь хорошую воздухоочистительную систему. Постоянный трафик автотранспорта также может выступить фактором наличия такого предприятия на территории иного производства.

Не стоит забывать, что одним из факторов, который может вывести на след места изготовления – является химический состав изделия, в процессе создания наркотической продукции выделяются огромные количества разных газов, но и при этом элементы внешнего мира так же оставляют свой след, который может сузить круг поиска.

Подводя итог всему выше сказанному, можно прийти к выводу, что криминалистическая методика служит важным инструментом в расследовании наркопреступлений, обеспечивая выявление, предотвращение и пресечение незаконного оборота наркотиков.

Особое значение имеют современные технологии, эффективные методы лабораторного анализа и оперативно-розыскные мероприятия, обеспечивающие успешное разоблачение данного вида преступности.

Развитие новых подходов в области криминалистики, а также учет современных вызовов и перспектив, становятся важным направлением для совершенствования работы правоохранительных органов в предотвращении наркопреступлений.

СПИСОК ЛИТЕРАТУРЫ:

1. Судебная медицина и криминалистика под редакцией М. Н. Исаева;
2. Криминалистика: методы исследования следственных предметов под редакцией И. Г. Репина;
3. Криминалистическая химия: учебник под ред. А. В. Новоселовой

Demidova V.R.

Volgograd State University

(Volgograd, Russia)

FEATURES OF FORENSIC METHODOLOGY IN INVESTIGATION OF DRUG CRIMES

***Abstract:** this article is devoted to the discussion of key aspects of the use of forensic techniques in the investigation of drug crimes. The article discusses specific approaches to the collection, analysis and interpretation of evidence related to criminal activities in the field of drug trafficking. Special attention is paid to the use of modern technologies for the detection and suppression of drug crimes, including methods of laboratory analysis, analysis of financial flows and operational investigative measures. The issues of international cooperation and the use of international standards in the investigation of criminal networks involved in drug trafficking are also being considered. The current challenges and development prospects in the field of combating drug crime are analyzed, taking into account modern forensic practice.*

***Keywords:** drug crimes, criminalistic methodology, drug trafficking, drug trafficking, criminal networks, fight against drug.*

УДК 342.9 Еремин И.Д., Старокольцева С.П., Столярова З.Н.

Еремин И.Д.

магистрант 3 курса

Московский финансово-юридический университет

(г. Москва, Россия)

Старокольцева С.П.

магистрант 3 курса

Московский финансово-юридический университет

(г. Москва, Россия)

Научный руководитель:

Столярова З.Н.

к.ю.н., доцент кафедры государственно-правовых и финансово-правовых

дисциплин

Московский финансово-юридический университет

(г. Москва, Россия)

**ПРАВОВЫЕ ПРОБЛЕМЫ, СВЯЗАННЫЕ С ИСТРЕБОВАНИЕМ
ДОКУМЕНТОВ У НАЛОГОПЛАТЕЛЬЩИКОВ
ПРИ ПРОВЕДЕНИИ НАЛОГОВЫХ ПРОВЕРОК**

Аннотация: в работе рассмотрено существующее несовершенство налогового законодательства в части, регламентирующее истребование у налогоплательщиков документов и сведений, а также связанные с этим проблемы, возникающие у налоговых органов при проведении ими мероприятий налогового контроля.

Ключевые слова: налоговые проверки, камеральная налоговая проверка, выездная налоговая проверка, налоговый контроль, истребование документов.

Основная цель мероприятий налогового контроля и проведения налоговых проверок, в частности, есть контроль за своевременностью и полнотой уплачиваемых физическими и юридическими лицами налогов, а основным формой налогового контроля, позволяющей достигать этих целей, является проведение фискальными органами налоговых проверок. Вне зависимости от вида налоговой проверки, камеральной или выездной, главной ее целью и задачей определяется установление достоверности данных, отраженных налогоплательщиком в представленных им налоговых декларациях или расчетах, то есть определить верно и в полном ли объеме исчислены и уплачены налоги. Основным методом, применяемым в территориальных налоговых органах, при этом является сравнение данных налоговых деклараций (расчетов) с данными в первую очередь налогового, а также бухгалтерского учета, на основании которых были заполнены данные представленных деклараций (расчетов), а также анализ первичных документов о финансово-хозяйственных операциях проверяемого налогоплательщика, которые легли в основу регистров налогового и бухгалтерского учета, с целью определения достоверности отраженных фактов хозяйственных операций, а также, что крайне важно, корректности и полноты отражения данных операций в вышеупомянутых регистрах. Иными словами, анализ за полнотой и корректностью отражения в регистрах налогового учета доходов, увеличивающими налогооблагаемую базу хозяйствующего субъекта, а также достоверностью и экономической обоснованностью принимаемых расходов, которые эту базу уменьшают.

Таким образом, с учетом обозначенных целей налогового контроля в число задач должностных лиц фискальных органов, уполномоченных на проведение камеральных и выездных налоговых проверок в отношении юридических лиц, входит анализ налоговой отчетности, а при необходимости истребование первичных документов, налоговой и бухгалтерской отчетности проверяемых налогоплательщиков.

Стоит отметить несовершенство действующего налогового законодательства в данной области, заключающееся в ограничении перечня документов, который налоговый орган может истребовать у налогоплательщика при проведении проверки. В настоящий момент основание для истребования документов при проведении камеральной налоговой проверки у налогоплательщика регламентировано, во-первых, пунктом 3 статьи 88 Налогового кодекса Российской Федерации, согласно которому закреплена обязанность налогоплательщика по требованию налогового органа представить пояснения или же внести исправления в случае выявления налоговым органом ошибок или несоответствий в представленной декларации. При этом пункт 4 статьи 88 Налогового кодекса Российской Федерации закрепляет лишь право предоставления дополнительных документов, но не декларирует такую обязанность. Во-вторых, пунктом 1 статьи 93 Налогового кодекса Российской Федерации, согласно которому должностное лицо налогового органа, проводящее налоговую проверку, вправе истребовать у проверяемого лица необходимые для проверки документы, при этом перечень данных документов законодателем не конкретизирован, как и не установлена степень необходимости для проверки тех или иных документов. Данная норма статьи 93 Налогового кодекса Российской Федерации распространяется и на проведение выездных налоговых проверок.

В настоящее время правовая позиция судебных органов касаясь данного вопроса преимущественно заключается в том, что в обязанность налогоплательщика входит представление по требованию налогового органа в ходе проведения камеральных налоговых проверок лишь первичных документов в обоснование выявленным проверяющими несоответствий и счетов-фактур, если речь идет о декларации по налогу на добавленную стоимость. Стоит отметить, что регистры налогового и бухгалтерского учета первичными документами не являются и в перечень документов, которые обязан представить проверяемый налогоплательщик по требованию налогового органа не входят. За исключением случая, предусмотренного пунктом 8.3

статьи 88 Налогового кодекса Российской Федерации, согласно которому, если налогоплательщиком по истечении двух лет с последнего дня срока подачи декларации представлена уточненная декларация, в которой по сравнению с ранее представленной декларацией увеличен убыток или уменьшена сумма налога, исчисленная к уплате, то в таком случае налоговый орган вправе запросить аналитические регистры налогового учета, на основании которых сформированы указанные показатели до и после их изменений. Во всех остальных случаях в соответствии с пунктом 4 статьи 88 Налогового кодекса Российской Федерации вправе дополнительно представить в налоговый орган выписки из регистров налогового и бухгалтерского учета. Исходя из вышесказанного, налоговое законодательство декларирует лишь право, но не обязанность налогоплательщиков, представлять регистры налогового и бухгалтерского учета по требованию фискального органа, кроме того в строго ограниченном количестве случаев.

В ситуациях, когда налогоплательщики в судебном порядке оспаривают требования налоговых органов о представлении данных налогового и бухгалтерского учета кроме случая, поименованного в пункте 8.3 статьи 88 Налогового кодекса Российской Федерации, органы правосудия, как правило, встают на сторону налогоплательщика. Например, в Постановлении Арбитражного суда Волго-Вятского округа от 20.05.2021 № Ф01-2121/2021 по делу № А28-8268/2020 [1], согласно которому что в рамках камеральной налоговой проверки в соответствии со статьей 88 Налогового кодекса Российской Федерации налоговый орган вправе истребовать у налогоплательщика первичные документы, а оборотно-сальдовые ведомости не являются такими документами. Согласно Постановлению Девятнадцатого арбитражного апелляционного суда от 24.09.2020 № 19АП-4510/2020 по делу № А36-2872/2020 [2] из буквального толкования положений пункта 4 статьи 88 Налогового кодекса Российской Федерации следует, что налогоплательщик, представивший в налоговую инспекцию пояснения относительно выявленных в отчетности ошибок, противоречий (то есть выполнивший свою обязанность,

корреспондирующую с правом налогового органа, закрепленным в пункте 3 статьи 88 Налогового кодекса Российской Федерации, истребовать только пояснения), вправе по своему усмотрению дополнительно представить в налоговый орган выписки из регистров налогового учета, а если налогоплательщик не воспользовался своим правом, закрепленным в пункте 4 статьи 88 Налогового кодекса Российской Федерации, на представление дополнительно к пояснению выписок из регистров налогового учета, то это не должно повлечь за собой никаких негативных последствий, поскольку ответственность за отказ налогоплательщика от реализации своего права налоговым законодательством не установлена.

Однако существует противоположная позиция, когда судебный орган встает на сторону налогового органа в его требованиях о предоставлении регистров налогового и бухгалтерского учета, например в Постановлении Арбитражного суда Северо-Западного округа от 20.04.2023 № Ф07-1199/2023 по делу № А56-113613/2021 [3]. В рассматриваемом деле налогоплательщик был привлечено к ответственности в связи с непредставлением по требованиям фискального органа регистров бухгалтерского учета в соответствии с рабочим планом счетов и карточек счетов бухгалтерского учета. Суд признал привлечение к ответственности правомерным. Однако стоит отметить, что рассматриваемое дело касалось проведения выездной налоговой проверки, а судом было указано: «При проведении выездной налоговой проверки налоговый орган вправе проверить регистры бухгалтерского и налогового учета», при этом налоговым законодательством не установлено отдельное право на истребование данных регистров при проведении выездной налоговой проверки. Таким образом, согласно пункту 12 статьи 89 Налогового кодекса Российской Федерации налогоплательщик обязан обеспечить возможность ознакомления должностных лиц налоговых органов, проводящих выездную налоговую проверку, с документами, связанными с исчислением и уплатой налогов, и допускается ознакомление должностных лиц налоговых органов с оригиналами документов только на территории налогоплательщика.

Как и в случае со статьей 93 Налогового кодекса Российской Федерации в статье 89 перечень данных документов не конкретизирован. Согласно пункту 5.1 Письма Федеральной налоговой службы от 25.07.2013 № АС-4-2/13622 «О рекомендациях по проведению выездных налоговых проверок» [4] в ходе проведения налоговой проверки должностными лицами налогового органа проверяются, анализируются, сопоставляются и оцениваются документы и информация, имеющие значение для формирования выводов о правильности исчисления, удержания и уплаты (перечисления) налогов и сборов, а также для принятия обоснованного решения по результатам проверки, в частности, регистры налогового учета, однако, подобные письма, публикуемые Федеральной налоговой службой или Министерством финансов Российской Федерации носят лишь рекомендательный характер.

Аналогичная позиция содержится, например, в Постановлениях Арбитражного суда Северо-Западного округа от 24.11.2022 № Ф07-17413/2022 по делу № А56-92545/2021 [5], Арбитражного суда Северо-Западного округа от 08.08.2022 № Ф07-11251/2022 по делу № А56-82737/2021 [6], в данных рассматриваемых делах проводилась выездная налоговая проверка. Таким образом, можно сделать вывод, что указанные выше проблемы отрицательно отражаются на единообразии судебной практики, когда существуют противоположные позиции высших судебных органов. Недостаточная регламентированность законодательства и имеющиеся правовые проблемы приводят к невозможности у налоговых органов получить достаточную информацию, касающуюся достоверности представленных налогоплательщиком данных в ходе проведения мероприятий налогового контроля. С другой стороны более полная регламентированность данного вопроса позволит избежать и злоупотребления правом со стороны налоговых органов.

СПИСОК ЛИТЕРАТУРЫ:

1. Постановление Арбитражного суда Волго-Вятского округа от 20.05.2021 № Ф01-2121/2021 по делу № А28-8268/2020 [Электронный ресурс] СПС Консультант Плюс;
2. Постановление Девятнадцатого арбитражного апелляционного суда от 24.09.2020 № 19АП-4510/2020 по делу № А36-2872/2020 [Электронный ресурс] СПС Консультант Плюс;
3. Постановление Арбитражного суда Северо-Западного округа от 20.04.2023 № Ф07-1199/2023 по делу № А56-113613/2021 [Электронный ресурс] СПС Консультант Плюс;
4. Письмо ФНС России от 25.07.2013 № АС-4-2/13622 «О рекомендациях по проведению выездных налоговых проверок [Электронный ресурс] СПС Консультант Плюс;
5. Постановление Арбитражного суда Северо-Западного округа от 24.11.2022 № Ф07-17413/2022 по делу № А56-92545/2021 [Электронный ресурс] СПС Консультант Плюс;
6. Постановление Арбитражного суда Северо-Западного округа от 08.08.2022 № Ф07-11251/2022 по делу № А56-82737/2021 [Электронный ресурс] СПС Консультант Плюс

Eremin I.D., Starokoltseva S.P., Stolyarova Z.N.

Eremin I.D.

Moscow University of Finance and Law

(Moscow, Russia)

Starokoltseva S.P.

Moscow University of Finance and Law

(Moscow, Russia)

Scientific advisor:

Stolyarova Z.N.

Moscow University of Finance and Law

(Moscow, Russia)

**LEGAL PROBLEMS RELATED TO DEMAND
FOR DOCUMENTS FROM TAXPAYERS DURING TAX AUDITS**

Abstract: the paper considers the existing imperfection of tax legislation in terms of regulating the demand for documents and information from taxpayers, as well as related problems that arise for tax authorities when they carry out tax control measures.

Keywords: tax audits, desk tax audit, on-site tax audit, tax control, document collection.

УДК 34

Жиганков Д.В.

главный эколог

ООО «Костромской завод котельного оборудования»

(г. Кострома, Россия)

**АНАЛИЗ ПРЕДСТОЯЩИХ ИЗМЕНЕНИЙ В ЗАКОНОДАТЕЛЬСТВЕ
О ГОСУДАРСТВЕННОЙ ЭКОЛОГИЧЕСКОЙ ЭКСПЕРТИЗЕ (ГЭЭ)
НА ОСНОВЕ ЗАКОНОПРОЕКТА № 416487-8**

Аннотация: в данной статье автор рассматривает особенности влияния законопроекта № 416487-8 на правовой статус современной государственной экологической экспертизы (далее – ГЭЭ). Для этого автор анализирует положения рассматриваемого документа, говорит об их практическом значении в контексте соблюдения действующих требований экологического законодательства. В заключении данного исследования автор кратко рассматривает перспективы внедрения в практику предложенных изменений.

Ключевые слова: правовое регулирование, экологическое законодательство, обезвреживание отходов, экологическая безопасность, государственная экологическая экспертиза.

В рамках непрерывного усовершенствования экологического законодательства Российской Федерации значительное внимание уделяется оптимизации механизмов государственной экологической экспертизы (ГЭЭ) [2]. Основная часть ГЭЭ играет ключевую роль в оценке воздействия различных объектов на окружающую среду, включая промышленные, строительные, транспортные проекты, а также политики в области экологии и природопользования. Существующий подход к ГЭЭ основывается на анализе документации, представляемой на экспертизу, для определения соответствия экологическим требованиям и нормам [3].

Итак, рассматриваемый законопроект, как отмечают эксперты, направлен на комплексное совершенствование правового регулирования статуса ГЭЭ, качественную оптимизацию различных ее элементов. Важным направлением законодателя при подготовке данного документа стало соответствие принимаемых изменений процедуре цифровизации государственных услуг, что в своей совокупности преследует, главным образом, цель создания более благоприятных условий для бизнеса. Поэтому можно говорить о том, что рассматриваемый законопроект включает целый перечень различных изменений, которые, в конечном счете, значительно уточняют порядок проведения ГЭЭ, а потому является актуальным для сегодняшнего дня [1].

Рассмотрим приведенный законопроект на конкретном практическом примере.

Так, одним из важных аспектов ГЭЭ является термическое обезвреживание отходов, которое, как отмечается в документации, представляет собой наиболее распространенный способ обработки отходов из-за его дешевизны и эффективности. Согласно информационно-технического справочника по наилучшим доступным технологиям ИТС 9-2020 наиболее распространенным методом термического обезвреживания является сжигание (огневой метод), используемый для обезвреживания жидких, твердых, пастообразных отходов. В результате сжигания в дымовых газах образуются различные токсические вещества, включая моно и диоксид углерода, пары воды, оксиды азота и серы, а также полихлорированная органика, которые должны быть обезврежены или удалены из дымовых газов. Таким образом, оборудование для термического обезвреживания отходов может негативно влиять на атмосферу, что подчеркивает необходимость особого внимания к экологической безопасности при его использовании. Поэтому важно поддерживать использование на территории РФ образцов техники и технологии для термического обезвреживания отходов, получивших положительное заключение ГЭЭ в предыдущие годы, и одновременно не допустить

использование оборудования, которое предлагается для прохождения ГЭЭ, но при этом не соответствует экологическим нормам.

Предстоящие изменения в законодательстве о ГЭЭ, отраженные в законопроекте № 416487-8, акцентируют внимание на необходимости обеспечения соответствия документации, обосновывающей хозяйственную и иную деятельность, экологическим требованиям. Это предполагает усиление контроля за соответствием проектов и технологий, в том числе в области термического обезвреживания отходов, существующим экологическим стандартам.

Кратко также перечислим некоторые иные изменения, которые предлагаются к внесению в рассматриваемом документе:

- уточнение перечня объектов ГЭЭ,
- уточнение предмета оценки ГЭЭ,
- пересмотр существования перечня органов, уполномоченных на реализацию общественных обсуждений в рамках проведения ГЭЭ,
- установление перечня материалов, предоставляемых для проведения ГЭЭ,
- уточнение требований к структуре, составу экспертного заключения ГЭЭ,
- другие [1].

В заключении рассмотрения данного вопроса кратко отметим следующее.

Анализ планируемых изменений в законодательстве о ГЭЭ на основе законопроекта № 416487-8 подчеркивает стремление к усилению контроля за экологической безопасностью в рамках экспертной деятельности. Это особенно важно в контексте термического обезвреживания отходов, где существуют потенциальные риски для окружающей среды из-за выбросов вредных веществ.

Предложенные изменения, таким образом, направлены на усиление ответственности за соблюдение экологических стандартов, что будет

способствовать улучшению экологической обстановки и обеспечению устойчивого развития.

СПИСОК ЛИТЕРАТУРЫ:

1. Законопроект № 416487-8 «О внесении изменений в Федеральный закон «Об экологической экспертизе» и иные законодательные акты Российской Федерации (в части совершенствования правового регулирования проведения оценки воздействия на окружающую среду и государственной экологической экспертизы) [Электронный ресурс] – Режим доступа: – URL: <https://sozd.duma.gov.ru/bill/416487-8>;
2. Пантаз, Ю.С., Субботина, Ю.М. Состояние, динамика и пути оптимизации процесса организации и проведения экологической экспертизы [Электронный ресурс] – Режим доступа: – URL: <https://scienceforum.ru/2016/article/2016028496>;
3. Эксперт «НФ. Аналитика» о внесении изменений в закон «Об экологической экспертизе» [Электронный ресурс] – Режим доступа: – URL: <https://expert.onf.ru/news/jekspert-nf-analitika-o-vnesenii-izmenenij-v-zakon-ob-jekologicheskoy-jekspertize/>;
4. Юрченко, Ю. Обзор судебной практики. Топ споров в сфере экологии. Спецвыпуск № 4. Экологическая экспертиза [Электронный ресурс] – Режим доступа: – URL: <https://www.pgplaw.ru/analytics-and-brochures/legislation/obzor-sudebnoy-praktiki-top-sporov-v-sfere-ekologii-spetsvypusk-4/>

Zhigankov D.V.

Kostroma Boiler Equipment Plant LLC

(Kostroma, Russia)

**ANALYSIS OF UPCOMING CHANGES IN LEGISLATION
ON STATE ENVIRONMENTAL EXPERTISE
BASED ON DRAFT LAW NO. 416487-8**

***Abstract:** in this article, the author examines the specifics of the impact of Draft Law No. 416487-8 on the legal status of the modern state environmental assessment (hereinafter – S). To do this, the author analyzes the provisions of the document in question, speaks about their practical significance in the context of compliance with the current requirements of environmental legislation. In conclusion of this study, the author briefly examines the prospects for the implementation of the proposed changes in practice.*

***Keywords:** legal regulation, environmental legislation, waste disposal, environmental safety, state environmental expertise.*

УДК 34 *Исламова К.Ф., Воронцова И.В.*

Исламова К.Ф.

Казанский филиал

Российский государственный университет правосудия

(г. Казань, Россия)

Научный руководитель:

Воронцова И.В.

Казанский филиал

Российский государственный университет правосудия

(г. Казань, Россия)

ЗЛОУПОТРЕБЛЕНИЕ ПРАВОМ НА ОБРАЩЕНИЕ В СУД ПО ГРАЖДАНСКИМ ДЕЛАМ

Аннотация: в статье рассмотрены проблемы злоупотребления права в гражданском процессе при обращении в судебные органы. Приведены примеры распространенных случаев злоупотребления процессуальными правами, дана правовая оценка с учетом судебной практики.

Ключевые слова: гражданский процесс, арбитражный процесс, злоупотребление процессуальными правами, обращение в суд.

Термин «злоупотребление процессуальными правами» нормативно не закреплен. Однако в науке и судебной практике он определяется как особый тип правонарушения, связанный с умышленным использованием управомоченным лицом допустимых законом процессуальных средств для достижения целей, несовместимых с целями и задачами гражданского процесса.

На практике, одной из основополагающих проблем является вопрос квалификации действий стороны при обращении в суд — как злоупотребление

процессуальным правом. Это связано с тем, что реализация права на обращение в суд является отправной точкой для дальнейшего судопроизводства, обеспечивает реализацию принципов диспозитивности и состязательности.

Однако позиция судов относительно этого вопроса неоднозначна. Так, Арбитражный суд Поволжского округа указывает, что право на обращение в арбитражный суд в защиту нарушенных интересов закреплено статьей 4 Арбитражного процессуального кодекса Российской Федерации, такое обращение вне зависимости от наличия или отсутствия оснований для удовлетворения или отказа в удовлетворении иска не может быть квалифицировано как злоупотребление правом [4].

Некоторые суды, напротив, признают, что в отдельных случаях при подаче искового заявления, действия заявителя следует расценивать как злоупотребление правом. Такой вывод содержится, например, в Постановлении Арбитражного суда Уральского округа от 25.11.2019 № Ф09–7367/19 по делу № А60–72283/2018, где суд кассационной инстанции указывает: «Суды первой и апелляционной инстанций также пришли к выводу о том, что подачу настоящего искового заявления следует расценивать как злоупотребление истцом правами (статья 10 ГК РФ), поскольку настоящие требования направлены на противодействие реализации региональной адресной программы переселения граждан на территории Свердловской области из аварийного жилищного фонда.

Суд кассационной инстанции не находит оснований для исключения из мотивировочной части обжалуемых судебных актов выводов в отношении злоупотребления истцом правами при обращении в арбитражный суд» [5]. Немаловажной проблемой является проблема подачи сторонами «тождественных исков». Иски являются тождественными, если совпадают их предмет, основание и стороны. Как полагает С. Ю. Чуча (председатель Арбитражного суда г. Москвы в отставке), «тождественные иски» подаются для того, чтобы «обойти» автоматизированное распределение дел на судей, и попасть к наиболее лояльной судье.

Истцы обращаются в суд с несколькими тождественными исками, не отвечающими требованиям ст. 125–126 АПК РФ, 131–132 ГПК РФ, последствием чего является — оставление заявления без движения. Как указывает автор, недобросовестные участники процесса обращаются с идентичными заявлениями в течение нескольких дней в целях нивелирования риска обнаружения злоупотребления. После распределения заявлений, заявителем устраняются нарушения, послужившие основанием для составления заявления без движения, — в деле у того судьи, который их в большей степени устраивает [8].

Представляется, что для решения указанной проблемы, требуется техническая доработка самой автоматизированной системы. Так, целесообразно распределять исковые заявления с одним и тем же субъектным составом в производство одного судьи. Кроме того, при таком подходе возрастает шанс обнаружения тождественных исков. Значимой проблемой при обращении в суд по гражданскому делу является злоупотребление процессуальным правом при выборе подсудности. Ст.ст. 29 ГПК РФ и 36 АПК РФ дают процессуальное право истцу на предъявление искового заявления в суд по своему выбору. Согласно ст. 47 Конституции РФ: «никто не может быть лишен права на рассмотрение его дела в том суде и тем судьей, к подсудности которых оно отнесено законом» [4].

Необходимость соблюдения данной конституционной нормы отметил Пленум Верховного Суда РФ в п. 13 Постановления от 10 октября 2003 г. N 5 «О применении судами общей юрисдикции общепризнанных принципов и норм международного права и международных договоров Российской Федерации»: «При рассмотрении гражданских и уголовных дел судам следует иметь в виду, что в силу части первой статьи 47 Конституции Российской Федерации никто не может быть лишен права на рассмотрение его дела в том суде и тем судьей, к подсудности которых оно отнесено законом». Однако на практике встречаются ситуации, когда в целях изменения подсудности, банки, лизинговые компании и иные хозяйствующие субъекты без уведомления должника заключают договор поручительства с аффилированным лицом, в целях получения возможности

подать иск по месту нахождения такого третьего лица, с учетом того, что правила главы 23 Гражданского кодекса РФ не исключают возможности заключения договора поручительства без согласия должника. Этот вопрос разрешил Высший Арбитражный суд в Постановлении Пленума ВАС РФ от 12.07.2012 № 42 «О некоторых вопросах разрешения споров, связанных с поручительством»: если суд установит, что единственной целью такой обеспечительной сделки было изменение подсудности спора с должником, он на основании ч. 3 ст. 130 АПК РФ выделяет требование в отношении должника в отдельное производство и передает его в суд по месту нахождения должника или определенный соглашением должника и кредитора, потому что истец, обратившись в суд по месту нахождения поручителя, злоупотребил процессуальным правом на выбор подсудности для данного дела (ч. 2 ст. 41 АПК РФ) с возложением на истца всех судебных расходов по делу вне зависимости от результатов рассмотрения дела (ст. 111 АПК РФ) и несением истцом неблагоприятных последствий ведения процесса с ненадлежащим ответчиком, если тот ему не подконтролен [7].

В арбитражной практике суды нередко сталкиваются с таким явлением как «банкротный туризм». В соответствии со ст. 33 ФЗ «О несостоятельности (банкротстве)» — дела о банкротстве юридических лиц и граждан, в том числе индивидуальных предпринимателей, рассматривает арбитражный суд по месту нахождения должника — юридического лица или по месту жительства гражданина [2].

При этом имеют место случаи, когда должник меняет регистрацию (прописку) перед началом банкротства или сразу после того, как кредитор подает в арбитражный суд заявление о его несостоятельности (банкротстве). Таким образом, реализация права гражданина на свободу передвижения противопоставляется интересам его кредиторов в оперативном удовлетворении своих требований в рамках банкротства. Смена места жительства с целью изменить подсудность спора о банкротстве и получила название «банкротный туризм» (англ. *bankruptcy tourism*) [6].

Так, в деле № А75–8193/2015, в котором кредитор 09.07.2015 обратился в Арбитражный суд Ханты-Мансийского автономного округа — Югры с заявлением о банкротстве индивидуального предпринимателя, должник ходатайствовал о прекращении производства по делу, ссылаясь на то, что он с 01.07.2015 зарегистрирован и проживает в Ростовской области.

Суды признали заявление о банкротстве обоснованным, исходя из того, что по состоянию на дату обращения кредитора в суд с заявлением о признании должника банкротом в ЕГРИП содержались сведения, согласно которым предприниматель был зарегистрирован в Ханты-Мансийском автономном округе — Югре. Таким образом, кредитор, положившийся на данные ЕГРИП, правомерно определил подсудность. Верховный Суд также подчеркнул, что в целях защиты прав кредиторов и пресечения злоупотреблений, направленных на изменение ответчиками подсудности, законодатель сделал оговорку о том, что гражданин, сообщивший кредиторам, а также другим лицам сведения об ином месте своего жительства, несет риск вызванных этим последствий (п. 1 ст. 20 ГК РФ) [3].

Учитывая вышеизложенное, стоит отметить, что обнаружение действий, направленных на злоупотребление процессуальными правами при подаче искового заявления в суд, задает положительное направление обеспечения производства по гражданскому делу при рассмотрении дела по существу, обеспечения соблюдения принципа состязательности и диспозитивности.

СПИСОК ЛИТЕРАТУРЫ:

1. Левочкина, Т. А. Злоупотребление правом на обращение в суд по гражданским делам / Т. А. Левочкина. — Текст : непосредственный // Молодой ученый. — 2021. — № 3 (345). — С. 185-187. — URL: <https://moluch.ru/archive/345/77603/> (дата обращения: 09.11.2023);
2. Конституция Российской Федерации (принята всенародным голосованием 12.12.1993 с изменениями, одобренными в ходе общероссийского голосования 01.07.2020)// URL: <http://www.pravo.gov.ru> (дата обращения: 09.01.2021);
3. Федеральный закон от 26.10.2002 N 127-ФЗ «О несостоятельности (банкротстве)»// Собрание законодательства РФ», 28.10.2002, N 43, ст. 4190;
4. Определение Верховного Суда РФ от 19.04.2016 N 304-ЭС16–3198 по делу N А75–8193/2015//СПС КонсультантПлюс (дата обращения 09.01.2021);
5. Постановление ФАС Поволжского округа от 18.05.2011 по делу N А12–3245/2010// СПС КонсультантПлюс (дата обращения 09.01.2021);
6. Постановление Арбитражного суда Уральского округа от 25.11.2019 № Ф09–7367/19 по делу № А60–72283/2018// СПС КонсультантПлюс (дата обращения 09.01.2021);
7. Институт несостоятельности (банкротства) в правовой системе России и зарубежных стран: теория и практика правоприменения: монография / А. Б. Баранова, А. З. Бобылева, В. А. Вайпан и др., отв. ред. С. А. Карелина, И. В. Фролов. М.: Юстицинформ, 2020. 360 с.;
8. Бычков А. Искусственное изменение подсудности // ЭЖ-Юрист. 2016. N 9. С. 12–13.

Islamova K.F., Vorontsova I.V.

Islamova K.F.

Russian State University of Justice
(Kazan, Russia)

Scientific advisor:

Vorontsova I.V.

Russian State University of Justice
(Kazan, Russia)

ABUSE OF RIGHT TO APPEAL TO COURT IN CIVIL CASES

***Abstract:** the article deals with the problems of abuse of law in the civil process when applying to judicial authorities. Examples of common cases of abuse of procedural rights are given, a legal assessment is given taking into account judicial practice.*

***Keywords:** civil procedure, arbitration process, abuse of procedural rights, appeal to court.*

УДК 34

Исмаилова Г.Р.

Казанский федеральный университет

(г. Казань, Россия)

АКТУАЛЬНЫЕ ВОПРОСЫ БАНКРОТСТВА ЗАСТРОЙЩИКОВ В РОССИЙСКОЙ ФЕДЕРАЦИИ

Аннотация: в статье рассматриваются актуальные тенденции банкротства застройщиков, существующие в настоящее время в Российской Федерации. В настоящее время строительная отрасль в России находится в неоднозначном состоянии. Рынок жилой недвижимости характеризуется значительным снижением покупательской способности, санкции, влекущие удорожание строительных материалов, обуславливают повышенный риск банкротства строительных компаний, в том числе застройщиков.

Ключевые слова: строительство, банкротство, застройщики, договор долевого участия, ликвидация, риски, последствия, арбитражный суд.

По данным Единого федерального реестра юридически значимых сведений о фактах деятельности юридических лиц, индивидуальных предпринимателей и иных субъектов экономической деятельности (далее – Федресурс) в 2022 году количество корпоративных банкротств снизилось с показателей 2019 года в 12 401 банкротство и составило довольно низкие 9055.

Представленные данные позволяют сделать вывод, что количество банкротств юридических лиц на данный момент держится на одном из самых низких показателей за весь период существования данного института. Тем не менее, важно сделать акцент на том, что за последние годы было несколько мораториев на банкротство. Мораторий в период коронавируса на банкротство длился с 06.04.2020 по 07.01.2021 и распространялся только на компании из наиболее пострадавших отраслей экономики, то новый мораторий действовал с 01.04.2022 до 01.10.2022 и устанавливался для всех юридических лиц.

Единственное исключение – должники – застройщики многоквартирных домов или иных объектов недвижимости, включенных по состоянию на 1 апреля в единый реестр проблемных объектов, – кредиторы этих застройщиков могут подавать заявления об их банкротстве (Постановление Правительства РФ от 28 марта 2022 г. №497).

Застройщиком, согласно Закону, о банкротстве понимается юридическое лицо или индивидуальный предприниматель, на которых возложены обязанности по приему денежных средств на цели строительства.

Дела о банкротстве застройщиков имеют отличительные особенности по сравнению с общими положениями, изложенными в Законе о банкротстве. Одной из таких особенностей является особая подсудность, установленная для дел о банкротстве застройщиков.

Как правило, дело о банкротстве рассматривается по месту регистрации организации. Однако, согласно пункту 4 статьи 201.1 Закона о банкротстве, по заявлению заинтересованного лица дело может быть передано в арбитражный суд по месту нахождения объекта строительства, земельного участка или места жительства большинства участников строительства. Данное положение направлено на усиление защиты их прав и содействие более эффективному разрешению дела.

Еще одним примечательным аспектом банкротства застройщиков является ограниченный набор применимых процедур. К ним обычно относятся процедуры конкурсного производства, внешнего управления и мирового соглашения. Однако с 2018 года процедуры наблюдения и финансового оздоровления не применяются. Процедура конкурсного производства при этом длится один год.

Специфика данной категории дел заключается также участием лицами, включая застройщика, кредиторов, являющихся участниками долевого строительства, конкурсного управляющего и публично-правовой компании «Фонд защиты прав граждан – участников долевого строительства».

Сектор жилищного строительства весьма уязвим к внешнеэкономическим факторам. По данным единой информационной системы жилищного строительства, по состоянию на апрель 2022 года в отношении 491 застройщика возбуждено дело о банкротстве, при этом 78% составляют компании, проекты которых финансировались за счет средств, привлеченных от физических лиц по договорам долевого участия.

Нельзя поспорить с тем, что в нынешних условиях строительная отрасль России нуждается в помощи государства. Это особенно важно, поскольку отрасль переживает переход на систему счетов условного депонирования. Стоит отметить, что есть компании, которые успешно перешли на новые правила, в то время как другие все еще завершают текущие строительные проекты на основе прежних стандартов. Важно признать, что, хотя и не сразу, но строительная отрасль была признана пострадавшей от кризиса и получила поддержку со стороны государства, однако, несмотря на предпринятые меры, далеко не все застройщики способны справляться с возникающими трудностями.

Несмотря на то, что по договору участия в долевом строительстве именно застройщик считается «сильной стороной» и очень часто речь идет об обманутых дольщиках, все же тенденция к увеличению банкротства добросовестных застройщиков существует, что, безусловно, не является положительным моментом.

На практике многие застройщики активно готовятся к надвигающемуся банкротству, используя различные тактики, чтобы избежать изъятия активов в ходе процесса банкротства. Эти застройщики прибегают к неэтичным действиям накануне и во время процедуры банкротства, используя различные способы передачи или изъятия активов:

- юридическое оформление прав собственности на имущество должника перед третьими лицами в установленном порядке, что может быть связано как с признанием, так и с фабрикацией несуществующих прав собственности на имущество должника,

- передача прав собственности на активы физическим или юридическим лицам (часто аффилированным лицам) на нерыночных условиях, как правило, по ценам ниже рыночных,

- использование ценных активов в качестве залога по существующему или сфабрикованному долгу с последующим обращением взыскания на залог во внесудебном порядке или передачей залога в качестве компенсации,

- добровольное принятие на себя финансово необоснованных обязательств, в том числе путем использования схем векселей и гарантий, с конечной целью предоставления фиктивному кредитору возможности установить контроль над конкурсным производством,

- выход из состава компании-должника с одновременным изъятием его активов путем получения фактической стоимости их доли,

- сокрытие, фальсификация или уничтожение правоустанавливающих, бухгалтерских и иных финансовых документов, отражающих финансово-хозяйственную деятельность организации.

Таким образом, первостепенной задачей совершенствования законодательства в этой сфере является пересмотр девелоперского сообщества с целью устранения с рынка строительных услуг недобросовестных участников. Стратегия для достижения этой цели включает в себя введение более строгих критериев и правил в отношении застройщиков, которые уже начали реализовываться.

В соответствии с параграфом 7 Закона о банкротстве существует 6 актуальных критериев, по которым арбитражный суд признает или не признает должника застройщиком.

Недобросовестные компании стремятся «усидеть на двух стульях» в начале объявляя себя застройщиком, а в процессе судебного разбирательства, пытаясь уйти от долговых обязательств, начинают многие критерии подбивать под формальные признаки, не позволяющие считать их застройщиком. Тем не менее, складывающаяся судебная практика свидетельствует о четком понимании и толковании судами действующего законодательства и

тщательном изучении каждой ситуации, связанной с признанием должника застройщиком.

Таким образом, в настоящее время в строительной отрасли России наблюдается тенденция к увеличению количества застройщиков-банкротов. Данная тенденция может быть связана с различными факторами, в том числе с переходом от договоров долевого строительства (ДДУ) на счета эскроу, негативными последствиями пандемии COVID-19, нерешенностью вопросов правового регулирования, сложностями процедуры банкротства, особенностями самой отрасли.

Чтобы решить сложившуюся ситуацию крайне важно изучить законодательные изменения, направленные на минимизацию рисков банкротства строительных предприятий. Такие изменения должны обеспечить необходимую поддержку, гарантии и государственную помощь для обеспечения рыночной стабильности и поступательного развития в долгосрочной перспективе.

СПИСОК ЛИТЕРАТУРЫ:

1. Федресурс [Электронный ресурс]. – Режим доступа: <https://fedresurs.ru/> (дата обращения: 20.04.2023);
2. Федеральный закон «О несостоятельности (банкротстве)» от 26.10.2002 №127-ФЗ;
3. Шаряпова Э.А. Общественные обсуждения и публичные слушания как форма прямого волеизъявления в Российской Федерации / Э.А. Шаряпова, В.Э. Обухович, И.С. Таубе // Социология и право. – 2022. – Т. 14 №1. – С. 84–4;
4. Единая информационная система жилищного строительства (ЕИСЖС) [Электронный ресурс]. – Режим доступа: <https://xn--80az8a.xn--d1aqf.xn--p1ai/> (дата обращения: 16.07.2023);
5. Федеральный закон «Об участии в долевом строительстве многоквартирных домов и иных объектов недвижимости и о внесении

изменений в некоторые законодательные акты Российской Федерации» от 30.12.2004 №214-ФЗ;

6. Ечеистов И.В. Статус застройщика в делах о несостоятельности (банкротстве) / И.В. Ечеистов // Проблемы признания. In Situ. – 2022. – №10. – С. 145–148.

Ismailova G.R.

Kazan Federal University

(Kazan, Russia)

CURRENT ISSUES OF BANKRUPTCY OF DEVELOPERS IN RUSSIA

***Abstract:** the article examines the current trends in bankruptcy of developers that currently exist in the Russian Federation. Currently, the construction industry in Russia is in an ambiguous state. The residential real estate market is characterized by a significant decrease in purchasing power, sanctions, which lead to an increase in the cost of building materials, cause an increased risk of bankruptcy of construction companies, including developers.*

***Keywords:** construction, bankruptcy, developer, equity agreement, liquidation, risks, consequences, arbitration court.*

УДК 34 Катроша Е.Т., Горбанева Д.А., Васильев А.М.

Катроша Е.Т.

студент 3 курса юридического факультета им. А.А. Хмырова

Кубанский государственный университет

(г. Краснодар, Россия)

Горбанева Д.А.

студент 3 курса юридического факультета им. А.А. Хмырова

Кубанский государственный университет

(г. Краснодар, Россия)

Васильев А.М.

профессор кафедры уголовного права и криминологии,

доктор исторических наук, кандидат юридических наук, профессор,

адвокат Армавирской коллегии адвокатов «Правовая защита»

Кубанский государственный университет

(г. Краснодар, Россия)

ГЕНОЦИД В ОТЕЧЕСТВЕННОМ И МЕЖДУНАРОДНОМ УГОЛОВНОМ ПРАВЕ: ПРАКТИКА ПРИМЕНЕНИЯ И ПРАВОВАЯ РЕГЛАМЕНТАЦИЯ

Аннотация: в настоящей статье исследован подход российского законодателя к определению геноцида, как преступления против мира и безопасности человечества, дан краткий ретроспективный анализ проявления геноцида. В работе представлена перспектива совершенствования российского уголовного закона путем имплементации некоторых международных конвенционных положений.

Ключевые слова: геноцид, международное уголовное право, Римский статут, история геноцида.

Впервые термин «геноцид» был использован в 1993 году на пятой конференции по вопросам международного уголовного законодательства, а также его дальнейшего развития. Выступая, в своей речи Рафаэль Лемкин предложил криминализировать действия, направленные на физическую ликвидацию людей по идентификационным национальным, расовым, религиозным и политическим признакам.

На сегодняшний день геноцид является международным преступлением и включен в качестве состава преступления в национальное уголовное законодательство многих стран. В качестве основного международного нормативного правового документа признается Конвенция генеральной Ассамблеи ООН от 9 декабря 1948 г. «О предупреждении преступления геноцида и наказания за него» (далее - Конвенция). Согласно историческим данным, на официальном уровне геноцидом признаны следующие события: гонение христиан в Османской Империи 1915-1923 гг., истребление цыган, евреев, сербов во времена Второй мировой войны, геноцид курдов с 1980 по 1990 гг., геноцид рохинджа с 2016 года по настоящее время и т.д. Однако, многие преступления по различным причинам до сих пор не признаны геноцидом: действия Японии по отношению к филиппинцам и китайцам, атомная бомбардировка Хиросимы и Нагасаки, геноцид в Боснии и Герцоговине. Также до сих пор не дана правовая оценка действиям бомбардировки Югославии силами НАТО в марте-июне 1999 года и действиям украинского правительства в отношении жителей ЛНР и ДНР в 2014 году. Действия Турции по отношению к Армении с 1915 по 1923 гг. признаются преступными армянской стороной, но не признаются таковыми турецкой, что исключает право Армении на выплату компенсаций и признание их «потерпевшей стороной». И это при том, что многие страны и международные организации признают геноцид армян, в том числе и Российская Федерация.

Сам акт признания тех или иных действий признается проблемой в научном сообществе, так как противоправные действия, которые можно квалифицировать как геноцид, зачастую игнорируется на мировой арене, в то

время как виновные продолжают, как и прежде, осуществлять свою преступную деятельность. Прежде всего это связано с тем, что в контексте международной уголовной ответственности государства не хотят признавать свои действия и свою политику преступными. Особенно остро проблема касается процедуры признания геноцида третьими странами, так как они непосредственно не принимают участие в конфликте.

Не менее значимой представляется тема соотношения конструкции состава преступления - геноцида в понимании международного и российского законодателя.

Согласно ст. 5 Римского статута Международного уголовного суда (далее - РС), геноцид признается самым серьезным преступлением, вызывающим озабоченность всего мирового сообщества. В этой связи рассмотрение дел, сопряженных с геноцидом, подпадает под юрисдикцию Международного уголовного суда. На основании ст. 6 РС, геноцид – это действия, направленные на уничтожение, полностью или частично, на основе национальных, этнических, религиозных или расовых признаков, а именно: убийство такой группы лиц, причинение серьезных телесных повреждений или умственного расстройства, предумышленное создание жизненных условий, которые бы были рассчитаны на полное или частичное ее уничтожение, меры, рассчитанные на предотвращение деторождения, насильственная передача детей из одной группы в другую. Таким образом, чтобы действия можно было признать геноцидом, необходимо установить два признака:

- 1) нужно выделить цель – полное или частичное уничтожение группы людей на основе идентификационного признака,
- 2) совершены конкретные умышленные действия, нацеленные на это уничтожение.

Следует отметить, что РС отдельно в ст. 25 закрепляет положение, согласно которому подстрекательство к геноциду относится к юрисдикции указанного суда. На этом РС исчерпывающим образом определяет геноцид, более развернутых пояснений в статуте не содержится, так как для этих целей

были разработаны иные акты международного уровня – конвенции, декларации, рекомендации, обзоры и прочее. Данные акты выполняют функцию толкования отдельных положений РС, касающихся геноцида, а также приводят дополнительные разъяснения относительно принципов борьбы с ним (ст. 1, ст. 5 Конвенции) и указывают на порядок привлечения к уголовной ответственности (ст. 6 Международного пакта о гражданских и политических правах от 16 декабря 1966 г.).

Правовая норма об установлении уголовной ответственности за геноцид появилась в Уголовном кодексе Российской Федерации (далее – УК РФ) в 1996 г. в виде ст. 357, посвященной геноциду, которая лишь отчасти не совпадает с определением, указанным в международных актах. Например, в УК РФ нет указания на полное или частичное именно физическое уничтожение, конкретизировано положение о причинении тяжкого, а не серьезного вреда здоровью, так как в российском законодательстве более детально раскрывается содержание признака «тяжкого вреда» в ином нормативном документе, указан дополнительный признак – насильственное переселение. Кроме того, в УК РФ в содержании признака «создание жизненных условий» отражена направленность этих действий на «физическое уничтожение членов этой группы», в то время как в РС не применяется термин «членов группы», ведь это сужает масштаб посягательства. В науке высказывают мнения, что этот термин в национальном акте необходимо убрать из признаков геноцида.

Если в части терминологии различия между двумя статьями не особо существенные, то проблемным представляется определение дополнительных объектов геноцида. В дефиниции УК РФ есть преимущество по сравнению с тем, что закреплено в Конвенции, в части определения содержания признака «создание жизненных условий, рассчитанных на уничтожение...», так как отечественный законодатель расширяет его, включая «насильственное переселение». То есть закон в указанном случае определяет форму таких условий, а именно депортацию – насильственное перемещение людей вопреки их воли, вследствие чего такое перемещение ведет к частичному или полному

уничтожению группы лиц в связи с тем, что новые территории или их природные условия «непривычны» для представителей, например, конкретной нации, что создает высокую вероятность уменьшения численности или еще хуже – вымирания людей. В этом случае важен не сам факт депортации, а последствия такого перемещения.

В п. «b» ст. II Конвенции содержится указание на проявление геноцида в виде причинения телесных повреждений и умственного расстройства членам группы, последний составной элемент дефиниции не отражен в национальном законе. Под данными действиями следует понимать различного рода пытки, сексуальное насилие или аморальное обращение с людьми, которое унижает их достоинство, вызывающих малозначительное или временное ослабление физических и умственных способностей человека. Примером такого деяния может служить практика Международного трибунала по Руанде, который в 1998 г. вынес приговор по делу Жана Поля Акайезу, истолковав тот факт, что систематические изнасилования женщин народности тутси составляют акт геноцида, но лишь при определенных обстоятельствах: наличия прямого умысла и последствий в виде серьезных физических или психических повреждений у членов группы. Исходя из данного прецедента в международной практике, в ряд уголовных законов зарубежных стран был включен такой способ геноцида как сексуальное нападение. Но стоит сказать, что просто факт систематического изнасилования не может являться проявлением геноцида, так как оно не способно привести к уничтожению непосредственного объекта геноцида. Угрозу жизни групп создает лишь нанесение вреда физическому и психическому здоровью потерпевших, а не сам факт насильственного полового контакта. Поэтому в отечественном законодательстве закреплены лишь действия, причиняющие тяжкий вред здоровью. Как видится, в ст. 357 УК РФ нет указания на «причинение умственного расстройства» ввиду того, что по российскому законодательству оно входит в медицинские критерии определения тяжкого вреда здоровью.

Стоит отметить, что Конвенция содержит и преимущества по сравнению с УК РФ. Например, в ст. 3 Конвенции закреплены дополнительные элементы объективной стороны преступления в виде других, связанных с геноцидом преступлений, а именно: заговоров с целью его совершения, подстрекательство к нему (прямое и публичное), покушение на его совершение, а также на соучастие в нем. При этом деяние «прямого и публичного подстрекательства к совершению геноцида» не должно восприниматься по аналогии с указанным в ч. 4 ст. 33 УК РФ подстрекательством. Можно отметить, что незакрепление публичных призывов к совершению геноцида считается недостатком действующего кодекса, так как подстрекательство в данном случае обладает не меньшей степенью общественной опасности, нежели основное преступление.

Еще одним существенным отличием является субъект преступления. Согласно УК РФ, возраст привлечения лица к уголовной ответственности по данному составу преступления составляет 16 лет. В Конвенции не дается разъяснений относительно возраста субъекта преступления. Однако, РС установил 18-летний возраст, с которого лицо несет ответственность за совершение актов геноцида. Видится явное противоречие между различными законодательными регламентациями.

Помимо этого, геноцид представляет собой угрозу для всего человечества, а не только отдельных народов (история наглядно демонстрирует – никто не может быть застрахован от проявления подобной агрессии), поэтому следует рассмотреть вопрос о криминализации таких деяний как поддержка и отрицание самого существования геноцида, что уже сделано в нескольких странах, например, в Германии, Греции, Словакии и т.д.

Резюмируя, отметим, что международные правовые акты не отличаются наличием существенных изменений с момента их принятия, в частности, Конвенция не была рассчитана на противодействие все новым проявлениям преступлений против мира и безопасности. Таким потенциалом, в силу быстрого приспособления к бурно развивающимся общественным отношениям, обладают нормы национальных правовых систем. В связи с этим, основной целью борьбы

с данными преступлениями должно быть предупреждение совершения геноцида посредством постоянного мониторинга состояния безопасности общества и модернизации национального уголовного законодательства, абстрагированного от политической конъюнктуры.

СПИСОК ЛИТЕРАТУРЫ:

1. Согомоян С.А. Геноцид как международное преступление // Международный журнал гуманитарных и естественных наук. 2022. № 6-2;
2. О предупреждении преступления геноцида и наказания за него: Конвенции генеральной Ассамблеи ООН от 9 декабря 1948 г. [Электронный ресурс]. – Режим доступа: <https://docs.cntd.ru/document/1901039> (дата обращения: 15.12.2023);
3. Римский статут Международного уголовного суда [Электронный ресурс]. – Режим доступа: [https://www.un.org/ru/documents/decl_conv/conventions/pdf/rome_statute\(r\).pdf](https://www.un.org/ru/documents/decl_conv/conventions/pdf/rome_statute(r).pdf) (дата обращения: 15.12.2023);
4. Международный пакт о гражданских и политических правах от 16 декабря 1966 г. [Электронный ресурс]. – Режим доступа: https://www.un.org/ru/documents/decl_conv/conventions/pactpol.shtml (дата обращения: 15.12.2023);
5. Уголовный кодекс Российской Федерации: Федеральный закон от 13 июня 1996 № 63-ФЗ (ред. от 27.11.2023) // СПС «КонсультантПлюс». – URL: https://www.consultant.ru/document/cons_doc_LAW_10699/;
6. Москалев Г.Л. Геноцид (ст. 357 УК РФ): проблемы уголовно-правовой регламентации и квалификации: автореф. дис.... канд. юрид. наук. СПб., 2016;
7. Справочная информация: Процесс восстановления правосудия и примирения в Руанде [Электронный ресурс]. – Режим доступа: <https://www.un.org/ru/preventgenocide/rwanda/backgrounders.shtml> (дата обращения: 16.12.2023);

-
8. Уголовный кодекс Испании 1996 г. / пер. с испанского В.П. Зыряновой, Л.Г. Шнайдер, под ред. Н.Ф. Кузнецовой, Ф. М. Решетникова. М., 1998;
9. Гигинейшвили М.Т. Подстрекательство к геноциду в практике международных трибуналов // Теория и практика общественного развития. 2015. №24.

Katroscha E.T., Gorbaneva D.A., Vasiliev A.M.

Katroscha E.T.

Kuban State University
(Krasnodar, Russia)

Gorbaneva D.A.

Kuban State University
(Krasnodar, Russia)

Vasiliev A.M.

Kuban State University
(Krasnodar, Russia)

**GENOCIDE IN DOMESTIC AND INTERNATIONAL
CRIMINAL LAW: APPLICATION PRACTICE
AND LEGAL REGULATION**

***Abstract:** this article examines the approach of the Russian legislator to the definition of genocide as a crime against the peace and security of mankind, and provides a brief retrospective analysis of the manifestation of genocide. The paper presents the prospect of improving the Russian criminal law by implementing some international convention provisions.*

***Keywords:** genocide, international criminal law, Rome Statute, history of genocide.*

УДК 341

Кобыляцкий И.В.

студент бакалавриата

Белгородский государственный

национальный исследовательский университет

(г. Белгород, Россия)

ПРАВА ЧЕЛОВЕКА В МЕЖДУНАРОДНОМ ПРАВЕ И МЕХАНИЗМЫ ИХ ЗАЩИТЫ

***Аннотация:** данная статья посвящена изучению вопросов прав человека в международных правовых актах. Рассматриваются группы прав человека, а также институты и механизмы защиты прав человека. Особое внимание уделяется документам, имеющим международно-правовой статус. Делаются выводы об обязанности государств признавать права и свободы человека, создавать условия для их осуществления.*

***Ключевые слова:** права человека, международно-правовые акты, группы прав человека, институты защиты прав человека.*

Многочисленные международные конвенции призваны защищать права детей, женщин, нормы трудового права, устанавливать и закреплять статус беженцев, права заключённых, предупреждать любые формы дискриминации в целом и т.д. События, происходящие в мире, всяческие военные конфликты показывают неработоспособность правил международного гуманитарного права, необходимость их усовершенствования, а также запрет вмешательства «сильных» держав во внутренние дела «слабых» государств [1, с. 8].

Однако, с биологической точки зрения, человек остаётся человеком во всех странах мира, он предназначен для существования в обществе, будучи существом биосоциальным. Соответственно, время от времени возникают ситуации, в которых требуется восстановить ущемлённые права, либо же, наоборот, защитить себя от разного рода произвола. Международно-правовые

акты призваны обеспечить это и многое другое, являясь системой юридических норм, регулирующих кроме межгосударственных отношений, также ещё права и свободы населения.

Пожалуй, важнейшим среди всех международно-правовых актов по сей день остаётся Всеобщая декларация прав человека (ВДПЧ). Этот исторически важный документ был принят на третьей сессии Генеральной Ассамблеи Организации Объединённых Наций (ООН) в Париже 10 декабря 1948 года.

ВДПЧ, по сути, стал первым глобальным документом, который включил в себя перечень неотъемлемых, данных по праву рождения, прав человека. Подобный документ, который бы пользовался авторитетом у большинства стран мира и беспрекословно соблюдался, было необходимо составить в условиях той исторической эпохи. Вторая Мировая война совсем недавно завершилась, её последствия ещё не были разрешены, а память о зверствах, направленных против человеческого достоинства и, порой, лишённых базовых принципов морали, была особенно жива.

Всеобщая декларация прав человека, равно как и Международный пакт об экономических, социальных и культурных правах, Международный пакт о гражданских и политических правах и Факультативные протоколы к нему, входит в Международный билль о правах человека.

Виды прав человека, вернее их классификация, основывается в большей степени на Международном билле о правах человека, а также на Уставе ООН. В 1970-е годы чешско-французский дипломат и правовед Карел Васак, руководитель программного направления ЮНЕСКО по вопросам прав человека и безопасности мира, разработал концепцию, утверждающую о трёх поколениях (группах) прав человека:

1) Гражданские и политические права.

Эта группа включает в себя незыблемые права человека, носящие естественный и неотчуждаемый характер: право на жизнь, свободу слова, вероисповедания, право на свободу и личную неприкосновенность, на уважение личного достоинства, чести и доброго имени и многие другие.

2) Экономические, социальные и культурные права.

Данная группа прав направлена на гарантирование достойных условий и улучшение благосостояния: право на отдых и досуг, право на социальное обеспечение, право на труд и свободный выбор работы, право на социальное обеспечение на случай безработицы, болезни, инвалидности, вдовства, наступления старости или иного случая утраты средств к существованию по не зависящим от человека обстоятельствам и т.д.

3) «Солидарные» права человека.

Это коллективные права, принадлежащие не отдельным людям, а их устойчивым, исторически сложившимся сообществам, а реализуются они не индивидуально, а совместно: право на развитие, право на мирное существование, право на общее наследие человечества, право на здоровую и экологически сбалансированную окружающую среду и другие.

Следует выделить общие черты, характерные всем международно-правовым актам (МПА):

Субъекты воздействия МПА – государства и межгосударственные организации.

Объект воздействия – явления, происходящие внутри общества, иными словами сфера прав человека и гражданина.

Функции МПА – воздействие на внутри- и межгосударственную среду.

Цель МПА – создание такого правового состояния в любом государстве мира, которое бы включал социальную защищённость граждан, их безопасность, разрешение животрепещущих экономических, гуманитарных и других проблем, в том числе проблема предотвращения военных катастроф и конфликтов, мира и разоружения.

Система МПА – комплекс норм, не противоречащих друг другу, являющихся многократно применяемыми, обладающих высшей юридической силой, которая основана на принципах общепризнанных норм права.

В то же время, большинство международно-правовых актов и соглашений являются открытыми документами. Они в целом не носят обязательный

характер, а представляют собой рекомендации и пожелания. Что же является причиной их соблюдения? – Они обладают высокой репутацией. Ещё по тому, как определённые государства их соблюдают, даётся оценка непосредственно этим государствам. Они, в случае несоблюдения норм, которые были подписанных ими, грозятся потерять репутацию на политической арене, что может обернуться громадным ущербом престижу страны.

Главными документами, имеющими международно-правовой статус, являются:

Декларации (заявления, объявления) - международно-правовые документы, провозглашающие какие-либо принципы, носящие общий характер. Декларации вступают в силу сразу же после их принятия. При этом, они являются, фактически, закрытыми. Это означает, что государства, проголосовавшие «за» декларацию, не могут отказаться от этой позиции, в свою очередь, государства, проголосовавшие «против» либо воздержавшиеся, более не могут присоединиться.

Конвенция - международный договор, соглашение по какому-либо специальному вопросу, носит обязательный характер. Пакты и конвенции вступают в силу не сразу же после их принятия и подписания, как декларации, а лишь после ратификации оговорённым заранее количеством государств. Стать участниками открытых конвенций и пактов могут те государства, которые не участвовали в их подготовке и принятии. Кроме того, государства могут денонсировать данный международный договор, уведомив о выходе из него. Государства, участники пактов и конвенций, должны строго выполнять обязательства, содержащиеся в них. Для наблюдения и контроля за осуществлением договоров и соглашений в рамках международных организаций создаются специально ориентированные комиссии (комитеты). Зачастую они создаются непосредственно согласно положениям конвенции или пакта, либо в соответствии с протоколами, что являются приложениями к данным международным договорам.

Вместе с тем, для стран, входящих в Содружество Независимых Государств (СНГ), имеют значение и законную силу различные принятые документы, регулирующие права человека в рамках деятельности СНГ. Эти документы могут быть в форме деклараций, конвенций, соглашений, двусторонних и многосторонних договоров.

Международные институты и механизмы защиты прав человека.

Международные организации, принявшие стандарты в области защиты прав человека, разработали специальные механизмы для анализа ситуаций и предотвращения нарушений. В соответствии с международным правом, каждый гражданин имеет право обратиться в межгосударственные органы по защите прав и свобод человека, если все внутренние механизмы правовой защиты уже были исчерпаны.

Вопросы, связанные с соблюдением прав человека, с их нарушением рассматриваются во всех структурах ООН, однако именно Генеральная Ассамблея ООН, Совет Безопасности ООН, Экономический и Социальный Совет и Международный Секретариат занимают ведущую роль в защите прав человека.

Генеральная Ассамблея ООН – основной орган этой организации. Согласно Уставу ООН она «организует исследования и даёт рекомендации» в целях «...содействия осуществлению прав человека и основных свобод для всех без различия расы, пола, языка и религии» [3, ст.13.1]. Опять же, рекомендации Ген. Ассамблеи не являются обязательными к исполнению, но она обладает достаточным политическим весом и репутацией.

Совет Безопасности ООН – орган, на который Уставом ООН возлагается «главная ответственность за поддержание международного мира и безопасности» [3, ст. 24], но, который, в свете последних событий, доказал свою малозначимость. Совбез. уполномочен «расследовать любой спор или любую ситуацию, которая может привести к международным трениям или вызвать спор, для определения того, не может ли продолжение этого спора или ситуации угрожать поддержанию международного мира и безопасности» [3, ст. 24]. Совет

безопасности создаёт Международные трибуналы для судебного преследования лиц, виновных в серьёзных нарушениях международного гуманитарного права.

В заключение, хотелось бы обратить внимание, что цель создания международно-правовых актов о правах человека и гражданина – защита и уважение основных прав и свобод каждого человека, независимо от его национальности, пола, социального положения. Деятельность всевозможных международных деклараций и соглашений направлена на установление приоритета над политическими и общегражданскими правами личных и социальных прав, свобод и обязанностей индивида. Кроме того, как трактовка, так и применение данных прав должны исходить из принципов гуманизма, человеческой природы, но никак не из соображений государства. Долг каждого государства в наши дни – признать вышеперечисленные неотчуждаемые права и свободы, создать всевозможные условия для их как можно более полного осуществления. Иначе недостижимо полноценное становление человека в качестве индивидуальной личности, это, в свою очередь, приведёт к деградации общественно-политических структур.

Тесное сотрудничество в международной сфере в области защиты прав и свобод человека осуществляется в том числе благодаря тому, что государства, в особенности, развитые, уделяют этой теме огромное значение. И это сотрудничество стало весомым компонентом международных отношений, играя важную роль в глобальной безопасности.

СПИСОК ЛИТЕРАТУРЫ:

1. Международное право. Учебник для вузов. — М.: Издательская группа НОРМА—ИНФРА М, 1999. — 584 с.;
2. Концепция поколений прав человека. [Электронный ресурс] // bigenc.ru [сайт]. URL: <https://bigenc.ru/c/kontseptsia-pokolenii-prav-cheloveka-b16d88>;
3. Устав ООН (полный текст). [Электронный ресурс] // un.org [сайт]. URL: <https://www.un.org/ru/about-us/un-charter/full-text>

Kobylatsky I.V.

Belgorod State National Research University

(Belgorod, Russia)

**HUMAN RIGHTS IN INTERNATIONAL LAW AND
MECHANISMS FOR THEIR PROTECTION**

***Abstract:** this article is devoted to the study of human rights issues in international legal acts. Human rights groups are considered, as well as institutions and mechanisms for the protection of human rights. Special attention is paid to documents with an international legal status. Conclusions are drawn about the obligation of States to recognize human rights and freedoms and create conditions for their implementation.*

***Keywords:** human rights, international legal acts, human rights groups, protection institutions.*

УДК 347.78

Ковалевская Е.В.

студент 3 курса

Академия управления при Президенте Республики Беларусь

(г. Минск, Беларусь)

**ХОРЕОГРАФИЯ КАК ТВОРЧЕСКОЕ
ПРОИЗВЕДЕНИЕ: АСПЕКТЫ И ОСОБЕННОСТИ
ЗАЩИТЫ АВТОРСКОГО ПРАВА**

Аннотация: в работе исследуются аспекты и особенности защиты авторского права в контексте хореографии как творческого произведения. Рассмотрен творческий процесс в хореографии, выявлены ключевые этапы, начиная от зарождения идеи до финальной постановки. Представлены юридические аспекты, которые способны обеспечить справедливость и защиту прав хореографов на мировом уровне.

Ключевые слова: хореография, авторское право, хореографическое произведение, юридическая защита, лицензирование.

Защита авторского права в хореографии — ключевой аспект, который поднимается в контексте эстетики и танцевального искусства. Это введение в мир творческих движений, где каждый шаг имеет свою историю, и где уважение к интеллектуальной собственности становится неотъемлемой частью процесса.

Хореографическое произведение является результатом профессиональной творческой деятельности в области танца. Хореографическое произведение как самостоятельный объект авторско-правовой охраны может быть представлено в качестве отдельных хореографических номеров в виде танцев в аудиовизуальных произведениях, танцевальных композиций фигуристов, мастеров художественной гимнастики, в составе номеров эстрадных исполнителей, танцевальных сцен в театрально-зрелищных постановках, включая оперу, оперетту, балет и т.д. [1].

Прежде чем танец становится творчеством, хореография прошла долгий путь эволюции признания своей уникальности. Международные соглашения, такие как Бернская конвенция, выступают важным руководством, определяя стандарты для защиты авторских прав в хореографии.

Согласно Бернской конвенции, хореографии признаются объектами авторского права без необходимости регистрации. Это означает, что момент, когда хореограф воплощает свои творческие идеи в движения, считается моментом возникновения авторских прав на его произведение.

Для хореографов это имеет важное значение, поскольку они автоматически обладают правами на свои хореографии и могут контролировать их использование без необходимости подачи заявок на регистрацию. Это устраняет необходимость в сложных процедурах и предоставляет хореографам немедленное признание и защиту их интеллектуального труда.

Бернская конвенция также подчеркивает важность уважения прав хореографов в контексте заключения договоров. Договоры, связанные с использованием хореографий, должны учитывать авторские права хореографов и предоставлять им возможность контролировать, как и где их произведения используются.

Хореография, как форма искусства, представляет собой уникальный творческий процесс, начало которого заключено в моменте вдохновения танцора. Этот процесс простирается от первой идеи до финальной постановки. От выбора музыки до разработки уникальных движений, каждый этап является частью творческого процесса. Индивидуальный вклад хореографа, его эмоции и опыт, становятся ключевыми компонентами оригинальности.

Оригинальность в хореографии не просто заключается в избегании шаблонов, а в создании собственного уникального языка движения. К критериям оригинальности можно отнести: творческую идентичность, избегание клише, эксперименты и инновации [2, с. 17].

Хотя хореография является высокоинтеллектуальным искусством, её юридическая защита представляет собой запутанный лабиринт, где каждый шаг

требует внимательного взгляда на детали. Истории судебных исков ярко свидетельствуют о том, как танцевальные движения могут стать предметом спора, подчеркивая необходимость справедливости и уважения к творческому вкладу хореографов.

Несколько ключевых правовых аспектов в контексте хореографии могут быть рассмотрены:

1. Авторское право.

Хореографы-постановщики автоматически приобретают авторские права на свои произведения с момента их создания. Это право позволяет создателям контролировать использование и распространение их танцевальных композиций.

2. Доказательство оригинальности.

В случае судебных разбирательств или исков о нарушении авторских прав, хореографам часто требуется предоставить доказательства оригинальности своего творения. Это может включать в себя записи, заметки, видеоматериалы или другие материалы, подтверждающие процесс создания.

3. Определение нарушения прав.

Нарушение авторских прав в хореографии может включать в себя несанкционированное копирование, использование или изменение танцевального произведения без согласия хореографа.

4. Срок действия авторских прав.

Авторские права на хореографию обычно действуют в течение определенного срока, который может варьироваться в разных юрисдикциях. После истечения срока право переходит в общественное достояние, и произведение становится свободным для использования.

5. Международные аспекты.

Поскольку хореография признается международными соглашениями, такими как Бернская конвенция, соблюдение международных стандартов важно для хореографов, работающих в различных странах.

Все эти правовые аспекты служат для защиты творческого вклада танцоров-постановщиков, обеспечивая им не только признание, но и справедливую возможность контролировать использование своих произведений в различных сферах искусства и развлечений [3].

Лицензирование в хореографии играет ключевую роль в распространении и коммерческом использовании творческих произведений. Хореографы, обладающие авторскими правами, могут предоставлять лицензии на свои произведения, открывая путь для их использования исполнителями, танцевальными компаниями и другими заинтересованными сторонами [4].

В процессе лицензирования ключевыми моментами становятся различные типы лицензий. Эксклюзивная лицензия предоставляет право использования произведения только одной стороне, тогда как неэксклюзивная дает хореографу возможность предоставить право использования своего танца нескольким сторонам одновременно.

Определение условий лицензирования также играет важную роль. Территория определяет географическую область, в которой разрешено использование произведения, а срок действия устанавливает период, в течение которого сторона имеет право исполнять танец. Размер платы за лицензию также является существенным аспектом соглашения.

Для обеспечения соблюдения условий лицензии включаются положения о контроле за использованием произведения.

Кроме того, лицензирование открывает двери для коммерческого использования танца в различных контекстах, таких как театральные представления, телевизионные шоу, фильмы, корпоративные мероприятия и рекламные кампании. Таким образом, через механизм лицензирования хореографы-постановщики не только получают возможность монетизации своего творчества, но и способствуют широкому распространению и популяризации своих произведений в различных сферах искусства и развлечений.

Хореография — это не просто набор движений, а искусство, заслуживающее защиты и признания. За кулисами танцевальных постановок скрывается целый мир творчества, в котором авторское право становится стражем интеллектуальной собственности. В будущем эти правовые аспекты будут продолжать развиваться, обеспечивая поддержку и вдохновение для новых поколений хореографов и танцоров.

СПИСОК ЛИТЕРАТУРЫ:

1. Хореографическое произведение как объект авторского права [Электронный ресурс]. URL: <https://cyberleninka.ru/article/n/horeograficheskoe-proizvedenie-kak-obekt-avtorskogo-prava/viewer> (дата обращения: 20.12.2023);
2. Мелехов А.В. Искусство балетмейстера. Композиция и постановка танца // Уральский государственный педагогический университет. 2015. С. 17;
3. Критерии отнесения хореографического произведения к объектам авторского права [Электронный ресурс]. URL: <http://arbir.ru/miscellany/U18S843E55200> (дата обращения: 21.12.2023);
4. Как зарегистрировать и защитить авторские права на танец [Электронный ресурс]. URL: <https://law-grp.ru/legal-services/dlya-yuridicheskikh-lits/uslugi-pozashchite-avtorskikh-prav/registratsiya-khoreografii/> (дата обращения: 21.12.2023).

Kovalevskaya L.V.

Academy of Public Administration under President of Belarus
(Minsk, Belarus)

**CHOREOGRAPHY AS CREATIVE WORK: ASPECTS
AND FEATURES OF COPYRIGHT PROTECTION**

***Abstract:** this study explores aspects and features of copyright protection in the context of choreography as a creative work. The creative process in choreography is examined, highlighting key stages from the inception of an idea to the final production. Legal aspects are presented that can ensure justice and protection of choreographers` rights on a global scale.*

***Keywords:** choreography, copyright, choreographic work, legal protection, licesing.*

УДК 343.98 *Кученкова Е.В., Пшигонова А.К., Потапова Н.Л.*

Кученкова Е.В.

студент 4 курса Института прокуратуры
Саратовская государственная юридическая академия
(г. Саратов, Россия)

Пшигонова А.К.

студент 4 курса Института прокуратуры
Саратовская государственная юридическая академия
(г. Саратов, Россия)

Научный руководитель:

Потапова Н.Л.

кандидат юридических наук, доцент кафедры Криминалистики
Саратовская государственная юридическая академия
(г. Саратов, Россия)

ОСОБЕННОСТИ И ПРОБЛЕМЫ ПРИМЕНЕНИЯ ВИРТУАЛЬНОЙ АУТОПСИИ В РОССИЙСКОЙ ФЕДЕРАЦИИ

Аннотация: статья посвящена перспективе использования виртуальной аутопсии как способа проведения судебно-медицинской экспертизы. Анализируются методы, а также преимущества и недостатки применения виртопсии. Приводится пример зарубежного опыта в данной сфере, делается вывод о необходимости законодательного закрепления виртуальной аутопсии.

Ключевые слова: аутопсия, виртуальная аутопсия, судебная патология, вскрытие, исследование трупа, судебно-медицинская экспертиза.

Основным методом для установления причин смерти с помощью проведения судебно-медицинских и патологоанатомических исследований

является аутопсия или классическое вскрытие трупа. Законодательством большинства стран регламентируется порядок назначения и проведения аутопсии, что является весьма распространенной процедурой. Однако, в связи с религиозными и нравственными взглядами родственников и близких умершего, данные методы проведения вскрытия часто подвергаются критике [3].

В связи с чем, на сегодняшний день разработаны современные методы исследования тела человек с помощью применения компьютерной томографии, магнитно-резонансной томографии, а также 3D технологий [2, с. 80]. Данные способы исследования именуется виртуальной аутопсией или виртопсией. Суть виртуальной аутопсии состоит в том, что для исследования мертвого тела не требуется секционного вскрытия его полостей.

История создания инновационного метода изучения тела умершего человека берет свое начало в Швейцарии в конце 1990-х годов, когда Институт судебной медицины Бернского университета начал сотрудничество с научной службой городской полиции Цюриха, направленное на документирование поверхностей предметов и тел в трехмерном виде. Через некоторое время к данному сотрудничеству присоединились институты диагностической радиологии и нейрорадиологии Бернского университета.

С годами проект «Virtopsy» развивался, внедряя дополнительные методы, и привлекая к себе все больше заинтересованных специалистов из разных стран. Позже судебные патологоанатомы и радиологи со всего мира, участвовавшие в данных исследованиях в Швейцарии, достаточно часто преуспевали во внедрении изученных методов в родных странах. Чтобы еще больше распространить данный опыт, основатели проекта «Virtopsy», профессора Майкл Тали, Ричард Дирнхофер и Питер Вокк, создали учебник, посвященный судебной виртопсии [4, с. 58].

На сегодняшний день судебно-медицинская виртопсия включает в себя два метода исследования трупа, а именно компьютерную томографию (КТ) и магнитно-резонансную томографию (МРТ), которые дополняются минимально

инвазивными методами, такими как посмертная ангиография, биопсия, оптическое сканирование поверхности на основе 3D-фотограмметрии.

Компьютерная томография является наиболее распространенным методом виртуальной аутопсии в судебно-медицинской патологии, помимо рентгенографии. Основная задача КТ при виртуальном исследовании трупа заключается в обнаружении и описании инородных тел, переломов, газов и скоплений жидкостей, таких как кровь [6, с. 1186].

Однако компьютерная томография имеет ряд ограничений в отношении оценки мягких тканей и внутренних органов. МРТ, напротив, может четко отображать повреждения мягких тканей и патологии [7, с. 795]. В силу того, что этот метод не является ионизирующим, он также является предпочтительным методом визуализации при обследовании живых жертв нападения.

С помощью забора биопсии можно получить и в дальнейшем гистологически исследовать образцы органов, например сердца, или специфических патологий, наблюдаемых при КТ или МРТ, например опухолей неизвестного размера. Кроме того, могут быть взяты образцы тканей и жидкостей для токсикологических и микробиологических исследований.

Одним из важнейших вопросов судебно-медицинской экспертизы является установление личности умершего. На сегодняшний день безопасные методы идентификации состоят из сравнения стоматологических карт, отпечатков пальцев и ДНК трупа с данными, полученными до смерти, или ДНК кровнородственных членов семьи. С помощью посмертной компьютерной томографии также можно легко обнаружить другие особые признаки, позволяющие идентифицировать труп или его части. Такие признаки могут быть анатомическими, такими как строение лобной пазухи, дегенеративные изменения скелета, зажившие переломы и уникальные кальцификации. Поскольку компьютерная томография является очень быстрым методом обследования, требующим всего нескольких минут, данный способ весьма актуален при массовых катастрофах.

Кроме того, компьютерная томография может, в дополнение к обычным рентгеновским снимкам, отобразить потенциальное инородное тело в трехмерном виде за один раз, в отличие от рентгенографии, при которой изображения делаются под разными углами, что требует иногда неоднократного изменения положения трупа. Трехмерное изображение местоположения инородного тела значительно облегчает его извлечение.

Определенные области человеческого тела трудно исследовать, например, самый верхний отдел спинного мозга, который обычно отсекается при извлечении головного мозга при классической аутопсии. Компьютерная томография может предоставить информацию о костных поражениях в этой области, а с помощью МРТ можно оценить состояние спинного мозга. Лицо - еще одна область, для изучения которой необходимо использование виртуальных технологий. С помощью судебно-медицинской томографии мягкие ткани и скелет лица могут быть исследованы более тщательно, поскольку при классической аутопсии лицо, как правило не вскрывается.

Необходимо упомянуть, что данные способы вскрытия имеют и ряд ограничений. Например, при виртуальной аутопсии отсутствует возможность определения цвета, структуры и запаха органов, что является важными диагностическими данными. Другим аспектом, усложняющим применение виртуальной аутопсии, является потенциальный недостаток знаний о визуальных доказательствах, общая нехватка опыта и специалистов [5].

Однако, несмотря на вышеупомянутые ограничения, согласно опыту зарубежных стран, в будущем существует множество возможностей для использования криминалистической виртопсии. Методы использования инновационных технологий в данной сфере уже длительное время применяется в ряде зарубежных стран. В США, например, виртуальная аутопсия отражается в двух методиках определения причины смерти: магнитно-резонансной томографии и 3D сканировании. Помимо США виртуальная аутопсия также используется в таких странах, как Швейцария, Австралия, Чехия, ОАЭ, Япония и других.

Таким образом можно сделать вывод о том, что закрепление виртуальной аутопсии как основного метода проведения исследований трупа на законодательном уровне позволит улучшить качество оказания услуг медицинскими учреждениями, а также точно определять причину смерти без традиционного вскрытия, эффективность лечения.

СПИСОК ЛИТЕРАТУРЫ:

1. Беженарь В.Ф., Иванова Л.А., Белитченко Н.В. Сравнительная оценка ультразвуковой виртопсии и классической аутопсии при антенатальной гибели плода // Архив патологии. 2020. №3. С. 51-54;
2. Дадабаев В.К. К вопросу о возможности использования спиральной компьютерной томографии в судебно-медицинской практике // Судебная экспертиза. 2011. №1. С. 80-83;
3. Клевно В. А., Чумакова Ю. В. Виртопсия - Новый метод исследования в практике отечественной судебной медицины // Судебная медицина. 2019. URL: <http://dx.doi.org/10.19048/2411-8729-2019-5-2-27-31> (дата обращения 29.11.2023);
4. Тали М., Дирнхофер Р., Вок П. Virtopsy подход. 3D оптическое и радиологическое сканирование и реконструкция в судебной медицине // Судебно-медицинская экспертиза. 2016 №59. С. 58-62;
5. Туманова У.Н., Щеголев А.И. Возможности и ограничения виртуальной аутопсии в неонатологии. 2017. [Электронный ресурс]. – URL: <http://www.rejr.ru/volume/25/2.pdf> (дата обращения 19.04.2023);
6. Ross S., Ebner L., Flach P., Brodhage R., Bolliger S., Christe A., Thali M. Postmortem whole-body MRI in traumatic causes of death. 2012. С. 1186–1192. doi:10.2214/AJR.12.8767;
7. Zech W., Jackowski C., Buetikofer Y., Kara L. Characterization and differentiation of body fluids, putrefaction fluid, and blood using Hounsfield unit in postmortem CT. Int. J. Legal Med. 2014. С. 795–802. doi:10.1007/s00414-014-1030-0.

Kuchenkova E.V., Pshigonova A.K., Potapova N.L.

Kuchenkova E.V.

Saratov State Law Academy

(Saratov, Russia)

Pshigonova A.K.

Saratov State Law Academy

(Saratov, Russia)

Scientific advisor:

Potapova N.L.

Saratov State Law Academy

(Saratov, Russia)

FEATURES AND PROBLEMS OF USING VIRTUAL AUTOPSY IN RUSSIA

Abstract: *the article is devoted to the prospect of using virtual autopsy as a method of conducting forensic medical examination. The methods, as well as the advantages and disadvantages of using virtopsy are analyzed. An example of foreign experience in this field is given, and a conclusion is made about the need for legislative consolidation of virtual autopsy.*

Keywords: *autopsy, virtual autopsy, forensic pathology, autopsy, examination of corpse, forensic medical examination.*

УДК 34.02

Левичева А.Р.

студент бакалавриата

Белгородский государственный национальный

исследовательский университет

(г. Белгород, Россия)

ОТВЕТСТВЕННОСТЬ НЕСОВЕРШЕННОЛЕТНИХ ЗА ПРАВОНАРУШЕНИЯ В СФЕРЕ ИНФОРМАЦИОННОЙ БЕЗОПАСНОСТИ

***Аннотация:** данная статья посвящена изучению правонарушений в сфере информационной безопасности. Рассматриваются вопросы о возможных правонарушениях несовершеннолетних, а также, какая ответственность предусмотрена за противоправные деяния. Основное внимание уделяется аргументам за и против введения ответственности для несовершеннолетних в этой сфере. Делаются выводы о необходимости привлечения к ответственности несовершеннолетних за правонарушения в сфере информационной безопасности.*

***Ключевые слова:** информационная безопасность, ответственность несовершеннолетних, правонарушения, ответственность за правонарушения, несовершеннолетние, Интернет-пространство.*

Прежде, необходимо прояснить ситуацию с правовой культурой несовершеннолетнего населения. Как известно, дети – это достояние государства, поскольку именно в молодом поколении формируются морально-нравственные качества, закладывающие основу для государства. Ведь будущее любого государства принадлежит образованным, культурным гражданам, которые могут ориентироваться в различного рода информации, а также умеют анализировать её. В основу правового государства входит сама правовая культура, которая подразумевает общий уровень знаний в виде норм, убеждений и установок, создаваемых в процессе жизни человека. И такие нормы

регламентируют правила взаимодействия личности и общества в целом и оформляются в виде законодательных актов [1].

В настоящее время Интернет, социальные сети, каналы, различные приложения и программы содержат в себе огромное количество разного рода информации, включая личную информацию владельцев и пользователей этих сетей. В глобальной сети Интернет можно найти практически любую информацию, связанную с различными сферами жизни общества – политической, социальной, экономической и духовной. Это, безусловно, большой плюс в наше время, так как благодаря таким источникам можно без особого труда узнать о любой теме, в которой возникают вопросы. Однако не следует забывать о личных данных пользователей, хранящихся в системах Глобальной информационной сети. И часто происходят правонарушения в сфере информационной безопасности, несущие угрозу потери важной или секретной информации, а также её незаконное распространение. В этом задействованы, прежде всего, несовершеннолетние, которые по какой-либо причине не ознакомлены с правовой культурой и не подготовлены к пользованию Интернет-пространством. Из-за широкой доступности сети, дети без труда рассылают компрометирующую информацию, призывая других к аморальным действиям. Тем самым они могут разрушить жизни людей. А такие происшествия, как правило, влекут за собой ответственность. Данная проблема возрастает с каждым годом и инциденты по ней случаются всё чаще [2].

Затронем то, какую ответственность несут правонарушения в сфере информации, информационных технологий и защиты информации. По данным Федерального закона РФ от 27.07.2006 № 149-ФЗ, такого рода нарушения влекут за собой непосредственно дисциплинарную, гражданско-правовую, административную или уголовную ответственность [3]. Поскольку правонарушения могут быть разного уровня и для каждого случая необходим определённый уровень ответственности, который в достаточной мере покажет всю суть ситуации и поможет преодолеть повторную попытку.

Существуют значительные риски, которыми подвергнуты все пользователи сети, поскольку в наше время почти все сферы жизни перенесены в цифровую среду, и подобные правонарушения могут нанести значительный вред как отдельным гражданам, так и всему обществу. Именно поэтому для предупреждения и снижения количества правонарушений необходимо осуществление ответственности несовершеннолетних, что повлияет на осознание ими последствий противоправных действий в Интернет-пространстве. А такие меры активно должны принимать правительства государства. Например, в Российской Федерации действуют федеральные законы, влекущие за собой несение ответственности несовершеннолетних за правонарушения в сфере информационной безопасности, и специальные центры реабилитации. Данные меры прививают правовую культуру детям, помогая в дальнейшем избежать первого или повторного противоправного деяния. Рассмотрим на примере ситуации, произошедшей в 2018 году. Ученик 11 класса средней школы Тюменской области намеревался совершить правонарушения в отношении одноклассников, благодаря сети Интернет. В социальных сетях он публиковал компрометирующую информацию, которая негативно оказывала влияние на его одноклассников. И сотрудники УМВД России по Тюменской области пресекли деяние и направили информацию по несовершеннолетнему в социально-реабилитационный центр «Семья», чтобы посодействовать оказанию необходимой психологической помощи подростку [4]. Это событие в некоторой степени повлияло на процесс формирования правовой культуры несовершеннолетнего, поскольку были предприняты меры по оказанию помощи, то есть несение ответственности за правонарушение в сфере информационной безопасности. Такие действия приведут к повышению образовательного уровня в этой области и формированию адекватного отношения к правилам и нормам.

Нельзя не упомянуть Концепцию информационной безопасности детей, разработанную правительством в апреле 2023 года. Главная цель этой Концепции – защита несовершеннолетних от информационных угроз и рисков в современной цифровой среде [5]. Это, безусловно, оказывает значительное

влияние на формирование правового мышления у детей и подростков, что положительно сказывается на правовой культуре общества в целом. Ведь благодаря таким разработкам государства, несовершеннолетние, посещая мероприятия по информационной безопасности и участвуя в различных программах, могут наглядно рассмотреть случаи правонарушений и какая ответственность за них полагается.

Но ответственность за данные правонарушения не всегда влечет за собой положительные последствия, так как несовершеннолетние не всегда полностью осознают последствия своих действий, что препятствует адекватной оценки последствий и понимания нарушения закона. Это может случаться, например, из-за отсутствия достаточной информационной базы или навыков у детей и подростков, что может являться причиной совершения непреднамеренных правонарушений. Так же и с другой стороны за такие противоправные деяния несовершеннолетние могут нести ответственность не только за свои действия, но и за негативные действия других людей в сети Интернет. А всё это происходит под непосредственным влиянием сверстников и социального окружения, которые так же не ознакомлены с понятием правовая «культура» и как она применяется в жизни.

Исходя из анализа положительных и отрицательных черт ответственности несовершеннолетних за правонарушения в Интернет-пространстве, можно сделать вывод, что всё же, какие бы не были ситуации, без ответственности за данные нарушения обойтись крайне сложно. А причина закладывается, безусловно, в правовой культуре детей и подростков, а именно – в её отсутствии. Такая ситуация несёт негативные последствия как на самих несовершеннолетних, их репутацию, определения места в жизни, так и на развитие государства в целом, поскольку основу государства как раз таки составляют эти несовершеннолетние. Однако, следует выделить то, что необходим баланс между ответственностью несовершеннолетних и особенностями их возраста, и обязательно нужно учитывать возможность

исправительных мер и образовательных программ, чтобы избежать деструктивных последствий.

И для пресечения противоправных деяний, для наибольшей эффективности необходимо рассматривать вопрос о становлении в Российской Федерации и других странах правового института обеспечения информационной безопасности несовершеннолетних [6]. Ведь это в значительной степени упростит работу в формировании правовой культуры детей и подростков и наилучшим образом поможет в пресечении правонарушений в сфере информационной безопасности.

Проблема, рассматриваемая в статье, будет актуальна на протяжении последующих лет, благодаря постоянному развитию информационных технологий, поэтому нужно постоянное детальное изучение данной проблемы.

СПИСОК ЛИТЕРАТУРЫ:

1. Правовая культура. [Электронный ресурс] // Wikipedia [сайт]. URL: <http://ru.wikipedia.org>;
2. Российских подростков беспокоит травля в интернете [Электронный ресурс] // газета.ru [сайт]. URL: <https://gazeta.ru.turbopages.org/gazeta.ru/s/tech/news/2023/12/17/21944071.shtml>;
3. Федеральный закон от 27.07.2006 № 149-ФЗ (ред. от 12.12.2023) «Об информации, информационных технологиях и о защите информации»;
4. Сотрудники МВД России выявили несовершеннолетних, распространяющих в сети Интернет негативный контент. [Электронный ресурс] // мвд.рф [сайт]. URL: <https://xn--b1aew.xn--p1ai/news/item/14666390/>;
5. Правительство утвердило Концепцию информационной безопасности детей. Распоряжение от 28 апреля 2023 года №1105-р [Электронный ресурс] // government.ru [сайт]. URL: <http://government.ru/docs/48416/>;

6. Ефимова Л.Л. правовое регулирование информационной безопасности детей как новый правовой институт информационного права // Аграрное и земельное право. 2018. №6 (162). С.131

Levicheva A.R.

Belgorod State National Research University

(Belgorod, Russia)

**RESPONSIBILITY OF MINORS FOR OFFENSES
IN FIELD OF INFORMATION SECURITY**

***Abstract:** this article is devoted to the study of offenses in the field of information security. The issues of possible offenses of minors are considered, as well as what responsibility is provided for illegal acts. The main attention is paid to the arguments for and against the introduction of liability for minors in this area. Conclusions are drawn about the need to hold minors accountable for offenses in the field of information security.*

***Keywords:** information security, responsibility of minors, offenses, responsibility for offenses, minors, Internet space.*

УДК 347.4

Мартынов А.О.

студент 2 курса магистратуры

юридический факультет

Московский университет имени С.Ю. Витте

(г. Москва, России)

ПРАВОВОЙ СТАТУС КОРПОРАЦИЙ В СИСТЕМЕ ЮРИДИЧЕСКИХ ЛИЦ РОССИИ

***Аннотация:** отсутствие законодательного закрепления термина «корпорация» порождает множество правовых вопросов. Сложившаяся практика в России приводит к синонимизации корпораций с хозяйственными обществами, что представляется не совсем верным. Встраивание в название юридических лиц слова «корпорация» также приводит к определенной путанице. Заимствование западной практики в вопросах регулирования корпораций не всегда положительным образом отражается на российских экономических и правовых реалиях.*

***Ключевые слова:** корпорация, юридическое лицо, управление, законодательство, экономика.*

Принятие в 1994 году современного Гражданского кодекса обусловило новый этап в развитии законодательства о корпорациях. Согласно нормам ГК РФ, корпорации стали единственными собственниками своего имущества.

Принятие Гражданского кодекса обусловило необходимость принятия ряда законодательных актов, которыми регулируется деятельность корпораций и в настоящее время, в частности речь идет, например, о ряде Федеральных законов, таких как «Об акционерных обществах», «Об обществах с ограниченной ответственностью», «О производственных кооперативах».

Однако, и на этом развитие корпоративного права не остановилось. Регулярно принимаются различные Постановления Правительством,

распоряжения министерств и т.д., вносятся изменения в действующее законодательство. Например:

2012 году в Гражданский кодекс была введена статья 65.1, которая закрепила понятие «корпорация» - юридические лица, учредители (участники) которых обладают правом участия (членства) в них и формируют их высший орган в соответствии с п.1 ст. 65.3 ГК РФ,

в 2017 году в Государственную Думу внесен Проект ФЗ «О внесении изменений в Федеральный закон «Об акционерных обществах» Минэкономразвитием в соответствии с планом мероприятий («дорожной картой») «Совершенствование корпоративного управления» закреплена возможность зарегистрировать общество с ограниченной ответственностью за один рабочий день,

установили особенности работы советов директоров (наблюдательных советов),

упростили требования к уставу акционерных обществ и снизили минимальную численность совета директоров непубличных акционерных обществ,

уменьшено число таких сделок с долями (акциями) и имуществом организаций, которые необходимо согласовывать с ФАС,

расширили полномочия органов юридического лица и т.д.

Информация с сайта Руспрофиль показывает, что на сегодняшний день действующих и имеющих в своем названии термин «корпорация» почти 3000 юридических лиц, из них коммерческих корпоративных организаций — более 2000, некоммерческих корпоративных организаций — более 50, коммерческих унитарных организаций — около 10, некоммерческих унитарных организаций — более 40. Важным является то, что все эти организации не имеют ничего общего с корпорациями, рассматриваемыми нами в данной работе.

В 2012 году в ГК РФ была внесена поправка, касающаяся предмета гражданского законодательства, корпоративные отношения стали составной частью гражданского законодательства. Ключевыми в корпоративных

отношениях, являющихся предметом гражданского права, стали юрлица, с чем связана специфика особых гражданско-правовых связей. Однако до настоящего времени ГК РФ не содержит четкого определения «корпорация», что приводит к ряду затруднительных для трактования правовых ситуаций. Анализ действующего ГК РФ позволяет говорить лишь об имеющемся определении «корпорации», содержащемся в статье 65.1 ГК РФ, которое, на наш взгляд, является не очень удачным в виду недостаточного количества перечисленных признаков: обозначено, что корпорация — это юридическое лицо, обладающее двумя признаками (право членства и наличие высшего органа). Однако, если обратиться к пп. 8 п. 3 ст. 50 ГК РФ, мы увидим, что к некоммерческим организациям относятся государственные учреждения, в том числе государственные академии наук, которые по своей правовой природе имеют членов академии и в роли высшего органа управления госакадемии выступает общее собрание членов. Но, вопреки ст. 65.1 ГК РФ, обладая некоторыми признаками корпорации, академия наук не относится к таковым, что еще раз подтверждает неточность законодательного регулирования корпорации, в которой основным признаком, прежде всего, является объединение имущества, что никак не распространяется на академию, где собственником имущества является Российская Федерация. Аналогичная ситуация и с религиозными объединениями. В связи с этим можно предложить трактовку корпорации как добровольное объединение лицами имущества для достижения общей совместной цели, основанное на договоре, с возможной регистрацией юридического лица. Ключевым здесь будет являться именно объединение имущества для совместной деятельности, отделенное от учредителей корпорации, причем не только юридических лиц, но и некоторых неправосубъектных объединений.

Корпорацию по мнению некоторых ученых можно считать разновидностью гражданско-правового сообщества, но по общепринятой практике корпорации считают все же юридическими лицами. И данная позиция требует некоторого разъяснения с точки зрения трактования, так как смысловая

нагрузка юридического лица состоит в обособлении имущества, как его признака, а в корпорациях имеет место отделение имущества учредителей от имущества корпорации. Именно в этой связи имеет место быть, по мнению некоторых юристов, так называемый «корпоративный щит» корпорации против кредиторов, защищающий имущество участников корпорации от требований кредиторов. Данная позиция является спорной в части действия норм законодательства о банкротстве, в котором в статье 61.11 говорится о субсидиарной ответственности за невозможность полного погашения требований кредиторов. Судебная практика показывает в данном аспекте определенную динамику с выработкой единого критичного подхода к лицам, негативно повлиявшим на деятельность организации. Примером может служить определение Верховного суда РФ, касающееся привлечения к субсидиарной ответственности учредителя общества.

По разновидности выделяют коммерческие и некоммерческие типы объединения имущества корпорации, так же, как и по видам юридические лица делятся на коммерческие и некоммерческие. Коммерческие организации разделяются на корпорации и унитарные организации. Конструкция унитарного предприятия существует только в российском правовом порядке и об этом подробнее будет сказано ниже.

В европейском континентальном праве так же, как и в России, появились коммерческие корпорации двух разновидностей, а именно: акционерные общества и общества с ограниченной ответственностью, являющиеся различными по видам корпораций и по видам юридических лиц. В США корпорации создаются в соответствии с законами отдельных штатов и регулируются законами штатов. Государственные корпорации регулируются федеральным законом, в первую очередь, через Комиссию по ценным бумагам и биржам. В англо-американском праве только один вид корпораций — компания с ограниченной ответственностью на паях (*company limited by shares*), существование которой возможно в таких разновидностях как: публичная компания (*public limited company*) и частная компания (*private limited company*)

или как ее часто называют закрытая компания (closed corporation). Причем контроль осуществляется только за публичными компаниями, в отличие от частных компаний.

Деление на публичные и не публичные компании в России также присутствует, что заимствовано из англо-американского права, а точнее соответствует американской концепции экономического анализа права. Public limited company является аналогом акционерного общества в нашей стране, а private limited company — аналогом обществ с ограниченной ответственностью. Однако попытка переложить нормы англо-американского права на действующее российское законодательство не представляется возможным в виду сильного различия в нормативно-правовом регулировании выше обозначенных юридических лиц и в целом отсутствия единства в юридической конструкции данных организаций.

Юридическое лицо должно обладать имуществом в соответствии с действующим гражданским законодательством нашей страны. Существует два разных подхода к юридическим лицам, в том числе к коммерческим корпорациям. Один подход — континентальный, который близок России, — это так называемый «контроль на входе», когда происходит контроль юридического лица в процессе его создания с последующей записью в едином государственном реестре юридических лиц, после чего контролирующая функция в рамках гражданского правового регулирования прерывается. В англо-американском праве действует последующий контроль корпораций в виде проверки на состоятельность, что позволяет прийти к выводу, что американское право в отношении компаний не является либеральным, а по сравнению с российским видится достаточно жестким.

Управление в корпорациях (управление в хозяйственных обществах) в соответствии с п. 3 ст. 66.3 ГК РФ осуществляется участниками в соответствии с уставом. Помимо этого, для реализации корпоративных прав участники могут заключить корпоративный договор. Термин «корпоративный договор» впервые зафиксирован в Федеральном законе от 3 декабря 2011 г. № 380-ФЗ «О

хозяйственных партнерствах», где в ст. 18 отмечено: «система, структура и полномочия органов управления партнерства, порядок осуществления ими деятельности и прекращения деятельности определяются соглашением об управлении партнерством с учетом положений настоящего Федерального закона». В соответствии с п. 1 ст. 67.2 ГК РФ предмет корпоративного договора ограничен двумя моментами: порядком голосования и отчуждением или приобретением долей.

Корпоративный договор известен не только американцам, в континентальной Европе он также применяется за исключением отличия — он законодательно во многих странах не регулируется. В России корпоративный договор, предусмотренный ст. 67.2 ГК РФ, не стоит смешивать с корпоративным договором, предусмотренным в законе об ООО и АО, в силу не приведения норм законов об ООО и АО в соответствие с ГК РФ. Тексты законов об ООО и АО в части корпоративного договора также различны при сравнении. На практике юристы зачастую ссылаются на нормы специального закона, однако в силу ст. 3 ГК РФ нормы гражданского права, содержащиеся в других законах, должны соответствовать ГК РФ. Несмотря на это противоречие, несомненно, что корпоративный договор не призван регулировать неограниченный круг отношений и имеет ряд ограничений, например, в случае единственного участника в обществе корпоративный договор заключить невозможно.

В коммерческой сфере выделяют следующие корпорации:

1. Товарищества, действующие без устава, несущие личную субсидиарную ответственность по долгам корпорации без участия имущества в уставном капитале, специальных руководящих органов. Товарищ действует от имени товарищества в гражданском обороте, по долгам отвечают все товарищи в случае неспособности нести ответственность в силу отсутствия личного имущества товарищем, заключившим сделку. Данный вид взаимодействия говорит о наличии доверительных отношений между участниками юридического лица, так как в противном случае объединение теряет смысл.

Исторически сложилось, что таким наиболее распространенным видом юридического взаимодействия является семейный.

2. Общества, действующие на основании устава с коллегиальным органом, только общество отвечает по долгам, участники общества по долгам общества не отвечают. Хозяйственные общества могут быть компаниями одного лица. Общества и товарищества рассчитаны на внесение имущественного вклада в виде денег или иного имущества, что требует привлечение состоятельных участников. Для не имеющих возможности материальных и денежных вкладов приемлемыми стали кооперативы.

3. Производственные кооперативы. Родиной кооперативов считается Англия. В России также есть достаточно богатый опыт кооперативов. Исторически они назывались артелями (сельскохозяйственными и т.д.). Сегодня в нашей стране кооперативов насчитывается более 100 тысяч. Они имеют особый тип юридического лица и являются особым видом корпораций, так как в них один участник равен одному голосу, вне зависимости от размера вклада, в конечном итоге образуется имущество, которое делится по паям (паевой взнос). Вклад в кооперативе может быть трудовым и наиболее адаптирован данный кооператив для среднего и малого бизнеса. Разделение в данной подгруппе кооперативов на производственные и потребительские является важным.

Производственные кооперативы выполняют определенную экономическую функцию, полученные доходы распределяются между участниками по паям, которые одинаковые. Мелкие организации, входящие в данный кооператив, требуют финансовой поддержки, а именно посредством привлекаемых юридических лиц, участвующих в объединении своими денежными взносами.

По разновидностям выделяют производственные и потребительские кооперативы. Основные положения о потребительских кооперативах установлены в ст. 123.2 ГК РФ. И потребительский, и производственный кооператив может заниматься хозяйственной деятельностью, но производственный кооператив доходы от такой деятельности может

распределять между своими членами, и он коммерческая организация. Потребительский кооператив даже в случае появления прибыли между участниками ее распределять не имеет права, в силу чего он является некоммерческой организацией.

В некоммерческой сфере выделяют три типа корпораций:

1. Потребительские кооперативы — это особая форма некоммерческой корпорации.

2. Ассоциации (союзы). Это либо общественные организации в виде добровольного объединения граждан, либо это объединение граждан и юридических лиц (например, торговая промышленная палата). Объединение имущества членов в виде членских взносов является важным признаком данного вида корпораций, а также занятие любой законной некоммерческой деятельностью.

3. Товарищества собственников недвижимости (ТСН) (п. 1 ст. 123.12 ГК РФ). Функционируют в качестве ТСЖ либо в виде СНТ. Жилищные, гаражные, дачные и прочие кооперативы существуют временно до момента полной уплаты паевого взноса участниками.

В коммерческой сфере трем типам коммерческих корпораций (товарищества, общества, производственный кооператив) противостоит одна унитарная организация — унитарные предприятия.

В некоммерческой сфере трем типам некоммерческих корпораций (потребительский кооператив, ассоциация (союз), товарищество собственников жилья) противостоит несколько унитарных организаций.

Некоммерческие унитарные организации — это фонды и учреждения. Аналогом учреждений являются автономные некоммерческие организации (АНО).

Особое внимание стоит уделить отдельной группе унитарных организаций, конструкции которой имеют особый правовой статус, объединенные в одну группу достаточно условно: государственные корпорации (в настоящее время действует 6 госкорпораций), госкомпании (действует 1

госкомпания), публично-правовые компании (действует 2 публично-правовых компаний). Госкорпорации в России функционируют как юрлица в соответствии с специальными федеральными законами, являются собственниками своего имущества, государство по долгам госкорпорации не отвечает, а они, в свою очередь, не отвечают по долгам государства, тем самым являются типичными частными собственниками. К ним относятся: Агентство по страхованию вкладов, Внешэкономбанк, Росатом, Роскосмос, Ростехнологии, Фонд содействия реформированию ЖКХ. Госкорпорациям Росатом, Роскосмос, Ростехнологии подчиняются юридические лица разных организационно-правовых форм. Госкомпании Российские автомобильные дороги (Росавтодор) имущество (автомобильные трассы) дается государством в доверительное управление на 40 лет в отличие от госкорпораций, которым имущество передается государством в собственность. Публично-правовая компания «Фонд развития территорий» — не отвечает по обязательствам своего учредителя (РФ), и наоборот, также не может быть признана банкротом, имеет право выпускать облигации (что на наш взгляд противоречит принципам действия некоммерческой организации). Вторая публично-правовая компания была создана в 2020 году, называется «Застройщик», является заказчиком строительства, которое осуществляется за счет средств федерального бюджета. Здесь существует проблема участия государства в публично-правовых образованиях в гражданском обороте, которая решается с помощью конструкции юридических лиц публичного права, которые в нашей правовой системе не предусмотрены.

Многообразие юридических лиц достаточно трудно укладывается в четкую графическую классификационную схему. Правовое регулирование, имеющиеся пробелы и даже противоречия в законодательстве не позволяет этого сделать однозначно. К тому же попытка частичного заимствования западной практики не всегда положительным образом отражается на российских экономических и правовых реалиях. Отдельные конструкции возможны для применения в нашей стране, но в таком случае потребуется глобальная реформа законодательства, что повлечет за собой экономические преобразования,

требующие финансовых вливаний со стороны государства, что представляется не целесообразным. Слаженная работа, достижения консенсусов по разным проблемным четко не урегулированным вопросам экономистов-практиков с юристами позволит добиться максимального эффекта в создании эффективной институциональной системы под названием корпорация.

СПИСОК ЛИТЕРАТУРЫ:

Федеральный закон «Об акционерных обществах»

Martynov A.O.

Witte Moscow State University

(Moscow, Russia)

LEGAL STATUS OF CORPORATIONS IN SYSTEM OF LEGAL ENTITIES OF RUSSIA

***Abstract:** the lack of legislative consolidation of the term "corporation" raises many legal issues. The established practice in Russia leads to the synonymization of corporations with business entities, which does not seem to be entirely true. Embedding the word "corporation" in the name of legal entities also leads to some confusion. The adoption of Western practices in corporate regulation does not always have a positive effect on Russian economic and legal realities.*

***Keywords:** corporation, legal entity, management, legislation, economy.*

УДК 34 Михайлова Е.А., Нагорная Е.Д.

Михайлова Е.А.

студентка кафедры безопасности
Северо-западный институт управления
РАНХиГС
(г. Санкт-Петербург, Россия)

Нагорная Е.Д.

студентка кафедры безопасности
Северо-западный институт управления
РАНХиГС
(г. Санкт-Петербург, Россия)

ПОНЯТИЕ ФИНАНСОВО-ПРАВОВЫХ САНКЦИЙ И ПОРЯДОК ИХ ПРИМЕНЕНИЯ

Аннотация: статья посвящена актуальному вопросу ответственности за нарушение финансового законодательства в Российской Федерации. Целью статьи является освещение понятия финансово-правовых санкций и рассмотрению действующего законодательства в данной сфере.

Ключевые слова: финансовое право, санкции, законодательство РФ, ответственность, финансовые отношения.

Финансовое право является важной составляющей правовой системы государства. Финансовое право регулирует отношения, связанные с финансовыми ресурсами и деятельностью государственных и негосударственных организаций. Соблюдение норм финансового права способствует обеспечению финансовой устойчивости и развитию общества. Однако, существует факт нарушениях этих норм, и за эта предусмотрена ответственность в виде применения финансово-правовых санкций.

Финансово-правовая норма (норма финансового права) — это установленное государством и обеспеченное мерами государственного принуждения строго определенное правило поведения субъектов финансовых отношений, устанавливающее процедуру движения финансовых средств, в процессе их образования, распределения и использования, а также правовой статус участников финансовых отношений.

Санкция определяет меру ответственности, применяемую к нарушителям правовой нормы.

Первое упоминание на законодательном уровне термина «финансовые санкции» было в п. 8 ст. 7 Закона РСФСР от 21 марта 1991 г. № 943-1 «О Государственной налоговой службе РСФСР», в то же время понятие «финансовая ответственность» впервые было упомянуто в Указе Президента РФ от 23 мая 1994 г. № 1006 «Об осуществлении комплексных мер по своевременному и полному внесению в бюджет налогов и иных обязательных платежей».

Понятие финансово-правовых санкций относительно новое, но уже довольно часто применимое. Так как финансовая ответственность выполняет как восстановительную, так и карательную функции, то целью финансово-правовых санкций прежде всего является возмещение финансовых убытков, принудительное исполнение обязанностей и устранение противоправных состояний.

Финансовые санкции бывают следующих видов:

1) поощрительные санкции. Например, применение налоговой амнистии, но при условии выполнения необходимых требований.

2) право-восстановительные санкции. Они направлены на устранение вреда, причиненного государству или муниципальному образованию финансовым правонарушением. К указанным санкциям принято относить пеню. Согласно статье 75 НК РФ пеня определяется как денежная сумма, которую налогоплательщик должен уплатить в бюджетную систему Российской Федерации в случае неисполнения обязанности по уплате причитающихся сумм

налогов в установленные законодательством о налогах и сборах сроки. Функция пени как финансово-правовой санкции заключается в том, чтобы компенсировать государству и муниципальному образованию убытки, которые они несут в связи с несвоевременной уплатой субъектами в бюджет налога, сбора, несвоевременным возвратом бюджетных средств. Санкционная природа пени более отчетливо следует из статьи 57 НК РФ, где сказано, что при уплате налога и сбора с нарушением срока уплаты налогоплательщик (плательщик сбора) уплачивает пени в порядке и на условиях, предусмотренных Кодексом. Следовательно, пеня связана с неблагоприятными последствиями для своего адресата и установлена на случай нарушения диспозиции - обязанности уплаты налогов.

3) карательные (штрафные) санкции, которые призваны предупредить финансовое правонарушение, а также исправить и наказать нарушителей финансового законодательства. Например, статья 116 НК РФ, закрепляет: «Нарушение налогоплательщиком установленного настоящим Кодексом срока подачи заявления о постановке на учет в налоговом органе по основаниям, влечет взыскание штрафа в размере 10 тысяч рублей».

Финансово-правовые санкции являются важным инструментом соблюдения законодательства в финансовой сфере, но их применение требует сбалансированного подхода. Государство должно стремиться к проведению анализа и оценки эффективности санкций, адаптации их к изменяющимся экономическим условиям и решению задач государственной политики. Это включает избегание чрезмерной жесткости и репрессивности в отношении нарушителей, чтобы не подавить стимулы для экономической активности. Применение финансово-правовых санкций должно быть справедливым и обоснованным, в соответствии с законодательством.

СПИСОК ЛИТЕРАТУРЫ:

1. Землин, А. И. Финансовое право Российской Федерации: учебник для вузов / А. И. Землин, О. М. Землина, Н. П. Ольховская, под общей редакцией А. И. Землина. — 3-е изд., перераб. и доп. — Москва: Издательство Юрайт, 2023. — 325 с. — (Высшее образование). Текст: электронный // Образовательная платформа Юрайт [сайт] (дата обращения: 18.12.2023);
2. Мазурин, С. Ф. Финансовое право : учебник для вузов / С. Ф. Мазурин, Н. В. Матыцина , под редакцией С. Ф. Мазурина. — Москва: Прометей, 2017. — 438 с. — ISBN 978-5-906879-47-9. — Текст: электронный // Цифровой образовательный ресурс IPR SMART: [сайт] (дата обращения: 18.12.2023);
3. Финансовое право: учебник и практикум для вузов / Г. Ф. Ручкина [и др.], под редакцией Г. Ф. Ручкиной. — 2-е изд., перераб. и доп. — Москва: Издательство Юрайт, 2023. — 361 с. — (Высшее образование). Текст: электронный // Образовательная платформа Юрайт [сайт] (дата обращения: 18.12.2023);
4. Финансовое право: ключевое значение в современном мире // Научные Статьи.Ру — портал для студентов и аспирантов. — Дата последнего обновления статьи: 02.10.2023 (дата обращения: 18.12.2023).

Mikhailova E.A., Nagornaya E.D.

Mikhailova E.A.

RANEPА

(St. Petersburg, Russia)

Nagornaya E.D.

RANEPА

(St. Petersburg, Russia)

**CONCEPT OF FINANCIAL AND LEGAL SANCTIONS
AND PROCEDURE FOR THEIR APPLICATION**

***Abstract:** the article is devoted to the topical issue of liability for violation of financial legislation in the Russian Federation. The purpose of the article is to highlight the concept of financial and legal sanctions and to review the current legislation in this area.*

***Keywords:** financial law, sanctions, legislation of Russia, responsibility, financial relations.*

УДК 34 Мухина В.С., Ахмедов М.Н.

Мухина В.С.

ведущий специалист отдела правовой статистики и защиты информации

Прокуратура Владимирской области

(г. Владимир, Россия)

Ахмедов М.Н.

канд. юрид. наук, доцент кафедры уголовно-правовых

дисциплин юридического института им. М.М. Сперанского

Владимирский государственный университет им. А.Г. и Н.Г. Столетовых

(г. Владимир, Россия)

**ДЕЯТЕЛЬНОСТЬ ГОСУДАРСТВА
ПО ЗАЩИТЕ ПРАВ И ЗАКОННЫХ ИНТЕРЕСОВ
НЕСОВЕРШЕННОЛЕТНИХ ОБВИНЯЕМЫХ**

Аннотация: в статье авторами рассмотрены нормы уголовно-правового характера, регулирующие вопросы проведения следственных действий в отношении несовершеннолетних лиц, кроме того, авторами изучена следственная практика привлечения к уголовной ответственности несовершеннолетних, приведена практическая ситуация, раскрывающая значение возраста лиц, подверженных уголовной ответственности.

Ключевые слова: несовершеннолетние лица, уголовная ответственность, ребёнок, преступление, преступность, преступник.

Проблема преступности несовершеннолетних на сегодняшний день остро стоит не только в пределах Российской Федерации, но и во многих других государствах.

Увеличение роста преступности среди лиц, не достигших восемнадцати лет, с течением времени перерастет в общий рост статистически показателей,

отслеживаемый компетентными органами, что приведет к ухудшению криминогенной обстановки в стране.

Борьба с преступностью лиц, не достигших к моменту совершения деяния совершеннолетия, безусловно, является одной из важнейших задач, стоящих сегодня перед государством и самим обществом, однако, не стоит забывать о том, что помимо обличения личности преступника и представлением его перед буквой закона для наказания, государство имеет обязательства по защите интересов, прав и свобод несовершеннолетнего лица, совершившего посягательство на общественные отношения, охраняемые законодательством.

Несовершеннолетний преступник, в силу возраста и ряда иных значимых факторов, не обладает эмоциональной, психологической и интеллектуальной зрелостью, именно поэтому государство в лице уполномоченных органов и лиц, обязано устанавливать и соблюдать дополнительные гарантии для обеспечения прав и законных интересов преступников данной категории в рамках следствия и дальнейшего судопроизводства.

Иными словами, государству необходимо выстроить порядок производства по уголовному делу в отношении несовершеннолетнего таким образом, чтобы одновременно решить задачи по раскрытию преступления, а кроме того, по предупреждению совершения подростками правонарушений и дальнейшему содействию, и исправлению их с учетом обеспечения прав, свобод и законных интересов этой категории преступников.

Так, ФЗ от 08.12.2003 № 162 «О внесении изменений и дополнений в уголовный кодекс Российской Федерации» закрепил категорию лиц до 18 лет, обозначив деление преступников по возрастной группе в нормативно-правовом поле.

Кроме того, на сегодняшний день, осуществляя производство по уголовному делу, по которому проходит несовершеннолетний, лицам, осуществляющим расследование, необходимо руководствоваться главой 50

УПК РФ[2], где зафиксированы основные особенности производства по таким уголовным дела. Также, в главе 14 УК РФ мы находим сведения об особенностях уголовной ответственности несовершеннолетних [1].

Так, например, исходя из указанного уголовного законодательства, известно, что из всего перечня возможных наказаний, к несовершеннолетним не могут применяться арест, пожизненное лишение свободы.

Следуя ст. 48 УПК РФ, следователь или дознаватель не имеет права проводить следственные действия (Опрос, допрос и пр.) без законных представителей лиц, не достигших совершеннолетия [2]. Кроме того, требуется участие педагога, а в отдельных случаях – психолога. Данные меры необходимы, дабы огородить ребенка от возможного психологического давления со стороны правоохранительных органов, к тому же, в подобной обстановке, несовершеннолетние чувствуют менее скованно. Если подобные следственные действия будут проведены с нарушением требований, судом они учитываться не будут.

При этом, закон предусматривает, что в случае участия в преступлении несовершеннолетнего совместно с лицом достигшим 18 лет, дело подростка может быть выделено в отдельное производство (ст. 422 УПК РФ). Данная мера поможет сосредоточиться на роли несовершеннолетнего в рамках преступного деяния и поможет отгородить его от давления со стороны взрослого соучастника, по вине которого, в деяние мог быть втянут несовершеннолетний.

Стоит отметить, что далеко не всегда младший соучастник преступления менее виновен. Так, в марте 2020 года М. И Л. Совершили преступление в отношении пенсионерки К. Обстоятельства дела были таковы, что подростки пробрались в дом К. имея корыстный мотив. На момент совершения деяния М. было 15 лет, а Л. – 13 лет. В момент совершения преступления К. находилась в доме и Л. забил пожилую женщину металлическим прутом насмерть. В связи с тем, что Л. На момент совершения деяния не достиг возраста уголовной ответственности, в отношении него дело было прекращено. М был осужден в декабре 2022 года на 4 года лишения свободы.

Регламентируемый ст. 73 УПК РФ, критерий возраста, также является одним из средств обеспечения защиты законных интересов несовершеннолетних [2].

Реализуя обязанность государства по защите интересов несовершеннолетних преступников, ПП ВС РФ № 1 от 01.02.2011 «О судебной практике применения законодательства, регламентирующего особенности уголовной ответственности и наказания несовершеннолетних» было предложено ввести отдельную группу судей общей юрисдикции, специализирующихся на разрешении уголовных дел с участием такой категории подсудимых [3]. Указывалось, что такие специалисты должны обладать компетентными знаниями в области права, психологии и педагогики, дабы иметь возможность оценить, как наказание повлияет на личность преступника, будет ли способствовать исправлению и ресоциализации несовершеннолетнего, поможет ли избежать в дальнейшем рецидива во взрослом возрасте.

Исходя из всего выше сказанного, можно заключить, что хотя законодательство и содержит в себе нормы, содержащие сведения об особенностях соблюдения прав и свобод законных интересов несовершеннолетних преступников, существует необходимость совершенствования и конкретизации данных правил.

На взгляд автора, служащим правоохранительных органов и судебной системы необходимо повышать квалификацию в сфере педагогики и психологии, дабы была возможность наладить контакт с преступником данной категории.

СПИСОК ЛИТЕРАТУРЫ:

1. Уголовный кодекс Российской Федерации от 13.06.1996 N 63-ФЗ (ред. от 27.11.2023)// Собрание законодательства РФ, 17.06.1996, N 25, ст. 2954;

-
2. Уголовно-процессуальный кодекс Российской Федерации от 18.12.2001 N 174-ФЗ (ред. от 27.11.2023) // Собрание законодательства Российской Федерации от 24 декабря 2001 г. № 52 (часть I) ст. 4921;
 3. ПП ВС РФ № 1 от 01.02.2011 «О судебной практике применения законодательства, регламентирующего особенности уголовной ответственности и наказания несовершеннолетних» // КонсультантПлюс: справочно-правовая система [Офиц. сайт]. — URL: <https://www.consultant.ru> (дата обращения: 10.12.2023);
 4. Теория и практика профилактики преступлений: учебное пособие / С. С. Симонова, Волгоградский институт управления – филиал ФГБОУ ВО «Российская академия народного хозяйства и государственной службы». – Волгоград: Изд-во Волгоградского института управления – филиала РАНХиГС, 2022. – 76 с.;
 5. Варыгин, А. Н. Основы криминологии и профилактики преступлений : учебное пособие для вузов / А. Н. Варыгин, В. Г. Громов, О. В. Шляпкинова, под редакцией А. Н. Варыгина. – 2-е изд. – Москва : Издательство Юрайт, 2020. – 165 с.

Mukhina V.S., Akhmedov M.N.

Mukhina V.S.

Protection of Prosecutor's Office of Vladimir region

(Vladimir, Russia)

Akhmedov M.N.

Vladimir State University named after A.G. and N.G. Stoletovs

(Vladimir, Russia)

STATE'S ACTIVITIES TO PROTECT RIGHTS AND LEGITIMATE INTERESTS OF JUVENILE DEFENDANTS

***Abstract:** in the article, the authors considered the norms of a criminal law nature regulating the issues of conducting investigative actions against minors, in addition, the authors studied the investigative practice of bringing minors to criminal responsibility, and presented a practical situation revealing the importance of the age of persons subject to criminal liability.*

***Keywords:** minors, criminal liability, child, crime, criminality, criminal.*

УДК 34

Набиев А.У.

ведущий специалист

Национальный центр по правам человека Республики Узбекистан

(г. Ташкент, Республика Узбекистан)

**ИНСТИТУТ КОНСТИТУЦИОННОЙ ЖАЛОБЫ –
КАК ЭФФЕКТИВНОЕ ПРАВОВОЕ СРЕДСТВО ПО ЗАЩИТЕ
ПРАВ ЧЕЛОВЕКА В РЕСПУБЛИКЕ УЗБЕКИСТАН**

Аннотация: в статье анализируются правовая природа, сущность, принципы и значение института конституционной жалобы в Узбекистане. Автор рассматривает особенности реализации этого института в Республике, а также его эффективность в защите прав человека. Исследование основано на научных методах анализа и синтеза, сравнения и обобщения. В работе использовались нормативные правовые акты, научные труды отечественных и зарубежных авторов, материалы судебной практики.

Автор приходит к выводу, что институт конституционной жалобы является эффективным правовым средством защиты прав человека в Узбекистане. Он позволяет гражданам и юридическим лицам эффективно отстаивать свои права и свободы в судебном порядке.

Ключевые слова: конституционная жалоба, права человека, защита прав человека, Конституционный суд Узбекистана, эффективность.

Осуществленные в последние годы судебно-правовые реформы наряду с обеспечением независимости судебной власти, открытости и прозрачности судов предоставили возможность усиления гарантий защиты прав и законных интересов граждан и предпринимателей.

Вместе с тем дальнейшее расширение доступа населения к правосудию в рамках принципа «Новый Узбекистан – новый суд» позволяет констатировать упрочение роли Конституционного Суда Республики Узбекистан в системе национальных органов государственной власти и связанное с этим повышение

значения конституционного судопроизводства в национальном правозащитном механизме. Одним из аргументов в пользу сказанного является закрепление принятия Конституционного Закона Республики Узбекистан, «О Конституционном суде» от 27.04.2021г. № ЗРУ-687. С принятием данного закона был расширен круг субъектов, которые имеют право обращаться в Конституционный суд. При этом одним из основных нововведений закона стало право обращаться в Конституционный суд граждан и юридических лиц с жалобой о проверке конституционности закона, если закон, по их мнению, нарушает их конституционные права и свободы, не соответствует Конституции Республики Узбекистан и применен в конкретном деле, рассмотрение которого в суде завершено, и все другие средства судебной защиты исчерпаны. Внедрение данного механизма служит катализатором для эффективной реализации статьи 55 Конституции, где каждому гарантируется судебная защита его прав и свобод.

Развивая сказанное о тенденциях развития института конституционной жалобы хотелось бы отметить, что понятие «конституционная жалоба» носит доктринальный характер активно употребляется в научной литературе по конституционному праву и процессу. При этом в содержании указанного понятия можно выделить материально-правовую и процессуально-правовую составляющие. В материально-правовом смысле конституционная жалоба обозначает непосредственное обращение лица частного права либо государственных органов перечисленных в статье 27 Закона о Конституционном суде, к органу конституционного контроля с требованием проверить конституционность нормативного правового акта. Как правило, предметом конституционной жалобы являются нормативные правовые акты высшей юридической силы после Основного закона государства, между тем тенденцией развития конституционного контроля можно считать расширение предмета конституционного оспаривания до любых нормативных правовых актов. Международный опыт знаком с практикой включения в предмет конституционной жалобы наравне с нормативными правовыми актами и индивидуальных правовых актов, однако для региона СНГ такой подход не

характерен (только в Республике Азербайджан и отчасти в Республике Таджикистан допускается конституционное оспаривание индивидуальных правовых актов).

В процессуально-правовом смысле конституционная жалоба обозначает разновидность конституционного судопроизводства по рассмотрению уполномоченными органами дел о конституционности нормативных правовых актов в связи с конституционными жалобами. При этом под конституционным судопроизводством, как отмечал Н.В. Витрук, понимается единство процессуальных норм и процессуальных отношений между органами конституционной юстиции и другими участниками судопроизводства, опосредующих последовательность их процессуальных действий, направленных на разрешение тех или иных категорий дел в целях установления конституционности в обществе и государстве.

Важно обратить внимание на то, что в национальном законодательстве и в том числе в большинстве стран СНГ вместо понятия «конституционная жалоба» употребляется понятие «жалоба опытна нарушение конституционных прав и свобод граждан и юридических лиц». На этот счет Г.А. Гаджиев отмечает, что такой подход связан тем, что понятие берет свои корни из немецкого законодательств. согласно немецкой модели, предметом конституционного оспаривания может выступать любой правовой акт, в том числе индивидуальный.

В доктрине, в частности, в докладе Европейской комиссии за демократию через право «О прямом доступе к конституционному правосудию» от 27 января 2011г., обобщающем международный по данному вопросу, выделяются конституционные жалобы прямого доступа, когда податель жалобы непосредственно обращается в орган конституционного контроля, и жалобы косвенного доступа, которые подаются в орган конституционного контроля посредством иных органов государственной власти или должностных лиц (например, общих судов, членов парламента, омбудсмена). Сегодня благодаря изменениям в сфере конституционного правосудия наряду с жалобами

косвенного доступа, в Узбекистане разработан механизм подачи жалоб прямого доступа к конституционному правосудию.

В рамках конституционной жалобы прямого доступа выделяются жалобы абстрактного и конкретного контроля (в первом случае податель жалобы вправе подать конституционную жалобу без необходимости доказывать факт применения оспариваемого акта в его конкретном деле, во втором – обязан доказать указанный факт).

В рамках абстрактного конституционного контроля выделяют такие модели конституционной жалобы, как *actio popularis* (каждый вправе обжаловать нормативный акт после его опубликования, при этом отсутствует необходимость доказывания того, что обжалуемый акт напрямую затрагивает интересы подателя), и индивидуальное предложение (обращение в органы конституционного контроля с предложением проверить конституционность нормативного акта, которое, однако, не может повлечь обязанность органов по совершению каких-либо действий). Промежуточное положение между абстрактным и конкретным конституционным контролем занимает модель *quasi actio popularis*, отличающаяся от модели *actio popularis* обязанностью подателя жалобы доказать наличие законного интереса в проверке конституционности оспариваемого акта, но не факта его применения в конкретном деле уполномоченным органом. Наконец, в рамках конкретного конституционного контроля выделяют частичную и полную конституционные жалобы (в первом случае допускается оспаривание только нормативных правовых актов, во втором – нормативных и правоприменительных актов).

Разновидности моделей конституционной жалобы можно представить в виде следующей схемы:

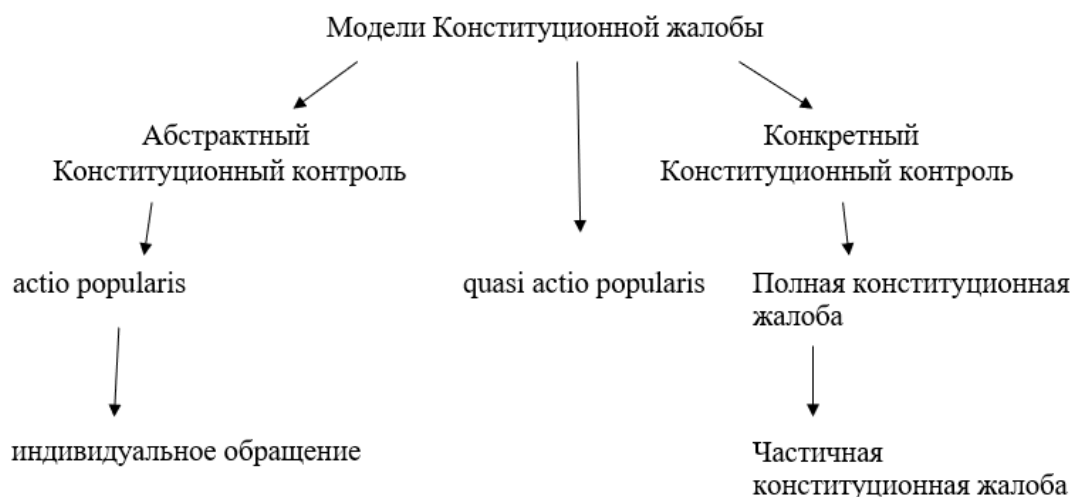

Резюмируя сказанное, отметим, что под конституционной жалобой понимается прямое обращение граждан и юридических лиц в орган конституционной юстиции с требованием проверить на соответствие Основному закону правовой акт, прежде всего закон, положения которого, по мнению подателя жалобы, нарушают его важнейшие, конституционные, права.

Свобода подачи конституционной жалобы во многом зависит от модели, по которой построен данный процессуальный институт. Наиболее распространенной и подтвердившей свою жизнеспособность моделью конституционной жалобы является модель частичной конституционной жалобы, предоставляющей подателю жалобы возможность оспаривать нормативные правовые акты или их отдельные виды (прежде всего – законы). В то же время тенденцией развития института конституционной жалобы в Европе вполне обоснованно можно считать распространение модели полной конституционной жалобы, предполагающей возможность проверки конституционности любых правовых актов, включая индивидуальные акты правоприменения.

Институт конституционной жалобы, имеет большое значение для закрепления конституционализма в обществе. Он способствует тому, что органы власти подвергаются надзору и обязаны действовать в соответствии с принципами правового государства. Кроме того, он позволяет развивать судебную практику и интерпретацию конституции, что способствует усилению верховенства закона. В этом контексте обращения граждан и их объединений

являются двигателем конституционного контроля, поскольку они позволяют гарантировать, что действия государства и его органов соответствуют принципам и нормам, установленным в конституции страны. Институт конституционной жалобы создает механизм, с помощью которого граждане и организации могут выражать свои обеспокоенности и несогласие в случае, если их конституционные права нарушены или они считают, что какой-либо закон или действие государственного органа противоречит конституции.

Поэтому институт конституционной жалобы является неотъемлемой частью современных демократических обществ как Узбекистана, обеспечивая гражданам возможность активно участвовать в защите конституционных принципов и обеспечении соблюдения их прав и свобод.

СПИСОК ЛИТЕРАТУРЫ:

1. Авакьян С.А. Конституционный Суд Российской Федерации: неоднозначные законодательные новеллы // Конституционное и муниципальное право. 2011. № 1, Бондарь Н.С. Судебный конституционализм в России в свете конституционного правосудия;
2. Витрук Н.В. Конституционное правосудие: судебно-конституционное право и процесс. М., 2012. С. 327-328;
3. Комментарий к Федеральному конституционному закону «О Конституционном Суде Российской Федерации» / под ред. Г.А. Гаджиева. М., 2012. С. 14;
4. Study on individual access to constitutional justice, dated November 27, 2011, No 538/2009 [Электронный ресурс] / Council of Europe, 2014. – С. 17-28. – Режим доступа: [http://www.venice.coe.int/webforms/documents/default.aspx?pdffile=CDLAD\(2010\)039rev-e](http://www.venice.coe.int/webforms/documents/default.aspx?pdffile=CDLAD(2010)039rev-e), свободный. – Дата доступа: 05.08.2015;
5. Арутюнян Г.Г. Индивидуальная конституционная жалоба: европейские тенденции системного развития. [Электронный ресурс] / Конституционный Суд Республики Армения, 1997-2014. – С. 2-3. – Режим доступа:

<http://www.concourt.am/armenian/structure/president/articles/kiev2011.pdf>

свободный. – Дата доступа: 05.08.2015.

Nabiev A.U.

National Center for Human Rights of Uzbekistan

(Tashkent, Republic of Uzbekistan)

**INSTITUTE OF CONSTITUTIONAL COMPLAINT
– AS EFFECTIVE LEGAL REMEDY FOR PROTECTION
OF HUMAN RIGHTS IN UZBEKISTAN**

***Abstract:** the article analyzes the legal nature, essence, principles and significance of the institution of constitutional complaint in Uzbekistan. The author examines the specifics of the implementation of this institution in the Republic, as well as its effectiveness in protecting human rights. The research is based on scientific methods of analysis and synthesis, comparison and generalization. The work used normative legal acts, scientific works of domestic and foreign authors, materials of judicial practice.*

The author concludes that the institution of constitutional complaint is an effective legal means of protecting human rights in Uzbekistan. It allows citizens and legal entities to effectively defend their rights and freedoms in court.

***Keywords:** constitutional complaint, human rights, protection of human rights, Constitutional Court of Uzbekistan, effectiveness.*

УДК 341

Новикова И.Е.

студент бакалавриата

Белгородский государственный национальный

исследовательский университет

(г. Белгород, Россия)

**МОДЕЛИ МЕЖДУНАРОДНОГО
И НАЦИОНАЛЬНОГО ПРАВОВОГО
РЕГУЛИРОВАНИЯ СЕТИ ИНТЕРНЕТ**

***Аннотация:** данная статья посвящена изучению моделей правового регулирования сети Интернет. Рассматриваются вопросы о месте правовых норм, посвященных Интернету, в правовой системе государств. Особое внимание уделяется анализу опыта регулирования контента в мировой и российской практике. Делаются выводы о целях национального регулирования сети Интернет и метод, обеспечивающих его в зависимости от применяемой модели.*

***Ключевые слова:** США, правовые акты, регулирование Интернета, Китай, онлайн-контент, правительство страны.*

Сеть Интернет, в процессе своего развития стала неотъемлемой частью современного мирового общества, предоставляя доступ к огромным объемам информации и позволяя взаимодействовать между собой пользователям со всего мира. Однако, с развитием Интернета и быстрым распространением информации, у многих государств возникла потребность в правовом регулировании пользования сетью, чтобы защитить права и интересы пользователей, а также обеспечить безопасность сети [1]. В то же время, необходимость установления норм за контролем сети Интернет мотивирована целью обезопасить государственные интересы от потенциальных внешних кибер-угроз.

Международные модели регулирования сети Интернет представляют собой сложную систему, в которой все элементы должны быть взаимосвязаны, поскольку речь идёт о сотрудничестве суверенных государств со своей собственной правовой структурой. Но, несмотря на это, в последние десятилетия были приняты попытки разработки и утверждения международных норм и стандартов регулирования Интернета. Одним из таких документов стала Конвенция о киберпреступности Организации Объединённых Наций. Конвенция главным образом направлена на защиту людей от компьютерных преступлений, в том числе путем принятия соответствующих актов и укрепления международного сотрудничества между странами. Ей определяются такие преступления как нарушение авторских прав, интернет-мошенничество, преступления, связанные с детской порнографией, незаконный перехват данных и преступления на почве ненависти.

Если говорить о мировых моделях регулирования сети Интернет, то здесь стоит обратиться к опыту таких стран как США, Европейский союз и Китай.

Целесообразно будет начать рассмотрение национальных моделей регулирования Интернета на примере США, поскольку большинство технологий и опыта работы с сетью зародились именно там. По результатам исследования «рейтингов свободы Интернета» государство продолжает занимать высокую позицию, однако место лидирующей страны США уступили Эстонии [3]. Вышеуказанная информация может говорить о том, что ранее либеральные модели регулирования сети Интернет, реализующие минимальное вмешательство в процессы её деятельности и в прошлом практически не подвергавшие цензуре интернет-источники, в последние два года в определённой мере ужесточились.

Так, несмотря на первую поправку к действующей Конституции США, которая запрещает государству принимать законы, ограничивающие свободу слова граждан и свободу прессы, во второй половине 2022 года, некоторые законодатели штатов рассматривали возможность введения ограничений на работу платформы TikTok (* запрещен в РФ), принадлежащую китайской

компании ByteDance, из-за опасений по поводу потенциальных угроз национальной безопасности и риска того, что китайское правительство может получить доступ к личным данным американцев. В то же время стоит отметить иные правовые акты, принятые в США ранее и регулирующие сферу Интернет-коммуникации. В число подобных входят: Закон «О защите детей в Интернете» от 21 декабря 2000 года, который позволяет фильтровать вредный для несовершеннолетних Интернет-контент, закон «О надзоре за внешней разведкой» и федеральный закон «О сплочении и укреплении Америки...». Данные нормативные правовые акты наделяют правоохранительные органы США широкими полномочиями по мониторингу интернет-трафика [2].

В целом, в последние годы среди многих штатов государства прослеживается тенденция более ужесточенного регулирования сети Интернет, ограничивая доступ к тем или иным ресурсам на локальном уровне. Но тем не менее, даже в подобных условиях американская модель регулирования сети Интернет остается одной из самых гибких.

В странах Европейского союза, в особенности в Западной Европе, а также в определенных государствах Восточной Европы применяется система в целом схожая с системой регулирования США. Обращаясь к ранее названным данным «рейтингов свободы Интернета», в которых лидирующую позицию заняла Эстония, можно прийти к выводу, что в некоторых аспектах европейская либеральная модель регулирования является даже более свободной, чем американская.

Что касается китайского опыта регулирования сети Интернет, то он кардинально отличается от ранее названных моделей США и Европы. В силу политической и правовой системы государства, Китай демонстрирует отдельную от других стран политику регулирования Интернета. За последние тридцать лет Китай создал сложную сеть систем наблюдения. В 2008 году национальный проект Китая в Интернет сфере «Золотой щит» был заменен проектом «Золотой щит», фаза II. Новая система включала в себя передовые технологии, такие как искусственный интеллект и анализ больших данных, для улучшения

способности правительства отслеживать и подвергать цензуре онлайн-контент [4]. В течение последнего десятилетия правовая модель Китая по регулированию сети Интернет демонстрирует своё ужесточение. Так, в 2015 году Президент страны распорядился принять меры в отношении виртуальных частных сетей (VPN), которые позволяли людям осуществлять обмен информацией с пользователями Мирового Интернета. Результатом данного распоряжения явилась массовая блокировка виртуальных частных сетей (VPN) на территории материкового Китая. Однако отсутствие доступа к западным онлайн-площадкам восполняется деятельностью национальных организаций. На территории страны существует практически идентичные западным поисковые системы, мессенджеры и социальные сети.

Проанализировав опыт Китая по регулированию интернет-контента, можно сказать, что в стране действует в большей степени граничащая с тоталитарной модель регулирования сети Интернет, поскольку правительство страны стремится отойти от общемировой сети, создав ей собственный аналог.

В России вопрос о регулировании интернет-коммуникации в последние годы является одним из ключевых. Согласно данным из отчета Global Digital Reports, на начало 2022 года в России насчитывалось 129,8 млн интернет-пользователей, что позволяет российскому интернет-сегменту входить в пятерку крупнейших в мире [5].

На протяжении многих лет в обществе ведётся дискуссия о целесообразности жесткой цензуры контента в сети Интернет. И если изначально цели и содержание принимаемых правовых актов имели не сильное расхождение с европейскими и американскими, тем самым также следуя либеральной модели регулирования, то в последние годы можно наблюдать тенденцию усиления фильтрации контента в российском сегменте Интернета. Так, 6 июля 2016 года был подписан так называемый «пакет Яровой» - два закона, которые помимо прочего обязывали операторов связи и организаторов распространения информации в интернете хранить на территории России все передаваемые пользователями данные [6]. По одному из положений данного закона все

мессенджеры обязаны были регистрироваться в реестре Роскомнадзора, однако ещё до принятия этого пакета основатели платформы Telegram отказались выполнять его условия, что поставило под угрозу функционирования сервера в России из-за возможной блокировки.

Но, несмотря на вышесказанное, правительство страны предпринимает ряд действий, чтобы обезопасить персональную информацию своих граждан. 1 ноября 2019 года вступил в силу закон, в соответствии с которым в России создается национальная система маршрутизации интернет-трафика [7]. Главной целью закона является создание резервной национальной системы, благодаря которой Интернет будет доступен российским пользователям независимо от обстоятельств. Кроме того, закон минимизирует передачу за рубеж данных граждан России, тем самым защищая и национальные интересы государства.

Таким образом, на основе анализа мировых и российских национальных моделей регулирования сети Интернет, а также рассмотрения международного сотрудничества в этой сфере, можно сделать вывод о том, что в обоих случаях правовые меры, принимаемые как отдельными государствами, так и союзами нескольких стран в рамках договоров и конвенций, направлены, в первую очередь, на защиту данных своих граждан. Однако, в зависимости от моделей, способы регулирования сети Интернет в отдельных странах различны. В случае с либеральными моделями, правительства ограничиваются локальными правовыми актами либо же вообще не вмешиваются на прямую в эту сферу, оставляя её регулирование на сами телекоммуникационные компании. Что касается авторитарных или авторитарно-тоталитарных моделей регулирования сети Интернет, то здесь защита данных граждан происходит путём «отключения» от мировой Сети и создания собственных аналогов. Россия же на данном этапе проводит смешанную политику по регулированию интернет-сегмента.

СПИСОК ЛИТЕРАТУРЫ:

1. Ваховский А.М. Политико-правовые вопросы регулирования Интернета: мировой опыт и Российская практика // Известия Тульского государственного университета. Гуманитарные науки. 2016. № 2. С. 3–11;
2. Кремнев А. В. Политико-правовое регулирование Интернет-коммуникации: опыт зарубежных стран // Юридические науки: Вып. 42 (112). 2022;
3. Freedom on the Net 2023. Privatizing Censorship, Eroding Privacy. [Электронный ресурс] // Freedom House: [сайт]. URL: <https://freedomhouse.org/explore-the-map?type=fotn&year=2023>;
4. Internet Censorship in China: The Struggle to Swat "Flies" Away [Электронный ресурс] // icsin.org [сайт]. URL: <https://icsin.org/blogs/2023/10/10/internet-censorship-in-china-the-struggle-to-swat-flies-away-2/>;
5. Интернет в России: что говорит статистика? [Электронный ресурс] // rskrf.ru [сайт]. URL: <https://rskrf.ru/tips/eksperty-obyasnyayut/internet-stats/>;
6. Информационная безопасность. Как государство регулировало интернет в России, ТАСС [Электронный ресурс] // tass.ru [сайт]. URL: <https://tass.ru/info/7070201>;
7. Как будет действовать закон о «суверенном интернете»? Государственная Дума [Электронный ресурс] // дума.gov.ru [сайт]. URL: <http://duma.gov.ru/news/46774/>

Novikova I.E.

Belgorod State National Research University

(Belgorod, Russia)

**MODELS OF INTERNATIONAL AND NATIONAL
LEGAL REGULATION OF INTERNET**

***Abstract:** this article is devoted to the study of models of legal regulation of the Internet. The issues of the place of legal norms on the Internet in the legal system of States are considered. Special attention is paid to the analysis of the experience of content regulation in world and Russian practice. Conclusions are drawn about the objectives of national regulation of the Internet and the method that ensures it, depending on the model used.*

***Keywords:** USA, legal acts, Internet regulation, China, online content, government of country.*

УДК 34

Огай Т.С.

магистрант

института права, экономики и финансов
Кабардино-Балкарский государственный университет
(г. Нальчик, Россия)

ПРАВОВЫЕ АСПЕКТЫ УЧАСТИЯ ПРОКУРОРА В СУДОПРОИЗВОДСТВЕ

***Аннотация:** в статье рассматриваются правовые аспекты участия прокурора в уголовном судопроизводстве, правовая категория «изобличение», содержание которой встречается и в нормах уголовного права и уголовно – процессуального. Выделена основная задача прокурора, при участии в стадии подготовки к судебному разбирательству. Анализируются принципы уголовного процесса на основе правового статуса прокурора, поддерживающего государственное обвинение в суде.*

***Ключевые слова:** правовой статус прокурора, досудебная стадия, уголовное судопроизводство, прокурорский надзор, уголовный процесс, гособвинитель, изобличение, уголовное преследование.*

Процессуальное положение прокурора в уголовном процессе, формы и методы деятельности определяются общими задачами судопроизводства и непосредственными задачами, решаемыми в каждой отдельной стадии. Применительно к этому определены полномочия прокурора в УПК. Широкими полномочиями прокурор обладает в стадиях возбуждения уголовного дела и предварительного расследования. В них он осуществляет уголовное преследование и надзор за исполнением законов органами дознания и предварительного следствия и для обеспечения режима законности в их деятельности реализует властно-распорядительные полномочия[3].

Структурное разделение уголовно-процессуальной деятельности суда на судебные производства не умаляет единства ее процессуальной формы.

Как отмечает Бурмагин С.В., все виды судебных производств:

а) подчинены целям и задачам, производным от общего назначения уголовного правосудия,

б) имеют общие процедурные правила, часть которых объединяется в единый процессуальный механизм принятия судебных решений, единые принципы и общие условия, по которым осуществляется разбирательство судебных дел, и в) строятся по общей, присущей всем судебным производствам логической схеме: поступление обращения (дела с обвинительным процессуальным актом, представления, жалобы, ходатайства и т.п.) назначение и подготовка судебного разбирательства, собственно судебное разбирательство, разрешение обращения по существу[2].

Прокурор надзирает за законностью и обоснованностью возбуждения уголовных дел или сам возбуждает уголовное дело, осуществляет общее руководство расследованием, направляя его ход. Он вправе истребовать у органа дознания и следователя уголовное дело и материалы о преступлениях, давать указания о расследовании, отменять и изменять вынесенные ими в отступление от закона постановления, продлевать сроки расследования и содержания, обвиняемого под стражей, возвращать дела для дополнительного расследования, передавать дела для расследования от одного следователя другому.

Прокурор вправе принять к своему производству либо поручить подчиненному ему прокурору или следователю расследование любого преступления. В этом случае прокурор не становится органом предварительного расследования, он остается прокурором. Ведение следствия прокурором не противоречит сущности прокурорского надзора за следствием, но лишь постольку, поскольку вызывается конкретной обстановкой и не возводится в правило.

Участие прокурора в судебном рассмотрении уголовных дел определяется тем, что одна из основных функций прокуратуры - осуществление уголовного преследования, а согласно п. 3 ст. 1 Закона «О прокуратуре Российской Федерации» прокурор участвует в рассмотрении дел судами, опротестовывает противоречащие закону решения, приговоры, определения и постановления судов.

В основе правового статуса прокурора, поддерживающего государственное обвинение в суде, лежат принципы уголовного процесса: законность, публичность, состязательность, объективная истина. Конкретные процессуальные полномочия должностного обвинителя вытекают из этих принципов. Многофункциональность прокурора предполагает у него наличие широкого круга процессуальных полномочий для работы в суде.

В силу принципов законности и публичности прокурор обязан всеми имеющимися в его распоряжении средствами добиваться соблюдения везде и всюду законного порядка, а при нарушении такового немедленно реагировать и принимать меры к его восстановлению.

Принцип законности обуславливает роль и значение функционирования прокурора в уголовном процессе как такого рода правоприменительной деятельности, правовым основанием которой является обоснованное утверждение о совершении преступления обвиняемым.

На прокурора законом возложена обязанность от имени государства осуществлять, при наличии к тому оснований, досудебное уголовное преследование подозреваемых и обвиняемых в совершении преступлений, а потом в пределах своей компетенции и в установленном законом порядке требовать перед судом привлечения подсудимых, чья виновность, по его мнению, в нарушении уголовного закона доказана, к ответственности.

Этим обуславливается преемственность в досудебной и судебной деятельности прокурора, а также природа правового статуса прокурора во время судебного производства по уголовному делу, характер тех полномочий, которые предоставлены ему частью 2 статьи 37 УПК РФ [1].

Прокурор обязан стремиться к достижению объективной истины. Это вытекает из его правового положения как органа надзора за законностью. Для прокурора осуществление уголовного преследования в форме поддержания государственного обвинения путем реализации принадлежащих ему процессуальных прав является одновременно и выполнением им своих должностных обязанностей, а также нравственного долга по установлению истины.

Прокурор должен занимать принципиальную позицию, основанную на законе и требовании справедливости, по всем вопросам, которые становятся предметом судебного спора в ходе судебного разбирательства. Если судья принимает неправильное, с точки зрения прокурора, решение и тем самым создает угрозу достижению истины по делу, то государственный обвинитель должен принять меры реагирования на это нарушение, предусмотренные уголовно-процессуальным законом. Он делает заявление (например, по поводу нарушения порядка исследования доказательств или об удовлетворении, или отклонении ходатайств), которое должно быть запротоколировано [3].

Заявление обвинителя по поводу факта нарушения закона должно быть записано в протоколе судебного заседания и в той формулировке, в которой прозвучало. Если решение суда подлежит кассационному или апелляционному обжалованию, то прокурор обязан обжаловать его в установленном законом порядке.

Прокурорский надзор в стадии предварительного расследования призван обеспечить раскрываемость преступлений, привлечение к ответственности виновных и недопущение привлечения к ответственности невиновных лиц.

По окончании предварительного расследования прокурор определяет дальнейшее движение уголовного дела. Законченное расследованием дело может быть принято судом к рассмотрению лишь при условии, если обвинительное заключение утверждено прокурором [6].

Процессуальное положение прокурора в судебных стадиях существенно отличается от его положения в стадии предварительного расследования. В них

прокурор утрачивает властно-распорядительные полномочия и участвует в ином процессуальном качестве, а именно как государственный обвинитель – сторона в процессе.

В судебном разбирательстве прокурор, осуществляя уголовное преследование, поддерживает перед судом государственное обвинение, пользуясь равными правами с другими участниками судебного разбирательства. Эта функция выполняется им в течение всего разбирательства дела, независимо от занятой позиции, в том числе и тогда, когда он отказывается от обвинения.

Государственный обвинитель принимает активное участие в исследовании доказательств, высказывает суду свои соображения о применении уголовного закона и меры наказания в отношении подсудимого или обосновывает свой отказ от обвинения. Свои отношения с судом прокурор должен строить на основе строжайшего соблюдения принципов состязательности и равенства прав сторон, независимости судей и их подчинения только закону.

Будучи государственным обвинителем, прокурор действует от имени государства и, как ответственный перед ним, поддерживает обвинение в строгом соответствии с законом, в пределах закона и в той мере, в какой оно находит подтверждение на судебном следствии. Если в ходе судебного разбирательства обвинение не находит подтверждения, прокурор обязан отказаться от него.

Государственный обвинитель обязан помогать судье в отыскании истины по делу. С этой целью он заявляет ходатайства об истребовании дополнительных доказательств, проведении судебных действий. Состязательность дает возможность для всестороннего, полного и объективного исследования всех обстоятельств дела с целью установления объективной истины по делу[3].

Основная задача прокурора: при участии в стадии подготовки к судебному разбирательству сводится к обеспечению условий для надлежащего

последующего поддержания государственного обвинения. К примеру, прокурор может заявить ходатайство о проведении предварительного слушания[5].

На этапе подготовки к судебному следствию государственный обвинитель определяет тактику, которой будет придерживаться в ходе судебного разбирательства, оценивает судебную перспективу.

Государственные обвинители не всегда уделяют достаточно внимания изучению материалов уголовного дела. А вместе с тем некачественное, поверхностное изучение материалов уголовного дела может обуславливать множество нежелательных, крайне вредных (и даже опасных) обстоятельств, среди которых можно назвать следующие:

1) вступление в законную силу решения суда, содержащего ошибки различного рода,

2) отсутствие надлежащего обеспечения защиты прав и законных интересов непрофессиональных участников уголовного судопроизводства (лица, подвергающегося уголовному преследованию, потерпевшего, гражданского истца, гражданского ответчика),

3) расхолаживание сотрудников правоохранительных органов и судей, способствование распространению негативных факторов заинтересованности в рассмотрении уголовного дела в порядке гл. 40 УПК РФ.

4) снижение доверия населения к сотрудникам правоохранительных органов и работникам судебной системы. Прокурору при подготовке к поддержанию государственного обвинения тщательно изучать материалы уголовного дела.

Для прокурора очень важная часть судебного разбирательства - это судебное следствие, так как, являясь профессиональным участником уголовного процесса задает вопросы другим участникам при необходимости заявляет ходатайства. От позиции прокурора, от его активности зависит, будет ли подтверждено обвинение или не будет подтверждено обвинение, будет ли подтверждено полностью то, что сформулировано органом предварительного расследования и утверждено прокурором в обвинительном заключении при

направлении материалов дела в суд или же это обвинение подлежит изменению [4].

Таким образом, следует отметить, что роль прокурора на всех этапах уголовного судопроизводства очень существенна, и своими действиями он может направлять ход дела в том направлении, которое является наиболее верным с точки зрения законности, при этом правовой статус самого прокурора закреплен рядом нормативно-правовых документов, а принимаемые им решения должны соответствовать принципам законности, публичности, состязательности и объективности.

СПИСОК ЛИТЕРАТУРЫ:

1. Ананьев Д.Л. Проблемные вопросы в теории доказывания в уголовном процессе РФ // Научные исследования. Серия: Общественные науки. 2022. № 3. С. 43;
2. Даев В. Г. Процессуальные функции и принцип состязательности в советском уголовном процессе // Правоведение. 2021 № 1.с. 18-24;
3. Дорошков В.В. Общие и специальные полномочия прокурора в уголовном процессе // Наука. Практика. Право. - 2021. - № 2. - С. 74-76;
4. Ковтун Н.Н. Формирование государственного самостоятельная стадия головного судопроизводства России / Н.Н. Ковтун // Журнал российского права. - 2021 - № 9 - С. 123 - 137;
5. Крюков В. Ф. Прокурор и его назначение на проверочных стадиях уголовного процесса // Журнал российского права. 2022. № 2. С. 104–109;
6. Харзинова В.М. Прокурор в уголовном процессе // Юридические науки. – 2023. – № 4. – С. 67-69

Ogai T.S.

Kabardino-Balkarian State University

(Nalchik, Russia)

**LEGAL ASPECTS OF PROSECUTOR'S
PARTICIPATION IN PROCDINGS**

***Abstract:** the article examines the legal aspects of the prosecutor's participation in criminal proceedings, the legal category of "exposure", the content of which is found in the norms of criminal law and criminal procedure. The main task of the prosecutor is highlighted, with participation in the stage of preparation for the trial. The principles of the criminal process are analyzed on the basis of the legal status of the prosecutor who supports the state prosecution in court.*

***Keywords:** legal status of prosecutor, pre-trial stage, prosecutorial supervision, criminal proceedings, state prosecutor, exposure, criminal prosecution.*

УДК 34

Огай Т.С.

магистрант

института права, экономики и финансов

Кабардино-Балкарский государственный университет

(г. Нальчик, Россия)

РОЛЬ ПРОКУРОРА В СУДЕБНЫХ СТАДИЯХ УГОЛОВНОГО ПРОЦЕССА

***Аннотация:** данная статья посвящена исследованию функций и полномочий прокурора, связанных с его участием в судебных стадиях уголовного судопроизводства. В работе дается характеристика деятельности прокурора по поддержанию государственного обвинения в суде. Сформулированы уточняющие изменения Уголовно-процессуального кодекса Российской Федерации относительно момента, с которого прокурор становится в процессуальном смысле государственным обвинителем. Акцентируется внимание на право защитной функции прокурора, тесно связанной с надзором за соблюдением законодательства.*

***Ключевые слова:** прокурор, судебное производство, государственное обвинение, надзор, апелляционное представление, правозащитная функция.*

Правовое положение прокурора и его место среди других участников уголовного процесса со стороны государства не перестают быть в центре внимания ученых-процессуалистов и практикующих юристов. Это связано как с многообразием осуществляемых им функций в ходе уголовного судопроизводства, так и назначением российской прокуратуры в целом, которая в соответствии с Федеральным законом от 17 января 1992 года № 2202-1 (ред. от 24.07.2023) «О прокуратуре Российской Федерации» (далее - Закон о прокуратуре) представляет собой «единую федеральную централизованную систему органов, осуществляющих от имени Российской Федерации надзор за

соблюдением Конституции Российской Федерации и исполнением законов, действующих на ее территории»[1].

Прокурор является постоянно действующей и влиятельной фигурой на всех этапах уголовного судопроизводства. Он вступает в уголовный процесс с момента получения сведений о совершенном или готовящемся преступлении и осуществляет свою деятельность вплоть до пересмотра по различным основаниям вступившего в законную силу приговора суда.

Уголовно-процессуальные функции прокурора имеют различный характер в зависимости от стадий судопроизводства и соответствующих им задач, которые он призван решать. Очевидно, что сегодня невозможно представить российский уголовный процесс без участия прокурора

Предоставленные ему полномочия в исследуемой сфере деятельности можно разделить на две группы:

- 1) участие прокурора в досудебном производстве по уголовному делу,
- 2) участие прокурора в судебных стадиях уголовного судопроизводства.

В ч. 1 ст. 37 Уголовно-процессуального кодекса Российской Федерации (далее - УПК РФ) указано, что прокурор является должностным лицом, уполномоченным в пределах компетенции, установленной УПК РФ, осуществлять от имени государства уголовное преследование в ходе уголовного судопроизводства, а также надзор за процессуальной деятельностью органов дознания и органов предварительного следствия.

В соответствии с ч. 3 ст. 37 УПК РФ в ходе судебного производства по уголовному делу прокурор поддерживает государственное обвинение, обеспечивая его законность и обоснованность.

УПК РФ дает определение понятиям «государственный обвинитель» и «прокурор». Под государственным обвинителем понимается «поддерживающее от имени государства обвинение в суде по уголовному делу должностное лицо органа прокуратуры» (п. 6 ст. 5 УПК РФ) [4].

Под государственным обвинителем понимается «поддерживающее от имени государства обвинение в суде по уголовному делу должностное лицо органа прокуратуры» (п. 6 ст. 5 УПК РФ).

Согласно п. 31 ст. 5 УПК РФ, «прокурор» - Генеральный прокурор Российской Федерации и подчиненные ему прокуроры, их заместители и иные должностные лица органов прокуратуры, участвующие в уголовном судопроизводстве и наделенные соответствующими полномочиями федеральным законом о прокуратуре [6].

Прокурор — это должностное лицо органа прокуратуры, которое наделено уголовно-процессуальным законом функцией уголовного преследования и надзорными полномочиями.

Из толкования положений УПК РФ явно вытекает, что государственное обвинение — это продолжение функции уголовного преследования в суде, поэтому государственный обвинитель и есть прокурор.

Учитывая данное обстоятельство, считаем необходимым внести в УПК РФ уточняющие изменения относительно момента, с которого прокурор становится в процессуальном смысле государственным обвинителем. Это можно сделать посредством внесения изменений в имеющуюся формулировку п. 6 ст. 5 УПК РФ, закрепляющей соответствующее определение, расширив ее. Также изменения можно внести в ч. 3 ст. 37 УПК РФ, изложив ее, например, следующим образом: «с момента поступления уголовного дела в суд прокурор поддерживает государственное обвинение, обеспечивая его законность и обоснованность»[2].

Учитывая данное обстоятельство, считаем необходимым внести в УПК РФ уточняющие изменения относительно момента, с которого прокурор становится в процессуальном смысле государственным обвинителем. Это можно сделать посредством внесения изменений в имеющуюся формулировку п. 6 ст. 5 УПК РФ, закрепляющей соответствующее определение, расширив ее. Также изменения можно внести в ч. 3 ст. 37 УПК РФ, изложив ее, например, следующим образом: «с момента поступления уголовного дела в суд прокурор

поддерживает государственное обвинение, обеспечивая его законность и обоснованность» [3].

Вопрос о том, какую процессуальную роль выполняет прокурор на судебных стадиях уголовного судопроизводства, традиционно является одним из наиболее актуальных в отечественной правовой доктрине.

В силу статуса и предназначения органов прокуратуры, основной задачей государственного обвинителя по любому уголовному делу является содействие суду в вынесении законного, обоснованного и справедливого судебного решения. Поэтому в ходе реализации функции уголовного преследования прокурор не перестает быть субъектом надзорной деятельности, применяя все предоставленные ему правовые средства в целях защиты прав и свобод человека и гражданина, а также принимая меры к восстановлению нарушенного права. При этом не имеет значения, чьи права были нарушены, будь то подсудимый, потерпевший, гражданский истец, свидетель и др.

Таким образом, в настоящее время согласно действующему законодательству, прокурор обладает тремя процессуальными функциями:

- 1) поддержания государственного обвинения,
- 2) восстановления законности,
- 3) надзора за соблюдением законности.

Указанная «триединая» система процессуальных функций прокурора в суде составляет процессуальную основу правового статуса прокурора в судебном производстве по уголовным делам [4].

Н. С. Алексеев, В. Г. Даев, Л. Д. Кокорев пишут следующее: «Вступая в те или иные процессуальные отношения, прокурор остается носителем общей функции — высшего надзора за соблюдением законности в деятельности всех учреждений, должностных лиц и отдельных граждан» [2].

Таким образом, деятельность прокурора в судебных стадиях уголовного процесса характеризуется многозадачностью, а его полномочия - многоаспектны. Так, прокуратуре помимо основной надзорной функции свойственны и иные, так называемые дополнительные функции, но тесно

связанные с надзором. Среди таковых, например, можно выделить правозащитную функцию, однако выполняемую прокурором при определенных условиях, а именно в зависимости от их «адресности» (нужно учитывать, чьи права интересы защищаются и восстанавливаются).

Данную функцию прокурор реализует путем принесения апелляционных, кассационных и надзорных представлений, а также участия в соответствующих судебных производствах. Особое внимание в силу своей специфики стоит уделить апелляционному производству по уголовным делам и роли в нем прокурора.

Производство в суде апелляционной инстанции регулируется гл. 45.1 УПК РФ. В силу ст. 389.2 УПК РФ в апелляционном порядке могут быть обжалованы все решения суда первой инстанции, не вступившие в законную силу. Правом обжалования судебного решения в апелляционном порядке наряду с другими участниками процесса наделен гособвинитель и (или) вышестоящий прокурор [1].

Согласно ст. 389.4 УПК РФ апелляционное представление на приговор или иное решение суда первой инстанции может быть подано в течение 10 суток со дня постановления приговора или вынесения иного решения суда [5].

Вышестоящий прокурор по отношению к государственному обвинителю, участвующему в уголовном судопроизводстве, обязан при наличии оснований своевременно обжаловать судебное решение в суд апелляционной инстанции, только если государственный обвинитель не принес апелляционное представление.

Однако, согласно ч. 1 ст. 389.1 УПК РФ, вышестоящий прокурор может обжаловать судебное решение одновременно с гособвинителем, в том числе он свободен в подаче дополнений к апелляционному представлению государственного обвинителя.

Стоит также отметить, что Генеральный прокурор РФ пропуск прокурорами по неубажительной причине срока апелляционного обжалования судебного решения при наличии обстоятельств, свидетельствующих о

допущенных судом нарушениях, повлекших значительные вредные последствия, рассматривает как ненадлежащее исполнение своих должностных обязанностей [3].

Обжалуя как не вступившее, так и вступившее в законную силу (в порядке кассационного и надзорного производства) судебное решение, прокурор выступает в защиту не своего частного интереса, а в защиту интересов государства и общества.

Право прокурора по обжалованию незаконного решения суда одновременно является и его обязанностью принести представление на всякое неправосудное судебное решение. Данный вывод следует из ст. 36 Закона о прокуратуре, где говорится об обязанности прокурора обжаловать любой незаконный и необоснованный приговор.

Для подтверждения указанной позиции приведем в пример судебную практику Челябинского областного суда, проанализировав как статистику, так и конкретные апелляционные постановления (определения) по результатам рассмотрения, поданных прокурорами апелляционных представлений [2].

Правовое положение прокурора в судебных стадиях уголовного процесса продиктовано осуществляемыми им задачами, вытекающими из обвинительного и правозащитного направлений деятельности. В ходе реализации функции уголовного преследования в виде поддержания государственного обвинения в суде прокурор не перестает быть субъектом надзорной деятельности, применяя все предоставленные ему правовые средства в целях защиты прав и свобод человека и гражданина, а также принимая меры к восстановлению нарушенного права. При этом не имеет значения, чьи права были нарушены, будь то подсудимый, потерпевший, гражданский истец, свидетель и др.

Таким образом, можно утверждать, что роль прокурора более многопланова, сложна и разнообразна, чем деятельность следователя и даже суда.

С учетом всего вышеизложенного мы делаем вывод, что прокурор участвует в судебном производстве по уголовному делу сразу в двух качествах:

1) как государственный обвинитель, обеспечивая законность и обоснованность судебного решения,

2) как государственный гарант обеспечения прав и законных интересов лиц и организаций, вовлеченных в уголовно-процессуальные отношения.

СПИСОК ЛИТЕРАТУРЫ:

1. Федеральный закон от 17.01.1992 N 2202-1 (ред. от 24.07.2023) «О прокуратуре Российской Федерации» // Консультант плюс, 2023;
2. Алексеев Н. С., Даев В. Г., Кокорев Л. Д. Очерк развития науки советского уголовного процесса: монография. Воронеж: Изд-во Воронежского университета, 2018. 251 с.;
3. Борисенко, И.В. Актуальные проблемы участия прокурора в рассмотрении уголовных дел судами / И.В. Борисенко // Вестник Псковского государственного университета. 2021. № 4. С. 172-175;
4. Капинус О.С. К вопросу о процессуальном положении прокурора в уголовном судопроизводстве / О.С. Капинус // Прокурор. - 2021. - № 2. - С. 50 - 58;
5. Муравьев Н. В. Задачи прокурорского надзора // Журнал гражданского и уголовного права. 1884. Кн. 7. С. 1–66;
6. Тугутов Б. А., Прушинский Д. И. Классификация полномочий прокурора в уголовном суде // Сибирский юридический вестник. 2022. № 3 (86). С. 86–91

Ogai T.S.

Kabardino-Balkarian State University

(Nalchik, Russia)

ROLE OF PROSECUTOR IN JUDICIAL STAGES OF CRIMINAL PROCESS

***Abstract:** this article is devoted to the study of the functions and powers of the prosecutor related to his participation in the judicial stages of criminal proceedings. The paper describes the activities of the prosecutor in maintaining public prosecution in court. Clarifying amendments to the Criminal Procedure Code of the Russian Federation are formulated regarding the moment from which the prosecutor becomes, in a procedural sense, a public prosecutor. Attention is focused on the human rights function of the prosecutor, which is closely related to the supervision of compliance with the law.*

***Keywords:** prosecutor, judicial proceedings, public prosecution, supervision, appeal representation, human rights function.*

УДК 34 *Оруджева Д.С., Воронцова И.В.*

Оруджева Д.С.

Казанский филиал

Российский государственный университет правосудия

(г. Казань, Россия)

Научный руководитель:

Воронцова И.В.

Казанский филиал

Российский государственный университет правосудия

(г. Казань, Россия)

ПРОБЛЕМА РАССМОТРЕНИЯ ДЕЛ О ПРИЗНАНИИ ГРАЖДАНИНА БЕЗВЕСТНО ОТСУТСТВУЮЩИМ И ОБЪЯВЛЕНИИ ЕГО УМЕРШИМ

Аннотация: в современном обществе проблема признания гражданина безвестно отсутствующим или объявления его умершим актуальна, так как ежедневно, по данным статистики, исчезает огромное количество людей. Потребность в тщательном изучении данной проблемы вызвана еще и такими объективными факторами, как усиление криминогенной обстановки, локальные военные действия, стихийные бедствия, которые нередко являются причиной исчезновения людей либо их смерти.

Ключевые слова: признание гражданина, умершие, проблема рассмотрения дел, безвестно отсутствующие.

Институт признания гражданина безвестно отсутствующим и объявления его умершим служит для устранения юридической неопределенности, вызванной длительным отсутствием гражданина в семейных, трудовых, наследственных и иных правоотношениях. Еще одной целью данного института является предотвращение возможных неблагоприятных последствий для имущества отсутствующего.

Но необходимо отметить такую проблему, нередко встречающуюся на практике, когда никто не обращается в суд с заявлением о признании лица безвестно отсутствующим либо объявления его умершим. Возникает такая ситуация в случаях отсутствия заинтересованных лиц в признании отсутствующего лица безвестно отсутствующим или умершим. Это может возникнуть, когда гражданин не состоит ни с кем, ни в каких правоотношениях — отсутствуют родственники, либо сам гражданин вел асоциальный образ жизни.

В данном случае имущество гражданина может остаться бесхозным и перейти в незаконное владение к другому лицу. Я считаю, что на практике довольно сложно отследить подобные ситуации, но не стоит не принимать их во внимание. Уполномоченные органы при выявлении бесхозного имущества, обязаны поставить его на учет, затем в соответствии с главой 33 Гражданского процессуального кодекса РФ, обратиться в суд с заявлением о признании права собственности на него.

Еще одной из проблем данного института является умышленное укрывательство гражданина в целях получения материальной выгоды. Так, в ст. 42 Гражданского кодекса РФ указано, что суд может признать гражданина безвестно отсутствующим.

Следовательно, положения данной статьи имеют диспозитивный характер и из нее не следует, что суды обязаны устанавливать безвестное отсутствие лица. Если у суда имеются все основания полагать, что лицо умышленно скрывает сведения о своем месте пребывания, например, в целях уклонения от уплаты долгов, то он не должен признавать этого гражданина безвестно отсутствующим. В связи с этим представляется целесообразным дополнить ст. 42 Гражданского кодекса РФ положением о том, что «суд не может признать гражданина безвестно отсутствующим, если установит, что лицо умышленно скрывает сведения о себе». Внесение данного пункта в законодательство будет способствовать правильному разрешению дел и укреплению законности.

В Гражданском кодексе РСФСР было предусмотрено, что гражданин может быть объявлен умершим по истечении трех лет его безвестного отсутствия, а в ст. 45 Гражданского кодекса РФ этот срок был увеличен до пяти лет. При современных условиях развития коммуникаций такая «новация» не оправдана. Пять лет — слишком длительный срок, и его соблюдение создает на практике целый ряд проблем как для членов семьи безвестно отсутствующего гражданина, так и для других лиц, связанных с ним различными гражданскими обязательствами.

Я считаю, следует согласиться с мнением Михайловой И. А. и определить этот срок в три года, по аналогии со сроком исковой давности и внести необходимые поправки в п. 1 ст. 45 Гражданского кодекса РФ [3, с. 21]. Еще одним из вопросов, который нуждается в разрешении со времен советского права, является законодательное закрепление понятия «день окончания военных действий».

В соответствии со статьей 277 Гражданского процессуального кодекса РФ при признании умершими военнослужащих, в заявлении помимо цели и обстоятельств, подтверждающих безвестное отсутствие военнослужащего, необходимо указать день окончания военных действий. Такая необходимость обусловлена тем, что в соответствии с п. 2 ст. 45 Гражданского кодекса РФ военнослужащий или иной гражданин, пропавший без вести в связи с военными действиями, может быть объявлен умершим не ранее чем по истечении двух лет со дня окончания военных действий. Законодательное закрепление данного положения было предложено в 1957 г. А. Г. Потюковым [7, с. 57].

Это определение и было воспринято законодателем. Но при внешней убедительности приведенных предложений, для закона они оказались непригодны, так как на практике встречаются проблемы с определением дня окончания военных действий. Так заявитель может ошибочно указать в заявлении днем окончания военных действий день подписания мирного договора или указа Президента РФ об окончании террористической операции, либо день вывода войск. При этом нельзя забывать, что в законе говорится не

только о военнослужащих, но и о гражданских лицах, пропавших без вести в связи с военными действиями.

Проблема определения понятия «день окончания военных действий» стоит еще и в том, что даже после подписания документов о прекращении военных действий, локальные боевые действия могут продолжаться в течении нескольких месяцев.

Я считаю, чтобы способствовать устранению неопределенности, а также для улучшения качества работы судов общей юрисдикции и уменьшения количества отмененных судебных решений, необходимо обратиться к мнению Новицкого И. Б. и законодательно закрепить понятие «день окончания военных действий». Так Новицкий И. Б. писал: «Для объявления умершими лиц, безвестно пропавших во время военных действий, целесообразнее исчислять срок со дня подписания мирного договора. Это послужит гарантией того, что пропавшие без вести не будут лишены принадлежащих им прав, пока они фактически не имеют возможности заявить о своем существовании» [5, с. 119]. Также у судов есть вопросы не только в неопределенности понятия «день окончания военных действий», но и в применении вместо существовавшего ранее шестимесячного срока, двухлетнего.

Лишь по истечении данного срока с момента окончания военных действий гражданин может обратиться в суд с заявлением о признании военнослужащего либо другого гражданина умершим. Новицкий И. Б. обосновывал необходимость удлинения срока заботой о правах пропавших без вести лиц, которые в условиях войны могут быть лишены возможности сообщить о своем существовании и месте пребывания. Он писал: «Помимо чрезмерной краткости 6-месячного срока, следует признать, что исчисление в таких случаях срока со дня безвестной пропажи неправильно, так как многие граждане, относящиеся к этой группе, пока идет война не имеют возможности дать о себе знать». [5, с.119]. Однако в условиях современного технического прогресса двухлетний период достаточно велик.

Считаю необходимым вернуться к существовавшему ранее шестимесячному сроку для признания гражданина умершим в связи с военными действиями. Данное положение способствует более быстрой защите прав лиц, обратившихся в суд с заявлением. Отдельного внимания заслуживает проблема передачи имущества безвестно отсутствующего в доверительное управление. Помимо сохранности имущества, целью доверительного управления является выдача содержания гражданам, которых безвестно отсутствующий обязан содержать, либо погашение задолженности по другим обязательствам. Ранее охрана имущественных интересов безвестно отсутствующего осуществлялась с помощью института опеки.

В настоящее же время необходимо заключать договор доверительного управления. Предпосылками заключения данного договора является решение суда о признании гражданина безвестно отсутствующим, наличие у этого лица имущества, требующего постоянного управления, определение органом опеки и попечительства потенциального доверительного управляющего и согласие последнего на заключение договора [1, с. 14].

При этом ст. 38 Гражданского кодекса РФ определяет, что доверительное управление имуществом подопечного при необходимости постоянного управления осуществляется только в отношении недвижимого и ценного движимого имущества. Однако при доверительном управлении имуществом гражданина, признанного безвестно отсутствующим, законодатель не разграничивает имущество на недвижимое и ценное движимое, как при доверительном управлении имуществом подопечного. Поэтому, следует полагать, что лишь то имущество безвестно отсутствующего гражданина должно передаваться в доверительное управление, в отношении которого установлена необходимость в постоянном управлении [4, с. 177].

Здесь мы сталкиваемся с оценочным понятием, так как не всегда ясно, какое имущество требует обязательного управления. Согласимся с мнением Гришаева С. П., с точки зрения которого указанный пробел необходимо устранить посредством изложения в законе не исчерпывающего списка

имущества и имущественных прав безвестно отсутствующего, при наличии которых установление доверительного управления имуществом являлось бы обязательным при рассмотрении дела о признании гражданина безвестно отсутствующим [1, с. 15].

К такому имуществу необходимо отнести: – недвижимое имущество,
– ценные бумаги,
– исключительные права на результаты интеллектуальной деятельности и приравненные к ним средства индивидуализации,
– предприятия, как имущественные комплексы,
– вещи, которые в результате отсутствия постоянного управления (ухода) утрачивают свои полезные свойства быстрее, нежели в результате естественного износа (животные),
– права, удостоверенные бездокументарными ценными бумагами,
– иное имущество, необходимость постоянного управления которым признана судом обязательной.

Наличие открытого перечня имущества, которое требует управления, может стать полезным для правоприменителя. Суд не будет связан жесткими рамками и по-своему усмотрению, исходя из конкретной ситуации, определит имущество, которое необходимо передать доверительному управляющему. Имеются отдельные вопросы при применении на практике норм института признания лица безвестно отсутствующим в наследственных правоотношениях. Безвестно отсутствующее лицо может быть призвано к наследованию, поскольку безвестное отсутствие не означает смерть последнего.

Однако у такого гражданина может возникнуть проблема в принятии наследства, поскольку в шестимесячный срок безвестно отсутствующее лицо лишено возможности подать соответствующее заявление или фактически принять наследство. При этом заменить отсутствующего не могут ни доверительный управляющий, ни орган опеки и попечительства.

Статья 1155 Гражданского кодекса РФ дает возможность пропустившему срок по уважительной причине наследнику, восстановить его и

перераспределить наследственные доли. В случае же, если безвестно отсутствующее лицо так и не явится, то оказываются нарушенными уже права наследников самого безвестно отсутствующего лица. Причем, в случае последующего объявления безвестно отсутствующего гражданина умершим, права наследников последнего в описанной ситуации невозможно будет защитить ни на основании норм о наследственной трансмиссии, ни о наследовании по праву представления.

Одним из негативных последствий возвращения лица, ранее по решению суда признанного безвестно отсутствующим, могут стать некоторые положения Семейного кодекса РФ. Согласно статье 130 Семейного кодекса РФ дети безвестно отсутствующего гражданина могут быть усыновлены без получения его согласия. В настоящее время законодательно не урегулирован вопрос, когда усыновление уже состоялось, однако затем последовала явка безвестно отсутствующего. Непонятно, будет ли отмена усыновления. На практике такая ситуация может представлять собой серьезную проблему, так как затрагиваются интересы несовершеннолетних. Еще одной проблемной нормой является ст. 19 Семейного кодекса РФ. Согласно статье, возможно расторжение брака в упрощенном порядке с гражданином, признанным безвестно отсутствующим, независимо от наличия общих несовершеннолетних детей. По заявлению другого супруга брак с таким лицом расторгается в органах записи актов гражданского состояния.

В случае явки безвестно отсутствующего гражданина брак восстанавливается только по совместному заявлению бывших супругов и только если бывший супруг не вступил в новый брак. Как мы видим, здесь вновь затрагиваются интересы несовершеннолетних.

Таким образом, учитывая состояние законодательства и судебной практики по применению норм Гражданского кодекса РФ и Гражданского процессуального кодекса РФ при рассмотрении и разрешении указанной категории дел, представляется необходимым продолжить комплексное исследование проблем, связанных с делами о признании гражданина безвестно

отсутствующим или объявлении его умершим с целью выработки конструктивных предложений, направленных на совершенствование правового регулирования судопроизводства.

Отсутствие теоретических разработок, законодательно закрепленных определений и руководящих разъяснений высших судебных инстанций имеют негативное значение. Устранение пробелов будет способствовать единообразию в правоприменительной практике при рассмотрении и разрешении анализируемой категории дел.

СПИСОК ЛИТЕРАТУРЫ:

1. Овсиенко, Е. В. Некоторые проблемы признания лица безвестно отсутствующим и объявления его умершим / Е. В. Овсиенко. — Текст : непосредственный // Право: история, теория, практика : материалы V Междунар. науч. конф. (г. Санкт-Петербург, июль 2017 г.). — Санкт-Петербург : Свое издательство, 2017. — С. 48-50. — URL: <https://moluch.ru/conf/law/archive/227/12699/> (дата обращения: 09.11.2023);
2. Гришаев С. П. Доверительное управление имуществом // Правовая система КонсультантПлюс, 2010;
3. Исмаилов Ч. Безвестно отсутствующий и безвестно исчезнувший // Законность. № 6. 2011;
4. Михайлова И. А. Теоретические и практические проблемы признания гражданина безвестно отсутствующим и объявления умершим // Наследственное право. № 2. 2006;
5. Никитин Д. Ю. Договор доверительного управления имуществом гражданина, признанного безвестно отсутствующим: дис. ... канд. юр. наук. — М., 2006;
6. Попова Ю. А. Совершенствование правовых норм, регулирующих институт признания граждан безвестно отсутствующими и объявлении

умершими. // Проблемы применения и совершенствования Гражданского процессуального кодекса РСФСР / Отв. ред. Р. Е. Гукасян.

Orujeva D.S., Vorontsova I.V.

Orujeva D.S.

Kazan branch

Russian State University of Justice

(Kazan, Russia)

Scientific advisor:

Vorontsova I.V.

Kazan branch

Russian State University of Justice

(Kazan, Russia)

PROBLEM OF CONSIDERING CASES ON RECOGNIZING CITIZEN AS MISSING AND DECLARING HIM DEAD

***Abstract:** in modern society, the problem of recognizing a citizen as missing or declaring him dead is relevant, since every day, according to statistics, a huge number of people disappear. The need for a thorough study of this problem is also caused by such objective factors as the intensification of the criminal situation, local military operations, natural disasters, which often cause the disappearance of people or their death.*

***Keywords:** recognition of citizen, deceased, problem of consideration of cases, missing persons.*

УДК 34 *Осипова Н.Р., Васильев А.М.*

Осипова Н.Р.

студент 3 курса юридического факультета им. А.А. Хмырова

Кубанский государственный университет

(г. Краснодар, Россия)

Васильев А.М.

профессор кафедры уголовного права и криминологии,

доктор исторических наук, кандидат юридических наук, профессор

адвокат Армавирской коллегии адвокатов «Правовая защита»

Кубанский государственный университет

(г. Краснодар, Россия)

АКТУАЛЬНЫЕ ВОПРОСЫ КРИМИНАЛИЗАЦИИ РЕАБИЛИТАЦИИ НАЦИЗМА: ОСОБЕННОСТИ ЗАКОНОДАТЕЛЬНОЙ КОНСТРУКЦИИ И КВАЛИФИКАЦИИ

Аннотация: в рамках данной статьи проведен анализ судебной практики применения уголовной ответственности за реабилитацию нацизма. На практике прослеживаются различные подходы к установлению признаков объективной стороны преступления и квалификации. По-разному решается вопрос о том, с какого момента преступление считается оконченным. Наибольшую сложность вызывает установление субъективной стороны рассматриваемого преступления.

Ключевые слова: уголовное законодательство, реабилитация нацизма, преступления против мира, безопасность, судебная практика.

Норма об уголовной ответственности за реабилитацию нацизма существует на протяжении десяти лет. В течение данного периода претерпевала редакции, дополнения и уточнения диспозиции. Одновременно в науке уголовного права в течение длительного времени ведутся дискуссии о

социально-политическом значении данного преступления. Несмотря на то, что многочисленные редакции позволили расширить сферу применения данной статьи, что должно было бы благоприятно сказаться на обеспечении охраны общественных отношений, однако важно, чтобы привлечение к уголовной ответственности за реабилитацию нацизма было обоснованным. Некоторые авторы указывают, что действующая редакция ст. 354.1 создает предпосылки для объективного вменения.

Буквальное толкование положения ст. 354.1 УК РФ говорит о том, что каждое из действий, которое входит в объективную сторону преступления, совершается публично. Как правило, с установлением признака публичности у судов не возникает проблем. Рассматриваемое преступление совершается с использованием сети Интернет, социальных сетей. Крайне редко в качестве публичности рассматривается такой признак как совершение преступления в присутствии иных лиц. К примеру, лицо, которое ранее отбывало наказание в виде лишения свободы, одобрял деятельность нацистских организаций приводил соответствующие высказывания в разговорах с сотрудниками УФСИН. На видеозаписи были зафиксированы высказывания, в которых приводилась его положительная оценка ведения войны против СССР, а также одобрение деятельности А. Гитлера. Соответствующие пометки осужденный оставлял в книгах, которые хранились в библиотеке в колонии, надеясь, что остальные заключенные ознакомятся с информацией.

Согласно другому примеру из судебной практики, заключенный колонии неоднократно, в присутствии иных лиц высказывался положительной о нацистской политике Германии, положительно оценивал действия нацистов, направленные на уничтожение отдельных этнических групп. Однако зачастую случаи, возникающие на практике чаще всего связаны с использованием телекоммуникационных сетей. Публичность посредством использования данных сетей, достигается путем размещения данной информации в сообществах, создание информационных постов и комментариев, одобряющих действия

нацистов. Кроме того, соответствующие сведения размещаются в мессенджерах, посредством распространения графической информации.

В таких случаях у судов, как правило, не возникает проблем с квалификацией деяния, поскольку размещение постов и комментариев, очевидно, рассчитано на большую аудиторию, на восприятие большим количеством пользователей. Например, осужденный А. на своей странице в социальной сети опубликовал материалы, в которых содержалась положительная оценка действий военных преступников.

Когда указанные сведения попадают на сайт и становятся доступными для большого количества лиц, у судов не возникает сложностей с установлением признака публичности, однако, если соответствующие сведения были направлены на публикацию, но модераторы сайтов отклонили их, посты размещены не были, то суды сталкивались с проблемой, следует ли считать в таком случае преступление оконченным. Нередко в подобных случаях содеянное квалифицировалось как покушение на реабилитацию нацизма.

Например, К. оформил заявку на размещение на сайте «Бессмертный полк» изображения нациста. Данная заявка была отклонена модератором. Суд пришел к выводу, что действия К. были направлены на публичное одобрение нацизма путем демонстрации изображения неограниченному кругу лиц, однако преступление не было доведено по независящим от К. обстоятельствам, поэтому суд квалифицировал содеянное как реабилитацию нацизма. Вместе с тем, Верховный Суд РФ высказал противоположное мнение, указав, что судам следует принимать во внимание, что предусмотренные положениями ч. 1 ст. 354.1 УК РФ состав преступления является формальным, считается оконченным с момента совершения действий, которые образуют объективную сторону преступления. Поэтому действия вышеуказанного осужденного не следовало квалифицировать как покушение, поскольку преступления было оконченным.

Верховный Суд РФ указал, что указанную заявку видели модераторы, действия К. были направлены на демонстрацию одобрения нацизма неопределенному кругу лиц, поэтому их следует расценить как публичные. В

итоге К. признали виновным в реабилитации нацизма. В дальнейшем приведенная позиция Верховного Суда РФ неоднократно находила свое отражения в приговорах по уголовным делам о реабилитации нацизма.

Реабилитацией нацизма также расцениваются действия, связанные с отрицанием фактов, установленные Приговором Нюрнбергского трибунала. Преступными деяниями являются любые отрицания отраженных в приговоре сведений. Если выводы ставятся под сомнение, то речь идет о реабилитации нацизма. Как правило, на практике, подобные действия связаны с отрицанием того, что СССР стал жертвой агрессии со стороны нацистской Германии, чтобы в течение Второй мировой войны были истреблены 6 миллионов человек, что нацистский режим совершал иные преступления.

Например, осужденный В. разместил на своей странице в социальной сети комментарии о том, что указанные преступления невозможно было совершить, что факты преувеличены. Суд расценил данный комментарий как действия, связанные с отрицанием преступлений нацистского режима, установленных в приговоре Нюрнбергского трибунала.

Наиболее распространенными деяниями, связанные с реабилитацией нацизма является одобрение преступлений, которые отражены в Нюрнбергском трибунале. Речь идет о сообщении публичному кругу лиц сведений, которые признают допустимыми и положительными преступления, совершенные нацистами в ходе Второй мировой войны. Речь идет о ведении агрессивной войны, преступлениях против мира и человечности, военных преступлениях. Одобрение проявляется в положительной оценке, похвале и поддержке.

Например, в приговоре отражено, что П. в открытой странице социальной сети разместил изображение Б. Муссолини и Гитлера, сопроводив фото одобрительными комментариями.

В качестве деяний, образующих объективную сторону преступления, связанного с реабилитацией нацизма также выступает распространение заведомо ложных сведений о деятельности СССР в годы Второй мировой войны. Такие деяния являются в наибольшей степени неопределенными. Чтобы установить

вышеперечисленные, необходимо опираться на положения Нюрнбергского приговора. Но чтобы установить, какие именно сведения о деятельности СССР во время Второй мировой войны являются ложными, следует обратиться к иным источникам. Однако многие документы того периода в настоящее время остаются секретными. Чтобы избежать произвольного толкования, необходимо опираться на факты, отраженные в официальных документах, например, официально признанным является факт развязывания войны нацистской Германией. Искажение такого факта рассматривается как преступление, предусмотренного с. 354.1 УК РФ. Речь также идет об искажении известных фактов, которые получили официальную оценку, например, битва за Москву, Сталинградская битва, блокада Ленинграда.

И на практике, и в доктрине уголовного права принято считать, что любое преступление, связанное с реабилитацией нацизма, совершается с прямым умыслом. Но неясно, должен ли быть виновный в таком случае знаком с положениями Нюрнбергского трибунала, должен ли он осознавать и понимать содержание данного документа. Верховный Суд РФ придерживается принципа, согласно которому, «незнание закона не освобождает от уголовной ответственности». Кроме того, общеизвестные факты изучаются в школах и иных учебных заведениях, широко освещаются в средствах массовой информации. Поэтому доводы о неосведомленности отдельными фактами следует считать недействительными.

СПИСОК ЛИТЕРАТУРЫ:

1. Егорова Н.А. Реабилитация нацизма: уголовно-правовой анализ // Криминологический журнал Байкальского государственного университета экономики и права. 2015. Т. 9. N 3. С. 501;
2. Кассационное определение Судебной коллегии по уголовным делам Верховного Суда РФ от 18 мая 2021 г. по делу N 80-УДП21-3-А4 // URL: http://vsrf.ru/stor_pdf.php?id=2000040/;

-
3. Макеева И.С. Социальная обусловленность введения уголовной ответственности за реабилитацию нацизма в России // Вестник Уральского юридического института МВД России. 2021. N 1. С. 144 - 147;
 4. Приговор Верховного Суда Республики Калмыкия от 16 декабря 2021 г. по делу N 2-4/2021 // URL: <https://судебныерешения.рф/64766905/>;
 5. Приговор Верховного Суда Республики Хакасия от 18 октября 2021 г. по делу N 2-12/2021 // URL: <https://судебныерешения.рф/62739396/>;
 6. Приговор Воронежского областного суда от 16 июля 2021 г. по делу N 2-23/2021 // URL: <https://судебныерешения.рф/61108563/>;
 7. Приговор Ставропольского краевого суда от 21 ноября 2016 г. по делу N 2-34/2016 // URL: <https://sudact.ru/regular/doc/OvY67mSVnSJJ/>;
 8. Приговор Ульяновского областного суда от 18 сентября 2020 г. по делу N 2-7/2020 // URL: <https://судебныерешения.рф/52760536/>;
 9. Приговор Хабаровского краевого суда от 27 апреля 2021 г. по делу N 2-19/2021 // <https://судебныерешения.рф/58628973/>;
 10. Шевелева К.В. Повышение эффективности применения норм об ответственности за реабилитацию нацизма // Вестник Университета прокуратуры Российской Федерации. 2022. N 2. С. 93.

Osipova N.R., Vasiliev A.M.

Osipova N.R.

Kuban State University

(Krasnodar, Russia)

Vasiliev A.M.

Kuban State University

(Krasnodar, Russia)

**TOPICAL ISSUES OF CRIMINALIZATION
OF REHABILITATION OF NAZISM: FEATURES
OF LEGISLATIVE STRUCTURE AND QUALIFICATIONS**

***Abstract:** within the framework of this article, an analysis of the judicial practice of applying criminal liability for the rehabilitation of Nazism is carried out. In practice, there are various approaches to establishing the signs of the objective side of the crime and qualification. The question of when the crime is considered over is solved in different ways. The greatest difficulty is to establish the subjective side of the crime in question.*

***Keywords:** criminal legislation, rehabilitation of Nazism, crimes against peace, security, judicial practice.*

УДК 34

Рублёв М.Л.

Российский государственный социальный университет
(г. Москва, Россия)

**ПРОБЛЕМЫ ПРАВОВОГО РЕГУЛИРОВАНИЯ
НАЗНАЧЕНИЯ И ВЫПЛАТЫ ГОСУДАРСТВЕННЫХ
ПОСОБИЙ ГРАЖДАНАМ, ИМЕЮЩИМ ДЕТЕЙ**

Аннотация: данная статья посвящена проблемам назначения и выплаты пособий гражданам, имеющим детей: ежемесячной выплаты в связи с рождением (усыновлением) первого ребенка, ежемесячного пособия на ВИЧ-инфицированного ребенка, ежемесячного пособия женщине, состоящей на учете.

Ключевые слова: пособия, детские пособия, проблемы, семья, ребенок.

Финансовая поддержка семей с детьми необходима и является одним из приоритетов каждого государства всеобщего благосостояния. Российская Федерация не является исключением и продолжает конкретно реализовывать семейную политику, направленную на усиление роли семьи в общественной жизни, которая выражается в предоставлении социальных льгот и других денежных выплат гражданам, имеющим детей. Эта материальная помощь реализуется через создание единой системы учреждений и организаций социальной сферы, а также через постоянное обновление законодательной деятельности.

В ходе ознакомления и изучения правового механизма предоставления мер социальной поддержки семьям с детьми выявлен ряд существующих пробелов в связи с реализацией механизма назначения и выплаты пособий гражданам, имеющим детей.

Напомним, в 2023 году произошли изменения в системе социальной поддержки населения России: было осуществлено объединение Пенсионного

фонда и Фонда социального страхования, где были переданы все полномочия по установлению и передаче ежемесячных выплат, связанных с рождением (усилением) пенсионного фонда. Первого ребенка перевели в ведомство вышеупомянутого госоргана. В ходе изучения оценочного мнения россиян о деятельности Социального фонда России были проанализированы обращения жителей различных регионов на горячую линию СФР, социальные сети, а также новостные телеканалы, что позволило выяснить с какими трудностями приходится сталкиваться гражданам, имеющим детей, при выплате ежемесячного пособия, связанного с рождением (усыновлением) первого ребенка.

Одной из выявленных проблем в реализации права граждан на получение льгот является отсутствие межведомственного документооборота между Социальным фондом и другими государственными органами. Например, причинами отказа в предоставлении льгот стало требование о выполнении ФИС дополнительных условий для льгот получателей. Так, в частности, граждане, пережившие в прошлом мертворождение первого ребенка и впоследствии родившие (усыновившие) ребенка, получают ежемесячное пособие в связи с рождением (усыновлением) ребенка в соответствии с Федеральным законом № 418-ФЗ, внезапно стали поступать решения об отказе в назначении (предоставлении) мер социальной поддержки. Основанием для отказа послужила полученная из ЗАГСа информация о том, что ребенок родился вторым, а СФР не предоставила сведений о том, что первый ребенок родился мертвым.

Анализируя данную ситуацию, следует отметить необходимость дальнейшего совершенствования механизма назначения и выплаты пособий Фондом социальных выплат в части формирования прав льготников на отдельные льготы. Решением подобных инцидентов может стать координация межведомственного взаимодействия Социального фонда и других органов государственного управления, в том числе ЗАГС.

При рассмотрении размера отдельных видов пособий для граждан, имеющих детей, обращалось внимание на диспропорцию между размером

пособий и уровнем благосостояния регионов проживания. Сравнительный анализ проводился на примере нескольких государственных выплат, например ежемесячного пособия на ребенка, инфицированного ВИЧ. Размер вышеуказанного детского пособия сильно варьируется в отдельных регионах страны. Для сравнительного анализа мы выбрали два субъекта: Новосибирскую область и город Санкт-Петербург.

В первом рассматриваемом субъекте, согласно Постановлению Правительства Новосибирской области № 589-п, величина прожиточного минимума для детей, составляет 15261 рубля, а вышеуказанная выплата назначается в 2023 г. нуждающемуся кругу лиц в размере 357,36 рублей³. При указанном сопоставлении данных единиц мы наблюдаем явную диспропорциональность величин, выражающуюся в критически низком размере пособия. Считаем, что вышеуказанной суммы недостаточно ВИЧ-инфицированным детям для полного удовлетворения нужды, в том числе на приобретение товаров детского (подросткового) ассортимента, продуктов детского питания, специальных молочных продуктов, необходимых ВИЧ-инфицированному ребенку в возрасте до 18 лет.

Во втором анализируемом субъекте - г. Санкт-Петербурге, ВИЧ-инфицированный ребенок в 2023 г. получает пособие в размере 8 620 руб. Согласно Постановлению Правительства Санкт-Петербурга № 1336, прожиточный минимум на детей на 2023г. составил 14 641 рубль. Считаем соизмеримым размер пособия в регионе в соответствии с уровнем реальной нужды получателей, и размер такой выплаты, на наш взгляд, содействует обеспечению комфортных условий жизнедеятельности ВИЧ-инфицированного ребенка, проживающего в Санкт-Петербурге.

Рассмотрим выплаты, предоставляемые отдельной категории лиц – детям-инвалидам. В Новосибирской области, в соответствии с Постановлением Правительства Новосибирской области №367-п, ежемесячная социальная выплата гражданам, имеющим ребенка-инвалида в возрасте до 18 лет, выплачивается в размере 343,95 руб¹. Такая величина пособия, на наш взгляд,

совершенно не способствует удовлетворению всех нужд и потребностей, в которых нуждается слабозащищенный слой населения – дети-инвалиды. Учитывая климатические особенности региона, показатель прожиточного минимума для детей, величина которого превышает ту же величину в Санкт-Петербурге, а также все остальные трудности, с которыми приходится сталкиваться детям-инвалидам, включая неоснащённую дополнительными возможностями транспортную инфраструктуру города Новосибирска, считаем просто необходимым увеличить размер данного пособия.

Согласно Постановлению Правительства Санкт-Петербурга от 22.05.2013 №343, ежемесячное пособие на ребенка-инвалида с особыми потребностями составляет 19 442 руб⁷. Таким образом, при сопоставлении размеров пособий, предназначенных для одних целевых групп, была выявлена явная несоразмерность размеров выплат, откуда вытекает несправедливое отношение к слабозащищенным слоям населения отдельных регионов страны, ведь данная категория лиц ничем не отличается по своей природе от лиц, проживающих в других регионах. ВИЧ-инфицированные дети, а также дети-инвалиды Новосибирской области нуждаются в специальном питании и уходе точно так же, как и дети города Санкт-Петербурга. На столь обширный перечень потребностей таким семьям необходимы средства, без присутствия которых справиться порой и вовсе бывает невозможно.

В связи с этим предлагается следующая инициатива по установлению единого размера отдельных видов пособий для граждан, имеющих детей, во всех регионах страны. Поэтому категории людей, нуждающиеся в государственных выплатах, не будут столь уязвимы, если семьям всех субъектов будут предоставляться льготы в едином размере, близком к рассматриваемому значению выплат в Санкт-Петербурге. Однако стоит сохранить тенденцию использования региональных коэффициентов при назначении государственных пособий гражданам, имеющим детей, с целью материальной поддержки жителей северных регионов с тяжелыми условиями труда. Анализируемый материал прикрепляем в виде наглядной таблицы.

Регион	Размер ежемесячного пособия на ВИЧ-инфицированного ребенка.	Ежемесячное пособие на ребенка-инвалида с особыми потребностями.	Прожиточный минимум на детей в 2023г.
Санкт-Петербург	8 620 руб.	19 442 руб.	14 642 руб.
	Размер ежемесячного пособия на ВИЧ-инфицированного ребенка.	Ежемесячная социальная выплата гражданам, имеющим ребенка-инвалида в возрасте до 18 лет.	
Новосибирская область	357,36 руб.	343,95 руб.	15 261 руб.

В результате исследования круга лиц, имеющих право на получение детских пособий, установлено, что на фоне малообеспеченных семей государство не уделяет должного внимания семьям со средним уровнем дохода, которые, в свою очередь, вообще не имеют права на получение многих выплат, связанных с рождением и воспитанием детей. В качестве примера рассмотрим ежемесячное пособие женщине, вставшей на учет на ранних сроках беременности. Данная выплата назначается тем женщинам, которые встают на учет в женскую консультацию в течение первых 12 недель беременности, в целях безопасности матери и выявления патологий при обследовании.

Раньше пособия выплачивались всем беременным женщинам, но теперь пособия выплачиваются только малообеспеченным семьям, где среднедушевой доход всех членов семьи заявителя не превышает одного регионального прожиточного минимума на душу населения.

При изучении данной ситуации возникает вопрос: действительно ли беременная женщина со средним и выше уровнем дохода нуждается в социальной защите со стороны государства? На наш взгляд, такого рода выплаты должны обеспечить условия для равного старта в жизни детям из семей как с низким, так и со средним достатком.

Поэтому в данной статье анализируются наиболее актуальные проблемные ситуации, с которыми сталкиваются как граждане, уже имеющие детей, готовящиеся к рождению ребенка, так и беременные женщины. Мы

считаем, что государство, осознавая незыблемое право на жизнь ребенка, обязано обеспечить благоприятные условия жизни как беременной женщине, так и новому гражданину страны. Для этого необходимо усовершенствовать существующие законодательные положения, чтобы иметь возможность предоставлять гарантии семьям с детьми, осуществлять полноценную работу Социального фонда в сфере межведомственного взаимодействия с другими государственными органами.

СПИСОК ЛИТЕРАТУРЫ:

1. Постановление Правительства Новосибирской области от 09.11.2016 №367-п «Об установлении размера и порядка предоставления ежемесячной социальной выплаты гражданам, имеющим ребенка-инвалида» // [Электронный ресурс]: – Режим доступа: <https://base.garant.ru/47505514/> (дата обращения: 24.11.2023);
2. Федеральный закон от 28 декабря 2017 г. N 418-ФЗ "О ежемесячных выплатах семьям, имеющим детей"// [Электронный ресурс]: – Режим доступа: https://www.consultant.ru/document/cons_doc_LAW_286470/ (дата обращения: 24.11.2023);
3. Постановление Правительства Новосибирской области от 13.12.2022 № 589-п "О прожиточном минимуме в Новосибирской области на 2023 год"// [Электронный ресурс]: – Режим доступа: <http://publication.pravo.gov.ru /Document/View/5400202212140006> (дата обращения: 24.11.2023);
4. Закон Новосибирской области от 12.03.1999 № 45-ОЗ "О социальной защите инвалидов в Новосибирской области"// [Электронный ресурс]: – Режим доступа: <https://base.garant.ru/7125168/> (дата обращения: 24.11.2023);
5. Административный регламент администрации района Санкт-Петербурга по предоставлению государственной услуги по выполнению отдельных функций по предоставлению меры социальной поддержки в виде ежемесячного пособия на ВИЧ-инфицированного ребенка в возрасте до 18 лет на приобретение товаров детского (подросткового) ассортимента, продуктов детского питания, специальных молочных продуктов от 1 марта 2022 года N 194-р // [Электронный ресурс]: – Режим доступа: <https://docs.cntd.ru/document/728356064> (дата обращения: 24.11.2023);
6. Постановление Правительства Санкт-Петербурга от 27.12.2022 № 1336 "Об установлении величины прожиточного минимума на душу населения и по основным

социально-демографическим группам населения в Санкт-Петербурге на 2023 год// [Электронный ресурс]: – Режим доступа: <http://publication.pravo.gov.ru/Document/View/7800202212300022> (дата обращения: 24.11.2023);

7. Постановление от 22 мая 2013 года N 343 «О реализации главы 5 "Социальная поддержка семей, имеющих детей" Закона Санкт-Петербурга "Социальный кодекс Санкт-Петербурга"» // [Электронный ресурс]: – Режим доступа: <https://docs.cntd.ru/document/822402064> (дата обращения: 24.11.2023)

Rublyov M.L.

Russian State Social University
(Moscow, Russia)

**PROBLEMS OF LEGAL REGULATION
OF APPOINTMENT AND PAYMENT OF STATE
BENEFITS TO CITIZENS WITH CHILDREN**

Abstract: this article is devoted to the problems of assigning and paying benefits to citizens with children: monthly payments in connection with the birth (adoption) of the first child, monthly allowance for an HIV-infected child, monthly allowance for a registered woman.

Keywords: benefits, child benefits, problems, family, child.

УДК 34 Сафронова Д.Н., Крайнова Н.А.

Сафронова Д.Н.

магистрант

Севастопольский государственный университет

(г. Севастополь, Россия)

Крайнова Н.А.

канд. юрид. наук, доцент кафедры уголовного права и процесса

Севастопольский государственный университет

(г. Севастополь, Россия)

**ОКАЗАНИЕ АДВОКАТОМ КВАЛИФИЦИРОВАННОЙ
ЮРИДИЧЕСКОЙ ПОМОЩИ ВОЕННОСЛУЖАЩИМ:
ПРОБЛЕМЫ И ПЕРСПЕКТИВЫ**

Аннотация: в работе определяется правовой статус военнослужащих как особой категории граждан. Выявлена специфика профессиональной деятельности адвокатов в качестве субъектов по оказанию юридической помощи военнослужащим. В рамках исследования предполагается анализ правовых актов, обеспечивающих осуществление адвокатской деятельности и правовой защиты военнослужащих, включая специализированные нормативные правовые акты, а также статистической информации об оказании юридической помощи военнослужащим.

Ключевые слова: военнослужащие, адвокаты, квалифицированная юридическая помощь, специфика, прогнозирование, правовой анализ.

С принятием закона о мобилизации и признанием мобилизованных лиц субъектами Вооруженных Сил Российской Федерации повысился интерес к этому аспекту общественной жизни. Изначально высокая общественная значимость труда военнослужащих многократно возросла. Детализация правового регулирования привела к резкому росту принимаемых нормативов и

документов в этой сфере, среди которых вышеупомянутый закон стал ещё одним шагом в развитии военной системы России.

Актуальность работы обусловлена следующими факторами:

- Военнослужащие являются особой категорией граждан, которые исполняют воинскую обязанность и несут службу в интересах обороны и безопасности Российской Федерации, за что им предоставляются определенные права и гарантии, а также возлагаются специальные обязанности и ограничения.

- Военнослужащие, как и любые другие граждане, имеют право на квалифицированную юридическую помощь, которая является одним из средств защиты их прав и законных интересов в различных сферах жизни, в том числе в судебном процессе.

- Оказание адвокатом квалифицированной юридической помощи военнослужащим имеет свои особенности, связанные с применением специального законодательства о статусе военнослужащих, воинской обязанности и военной службе, а также с учетом специфики воинских уставных взаимоотношений и особенностей доказывания в делах, связанных с военной службой.

По результатам Анкетирования, проведенного в рамках настоящего исследования, не более 11% от числа опрошенных адвокатов оказывали юридическую помощь военнослужащим, причем помощь была предоставлена в рамках уголовного судопроизводства по назначению следователя, дознавателя или суда. При этом, прослеживается явное увеличение такой помощи с 2022 года.

Полагаем, что такие результаты анкетирования связаны с недостаточными познаниями военнослужащих в области юриспруденции, отсутствием возможности получить квалифицированную юридическую помощь в рамках военных образований, а также нежеланием вступать в конфликт с начальствующим составом.

Служба в армии требует высокой дисциплины, специализированных знаний и навыков, а также соблюдения особых правил и законов. Поэтому

неудивительно, что работа с военнослужащими представляет собой значительные сложности для адвокатов. Например:

1. Недостаточная регламентация процессуальных особенностей рассмотрения дел, связанных с военной службой, в гражданском и административном судопроизводстве

Суды не всегда правильно определяют подсудность, сроки, порядок и условия рассмотрения дел, связанных с военной службой, а также не учитывают специфику воинских уставных взаимоотношений и особенности доказывания в таких делах. Это может приводить к нарушению прав и законных интересов военнослужащих, а также к затягиванию и необоснованному прекращению судебных процессов.

Для решения этой проблемы на законодательном уровне необходимо:

Принять специальный федеральный закон о процессуальных особенностях рассмотрения дел, связанных с военной службой, в гражданском и административном судопроизводстве, в котором были бы установлены единые правила по этим вопросам для всех судов общей юрисдикции и арбитражных судов.

Обеспечить единообразное толкование и применение законодательства о процессуальных особенностях рассмотрения дел, связанных с военной службой, в гражданском и административном судопроизводстве, путем разработки и утверждения соответствующих постановлений Пленума Верховного Суда РФ.

На данный момент выработать единую правоприменительную практику по новеллам невозможно, так как для её анализа материала недостаточно, однако в перспективе такой вопрос будет весьма актуальным.

2. Неоднозначное толкование и применение норм о статусе военнослужащих, в частности, в отношении предоставления льгот, компенсаций, жилищного обеспечения и увольнения по состоянию здоровья

В настоящий момент существуют различные толкования и подходы к применению норм Федерального закона «О статусе военнослужащих», которые могут приводить к нарушению прав и законных интересов военнослужащих, а

также к возникновению конфликтов и споров между военнослужащими и органами военного управления или судами. Например, вопросы, связанные с предоставлением льгот, компенсаций, жилищного обеспечения и увольнением по состоянию здоровья, часто зависят от того, какие категории военнослужащих и какие виды военной службы учитываются при применении соответствующих норм.

Во избежание этого следует уточнить и дополнить нормы Федерального закона «О статусе военнослужащих», в которых были бы четко определены понятия и критерии, используемые для определения статуса военнослужащих, а также условия и порядок предоставления им льгот, компенсаций, жилищного обеспечения и увольнения по состоянию здоровья.

Принять подзаконные акты, регламентирующие процедуры и формы реализации прав и обязанностей военнослужащих, а также контроль за их соблюдением со стороны органов военного управления и судов.

Обеспечить единообразное толкование и применение законодательства о статусе военнослужащих, путем разработки и утверждения соответствующих постановлений Пленума Верховного Суда РФ.

3. Сложность доказывания факта причинения вреда здоровью военнослужащего в связи с исполнением служебных обязанностей, а также определения размера и порядка возмещения ущерба

При защите военнослужащих, пострадавших от действий или бездействия своих начальников, сослуживцев или иных лиц, исполняющих служебные обязанности, защита сталкивается с трудностями при доказывании причинной связи между причинением вреда и исполнением служебных обязанностей, а также при определении размера и порядка возмещения ущерба. Это может приводить к необоснованному отказу в возмещении вреда или к его недостаточному возмещению, а также к нарушению прав и законных интересов военнослужащих.

Для решения этой проблемы на законодательном уровне необходимо:

Предусмотреть обязательное проведение экспертизы на стадии судебного производства по данной категории дел.

Установить единые критерии и методы определения размера и порядка возмещения ущерба, причиненного жизни и здоровью военнослужащих, в том числе путем учета среднего заработка, степени утраты трудоспособности, дополнительных расходов на лечение и реабилитацию, морального вреда и иных обстоятельств, имеющих значение для справедливого возмещения вреда.

Таким образом, в данной работе были рассмотрены проблемы и перспективы оказания адвокатом квалифицированной юридической помощи военнослужащим, а также предложены пути их решения на законодательном уровне. Основные выводы и предложения по работе можно сформулировать следующим образом:

Военнослужащие имеют право на квалифицированную юридическую помощь, которая является одним из средств защиты их прав и законных интересов в различных сферах жизни, в том числе в судебном процессе.

Оказание адвокатом квалифицированной юридической помощи военнослужащим имеет свои особенности, связанные с применением специального законодательства о статусе военнослужащих, воинской обязанности и военной службе, что на практике создает ряд определенных проблем при защите данной категории граждан.

Отметим, что оказание квалифицированной юридической помощи военнослужащим имеет перспективы развития, связанные с совершенствованием законодательства о социальной и правовой защите военнослужащих, упрощением процедуры доказывания факта причинения вреда здоровью военнослужащего в связи с исполнением служебных обязанностей, установлением единых критериев и методов определения размера и порядка возмещения ущерба, причиненного жизни и здоровью военнослужащих, а также проведением правового просвещения военнослужащих и их семей.

СПИСОК ЛИТЕРАТУРЫ:

1. Азиатцева Е. С. Возмещение вреда, причиненного жизни и здоровью военнослужащего российской федерации // Вестник магистратуры. 2014. №3-2 (30). URL: <https://cyberleninka.ru/article/n/vozmeschenie-vreda-prichinennogo-zhizni-i-zdorovyu-voennosluzhaschego-rossiyskoy-federatsii> (дата обращения: 10.12.2023);
2. Меркулова Анна Юрьевна. Социально-правовые функции адвокатуры России: диссертация ... кандидата Юридических наук: 12.00.11 / Меркулова Анна Юрьевна [Место защиты: ФГБОУ ВО «Московский государственный юридический университет имени О.Е. Кутафина (МГЮА)»], 2018;
3. Федеральный закон "О статусе военнослужащих" от 27.05.1998 N 76-ФЗ (последняя редакция) // Консультант-плюс. URL: https://www.consultant.ru/document/cons_doc_LAW_18853/ (дата обращения: 09.12.2023).

Safronova D.N., Krainova N.A.

Safronova D.N.

Sevastopol State University Law Institute
(Sevastopol, Russia)

Krainova N.A.

Sevastopol State University Law Institute
(Sevastopol, Russia)

**PROVISION OF QUALIFIED LEGAL ASSISTANCE
BY LAWYER TO MILITARY SERVICEMEN:
PROBLEMS AND PROSPECTS**

***Abstract:** the work determines the legal status of military personnel as a special category of citizens. The specifics of the professional activities of lawyers as subjects of providing legal assistance to military personnel are revealed. The study involves an analysis of legal acts that ensure the implementation of advocacy and legal protection of military personnel, including specialized regulatory legal acts, as well as statistical information on the provision of legal assistance to military personnel.*

***Keywords:** military personnel, lawyers, qualified legal assistance, specifics, forecasting, legal analysis.*

УДК 34

Смирнова М.О.

Санкт-Петербургский политехнический университет Петра Великого
(г. Санкт-Петербург, Россия)

ОТВЕТСТВЕННОСТЬ ЗА КИБЕРПРЕСТУПЛЕНИЯ В МЕЖДУНАРОДНОМ КОСМИЧЕСКОМ ПРАВЕ

***Аннотация:** космическое пространство и киберпространство являются новыми территориями для правоприменения как международного, так и национального. В статье приведен обзор на нормативно-правовые документы, регулирующие данные сферы. Поднимается вопрос об определении ответственности за киберпреступления, нацеленные на космические объекты и связанную с ними информацию. Выявляются существенные пробелы в праве по данному вопросу на международном и национальном уровнях. Определяется степень значимости устранения правового вакуума в сфере регулирования кибербезопасности в космическом праве для государственной безопасности Российской Федерации.*

***Ключевые слова:** космос, преступления в космосе, международное право, космическое право, международное космическое право, уголовное право, киберпреступления, ответственность за киберпреступления, киберпреступления в России, кибератаки.*

Космос - это масштабная арена для геополитических отношений между развитыми и развивающимися странами. Государства конкурируют в экономическом, научном, техническом и правовом развитии, заключая соглашения и договоры для осуществления сотрудничества в космосе. Так, исследователь А. Е. Тарасов утверждает, что отказ страны от космической деятельности имеет такие последствия, как технологическое и научное отставание, потеря авторитета страны на мировой арене, а также замедление общемирового развития в космической сфере. В интересах мирового сообщества вовлечь как можно больше стран в эффективное участие в освоении и освоении космоса. А качественное, эффективное и актуальное регулирование

международного космического права, особенно развитие института ответственности за киберпреступления, может помочь повысить интерес и желание финансовых, ресурсных и научных инвестиций в космос.

Конвенция Содружества Независимых Государств о сотрудничестве в области исследования и использования космического пространства в мирных целях (г. Душанбе, 28 сентября 2018 года) устанавливает норму о том, что порядок осуществления совместной деятельности в рамках Конвенции регулируется отдельным межправительственным соглашением государств-участников СНГ, в котором рассматриваются в том числе вопросы охраны технологий, прав интеллектуальной собственности, обмена информацией, экспортного контроля, таможенного регулирования, ответственности Сторон, деятельности Межгосударственного совета по космосу. Также в статье 5 Конвенция перечисляет сферы, о развитии которых договариваются страны-участницы, но среди них нет сферы осуществления кибернетической безопасности в целях защиты результатов научного сотрудничества, а также суверенитета каждого отдельного государства.

Таким образом, исходя из правового обычая и сложившейся международной частно-правовой практике, можно сделать вывод, что в случае отсутствия норм правового регулирования той или иной сферы международных отношений, они будут регулироваться национальным законодательством государства в рамках его юрисдикции (по территориальному принципу, либо по принципу отнесения лица в число лиц этого государства, либо по принципу нарушения прав этого государства). То же самое подтверждается соответствующим международным документом. Согласно статье 7 Декларации правовых принципов, регулирующих деятельность государств по исследованию и использованию космического пространства (1963 г.), на объект, запущенный в космическое пространство, и любой экипаж такого объекта распространяется юрисдикция государства, в регистр которого занесен данный объект. Схожая норма содержится в Соглашении о МКС (1998 г.), согласно которой государства-участники соглашения осуществляют уголовную юрисдикцию по отношению к

своим гражданам, то есть указанным документом установлен приоритет относительно юрисдикции государств-партнеров над элементами МКС. Как отмечают в своём исследовании Уторова Т.Н. и Сизов Д.О., гражданин России, при совершении преступления на МКС, понесет уголовную ответственность в соответствии с Уголовным кодексом Российской Федерации. То есть, институт ответственности за совершение преступлений в космическом пространстве в большинстве случаев включается в национальное право каждого отдельного государства.

Уголовный кодекс Российской Федерации содержит 5 статей, которые регулируют ответственность за киберпреступления. Однако он не учитывает возможность совершения таких преступлений в космическом пространстве и сопутствующих информационных системах. Кроме того, кодекс не дифференцирует ответственность за преступления, совершенные на земле и в космосе. Это неактуально по следующим причинам:

1. Защита от астероидов: Астероиды представляют угрозу для планеты и человечества, и финансирование космической программы поможет обнаружить опасные объекты и предотвратить их падение на Землю.

2. Государственная безопасность: Космические спутники не только обеспечивают связь и передачу информации, но могут также обнаруживать и предотвращать различные катастрофы, такие как пожары и наводнения, а так же террористические акты.

3. Космические ресурсы: В космосе находятся значительные запасы драгоценных металлов, таких как золото, серебро и платина.

4. Международное сотрудничество: Сотрудничество с другими странами в рамках развития МКС намного проще и эффективнее, чем на Земле.

Именно на основании приведённых выше причин космическое пространство и всё, что с ним связано, является объектом повышенной важности, а потому внимание, которое ему уделяется законодателем, должно быть на порядок выше, чем сейчас. Однако на данный момент уголовное законодательство Российской Федерации оставляет без внимания регулирование

ответственности за преступления, совершённые в космосе, тем самым как бы уравнивая последствия, наступившие в результате совершения одного и того же преступления как на Земле, так и в космосе, что не отвечает реальному положению дел и статусу космических программ и исследований.

При изучении вопроса о киберпреступлениях в космосе стоит также отметить, что такое преступное посягательство совершается в отношении критической информационной инфраструктуры государства – объектов критической информационной инфраструктуры(КИИ), а также сетей электросвязи, используемых для организации взаимодействия таких объектов. Объекты КИИ имеют социальную, политическую, экономическую, экологическую и оборонную значимость. Она включает в себя информационные системы, сети и автоматизированные системы управления.

Программное обеспечение, обеспечивающее эффективное и бесперебойное функционирование космических технических объектов как раз относится к категории значимых критических информационных инфраструктур. За нарушение правил эксплуатации КИИ предусмотрена уголовная ответственность. При этом под тяжкими последствиями в части 5 статьи 274.1 УК РФ следует понимать, в частности, длительную приостановку или нарушение работы предприятия, учреждения или организации, получение доступа к информации, составляющей охраняемую законом тайну, предоставление к ней доступа неограниченному кругу лиц, причинение по неосторожности смерти, тяжкого вреда здоровью хотя бы одному человеку и т.п.

С одной стороны, квалифицирующий признак, соответствующий такому преступлению, как кибератака в космическом пространстве и в отношении космических объектов, содержится в части 5 статьи 274.1 УК РФ. Однако не стоит забывать, что ответственность за него была установлена соразмерно возможному причинённому вреду на Земле и не в отношении космических объектов, а потому даже применение части 5 статьи 274.1 УК РФ при вопросе о привлечении к ответственности на киберпреступления в космическом пространстве не совсем эффективно и объективно. Именно поэтому стоит

подробнее разъяснить, почему именно киберпреступления должны быть вынесены в категорию отдельных преступлений в рамках уголовного законодательства в области наступления ответственности за преступления, совершенные в космическом пространстве.

Успешная деятельность государства в космической сфере непосредственно зависит от информационных баз данных, электронных технологий, информационных систем и т.д. Они не только обеспечивают работу техники в космосе, но и позволяют собирать необходимые данные, поддерживать связь между космическим пространством и Землей. Программное обеспечение, используемое в космических технических устройствах, уникально для каждого государства. Кража, повреждение или нарушение работы этого программного обеспечения может причинить огромный финансовый ущерб государству, а также существенно подорвать его авторитет на международной арене. Кроме того, это может привлечь внимание враждебных стран и других злоумышленников, которые представляют угрозу национальной безопасности.

Исходя из проведенного выше исследования стоит сделать вывод о том, что на данный момент, правовое регулирование ответственности за совершение преступлений в космическом пространстве в рамках международного космического права возлагается на национальное законодательство каждого отдельного государства, в рамках юрисдикции которого было совершено преступление. Также, российское уголовное законодательство, на данный момент не предполагает разграничения преступлений, совершенных на земле, и преступлений, либо совершенных в космическом пространстве, либо совершенных во вред деятельности в пределах космического пространства. Таким образом, законодатель заметно снижает важность космического пространства и всех тех исследований, которые проводятся в отношении него и в его пределах. При этом, размеры ответственности, которые предполагаются за совершение тех или иных преступлений по отношению к преступлениям, совершенным в космическом пространстве, не будут объективными, так как не будут соответствовать тому ущербу, который вне зависимости от типа и формы

реализации преступления, намного больше, чем возможный ущерб, причиненный таким же преступлением на Земле. Институт правового регулирования привлечения к ответственности за совершение киберпреступлений, на данный момент, в Российской Федерации разработан довольно слабо и основывается на пяти статьях уголовного кодекса и нескольких отдельных нормативных правовых актах, уточняющих их нормы. Несмотря на довольно подробное содержание этих статей, также нельзя говорить о том, что они в полной мере регулируют и оценивают все возможные киберпреступления.

Таким образом, на данный момент национальная безопасность Российской Федерации в области привлечения к ответственности за совершение киберпреступлений в отношении космической техники и в пределах космического пространства находится под серьезной угрозой.

СПИСОК ЛИТЕРАТУРЫ:

1. Резолюция Генеральной Ассамблеи ООН от 13 декабря 1963 г. N 1962 (XVIII) «Декларация правовых принципов, регулирующих деятельность государств по исследованию и использованию космического пространства»;
2. Соглашение между Правительством Канады, Правительствами государств - членов Европейского космического агентства, Правительством Японии, Правительством Российской Федерации и Правительством Соединенных Штатов Америки относительно сотрудничества по международной космической станции гражданского назначения (Вашингтон, 29 января 1998 г.);
3. Конвенция Содружества Независимых Государств о сотрудничестве в области исследования и использования космического пространства в мирных целях (г. Душанбе, 28 сентября 2018 года);
4. Уголовный кодекс Российской Федерации от 13.06.1996 N 63-ФЗ (ред. от 04.08.2023) (с изм. и доп., вступ. в силу с 12.10.2023);
5. Федеральный закон от 26.07.2017 N 187-ФЗ (ред. от 10.07.2023) «О безопасности критической информационной инфраструктуры Российской Федерации»;
6. Постановление Пленума Верховного Суда РФ от 15.12.2022 N 37 «О некоторых вопросах судебной практики по уголовным делам о преступлениях в сфере компьютерной

информации, а также иных преступлениях, совершенных с использованием электронных или информационно-телекоммуникационных сетей, включая сеть «Интернет»;

7. Жданов, В. Л., Антрушина, К. Т. Политические аспекты международного сотрудничества в космосе // Управленческое консультирование. 2022. №11 (167). – С. 10-19;

8. Уторова, Т. Н. Преступность в космосе - фантастический поворот действительности / Т. Н. Уторова, Д. О. Сизов // Ius Publicum et Privatum. – 2020. – № 1(6). – С. 34-37;

9. Цзячу, Л. Космос как сфера политического взаимодействия государств в условиях глобализации // Социально-гуманитарные знания. 2020. №1. – С. 265-271

Smirnova M.O.

Peter the Great St. Petersburg Polytechnic University
(St. Petersburg, Russia)

RESPONSIBILITY FOR CYBERCRIMES IN INTERNATIONAL SPACE LAW

***Abstract:** space and cyberspace are new territories for law enforcement, both international and national. The article provides an overview of the regulatory documents regulating these areas. The issue of determining responsibility for cybercrimes targeting space objects and related information is being raised. Significant gaps in the law on this issue are identified at the international and national levels. The degree of importance of eliminating the legal vacuum in the field of cybersecurity regulation in space law for the state security of the Russian Federation is determined.*

***Keywords:** space, crimes in space, international law, space law, international space law, criminal law, cybercrimes, responsibility for cybercrimes, cybercrimes in Russia, cyber attacks.*

УДК 34

Соколов А.Д.

студент 3 курса магистратуры

РАНХиГС при Президенте РФ

(г. Москва, Россия)

МОДЕЛЬ ИНСТИТУТА НЕСОСТОЯТЕЛЬНОСТИ (БАНКРОТСТВА) В СИСТЕМЕ РОССИЙСКОГО ПРАВА

***Аннотация:** в работе дано понятие института несостоятельности (банкротства) в системе российского права. Определено его место и роль в общей системе российского права как генерального института сферы несостоятельности и банкротства. Сформулированы подходы к указанному институту как комплексной межотраслевой правовой категории. Определены подходы к правовой модели и внутренней структуре института.*

***Ключевые слова:** правовой институт, институт несостоятельности, банкротство, специализированный правовой институт, модель правового института, роль правового института, система права.*

Система права должна быть подчинена определенной логике и уровню развития общества, в котором право функционирует. Анализ сложившейся системы российского права позволяет сделать выводы, что в отечественной правовой системе сформировался особый правовой институт - институт несостоятельности (банкротства).

О процессах становления вышеназванного правового института в нашей стране неоднократно отмечалось в современной российской правовой науке. Однако не все авторы работ, посвященных институту несостоятельности (банкротства), исследуют и описывают собственно сам правовой институт. Довольно часто, ссылаясь на институт несостоятельности (банкротства), авторы

фактически подменяют понятие «правовой институт» институтом законодательства.

Е. В. Наумова, описывая модель функционирования института несостоятельности (банкротства), также фактически подменяет понятие правового института и института законодательства, ссылаясь исключительно на закрепленные в Федеральном законе от 26 ноября 2002 г. N 127-ФЗ «О несостоятельности (банкротстве)» нормы права [5].

С. Т. Миерманова, исследуя динамику развития института несостоятельности (банкротства), описывает исключительно динамику изменения специализированных законодательных актов в сфере несостоятельности (банкротстве), подменяя тем самым понятие правового института исключительно институтом законодательства [4].

Вместе с тем ряд авторов придерживаются другой, фактически противоположной точки зрения, рассматривая институт несостоятельности (банкротства) исключительно как систему экономических отношений, связанных с несостоятельностью должника, и фактически игнорируя при этом систему соответствующих правовых норм.

Сравнительный анализ рассматриваемых выше точек зрения на институт несостоятельности (банкротства) позволяет сделать следующие выводы: категория «институт несостоятельности (банкротства)» не совпадает с категорией «система законодательства о несостоятельности (банкротстве)», так как первый институт имеет свою конструкцию и систему иерархий, не совпадающих с системой законодательства.

Институт несостоятельности (банкротства), помимо собственно норм права, включает в себя ряд специализированных институтов и субинститутов. Являясь динамической категорией, институт несостоятельности (банкротства) вырабатывает принципы, сводящие воедино различные правовые нормы, и формирует сложную систему механизмов правового регулирования сформировавшихся в обществе экономико-правовых отношений, связанных и (или) вытекающих из неоплатности должником его денежных обязательств.

Под институтом несостоятельности (банкротства) в системе российского права следует понимать правовое образование, представляющее из себя структуру нормативного взаимодействия субъектов права, состоящую из совокупности релевантных, формально закрепленных правил (правовых норм), объединенных системой соподчиненных правовых принципов, конструкций и моделей через механизмы правового регулирования группы взаимосвязанных между собой экономико-правовых общественных отношений по поводу:

1. Критериев и признаков финансовой неплатежеспособности организаций и физических лиц для целей возбуждения дела о несостоятельности (банкротстве),

2. Способности и (или) возможности субъектов права быть признанными должниками в делах о банкротстве и получения предусмотренного законодательством о несостоятельности (банкротстве) статуса должника в деле о банкротстве,

3. Предупреждения несостоятельности должников и проведения в отношении них экономико-правовых механизмов санаций,

4. Изменения (трансформации) правовых статусов должников в период, предшествующий возбуждению дела о банкротстве, в период банкротства, а также в период после окончания производства по делу о банкротстве,

5. Оформления ряда последовательных действий, формально закрепленных в законодательстве о несостоятельности (банкротстве),

6. Организации, функционирования и реализации различных типов и видов арбитражного управления в сфере несостоятельности и банкротства юридических и физических лиц, а также принудительной ликвидации организации,

7. Оснований возникновения прав кредиторов по оспариванию юридических актов должников, совершенных в ущерб правопорядку и кредиторам должника,

8. Системы мер по охране и прекращению защиты прав кредиторов должников в рамках соответствующих судебных и внесудебных процедур банкротства,

9. Комплекса мер общей и частной превенции по поводу злоупотреблений в виде фиктивного или преднамеренного банкротства.

Целями института несостоятельности (банкротства) является обеспечение единого и системного упорядочения общественных отношений в сфере несостоятельности и банкротства:

- для урегулирования конфликтов между финансово несостоятельными и (или) неоплатными должниками и их кредиторами,

- стабилизации хозяйственного оборота, национальной финансовой системы и отечественной экономики.

Указанный институт представляет собой комплексное многоотраслевое образование, которое, по мнению С. А. Карелиной, имеет сложную природу и фактически представляет собой правовое выражение связанных между собой и взаимозависимых экономических и социальных факторов [2].

Данному комплексному правовому образованию можно присвоить статус генерального института сферы несостоятельности и банкротства, основываясь на мнении С. С. Алексеева о том, что генеральный институт имеет место «в тех случаях, когда наблюдается определенная «многогранность», при которой всегда существует, так сказать, завершающее звено - институт, объединяющий группу институтов и субинститутов, который может быть назван генеральным институтом» [1, с. 115].

По мнению указанного автора, генеральный институт «представляет собой комплекс норм, которые закрепляют общую юридическую конструкцию, в преломленном виде (по сферам), выраженную в дифференцированных институтах» [1, с. 123].

Для раскрытия структуры генерального института несостоятельности (банкротства) в системе российского права следует определить группы общественных отношений, попадающих в его сферу регулирования.

С. А. Кузнецов отмечает, что данный институт «включает в себя нормы процессуального права, регулирующие процессуальные правоотношения, связанные с возбуждением и рассмотрением арбитражными судами дел о несостоятельности (банкротстве), а также нормы гражданского, трудового и финансового права, регулирующие возникающий после возбуждения дела о банкротстве и введении процедур банкротства материально-правовой режим имущества должника и требований, предъявляемых к должнику по гражданско-правовым обязательствам, трудовым отношениям и фискальным платежам (налога, сборам)» [3, с. 87].

Комплексность как безусловная уникальность рассматриваемого нами правового института проявляется, прежде всего, в том, что он реализуется на стыке частного и публичного права. При этом сам институт несостоятельности (банкротства) в системе российского права регулирует комплексные правоотношения, частноправовые и публично правовые элементы которых настолько сильно взаимосвязаны, что нет необходимости разделять в указанном институте частные и публичные аспекты.

На специальный комплексный характер отношений в сфере несостоятельности и банкротства обращает особое внимание С. А. Карелина, которая отмечает, что «комплексность законодательства о несостоятельности (банкротстве) и комплексный характер соответствующих отношений проявляются в их особой структуре и функциях» [2, с. 45].

С учетом мнений С. А. Кузнецова и С. А. Карелиной о том, что институт несостоятельности (банкротства) в системе российского права является комплексным правовым институтом, включающим в себя систему норм процессуального, гражданского, трудового и финансового права, посвященных правовому регулированию отношений, возникающих в связи с несостоятельностью (банкротством) как в период, предшествующий возбуждению дела о банкротстве, в период реализации процедур банкротства в судебном порядке, так и в постбанкротный период.

Существенной спецификой рассматриваемого нами института является также то, что группы норм и механизмы реализации указанных норм, регламентирующие широкий спектр отношений несостоятельности и банкротства, консолидируются в систему специальных правовых институтов и субинститутов сферы несостоятельности и банкротства в рамках названного выше генерального института.

Вышеназванный генеральный институт имеет целую группу взаимных, четко выстроенных механизмов субординационного и координационного взаимодействия между органами власти, должниками, кредиторами и лицами, интересы которых лежат в сфере несостоятельности и банкротства.

Таким образом, можно сделать вывод о том, что институт несостоятельности (банкротства) в системе российского права представляет собой генеральный институт сферы несостоятельности и банкротства. Указанный правовой институт является базовым системным межотраслевым институтом.

СПИСОК ЛИТЕРАТУРЫ:

1. Алексеев С. С. Структура советского права / С.С. Алексеев. Москва: Юридическая литература, 1975. 267 с.;
2. Карелина С. А. Банкротство застройщика: теория и практика правоприменения: монография / С.А. Карелина, И.В. Фролов. Москва: Юстицинформ, 2020. 240 с.;
3. Кузнецов С. А. Основные проблемы правового института несостоятельности (банкротства): монография / С.А. Кузнецов. Москва: Инфотропик Медиа, 2020. 304 с.;
4. Миерманова С. Т. О развитии института несостоятельности (банкротства) в современных условиях / С.Т. Миерманова // Сибирский торгово-экономический журнал. 2021. N 10. С. 32 - 35.;

5. Наумова Е. В. Проблемы функционирования института банкротства (несостоятельности): административный аспект / Е.В. Наумова // Безопасность бизнеса. 2021. N 6. С. 24 - 29.

Sokolov A.D.

RANEPA

(Moscow, Russia)

**MODEL OF INSTITUTION OF INSOLVENCY (BANKRUPTCY)
IN SYSTEM OF RUSSIAN LAW**

***Abstract:** the paper gives the concept of the institution of insolvency (bankruptcy) in the system of Russian law. Its place and role in the general system of Russian law as a general institution in the field of insolvency and bankruptcy are determined. The approaches to this institution as a complex intersectoral legal category are formulated. The approaches to the legal model and the internal structure of the institute are defined.*

***Keywords:** legal institute, institute of insolvency, bankruptcy, legal system.*

УДК 34 Хропаль С.А., Жилина В.А., Васильев А.М.

Хропаль С.А.

студент 3 курса юридического факультета им. А.А. Хмырова

Кубанский государственный университет

(г. Краснодар, Россия)

Жилина В.А.

студент 3 курса юридического факультета им. А.А. Хмырова

Кубанский государственный университет

(г. Краснодар, Россия)

Васильев А.М.

профессор кафедры уголовного права и криминологии,

доктор исторических наук, кандидат юридических наук, профессор,

Кубанский государственный университет

адвокат Армавирской коллегии адвокатов «Правовая защита»

(г. Краснодар, Россия)

**ТОРГОВЛЯ ЛЮДЬМИ: АКТУАЛЬНЫЕ
ВОПРОСЫ ПРАВОВОЙ РЕГЛАМЕНТАЦИИ
В РОССИЙСКОМ УГОЛОВНОМ ЗАКОНОДАТЕЛЬСТВЕ**

Аннотация: в настоящей работе представлено современное состояние такого глобального явления, как торговля людьми. Проанализирован подход отечественного законодателя к пониманию признаков состава преступления, указаны проблемы, возникающие в области правоприменения, а также потенциальные меры противодействия совершению преступления.

Ключевые слова: торговля людьми, законодательство, квалификация, похищение, смежные составы.

Торговля людьми является одним из самых опасных и жестоких преступлений, представляющих серьезную угрозу для мужчин, женщин и детей по всему миру. Опасность данного преступления обусловлена сопровождающимся насилием, обманом, принуждением и иными смежными преступлениями, посягающими на жизнь, здоровье и свободу человека. Помимо этого, торговля людьми достаточно специфический состав, так как жертвой можно стать по разным причинам: начиная с попрошайничества в целях получения материальной выгоды и заканчивая вовлечением в совершение различных форм криминальной активности.

Кроме степени общественной опасности преступления, актуальность темы исследования обусловлена официальными статистическими данными, опубликованными Организацией Объединенных Наций (далее - ООН) на своем информационном сайте в сети интернет. Так, согласно Глобальному докладу ООН о торговле людьми за 2022 год, ежегодно жертвами становятся около 49,6 миллионов людей. Самыми распространёнными видами эксплуатации людей признается сексуальная эксплуатация (58%) и принудительный труд (32%). В докладе приводится анализ статистических данных, определяющих половую принадлежность, а также возрастные группы риска. Особенно примечательно, что каждая третья жертва, согласно исследованиям – ребенок.

Согласно подсчетам Глобального индекса рабства (Global Slavery Index), Россия находится на 8 месте по странам, в которых наблюдается самая высокая распространенность рабства. В 2022 году в России около 850 тысячи человек подверглись данному преступному деянию. По ответу правительства на международные рекомендации по снижению уровня рабства в стране, наше государство дало обратную реакцию на 24% из 100%. Так, согласно ранее указанному докладу, Россия «не отвечает в полной мере минимальным требованиям по ликвидации торговли людьми и не предпринимает значительных усилий в этом направлении, даже с учетом возможного влияния пандемии COVID-19». Как видится, статистика наглядно демонстрирует, что на сегодняшний день имеется огромная проблема осмысления направлений

деятельности государства и общества по минимизации уровня рабства в стране. Безусловно, это вызывает вопросы как в области социологии, так и в теории уголовного права.

Обратимся к теоретическому осмыслению понятия торговли людьми. Согласно ст. 127.1 Уголовного кодекса Российской Федерации (далее – УК РФ), под торговлей людьми понимаются «купля-продажа человека, иные сделки в отношении человека, а равно совершенные в целях его эксплуатации вербовка, перевозка, передача, укрывательство или получение». Под эксплуатацией, согласно примечанию, понимаются «использование занятия проституцией другими лицами и иные формы сексуальной эксплуатации, рабский труд (услуги), подневольное состояние». В международном уголовном законодательстве под торговлей людьми понимаются «осуществляемые в целях эксплуатации вербовку, перевозку, передачу, укрывательство или получение людей, путем угрозы силой или ее применения, или других форм принуждения, похищения, мошенничества, обмана, злоупотребления властью или уязвимостью положения, либо путем подкупа, в виде платежей или выгод, для получения согласия лица, контролирующего другое лицо». Такое определение дано в ст. За Протокола «О предупреждении и пресечении торговли людьми, особенно женщинами и детьми, и наказании за нее». При сопоставлении двух подходов можно отметить, что отечественным законодателем дана более широкая трактовка действиям, направленным на торговлю людьми, так как незаконной признается не только торговля, но и иные связанные с эксплуатацией действия, совершенные в отношении живого лица.

Для того чтобы обозначить и дать оценку проблемам, возникающим в правоприменительной деятельности, необходимо более детально раскрыть признаки состава преступления, связанного с торговлей людьми. Объектом преступного посягательства являются общественные отношения, обеспечивающие свободу личности и неприкосновенность человека. Дополнительным объектом будет выступать жизнь и здоровье человека, о чем свидетельствуют квалифицирующие признаки, указанные в ч. 2-3 статьи. В

аспекте уголовно-правовой науки будет рассматриваться именно физическая свобода личности, в том числе свобода передвижения и выбора места своего нахождения, что подтверждается разъяснениями Постановления Пленума Верховного Суда Российской Федерации (далее – ПП ВС РФ).

Объективная сторона преступления заключается в активном противоправном действии, связанном с эксплуатацией живого человека. Однако, учеными предлагается следующее широкое понимание этих действий: вербовка, которая, как правило, осуществляется путем подкупа, обмана, похищения, злоупотребления властью или зависимым положением жертвы, угрозы или иного вида принуждения, похищение, представляющее собой ограничение свободы передвижения человека, транспортировка, то есть переправка жертв торговли людьми от места покупки к месту эксплуатации, передача путем купли-продажи, обмена, дарения и т.п., эксплуатация, которая раскрывается в примечании к ст. 127.1 УК РФ.

Субъективная сторона всегда представляет собой умышленную форму вины, а субъектом выступает физическое вменяемое лицо, достигшее 16-летнего возраста, то есть субъект – общий.

Состав преступления – формальный, за исключением случаев, когда последствия прямо предусмотрены в диспозиции (например, п «а» ч. 3 ст. 127.1 УК РФ). Для того, чтобы преступление считалось оконченным, достаточно совершить хотя бы одно из перечисленных в ст. 127.1 УК РФ действий.

Существующая судебная практика свидетельствует о наличии проблем при квалификации по ст. 127.1 УК РФ. Зачастую торговля людьми сопряжена с иными преступлениями, например: вовлечение в занятие проституцией или принуждение к занятию проституцией (ст. 240 УК РФ), принуждение к изъятию органов или тканей человека для трансплантации (ст. 120 УК РФ), использование рабского труда (ст. 127.2 УК РФ), получение сексуальных услуг несовершеннолетнего (ст. 240.1 УК РФ), организация занятия проституцией (ст. 241 УК РФ), незаконное распространение порнографических материалов или предметов (ст. 242 УК РФ) и иные. Возможные вариации совокупностей связаны

с особыми целями анализируемого состава, для достижения которых в большинстве случаев совершается и торговля людьми, а именно: сексуальная эксплуатация, принудительный труд, вступление в брак, изъятие жизненно важных органов человека и т.д. В качестве результата на практике сотрудниками правоохранительных органов уголовные дела возбуждаются по смежным составам, расценивая торговлю в качестве способа совершения иного преступления.

В качестве подтверждения сказанного следует рассмотреть статистику с официального сайта Судебного департамента Верховного суда РФ, согласно которой в 2020-2022 году по ст. 126 УК РФ было осуждено примерно 1500 человек, по ст. 127 было осуждено примерно 950 человек, по ст. 240 было осуждено примерно 210 человек, по ст. 241 было осуждено примерно 920 человек, а по ст. 127.1 – 40 человек. При этом смежные составы закрепляют более мягкие по сравнению с санкцией ст. 127.1 УК РФ виды и размеры наказаний.

Также можно отметить проблему, связанную с классификацией признаков, образующих состав преступного деяния, предусмотренного ст. 127.1 УК РФ. В частности, образованию этой коллизии послужило издание ПП ВС РФ от 24 декабря 2019 г. № 58, указанного ранее. Так, в п. 12 были разделены объективные и субъективные признаки торговли людьми, исключив цель эксплуатации человека как обстоятельство, подлежащее доказыванию при совершении сделок купли-продажи и (или) иных сделок с человеком. В п. 14 постановления даются подробные разъяснения, позволяющие определить момент окончания торговли исходя из способа совершения преступления. Однако, Верховный Суд РФ ограничился определением классических действий, предусмотренных ч. 1 ст. 127.1 УК РФ, а как свидетельствует практика, проблемы возникают именно с определением момента фактической передачи и получения потерпевшего или момента получения согласия потерпевшего через определенные средства информации на осуществление деятельности, в целях которой осуществляется вербовка.

Сложности возникают с содержанием квалифицирующих признаков, предусмотренных ч. 2-3 ст. 127.1 УК РФ. В частности, речь идет о следующих открытых вопросах: какие из перечисленных в ч. 1 ст. 127.1 УК РФ действий могут быть совершены с перемещением жертвы через границу или с незаконным удержанием его за границей, какие последствия признаются «иными тяжкими», в чем выражается «опасный для жизни и здоровья многих людей» способ совершения преступления. Как видится, конкретизация указанных положений позволила бы правоприминителю более точно определять квалификацию событий преступления, а также внесла бы понимание относительно признаков разграничения смежных составов преступления.

Подобные статистические и квалификационные показатели свидетельствуют о высокой латентности анализируемого состава, а также недостаточной разработанности системы противодействия торговле людьми. Помимо этого, отсутствие реальной внутренней (а не внешней - мировой) статистики, которая бы демонстрировала масштаб проблемы, позволяет ошибочно утверждать о недостаточной распространенности торговли людьми в настоящее время. Исходя из вышеизложенного, представляется, что для разрешения существующих проблем, а также предотвращения самой торговли людьми, необходимо предпринять следующие шаги.

Первым важным шагом является усовершенствование программ по борьбе с торговлей людьми, реализуемых посредством межгосударственного сотрудничества, которое представляет собой одно из обязательных условий эффективного противодействия такому глобальному преступлению, как торговля людьми. Наиболее результативным сотрудничество будет при формировании единой уголовной политики между территориально близкими государствами, которые имеют общие социальные, исторические и правовые предпосылки, например СНГ или ШОС.

Одним из значимых решений СНГ стало принятие Межгосударственной программы совместных мер борьбы с преступностью на 2019-2023 годы, которая включает в себя мероприятия по противодействию трансграничной

преступности во всех формах ее проявления, в том числе по борьбе с торговлей людьми и незаконной миграцией. С учетом того, что программа действует до конца 2023 года, вскоре будут подведены итоги проведенных совместных мероприятий по реализации указанных в документе мер, а на основании полученных данных будут сформированы новые более оптимальные правовые инструменты.

Еще одним важным направлением деятельности является обновление и реализация новых разработок в национальной уголовной политике по борьбе с торговлей людьми. Помимо законодательной активности, представляется возможным рассмотреть создание единого координирующего органа по борьбе с торговлей. Кроме того, стоит рассмотреть вопрос о создании собственной федеральной программы по борьбе с торговлей людьми и налаженной системы учета совершенных преступлений, квалифицированных по ст. 127.1 УК РФ.

И, наконец, но не по значимости, немаловажным шагом станет увеличение охватов осведомленности граждан о современном состоянии торговли людьми и мерах борьбы с этим явлением. Бесспорно, в случае осведомленности общественности о реальности проблемы торговли людьми, равнодушные граждане смогут активно способствовать выявлению фактов таких преступных посягательств на стадиях их подготовки и планирования, а также покушения. В эпоху стремительного развития технологий и социальных сетей все большее значение приобретает степень информированности людей о текущих событиях, в том числе и о состоянии преступности в отдельном государстве, городе, районе. В качестве успешной реализации такого интернет-проекта можно привести программу «Голубое Сердце» («Blue Heart»), которая создана в целях информирования общественности о проблеме торговли людьми и вдохновляет тех, кто принимает решения, путем мобилизации политической поддержки для борьбы с преступниками.

Таким образом, торговля людьми является опасным международным преступлением, посягающим на свободу и личную неприкосновенность человека. Своевременное принятие соответствующих профилактических мер

позволит предотвратить возникновение благоприятной обстановки для дальнейшего развития преступного бизнеса, связанного с торговлей людьми.

СПИСОК ЛИТЕРАТУРЫ:

1. Global Report on Trafficking in Persons 2022 [Электронный ресурс]. – Режим доступа: https://www.unodc.org/documents/data_and_analysis/glotip/2022/GLOTiP_2022_web.pdf (дата обращения: 18.12.2023);
2. Уголовный кодекс Российской Федерации: Федеральный закон от 13 июня 1996 № 63-ФЗ (ред. от 27.11.2023) // СПС «КонсультантПлюс». – URL: https://www.consultant.ru/document/cons_doc_LAW_10699/;
3. Протокол о предупреждении и пресечении торговли людьми, особенно женщинами и детьми, и наказании за нее, дополняющий Конвенцию Организации Объединенных Наций против транснациональной организованной преступности: Принят резолюцией 55/25 Генеральной Ассамблеи от 15 ноября 2000 года [Электронный ресурс]. – Режим доступа: https://www.un.org/ru/documents/decl_conv/conventions/protocol1.shtml (дата обращения: 18.12.2023);
4. О судебной практике по делам о похищении человека, незаконном лишении свободы и торговле людьми: постановления Пленума Верховного Суда Российской Федерации от 24 декабря 2019 г. № 58 // СПС «КонсультантПлюс». – URL: https://www.consultant.ru/document/cons_doc_LAW_341379/;
5. Крючкова В. А., Татьяна А. В. Купля-продажа человека как признак объективной стороны торговли людьми // Модернизация российского общества и образования: новые экономические ориентиры, стратегии управления, вопросы правоприменения и подготовки кадров. 2022. С. 532;
6. Сводные статистические сведения о состоянии судимости в России за 2020-2022 гг. [Электронный ресурс]. – Режим доступа: <http://www.cdep.ru/?id=79> (дата обращения: 18.12.2023);
7. Скритенко Н.Ю. Уголовная ответственность за похищение человека, незаконное лишение свободы и торговлю людьми: законодательное регулирование и практика применения // Рос. юстиция. 2020. № 11. С. 21-24;
8. Blue Heart Campaign [Электронный ресурс]. – Режим доступа: <https://www.unodc.org/unodc/en/blueheart/> (дата обращения: 19.12.2023);

9. Приговор Красноармейского районного суда города Волгограда от 31 октября 2022 г. по делу № 1-24/2022 // СПС «КонсультантПлюс»;
10. Апелляционное определение Ростовского областного суда от 9 июня 2022 г. по делу № 22-3535/2022 // СПС «КонсультантПлюс»

Khropal S.A., Zhilina V.A., Vasiliev A.M.

Khropal S.A.

Kuban State University
(Krasnodar, Russia)

Zhilina V.A.

Kuban State University
(Krasnodar, Russia)

Vasiliev A.M.

Kuban State University
(Krasnodar, Russia)

HUMAN TRAFFICKING: CURRENT ISSUES OF LEGAL REGULATION IN RUSSIAN CRIMINAL LEGISLATION

Abstract: this paper presents the current state of such a global phenomenon as human trafficking. The approach of the domestic legislator to understanding the signs of the corpus delicti is analyzed, the problems arising in the field of law enforcement, as well as potential measures to counteract the commission of a crime are indicated.

Keywords: human trafficking, legislation, qualifications, kidnapping, related compounds.

УДК 341

Циглер Н.И.

студент бакалавриата

Белгородский государственный национальный

исследовательский университет

(г. Белгород, Россия)

МЕЖДУНАРОДНОЕ ГУМАНИТАРНОЕ ПРАВО ИСТОРИЯ И СОВРЕМЕННОСТЬ

***Аннотация:** данная статья посвящена изучению международного гуманитарного права. В данной статье кратко рассмотрена история зарождения гуманитарного права, его источникам и влиянию. Особое внимание уделяется Женевской конвенции как ядру современного гуманитарного права. Оцениваются современное состояние и главные вызовы, с которыми сталкивается международное гуманитарное право на современном этапе своего развития.*

***Ключевые слова:** международное гуманитарное право, Женевские конвенции.*

1. История современного международного гуманитарного права.

Те или иные отличительные черты справедливой войны начали появляться еще в глубокой древности, тогда же начали формироваться и свои прообразы гуманитарного права. Когда конфликты между племенами и кланами не стремились к полному истреблению оппонента, складывались определенные правила, направленные на снижение жестокости столкновений. Эти ранние принципы и понятия, смягчающие последствия военных столкновений, можно обнаружить в истории культур самых разных цивилизаций. Свои черты концепция гуманного ведения войны находит в «Махабхарате» в Индии, в Коране, Библии и пр. древних литературных источниках или источниках права. В средневековье гуманитарное право продолжало по большей части выражаться именно в этих источниках. Создавались некоторые специфические ответвления,

такие как рыцарские кодексы - неформальные правила поведения на войне для представителей некоторых сословий. Эти кодексы были распространены в Европе и вводили строгие нормы для сражений, что было выгодно самим рыцарям и служило предшественником современных гуманитарных правил в военное время.

История также знает и международно-правовые соглашения о защите жертв войны. Однако до середины XIX века все соглашения такого рода носили ситуативный характер. На самом деле, это были чисто военные соглашения, действительные лишь по ходу военных действий, не имея постоянной юридической силы.

Однако уже в Новое время настали коренные изменения в области гуманитарного права, его всеобъемлющего распространения и институционализации. Связаны такие преобразования в первую очередь с именем известного швейцарского предпринимателя и общественного деятеля Анри Дюнана.

В 1859 году началась Австро-итало-французская война, более известная как Вторая война за независимость Италии. Анри Дюнан, будучи предпринимателем, планировал встречу с французским императором Наполеоном Третьим по вопросу ведения дел в Алжире. Наполеон в это время находился с армией в Ломбардии, в северной Италии, там же 24 июня и состоялось главное сражение этой войны – битва при Сольферино. Дюнан, прибыв на место после сражения, запечатлел ужасную картину его исхода. По итогам битвы, было ранено или убито более 40 тысяч человек, но что еще более ужасно, так это отсутствие какого-либо ухода за ранеными, которые остались лежать и погибать на месте сражения. Это до глубины души поразило Дюнана, и он, позабыв об изначальной цели поездки, организовал местных жителей для помощи всем раненым, оставшимся на поле битвы. Еще на три дня Дюнан остался у Сольферино. После возвращения в Женеву, он пишет книгу «Воспоминание о битве при Сольферино». Дюнан ставит перед собой цель как можно больше помогать людям, оказавшемся в ситуациях, подобных той, что

произошла при Сольферино. В 1863 году, совместно с юристом и председателем Женевского общества публичного благосостояния Густавом Мюанье, а также еще несколькими влиятельными людьми, составившими т.н. «комитет пяти», Дюнан создает «Международный комитет Красного Креста» (МККК). Именно эта организация стала тем связующим звеном, которая способствовала дальнейшему развитию гуманитарного права уже на национальном и наднациональном уровне.

Благодаря усилиям этой новообразованной организации, следующий, 1864 год, ознаменовался значительным событием в области развития полноценного международного гуманитарного права. Двенадцать государств собрались на международную конференцию, которая состоялась в Женеве. Этот исторический момент произошел 22 августа, когда была принята Конвенция, направленная на улучшение судьбы раненых и больных солдат на полях сражений. Этот документ является фундаментальным в области современного гуманитарного права, он заложил основы для его развития, став первым шагом к защите жертв военных конфликтов.

В дальнейшем, осознание важности защиты прав человека во время военных действий только усиливалось. Мировое сообщество продолжало совершенствовать и расширять положения конвенции 1864 года. В 1899 г. в Гааге была подписана Конвенция о применении начал Женевской конвенции 1864 г. к морской войне. В 1906 г. положения Конвенции 1864 г. были усовершенствованы и дополнены, что позволило более эффективно защищать права и интересы пострадавших в ходе военных действий. Эти изменения и дополнения отражали растущее стремление международного сообщества к укреплению гуманитарного права и обеспечению достойного обращения с жертвами войн. С каждым годом, с каждым новым конфликтом, мировое сообщество все больше осознавало необходимость защиты тех, кто страдает от военных действий, и продолжало развивать правовые механизмы для их защиты.

Начало двадцатого века также ознаменовалось масштабными изменениями и дополнениями в развитии международного гуманитарного права. В 1907 году в Гааге была подписана конвенция, установившая критерии разделения участников военных конфликтов, которое проходило по линии комбатантов и нонкомбатантов. Теперь далеко не все участники военных конфликтов признавались законными военными целями, которыми согласно этой конвенции, являлись комбатанты. Нонкомбатанты же являются лицами, не принимающими участие в боевых действиях напрямую, т.е. обслуживающий персонал. Не менее важной эта конвенция была в контексте статуса военнопленных, поскольку согласно ее положениям, солдату, попавшему в плен, предоставлялось право на получение статуса военнопленного, что гарантировало для него особое обращение.

Две мировые войны, случившиеся в 1914 г. - 1918гг. и 1939 г. - 1945гг., оказали серьезнейшее влияние на дальнейшее развитие международного гуманитарного права. Несмотря на его институционализацию и закрепление почти всеми государствами мира в начале 20-го века, это не остановило страны от его нарушений в ходе двух глобальных конфликтов. Они продемонстрировали миру свои ужасающие последствия для гражданского населения, а также недопустимые условия, в которых оказались военнопленные, раненые и больные. Эти события подчеркнули необходимость более строгих мер защиты. В ответ на масштабные жестокости и гуманитарные кризисы, вызванные этими войнами, в 1949 году были приняты четыре Женевские конвенции о защите жертв войны, а также Конвенция о защите гражданского населения во время войны (1949).

Женевские конвенции 1949 г., насчитывающие порядка 400 статей, представляют собой явление по-настоящему исторического значения. Принятие Женевских конвенций стало вехой в истории международного права, устанавливая новые стандарты в области гуманизации такого ужасного феномена как война. Эти конвенции продолжают оставаться фундаментом для защиты прав человека и жертв военных конфликтов до сих пор, и служат

напоминанием о трагических уроках прошлого, которые необходимо помнить, чтобы стремиться к более мирному и справедливому миру.

На данный момент международное гуманитарное право развивается в двух ключевых направлениях. Одно из них касается установления четких ограничений на методы и средства ведения войны. Оно включает в себя правила относительно использования определенных видов оружия, а также методов и военной тактики, которые призваны минимизировать жертвы и избежать ненужного разрушения. Начало этому направлению было положено Гаагскими конвенциями 1899 и 1907 г., и оно получило наименование «Гаагское право». В дальнейшем оно дополнялось новыми договорённостями, запрещающими владение или распространение разными видами оружия. Зачастую это касалось оружия массового уничтожения (ОМУ). Примерами таких договорённости могут служить Договор о нераспространении ядерного оружия 1968г. (ДНЯО), Конвенция о запрещении биологического и токсинного оружия 1975г (КБТО), Конвенция о запрещении химического оружия 1993 (КЗХО) и т.д. Помимо оружия массового уничтожения, предпринимаются попытки ограничения обычных видов вооружений, например Конвенция о запрете противопехотных мин 1997г. или Конвенция по кассетным боеприпасам 2008г. Однако, в отличие от ОМУ, попытки ограничения распространения обычных вооружений наталкиваются на гораздо большие трудности и препятствия на своем пути, что вызвано нежеланием многих государств отказываться от обладания или использования таких видов вооружений. Тем не менее, важно, что международным сообществом предпринимаются попытки по их ограничению.

Второе направление современного международного гуманитарного права основывается на вышеупомянутых Женевских конвенциях 1949 г. и их дополнительных протоколах, принятых в 1977 году. Они образуют то, что сегодня известно как «Женевское право». Оно играет критически важную роль в обеспечении гуманного обращения с жертвами войны. Важно отметить, что принципы «Женевского права» имеют статус императивных международных норм, т.е. ни одна сторона, подписавшая Женевские конвенции, не может

отказаться от их соблюдения, даже если противоположная сторона их не выполняет. Государство может выйти из конвенций только в случае нахождения в состоянии мира, в ходе же вооруженных конфликтов они не могут быть денонсированы.

На положениях Женевских конвенций и их истории по отдельности стоит остановиться подробнее.

2. Источнико-правовые основы современного международного гуманитарного права. Женевские конвенции.

4 Женевских конвенции, как уже было упомянуто выше, были приняты в 1949 после окончания Второй мировой войны.

В Первой из них были зафиксированы права раненых и больных во время боевых действий на суше. Является конечным документом ранее принимавшихся конвенциях о раненых и больных (1864, 1906 и 1929 гг.). В ней были рассмотрены права раненых и больных, а также людей, ухаживающих за ними. Были признаны отличительные эмблемы. Также были 2 приложения к ней касающиеся создания санитарных зон и идентификации медиков.

Во второй Женевской конвенции защищались помимо раненых и больных ещё и военнослужащие потерпевшие кораблекрушение. Фактически заменила собой Гаагскую конвенцию 1907 г.

Третья Женевская конвенция фиксировала отношение к военнопленным. Был расширен круг лиц имеющих статус военнопленных. Были улучшены и четко определены их условия содержания.

Четвёртая конвенция в первые определяла статус и предоставила защиту на оккупированной территории. Это произошло из-за ужасных преступлений, совершённых во время Второй мировой войны.

По состоянию на 1998 год участниками Женевских конвенций 1949 года являются 188 государств.

Суть всех конвенций можно подвести под четыре фундаментальных принципа международного гуманитарного права: Госпитали и медицинский персонал в зонах военных действий должны быть защищены от нападений,

раненым, которые больше не способны к ведению военных действий, должна быть оказана медицинская помощь, гуманное обращение с военнопленными, воюющие стороны обязаны защищать гражданское население.

В заключение, Женевские конвенции являются фундаментальным инструментом в области защиты прав человека во время военных конфликтов. Они не только ограничивают бесчеловечные практики в военное время, но и подчеркивают общечеловеческие ценности, которые должны сохраняться даже в самые тяжелые времена. Их роль и значимость не уменьшаются с течением времени, а наоборот, становятся только более актуальными в свете новых вызовов и угроз общемировой стабильности.

3. Современное состояние и перспективы международного гуманитарного права

В современную эпоху, несмотря на общую гуманизацию норм и обычаев ведения войны, а также запрета многих видов вооружений, сохраняется очень много вызовов и угроз, с которыми сталкивается международное гуманитарное право. Особенно тревожной является тенденция к увеличению продолжительности современных военных конфликтов, которая имеет место быть в последние десятилетия и проявляется в самых разных точках планеты. Такие конфликты как Югославия, Ирак, Палестина, Сирия, Украина могут тянуться десятки лет, что оказывает разрушительное воздействие на гражданскую инфраструктуру и мирное население, делая жизнь простых людей в зоне боевых действий подчас невыносимой, и что самое печальное, такие условия могут растягиваться на долгие годы. Усложняет ситуацию и урбанизация вооруженных конфликтов в силу роста численности городов в современную постиндустриальную эпоху. Большая часть современных вооружённых конфликтов ведется зачастую в городских урбанизированных зонах, что приводит к многотысячным жертвам среди мирного населения, примерами этого являются трагичные события в Алеппо 2016г. или в Газе 2023г. Отдельно стоит отметить проблему развития новых технологии ведения боевых действий и проблемы при соблюдении конвенций по запрету обычных

видов вооружений. Такие технологии, как дроны, термобарические боеприпасы и т.д. имеют широкий потенциал для применения, и далеко не всегда оно соответствует гуманным принципам ведения боевых действий. Однако на данный момент отсутствуют какие-либо конвенции, которые хоть как-то ограничивают или регламентируют применение таких родов оружия. Помимо новых видов, существует и проблема относительно регулирования уже традиционных вооружений. Особенно показателен в этом случае пример кассетных и разрывных боеприпасов, а также фосфорных и пр. видов разрывных бомб. Несмотря на существование конвенций, запрещающих эти вооружения, имеет место быть множество случаев его применения в самых разных вооруженных конфликтах по всему земному шару последних лет, начиная от Афганистана, и заканчивая Йеменом и Сектором Газа. Трудности для современного гуманитарного права создает и такой фактор, как негосударственные вооруженные группы, которые зачастую не соблюдают какие-либо положения и нормы. Такие организации как ИГИЛ, Аль-Каида, ХАМАС открыто игнорируют принципы ведения войны, отчего боевые действия с их участием приобретают особенно жестокий и кровавый характер. Также организации подобного рода могут прибегать к террористическим методам, а также намеренным силовым акциям против мирного населения и нонкомбатантов. Однако стоит отметить, что не только негосударственные террористические группы прибегают к таким методам ведения войны. Некоторые государства в конфликтах последних десятилетий в том числе замечены в несоблюдении протоколов конвенций Женевского и Гаагского права, примером этого могут послужить трагичные события в Руанде в 1994 г, события в Югославии в 90-х-00-х гг., современные события в Секторе Газа. Несмотря на то, что по большей части такие действия не остаются незамеченными, и лица или государства, их спровоцировавшие, находят свое наказание на международно-правовом уровне, тем не менее это весьма печальный и показательный факт, который демонстрирует то, что у международного

гуманитарного права еще есть области для дальнейшего развития своей нормативно-правовой базы.

Таким образом, можно выделить следующие основные угрозы и вызовы, с которым сталкивается современное международное гуманитарное право.

Потребности гражданского населения во время все более продолжительных вооруженных конфликтов.

Урбанизация вооруженных конфликтов.

Новые технологии ведения военных действий.

Негосударственные вооруженные группы, терроризм.

Нарушение МГП со стороны государственных военных структур разных государств.

СПИСОК ЛИТЕРАТУРЫ:

1. Асеев Игорь Анатольевич, Каримов Рим Римович, Каримова Гузель Юрисовна НЕКОТОРЫЕ АСПЕКТЫ РАЗВИТИЯ МЕЖДУНАРОДНОГО ГУМАНИТАРНОГО ПРАВА // Аграрное и земельное право. 2022. №11 (215). URL: <https://cyberleninka.ru/article/n/nekotorye-aspekty-razvitiya-mezhdunarodnogo-gumanitarnogo-prava> (дата обращения: 24.12.2023);
2. Баллыева Дурли ИСТОЧНИКИ И СУБЪЕКТЫ МЕЖДУНАРОДНОГО ГУМАНИТАРНОГО ПРАВА // Всемирный ученый. 2023. №8. URL: <https://cyberleninka.ru/article/n/istochniki-i-subekty-mezhdunarodnogo-gumanitarnogo-prava> (дата обращения: 24.12.2023);
3. История Красного Креста // Российский Красный Крест URL: https://www.redcross.ru/international_movements/history/ (дата обращения: 24.12.2023);
4. Международное гуманитарное право и вызовы современных вооруженных конфликтов // Сайт Международного Комитета Красного Креста URL: <https://www.icrc.org/ru/document/mezhdunarodnoe-gumanitarnoe-pravo-i-vyzovu-sovremennyh-vooruzhennyh-konfliktov-0> (дата обращения: 24.12.2023);

-
5. Толочко, О.Н. Международное гуманитарное право: Учеб. пособие. / О.Н. Толочко. – Гродно: ГрГУ, 2003. – 88 с;
6. Ореховский В. О. Возникновение и развитие международного гуманитарного права (до середины 60-х гг. XIX в.) // ЕГИ. 2014. №2 (4). URL: <https://cyberleninka.ru/article/n/vozniknovenie-i-razvitie-mezhhdunarodnogo-gumanitarnogo-prava-do-serediny-60-h-gg-xix-v> (дата обращения: 24.12.2023)

Tsigler N.I.

Belgorod State National Research University
(Belgorod, Russia)

**INTERNATIONAL HUMANITARIAN
LAW HISTORY AND MODERNITY**

***Abstract:** this article is devoted to the study of international humanitarian law. This article briefly examines the history of the origin of humanitarian law, its sources and influence. Special attention is paid to the Geneva Convention as the core of modern humanitarian law. The current state and the main challenges faced by international humanitarian law at the current stage of its development are assessed.*

***Keywords:** international humanitarian law, Geneva Conventions, peace.*

УДК 343.9

Чичинин Д.А.

студент

Институт истории и права

Хакасский государственный университет им. Н.Ф. Катанова

(г. Абакан, Россия)

НЕФОРМАЛЬНЫЕ ОБЩЕСТВЕННЫЕ ОБЪЕДИНЕНИЯ И ПРИЧИНЫ ИХ ВОЗНИКНОВЕНИЯ

Аннотация: статья посвящена неформальным общественным объединениям и причинам их возникновения.

Ключевые слова: предпосылки, причины, молодежные движения, неформальные объединения.

Современная социально-политическая ситуация в России привела к росту неформальных общественных объединений и, некоторые из которых носят весьма противообщественный характер. В связи с этим трудно переоценить важность систематического изучения общественных объединений.

Следует сказать, что формальной обычно называют определенную социальную группу, которая имеет юридический статус и относится к социальному институту или организации, где положение отдельно взятых членов строго регламентировано правилами и законами, представленными в официальных источниках. Если же взять неформальные общественные объединения, то можно сказать, что ничего из вышперечисленного они не имеют.

Рассмотрим причины возникновения неформальных общественных объединений. К ним относятся: вызов обществу, непонимания в семья, отстранение от общества, потребность самоутвердиться, привлечь к себе внимание, влияние запада, религиозные взгляды, отсутствие цели в жизни,

подражание кумирам неформальных объединений, возрастные предпочтения и увлечения, влияние криминальных структур, хулиганство.

Неформальные объединения появились достаточно давно, они не являются нововведением наших дней. Однако можно сказать, что состав и цели неформальных общественных объединений за последнее десятилетие совершили качественный скачок вперед. Если в советский период основные цели и требования, выдвигаемые членами неформальных социальных групп к обществу, были в основном политическими, то на современном этапе развития большинство этих целей носит аполитичный характер [1]. В настоящее время основные цели и требования затрагивают все стороны жизни общества: социальные и экономические отношения, мировоззрение людей, культуру и религию, образ жизни.

Неформальные движения в России можно определить как альянс организаций самой разной социальной и политической направленности, большинство из которых руководствуется осознанием себя частью целого и традициями демократической и либеральной мысли. Через свою деятельность неформальные объединения раскрывают разнообразные интересы граждан, входящих в их состав и имеющих основу для активной жизни.

Основные признаки неформальных общественных движений таковы:

1) Добровольное участие. Участие в неформальных организациях является добровольным. Люди вступают в эти организации по собственному желанию и интересу, а не по обязанности или назначению.

2) Отсутствие формальных правил и процедур. В неформальных организациях нет строгих правил и процедур, как в формальных организациях. Вместо этого они основаны на взаимодействии и доверии между членами группы.

3) Цели и интересы. Неформальные организации создаются для достижения конкретных целей или решения конкретных проблем. Члены группы объединяются вокруг общих интересов и работают над достижением общей цели [2].

Неформальные общественные объединения подразделяются по характеру направленности своей деятельности на реформаторские и консервативные, революционные и контрреволюционные, национально демократические, общедемократические, экологические. 1) По сферам деятельности: экономические, социальные, национальные, интернациональные, религиозные, научные, просветительские и др. 2). По областям функционирования: областные, региональные, общегосударственные, международные, осуществляющие деятельность в парламенте (фракции и другие объединения депутатов), внутри структур управления, в системе учебных и научных учреждений, в религиозной среде. 3) По формам происхождения: стихийные и создаваемые сознательно, 4) По способам организации: клубы, ассоциации, объединения, союзы [3],

В общем и целом, можно сказать, что формирование неформальных объединений всех видов полностью зависит от устремлений людей, на которых они опираются. Положение неформальных объединений таково, что они одновременно дополняют и противопоставляют себя организованным объединениям. Некоторые из этих неформальных объединений занимаются защитой окружающей среды от загрязнения и разрушения, сохранением памятников культуры и архитектуры, заботой об инвалидах и пожилых людях, борьбой с коррупцией и так далее. Однако неформальные общественные организации могут не только положительно влиять на социально-экономическую ситуацию в стране, но и стать дестабилизирующим фактором для страны, демонстрируя абсолютно критическое отношение к правоохранительным органам и открыто выступая против власти. Так, согласно статистике, деятельность многих неформальных общественных объединений осуществляется в пределах правовых и моральных норм, однако для 7–10% таких групп характерен антиобщественный характер [4].

Быстрому росту неформальных объединений способствовали их основатели и снятие ограничений во многих странах. Как отмечалось выше, многие неформальные общественные движения со временем претерпели свои собственные изменения. Характер этих изменений во многом зависит не только

от деятельности неформальных групп, но и от того, осуждают или поддерживают их граждане государства. Особенностью современных неформальных общественных движений и организаций является то, что они либо напрямую связаны с общественно-политической сферой, либо косвенно влияют на качество политической системы.

Формирование неформальных молодежных движений и объединений и их бурное развитие показали, что существуют проблемы, противоречия и серьезные недостатки в удовлетворении интересов и потребностей общества, и что эти возникающие организации пытаются ответить на эту проблему, дополняя и стабилизируя все важные аспекты своей деятельностью [5].

Исходя из вышесказанного, можно сделать вывод, существует множество неформальных молодежных организаций со своей структурой, идеологией и принципами работы. Многие из них неагрессивны, то есть безопасны для общества, но есть и организации, деятельность которых требует постоянного контроля со стороны правоохранительных органов. Профилактика преступлений деятельности неформальных общественных объединений – важнейшее направление деятельности государства. Эффективная борьба с преступной деятельностью неформальных молодежных объединений требует целенаправленной профилактики возникновения таких организаций и устранения коренных причин, порождающих такие организации и способствующих их росту в стране. Именно от такого опережения, предупреждения и оперативного пресечения криминальной ситуации сегодня многое зависит в сфере предупреждения преступлений, совершаемых неформальными молодежными объединениями.

СПИСОК ЛИТЕРАТУРЫ:

1. Новые социальные движения в России / Л. А. Гордон. – М., 2013. – 188 с.;
2. Громов Д. И. Изучение молодежных субкультур России: современное состояние и проблемы // Этнографическое обозрение. – 2008. – № 1. – С. 3–7;

3. Димитров Р. С. Организация, движение, институт. Общественные самодеятельные движения: проблемы и перспективы / Р. Димитров. – М.: Логос, 2010. – 210 с.;
4. Здравомыслова Е. Б. Парадигмы и модели социологии общественных движений. Социология общественных движений: концептуальные модели исследования / Е. Б. Здравомыслова. М.: Наука, 2012. – 172 с.;
5. Косарецкая С.В. Неформальные объединения молодежи: профилактика асоциального поведения / С.В. Косарецкая. – Санкт-Петербург: Издательство КАРО, 2006–400 с.

Chichinin D.A.

Khakass State University

(Abakan, Russia)

INFORMAL PUBLIC ASSOCIATIONS AND THEIR CAUSES

Abstract: the article is devoted to informal public associations and the reasons for their emergence.

Keywords: prerequisites, causes, youth movements, informal associations.

УДК 343.1

Шутюк Д.В.

магистрант,

Государственный университет просвещения

(г. Мытищи, Россия)

НОРМАТИВНО-ПРАВОВЫЕ ХАРАКТЕРИСТИКИ В ОПЕРАТИВНО-РОЗЫСКНОЙ ДЕЯТЕЛЬНОСТИ

Аннотация: в данной статье исследуется легальное определение понятия «оперативно-розыскная деятельность». Автор констатирует тот факт, что законодатель не раскрыл содержание некоторых признаков исследуемого понятия и раскрывает их содержание на основании комплексного анализа действующего оперативно-розыскного законодательства и научных трудов, посвященных данной тематике.

Ключевые слова: оперативно-розыскная деятельность, оперативно-розыскные мероприятия, субъектный состав, государственная тайна.

Основу нормативно-правового регулирования в сфере осуществления оперативно-розыскной деятельности (далее по тексту – ОРД) составляет Федеральный закон от 12.08.1995 № 144-ФЗ «Об оперативно-розыскной деятельности» (далее по тексту – Федеральный закон № 144) [1]. Здесь же закреплено и определение понятия «оперативно-розыскная деятельность». Так, из содержания ст. 1 Федерального закона № 144 следует, что под ОРД следует понимать «вид деятельности, осуществляемой гласно и негласно оперативными подразделениями государственных органов, уполномоченных на то настоящим Федеральным законом в пределах их полномочий посредством проведения оперативно-розыскных мероприятий в целях защиты жизни, здоровья, прав и свобод человека и гражданина, собственности, обеспечения безопасности общества и государства от преступных посягательств».

Анализ данного определения позволяет определить и основные признаки ОРД, к числу которых, соответственно, необходимо отнести следующие.

1. ОРД есть совокупность оперативно-розыскных мероприятий. В действующем законодательстве определение «оперативно-розыскное мероприятие» отсутствует. Поскольку ОРД осуществляется посредством проведения ОРМ, можно заключить, что их суть практически тождественна, за исключением того, что соотносятся между собой они как целое (ОРД) и его часть (ОРМ) [3, С. 82]. При этом само ОРМ есть совокупность (комплекс) определенных действий, что наглядно может быть продемонстрировано на примере такого ОРМ как «опрос», для проведения которого субъектом ОРД должны быть совершены следующие действия:

- вынести решение о проведении опроса,
- подготовиться к проведению опроса (в частности, сформулировать задачи проведения опроса, определить состав сведений, которые необходимо выяснить в процессе проведения опроса, определить круг опрашиваемых лиц, выбрать место, время и обстановку проведения опроса, разработать основные вопросы, которые будут заданы опрашиваемым лицам, а также тактику проведения опроса и т.д.),
- провести опрос (т.е. буквально задать вопросы),
- зафиксировать и оформить результаты опроса.

В данном случае нами был рассмотрен комплекс действий лишь при проведении опроса, который, в свою очередь, является, пожалуй, одним из самых простых ОРМ. Наиболее сложные ОРМ (например, такие как проверочная закупка или оперативное внедрение) подразумевают необходимость осуществления наибольшего объема различных действий.

2. ОРД осуществляется лишь специально уполномоченными на то субъектами. Никакие другие субъекты не могут осуществлять ОРД ни на основании закона, ни на основании каких-либо отдельных поручений. Перечень государственных органов, уполномоченных отечественным законодателем на

осуществление ОРД, закреплён в ст. 13 Федерального закона № 144. Изменения в данный перечень могут быть внесены исключительно посредством принятия соответствующего федерального закона. В содержание указанной статьи неоднократно вносились изменения, в связи с чем перечень государственных органов, уполномоченных на проведение ОРМ, постоянно видоизменялся. Соответственно, перечень субъектов ОРД не является постоянным и неизменным.

Каких-либо проблем при определении субъектного состава проведения ОРМ, как правило, не возникает, поскольку для этого достаточно обратиться к содержанию вышеуказанной статьи. Между тем, в последние годы свое развитие получила деятельность частных охранных организаций и частных детективов, чьи действия внешне могут быть очень схожи с ОРМ. В данном случае следует учитывать тот факт, что на деятельности таких частных субъектов положения Федерального закона № 144 не распространяются, в связи с чем проводимые ими мероприятия не приобретают статус ОРМ. Аналогичное правило действует и в отношении других государственных органов, чьи отдельные действия также могут внешне напоминать ОРМ. Например, наведение судом или прокурором справок о чем-либо не будет считаться ОРМ, предусмотренным п. 2 ст. 6 Федерального закона № 144.

3. ОРД осуществляется строго в соответствии с регламентированными целями и задачами [4, С. 100]. Цель осуществления ОРД определена в ст. 1 Федерального закона № 144, а задачи ее осуществления – в ст. 2 этого же нормативно-правового акта.

4. Для осуществления ОРД необходимо наличие определенных оснований и условий. Основания и условия осуществления ОРД регламентированы положениями ст.ст. 7-8 Федерального закона № 144. Следует лишь отметить, что это наиболее детально регламентированные составляющие ОРМ, которые, в отличие от других составляющих (например, тактики проведения ОРМ) напрямую регламентированы положениями отечественного законодательства.

5. ОРД может осуществляться как гласно, так и негласно. Негласный характер ОРД необходим для сближения субъектов ОРД с криминальными структурами, что позволяет получать наиболее ценную для раскрытия и расследования преступлений информацию [2, С. 141]. Кроме того, отдельные ОРМ (например, оперативное внедрение) сами по себе подразумевают негласность, поскольку в противном случае их проведение будет невозможно.

6. Сведения об отдельных аспектах осуществления ОРД могут составлять государственную тайну. К числу таких сведений, как следует из содержания ч. 1 ст. 12 Федерального закона № 144, относятся: тактика и организация проведения ОРМ, сведения об используемых в процессе проведения негласных ОРМ методах, средствах и силах, о планах проведения таких ОРМ, их результатах и пр.

Основанием для рассекречивания данных сведений является постановление руководителя органа, проводившего соответствующие ОРМ. Более того, для разглашения некоторых их числа перечисленных сведений необходимо согласие лиц, чьи права они затрагивают (например, для разглашения сведений о конфидентах необходимо их согласие).

Подводя итог, необходимо отметить, что легальное определение понятия «оперативно-розыскная деятельность», закрепленное в ст. 1 Федерального закона № 144, отражает все ключевые признаки, в действительности присущие данной деятельности. Несмотря на то, что содержание признаков ОРД не определено непосредственно в законе, оно может быть установлено на основании комплексного анализа положений оперативно-розыскного законодательства.

СПИСОК ЛИТЕРАТУРЫ:

1. Федеральный закон от 12.08.1995 № 144-ФЗ «Об оперативно-розыскной деятельности» (ред. от 19.12.2022) // Собрание законодательства Российской Федерации. – 1995. – № 33. – Ст. 3349;

-
2. Варданян, Х. А. Понятие и признаки оперативно-розыскной деятельности / Х. А. Варданян // Моя профессиональная карьера. – 2020. – Т. 2. – № 18. – С. 140-144;
 3. Напханенко, И. П. К вопросу об определении понятия оперативно-розыскного мероприятия / И. П. Напханенко, Е. Н. Билоус, А. В. Федоров // Юристъ-Правоведъ. – 2016. – № 3 (76). – С. 81-85;
 4. Правовая регламентация оперативно-розыскных мероприятий. Лекция / С. И. Захарцев, В. А. Вихров, Н. О. Кирюшкина, В. П. Сальников // Юридическая наука: история и современность. – 2018. – № 5. – С. 98-135.

Shutyuk D.V.

State University of Education

(Mytishchi, Russia)

REGULATORY AND LEGAL CHARACTERISTICS IN OPERATIONAL INVESTIGATIVE ACTIVITIES

***Abstract:** this article examines the legal definition of the concept of "operational investigative activity". The author states the fact that the legislator did not disclose the content of some features of the concept under study and reveals their content on the basis of a comprehensive analysis of the current operational investigative legislation and scientific works devoted to this topic.*

***Keywords:** operational investigative activities, operational investigative measures, subject composition, state secret.*

УДК 343.1

Шутюк Д.В.

магистрант,

Государственный университет просвещения

(г. Мытищи, Россия)

СПЕЦИФИКА И РОЛЬ ОПЕРАТИВНО-РОЗЫСКНОЙ ДЕЯТЕЛЬНОСТИ

Аннотация: в условиях современности оперативно-розыскная деятельность выступает в качестве неотъемлемого звена функционирования системы правоохранительных органов и играет определяющую роль в расследовании преступлений. Ее целью является получение и анализ оперативной информации, что ориентировано на предотвращение и пресечение преступных деяний, а также выявление и задержание лиц. При этом предусматривается весьма обширный спектр методов и средств, применяемых в целях сбора и проверки сведений, раскрытия преступлений и обеспечения безопасности общества. В данной статье автором будут рассмотрены основные аспекты, подчёркивающие весьма значимую роль ОРД в поддержании правопорядка.

Ключевые слова: оперативно-розыскная деятельность, правоохранительный орган, преступление, преступность, расследование.

По своей сущности оперативно-розыскная деятельность (ОРД) является комплексом мероприятий и действий, проводимых правоохранительными органами с целью получения требуемой информации касательно преступных деяний, их раскрытия, а также предотвращения [1]. Среди современных исследователей высок интерес к проблематике анализа роли и функционала ОРД.

Важно подчеркнуть, что рассматриваемая нами деятельность осуществляется специальными службами: речь идёт о полиции, Федеральной службе безопасности (ФСБ), Главном управлении по борьбе с организованной преступностью и прочих специализированных структурах. В качестве базового целевого ориентира выступает сбор, анализ и систематизация оперативных

информационных данных, которые позволяют выявить преступников, раскрыть совершаемые правонарушения преступного характера и предупредить возможные их проявления в будущем.

Анализируя роль рассматриваемый нами деятельности в процессе расследования представляется целесообразным обратить особое внимание на следующие аспекты, выделяемые Л.В. Бжихатловой [2]:

- сбор оперативной информации,
- оценка и систематизация полученных сведений,
- установление фактов касательно преступного деяния,
- содействие в аресте,
- комплекс профилактических действий.

Так, в рамках ОРД осуществляется сбор информации на предмет преступлений, их участниках, методах их совершения, а также о потенциальных правонарушениях, которые могут быть содеяны в перспективе. Соответствующие сведения играют ключевую роль на последующих этапах расследования, предоставляют возможность обнаружить преступников и зафиксировать их местонахождение.

В ходе оперативно-розыскной деятельности предусматривается проведение анализа собранных информационных материалов, выявляются связи между преступниками и группировками, определяется их иерархия и воздействие на преступное деяние. Это позволяет сформировать полную, целостную и достаточно детализированную картину и направить в дальнейшем следствие в нужное русло.

Анализируемая нами деятельность помогает установить факты преступления, при этом упор делается на оперативные данные и доказательства, собираемые в ходе расследования. Как отмечают Р.М. Набиев, Х.Г. Дациева, акцентируется внимание на:

- идентификации преступников,
- установлении их местонахождения,
- исследовании следов,

- иных необходимых мероприятиях [3].

В процессе ОРД активно поддерживается участие в операциях по задержанию лиц, обеспечивается содействие силам безопасности, предотвращаются попытки скрыться либо совершить новые преступные деяния. Благодаря быстро полученной информации, предоставляемой в рамках анализируемой деятельности, полиция и прочие органы правоохранительной системы имеют возможность эффективно подготавливать и проводить задержания.

Уместно особо подчеркнуть, что ОРД не только помогает раскрыть совершенные преступления, но и предупреждать их. За счёт оперативных сведений можно срывать планы злоумышленников и нейтрализовать группировки.

В нынешних условиях оперативно-розыскная деятельность сопровождается множеством проблем, которые весомо затрудняют ее, что негативным образом отражается на результативности расследования преступных деяний. При характеристике наиболее острых проблемных моментов нужно обратить внимание на следующие категории:

- технологические вызовы,
- компьютерная защищённость,
- кросс-бордерные (трансграничные) преступления,
- разного рода сложности в сборе информации,
- недостаток ресурсов,
- соблюдение прав человека [4].

Так, интенсивное развитие и совершенствование современных технологий, сети Интернет привели к возникновению новых разновидностей преступлений. В первую очередь, целесообразно обозначить среди них киберпреступления и онлайн-мошенничество. С учётом этого уместно подчеркнуть, что оперативно-розыскным службам достаточно сложно всегда своевременно реагировать на соответствующие действия и схемы, следить за их динамикой.

Сегодня злоумышленники все чаще прибегают к использованию специальных программ, методов и инструментария для защиты своей информации, что весомо затрудняет доступ к ней правоохрнительным органам. Трудность в получении доказательств с компьютеров и мобильных устройств отрицательным образом сказывается на длительности расследования.

По итогам 2022 г. в России выявлено более 522 000 преступлений, совершаемых с использованием информационно-телекоммуникационных технологий, что составляет 22% от общего количества противоправных деяний. При этом 71% уголовных дел, возбужденных по фактам таких преступлений, приостановлены, поскольку лицо, подлежащее привлечению в качестве обвиняемого, не установлено. В 2023 г. МВД предложило добавить к оперативно-розыскным мероприятиям исследование информации, которая содержится в технологических системах ее передачи, в том числе, в Интернете. Такие поправки ведомство разработало в закон об оперативно-розыскной деятельности [5].

В нынешних условиях преступная деятельность стала, без преувеличений, глобальной, и многие правонарушители реализуют свою деятельность за пределами своих стран. Это выступает в качестве фактора весьма серьёзных проблем для оперативно-розыскных служб, поскольку сотрудничество и координация между различными государствами не являются к настоящему времени идеально выстроенными и слаженными.

В некоторых случаях службам ОРД трудно получить достоверные информационные данные от свидетелей. В этой связи актуализируется проблематика сбора необходимых сведений. Многие люди боятся сотрудничать с правоохрнительными органами из-за страха перед возможными мерами против них со стороны преступников.

В дополнение к отмеченному, недостаток финансирования, персонала и технических средств способны создать явные барьеры на пути успешной реализации мероприятий оперативно-розыскной деятельности. Отсутствие

необходимого оборудования и квалифицированных кадров может негативно сказаться на итогах расследования.

Весьма значимым и неперенным аспектом ОРД является соблюдение прав человека. В данной связи требуется подчеркнуть, что оперативные мероприятия должны быть проведены в рамках закона. Важно помнить о том, что злоупотребление полномочиями сотрудниками оперативных служб способствует подрыву доверия общества к правоохранительной системе.

Итак, обозначенные выше проблемы требуют результативного разрешения и адаптации ОРД к изменяющимся условиям, чтобы обеспечить высокую эффективность расследования преступных деяний и укрепить общественную безопасность и порядок.

Таким образом, оперативно-розыскная деятельность в нынешних условиях играет фундаментальную роль. Благодаря результативному применению различных методов и средств, правоохранительные органы способны быстро и своевременно получать и анализировать информацию касательно преступных действий, пресекать незаконные шаги. ОРД является неотъемлемым элементом слаженной работы правоохранительных органов, а также важнейшим инструментом в борьбе с преступностью. Ее эффективное проведение обеспечивает правопорядок, защищает права и интересы граждан, положительным образом сказывается на функционировании правового государства.

СПИСОК ЛИТЕРАТУРЫ:

1. Искалиев Р.Г. Оперативно-розыскная характеристика преступлений экономической и коррупционной направленности и ее цифровая модель // Труды Академии управления МВД России. 2023. № 2 (66). С. 117-126;
2. Бжихатлова Л.В. Оперативно-розыскная деятельность и ее роль в расследовании преступлений // Инновации. Наука. Образование. 2021. № 31. С. 741-748;

3. Набиев Р.М., Дациева Х.Г. Оперативно-розыскная деятельность и ее роль в раскрытии преступлений // Вопросы российского и международного права. 2019. Т. 9. № 3-1. С. 239-244;
4. Федотов С.А. Использование результатов оперативно-розыскной деятельности в контрольной (надзорной) деятельности // Российский юридический журнал. 2023. № 2 (149). С. 116-124;
5. Мухаметшина Е., Солопов М. МВД расширяет перечень мероприятий для документирования преступлений с использованием информтехнологий // Электронный ресурс:
<https://www.vedomosti.ru/society/articles/2023/08/16/990319-mvd-rasshiryaet-perechen-operativno-rozisknih-meropriyatii-dlya-dokumentirovaniya-kiberprestuplenii> (дата обращения: 03.12.2023).

Shutyuk D.V.

State University of Education

(Mytishchi, Russia)

SPECIFICS AND ROLE OF OPERATIONAL INVESTIGATIVE ACTIVITIES

***Abstract:** in modern conditions, operational investigative activities act as an integral part of the functioning of the law enforcement system and play a decisive role in the investigation of crimes. Its purpose is to obtain and analyze operational information, which is aimed at preventing and suppressing criminal acts, as well as identifying and detaining individuals. At the same time, it provides for a very wide range of methods and tools used to collect and verify information, solve crimes and ensure the safety of society. In this article, the author will consider the main aspects that emphasize the very significant role of the HORDES in maintaining law and order.*

***Keywords:** operational investigative activity, law enforcement agency, crime, criminality, investigation.*

УДК 343.1

Шутюк Ю.С.

магистрант,

Государственный университет просвещения

(г. Мытищи, Россия)

КРИМИНАЛИСТИЧЕСКИЕ КЛАССИФИЦИРУЮЩИЕ ПРИЗНАКИ ЗАКАЗНЫХ УБИЙСТВ

***Аннотация:** в данной статье нами будет представлено системное исследование особенностей расследования заказных убийств является изысканно важным на современном этапе развития общества. Причина этой важности заключается в уникальной природе таких преступлений, которые, как оказывается из практики, очень редко раскрываются. На текущий момент остаются нераскрытыми убийства Д. Холодова, В. Листьева, А. Политковской и других. В связи с этим, исследование особенностей расследования заказных убийств имеет огромное значение.*

***Ключевые слова:** личность преступника, заказное убийство, убийство по найму, наемный убийца, криминалистическая методика, методика расследования преступлений.*

А.Н. Колесниченко ввел новое понятие "следственная ситуация" в 1967 году, но до сих пор изучение этого понятия вызывает много споров в научной литературе. Следственная ситуация - это определенная обстановка и процесс расследования на определенном этапе. Убийства, заказанные наемными убийцами, вызывают большой общественный резонанс. Поэтому качество расследования таких убийств является важным показателем работы правоохранительных органов, требующим применения новейших и профессионально корректных подходов в процессе расследования [2].

Если мы говорим о важности оптимизации методик расследования заказных убийств, то необходимо обратить внимание на специфику,

разнообразие способов, которыми такие преступления совершаются и скрываются.

Кроме того, мы считаем, что стоит подробно описать понятие «заказное убийство» - это преднамеренное убийство, которое, как правило, совершается лицом, не имеющим личного интереса в смерти конкретного человека, но действующим из корыстных побуждений за вознаграждение при участии или без участия посредника во имя третьего лица, который имеет свои корыстные или другие мотивы (месть, ревность, устранение нежелательного человека).

Также стоит отметить признаки данного типа преступления:

- явная, преднамеренная ясность совершенного убийства,
- дерзость преступления,
- использование обычно автоматического и полуавтоматического стрелкового оружия, взрывных устройств или других специальных предметов для причинения ущерба,
- умышленный характер с целью причинить смерть,
- отсутствие признаков грабежа, изнасилования или других составов преступления, помимо убийства, при наличии ценностей, денег или важных документов у жертвы [1, с. 91].

Преступника часто можно определить по следующим признакам:

- отсутствие у него орудий преступления на месте совершения,
- редкое использование средств для скрытия тела жертвы,
- наличие многочисленных повреждений в важных органах,
- применение нескольких способов убийства, каждый из которых сам по себе может стать причиной смерти,
- искусные методы замалчивания преступления, например, путем устранения исполнителей или посредников,
- минимальное количество следов, несмотря на наличие оружия, пуль и других предметов, оставленных преступниками.

признаки, которые указывают на то, что жертва выслеживалась, выбор времени и места совершения преступления, которые помогут сокрыть его (если вообще будут очевидцы, то их будет минимальное количество),

принятие мер по устранению свидетелей, которые оказались поблизости от жертвы в момент нападения (члены семьи, коллеги, водители, телохранители, прохожие),

высокий статус жертвы (известность, служебное положение, влияние в криминальном мире),

наличие на месте преступления определенных предметов, которые указывают на то, что убийца не знаком с жертвой (фотографии, записки с адресом, номером автомобиля, маршрутами, внешними особенностями, распорядком дня, информацией о родственниках, схемами и планами, которые указывают на расположение дома, квартиры, дворов) [3, с. 214].

В ходе расследования устройства убийства, совершенного по договору, необходимо особое внимание уделить выяснению обстоятельств преступления, выявлению личности преступника и жертвы. Ведь убийства данной категории характеризуются особым выбором метода, времени и места совершения убийства. У заказных убийств свои специфические мотивы.

У каждого члена организованной преступной группы выявляются разные причины для совершения данного убийства. Лидеры такой группировки могут быть мотивированы желанием устранить конкурентов в бизнесе, препятствующих развитию их предприятий или осуществлению незаконной деятельности, а также кредиторов и лиц, которые обладают определенным имуществом. У исполнителя убийства мотив всегда связан с личной выгодой. Что касается посредника, его мотивы зачастую также основаны на личной выгоде, но могут иметь иные причины, например, желание помочь близкому человеку.

В процессе расследования уточняется конкретное время совершения преступления. Исполнитель проявляет ответственность в выборе оптимального времени для совершения наемного убийства, учитывая множество факторов,

включая рабочие часы, образ жизни и привычки жертвы, наличие охраны и маршрут передвижения. Особое значение приобретает определение времени взаимодействия всех участников преступной группы. Это позволит выявить момент возникновения преступных намерений, начало подготовки к преступлению и осуществление умысла. Важным также является выявление времени передачи вознаграждения от заказчика.

Место совершения убийства часто выбирается заказчиком в данном преступлении с целью лучшего контроля ситуации. Убийства на заказ могут быть осуществлены различными способами, которые зависят от обстоятельств. Один из распространенных способов - использование незаконно приобретенного огнестрельного оружия. В отличие от огнестрельного оружия, холодное оружие реже используется для заказных убийств. Это связано с необходимостью близкого контакта убийцы с жертвой и определенными навыками обращения.

Можно заключить, что окружающие обстоятельства, требующие доказательства при расследовании убийств по заказу, имеют свои особенности. Особое внимание должно быть уделено способу, мотивам, времени и месту совершения убийства, такие факторы, как правило, зависят от характеристики личности жертвы и заказчика.

Для успешного расследования подобных преступлений необходимо изучить личность пострадавшего, его профессиональную деятельность, отношения со своей семьей, родственниками и коллегами по работе.

Проведя анализ литературы, которая рассказывает о изучении жертв наёмных убийств, можно разделить жертвы таких убийств на несколько групп.

В первую группу можно отнести руководителей преступных групп и сообществ, и их ближайших родственников. Они участвуют в организации и проведении преступных мероприятий, являются ключевыми фигурами в мире преступности и имеют большую власть и влияние на свои группы.

Вторую группу составляют люди, занимающие высокие должности в государственных и коммерческих структурах. Эти люди могут быть высокопоставленными чиновниками, директорами крупных компаний,

бизнесменами. Они используют свою власть и ресурсы для своих личных и корыстных целей. Иногда заказчиками убийств выступают бизнес-партнёры и конкуренты, которых мотивируют выгоды и конфликты. Они не остановятся ни перед чем, чтобы достичь своих целей и устранить конкуренцию.

Третью группу жертв можно отнести к высшим органам государственного управления. Это президенты, премьер-министры, министры и другие высокопоставленные государственные должностные лица. Они попадают под прицел преступных групп и социальных активистов, которые хотят изменить политическую ситуацию или ослабить власть установленного режима. Убийства и покушения на этих людей могут иметь серьезные последствия для политической стабильности и безопасности страны [2].

Четвертую группу составляют сотрудники правоохранительных органов. Они сталкиваются с преступными элементами и рискуют своей жизнью, чтобы защитить общественную безопасность и справедливость. Однако, иногда сотрудники правоохранительных органов становятся жертвами преступных групп, которые хотят устранить тех, кто препятствует их деятельности. Это создает дополнительные проблемы в борьбе с преступностью и требует особых мер безопасности для сотрудников правоохранительных органов.

У людей, ответственных за убийства, отмечаются индивидуальные отклонения в психике. Под воздействием разнообразных факторов, некоторые люди испытывают внутренние противоречия, которые проявляются в насильственных преступлениях, включая сделанные на заказ убийства. Выделенные обстоятельства могут затруднять уголовное расследование, препятствовать выявлению правды и делать расследование невозможным. Учитывая все вышесказанное, криминалистическая характеристика убийств по найму — это комплекс системы фактической информации о характерных признаках, событиях и других обстоятельствах данного вида преступлений.

СПИСОК ЛИТЕРАТУРЫ:

1. Егоров, Н. Н. Криминалистическая методика : учебное пособие для вузов / Н. Н. Егоров, Е. П. Ищенко. — 2-е изд., перераб. и доп. — Москва : Издательство Юрайт, 2023. — 136 с. — (Высшее образование). — ISBN 978-5-534-16345-2. — Текст : электронный // Образовательная платформа Юрайт [сайт]. — URL: <https://urait.ru/bcode/530837> (дата обращения: 03.12.2023);
2. Кангезов Марат Русланович Особенности методики расследования заказных убийств // Пробелы в российском законодательстве. 2018. №4. URL: <https://cyberleninka.ru/article/n/osobennosti-metodiki-rassledovaniya-zakaznyh-ubiystv> (дата обращения: 04.12.2023);
3. Криминалистическая методика : учебное пособие для вузов / А. Г. Филиппов [и др.] , под общей редакцией А. Г. Филиппова. — 2-е изд., перераб. и доп. — Москва : Издательство Юрайт, 2023. — 339 с. — (Высшее образование). — ISBN 978-5-534-16467-1. — Текст : электронный // Образовательная платформа Юрайт [сайт]. — URL: <https://urait.ru/bcode/531128> (дата обращения: 03.12.2023).

Shutyuk Y.S.

State University of Education

(Mytishchi, Russia)

CRIMINALISTIC CLASSIFYING SIGNS OF CONTRACT KILLINGS

***Abstract:** in this article, we will present a systematic study of the features of the investigation of contract killings, which is exquisitely important at the present stage of society's development. The reason for this importance lies in the unique nature of such crimes, which, as it turns out from practice, are very rarely solved. At the moment, the murders of D. Kholodov, V. Listyev, A. Politkovskaya and others remain unsolved. In this regard, the study of the specifics of the investigation of contract killings is of great importance.*

***Keywords:** criminal identity, contract killing, murder for hire, hired killer, forensic methodology, crime investigation methodology.*

УДК 343.1

Шутюк Ю.С.

магистрант,

Государственный университет просвещения

(г. Мытищи, Россия)

СТРУКТУРНЫЕ ОСОБЕННОСТИ КРИМИНАЛИСТИЧЕСКИХ ХАРАКТЕРИСТИК В ЗАКАЗНЫХ УБИЙСТВАХ

Аннотация: в данной статье определена структура криминалистической характеристики заказных убийств. Также, автором вкратце охарактеризованы все структурные составляющие криминалистической характеристики заказных убийств. По итогам проведенного исследования сделаны выводы относительно роли криминалистической характеристики в процессе расследования.

Ключевые слова: убийство по найму, заказное убийство, криминалистика, криминалистическая характеристика.

Понятие «криминалистическая характеристика» впервые было сформулировано более 50 лет назад и сегодня является одним из основных терминов, используемых в рамках криминалистики как науки. Если научное исследование посвящено раскрытию и расследованию преступления, то в нем почти наверняка найдет свое отражение и его криминалистическая характеристика.

Однако по вопросу определения данного понятия среди отечественных исследователей, как и по вопросу определения сведений и обстоятельств, которые следует включать в его содержания, нет единого мнения. Не вступая с кем-либо из авторов в полемику, отметим, что наиболее удачным, по нашему мнению, является определение, сформулированное А.Г. Филипповым: «Система данных о криминалистических признаках преступлений конкретного вида или группы, отражающая закономерные связи между этими признаками и

служащая построению типовых версий, которые берутся за основу при планировании расследования преступлений данного вида или группы» [5, С. 156].

Наибольшего внимания заслуживает структура криминалистической характеристики, которая, в свою очередь, как показывает практика, зависит и от того, какое именно преступление исследуется. Применительно к заказным убийствам (или убийствам по найму) в структуру криминалистической характеристики наиболее целесообразно включать следующие структурные составляющие.

1. Способ совершения преступления. На основании комплексного анализа материалов судебной практики можно заключить, что основным способом совершения заказных убийств является совершение выстрела из огнестрельного оружия. Несколько реже для этого используются взрывные устройства и холодное оружие. Еще реже можно встретить такие способы совершения заказных убийств как наезд транспортного средства или применение различных ядов [3, С. 229-230].

2. Место совершения преступления. Все места совершения заказных убийств можно дифференцировать на две основные группы:

- 1) открытые участки местности (улица, парк, территория вблизи административных зданий, магазинов или офисных зданий, автостоянка и пр.),
- 2) закрытые помещения (жилище, офис, подъезд, лестничная площадка, развлекательные заведения и т.д.).

3. Время совершения преступления. Практика свидетельствует о том, что наиболее часто исследуемое преступление совершается либо рано утром (по пути следования жертвы на работу), либо, напротив, поздно вечером или ночью (по пути возвращения жертвы домой) [1, С. 37].

4. Мотив совершения преступления. В преобладающем большинстве случаев мотив совершения данного преступления является корыстным, что, в свою очередь, выражается в желании лица получить определенную материальную выгоду (включая случаи снятия с себя различных финансовых

обременений) [2, С. 133]. Помимо корыстного мотива можно выделить личные, политические, идеологические и некоторые другие мотивы.

5. Механизм слепообразования. То, какие следы могут образоваться в процессе совершения заказного убийства, зависит, в первую очередь, от профессионализма наемного убийцы и избранного им (или заказчиком) способа совершения убийства. Как правило, основные следы данного преступления остаются на месте обнаружения трупа, в месте затаивания преступника (месте ожидания жертвы), в месте совершения выстрела или активации взрывного устройства, а также на месте непосредственного нападения (в случае использования холодного оружия) [4, С. 134].

Перечисленные обстоятельства, как представляется, являются главными структурными составляющими криминалистической характеристики заказных убийств. Отдельные авторы выделяют и некоторые другие структурные элементы, что не всегда является обоснованным. Внимания, на наш взгляд, заслуживает лишь такой элемент как «способы сокрытия следов преступления», поскольку профессиональные убийцы, коими зачастую и являются наемные убийцы, хорошо умеют скрывать следы, способные вывести правоохранительные органы на них. Однако здесь можно обнаружить следующую особенность: действия, направленные на сокрытие следов, предпринимаются ими, как правило, еще до момента совершения преступления (например, приобретение специального оружия, приобретение специальной одежды, подготовка место нападения и т.д.). Именно поэтому такой элемент как «способы сокрытия следов преступления» в рамках данного исследования не был выделен нами в качестве обособленного.

В заключение необходимо отметить, что криминалистическая характеристика заказных убийств позволяет сотрудникам правоохранительных органов, участвующих в раскрытии и расследовании соответствующих преступлений, сформулировать основные следственные версии произошедшего, что может значительно оптимизировать процесс

расследования и облегчить установление обстоятельств содеянного и изобличение виновного.

СПИСОК ЛИТЕРАТУРЫ:

1. Драпкин, Л. Я. Убийства по найму: понятие, криминалистическая характеристика, раскрытие и расследование / Л. Я. Драпкин, В. Н. Долинин, А. Е. Шуклин // Российское право: образование, практика, наука. – 2018. – № 2 (104). – С. 35-42;
2. К вопросу о криминалистической характеристике заказных убийств / Н. Ф. Солдатов, Л. А. Ерашков, Д. А. Картавцев, А. А. Ефимова // Вопросы российского и международного права. – 2022. – Т. 12. – № 3А. – С. 129-137;
3. Коньшева, Я. А. Криминалистическая характеристика заказных убийств / Я. А. Коньшева // Молодежь и XXI век - 2021: Материалы XI Международной молодежной научной конференции, Курск, 18–19 февраля 2021 года. Том 2. – Курск: Юго-Западный государственный университет, 2021. – С. 227-233;
4. Коньшева, Я. А. Криминалистическая характеристика заказных убийств / Я. А. Коньшева // Государство и право: проблемы и перспективы совершенствования: сборник научных трудов 5-й Международной научной конференции, Курск, 30 сентября 2022 года. – Курск: Юго-Западный государственный университет, 2022. – С. 129-135;
5. Криминалистика. Полный курс / под ред. А. Г. Филиппова. – М.: Юрайт, 2017. – 466 с.

Shutyuk Y.S.

State University of Education

(Mytishchi, Russia)

STRUCTURAL FEATURES OF FORENSIC CHARACTERISTICS IN CONTRACT KILLINGS

***Abstract:** this article defines the structure of the criminalistic characteristics of contract killings. Also, the author briefly describes all the structural components of the criminalistic characteristics of contract killings. Based on the results of the study, conclusions were drawn regarding the role of forensic characteristics in the investigation process.*

***Keywords:** murder for hire, contract killing, criminology, forensic characteristics.*

УДК 34

Ямских Н.А.

студент,

Красноярский государственный аграрный университет

(г. Красноярск, Россия)

**ВЗАИМОДЕЙСТВИЕ С НАЛОГОВЫМИ ОРГАНАМИ
ПРИ ДОСУДЕБНОМ УРЕГУЛИРОВАНИИ НАЛОГОВЫХ СПОРОВ.
ВЗЫСКАНИЕ ЗАДОЛЖЕННОСТИ С ОРГАНИЗАЦИЙ,
ИНДИВИДУАЛЬНЫХ ПРЕДПРИНИМАТЕЛЕЙ**

Аннотация: в работе построена модель взаимодействия с налоговыми органами при досудебном урегулировании налоговых споров. Представлены способы решения споров. Процедура взыскания задолженности, требования об уплате.

Ключевые слова: досудебное урегулирование, обжалование споров, разрешение споров, налоговые правонарушения, конфликтные ситуации, взыскание задолженности, требование об уплате.

Право на обжалование является неотъемлемым атрибутом правового государства.

Реалии жизни таковы, что в системе налогового права возникает большое количество споров и противоречий из-за сложности законодательства, неоднозначного толкования налоговых норм.

Разрешение споров между участниками налоговых правоотношений до недавнего времени преимущественно являлось прерогативой судебных органов государства.

Создание независимых подразделений по досудебному урегулированию налоговых споров является частью реализации общей государственной политики, направленной на снижение числа судебных споров.

Необходимость быстрого принятия мер для разрешения конфликтных ситуаций между налоговыми органами и налогоплательщиками повлекло создание и усовершенствование механизма досудебного урегулирования путем введения с 01.01.2014 года правила об обязательности досудебного обжалования, согласно которому жалоба в вышестоящий орган стала обязательной досудебной процедурой.

Информирование налогоплательщиков о возможности и преимуществах досудебного урегулирования налоговых споров является одной из основных задач данных подразделений.

Для ускорения взаимодействия с налоговыми органами рекомендуется направлять жалобы (апелляционные жалобы), подаваемые в рамках Налогового кодекса Российской Федерации, а также заявления о приостановлении исполнения обжалуемых решений (п. 5 ст. 138 НК РФ) в соответствии с приказом ФНС России от 20.12.2019 №ММВ-7-9/645@ «Об утверждении формы жалобы (апелляционной жалобы) и порядка ее заполнения, а также форматов и порядка представления жалобы (апелляционной жалобы) и направления решений (извещения) по ним в электронной форме» в электронном виде по телекоммуникационным каналам связи.

Взыскание задолженности с организаций, индивидуальных предпринимателей.

Процедура взыскания представляет собой взыскание задолженности за счет денежных средств (драгоценных металлов) на счетах налогоплательщика и за счет иного имущества должника.

Взыскание задолженности с организации, индивидуального предпринимателя

Взыскание задолженности с организации, индивидуального предпринимателя, физического лица



Требование об уплате задолженности - извещение налогоплательщика о наличии отрицательного сальдо единого налогового счета и сумме задолженности с указанием налогов, авансовых платежей по налогам, сборов, страховых взносов, пеней, штрафов, процентов на момент направления требования, а также об обязанности уплатить в установленный срок сумму задолженности.

Актуальная информация о состоянии сальдо ЕНС и направленном требовании об уплате отражается в личном кабинете налогоплательщика.

Начиная с 01.01.2023 требование об уплате задолженности направленное в адрес физического лица содержит информацию о всей сумме отрицательного сальдо, включая задолженность, образовавшуюся по результатам предпринимательской деятельности.

Пунктом 1 статьи 70 НК РФ установлен трехмесячный срок для направления требования об уплате со дня формирования отрицательного сальдо ЕНС.

В случае, если сумма отрицательного сальдо составляет менее 3000 рублей - не позднее одного года со дня формирования соответствующего сальдо.

Требование об уплате задолженности формируется один раз на сумму отрицательного сальдо ЕНС (с детализированной информацией), и действует до момента пока сальдо ЕНС не примет положительное значение либо равное 0.

Требование об уплате формируется по форме (Приложение № 1 к приказу ФНС России от 02.12.2022 № ЕД-7-8/1151@).

Срок исполнения 8 рабочих дней с даты его получения, если более продолжительный период времени для уплаты налога не указан в этом требовании (пункт 3 статьи 69 НК РФ).

Способы доставки: вручается лично под расписку, направляется по почте заказным письмом, передается в электронной форме по ТКС или через ЛК налогоплательщика Приоритетным способом доставки является направление в электронной форме через ЛК налогоплательщика и по ТКС.

СПИСОК ЛИТЕРАТУРЫ:

1. Гражданский кодекс Российской Федерации (Часть первая) от 30 ноября 1994 г. № 51-ФЗ : в ред. Федерального закона от 5 мая 2014 г. № 129-ФЗ // Рос. газета. — 1994. — 8 дек. , 2014. — 7 мая;
2. Уголовно-процессуальный кодекс Российской Федерации от 18 декабря 2001г. № 174-ФЗ : в ред. Федерального закона от 21 июля 2014 г. № 277-ФЗ // Рос. газета. — 2001. — 22 дек. , 2014. — 25 июля;
3. Кодекс Российской Федерации об административных правонарушениях от 30 декабря 2001 г. № 195-ФЗ : в ред. Федерального закона от 21 июля 2014 г. № 277-ФЗ // Рос. газета. — 2001. — 31 дек. , 2014. — 25 июля;
4. Бикмурзин, М. П. Предмет преступления: теоретико-правовой анализ / М. П. Бикмурзин. — М., 2006;
5. Бойцов, А. И. Преступления против собственности / А. И. Бойцов. — СПб., 2002;
6. Будзинский, С. Начала уголовного права / С. Будзинский. — Варшава, 1870;

-
7. Векленко, В. В. Квалификация хищений : монография / В. В. Векленко. — Омск, 2001;
8. Познышев, С. В. Основные начала науки уголовного права / С. В. Познышев. —М., 1912.

Yamskikh N.A.

Krasnoyarsk State Agrarian University

(Krasnoyarsk, Russia)

**INTERACTION WITH TAX AUTHORITIES
IN PRE-TRIAL SETTLEMENT OF TAX DISPUTES.
DEBT COLLECTION FROM ORGANIZATIONS,
INDIVIDUAL ENTREPRENEURS**

***Abstract:** the paper builds a model of interaction with tax authorities in the pre-trial settlement of tax disputes. The methods of dispute resolution are presented. Debt collection procedure, payment requirements.*

***Keywords:** pre-trial settlement, dispute appeal, dispute resolution, tax offenses, conflict situations, debt collection, demand for payment.*

УДК 34

Ямских Н.А.

студент,

Красноярский государственный аграрный университет

(г. Красноярск, Россия)

**ВЗЫСКАНИЕ ЗАДОЛЖЕННОСТИ ЗА СЧЕТ
ДЕНЕЖНЫХ СРЕДСТВ, ОТРАЖЕННЫХ НА ЛИЦЕВЫХ
СЧЕТАХ НАЛОГОПЛАТЕЛЬЩИКА, ОТКРЫТЫХ
В СООТВЕТСТВИИ С БЮДЖЕТНЫМ ЗАКОНОДАТЕЛЬСТВОМ РФ.
ВЗЫСКАНИЕ НАЛОГА В СУДЕБНОМ ПОРЯДКЕ**

Аннотация: в работе построена модель взыскания задолженности за счет денежных средств. Приостановление операций по счетам в банке. Процедура взыскания задолженности, взыскание налога в судебном порядке.

Ключевые слова: взыскания задолженности, взыскание налога в судебном порядке, приостановление операций.

При недостаточности или отсутствии денежных средств на счетах налогоплательщика либо при отсутствии информации о счетах взыскание задолженности производится в порядке, установленном бюджетным законодательством Российской Федерации, за счет денежных средств, отраженных на лицевых счетах указанного налогоплательщика - организации.

С 01.01.2023 года беспорное взыскание задолженности осуществляется без ограничения суммы долга.

Для этого налоговый орган в соответствии с приказом ФНС России от 27.05.2022 № ЕД-7-8/448@ направляет решений о взыскании по форме (Приложение № 6 к приказу ФНС России от 02.12.2022 № ЕД-7-8/1151@) на бумажном носителе или в электронной форме в орган, осуществляющий

открытие и ведение лицевых счетов, по месту открытия лицевого счета налогоплательщика в размере, не превышающем отрицательное сальдо ЕНС.

В случае неисполнении решения о взыскании в течение трех месяцев со дня его поступления в орган, осуществляющий открытие и ведение лицевых счетов в соответствии с бюджетным законодательством Российской Федерации, этот орган в течение десяти дней информирует об этом налоговый орган, который направил ему решение о взыскании, на бумажном носителе или в электронной форме (Приложение к приказу Федерального Казначейства от 19.12.2022 №33н).

ПРИОСТАНОВЛЕНИЕ ОПЕРАЦИЙ ПО СЧЕТАМ В БАНКЕ

Сообщить о необходимости снятия ограничений с расчетного счета, приостановленного за неуплату налоговой задолженности.

Перейти Сервис «Оперативная помощь: разблокировка счета и вопросы ЕНС»

Исполнение обязанности по уплате налогов и сборов может обеспечиваться рядом способов, одним из которых является приостановление операций по счетам.

Приостановление операций по счетам налогоплательщика-организации в банке в случае принятия налоговым органом решения о взыскании задолженности действует в отношении всех счетов, информация о приостановлении операций, по которым размещена в соответствии с п. 3 ст. 46 НК РФ в реестре решений о взыскании задолженности, начиная с момента размещения такой информации.

Приостановление операций по счетам налогоплательщика-организации в банке в данном случае, означает прекращение банком расходных операций по счету (счетам) в размере отрицательного сальдо ЕНС, определяемом банком ежедневно на основании информации, содержащейся в реестре решений о взыскании задолженности, до момента формирования положительного либо нулевого сальдо ЕНС.

Актуализация сведений об отрицательном сальдо ЕНС в реестре решений о взыскании происходит 2 раза в сутки (в 9 часов 00 минут и в 15 часов 00 минут по московскому времени), а при положительном либо нулевом сальдо единого налогового счета - в режиме реального времени (приказ ФНС России от 30.11.2022 № ЕД-7-8/1137@), данный порядок действует с 01.01.2023 по 31.12.2024 года.

Не подлежат приостановлению операции по специальным избирательным счетам, специальным счетам фондов референдума, а также по платежам очередность исполнения которых в соответствии с гражданским законодательством Российской Федерации предшествует исполнению обязанности по уплате налогов, сборов, страховых взносов, соответствующих пеней и штрафов.

В случае приостановления операций по счетам налогоплательщика-организации и переводов его электронных денежных средств в банке, а также по счетам лиц, указанных в п. 11 ст. 76 НК РФ, и открытия банком этой организации и этим лицам счета и (или) предоставления банком этой организации права использовать новые корпоративные электронные средства платежа (персонифицированные электронные средства платежа) для переводов электронных денежных средств все расходные операции по вновь открытым счетам и (или) по переводу электронных денежных средств этой организации и этих лиц прекращаются банком со дня открытия соответствующего счета и (или) предоставления права использовать корпоративные электронные средства платежа (персонифицированные электронные средства платежа) до прекращения действия приостановления операций по счетам и (или) переводов электронных денежных средств этой организации и этих лиц в банках либо до отмены налоговым органом приостановления операций по счетам и (или) переводов электронных денежных средств этой организации и этих лиц в банках в соответствии с пунктами 9.1 и 9.3 ст. 76 НК РФ (пункт 12 статьи 76 НК РФ) (приказ ФНС России от 20.03.2015 № ММВ-7-8/117@).

Взыскание задолженности с организации, индивидуального предпринимателя

ВЗЫСКАНИЕ ЗА СЧЕТ ИМУЩЕСТВА ЮЛ И ИП.

Недостаточно (отсутствуют) денежные средств (драгоценные металлы) на счетах налогоплательщика, лицевых счетах организации, либо его электронных денежных средств или отсутствии информации о счетах и (или) о реквизитах корпоративного электронного средства платежа - налоговый орган взыщет за счет имущества.

Постановление о взыскании за счет имущества формируется по форме (Приложение № 13 к приказу ФНС России от 02.12.2022 № ЕД-7-8/1151@).

Направление судебному приставу и размещение постановления о взыскании задолженности в реестре решений о взыскании задолженности осуществляются в течение десяти месяцев:

либо с даты размещения в реестре решений о взыскании задолженности решения о взыскании задолженности в размере отрицательного сальдо единого налогового счета, превышающем 30 тысяч рублей,

либо с даты окончания исполнительного производства по ранее размещенному постановлению при наличии отрицательного сальдо на едином налоговом счете в размере, превышающем 30 тысяч рублей,

либо с даты возникновения после размещения в реестре решений о взыскании задолженности предшествующего постановления новой суммы задолженности на едином налоговом счете в размере, превышающем 30 тысяч рублей,

либо по истечении трех лет с даты размещения в реестре решений о взыскании задолженности решения о взыскании задолженности в размере отрицательного сальдо единого налогового счета, не превышающем 30 тысяч рублей.

При поступлении от судебного пристава-исполнителя постановления о наложении ареста и (или) постановления об обращении взыскания на денежные средства (электронные денежные средства) налогоплательщика (налогового

агента) - организации или индивидуального предпринимателя, находящиеся в банке, действие поручения налогового органа на перечисление соответствующей суммы задолженности, размещенного в реестре решений о взыскании задолженности, приостанавливается до исполнения указанного постановления в полном объеме или его отмены (пункт 2 статьи 47 НК РФ).

Взыскание в данном случае производится на основании постановлений, вынесенных судебным приставом-исполнителем, взысканные денежные средства перечисляются по реквизитам, указанным в данных постановлениях, распределение денежных средств в пользу налогового органа (взыскателя) осуществляется судебным приставом-исполнителем (Федеральный закон от 02.10.2007 № 229-ФЗ «Об исполнительном производстве»).

ВЗЫСКАНИЕ ЗА СЧЕТ ИМУЩЕСТВА ФЛ.

В соответствии с пунктом 1 статьи 48 НК РФ начиная с 01.01.2023 в случае неисполнения физическим лицом, не являющимся индивидуальным предпринимателем или утратившим статус индивидуального предпринимателя, в установленный срок обязанности по уплате долга налоговый орган обращает взыскание на имущество физического лица посредством размещения в реестре решений о взыскании задолженности в соответствии с пунктами 3 и 4 статьи 46 НК РФ решений о взыскании, информации о вступившем в законную силу судебном акте и поручений налогового органа на перечисление суммы задолженности.

Копия данного решения о взыскании в течение шести дней со дня принятия направляется физическому лицу через личный кабинет налогоплательщика (при отсутствии (прекращении) у налогоплательщика доступа к личному кабинету налогоплательщика - по почте заказным письмом).

Если сумма долга, указанная в требовании о взыскании задолженности, превысила 10 тыс. руб. налоговый орган вправе обратиться в суд в течении 6 месяцев со дня срока, указанного для добровольного исполнения требования о взыскании задолженности. подробнее о сроках взыскания здесь (здесь делается ссылка на пункт 3 статьи 48 НК РФ).

Взыскание задолженности за счет имущества физического лица осуществляется на основании информации о вступившем в силу судебном акте, содержащей в том числе требование о взыскании задолженности и направленной в форме электронного документа в течение трех лет со дня вступления в законную силу такого судебного акта судебному приставу-исполнителю для исполнения в соответствии с Федеральным законом от 02.10.2007 № 229-ФЗ «Об исполнительном производстве».

ВЗЫСКАНИЕ НАЛОГА В СУДЕБНОМ ПОРЯДКЕ (СТАТЬЯ 45 НК РФ)

Взыскание налога в судебном порядке производится:

в целях взыскания задолженности, возникшей по итогам проведенной налоговой проверки, числящейся более трех месяцев, с лиц, указанных в подпункте 1 пункта 3 статьи 45 НК РФ,

с организации или ИП, если их обязанность по уплате налога основана на изменении налоговым органом юридической квалификации сделки, совершенной таким налогоплательщиком, или статуса и характера деятельности этого налогоплательщика,

с организации или ИП, если их обязанность по уплате налога возникла по результатам проверки федеральным органом исполнительной власти, уполномоченным по контролю и надзору в области налогов и сборов, полноты исчисления и уплаты налогов в связи с совершением сделок между взаимозависимыми лицами.

ВЗЫСКАНИЕ НАЛОГОВ В СУДЕБНОМ ПОРЯДКЕ - В СЛУЧАЕ ПРОПУСКА НАЛОГОВЫМ ОРГАНОМ СРОКА НА БЕССПОРНОЕ ВЗЫСКАНИЕ УКАЗАННЫХ СУММ

Налоговый орган пропустил срок на беспорное взыскание?

Пропущенный по уважительной причине срок подачи заявления может быть восстановлен судом.

Задолженность, по которой пропущены сроки взыскания не учитываются в сальдо ЕНС подпункт 2 пункта 7 статьи 11.3 НК РФ.

В случае пропуска срока на принятие решения о взыскании, налоговый орган может обратиться в суд с заявлением о взыскании задолженности с налогоплательщика в размере сумм, не учитываемых в совокупной обязанности в соответствии с подпунктом 2 пункта 7 статьи 11.3 НК РФ. Заявление может быть подано в суд в течение шести месяцев после истечения срока исполнения требования об уплате задолженности.

В случае пропуска срока на размещение Постановления о взыскании задолженности, в реестре решений о взыскании, налоговый орган может обратиться в суд с заявлением о взыскании с налогоплательщика задолженности в размере сумм, не учитываемых в совокупной обязанности в соответствии с подпунктом 2 пункта 7 статьи 11.3 НК РФ. Заявление может быть подано в суд в течение двух лет со дня истечения сроков, указанных в пункте 3 статьи 47 НК РФ.

СПИСОК ЛИТЕРАТУРЫ:

1. Кодекс Российской Федерации об административных правонарушениях от 30 декабря 2001 г. № 195-ФЗ : в ред. Федерального закона от 21 июля 2014 г. № 277-ФЗ // Рос. газета. — 2001. — 31 дек. , 2014. — 25 июля;
2. Всеобщая декларация прав человека. Утвержденная и провозглашенная Генеральной Ассамблеей ООН 10 декабря 1948 г. — М., 1989;
3. Постановление Пленума Верховного Суда Российской Федерации от 4 мая 1990 г. № 3 «О судебной практике по делам о вымогательстве» // Сборник постановлений Пленума Верховного Суда Российской Федерации. 1961-1993. — М., 1994;
4. Постановление Пленума Верховного Суда Российской Федерации от 25 апреля 1995 г. № 5 «О некоторых вопросах применения судами законодательства об ответственности за преступления против собственности» // Рос. газета. — 1995. — 31 мая;

-
5. Постановление Пленума Верховного Суда Российской Федерации от 27 декабря 2002 г. № 29 «О судебной практике по делам о краже, грабеже и разбое» // Рос. газета. — 2008. — 12 янв;
 6. Постановление Пленума Верховного Суда Российской Федерации от 27 декабря 2007 г. № 51 «О судебной практике по делам о мошенничестве, присвоении и растрате» // Рос. газета. — 2008. — 12 янв;
 7. Березанская, Н. Б. Психология/ Н. Б. Березанская, В. В. Нуркова. — М., 2003;
 8. Берном, У. Правовая система США / У. Берном, науч. ред. В. А. Власихин. — М., 2006. — Вып. 3;
 9. Бикмурзин, М. П. Предмет преступления: теоретико-правовой анализ / М. П. Бикмурзин. — М., 2006;
 10. Бойцов, А. И. Преступления против собственности / А. И. Бойцов. — СПб., 2002;
 11. Векленко, В. В. Квалификация хищений : монография / В. В. Векленко. — Омск, 2001;
 12. Векленко, В. В. Объективная сторона преступления: лекция/ В. В. Векленко, М. В. Бавсун. — Омск, 2008;
 13. Векленко, В. В. Отягчающие обстоятельства хищений : монография / В. В. Векленко, К. Д. Николаев. — Омск, 2009.

Yamskikh N.A.

Krasnoyarsk State Agrarian University

(Krasnoyarsk, Russia)

**DEBT COLLECTION AT EXPENSE OF FUNDS REFLECTED
IN TAXPAYER'S PERSONAL ACCOUNTS OPENED
IN ACCORDANCE WITH BUDGET LEGISLATION OF RUSSIAN.
COLLECTION OF TAX IN COURT**

Abstract: the paper builds a model of debt collection at the expense of cash. Suspension of operations on bank accounts. Debt collection procedure, tax collection in court.

Keywords: debt collection, tax collection, suspension of operations.

УДК 34

Ямских Н.А.

студент,

Красноярский государственный аграрный университет

(г. Красноярск, Россия)

**ЮРИДИЧЕСКИЙ АНАЛИЗ НАЛОГОВЫХ
ПРЕСТУПЛЕНИЙ. ПРАВОВОЙ АНАЛИЗ НАЛОГОВЫХ
ПРЕСТУПЛЕНИЙ В РОССИЙСКОЙ ФЕДЕРАЦИИ**

Аннотация: в работе проведен анализ налоговых преступлений.

Ключевые слова: налоговые преступления, уголовная ответственность, ФНС.

Налоговые преступления в уголовном законодательстве представлены статьями 198, 199, 199.1, 199.2, УК РФ, которые входят в 22 главу.

Ст.198 Уголовного Кодекса Российской Федерации, (далее – УК РФ) – уклонение гражданина от уплаты налога.

Объектом преступления являются общественные отношения, складывающиеся в сфере финансовой деятельности государства.

Объективную сторону преступления образует уклонение гражданина от уплаты налога, совершенное путем непредставления декларации о доходах в случаях, когда подача декларации является обязательной, либо путем включения в декларацию заведомо искаженных данных о доходах или расходах.

Уголовная ответственность за уклонение гражданина от уплаты налога наступает при условии его совершения в крупном размере, под которым, согласно примечанию к ст.198 УК РФ, признается сумма налогов и (или) сборов, составляющая за период в пределах трех финансовых лет подряд более ста тысяч рублей, при условии, что доля неуплаченных налогов и (или) сборов превышает

10% подлежащих уплате сумм налогов и (или) сборов, либо превышающая триста тысяч рублей.

Субъективная сторона преступления характеризуется прямым умыслом. Лицо сознает, что уклоняется от уплаты налога в крупном размере, и желает этого.

Субъектом преступления может быть физическое лицо, обязанное предоставлять декларацию о доходах и расходах в органы государственной налоговой службы.

Квалифицированным видом преступления по ч.2 ст.198 УК РФ является уклонение от уплаты налога в особо крупном размере, т.е. сумма, составляющая за период в пределах трех финансовых лет подряд более пятисот тысяч рублей, при условии, что доля неуплаченных налогов и (или) сборов превышает 20% подлежащих уплате сумм налогов и (или) сборов, либо превышающая один миллион пятьсот тысяч рублей.

Ст.199 УК РФ – уклонение от уплаты налогов с организации.

Объект преступления – общественные отношения, складывающиеся в сфере финансовой деятельности государства по поводу формирования бюджета.

Объективную сторону преступления образует уклонение от уплаты налогов, установленных законом, с организаций, совершенное путем включения в бухгалтерские документы заведомо искаженных данных о доходах или расходах либо путем сокрытия других объектов налогообложения.

Уголовная ответственность за уклонение от уплаты налогов с организаций наступает при условии, если оно совершено в крупном размере, под которым признается сумма налогов и (или) сборов, составляющая за период в пределах трех финансовых лет подряд более пятисот тысяч рублей, при условии, что доля неуплаченных налогов и (или) сборов превышает 10% подлежащих уплате сумм налогов и (или) сборов, либо превышающая один миллион пятьсот тысяч рублей.

Субъективная сторона преступления характеризуется прямым умыслом. Лицо осознает, что уклоняется от уплаты налогов с организаций в крупном размере, и желает этого.

Субъектом преступления могут быть руководители, главные бухгалтеры, бухгалтеры коммерческих и некоммерческих организаций, обязанные уплачивать налоги и представлять сведения о доходах и расходах в органы государственной налоговой службы.

Квалифицированным видом преступления по ч.2 ст.199 УК РФ является уклонение от уплаты налога, совершенном группой лиц по предварительному сговору либо в особо крупном размере, т.е. сумма, составляющая за период в пределах трех финансовых лет подряд более двух миллионов пятисот тысяч рублей, при условии, что доля неуплаченных налогов и (или) сборов превышает 20% подлежащих уплате сумм налогов и (или) сборов, либо превышающая семь миллионов пятисот тысяч рублей.

Ст.1991 – неисполнение обязанностей налогового агента.

Объект преступления – общественные отношения, складывающиеся в сфере финансовой деятельности государства.

Объективную сторону преступления образует неисполнение в личных интересах обязанностей налогового агента по исчислению, удержанию или перечислению налогов и (или) сборов, подлежащих в соответствии с законодательством Российской Федерации о налогах и сборах исчислению, удержанию у налогоплательщика и перечислению в соответствующий бюджет (внебюджетный фонд), совершенное в крупном размере под которым признается сумма налогов и (или) сборов, составляющая за период в пределах трех финансовых лет подряд более пятисот тысяч рублей, при условии, что доля неуплаченных налогов и (или) сборов превышает 10% подлежащих уплате сумм налогов и (или) сборов, либо превышающая один миллион пятисот тысяч рублей.

Субъективная сторона преступления характеризуется прямым умыслом.

Субъектом преступления признается лицо, имеющее статус налогового агента.

Квалифицированным видом преступления по ч.2 ст.1991 УК РФ является уклонение от уплаты налога в особо крупном размере, т.е. Ст.1992 – Соккрытие денежных средств либо имущества организации или индивидуального предпринимателя, за счет которых должно производиться взыскание налогов и (или) сборов.

Объект преступления – общественные отношения, складывающиеся в сфере финансовой деятельности государства.

Объективную сторону преступления образует сокрытие денежных средств либо имущества организации или индивидуального предпринимателя, за счет которых в порядке, предусмотренном законодательством Российской Федерации о налогах и сборах, должно быть произведено взыскание недоимки по налогам и (или) сборам, совершенное в крупном размере, т.е. в сумме превышающей двести пятьдесят тысяч рублей.

Субъективная сторона преступления характеризуется прямым умыслом.

Субъектом преступления признается лицо, являющееся собственником или руководителем организации либо иным лицом, выполняющим управленческие функции в этой организации, или индивидуальным предпринимателем.

СПИСОК ЛИТЕРАТУРЫ:

1. Уголовный кодекс РФ от 13 июня 1996 г. № 63-ФЗ (с изменениями на 27 октября 2020 г.) // Собрание законодательства РФ. 1996;
2. Уголовно-процессуальный кодекс РФ от 18 декабря 2001 г. № 174-ФЗ (с изменениями на 27 октября 2020 г.) // Собрание законодательства РФ. 2001;
3. Налоговый кодекс РФ от 31 июля 1998 года № 146-ФЗ (с изменениями на 20 апреля 2021 г.) // Собрание законодательства РФ. 1998;
4. Венецкий Д.В. «Налоги и сборы: понятие и юридические признаки и проблемы». М «ЮристЪ» переизд. 2017 г. 520 с;

5. Демишева Т.А. Организация и методика налогового консультирования. Учебно-методическое пособие - М.: Учебный центр МФЦ, 2016 - 160 с;
6. Налоговое право: Учебник/ Под ред. С.Г. Пепеляева. - М.: Юристъ, 2018. - 591 с.

Yamskikh N.A.

Krasnoyarsk State Agrarian University

(Krasnoyarsk, Russia)

**LEGAL ANALYSIS OF TAX CRIMES.
LEGAL ANALYSIS OF TAX CRIMES IN RUSSIA**

Abstract: the paper analyzes tax crimes.

Keywords: tax crimes, criminal liability, Federal Tax Service.

УДК 37 *Nhambongo P.B., Albertovna E.M.*

Nhambongo P.B.

Ufa University of Science and Technology

(Ufa, Russia)

Albertovna E.M.

Ufa University of Science and Technology

(Ufa, Russia)

THE BENEFITS OF USING ARTIFICIAL INTELLIGENCE IN LANGUAGE LEARNING

***Abstract:** with the advancement of technology, various domains of knowledge have been profoundly affected. The ongoing fourth industrial revolution, also referred to as The Digital Age or AI Revolution, has revolutionized our communication, behavior, cognition, work, and even the process of learning. Artificial intelligence (AI) now permeates numerous aspects of society. Undoubtedly, AI tools have had a significant impact on language learning, transforming how individuals acquire and develop language skills. This paper aims to explore the utilization of Artificial Intelligence in language learning.*

***Keywords:** AI, artificial intelligence, language learning, tools, learner, skills.*

Introduction.

Internet capabilities are firmly intertwined in our life as its integral part. Moreover, it inevitably becomes the object of scientific research. This is, undoubtedly, a product of the information society and it also characterizes the modern human being as well as effects his development [2]. Thanks to the internet, we now have libraries in our pockets, accessible at any time. The utilization of artificial intelligence is also increasing, including within the field of education. Therefore technologies, such as AI, can be utilized to support formal education and lifelong learning by promoting the

development of adaptive learning environments, with tools that are flexible, inclusive, personalized, and engaging.

AI Language Models.

Artificial Intelligence is a part of science that is created by human intelligence processes by machines, especially computer systems. The main objective of AI is to smoothen the interactions of humans with machines, as it is accessed by the smart system, human language processing, speech recognition, and machine vision [1].

As a starting point, let's have a brief understanding of Large Language Models (LLMs), which are referred to advanced artificial intelligence models that are trained on a vast amount of text data to generate human-like responses and understand natural language. They have the ability to process and generate text in a wide range of contexts and are used in various applications such as chatbots, language translation and content generation. Evidently, they dominate current work on artificial intelligence, due to their capacity to regulate themselves in ways that are similar to the way our brains carry out these functions. LLMs include tools such as ChatGPT, Google Bard, Claude, Meta LLaMA and Luzia.

Uses of AI.

AI has made language learning more accessible by breaking down language barriers. Learners can access resources, courses, and language partners from around the world, connecting with native speakers and diverse cultural perspectives. AI algorithms can suggest relevant language learning materials, such as articles, videos. So now let's take a look at how these tools are currently being used to support learners' efforts to make learning more accessible.

Writing.

To write effectively, it is essential to learn vocabulary and study grammar rules. This fundamental requirement makes AI tools valuable for learners to expand their vocabulary and familiarize themselves with grammar rules. AI-powered translation tools like Google Translate can help learners understand texts in a foreign language. While not a replacement for language learning, they can be valuable aids for comprehension and expanding vocabulary.

It's important to see how the words you learn can be applied in daily life situations. This helps in understanding their usage, context, and nuances, which further enhances your writing skills. So, by inserting the right prompt AI models replicate real speech and conversations with rapidly increasing accuracy, or a text that closely resembles natural human speech. Use AI-based tools like Grammarly or LanguageTool to analyze your writing and provide suggestions for improvement. These tools can help you identify grammatical errors, suggest better vocabulary choices, and enhance your overall writing skills.

Listening.

Listening is an essential component of effective communication. Understanding spoken language allows learners to engage in conversations, comprehend instructions, and participate in real-life interactions. Therefore, developing listening skills helps learners understand the meaning, context, and nuances of spoken language. It exposes learners to a wide range of vocabulary, idiomatic expressions, and colloquialisms used in real-life situations. This exposure helps expand their linguistic repertoire and improves their understanding of idiomatic usage. Thus, watch movies, TV shows, or listen to podcasts in the target language with AI-generated subtitles or translations. This can help improve your listening and comprehension skills while exposing you to authentic language usage. Ask for suggestions of films, series, cartoons, documentaries, or TV shows you can watch, that are suitable for my current language level. Use AI-driven language learning applications in your favor, they provide interactive exercises, quizzes, and listening comprehension activities tailored to the learner's level. These apps offer real-life dialogues, pronunciation practice, and targeted listening exercises. Voice assistants equipped with AI like Siri (Apple), Google Assistant, Amazon Alexa, Microsoft Cortana and Samsung Bixby, are equally useful because they can understand and respond to spoken commands or questions, providing opportunities for learners to practice listening skills while interacting with the technology.

Reading.

Learning reading skills when learning a new language is essential because it allows you to access a wider range of resources, improves vocabulary and grammar, enhances comprehension and fluency, and facilitates independent learning and communication in the language. AI tools can: assess the learner's proficiency level and provide tailored reading materials and exercises to match their abilities, ensuring an appropriate challenge, offer instant translations, definitions, and contextual explanations of unfamiliar words, aiding comprehension and expanding vocabulary, provide audio support, allowing learners to listen to correct pronunciation while reading, helping improve their pronunciation skills, simulate real-life conversations, providing reading practice through interactive dialogues and feedback on grammar and sentence structure, generate comprehension questions and quizzes based on the reading material, assessing the learner's understanding and providing immediate feedback. AI tools with speech recognition capabilities such as Google Speech-to-Text can listen to learners as they read aloud, identifying errors in pronunciation or intonation and offering corrective feedback. Once more, you can also ask for recommendations on what books to read, or even sites that provide articles, comics, etc., always remembering to look for contents which suit your language level. Overall, AI tools provide learners with interactive and personalized support, making the process of improving reading skills more engaging, efficient, and effective.

Speaking.

We believe that the primary objective of a language learner is to achieve fluency or effective communication in the target language. That being the case learning or improving speaking skills becomes crucial when learning a new language. AI can be integrated with augmented and virtual reality technologies to create immersive language learning experiences. Learners can engage with virtual environments and characters to practice and reinforce their language skills. Practice conversational skills with AI-powered chatbots like Replika, Mondly, Dialogflow, Chatfuel or Tandem. These chatbots can simulate real-life conversations, correct your mistakes, allow learners to practice their language skills in a conversational context, anytime and

anywhere. Utilize AI-driven speech recognition tools like Google Translate or Microsoft Translator to improve your pronunciation and speaking skills. Practice speaking into these tools and compare your pronunciation with the correct one. Join online language learning communities, forums, or social media groups where AI is used to connect language learners worldwide. Engage in discussions, ask for feedback, and practice your language skills with native speakers and other learners. Take advantage of AI-based language tutoring platforms (Duolingo, Rosetta Stone, Babbel, Busuu, HelloTalk, FluentU, and others) utilize speech recognition and natural language processing to provide personalized feedback on pronunciation and comprehension. Learners can practice conversations with virtual tutors that simulate real-life interactions.

Consistency.

Perhaps at this stage, learning how to be consistent can be seen as a question. In other words, why is it important to be consistent? Well, here's why: Consistency is crucial as it builds trust, establishes good habits, improves performance, and, most importantly, contributes to achieving goals. This is particularly beneficial when learning a new language. Consider using learning analytics tools that track learners' progress by collecting and analyzing data such as test scores, completion rates, time spent on tasks, and engagement levels. They provide insights into individual and group learning patterns, identify areas for improvement, and make data-driven decisions to enhance the learning experience. Many AI-powered language learning tools adapt to your progress and provide targeted exercises to address your weaknesses. There are several AI tools that can provide insights into areas that need improvement and track your language learning progress and, such as:

- Duolingo: A popular language learning app that tracks your progress and provides personalized feedback.
- Babbel: An AI-powered language learning platform that offers progress tracking and adaptive learning.
- Rosetta Stone: A language learning software that uses AI to track your progress and provide real-time feedback.

- Lingvist: An AI-based language learning platform that adapts to your level and tracks your progress as you learn.

- Memrise: A language learning app that utilizes AI to track your progress and provide spaced repetition for effective learning.

Conclusion

In summary, by integrating these tips into your language learning routine, you can effectively leverage AI technology to accelerate your language acquisition and improve your overall proficiency.

СПИСОК ЛИТЕРАТУРЫ:

1. Mukhamedieva, D. T. (2022). THE ROLE OF ARTIFICIAL INTELLIGENCE IN EDUCATION. Cyberleninka. <https://cyberleninka.ru/article/n/the-role-of-artificial-intelligence-in-education>;
2. Elinson M.A., Sharipova V.A., Iskhakova O.S. (2018). The process of communication in the sphere of communicative interaction: Ufa, Bulletin of the Bashkir University (vol. 23, pp. 745-758)

УДК 37.072+37.014.544 *Бабкин Е.Н., Репринцева Г.А.*

Бабкин Е.Н.

заместитель директора

«Центр образования № 1» г. Белгорода

имени Героя Российской Федерации Антона Геннадьевича Копейкина

(г. Белгород, Россия)

Репринцева Г.А.

канд. психол. наук,

методист центра компетенций по внедрению бережливых технологий

Белгородский институт развития образования

(г. Белгород, Россия)

ОПЫТ ИНТЕГРАЦИИ ОБРАЗОВАТЕЛЬНОЙ И УПРАВЛЕНЧЕСКОЙ ДЕЯТЕЛЬНОСТИ ПРИ ВНЕДРЕНИИ МЕТОДОВ БЕРЕЖЛИВОГО ПРОИЗВОДСТВА В ОБРАЗОВАТЕЛЬНОЙ ОРГАНИЗАЦИИ

Аннотация: в данной публикации рассмотрены вопросы воспитания бережливой личности в аспекте развития персонала образовательной организации и совершенствовании системы менеджмента в условиях внедрения методов и инструментов бережливого производства. Обосновывается точка зрения о необходимости и целесообразности обеспечения интеграции образовательной и управленческой деятельности для достижения статуса бережливой образовательной организации.

Ключевые слова: менеджмент образования, бережливое производство, проектная деятельность, интеграция образовательной и управленческой деятельности, развитие персонала.

В настоящее время актуальным направлением развития менеджмента образования в Белгородской области выступает внедрение методов и инструментов бережливого производства [3]. Активную работу в этом

направлении проводят, прежде всего, образовательные организации высшего и среднего профессионального образования, при этом поставлена задача формирования вертикали «Бережливый детский сад – Бережливая школа – Бережливый колледж/вуз», как в аспекте воспитания бережливой личности обучающихся, так и в плане бережливого управления образовательными организациями [1]. Как известно, разработаны и действуют государственный стандарты системы менеджмента: ГОСТ Р 56404-2015 «Бережливое производство. Требования к системам менеджмента», ГОСТ Р 56405-2015 «Процесс сертификации систем менеджмента. Процедура оценки», ГОСТ Р 56406-2015 «Аудит. Вопросы для оценки системы менеджмента», ГОСТ Р 57522-2017 «Бережливое производство. Руководство по интегрированной системе менеджмента качества и бережливого производства». В целях обеспечения единства воспитательных (педагогических) и управленческих (организационных) задач в вопросах воспитания бережливой личности (как обучающихся, так и педагогических работников), в муниципальном автономном общеобразовательном учреждении «Центр образования № 1» г. Белгорода имени Героя Российской Федерации Антона Геннадьевича Копейкина (МАОУ «ЦО № 1») ведется целенаправленная деятельность по интеграции идей и принципов бережливого производства в образовательную деятельность и систему менеджмента. Направление «Внедрение бережливых технологий в деятельность учреждения» включено в программу развития МАОУ «ЦО № 1» на 2021-2025 годы, с сентября 2023 года на базе данной образовательной организации реализуется проект «Подготовка образовательной организации к партнерской проверке на определение соответствия статусу «образец регионального уровня» на основе оценки качества применения методов бережливого производства». Опираясь на имеющийся у образовательной организации опыт бережливого образования бережливого управления, планируется к 27 сентября 2024 года обеспечить соответствие муниципального автономного общеобразовательного учреждения «Центр образования № 1» г. Белгорода имени Героя Российской Федерации Антона Геннадьевича Копейкина статусу не ниже «образец»

регионального уровня по методологии госкорпорации «Росатом». Чтобы достичь этой цели, необходимо усовершенствовать систему менеджмента образовательной организации с учетом требований (согласно методическим рекомендациям [2]) и добиться максимальной согласованности образовательной и организационно-управленческой деятельности в вопросах бережливого производства.

В соответствии с планом развития МАОУ «ЦО № 1» на 2021-2025 годы и в рамках подготовки к партнерской проверке на определение соответствия статусу «образец регионального уровня» на основе оценки качества применения методов бережливого производства» по методологии госкорпорации «Росатом» актуализирована миссия образовательной организации «Формирование обучающегося - интеллектуала, исследователя, интеллигента». Миссия отражает главный вектор развития учреждения в привязке к федеральной и региональной стратегии развития образования, а также к требованиям образовательных стандартов. Помимо этого, сформированы цели в формате SQDCM(E), интегрирующем целевые направления, связанные с безопасностью, качеством, исполнением заказа, затратами и корпоративной культурой, что позволяет обеспечить целостность и системность непрерывных улучшений по ключевым направлениям потока создания ценности с учетом показателей программы развития образовательной организации.

Чтобы обнаружить «точки роста» рабочей группой из числа сотрудников МАОУ «ЦО № 1» проведена самопроверка качества внедрения методов и инструментов бережливого производства в соответствии с чек-листами, опубликованными в Методических рекомендациях рекомендации по проведению партнерской проверки качества образцов (ППКО) [2]. Обобщив результаты внутренней проверки по направлениям «Управление проектами улучшений», «Вовлечение, обучение и мотивация персонала» и «Готовность к тиражированию», было решено активизировать деятельность учреждения с целью достичь показателей качества внедрения методов и инструментов

бережливого производства (согласно чек-листам муниципального и регионального уровней [2]) не ниже 80%.

Качество применения методов бережливого производства в деятельности образовательной организации и эффективность проектной деятельности зависят от уровня подготовки персонала, поэтому сотрудники МАОУ «ЦО № 1» запланировали на 2023-2024 годы повышение квалификации в вопросах бережливого производства (30 человек успешно закончили курсы повышения квалификации по теме «Внедрение бережливых технологий в деятельность образовательных учреждений и педагогов в соответствии с ФГОС» в октябре 2023 года).

Важным инструментом воспитания бережливого мышления обучающихся и сотрудников образовательной организации выступает «Фабрика процессов», которая была разработана в 2019 году и уже стала достаточно «обкатанной». Внутренние тренеры МАОУ «ЦО № 1» за прошедшие годы обучили 240 школьников и 16 работников образовательной организации. Опыт подготовки детей и взрослых на «Фабрике процессов» был представлен в ходе регионального вебинара «Создание площадки «Фабрика процессов». Разработка пакета материалов для организации и проведения фабрики процессов» (31.10.2023г., ОГАОУ ДПО «БелИРО), и получил одобрение участников вебинара.

В управлении развитием компетенций педагогов образовательной организации считаем целесообразным применение матрицы компетенций, содержащей перечень ключевых компетенций по внедрению бережливых технологий в образовательной и трудовой деятельности, а именно:

5С,

Доска задач,

Диаграмма спагетти,

5 почему,

Визуализация,

Пока-йоке,

Крест безопасности и др.

Необходимым элементом системы бережливого менеджмента является система подачи предложений по улучшению процессов, которая функционирует в МАОУ «ЦО № 1» г. Белгорода с 2019 года. Благодаря этой системе были получены и внедрены, следующие бережливые инициативы:

оптимизация процесса организации питания обучающихся,

оптимизация процесса организации книговыдачи.

Внедрение бережливых технологий позволило образовательной организации победить в областном этапе конкурса «Школа года – 2019», где были представлены основные направления деятельности «Бережливой школы», с 2019 года МАОУ «ЦО № 1» г. Белгорода регулярно входит в федеральный рейтинг «РАЭКС - Аналитика» лучших школ по количеству выпускников, поступивших в ведущие вузы России, что в свою очередь является результатом формирования целей через SQDCM(E).

Таким образом, идеи бережливого производства внедряются как в систему менеджмента муниципального автономного общеобразовательного учреждения «Центр образования № 1» г. Белгорода имени Героя Российской Федерации Антона Геннадьевича Копейкина (МАОУ «ЦО № 1»), так и в образовательную деятельность, образуя стартовый элемент вертикали «Бережливый детский сад – Бережливая школа – Бережливый колледж/вуз». Полагаем, что реализация проекта по подготовке образовательной организации к партнерской проверке на определение соответствия статусу «образец регионального уровня» на основе оценки качества применения методов бережливого производства по методологии госкорпорации «Росатом» не только позволит добиться совершенствования системы менеджмента, но и повысит удовлетворенность всех участников образовательных отношений работой образовательной организации.

СПИСОК ЛИТЕРАТУРЫ:

1. Давыдова Н. С. Бережливое образование: от локальных проектов к формированию системы менеджмента бережливого производства // Проектная и бережливая синергия как фактор повышения производительности труда (образование). 2018. С. 4-11;
2. Методические рекомендации по проведению партнерской проверки качества образцов (ППКО) [Электронный ресурс] // URL: <https://clck.ru/377EP8> (дата обращения: 14.12.2023);
3. Научно-прикладные основы развития бережливых технологий в образовательных организациях региона / С.А. Аверина, М.В. Владыка, М.С. Старикова, И.В. Чистникова // Научный результат. Технологии бизнеса и сервиса. 2022. Т. 8. № 4. С. 113-123.

Babkin E.N., Reprintseva G.A.

Babkin E.N.

Center of Education No. 1 of Belgorod
named after Hero of Russia Anton Kopeikin
(Belgorod, Russia)

Reprintseva G.A.

Belgorod Institute of Education Development
(Belgorod, Russia)

**EXPERIENCE OF INTEGRATING EDUCATIONAL
AND MANAGEMENT ACTIVITIES IN IMPLEMENTATION OF LEAN
PRODUCTION METHODS IN EDUCATIONAL ORGANIZATION**

Abstract: this publication examines the issues of education of a thrifty personality in the aspect of staff development of an educational organization and improvement of the management system in the context of the introduction of lean production methods and tools. The point of view on the necessity and expediency of ensuring the integration of educational and managerial activities in order to achieve the status of a lean educational organization is substantiated.

Keywords: education management, lean manufacturing, project activities, educational activities, personnel development.

УДК 37

Баздырева З.С.

воспитатель

ГБДОУ Детский сад №70 Приморского района

(г. Санкт-Петербург, Россия)

НРАВСТВЕННО-ПАТРИОТИЧЕСКОЕ ВОСПИТАНИЕ СТАРШИХ ДОШКОЛЬНИКОВ В ДОУ

Аннотация: в настоящее время, нравственно-патриотическое воспитание дошкольников по ФГОС актуально и приоритетно для подрастающего поколения. Дети в дошкольном возрасте очень активны, инициативны, любознательны, имеют удивительные способности к сочувствию, сопереживанию. Именно это время благоприятно для развития патриотизма и духовности.

Ключевые слова: история, патриот, детский сад.

История – это наука, которая привлекает к себе внимание людей всех возрастов.

Любой из родителей, который хочет всесторонне развивать своих детей, обязательно познакомит ребенка с основами истории. История - это не только факты и даты, она обладает событиями, которые много значат для жизни нашего общества. Но не нужно забывать, что речь идет о дошкольном возрасте, и трех-четырёхлетний малыш, с трудом отличает то, что случилось с ним самим вчера от того, что было в прошлом году, как же ему рассказать и объяснить события давно минувших лет?

С каждым годом, подрастая, ребенок становится все любознательнее, ему очень интересно узнать, что было, когда их самих еще не было на свете. Вспомним детские сказки, в большинстве из них встречается выражение «давным-давно». Так что же это за слово такое "давным-давно, и когда же оно было?" Вместе с этим вопросом возникают и многие другие, можно назвать

самые распространенные: «Во что играли дети, когда мама была маленькой девочкой? Как одевались? Где жили?»

В связи с этим первые уроки истории – это истории мам, пап, бабушек, дедушек. Начнем с простых вещей. В каждой семье есть та или иная вещь, которая передается из поколения в поколение, либо просто хранится с давних времен. И не важно семейная ли это реликвия или предмет не имеет никакой ценности, лишь просто жалко выкинуть. Уже сама это вещь и является историей, ведь она отражает какой-то отрезок времени в прошлом. Дети с одинаковым любопытством будут рассматривать и орден, которым был награжден дед за боевые заслуги, и швейную машинку на которой прабабку сшила свое первое платье, и брошку, которую мама носила в юности...

Как всем известно познание мира для детей в основном происходит с помощью ощущения, иными словами «на ощупь». Дайте малышу полюбоваться сокровищем, потрогать его, рассмотреть со всех сторон, сопровождая рассказами об этом предмете.

Каждый предмет будь то брошь или орден имеет свою историю, какой-то отрезок времени. Рассказ о предмете можно начать с того, как он попал к вам в дом. Здесь очень важно объяснить ребенку, что каждая вещь имеет свою историю, и что, когда он немного подрастет у него тоже будет своя вещь с историей.

Немаловажную роль для детей играют картинки, на них изображены предметы, люди, события. Покажите детям на картинках какие игрушки были, расскажите, как с ними играли мальчики и девочки в давние времена. Можно узнать какие были раньше игрушки, а какие сейчас, если есть похожие можно их сравнить. Вернемся к сказкам, которые отражают стародавние времена. Пусть малыш попробует представить себе, как одевались сестрица Аленушка и братец Иванушка, Иван Царевич и Василиса Премудрая. Затем откройте любую русскую народную сказку и покажите какую одежду носили люди в разные эпохи. Если дома имеются фотографии времен бабушек и дедушек, то покажите их детям, пусть они посмотрят, как одевались в те времена, а если на них, кроме

одежды изображены дом или предметы быта, то это ещё больше расширит кругозор детей о представлении как же раньше жили люди.

Ребенку пяти-шести лет будет интересно сходить в музей. Не стоит заострять внимание на исторических событиях эпохи, малыш вряд ли поймет, о чем идет речь. А вот узнать, как как выглядели "давным-давно" печки, колодцы, как обходились люди без водопровода, телевизора, телефона, машин и компьютеров ему будет очень интересно.

Если вы живете в городе, где здания сохранили свой исторический архитектурный вид, то прогуливаясь по таким местам, пусть ребенок дотронется к древней каменной кладке замка или башни. Прикосновения лучше всего помогут малышу понять, что означает «давным-давно».

Конечно, пока ребенок не пошел в школу, систематические знания по истории не нужны, главное ощутить время, осознать связь эпох и роль ребенка и его семьи в мировой истории.

Первыми уроками истории для малыша должны стать экскурсии в историю вещей. Выбираем предметы, которые знакомы и понятны, и начинаем объяснять. Например, возьмем кровать. Спрашиваем у малыша: «Что такое кровать?» Конечно, он сможет дать элементарный правильный ответ. Затем начинаем рассказывать, что когда-то на земле жили первые люди (сейчас их называют «первобытными»), у которых еще не было кроватей! Интересно, на чем же они спали? Обязательно выслушиваем версии ребенка (солома, охапки травы, звериные шкуры), с чем-то соглашаемся, с чем-то спорим. А потом рассказываем, как вообще появились кровати, показываем картинки с изображениями первых спальных мест, сравниваем и отмечаем, что они не всегда были такими удобными, как сейчас (так в Древнем Египте, исторической родине современных кроватей, основание делалось из сетки, сплетенной из жестких ремней и веревок). Постепенно в своем рассказе доходим до описания современных кроватей. С такой привязкой к хорошо знакомым вещам ребятам гораздо проще понять и представить себе историю как некий протяженный во времени отрезок. Конечно, такие просветительные уроки требуют специальной

подготовки. Как просто и доступно сделать исторический экскурс, вам подскажет, например, мультсериал «Фиксики» (серия «История вещей»).

О важности приобщения дошкольника к культуре своего народа написано много, поскольку обращение к отеческому наследию воспитывает уважение, гордость за землю, на которой живешь. Поэтому детям необходимо знать и изучать историю и культуру своих предков. Именно акцент на знание истории народа, его культуры поможет в дальнейшем с уважением и интересом относиться к культурным традициям других народов.

Формирование исторических знаний о Родине, необходимо начинать с развития у детей знаний о родном крае, воспитании любви к нему и формировании нравственных качеств. В совокупности, это может дать формирование и развитие познавательного интереса у детей дошкольного возраста об истории того места, где живет ребенок. Также помимо прочего, рассматривая и изучая события прошлого, происходит анализ и синтез знаний о прошлом, с современными знаниями, а значит, происходит активное развитие мыслительной деятельности. Таким образом, изучая историю родного края, ребенок плавно, и в то же время системно подходит к изучению истории своей Родины.

Огромное значение имеет ознакомление детей с историей родного края. Давая знания и воспитывая в детях любовь к Родине, к городу, к людям, природе, животным – мы воспитываем в ребенке настоящую личность, частицу нашей Родины.

В настоящее время заметно увеличивается интерес к подлинно народной культуре, древним традициям и обычаям. Никто из нас не может в полной мере чувствовать себя патриотом родной земли, хотя бы время от времени, не обращаясь к истокам мудрости живой старины. Всем интересно история родного края. Что было, 100-200 лет назад? Мы живем в таком самобытном крае, где идет переплетение культур, традиций.

Но вот беда: маленькие дети плохо ориентируются во времени. Они с трудом различают сегодня, вчера и завтра, что уж говорить о веках и тысячелетиях.

Но выход есть. Если вам не терпится погрузить малыша в историю, мы подскажем, что надо делать.

Процесс воспитания патриотизма следует начинать с раннего возраста, именно в тот момент, когда у ребенка закладываются основы личностных ориентиров. В таком случае, все яркие воспоминания и впечатления, связанные с патриотическим воспитанием, сделают его истинным защитником своей страны.

С воспитания чувства привязанности к родной семье, родному детскому саду, родной улице, начинается формирование того фундамента, на котором будет вырастать более сложное образование - чувство любви к своему Отечеству.

Родина – это город, в котором живет человек, и улица, на которой стоит его дом, и деревце под окном, и пение птички - все это Родина. Дошкольное детство – важнейший период становления личности человека, когда закладываются нравственные основы гражданских качеств, формируются первые представления детей об окружающем мире, обществе и культуре.

Чувство Родины начинается с восхищения тем, что видит перед собой ребенок, чему он изумляется, и что вызывает отклик в его душе. И хотя многие впечатления еще не осознаны им глубоко, но пропущены через детское восприятие, они играют огромную роль в становлении личности патриота.

Общение с природой облагораживает человека, позволяет полнее ощущать красоту жизни, важно, чтобы первые детские ощущения были навеяны красотами родной природы, родным краем, родной страной. Хорошо, когда дети видят белоствольную березку и трепетные осинки, и понимают, что это наше родное. Через воспитание любви к природе проявляются самые высокие нравственные качества человека, в их числе и любовь к Родине.

Вот поэтому, передо мной стоит ответственная задача – научить детей с детства любить природу, любить Родину.

В патриотическом воспитании огромное значение имеет пример взрослых, близких людей. На конкретных фактах из жизни старших членов семьи: дедушек, бабушек, участников Великой Отечественной войны, их фронтовых и трудовых подвигах, я прививаю детям такие важные понятия, как: долг перед Родиной, любовь к Отечеству, ненависть к врагу, трудовой подвиг. Подвожу ребенка к пониманию, что мы победили потому, что любим свою Отчизну. Родина чтит своих героев, отдавших жизнь за счастье людей. Их имена увековечены в названиях городов, улиц, площадей, в их честь воздвигнуты памятники.

СПИСОК ЛИТЕРАТУРЫ:

1. Ветохина А.Я. Нравственно-патриотическое воспитание детей дошкольного возраста. Планирование и конспекты занятий. – СПб. «ООО Издательство «Детство-Пресс», 2017. – 192с.;
2. Князева О.Л. Приобщение детей к истокам русской народной культуры. Программа. Учебно-методическое пособие. – СПб: Детство-Пресс, 2018. – 304с.

Bazdyreva Z.S.

Kindergarten No.70 of Primorsky district

(St. Petersburg, Russia)

MORAL AND PATRIOTIC EDUCATION OF SENIOR PRESCHOOLERS IN PRESCHOOL

***Abstract:** currently, the moral and patriotic education of preschoolers according to the Federal State Educational Standard is relevant and a priority for the younger generation. Preschool children are very active, proactive, inquisitive, and have amazing abilities for empathy and empathy. It is this time that is favorable for the development of patriotism and spirituality.*

***Keywords:** history, patriot, kindergarten.*

УДК 37

Бурова А.А.

Филиал

Ставропольский государственный педагогический институт

(г. Ессентуки, Россия)

**ОСОБЕННОСТИ РАЗВИТИЯ
СКОРОСТНЫХ СПОСОБНОСТЕЙ ДЕТЕЙ
МЛАДШЕГО ШКОЛЬНОГО ВОЗРАСТА**

Аннотация: в статье рассмотрены особенности развития скоростных способностей детей младшего школьного возраста. Авторы анализируют теоретические аспекты скоростных способностей, их значение для физического развития и здоровья детей. Приводятся результаты экспериментальных исследований, направленных на оценку эффективности различных методов и подходов к развитию скоростных способностей у детей младшего школьного возраста.

Ключевые слова: младший школьный возраст, дети, развитие скоростных способностей, физическая подготовка, двигательные навыки, тренировочный процесс.

Стандартно сенситивный период для развития скоростных способностей 7-11 лет. Частота движений наиболее эффективно совершенствуется с 7 до 9 и в 12-13 лет, скорость одиночного движения в 10-13 лет. В этом возрасте фактически стабилизируются результаты по скорости простой реакции и максимальной частоте движений. Целенаправленные воздействия или занятия различными видами спорта положительно сказываются на развитии скоростных способностей: у специально тренированных людей преимущество составляет 5-20% [2, с.75].

Половые различия в уровне развития скоростных способностей невелики до 12-13-летнего возраста. Позже мальчики начинают опережать девочек,

особенно в показателях быстроты целостных двигательных действий (бег, плавание и т.д.).

Скоростные способности младшего школьника весьма специфичны, и, как правило, прямой передачи скорости в координационно-разнородных движениях у них не наблюдается. Незначительный перенос происходит только у физически плохо подготовленных младших школьников. Все это говорит о том, что если педагог хочет повысить скорость выполнения каких-то конкретных действий младшим школьником, то его следует тренировать прежде всего в скорости выполнения именно этих действий.

Развитию быстроты младшего школьника присущи четыре основных вида скоростной работы:

1. Ациклический - однократное проявление концентрированного «взрывного» усилия.
2. Стартовый разгон - быстрое наращивание скорости с нуля с задачей достижения максимума за минимальное время.
3. Дистанционный - поддержание оптимальной скорости передвижения.
4. Смешанный - включает в себя все три указанных вида скоростной работы [3, с.42].

Для развития быстроты младшего школьника применяют упражнения, которые должны соответствовать, по меньшей мере, трем основным условиям:

1. Возможности выполнения с максимальной скоростью.
2. Освоенность упражнения должна быть настолько хорошей, чтобы внимание можно было сконцентрировать только на скорости его выполнения.
3. Во время занятия не должно происходить снижения скорости выполнения упражнений. Снижение скорости движений свидетельствует о необходимости прекратить тренировку этого качества, и о том, что в данном случае уже начинается работа над развитием выносливости.

Ведущими при воспитании быстроты младшего школьника являются повторный и соревновательный методы.

В методике, направленной на повышение быстроты произвольных движений, используются два основных методических приема: воспитание быстроты в целостном движении, аналитическое совершенствование факторов, определяющих максимальную скорость движений при выполнении упражнений [4, с.93].

Общей тенденцией является стремление к превышению максимальной скорости при выполнении упражнений. Поэтому, рекомендуется повторное выполнение скоростных упражнений сериями в форме постоянного соревнования между занимающимися. Состязания вызывают, как правило, эмоциональный подъём, вынуждают проявлять предельные усилия, что ведет к улучшению результатов.

Вместе с тем, необходимо знать, что при выполнении серии движений с максимальной частотой, движущейся конечности (части тела) вначале сообщается кинетическая энергия, которая затем гасится с помощью мышц-антагонистов, и этому же сегменту придается обратное ускорение, и т. д. С ростом частоты движений активность мышц может стать настолько кратковременной, что мышцы в какой-то момент времени уже не смогут за короткие промежутки времени полностью сокращаться и расслабляться. Режим их работы при этом будет приближаться к изометрическому. Поэтому, в ходе тренировок по развитию скоростных способностей, необходимо работать не только над быстротой сокращения работающих мышц, но и над быстротой их расслабления.

СПИСОК ЛИТЕРАТУРЫ:

1. Бишаева, А.А. Профессионально-оздоровительная физическая культура студента (для бакалавров) / А.А. Бишаева. - М.: КноРус, 2017. - 160 с.;
2. Бишаева, А.А. Физическая культура: Учебник / А.А. Бишаева. - М.: Academia, 2017. - 144 с.;

-
3. Бурякин, Ф.Г. Физическая культура зрелого и пожилого контингентов населения (общие основы теории и практики) / Ф.Г. Бурякин. - М.: Русайнс, 2019. - 284 с.;
4. Вайнер, Э.Н. Лечебная физическая культура (для бакалавров) / Э.Н. Вайнер. - М.: КноРус, 2017. - 480 с.

Burova A.A.

Stavropol State Pedagogical Institute

(Essentuki, Russia)

FEATURES OF DEVELOPMENT OF CHILDREN'S SPD ABILITIES PRIMARY SCHOOL AGE

***Abstract:** the article discusses the features of the development of speed abilities of children of primary school age. The authors analyze the theoretical aspects of speed abilities, their importance for the physical development and health of children. The results of experimental studies aimed at assessing the effectiveness of various methods and approaches to the development of speed abilities in children of primary school age are presented.*

***Keywords:** primary school age, children, development of speed abilities, physical training, motor skills, training process.*

УДК 37

Верочкина Н.Н.

воспитатель

ГБДОУ Детский сад № 55 Красногвардейского района

(г. Санкт-Петербург, Россия)

РОЛЬ ЛОГОПЕДИЧЕСКОЙ РАБОТЫ В РАЗВИТИИ РЕЧИ ДОШКОЛЬНИКОВ

Аннотация: в определенный момент неспособность ребенка дошкольного возраста выговаривать определенные звуки, коверканье слогов, небольшой словарный запас или неумение связно описывать картинку перестает быть возрастной нормой и начинает тревожить внимательных родителей. Благо, существуют специалисты, которые могут помочь решить проблемы с детской речью – это логопед.

Ключевые слова: логопед, развитие речи, дошкольный возраст.

Некоторые ошибочно полагают, что консультация логопеда бесполезна до тех пор, пока ребенку не исполнится 5 лет. На самом деле, к логопеду можно и нужно обращаться раньше. У ребенка может закрепиться автоматизм неправильного произношения, и тогда его придется переучивать, а не учить, а это намного сложнее и займет больше времени.

Часто при оценке речевого развития ребенка взрослые обращают внимание только на то, насколько правильно малыши произносят звуки, и не спешат к логопеду, если, по их мнению, дело обстоит более или менее благополучно. Это не совсем так. Логопед исправляет не только дефекты произношения, но и помогает расширить словарный запас, формирует умение составлять рассказ и правильно оформлять высказывание с точки зрения грамматики. Кроме того, логопед может подготовить ребенка к усвоению грамоты, если у него есть какие-то проблемы с речью, и к дальнейшему более успешному обучению в школе. Только логопед может квалифицированно

проанализировать ситуацию, указать на необходимость проведения специальных занятий и дать вам подробную консультацию.

Существует несколько причин, почему важно знать, правильно ли формируется речь у ребенка в дошкольном возрасте:

1. Речь — это одна из высших психических функций человека. Недостатки речи могут быть как следствием проблем, имеющихся в развитии ребенка, так и причиной их появления. Это не значит, что ваш ребенок «ненормальный» или «глупый». Это значит, что у ребенка есть проблемы, которые надо преодолеть с помощью специалистов как можно раньше, чтобы они не стали препятствием для его полноценного развития и успешного обучения.

2. Чем раньше выявлены проблемы, тем раньше можно начать работу по их преодолению, тем успешнее проходит эта работа. Ведь всегда легче сразу что-то выучить правильно, чем потом переучиваться. Не надо надеяться, что все недостатки исправятся сами собой. Вы несете ответственность за судьбу своего ребенка. Не бойтесь лишний раз обратиться к специалисту, — помощь, оказанная своевременно, сэкономит ваши нервы и даже, может быть, сделает вашего ребенка более успешным и счастливым.

3. Даже незначительные недостатки в развитии речи малыша могут привести к трудностям освоения им процессов чтения и письма. В результате ваш умный, талантливый ребенок получает двойки по русскому языку. Такую опасность можно предотвратить!

4. Поэтому к логопедической проблеме ребенка, какова бы она не была — неправильное произношение звуков, бедный словарный запас, отсутствие связной речи, заикание — стоит отнестись со всей серьезностью. Вашему ребенку необходима помощь специалиста, если: Речь ребенка не разборчива. Его могут понять только родители и те, кто его хорошо знают. Ребенок многие звуки произносит мягко, как - будто он еще маленький или преобладают твердые звуки, как - будто у него акцент. При произношении некоторых звуков в речи появляется хлюпающий призывок, воздух идет как-то в вбок, звуки «С», «З», «Ц»

произносит как англичанин — между зубами, при произнесении звуков «Ш», «Ж» раздувает щеки, а звук «Р» произносит как француз. У него красивый грассирующий звук.

Возрастные особенности для обследования дошкольников логопедом:

К 3-4 годам он не слышит слогов в слове, искажает слово до неузнаваемости, произносит только отдельные слоги, не может проговорить все слово целиком, сокращает слово, пропуская некоторые согласные и слоги, или недоговаривает слово до конца, произносит слово несколько раз по-разному.

К 5 годам не сформирована связная речь. Ребенок затрудняется составить предложение по картине, не может установить последовательность действий, ограничиваясь перечислением предметов, или использует отдельные очень короткие предложения.

К 5-6 годам нарушена общая структура речи: он неправильно строит предложения, не согласовывает слова в роде, числе и падеже, неправильно использует предлоги и союзы.

Если вы столкнулись с подобными проблемами, приготовьтесь к тому, что на их исправление понадобится много сил времени. Помимо занятий с логопедом очень важно заниматься с ребенком самостоятельно. Первое и самое основное правило — подавайте хороший пример. Много разговаривайте с малышом — просто комментируйте все, что вы делаете, описывайте свои действия, чувства и эмоции. Читайте книги, вместе учите стихи — результат не заставит себя ждать.

Правильная и красивая речь даст Вашему ребенку блестящую возможность успешно овладевать знаниями, стремиться к новым вершинам и свершениям, как в повседневной жизни, так и в становлении его будущей карьеры.

Если Вы хотите, чтобы Ваш ребенок в будущем приобрел интересную специальность, раскрылся как личность, в первую очередь научите ребенка грамотно и красиво говорить.

Речь отца, матери и всех членов семьи – это первый образец, которому подражает ребенок. Родители! Вы – первые учителя родного языка для своего ребенка! Семья – первая школа!

Без помощи взрослых ребенку трудно овладеть правильной речью. Разговаривайте с ребенком. Выслушивайте его внимательно, не обрывайте. Говорите и отвечайте на все его вопросы спокойно, неторопливо, четко, выразительно, средней силы голосом, правильно произносите звуки и слова – это поможет ребенку скорее овладеть правильной речью.

СПИСОК ЛИТЕРАТУРЫ:

1. Душка Н.Д. Развитие речи у дошкольников/ Н.Д. Душка // Журнал «Логопед». – 2020. – С. 57 – 62;
2. Зотеева В. В. Речевое развитие дошкольников / В.В. Зотеева // Вопросы дошкольной педагогики. - 2019. - С. 60-62

Verochkina N.N.

Kindergarten No. 55

(St. Petersburg, Russia)

ROLE OF SPCH THERAPY IN SPCH DEVELOPMENT OF PRESCHOOLERS

***Abstract:** at a certain point, the inability of a preschool-age child to pronounce certain sounds, misrepresentation of syllables, a small vocabulary or inability to coherently describe a picture ceases to be the age norm and begins to disturb attentive parents. Fortunately, there are specialists who can help solve problems with children's speech – this is a speech therapist.*

***Keywords:** speech therapist, speech development, preschool age.*

УДК 37 *Вольдгорн Я.И., Белявцева Е.А., Коннова С.С., Глушенкова А.Г.*

Вольдгорн Я.И.

кандидат биологических наук,

Доцент кафедры биологии им. Ярыгина в РНИМУ им. Пирогова,

Московский государственный технический университет

имени Н.Э. Баумана

(г. Москва, Россия)

Белявцева Е.А.

студент

Московский государственный технический университет

имени Н.Э. Баумана

(г. Москва, Россия)

Коннова С.С.

студент

Московский государственный технический университет

имени Н.Э. Баумана

(г. Москва, Россия)

Глушенкова А.Г.

студент

Московский государственный технический университет

имени Н.Э. Баумана

(г. Москва, Россия)

**ВНЕДРЕНИЕ ВИРТУАЛЬНОЙ РЕАЛЬНОСТИ В ОБУЧЕНИЕ
СТУДЕНТОВ МЕДИЦИНСКОЙ НАПРАВЛЕННОСТИ**

***Аннотация:** в статье рассматриваются методы обучения, в частности медицинского, также вопрос систематизации информации в открытых источниках, таких как интернет и печатные издания. Также рассматривается влияние виртуальной реальности на человека и на восприятие информации, и внедрение виртуальной реальности в процесс обучения.*

***Ключевые слова:** технологии виртуальной реальности, методы обучения, обучение медицине, VR в обучение, влияние виртуальной реальности, виды классификации данных.*

Одной из основных проблем внедрения виртуальной реальности в образовательный процесс является отсутствие единых стандартов и рекомендаций по ее использованию. Это может приводить к тому, что учителя используют VR неправильно или неэффективно. Кроме того, необходимо адаптировать существующие образовательные программы под возможности VR, чтобы максимально использовать ее потенциал. Однако, виртуальная реальность может иметь огромный потенциал для улучшения образовательного процесса. Она может помочь студентам лучше понимать сложные концепции, делая обучение более интерактивным и увлекательным. Кроме того, VR может помочь учащимся развивать навыки решения проблем и критического мышления.

В целом, виртуальная реальность является многообещающей технологией, которая может значительно улучшить образовательный процесс. Однако для полного раскрытия ее потенциала необходимо решить ряд данных проблем. Кроме того, важно создавать реалистичные и увлекательные виртуальные среды, которые будут способствовать глубокому пониманию материала.

Образование является неотъемлемой частью жизни каждого человека. Оно помогает нам развиваться, получать новые знания и навыки, которые необходимы для успешной карьеры и личной жизни. В современном мире существует множество различных методов обучения, каждый из которых имеет свои преимущества и недостатки. Большой вклад в изучение данной темы

внесли: И.М. Чередов, В.К. Дьяченко, В.А. Слостенин, И.Я. Лернер, В.И. Загвязинский.

Одним из самых популярных методов является традиционное обучение, которое предполагает чтение лекций, проведение семинаров и практических занятий. Этот метод позволяет студентам получить глубокие знания по предмету, однако он может быть довольно скучным и неинтересным для некоторых учащихся.

Другой метод – это дистанционное обучение, которое позволяет студентам учиться из любой точки мира. Этот метод особенно полезен для тех, кто не может посещать занятия из-за занятости или других причин. Однако дистанционное обучение может быть менее эффективным, чем традиционное, так как оно не всегда обеспечивает обратную связь и общение с преподавателями и другими студентами.

Еще один метод – это проектное обучение, которое направлено на развитие у студентов навыков решения реальных проблем. Этот метод предполагает работу над проектами, которые имеют практическое значение и могут быть применены в реальной жизни. Проектное обучение помогает студентам научиться работать в команде, решать проблемы и развивать свои навыки.

Четвёртый метод – мозговой штурм. Он направлен на развитие креативности, умение концентрировать внимание на конкретной задаче, взаимодействие в группе, а также анализ своих и чужих идей.

Метод интеллект-карт – визуальный метод обучения, позволяющий наглядно увидеть связи между составляющими концепции, темы или проблемы. Интеллект-карта – схема, в центре которой находится ключевая тема или основная задача, а от неё расходятся «ветви» связанных идей. Этот метод способен как помочь объяснить ученикам сложную тему, так и для коллективной или самостоятельной работы школьников и студентов. Метод интеллект-карты помогает обучающимся самостоятельно собирать, анализировать и систематизировать информацию.

Виртуальная реальность (VR) становится все более популярной в сфере образования. Этот инновационный метод обучения позволяет студентам полностью погрузиться в учебный процесс и получить более глубокое понимание материала. С помощью VR можно создавать реалистичные симуляции различных ситуаций, что позволяет студентам лучше понимать, как работают те или иные процессы. Кроме того, VR позволяет студентам взаимодействовать с объектами и явлениями в режиме реального времени, что делает обучение более интерактивным и интересным. В целом, VR является перспективным направлением в образовании, которое может значительно улучшить качество обучения и сделать его более увлекательным для студентов.

Для любого метода обучения используется поиск информации обучающимися. Именно это является неотъемлемой частью обучения. Ещё давно люди поняли, что информации в интернете и других источниках бесконечно много, именно поэтому проводились исследования о том, как правильно и быстро найти нужную информацию. В 1989 году Ричард Вурман, автор термина «информационная архитектура», предложил использовать классификацию методом LATCH [1]:

location (расположение),

alphabet (алфавит),

time (время),

category (категория),

hierarchy (иерархия).

Группировку данных и их поиск по расположению удобно использовать, когда информация находится в различных источниках или местах.

Сортировка данных по алфавиту удобно применять для хранения и сортировки уже имеющейся информации. Если рассматривать медицинскую направленность, это может быть классификация МКБ [2], которая состоит из 22 классов, начинающихся с латинских букв. Внутри МКБ действует именно сортировка по алфавиту.

Классификация данных по времени хорошо подходит для событий, которые происходят в различные интервалы. Для удобства создаётся хронологический отрезок, на котором отмечается вся нужная информация. Также данная классификация подходит для удобного хранения документов и информации.

Самая удобная и распространённая форма классификации информации – группировка по категориям. Она позволяет объединить данных по общему признаку. Если говорить про медицинскую обучающую информацию, примером её классификации является международная классификация болезней – МКБ-5, МКБ-6, МКБ-7, МКБ-8, МКБ-9, МКБ-10 и МКБ-11. На данный момент действует международная классификация болезней одиннадцатый пересмотр международной статистической классификации болезней и проблем, связанных со здоровьем, которая разработана всемирной организацией здравоохранения.

При классификации информации по иерархии комбинируются различные методы структурирования информации. Она позволяет построить многоуровневую структуру данных.

Данное предложение Ричарда Вурмана о классификации информации позволяет сделать её более доступной и систематизированной. Именно это показывает и доказывает, что проблема систематизирования информации существует, и что многие пытаются найти решение для удобного хранения информации и её быстрого поиска.

Одним из вариантов улучшения процесса обучения и усваивания информации является внедрение виртуальной реальности. Антониади Константином Сергеевичем и Грубич Татьяной Юрьевной было проведено исследование, опираясь на которое, они написали статью «Применение VR и AR технологий в образовании» [3]. Она представляет собой обзор современных тенденций использования виртуальной реальности (VR) и дополненной реальности (AR) в образовательной среде. Они утверждают, что эти технологии могут существенно улучшить качество обучения и сделать его более интересным и интерактивным.

VR и AR технологии обладают огромным потенциалом для образования, позволяя студентам лучше погрузиться в изучаемый материал и получить более глубокое понимание концепций. Виртуальная реальность позволяет создавать реалистичные симуляции различных ситуаций, которые могут быть трудными или опасными для изучения в реальной жизни. На основании данной статьи были выделены основные преимущества VR-технологий в обучении студентов, связанных с медицинской направленностью:

- практическое обучение,
- реалистичный опыт,
- улучшенное понимание,
- коллаборативное обучение,
- большая доступность.

Виртуальная реальность позволяет студентам и школьникам практиковаться и получать опыт в контролируемой среде. Они могут проводить виртуальные медицинские процедуры, такие как инъекции, пункции, операции и т.д., без риска для реальных пациентов. Такой практический опыт помогает улучшить навыки и уверенность обучающихся.

VR создает реалистичную визуальную и звуковую среду, которая помогает студентам и школьникам справиться со стрессом и ощутить удовлетворение от выполнения медицинских процедур. Это способствует более эффективному обучению и подготовке школьников и студентов к реальным ситуациям.

Помимо этого, виртуальная реальность может предоставлять дополнительные учебные материалы и интерактивные модели, которые помогают студентам и школьникам лучше понять анатомию, физиологию и другие медицинские концепции. Они могут исследовать части тела или болезни с помощью VR-приложений, предоставляющих детальные визуализации и дополнительную информацию.

VR позволяет студентам и школьникам работать вместе в виртуальных средах, разделять знания и опыт, особенно при проведении медицинской

симуляции. Они могут делиться информацией, обсуждать случаи и тренироваться в команде, повышая свои навыки в области медицины.

Также VR может снизить стоимость и увеличить доступность обучения. Если в реальности требуются дорогостоящие оборудование и пространства для обучения, то виртуальная реальность позволяет симитировать эти условия, используя лишь компьютер, VR-гарнитуру и программное обеспечение, что делает обучение медицине более доступным.

В целом, VR создает инновационные возможности для обучения студентов, связанных с медицинской направленностью. Она предоставляет собой реалистичные и безопасные среды для практики, повышает понимание и улучшает коллаборацию в обучении медицинским навыкам.

Авторы статьи «Применение VR и AR технологий в образовании» приводят несколько примеров успешного использования VR и AR в образовании, также они обсуждают возможности использования этих технологий для дистанционного обучения, что может стать особенно актуальным при обучении студентов из разных стран.

Однако, Антониади и Грубич отмечают, что использование VR и AR требует тщательной подготовки и разработки учебных материалов, а также учета особенностей восприятия и обучения различных возрастных групп.

На протяжении 50 лет было проведено множество исследований, которые выявляли влияние виртуальной реальности на человека [5]. На их основании было выявлено, что восприятие — основной и очень важный аспект VR. Он связан с погружением, присутствием и укачиванием — основными понятиями в разработке VR-приложений. Шлемы виртуальной реальности, такие как HTC Vive или Oculus Rift, очень похожи по своим механикам на человеческий мозг. Каждую единицу времени человек воспринимает мир вокруг, обрабатывает информацию и совершает действия. То есть восприятие — это человеческий эквивалент обработки ввода. А в движке каждый кадр проходит три стадии: обработка ввода, вычисление и обновление состояния программы, вывод или рендеринг. Более того, во время взаимодействия работы движков и человеческий

мозг связаны между собой. Пользователь принимает вывод приложения, обрабатывает полученную информацию и совершает действие, то есть, нажимает кнопку на геймпаде, создавая данные ввода для приложения.

Традиционные программы и игры на компьютер используют только два канала: визуальный и звуковой. VR-приложения обладают не только более иммерсивной визуальной составляющей, но также предлагают вестибулярную (ощущение ускорения) и проприоцептивную (ощущение положения тела) информацию благодаря считыванию расположения пользователя и направления его головы.

VR осуществляет как физическое, так и психологическое влияние на человека [6]. При погружении в виртуальное пространство, может возникать ощущение движения, поворота или падения, что может вызывать у человека физическую реакцию в виде ускоренного сердцебиения, повышенного давления или потоотделения. Кроме того, длительное использование шлемов виртуальной реальности может вызывать у пользователей дискомфорт. Некоторые люди при чрезмерном пользовании могут испытывать головокружение или тошноту из-за несоответствия между движениями виртуального мира и реальными движениями тела.

Если рассмотреть психологическое влияние на человека, она может вызывать эмоциональные реакции, такие как страх, восторг, удивление или радость. Виртуальная реальность может использоваться как в психотерапии и реабилитации, так и для обучения. Как было описано выше при анализе статьи Антониади и Грубич «Применение VR и AR технологий в образовании», виртуальная реальность позволяет создавать контролируемые среды для тренировки навыков, преодоления страхов или лечения психических расстройств.

Также на основании исследований [7] было выделено три основных плюса виртуальной реальности:

- расширение социальных связей,
- расширенный опыт,

- улучшенный доступ к информационным ресурсам.

Виртуальная реальность дает возможность общаться с людьми со всего мира, независимо от их физического местонахождения, предоставляет возможность для формирования новых отношений с другими людьми, которые разделяют общие интересы и увлечения.

Ещё одно из преимуществ виртуального мира является возможность испытать новую среду и действия в ней так, как это невозможно в реальном мире. Это включает в себя доступ к новым и уникальным впечатлениям, возможность посещать мероприятия, которые могут быть недоступны физически, путешествовать, посещать исторические места и участвовать в играх и симуляциях в виртуальной реальности, посещать виртуальные концерты, художественные выставки и спортивные мероприятия, участвовать в виртуальных занятиях и семинарах. Все вышеперечисленные мероприятия можно посещать, не выходя из собственного дома, что устраняет необходимость в поездках и обеспечивает доступ для людей с ограниченными физическими возможностями. Это же относится и к обучению студентов и школьников медицине. Виртуальная реальность может помочь им в улучшенном понимании структуры и устройства человека.

Виртуальный мир обеспечивает улучшенный доступ к информации и ресурсам. Это может принести большую пользу людям как в личной, так и в профессиональной жизни, при чём гораздо более удобным и эффективным способом. Также виртуальная реальность увеличивает удобство онлайн обучения, к которому можно получить доступ из любой точки мира. Эти преимущества могут значительно повысить способность людей учиться и расти как в личном, так и в профессиональном плане.

Для успешной интеграции виртуальной реальности в образование студентов медицинской направленности, следует рассмотреть несколько ключевых шагов.

Разработка специализированных программ и контента, создание высококачественных виртуальных сценариев, соответствующих медицинским

требованиям, позволит студентам получать реалистичный опыт виртуальных клинических ситуаций. Это требует сотрудничества медицинских экспертов, разработчиков виртуальной реальности и педагогов.

Учебные заведения должны обеспечивать доступ к необходимому оборудованию для использования виртуальной реальности. Это может включать в себя создание виртуальных лабораторий, обучение преподавателей использованию технологии и предоставление студентам доступа к виртуальным средам как внутри, так и вне университетских стен.

Непрерывное исследование эффективности виртуальной реальности в медицинском образовании позволит выявить удачные методики и оптимизировать учебные программы. Регулярная адаптация контента с учетом новых достижений в медицинской науке и технологии также является ключевым моментом.

Также немало важно предоставить преподавателям и студентам соответствующее обучение по использованию виртуальной реальности. Это включает в себя как технические аспекты, так и аспекты эффективного интегрирования в учебный процесс.

Сотрудничество с медицинскими учреждениями и индустрией в целом может способствовать созданию более реалистичных сценариев и учебных кейсов, а также обеспечить студентов реальным опытом работы в медицинской среде.

Принятие этих шагов позволит не только успешно внедрить виртуальную реальность в медицинское образование, но и максимально использовать ее потенциал для формирования высококвалифицированных и компетентных медицинских специалистов.

Опираясь на вышеперечисленные исследования, можно выявить, что виртуальная реальность способна радикально изменить обучение медицине. Внедрение виртуальной реальности в образовательный процесс студентов медицинской направленности представляет собой современный и перспективный подход, способствующий более эффективному и глубокому

обучению. Путем создания иммерсивных сред, в которых студенты могут взаимодействовать с реалистичными клиническими сценариями, учебные заведения могут обеспечить более высокий уровень подготовки будущих медицинских специалистов. Виртуальная реальность открывает новые возможности для тренировки навыков, диагностики и взаимодействия с пациентами, что содействует повышению компетентности и уверенности студентов в реальных клинических сценариях.

Более того, использование виртуальной реальности способствует улучшению доступа к образованию, преодолевает географические и физические ограничения, позволяя студентам из различных частей мира обучаться в единой виртуальной среде. Это также снижает затраты на обучение, поскольку не требуется дорогостоящее оборудование или фактические лаборатории для практических занятий.

Однако, несмотря на все преимущества, важно продолжать исследования в этой области, улучшать технологии виртуальной реальности и адаптировать их к изменяющимся потребностям образования в медицинской сфере. Постоянное совершенствование и внедрение инноваций позволит максимально реализовать потенциал виртуальной реальности в подготовке будущих медицинских специалистов, повышая качество медицинского образования и, следовательно, уровень заботы о здоровье общества.

Полученные данные позволят более чётко определить возможности VR в сфере обучения, как в общей сфере, так и конкретно в медицинской, понять его плюсы, а также разницу между обучением без виртуальной реальности и с ним.

СПИСОК ЛИТЕРАТУРЫ:

1. Как структурировать большой объем информации / Unicraft [Электронный ресурс]. URL: https://www.unicraft.org/blog/7986/structurirovanie-informatcii/#3_%d0%ba%d0%bb%d1%8e%d1%87%d0%b5%d0%b2%d1%8b%d1%85_%d0%bf%d1%80%d0%b8%d0%bd%d1%86%d0%b8%d0%bf%d0%b0_%d1

%81%d0%b8%d1%81%d1%82%d0%b5%d0%bc%d0%b0%d1%82%d0%b8%d0%b7%d0%b0%d1%86%d0%b8%d0%b8_%d0%b4%d0%b0%d0%bd%d0%bd%d1%8b%d1%85 Дата обращения: 18.12.2023;

2. Международная классификация болезней / Российское общество Знание [Электронный ресурс]. URL:

https://znanierussia.ru/articles/%D0%9C%D0%B5%D0%B6%D0%B4%D1%83%D0%BD%D0%B0%D1%80%D0%BE%D0%B4%D0%BD%D0%B0%D1%8F_%D0%BA%D0%BB%D0%B0%D1%81%D1%81%D0%B8%D1%84%D0%B8%D0%BA%D0%B0%D1%86%D0%B8%D1%8F_%D0%B1%D0%BE%D0%BB%D0%B5%D0%B7%D0%BD%D0%B5%D0%B9 Дата обращения: 18.12.2023;

3. Применение VR и AR технологий в образовании / КиберЛенинка [Электронный ресурс]. URL: <https://cyberleninka.ru/article/n/primenenie-vr-i-ar-tehnologiy-v-obrazovanii/viewer> Дата обращения: 18.12.2023;

4. VR и AR технологии в образовании / Portal VR [Электронный ресурс]. URL: <https://portal-vr.ru/vr-i-ar-tehnologii-v-obrazovanii/> Дата обращения: 18.12.2023;

5. Человеческое восприятие и VR / DTF [Электронный ресурс]. URL: <https://dtf.ru/gamedev/12304-chelovecheskoe-voSPIriyatIE-i-vr> Дата обращения: 18.12.2023;

6. Взгляд в будущее: влияние виртуальной реальности на человеческую жизнь/ Научные Статьи.Ру [Электронный ресурс]. URL:

https://nauchniestati.ru/spravka/chelovek-i-virtualnaya-realnost/#%D0%92%D0%BB%D0%B8%D1%8F%D0%BD%D0%B8%D0%B5_%D0%B2%D0%B8%D1%80%D1%82%D1%83%D0%B0%D0%BB%D1%8C%D0%BD%D0%BE%D0%B9_%D1%80%D0%B5%D0%B0%D0%BB%D1%8C%D0%BD%D0%BE%D1%81%D1%82%D0%B8_%D0%BD%D0%B0_%D1%87%D0%B5%D0%BB%D0%BE%D0%B2%D0%B5%D0%BA%D0%B0 Дата обращения: 18.12.2023;

7. ЦИФРОВЫЕ СНЫ И КОШМАРЫ: ВЛИЯНИЕ ВИРТУАЛЬНОЙ РЕАЛЬНОСТИ (VR) НА ПОВСЕДНЕВНУЮ ЖИЗНЬ / Cryptopolitan

- [Электронный ресурс]. URL: <https://www.cryptopolitan.com/ru/%D0%B2%D0%BB%D0%B8%D1%8F%D0%BD%D0%B8%D0%B5-%D0%B2%D0%B8%D1%80%D1%82%D1%83%D0%B0%D0%BB%D1%8C%D0%BD%D0%BE%D0%B9-%D1%80%D0%B5%D0%B0%D0%BB%D1%8C%D0%BD%D0%BE%D1%81%D1%82%D0%B8-%D0%BD%D0%B0-%D0%BF%D0%BE%D0%B2%D1%81%D0%B5%D0%B4%D0%BD%D0%B5%D0%B2%D0%BD%D1%83%D1%8E-%D0%B6%D0%B8%D0%B7%D0%BD%D1%8C/> Дата обращения: 18.12.2023;
8. Исследования эффективности виртуальной реальности в обучении / Big Dream Lab [Электронный ресурс]. URL: <https://bigdreamlab.kz/blog/issledovaniya-effektivnosti-virtualnoj-realnosti-v-obuchenii/?ysclid=lqbd5zwlvm4672841> Дата обращения: 18.12.2023;
9. Применение виртуальной реальности в образовании в России и в мире / Студенческий научный форум [Электронный ресурс]. URL: <https://scienceforum.ru/2020/article/2018023476?ysclid=lqbd7jh044725564630> Дата обращения: 18.12.2023;
10. Какие бывают методы обучения: от классических до современных [Электронный ресурс]. URL: <https://skillbox.ru/media/education/kakie-byvayut-metody-obucheniya-ot-klassicheskikh-do-sovremennykh/> Дата обращения: 18.12.2023.

Voldgorn Ya.I., Belyavtseva E.A., Konnova S.S., Glushenkova A.G.

Voldgorn Ya.I.

Pirogov Russian National Research University

Bauman Moscow State Technical University

(Moscow, Russia)

Belyavtseva E.A.

Bauman Moscow State Technical University

(Moscow, Russia)

Konnova S.S.

Bauman Moscow State Technical University

(Moscow, Russia)

Glushenkova A.G.

Bauman Moscow State Technical University

(Moscow, Russia)

INTRODUCTION OF VIRTUAL REALITY IN EDUCATION OF MEDICAL STUDENTS

***Abstract:** the article discusses teaching methods, in particular medical, as well as the issue of systematization of information in open sources such as the Internet and print media. The influence of virtual reality on a person and on the perception of information, and the introduction of virtual reality into the learning process are also considered.*

***Keywords:** virtual reality technologies, teaching methods, medical education, VR in education, impact of VR, types of data.*

УДК 373.24 *Гладкая А.Ю., Шимко О.В.*

Гладкая А.Ю.

студент

Ставропольский государственный педагогический институт

(г. Ставрополь, Россия)

Шимко О.В.

старший преподаватель кафедры дошкольного образования,

воспитания и предшкольной подготовки

Ставропольский государственный педагогический институт

(г. Ставрополь, Россия)

ОРГАНИЗАЦИЯ ИГРОВОЙ СРЕДЫ В ГРУППЕ В ДОШКОЛЬНОЙ ОБРАЗОВАТЕЛЬНОЙ ОРГАНИЗАЦИИ

Аннотация: игровая среда является основным средством развития личности ребенка, источником его знаний и социального опыта. В статье рассматриваются зоны игровой среды в дошкольном учреждении исходя из возраста самого дошкольника.

Ключевые слова: игровая среда, дошкольная образовательная организация, младшая группа, средняя группа, старшая группа, дошкольный возраст.

Важность создания благоприятной и стимулирующей игровой среды в группе дошкольной образовательной организации несомненна. Игра является неотъемлемой частью развития ребенка, способствует его физическому, эмоциональному, интеллектуальному и социальному развитию. Правильно организованная игровая среда предоставляет детям возможность получить богатый опыт, стимулировать развитие способностей ребенка и развитие познавательного интереса.

Основополагающим принципом, реализуемом в выборе тематики, сюжетных линий игры, необходимых игровых инструментов, места и времени для организации разнообразных игр, является свобода ребенка в реализации права играть. Следующим принципом, применимым к организации игровой среды, является универсальность, которая дает возможность изменять игровую среду, преобразовывать ее в соответствии с намерениями, моделировать развитие игры и делать ее насыщенной, подвижной и стимулирующей. Кроме того, в построении игровой среды учитывается принцип систематичности, предполагающий согласованность и цельность всех элементов. Среда не должна быть чересчур перегруженной, а ее пополнение зависит от приоритетности детских игр в соответствии с возрастом и развивающей природой игры.

В дошкольном учреждении важно создать комфортные и безопасные условия для игры. Помещение должно быть оборудовано мягкой и безопасной мебелью, коврами и игрушками, соответствующими требованиям безопасности и детскому возрасту. Также необходимо учесть достаточное количество света и вентиляции для создания приятной атмосферы.

В младшем дошкольном возрасте дети становятся физически активными и развивают различные виды движений. Поэтому в младших группах создаются открытые игровые площадки, способствующие развитию двигательной активности. Можно использовать спортивный инвентарь для этой цели.

Для развития сенсорных способностей младших дошкольников создать специальную зону с игрушками и инструментами, которые помогают укрепить слуховое и зрительное внимание, развивают осязание, обоняние и мелкую моторику. С целью воспитания у дошкольников ценностного отношения и интереса к книге и художественной литературе в целом, необходимо организовать «книжный уголок», где собраны книги в соответствии с возрастом, а также игрушки для театральных инсценировок художественных произведений. В зоне конструирования целесообразно располагать строительные материалы и модули различных размеров.

Для разнообразия игровой среды важно предоставить детям богатый выбор игрушек и материалов. Это могут быть конструкторы, кубики, настольные игры, музыкальные инструменты, куклы, машинки и многое другое. Игрушки должны быть разных размеров, форм и материалов, чтобы дети могли творчески варьировать свою игру и экспериментировать. Кроме того, необходимо предоставить доступ к разнообразным творческим материалам, таким как краски, цветная бумага, карандаши, кисти и другие.

Игры способствуют развитию у дошкольников конструктивных, коммуникативных и интерактивных навыков. Развивающая среда в группе детей среднего возраста направлена на формирование опыта совместного взаимодействия со сверстниками, развитие познавательных интересов и творческого отношения у любой деятельности. Условия среды должны предоставлять возможность ребенку играть как с другими детьми, так и наедине с собой. Педагог, чтобы создать и изменить игровое пространство, организует совместные занятия с учетом интересов детей. Он играет активную роль в играх детей, стимулируя их креативность, проявляя интерес к их деятельности и помогая развивать их навыки. Он также обеспечивает условия для самостоятельной игры, уделяет внимание малоактивным детям, поддерживает их и помогает им включаться в групповые игры.[2]

Среда группового развития должна быть организована с учетом возможностей для детей играть и участвовать в отдельных подгруппах. Вспомогательные средства и игрушки должны располагаться так, чтобы не нарушать свободу движений. В материальной среде дошкольника должны быть игрушки, обеспечивающие для данного возраста развивающее действие, различные предметы-заменители: натуральный материал, доски, веревки, палки, мягкий поролон, картон, бумага и другие. Наибольший развивающий эффект имеют заменяющие предметы и модули: они позволяют ребенку активно манипулировать ими, изменять действие без больших материальных затрат.

Зона конструирования. Различные наборы для конструирования служат для развития воображения, творческих способностей, пространственного и образного мышления, внимательности и точности [4].

Зона с наборами для сюжетно-ролевых игр, профессий. Ребенок продолжает играть, изображает ситуации в магазине и больнице, семейные отношения и т. д. Эти игры позволяют ребенку развивать навыки, необходимые для общения и правильного реагирования в различных ситуациях.

Зона настольных развивающих игр, головоломок. Различные игрушки-головоломки развивают у ребенка логическое мышление, способность видеть картинку в целом, соотносить общее и частное, причины и следствия. Примеры таких игр: мозаика, лото, домино, настольные игры, развивающие книжки-тетради, головоломки.

Создание образовательной среды для детей старшего дошкольного возраста целенаправленно направлено на развитие активного познавательного процесса, стимулирование самостоятельности, ответственности и инициативности. Несомненно, интеллектуальная, эмоциональная и нравственная сферы личности детей активно развиваются. Чтобы каждый ребенок мог заниматься своими любимыми видами деятельности, такими как конструирование, рисование, рукоделие, игры в театр и общие игры, а также экспериментирование, необходима организация пространства, позволяющего объединять детей в подгруппы для совместных занятий. Предоставление соответствующего оборудования, стимулирующих материалов, технических устройств и игрушек является важным условием. Расширенный набор материалов, включающий различные пособия для обучения чтению и письму, вызывает интерес детей к актуальным проблемам, выходящим за пределы их личного опыта. Данное взаимодействие помогает ребенком осваивать жизненный опыт. [5]

В целом, организация игровой среды в дошкольных группах является существенным аспектом в формировании развития ребенка. Правильно организованная и разнообразная игровая среда способствует развитию

различных сфер детского развития. Игра приносит радость и удовольствие детям, а также является эффективным инструментом усвоения знаний и развития необходимых навыков для успешной адаптации в будущей учебной и социальной среде.

СПИСОК ЛИТЕРАТУРЫ:

1. Епончинцева Н.Д. Организация развивающей среды в ДОУ / автореф. дис. канд. пед. наук. Белгород: БГУ, 2001. - 23 с.;
2. Козлова С.А., Куликова Т.А. Дошкольная педагогика: учебник. 6-е изд., испр. М.: Академия, 2006.- 416 с.;
3. Новоселова С.Л. Развивающая предметно-игровая среда детства. Мир «Квадро». // Дошкольное воспитание. 1998.- №4;
4. Полякова М.Н. Построение развивающей среды в группах для детей старшего дошкольного возраста. // Дошкольная педагогика. 2004.- №1. - С. 6-10

Gladkaya A.Y., Shimko O.V.

Gladkaya A.Y.

Stavropol State Pedagogical Institute
(Stavropol, Russia)

Shimko O.V.

Stavropol State Pedagogical Institute
(Stavropol, Russia)

**ORGANIZATION OF GAME ENVIRONMENT
IN GROUP IN PRESCHOOL EDUCATIONAL ORGANIZATION**

***Abstract:** the play environment is the main means of developing a child's personality, the source of his knowledge and social experience. The article examines the zones of the game environment in a preschool institution based on the age of the preschooler himself.*

***Keywords:** game environment, preschool educational organization, junior group, middle group, senior group, preschool age.*

УДК 37

Гончаренко И.С.

студент-бакалавр (филиал ТюмГУ)

Педагогический институт им. П.П. Ершова

(г. Ишим, Россия)

ДИСТАНЦИОННОЕ ОБУЧЕНИЕ КАК ТЕХНОЛОГИЯ ДЛЯ ФОРМИРОВАНИЯ САМОСТОЯТЕЛЬНЫХ КОМПЕТЕНЦИЙ В СФЕРЕ ФИЗИЧЕСКОЙ КУЛЬТУРЫ

Аннотация: в статье раскрывается дистанционное обучение: её польза и важность. Рассмотрен адаптационный период дисциплины «Физическая культура» в дистанционном формате с помощью компьютерных, цифровых технологий. Продемонстрирована реализация «физической культуры» в дистанционном обучении.

Ключевые слова: дистанционное обучение, компьютерные технологии, физическая культура, информационные технологии, дистанционный формат.

Введение.

Дистанционное обучение возникло ещё в 20-м веке, однако войдет, по мнению экспертов, в 21-м веке как одна из наиболее результативных и многообещающих систем подготовки специалистов.

На данный момент дистанционное обучение развивается и массово внедряется в учебные и образовательные учреждения, при этом нуждаясь в формировании новых самостоятельных навыков организации.

В частности, это касается дисциплины «Физическая культура», которая также как и другие дисциплины, попала в формат дистанционных занятий. Можно подразумевать это как вынужденной мерой, которую стоит использовать только в чрезвычайных обстоятельствах.

Из работ авторов А. И. Субетто, Н. А. Селезнева, С. И. Ельникова, Д. О. Жуков, С. А. Лесько: Дистанционное обучение – это заочное обучение,

подразумевающее под собой активный поток обмена информации между преподавателем и учащимся, использующие при этом цифровые, компьютерные устройства (А. И. Субетто, Н. А. Селезнева, С. И. Ельникова, Д. О. Жуков, С. А. Лесько 2007, стр.1).

Компьютерные технологии в современном обществе позволяют человеку заниматься самообразованием и самосовершенствованием, однако эффективность такого образования зависит только от него самого: правильно ли будет, использовать эту возможность или нет (И.В. Цвык 2017, стр. 8).

Очевидно, что компьютерные технологии являются полезными и действенными помощниками в той или иной деятельности, но в ходе их внедрения в общеобразовательные учреждения нужно балансировать новые технологии с традиционными образовательными практиками для более успешной модернизации образовательной системы (И.В. Цвык 2017, стр. 8)

Как утверждали Елина Е.Г. и Шамионов Р.М. в своей научной работе: Обучение в дистанционном формате с использованием цифровых технологий может стать результативным средством образования. Образование может активизироваться благодаря реализации его принципов, столкновением двух реальностей – виртуальной и физической. (Елина Е.Г., Шамионов Р.М. 2022, стр. 6).

Как отмечала Босова Л.Л. одна из основных задач текущего образования – формирование у обучающегося навыков самостоятельного построения образовательного маршрута. В рамках дистанционного формата это создаётся с помощью обратной связи, т.е. интернет - ресурс, оценивая правильность выполненных заданий, отвечает пользователю в ходе учебной деятельности (Л.Л. Босова 2016, стр. 4).

Тяжелее всего организовать такую учебную дисциплину, как «Физическая культура». Нужно понимать, что дисциплина «Физическая культура» состоит не только из теоретических, но также и из методических составляющих, что даёт нам понять то, что реализация такой дисциплины в рамках дистанционного обучения сложна и непонятна. Стоит отметить, что

дистанционный формат в рамках практических занятий по ФК привёл к спаду мотивации, занятиям спорту среди учащихся. (Т.Ю. Покровская, Ш.Р. Юсупов, Е.Б. Титова 2021, стр. 6).

Можно предположить, что дистанционный формат может использоваться только как дополнительный инструмент и не должен быть заменой традиционных форм обучения. Процесс обучения ФК носит обоюдосторонний характер взаимодействия: между педагогом и обучающимся (Т.Ю. Покровская, Ш.Р. Юсупов, Е.Б. Титова 2021, стр. 6).

Однако при правильном внедрении информационных технологий в процессе преподавания такой учебной дисциплины как «Физическая культура», возможно получение ряда преимуществ:

Построение учебного процесса на принципах: Индивидуальность, эффективность, вовлеченность учащихся,

Экономия времени,

Сведения недопонимания к минимуму в учебном процессе со стороны учащихся (Романов К.И. 2021, стр. 10-11).

На основе исследования Романова можно понять, что цифровые технологии дают возможность применить комплексный подход в процессе преподавания учебной дисциплины «Физическая культура», оказывая содействие во всестороннем процессе развития, приобретения многофункциональных компетенций (Романов К.И. 2021, стр. 10-11).

Педагог может создать и быть основателем закрытой группы, в которой будет ставить задачи по двигательной активности обучающихся. Проверять двигательную активность педагог сможет благодаря мобильным приложениям, например: «Sports Tracker», «Run Keeper», «Adidas» и мн. др. (Агеевец А.В. Ефимов-Комаров В.Ю. Ефимова-Комарова Л.Б. Назаренко Е.А. Пучкова М.В. 2020, стр. 6-7).

Вывод: Таким образом, мы согласны с утверждением И.В. Цвыка о том, что дистанционное обучение, как и компьютерные технологии, облегчают различные аспекты учебной деятельности, что в дальнейшем может привести

как к положительным, так и не очень сторонам. Огромную роль в этом играет сам учащийся: захочет ли он получить полезные знания или нет. При этом поддерживаем сторону Т.Ю. Покровской, Ш.Р. Юсупова, Е.Б. Титову о том, что физическая культура в дистанционном формате – это довольно-таки гибкая учебная дисциплина, которая может охватывать огромные, различные аспекты обучения. Однако эффективность и результативность данной дисциплины (Физической культуры) будет влиять от взаимодействия учителя и ученика. И только при этой связи дистанционное обучение будет формировать всестороннее развитие учащегося в сфере физической культуры.

СПИСОК ЛИТЕРАТУРЫ:

1. Агеевец А.В. Перспективы использования дистанционной системы обучения при реализации образовательного процесса дисциплин по физической культуре и спорту: научная статья / Агеевец А.В. Ефимов-Комаров В.Ю. Ефимова-Комарова Л.Б. Назаренко Е.А. Пучкова М.В – Санкт-Петербург: СПб ЮиУпРФ, СПб гуап, 2020. URL: https://www.elibrary.ru/download/elibrary_42838244_89543435.pdf (дата обращения: 01.05.2022);
2. Босова Л.Л. ИКТ как инструмент индивидуализации обучения в современной школе: научная статья – Мск: МПГУ, 2016. URL: https://elibrary.ru/download/elibrary_27633946_18400094.pdf (Дата обращения: 01.05.2022);
3. Романов К.И. Применение информационных технологий в процессе преподавания учебной дисциплины «Физическая культура» в высших учебных заведениях: научная статья – Псков, 2021. URL: https://www.elibrary.ru/download/elibrary_44929460_29666573.pdf (дата обращения: 01.05.2022);
4. Покровская Т.Ю. Опыт внедрения элементов дистанционного обучения в рамках освоения дисциплины «Физическая культура и спорт» в вузе: научная статья / Покровская Т.Ю., Юсупов Ш.Р., Титова Е.Б. – Казань: КниТУ им. А.Н. Туполева 2021. URL: https://www.elibrary.ru/download/elibrary_44871837_60437905.pdf (дата обращения: 01.05.2022);
5. Елина Е.Г. Дистанционное обучение: новые возможности замещения обучения в кампусе или попытка достижения акме в образовании: научная статья / Елина Е.Г., Шамионов Р.М. – Саратов: СНИГУ имени Н.Г. Чернышевского 2022. URL:

https://www.elibrary.ru/download/elibrary_48226988_52342355.pdf (дата обращения: 01.05.2022);

6. Субетто А.И. Новые информационные технологий и их роль в создании систем дистанционного образования и активизации самостоятельного обучения: научная статья / А.И. Субетто, Н.А. Селезнева, С.И. Ельникова, Д.О. Жуков. С.А. Лесько – Костромской государственный университет 2007. URL: https://www.elibrary.ru/download/elibrary_15139639_71475045.pdf (дата обращения: 01.05.2022);

7. Цвык И.В. Компьютерные технологии в современном образовательном процессе: научная статья / Московский авиационный институт (национальный исследовательский университет) 125171, Москва, Волоколамское шоссе, д.4 2017. URL: https://www.elibrary.ru/download/elibrary_30075141_36465737.pdf (дата обращения: 01.05.2022).

Goncharenko I.S.

Pedagogical Institute named after P.P. Ershov

(Ishim, Russia)

DISTANCE LEARNING AS TECHNOLOGY FOR FORMATION OF INDEPENDENT COMPETENCIES IN FIELD OF PHYSICAL EDUCATION

***Abstract:** the article reveals distance learning: its benefits and importance. The adaptation period of the discipline "Physical culture" in a remote format with the help of computer and digital technologies is considered. The implementation of "physical culture" in distance learning is demonstrated.*

***Keywords:** distance learning, computer technology, physical education, information technology, distance format.*

УДК 372.881.111.1

Дадажонов А.У.

педагогический институт

кафедра иностранных языков и лингводидактики

Иркутский государственный университет

(г. Иркутск, Россия)

ИСПОЛЬЗОВАНИЕ НЕТРАДИЦИОННЫХ МЕТОДОВ ПРИ ОБУЧЕНИИ АНГЛИЙСКОМУ ЯЗЫКУ В УСЛОВИЯХ ДОПОЛНИТЕЛЬНОГО ОБРАЗОВАНИЯ

***Аннотация:** образование играет фундаментальную роль в развитии общества и экономики. Однако традиционные методы обучения английскому языку в дополнительном образовании не всегда достаточно эффективны для обучения на должном уровне. Несмотря на это, нетрадиционные методы обучения становятся все более популярными и успешными в современной практике. Целью данной статьи является обзор нетрадиционных методов обучения английскому языку в условиях дополнительного образования. В статье также рассмотрены основные преимущества нетрадиционных методов.*

***Ключевые слова:** нетрадиционное обучение, метод прямого обучения, метод грамматико-переводного обучения, аудио-лингвальный метод, структурный метод.*

В современном мире, где глобализация и быстрое развитие технологий играют ключевую роль, важно обладать хорошими навыками владения английским языком. Однако, традиционные методы обучения английскому языку отвечают требованиям современного общества на недостаточном уровне. В связи с этим нетрадиционные методы обучения становятся все более популярными, особенно в условиях дополнительного образования.

В этой статье мы рассмотрим разнообразие нетрадиционных методов обучения английскому языку и их преимущества перед традиционными методами.

Существует большое разнообразие методов обучения английскому языку. При выборе метода обучения необходимо учитывать уровень и возрастные особенности обучающихся. Педагогу необходимо выбирать метод, который наиболее соответствует потребностям каждого конкретного ученика.

К наиболее распространенным нетрадиционным методам обучения английскому языку можно отнести следующие методы:

1) Метод прямого обучения.

В этом методе преподавание проводится полностью на изучаемом языке. Учащийся не может использовать свой родной язык. Здесь не делается акцента на грамматических правилах, а основное внимание уделяется правильному произношению.

2) Метод грамматико-переводного обучения.

Данный метод основан на переводе текстов как с родного, так и изучаемого языка. Учащиеся запоминают грамматические правила и большие списки слов. Здесь мало или совсем нет акцента на развитие устной речи.

3) Аудио-лингвальный метод.

В ходе занятий с использованием данного метода много практикуется диалогическая речь в различных ситуациях. Новый язык сначала слышится и интенсивно тренируется, а затем учащиеся знакомятся с его письменной формой.

4) Структурный метод.

Язык в данном методе рассматривается как комплекс грамматических правил, которые необходимо изучать по одному в определенном порядке. Например, глагол "to be" изучается и тренируется перед настоящим продолжительным временем, которое использует "to be" в качестве вспомогательного глагола.

5) Метод полного физического ответа.

Метод полного физического ответа основан на выполнении учащимися простых команд, таких как «встань», «закрой свою книгу», «подойди к окну и открой его». В этом методе акцент делается на аудиторном восприятии и значимости кинестетического обучения.

б) Коммуникативный метод обучения языку.

Основное внимание в этом методе уделяется развитию умения эффективно и адекватно общаться в различных ситуациях. Коммуникативное обучение языку включает функции, такие как приглашение, предложение, жалоба, а также понятия, такие как выражение времени, количества, местоположения. Подобно структурному подходу, этот метод часто используется в языковых приложениях.

Применение нетрадиционных методов обучения английскому языку в условиях дополнительного образования имеет множество преимуществ.

Во-первых, такие методы позволяют учащимся глубже понять и освоить изучаемый материал. Вместо поверхностного запоминания фактов и правил, учащиеся, используя нетрадиционные методы, погружаются в материал и понимают его на более глубоком уровне.

Во-вторых, нетрадиционные методы обучения активно вовлекают учащихся в процесс обучения. Вместо пассивной роли слушателя, учащиеся становятся активными участниками, совместно работают над заданиями, обмениваются мнениями и идеями. Это способствует развитию коммуникационных навыков, которые являются важными для успешного функционирования в современном обществе.

В-третьих, нетрадиционные методы обучения меняют роль преподавателя. Вместо традиционной роли эксперта, который передает информацию, преподаватель направляет и поддерживает учащихся в их учебном процессе. Это позволяет учащимся развивать навыки самостоятельного обучения и саморегуляции, что является важным в современном образовании.

Традиционные методы обучения английскому языку, основанные на механическом запоминании фактов и правил, отвечают требованиям современного общества на недостаточном уровне. В современном мире, где информация доступна везде и всегда, учащиеся должны обладать навыками критического мышления, решения проблем, сотрудничества и коммуникации. Традиционные методы обучения не способствуют развитию этих навыков. В

связи с этим необходимо изменить подход к обучению английскому языку, внедряя нетрадиционные методы, которые акцентируют внимание на развитии критического мышления, коммуникации, сотрудничества и творчества.

Нетрадиционные методы обучения английскому языку в условиях дополнительного образования имеют множество преимуществ по сравнению с традиционными методами. Они позволяют учащимся глубже понять и освоить изучаемый материал, развивают навыки коммуникации, сотрудничества и критического мышления, а также готовят учащихся к требованиям современного рынка труда. Внедрение нетрадиционных методов обучения требует изменения роли преподавателя и подготовки учащихся к самостоятельному обучению.

СПИСОК ЛИТЕРАТУРЫ:

1. Гальскова, Н. Д. Теория обучения иностранным языкам / Н. Д. Гальскова, Н. И. Гез. – М. : Издательский центр «Академия», 2006. – С. 336.
2. Керимбаева Н.К. Эффективность применения грамматико-переводного метода при обучении английскому языку // *Мировая наука*. 2019. №10 (31). С. 101-103.
3. Щукин А.Н. Новый словарь методических терминов и понятий (теория и практика обучения языкам) / А.Н. Щукин, Э.Г. Азимов. М.: Издательство ИКАР, 2009. 448 с.
4. Шишканова К. А. Использование игр на уроках английского языка с целью формирования коммуникативной компетенции учащихся / К. А. Шишканова,
5. А. Ермолаева // *Иностранные языки: проблемы преподавания и риски коммуникации: Научные исследования преподавателей и студентов факультета иностранных языков и лингводидактики СГУ имени Н. Г. Чернышевского*, Саратов, 04–05 июня 2020 года Саратов: Издательство "Саратовский источник", 2020. С. 360-364.
6. Гюльмамедова Р. Р. Игровые технологии в процессе обучения иностранным языкам / Р. Р. Гюльмамедова, А. А. Логинова // *Иностранные языки*

в контексте межкультурной коммуникации: Материалы докладов XII Всероссийской научно-практической конференции с международным участием, Саратов, 25–26 февраля 2020 года. Саратов: Издательство "Саратовский источник", 2020. С. 181-186.

7. Артемьева О.А. Обучение иностранному языку нетрадиционными игровыми методами /Артемьева О.А. // Инновации в образовании. 2002. №1. С. 96-98.

8. Щукин А.Н. Современные интенсивные методы и технологии обучения иностранным языкам. Учебное пособие / А.Н. Щукин. М.: Филоматис, 2008. 188с.

Dadazhonov A.U.

Irkutsk State University

(Irkutsk, Russia)

**USE OF NON-TRADITIONAL METHODS
IN TEACHING ENGLISH IN CONDITIONS
OF ADDITIONAL EDUCATION**

***Abstract:** education plays a fundamental role in the development of society and the economy. However, traditional methods of teaching English in additional education are not always effective enough to teach at the proper level. Despite this, non-traditional teaching methods are becoming increasingly popular and successful in modern practice. The purpose of this article is to review non-traditional methods of teaching English in the context of additional education. The article also discusses the main advantages of non-traditional methods.*

***Keywords:** non-traditional learning, direct learning method, grammar-translation learning method, audio-linguistic method, structural method.*

УДК 37

Ивченко А.О.

студент 1-го курса магистратуры Института физики,
технологии и информационных систем,
направления «Сквозные технологии в образовании»
Московский педагогический государственный университет
(г. Москва, Россия)

ИСКУССТВЕННЫЙ ИНТЕЛЛЕКТ В СФЕРЕ ОБРАЗОВАНИЯ: ПЛЮСЫ И МИНУСЫ

***Аннотация:** в работе проанализированы понятия «искусственный интеллект» и «нейронные сети», выявлены их отличительные черты. Описаны типы нейросетей по генерируемому конечному продукту. Проведено сравнение положительных и отрицательных сторон применения нейросетей в учебном процессе.*

***Ключевые слова:** искусственный интеллект, нейронные сети, образование, учебный процесс.*

В настоящее время активное использование искусственного интеллекта (ИИ) затронуло многие сферы жизни человека: науку, искусство, медицину, бизнес, логистику и т. д. К данному перечню можно отнести и сферу образования. Актуальным для системы образования остается вопрос степени внедрения искусственного интеллекта в процессы планирования и проведения занятий, начиная от общеобразовательных школ и заканчивая заведениями высшего образования. Принесет ли активное использование искусственного разума в обучении человека больше пользы, чем вреда?

Перед тем, как проводить сравнительный анализ положительных и отрицательных сторон искусственного интеллекта, необходимо обозначить его определение. В тематической литературе приводятся самые разные трактования данного термина. Так, Сибирякова Ю.В. в своей статье «Использование

технологий искусственного интеллекта в сфере образования: риски и перспективные направления» пишет: «Определения термина «искусственный интеллект», представленные в современных словарях и энциклопедиях, показывают неоднозначное его понимание: с одной стороны, это область исследования особого поведения машин, с другой, как само это поведение, отличающееся «выполнением задач, связываемых с использованием человеческого интеллекта» [2]. Стоит отметить, что авторами статей и изданий по рассматриваемой тематике чаще используется термин «нейросеть», чем непосредственно «искусственный интеллект». Это связано с тем, что нейросеть является математической моделью, ориентированной на обработку данных, тогда как искусственный интеллект представляет собой широкую область науки и технологии, которая включает в себя множество подходов и методов [1]. При разборе способов использования искусственного интеллекта в сфере образования, в первую очередь рассматриваются именно нейронные сети, которые являются частью ИИ. Как отмечает Хабибуллин Ирек Раисович в своей статье «Актуальность использования нейросетей в образовательных целях»: «Первоначально использование нейронных сетей нашло свое применение в анализе больших массивов данных и решении задач классификации и кластеризации. Однако с развитием технологий и увеличением мощности вычислительных устройств, нейросети стали перспективным инструментом в процессах обучения» [3].

Нейронные сети можно разделить по типам конечных продуктов, которые они создают. Каждый из типов предназначен для решения конкретных практических задач. Среди них можно выделить такие, как сжатие данных, распознавание образов, речи, рукописных символов, генерация текстов и изображений, машинный перевод, вопросо-ответная система (чат-бот), редактирование лиц и др. Перечисленные возможности нейросетей позволяют сделать вывод о том, что их применение в образовательной сфере имеет большой потенциал в широте своего использования. Важно помнить о том, что такая

активная повсеместная эксплуатация нейросетей в данной области может иметь как положительные, так и отрицательные стороны.

Рассматривая потенциальное использование нейронных сетей учениками и педагогами, можно выделить следующие положительные примеры:

нейросети могут помочь учителям сократить время, затрачиваемое на проверку работ учеников (т. е. автоматизировать рутинные процессы, что значительно экономит ресурсы преподавателя),

нейросети могут использоваться для создания персонализированных учебных материалов, которые будут адаптироваться к индивидуальным потребностям и уровню знаний каждого ученика,

могут сделать уроки более интерактивными,

нейросеть может сгенерировать наглядный иллюстративный материал к изучаемой теме (например, визуализировать текст стихотворения),

с помощью нейросети можно организовать дискуссии в классе, используя сгенерированные тексты для анализа и поиска в них ошибок,

ключевой навык, который будет востребован – это формирование правильного запроса сети, что означает постановку корректной задачи и анализ результата.

Анализируя перечисленные плюсы, можно сказать, что при правильном использовании нейронные сети позволят сделать содержание занятий более разнообразным и насыщенным, а также упростят рутинные задачи преподавателя.

Однако, у применения нейросетей в образовательном процессе есть и отрицательные стороны:

ИИ применяется только для решения узкого круга задач и для еще более узкого круга практически полезных задач, тем самым он не обеспечивает понимание особенностей отдельных задач и алгоритмов,

проблема приватности данных: использование нейросетей может потребовать сбора и анализа больших объемов личных данных учащихся, что может нарушить их приватность и безопасность,

при автоматической проверке оценок нейросетью есть риск искажения оценки из-за неправильных параметров или сбоя в работе,

опасность привития зависимости от технологии, которая будет выражаться в активном использовании обучающимися нейросетей для подготовки домашних заданий, сдачи экзаменов, написания дипломов,

вопросы ответственности над генерируемым контентом и связанных с ним последствий.

Таким образом можно сделать вывод о том, что на данный момент существуют как положительные примеры использования нейронных сетей в образовании, так и отрицательные стороны, на решение которых понадобятся время и накопленный опыт. Поскольку прогресс не стоит на месте, и использование искусственного интеллекта уже внедрено во многие сферы жизни, то применение нейросетей в учебном процессе выглядит перспективным направлением. Для его дальнейшего совершенствования необходимо учесть существующие недостатки, постепенно адаптируясь и решая их, а также обеспечить активное развитие перечисленных преимуществ.

СПИСОК ЛИТЕРАТУРЫ:

1. Нейросети и искусственный интеллект: различия и взаимосвязь / Сайт «neiroseti.tech. Всё о нейросетях и искусственном интеллекте» [Электронный ресурс]. URL: <https://neiroseti.tech/interesnoe/nejroseti-i-iskusstvennyj-intellekt/> (дата обращения: 10.12.23);
2. Сибирякова, Ю. В. Использование технологий искусственного интеллекта в сфере образования: риски и перспективные направления / Ю. В. Сибирякова // Экспертные институты в XXI веке: принципы, технологии, культура : Сборник научных трудов / Научный редактор Т.И. Грабельных. – Иркутск : Иркутский государственный университет, 2022. – С. 211-214;
3. Хабибуллин, И. Р. Актуальность использования нейросетей в образовательных целях / И. Р. Хабибуллин, О. В. Азовцева, А. Д. Гареев. — Текст

: непосредственный // Молодой ученый. — 2023. — № 13 (460). — С. 176-178. —
URL: <https://moluch.ru/archive/460/101127/> (дата обращения: 10.12.23).

Ivchenko A.O.

Moscow State Pedagogical University

(Moscow, Russia)

ARTIFICIAL INTELLIGENCE IN EDUCATION: PROS AND CONS

***Abstract:** the work analyzes the concepts of “artificial intelligence” and “neural networks” and identifies their distinctive features. The types of neural networks based on the generated final product are described. A comparison has been made of the positive and negative aspects of using neural networks in the educational process.*

***Keywords:** artificial intelligence, neural networks, education, educational process.*

УДК 378.172 *Ильичева А.А., Скотникова Л.Н.*

Ильичева А.А.

студент

Кемеровский государственный университет

(Россия, Кемерово)

Скотникова Л.Н.

ст. пр.

Кемеровский государственный университет

(Россия, Кемерово)

ФИЗИЧЕСКОЕ ВОСПИТАНИЕ И СПОРТИВНАЯ ТРЕНИРОВКА СТУДЕНЧЕСКОЙ МОЛОДЕЖИ

Аннотация: в работе рассматривается роль спортивных тренировок и физического воспитания в жизни студентов, а также анализируется взаимодействие физической культуры и обучения студенческой молодежи.

Ключевые слова: физическое воспитание, спортивная тренировка, спорт, физическое здоровье, физическая культура, студент.

Физическое воспитание студенческой молодежи является важной задачей преподавателей в наше время, так как спорт играет немаловажную роль в нашей жизни. Именно благодаря занятием спортом мы улучшаем наше физическое здоровье. Также благодаря спорту можно развить различные способности в каком-то конкретном направлении, таким образом происходят некие моменты открытия, обнаружения чего-то нового в себе, что тоже является в свою очередь важной составляющей для студента. Помимо этого, спорт влияет на наше настроение, психологическое состояние, что провоцирует людей, в настоящее время, заниматься спортом все чаще.

Таким образом, основной и не менее важный критерий, который характеризует уровень и изменения в состоянии здоровья людей, является физическое развитие.

Одними из показателей результативности и эффективности работы системы физического воспитания могут быть такие факторы, как повышение уровня здоровья, физической подготовки и двигательной активности студентов.

Наша цель состоит в том, чтобы обратить внимание на развитие физического воспитания и улучшения качества спортивных тренировок у студенческой молодежи. Особенно важно учитывать тот факт, что многие студенты ведут сидячий образ жизни, что может негативно сказываться на их здоровье. Именно поэтому стоит уделить активное внимание данной теме.

Задачи:

1. Определить, почему важно студентам заниматься спортивными тренировками и своим физическим воспитанием.
2. Рассмотреть, как взаимодействуют физическая культура и обучение, их влияние друг на друга.
3. Составить задачи для развития физического воспитание у студенческой молодежи.

Современные условия нынешней рыночной экономики, это очень высокий уровень конкуренции на рынке труда в стране и постоянно развивающееся производство выдвигают достаточно высокие требования к качеству и уровню подготовки студентов высших учебных заведений. На сегодняшний день конкурентоспособность определяется не только сформированными у молодого специалиста профессиональными знаниями, умениями, но и уровнем здоровья и трудоспособности [1, с. 71].

Формирование и развитие физической культуры человека, укрепление здоровья, подготовка к будущей профессиональной деятельности студента, все это является достаточно важной целью физического воспитания учащихся в наше время.

Если обратиться к социологическим исследованиям, то они могут показать, что в основном студенты положительно относятся к занятиям спортом и физической культурой. Но, несмотря на это, у достаточно большой части мужчин и особенно девушек не сформированы интересы в физкультурно-спортивном направлении. Такое явление может негативно отражаться на здоровье и физической подготовленности у студентов. Поэтому формирование определенной мотивации нужно рассматривать, как одну из важнейших педагогических задач.

Развитие физкультурно-спортивных интересов у учащихся должно выполняться на определенной основе:

Студентам нужно предоставлять конкретные знания, с помощью которых будут формироваться потребности в занятиях физической культурой и спортом,

Нужно взаимосвязывать интерес к физической культуре с иными интересами студентов,

Усиливать интерес, с помощью определенных мотиваций,

Улучшать качество и условия занятий.

К основным задачам физического воспитания у студентов относятся:

1. Понимание студентом значения социальной роли физической культуры в жизни и его подготовка к профессиональной деятельности,
2. Специальные знания практических и научных основ физической культуры и здорового образа жизни,
3. Формирование определенных целей для поддержания и стабильного развития здорового образа жизни, готовность к физической культуре и физическому развитию у студентов,
4. Освоение практических умений, которые будут обеспечивать укрепление здоровья, развитие и улучшение психофизических способностей учащихся.

Обучение в вузе включает в себя очень большой объем учебной работы, которая требует высокую умственную активность. Ведь насыщенность учебного процесса в высших учебных заведениях имеет уклон к возрастанию в связи с

увеличением количества научной информации и необходимости ее усвоения студентами в короткий период времени. Что может негативно сказываться на умственные процессы, физическое и психологическое состояние студенческой молодежи.

Выявлено, что сохранение высокой умственной работы и ее динамики, у студентов на протяжении всего времени обучения в университете зависят от количества физических нагрузок в течение дня и учебной недели. Поэтому, исходя из всего этого наблюдается достаточно тесная связь между физической и умственной работоспособностью. Повышение количества занятий спортом у учащихся при постоянных тренировках вызывает улучшение функционального состояния центральной нервной системы, что хорошо отражается и на умственной работоспособности студентов [2, с. 203]. Это и должно являться главной задачей педагогического состава для улучшения жизни студентов. Ведь хорошее состояние студенческой молодежи – залог качественного развития будущих специалистов.

Исходя из всего вышесказанного, можно сделать вывод, что физическое воспитание и спортивные тренировки играют значимую роль в жизни студенческой молодежи и способствуют созданию социальных норм, толерантности и доверию друг к другу, успешной персонификации студентов с учетом социально-экономических изменений, благодаря которым учащиеся будут личностями конкурентоспособными в обществе и государстве. Но и не стоит забывать про роль в физическом развитии. Регулярная физическая активность позволяет улучшить выносливость, мышечную систему, сердечно-сосудистое здоровье, умственную активность, а также эмоциональное и психологическое состояние. Это все является важными факторами развития для студенческой молодежи в наше время.

СПИСОК ЛИТЕРАТУРЫ:

1. Полищук Л. Качество высшего образования в России: роль конкуренции и рынка труда // Вопросы образования. 2005. С. 70-86;
2. Щетина С.Ю. Влияние физических нагрузок на динамику умственной работоспособности студентов // Международный журнал гуманитарных и естественных наук. 2021. С. 203-206.

Ilyicheva A.A., Skotnikova L.N.

Ilyicheva A.A.

Kemerovo State University

(Kemerovo, Russia)

Skotnikova L.N.

Kemerovo State University

(Kemerovo, Russia)

PHYSICAL EDUCATION AND SPORTS TRAINING OF STUDENTS

***Abstract:** the paper examines the role of sports training and physical education in the life of students, as well as analyzes the interaction of physical culture and student youth education.*

***Keywords:** physical education, sports training, sports, physical health, physical education, student.*

УДК 373.2

Илюхина Ю.В.

доцент кафедры дошкольного образования

ГБОУ ИРО Краснодарского края

(г. Краснодар, Россия)

**ТРЕБОВАНИЯ ФЕДЕРАЛЬНОГО ГОСУДАРСТВЕННОГО
ОБРАЗОВАТЕЛЬНОГО СТАНДАРТА ДОШКОЛЬНОГО
ОБРАЗОВАНИЯ К РАЗВИВАЮЩЕЙ ПРЕДМЕТНО-
ПРОСТРАНСТВЕННОЙ СРЕДЕ ДЕТСКОГО САДА**

Аннотация: в статье рассмотрены основные требования к моделированию развивающей предметно-пространственной среды в дошкольном образовательном учреждении и раскрыты основные практические действия педагогов для преобразования существующей среды в соответствии с требованиями действующего нормативного документа.

Ключевые слова: развивающая предметно-пространственная среда, федеральный государственный образовательный стандарт дошкольного образования, трансформируемость, насыщенность, вариативность, доступность, полифункциональность, безопасность.

П. 3.3.4 Федерального государственного образовательного стандарта дошкольного образования (ФГОС ДО) говорит о том, что развивающая предметно-пространственная среда (РППС) должна быть содержательно-насыщенной, трансформируемой, полифункциональной, вариативной, доступной и безопасной. Однако, что это обозначает на практике, педагоги дошкольных образовательных организаций зачастую не до конца понимают.

Попытаемся разобраться в этом и сформулируем основные действия педагога для реализации принципов построения РППС.

НАСЫЩЕННОСТЬ СРЕДЫ.

Читаем в документе:

1) Насыщенность среды должна соответствовать возрастным возможностям детей и содержанию Программы.

Образовательное пространство должно быть оснащено средствами обучения и воспитания (в том числе техническими), соответствующими материалами, в том числе расходным игровым, спортивным, оздоровительным оборудованием, инвентарем (в соответствии со спецификой Программы).

Организация образовательного пространства и разнообразие материалов, оборудования и инвентаря (в здании и на участке) должны обеспечивать:

игровую, познавательную, исследовательскую и творческую активность всех воспитанников, экспериментирование с доступными детям материалами (в том числе с песком и водой);

двигательную активность, в том числе развитие крупной и мелкой моторики, участие в подвижных играх и соревнованиях;

эмоциональное благополучие детей во взаимодействии с предметно-пространственным окружением;

возможность самовыражения детей.

Для детей младенческого и раннего возраста образовательное пространство должно предоставлять необходимые и достаточные возможности для движения, предметной и игровой деятельности с разными материалами.

Делаем на практике:

1. Читаем основную образовательную программу дошкольного образования своего сада (ОП ДО). Там должен быть приведен полный перечень наполнения центров в группе и на участках. Этот перечень обычно составляется на основе рекомендаций конкретных примерных образовательных программ, типа «Вдохновение», «От рождения до школы» и пр. В случае, если ОП ДО написана недостаточно качественно и вместо списка конкретных материалов наполнена общими фразами и формулировками, всегда можно обратиться к помощнику – рекомендациям по формированию инфраструктуры дошкольных

образовательных организаций и комплектации учебно-методических материалов в целях реализации образовательных программ дошкольного образования.

Однако, необходимо помнить, что в данном документе приведен избыточный перечень материалов и окончательный вариант наполнения педагог или детский сад вправе определить сам, обратившись к любому источнику. При этом необходимо помнить о том, что все решения должны быть зафиксированы в ОП ДО детского сада.

2. Наполняем центры группы и участка теми материалами, которые есть в составленном списке. Следим, чтобы, в целом, они соответствовали возрасту детей, но при этом имелись некоторые материалы на более младший и более старший возраст для тех детей, которые имеют отличный от других темп развития.

ТРАНСФОРМИРУЕМОСТЬ ПРОСТРАНСТВА.

Читаем в документе:

Трансформируемость пространства предполагает возможность изменений предметно-пространственной среды в зависимости от образовательной ситуации, в том числе от меняющихся интересов и возможностей детей.

Делаем на практике:

Вносим в среду мобильные элементы, позволяющие детям самостоятельно трансформировать пространство: ширмы, отрезки тканей, материалы для фиксации тканей (прищепки, липучки, ручки, штанги), мебель и платформы на колесиках.

Помним, что колеса должны уметь ездить во все стороны, иметь прорезиненное покрытие и стопоры.

ПОЛИФУНКЦИОНАЛЬНОСТЬ МАТЕРИАЛОВ.

Читаем в документе:

Полифункциональность материалов предполагает:

возможность разнообразного использования различных составляющих предметной среды, например, детской мебели, матов, мягких модулей, ширм и т.д.;

наличие в Организации или Группе полифункциональных (не обладающих жестко закрепленным способом употребления) предметов, в том числе природных материалов, пригодных для использования в разных видах детской активности (в том числе в качестве предметов-заместителей в детской игре).

Делаем на практике:

Полифункциональность нужно рассматривать в двух направлениях: мебель и материалы.

Необходимо проанализировать существующую РППС и убедиться, что в среде есть полифункциональная мебель, то есть не имеющая жестко фиксированного способа ее использования. Например, стул – не является полифункциональной мебелью, так как у него есть четко обозначенная функция – на нем сидят и редко что-то еще.

Примерами полифункциональной мебели могут быть: ширмы с разными поверхностями, кубы, о которых мы уже говорили, платформы, магнитно-грифельные поверхности.

Что же касается материалов, то здесь нам подойдут такие: картонные коробки разных размеров, ткани, ленты, рулоны обоев, картона, бросовый (втулки от бумажных полотенец, контейнеры от киндер-сюрпризов, ячейки из-под яиц, крышечки разного диаметра, пуговицы, упаковки и т.д.) и природный материал (шишки, камни, палочки, листочки, орехи, каштаны, ракушки и т.д.)

Есть несколько очень важных нюансов: во-первых, нужно обеспечить структурированное хранение этих материалов. Это значит, что они не должны валяться в общей куче и выглядеть как обычный хлам. Наоборот, они должны храниться в специальных, удобных, открытых ячейках, которые также возможно сделать из бросового материалов, например, из упаковок из-под сока.

Во-вторых, дети должны иметь возможность самостоятельно пополнять этот материал, для этого можно поставить коробку в раздевалке, и объяснить ребятам, что в нее можно складывать важные, по их мнению, вещи, которые они всегда с удовольствием несут с прогулки. Разумеется, не все, что попадет в эту коробку, будет применено. Многие дети просто забудут о своей находке, но есть такие, которые обязательно доведут замысел до конца. И ради них эта коробка будет стоять.

Периодически, материалы из коробки взрослый или ребенок будет распределять в соответствующий центр, по ячейкам и освобождать место для новых сокровищ.

И, наконец, в-третьих, частая ошибка при хранении природного материала, в том, что он находится в центре «природы» (экспериментов и пр.) Там он тоже будет, разумеется, но совсем в другом виде и для другой активности. Собранный природный материал лучше хранить в центре творчества. Там он будет идти на создание поделок, а не лежать мертвым грузом, как это обычно бывает во многих садах.

ВАРИАТИВНОСТЬ СРЕДЫ.

Читаем в документе:

Вариативность среды предполагает:

наличие в Организации или Группе различных пространств (для игры, конструирования, уединения и пр.), а также разнообразных материалов, игр, игрушек и оборудования, обеспечивающих свободный выбор детей;

периодическую сменяемость игрового материала, появление новых предметов, стимулирующих игровую, двигательную, познавательную и исследовательскую активность детей.

Делаем на практике:

Итак, здесь у нас два ключевых понятия: свободный выбор детьми различных пространств для активности и периодическая сменяемость игрового материала.

Начнем с первого. Предположим, такие пространства уже созданы, что же может помешать реализовать принцип вариативности? Отсутствие доступа детей к этим центрам по их желанию. Обычно это бывает, когда в детском саду установлен режим дня, не предполагающий достаточного количества времени, отведенного под самостоятельную деятельность детей или под совместную деятельность со взрослым.

Отсюда еще два вопроса: что считать самостоятельной и совместной деятельностью, и что считать достаточным количеством времени?

Самостоятельная деятельность детей – это когда взрослый не принимает участие в организации активностей, то есть не предлагает куда-то пойти и чем-то заняться, при этом он может участвовать в самостоятельной деятельности детей в качестве партнера (повторю, не инициатора), и тогда эту деятельность уже можно назвать совместной.

Достаточное количество времени – понятие размытое и точного регламента здесь нет. Я считаю, что будет достаточно минимум одного непрерывного часа в день. Можем ли мы предусмотреть в режиме дня такой период? Безусловно, да. Как в первой, так и во второй половине дня. Возможно, здесь возникнет вопрос: а как же занятия, которые делают невозможным организацию такого периода в первой половине дня? Отвечаем: ФГОС ДО дает право каждому детскому саду разрабатывать собственную модель режима дня, при этом важно сохранить позиции, регламентированные СанПиН: еда, сон, прогулка, предельно допустимая образовательная нагрузка. Образовательная деятельность может осуществляться в разных формах, как организованно, так и в совместной и самостоятельной форме. Поэтому, если в режиме дня после завтрака будет стоять формулировка «Совместная и/или самостоятельная образовательная деятельность детей в центрах активности по самоопределению» то это позволит создать необходимые условия для вариативности среды.

Необходимо помнить, что самостоятельная деятельность детей - это не баловство и не пустая трата времени, а полноценное их развитие, порой даже более эффективное, чем на занятиях!

Еще одной частой проблемой в обеспечении свободного выбора детьми пространств для своей деятельности, является время между возвращением с прогулки и обедом.

Что происходит обычно? Дети, вернувшись с прогулки, моют руки, и воспитатель усаживает их на стулья (ковер) и читает им книгу. В такой деятельности ребята могут проводить до 20 минут, ожидая пока готовится обед. Что же здесь не так? Все!

Во-первых, по сути, это еще одно занятие, т.е. организованная образовательная деятельность, и я уверена, что в общую нагрузку оно не посчитано, то есть нарушается СанПиН.

Во-вторых, это время было бы намного полезнее потратить на самостоятельную активность в разных центрах, которые не мешают накрытию обеда.

Часто взрослые, аргументируя свой отказ, от такого времяпровождения, говорят о том, что если дети будут играть, то им придется опять мыть руки. Тогда я предлагаю понаблюдать за тем, что делают руки детей во время чтения книги и мы видим, что они ими трогают абсолютно все, что в пределах досягаемости. Получается, что аргумент «чистые руки» вовсе и не аргумент.

Отсюда можно сделать два вывода-совета:

1. Заводить детей с прогулки чуть позже, чтобы они имели время только на то, чтобы вымыть руки и сразу сесть за обеденные столы (звонок младшего воспитателя с информацией «у меня все готово» поможет обеспечить нужный тайминг);

2. Если все же педагог с детьми уже в группе, а обед не накрыт, необходимо дать возможность ребятам свободно выбирать занятие, при необходимости ограничить возможности для выбора центров и объяснить, почему здесь играть нельзя (потому что накрывается обед).

Продолжаем разбираться с вариативностью. Напомню, второе ключевое понятие здесь – сменяемость игрового материала.

Самая частая проблема в сменяемости в том, что нет денег на покупку сменного материала и /или его негде хранить. Действительно, в типовых садах не предусмотрены хранилища или кладовые для воспитателей и нет свободных денег на покупку чего-то «новенького».

Что же делать?

Проблему будем решать в двух направлениях:

Размещать места для хранения сменных материалов, а также методических материалов воспитателя, в навесных полках над рабочим столом, в туалетах, спальнях, раздевалках – где будет удобно и эстетично. Необходимо помнить, что 1,5 метра от пола - место только для детей!

В качестве сменного материала у может выступать... обычная бумага! Благодаря ей можно устраивать различные активности, позволяющие услышать «голос» ребенка – информацию, которая доносится к нам через детские рисунки, различные опросники, ключевые слова по теме проекта или лексической теме, разнообразная статистика, т.е. подсчет признаков: цвет глаз ходящих в группу детей, есть ли у них братья или сестры, домашние животные и пр.

ДОСТУПНОСТЬ СРЕДЫ.

Читаем в документе:

Доступность среды предполагает:

доступность для воспитанников, в том числе детей с ограниченными возможностями здоровья и детей-инвалидов, всех помещений, где осуществляется образовательная деятельность;

свободный доступ детей, в том числе детей с ограниченными возможностями здоровья, к играм, игрушкам, материалам, пособиям, обеспечивающим все основные виды детской активности;

исправность и сохранность материалов и оборудования.

Делаем на практике:

С первым пунктом все более-менее понятно. Речь идет о без барьерной среде. Здесь свои нормативы и требования, о которых в этом пособии речи идти

не будет. Создание такой среды – тактическая и стратегическая задача любого руководителя.

Нас больше будет интересовать второй пункт – свободный доступ детей. Здесь тоже целый веер проблем:

Дверцы на шкафах, не только мешающие доступности, но и представляющие угрозу для безопасности детей. Соответственно, ответ на вопрос «что делать?» простой: снять все дверцы.

Высота мебели, игровых материалов. Что делать? Снизить высоту всего до уровня примерно полтора метра от пола, не выше.

«Играем глазками». Выражение, которое прекрасно описывает ситуацию, когда игрушки есть, но играть в них запрещено. Они хранятся для проверки, для занятий, до лучших времен, пока рак на горе свистнет... Откуда это у нас? Видимо, память поколений. Что делать: разрешить детям все брать и со всем играть. То, с чем играть нельзя – храним в хранилищах.

Регламентация процессов. Детям просто некогда воспользоваться всеми возможностями их группы, их все время на что-то организуют, не предоставляя свободного времени совсем.

Третий тезис в этом принципе прост для понимания. Исправность и сохранность материалов и оборудования надо обеспечить. Точка.

БЕЗОПАСНОСТЬ СРЕДЫ.

Читаем в документе:

Безопасность предметно-пространственной среды предполагает соответствие всех ее элементов требованиям по обеспечению надежности и безопасности их использования.

Делаем на практике:

Здесь, наконец-то, во всем своем величии зазвучит волшебное слово СанПиН. Уже страшно, не так ли? На самом деле, совсем не страшно. Боятся обычно неизвестности. Так же обстоят дела с СанПиНом – кто его боится, тот

его не читал. Тот привык все неудобно-новое заранее не принимать, прикрываясь щитом с высеченной на нем знакомой аббревиатурой.

Тот человек, который изучил документы, их просто соблюдает и не боится ничего. Да, так можно! Взять и прочитать СанПиН, сделать там пометки, касающиеся лично твоей работы и, вооружившись ими, идти и создавать для детей безопасную РППС.

Прочитывая таким образом п. 3.3.4 ФГОС ДО можно понять, какие действия необходимо совершить педагогам, для того, чтоб РППС в их группе или детском саду действительно соответствовала действующим нормативным требованиям.

СПИСОК ЛИТЕРАТУРЫ:

1. Илюхина Ю.В. «Говорящий» дом или как смоделировать пространство для жизни в группе детского сада? Сборник вопросов и ответов для неслучайных педагогов: учебно-методическое пособие. – Краснодар: Экоинвест, 2022. 250 с.;
2. Об утверждении федерального государственного образовательного стандарта дошкольного образования: приказ Минобрнауки России от 17.10.2013 № 1155 [Электронный ресурс] / Режим доступа: <https://www.garant.ru/products/ipo/prime/doc/70412244/> Дата обращения 21.11.2023.

Ilyukhina Y.V.

GBOU IRO of Krasnodar Territory

(Krasnodar, Russia)

**REQUIREMENTS OF FEDERAL STATE EDUCATIONAL STANDARD
OF PRESCHOOL EDUCATION FOR DEVELOPING
SUBJECT-SPATIAL ENVIRONMENT OF KINDERGARTEN**

***Abstract:** the article considers the basic requirements for modeling the developing subject-spatial environment in a preschool educational institution and reveals the main practical actions of teachers to transform the existing environment in accordance with the requirements of the current regulatory document.*

***Keywords:** developing subject-spatial environment, federal state educational standard of preschool education, transformability, saturation, variability, accessibility, multifunctionality, safety.*

УДК 37

Картушин В.М.

Филиал

Ставропольский государственный педагогический институт

(г. Ессентуки, Россия)

ФОРМИРОВАНИЕ ДВИГАТЕЛЬНЫХ УМЕНИЙ И НАВЫКОВ В ПРОЦЕССЕ ОСВОЕНИЯ ТЕХНИКИ ПРЫЖКОВ В ДЛИНУ

Аннотация: в данной статье рассматривается процесс формирования двигательных умений и навыков при освоении техники прыжков в длину. Анализируются основные этапы обучения, методы и подходы, а также проблемы, возникающие у обучающихся. Важность правильной техники выполнения прыжков в длину и ее влияние на результаты спортсменов подчеркивается в данном исследовании.

Ключевые слова: физическая культура, двигательные умения и навыки, прыжки в длину, техника прыжка, обучение, спорт.

В процессе освоения техники прыжков в длину формируются и развиваются двигательные умения и навыки, необходимые для успешного выполнения этого вида спортивной дисциплины. Прыжки в длину являются одним из самых сложных видов легкой атлетики, требующими точного синхронизированного взаимодействия между различными компонентами движения. Освоение этой техники требует от спортсмена высокой координации движений, хорошей физической подготовки и овладения специальными навыками [4, с. 64].

Процесс формирования двигательных умений и навыков в освоении техники прыжков в длину начинается с развития координации движений. Для этого спортсменам проводятся специальные упражнения на развитие равновесия, контроля над телом и понимания пространственных ориентиров.

Множество упражнений используются для развития координации и чувства времени, таких как различные виды прыжков, беговые игры, скакалка и другие.

Важной частью формирования двигательных умений и навыков является развитие силы и скорости. Основная подготовка проводится с использованием упражнений на развитие силы ног, таких как прыжки на короткую и среднюю дистанцию, гаки, выпады и приседания. Эти упражнения помогают укрепить мышцы ног и повысить их силу, что в свою очередь позволяет спортсмену развивать большую скорость и мощность во время прыжка [2, с. 73].

Особое внимание в формировании двигательных умений при освоении техники прыжков в длину уделяется развитию гибкости. Гибкость играет важную роль в выполнении данного вида прыжка, поскольку хорошая гибкость позволяет уменьшить риск получения повреждений и повышает общую эффективность движений. Для развития гибкости спортсменам проводятся специальные упражнения, такие как растяжка, флекссионные упражнения и растяжка мышц спины, ног и плеч.

Помимо развития координации, силы, скорости и гибкости, формированию двигательных умений и навыков способствуют также технические тренировки. Спортсмены осваивают основные элементы техники прыжков в длину, такие как разбег, отталкивание, полет и приземление. Каждый из этих элементов требует не только правильной координации и техники, но и понимания физических законов, связанных с прыжком в длину [1, с. 29].

В процессе освоения техники прыжков в длину проводятся специальные тренировки, направленные на совершенствование каждого элемента прыжка. Спортсмены также работают над своими техническими недостатками, исправляя ошибки и совершенствуя свои движения. Важным моментом является постоянная работа над улучшением техники, что в конечном итоге позволяет достичь большей дальности в прыжке.

Освоение техники прыжков в длину требует времени и постоянного тренировочного процесса. Формирование двигательных умений и навыков происходит в ходе систематических тренировок, включающих физическую

подготовку, технические тренировки и специальные упражнения. Каждый спортсмен имеет свои индивидуальные особенности и требует индивидуального подхода при освоении этой техники [3, с. 185].

Таким образом, формирование двигательных умений и навыков в процессе освоения техники прыжков в длину требует развития координации, силы, скорости и гибкости, а также постоянной работы над техническими навыками. Этот процесс требует тщательного планирования и структурирования тренировочного процесса, а также индивидуального подхода к каждому спортсмену. Овладение правильной техникой прыжка в длину позволяет достичь высоких результатов в этом виде спорта.

СПИСОК ЛИТЕРАТУРЫ:

1. Бишаева, А.А. Профессионально-оздоровительная физическая культура студента (для бакалавров) / А.А. Бишаева. - М.: КноРус, 2017. - 160 с.;
2. Бишаева, А.А. Физическая культура: Учебник / А.А. Бишаева. - М.: Academia, 2017. - 144 с.;
3. Бурякин, Ф.Г. Физическая культура зрелого и пожилого контингентов населения (общие основы теории и практики) / Ф.Г. Бурякин. - М.: Русайнс, 2019. - 284 с.;
4. Вайнер, Э.Н. Лечебная физическая культура (для бакалавров) / Э.Н. Вайнер. - М.: КноРус, 2017. - 480 с.

Kartushin V.M.

Branch of Stavropol State Pedagogical Institute
(Essentuki, Russia)

**FORMATION OF MOTOR SKILLS AND
ABILITIES IN PROCESS OF MASTERING
TECHNIQUE OF LONG JUMP**

***Abstract:** this article discusses the process of formation of motor skills and abilities when mastering the technique of long jump. The main stages of training, methods and approaches, as well as the problems encountered by students are analyzed. The importance of proper long jump technique and its impact on athletes' performance is highlighted in this study.*

***Keywords:** physical culture, motor skills and abilities, long jump, jumping technique, training, wrestling.*

УДК 377.031 *Ковалевич С.А., Жалонкина С.Н.*

Ковалевич С.А.

преподаватель экономических дисциплин

Хакасский колледж профессиональных технологий, экономики и сервиса

(г. Абакан, Россия)

Жалонкина С.Н.

преподаватель специальных дисциплин

Хакасский колледж профессиональных технологий, экономики и сервиса

(г. Абакан, Россия)

**ПРОВЕДЕНИЕ ПРОФЕССИОНАЛЬНЫХ ПРОБ
В РАМКАХ ПРОЕКТА «БИЛЕТ В БУДУЩЕЕ»
ПО КОМПЕТЕНЦИИ ПРЕДПРИНИМАТЕЛЬСТВО**

Аннотация: в работе рассмотрены примеры проведения профессиональной пробы в рамках фестиваля профессий «Билет в будущее» по компетенции Предпринимательство и перспективы роста участников проведенной профпробы.

Ключевые слова: профессиональная ориентация, профессиональная проба, компетенция предпринимательство, бизнес-планирование.

Профессиональная ориентация (от лат. professio-публичное заявление, официальное занятие) – это система мероприятий, направленных на подготовку молодежи к выбору профессии с учётом особенностей личности и потребностей экономики, а также на оказание помощи молодежи в профессиональном самоопределении и трудоустройстве.

Актуальность профориентации в современном мире связана с тем, что получаемые профессии быстро и непредсказуемо меняются. Выпускники постоянно переучиваются и меняют ключевые компетенции, постоянно расширяя границы собственных возможностей.

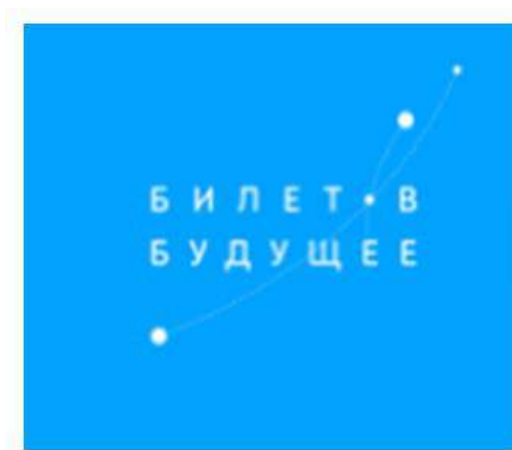

Подготовка к выбору профессии происходит в средних и старших классах общеобразовательной школы, в подростковом возрасте, когда у подростка формируется его субъектность.

Сегодня при проведении профориентации ставится несколько задач:

1. Профориентация должна быть связана с обучением в школе и должна формировать запрос обучающихся на новые навыки,
2. Профориентация должна быть связана с проблемами и перспективами развития сфер деятельности на определенной территории,
3. Профориентация должна быть связана с приобретением учащимися знаний, умений и опыта в соответствующих профессиональных сферах,
4. Профориентация должна давать школьникам возможность рефлексии полученного опыта, осознания образовательных и личностных результатов.

Всем указанным выше требованиям соответствует такой профориентационный формат как профессиональная проба. Этот формат является ключевым в рамках проекта ранней профессиональной ориентации «Билет в будущее» для школьников 6-11 классов. В текущем формате реализации проекта «Билет в будущее» обучающийся может осуществлять профессиональные пробы в двух форматах:

- 1) Прохождение профпроб на онлайн-платформе, где можно осуществить профпробу в дистанционном формате и не требуется очное присутствие,
- 2) Прохождение профпроб в очном формате на базе различных сертифицированных образовательных площадок.

Дети от образовательных организаций, по результатам тестирования, попадают в программу «Билет в будущее». По завершению профессиональных проб они выстраивают свою дальнейшую профориентационную стратегию.

В соответствии с Методологией проведения практических мероприятий в рамках проекта «Билет в будущее», структурно профессиональная проба состоит из следующих элементов:

- 1) Организационный блок,
- 2) Введение о компетенции,
- 3) Постановка задания,
- 4) Выполнение задачи,
- 5) Презентация работ, контроль, оценка,
- 6) Проведение рефлексии,
- 7) Отметка на платформе проекта о прохождении пробы конкретной профессиональной компетенции.

Проба подразумевает работу участников с материалами, инструментами, оборудованием, программным обеспечением в условиях, максимально приближенных к реальным, в рамках конкретной компетенции. В ходе профпробы участники взаимодействуют с наставником, являющимся носителем профессиональной компетенции, получая от него теоретические знания о компетенции, практические рекомендации, обратную связь и оценку по итогам пробы. Заключительным этапом пробы является рефлексия участником полученного опыта.

В качестве наставников СЦК Предпринимательство ГБПОУ РХ Хакасский колледж профессиональных технологий, экономики и сервиса выступили Сертифицированный эксперт компетенции Предпринимательство, главный эксперт компетенции Предпринимательство Республики Хакасия Жалонкина Светлана Николаевна и главный эксперт по компетенции Предпринимательство-Юниоры Республики Хакасия Ковалевич Светлана Александровна.



Так, в 2020 г. была проведена профпроба по созданию единого образа компании в формате онлайн «try-a-skill». Возрастная категория – 9 класс, обучающиеся МБОУ СОШ №24 г. Абакана.



Участникам профессиональной пробы предложено совместить 15 карточек и создать единый образ каждой компании с учетом специфики их деятельности (всего 3 компании) по принципу «какой компании что подходит». В задании обозначены 5 элементов бизнеса: продукт/услуга, целевая аудитория,

бизнес-процессы, маркетинг, ценности. После выполнения задания участники совместно с наставником обсуждают причины, побудившие их распределить карточки именно так, аргументируют свой выбор.



За время проведения профпробы участники узнали, что собой представляет компетенция Предпринимательство Чемпионата «Молодые профессионалы», познакомились с понятийным аппаратом, осознали важность взаимовлияния элементов бизнеса. По итогу работы карточки распределены верно по 3 предложенным компаниям. Проведена рефлексия. Участникам данная профпроба понравилась, было выявлено желание поучаствовать в других мероприятиях СЦК Предпринимательство.

Уже через год, Мусатова Дана, одна из обучающихся проведенной профессиональной пробы прошла обучение на базе СЦК Предпринимательство по курсу Агент рекламный, получила удостоверение о повышении квалификации и была рекомендована для участия в региональном этапе Чемпионата профессионального мастерства «Молодые профессионалы», возрастная категория – Юниоры.

Пройдя все этапы, начиная от участия в профессиональной пробе «Билет в будущее», Мусатова Дана Алексеевна и второй участник команды Прокопчина София Максимовна стали победителями VI Открытого Чемпионата «Молодые профессионалы» Республики Хакасия.



Также в ходе очного участия при проведении профессиональных проб фестиваля «Билет в будущее» по компетенции Предпринимательство приняли участие другие ребята образовательных учреждений г. Абакана, с. Подсинее, с. Белый Яр. Активно приняли участие и получили опыт ребята школы интернат с нарушением слуха.

СПИСОК ЛИТЕРАТУРЫ:

1. Программа повышения квалификации наставников «Проведение рефлексии профессиональных проб и модели осознанности и целеустремленности у обучающихся 6-11 классов» (Московский государственный психолого-педагогический университет - ФГБОУ ВО МГППУ);

2. Программа профессиональной пробы в формате онлайн «try-a-skill» 8-9 класс (авторы Якушина А.И., сертифицированный эксперт компетенции Предпринимательство, Булакова А.С., сертифицированный эксперт компетенции Предпринимательство).

Kovalevich S.A., Zhalonkina S.N.

Kovalevich S.A.

Khakass College of Professional Technologies, Economics and Service
(Abakan, Russia)

Zhalonkina S.N.

Khakass College of Professional Technologies, Economics and Service
(Abakan, Russia)

**CONDUCTING PROFESSIONAL TESTS WITHIN
FRAMEWORK OF "TICKET TO THE FUTURE" PROJECT
ON COMPETENCE OF ENTREPRENEURSHIP**

Abstract: the paper considers examples of conducting a professional test within the framework of the festival of professions "Ticket to the Future" on the competence of Entrepreneurship and the growth prospects of the participants of the conducted professional test.

Keywords: professional orientation, professional test, competence entrepreneurship, business planning.

УДК 37 Колясникова А.В., Шульгина Т.А.

Колясникова А.В.

студентка 5-го курса Института математики, физика и информатики
Уральский государственный педагогический университет
(г. Екатеринбург, Россия)

Шульгина Т.А.

студентка 5-го курса Института математики, физика и информатики
Уральский государственный педагогический университет
(г. Екатеринбург, Россия)

РЕАЛИЗАЦИЯ ДЕЯТЕЛЬНОСТНОГО ПОДХОДА С ПОМОЩЬЮ НАСТОЛЬНЫХ ИГР В ПРОЦЕССЕ ОБУЧЕНИЯ ШКОЛЬНИКОВ

Аннотация: в статье рассматривается использование настольных игр как эффективный метод обучения, положительно влияющий как на процесс обучения, так и на обучающихся в целом.

Ключевые слова: деятельностный подход, игра, настольная игра, образовательный процесс.

Современная образовательная система всё больше ставит своей целью обеспечение возможностей для разностороннего развития личности ученика и формирования его активной учебной позиции. В данном случае деятельностный подход становится ключевым инструментом образовательного процесса.

Деятельностный подход – это организация образовательного процесса, которая способствует формированию личности обучающегося в процессе его собственной познавательной деятельности [5].

Основная цель системно-деятельностного подхода в обучении состоит в том, чтобы пробудить у обучающихся интерес к предмету и процессу обучения, а также развить у него навыки самообразования [4]. Для привлечения внимания

школьников к изучению предмета необходимо использовать современные методы, соответствующие деятельностному подходу в образовании. В настоящее время, настольные игры могут стать одним из таких методов, позволяющим школьникам учиться через увлекательные игровые сценарии. Метод, в котором игра – это средство обучения, напрямую связан с деятельностным подходом, позволяя школьникам активно взаимодействовать с учебным материалом.

Настольные игры создают своеобразный микроклимат для развития творческих сторон интеллекта. При этом разные игры развивают разные интеллектуальные качества: внимание и память, умение находить зависимости и закономерности, классифицировать и систематизировать материал, способность к комбинированию, умение находить ошибки и недостатки, пространственное представление и воображение, способность предвидеть результаты своих действий. В совокупности эти качества составляют то, что называется сообразительностью, изобретательностью, творческим складом мышления [1].

А.Н. Леонтьев отмечал, что в игре развиваются новые, прогрессивные образования и возникает мощный познавательный мотив, являющийся основой возникновения стимула к учебе [3, с.150].

Настольные игры отличаются особой условностью, необходимостью следовать правилам, определенной атрибутикой (игровое поле, фишки, карточки и так далее) и очередностью действий.

Классификация настольных игр достаточно обширная, она охватывает широкий спектр жанров и механик, начиная от стратегических игр до настольных ролевых игр, карточных игр и настольных интеллектуальных игр. Все они обладают своими особенностями, которые могут быть полезны в контексте обучения и развития личности, но это не значит, что нужно играть с обучающимися на каждом уроке. Преимущественно настольные игры, как вспомогательное обучающее средство, можно использовать на уроках закрепления нового материала или раздела. Через игровые элементы школьники могут лучше запомнить различные аспекты физики, практически применить полученные знания в реальных и симулированных ситуациях, развить

критическое мышление, проблемное решение, коммуникацию, сотрудничество и творческое мышление [2].

Таким образом, настольные игры оказывают положительное влияние на психическое развитие обучающегося, на его творческие и умственные способности. Можно сказать, что настольные игры не только остаются очень востребованными, но и помогают развивать в школьниках различные качества.

СПИСОК ЛИТЕРАТУРЫ:

1. Егоров Л.Н., Егорова Н.Ф. Развивающие настольные игры как средство развития творческих способностей учащихся // Открытый урок Первое сентября URL: <https://urok.1sept.ru/articles/511142> (дата обращения: 11.12.2023);
2. Игровые технологии: новые возможности обучения в средней и старшей школе // Научные Статьи.Ру URL: <https://nauchniestati.ru/spravka/igrovyetechnologii-v-srednem-i-starshem-shkolnom-vozhrastе/> (дата обращения: 15.07.2023);
3. Леонтьев А.Н. Психологические основы детской игры. Избранные психологические произведения в 2-х т. Т.1. - Москва: Педагогика, 1983. - 392 с.;
4. Реализация системно-деятельностного подхода на уроках физики // Образовательная социальная сеть URL: <https://nsportal.ru/shkola/fizika/library/2018/08/09/realizatsiya-sistemno-deyatelnostnogo-podhoda-na-urokah-fiziki> (дата обращения: 08.05.2023);
5. Что нужно знать о деятельностном подходе — основные сведения // Феникс URL: <https://wiki.fenix.help/pedagogika/deyatelnostnyj-podhod> (дата обращения: 05.05.2023).

Kolyasnikova A.V., Shulgina T.A.

Kolyasnikova A.V.

Ural State Pedagogical University

(Ekaterinburg, Russia)

Shulgina T.A.

Ural State Pedagogical University

(Ekaterinburg, Russia)

**IMPLEMENTATION OF AN ACTIVITY
APPROACH USING BOARD GAMES
IN PROCESS OF TEACHING SCHOOLCHILDREN**

Abstract: *the article discusses the use of board games as an effective teaching method that has a positive effect on both the learning process and students in general.*

Keywords: *activity approach, game, board game, educational process.*

УДК 37

Круткина Е.И.

студент магистратуры

Самарский государственный социально-педагогический университет

(г. Самара, Россия)

ИССЛЕДОВАНИЕ ПСИХОЛОГИЧЕСКОЙ ГОТОВНОСТИ К СДАЧЕ ЕГЭ У СТАРШЕКЛАССНИКОВ

***Аннотация:** статья посвящена психологической готовности старшеклассников к сдаче ЕГЭ. Проанализировано понятие «психологическая готовность» и эффективность ее формирования у старшеклассников. Представлены результаты исследования сформированности основных компонентов ЕГЭ. Полученные результаты могут быть использованы для разработки практических рекомендаций по повышению психологической готовности старшеклассников к сдаче экзамена ЕГЭ.*

***Ключевые слова:** психологическая готовность, единый государственный экзамен, психологическое сопровождение.*

Единый государственный экзамен – это особое тестирования для проверки знаний, умений и навыков обучающихся, полученных за годы обучения в школе.

Для многих старшеклассников единый государственный экзамен становится трудной жизненной ситуацией, подготовка к которой на протяжении многих лет вызывает хронический стресс [2]. В связи с чем, вопрос о необходимости оказания психологической помощи старшеклассников в процессе подготовки к ЕГЭ на сегодняшний день достаточно актуален.

В нашем научной работе, мы рассматриваем психологическую готовность подростка к ЕГЭ. Не так много ученых занимались исследованием готовности школьников, именно к итоговой аттестации. К ним можно отнести М.Ю. Чибисова, А.Ю. Лихачева, А.В. Запорожец, И.В. Долгополова.

М.Ю. Чибисова считает, что психологическая готовность – это «сформированность психических процессов и функций, личностных характеристик и поведенческих навыков, обеспечивающих успешность выпускника при сдаче ЕГЭ» [6].

По мнению А.В. Запорожца, для общей характеристики готовности имеет значение совокупность сформированных качеств – психологическую готовность нельзя свести к наличию у ребенка каких-либо отдельных свойств и умений [1]. Она представляет собой целостную систему взаимосвязанных качеств детской личности, включая особенности ее мотивации, уровень развития познавательной сферы, степени сформированности механизмов речевой регуляции действий и т.д. [4].

Сформированность состояния психологической готовности помогает старшекласснику успешно выполнять свои обязанности, правильно использовать знания, навыки, умения, опыт, личностные качества, сохранять самоконтроль и перестраивать деятельность при возникновении непреодолимых препятствий [6].

Необходимо обратить внимание на то, что на сегодняшний день имеется недостаток психологических исследований, касающихся влияния на сдачу единого государственного экзамена индивидуальных особенностей школьников, представлено малое количество программ психологического сопровождения старшеклассников в процессе сдачи ЕГЭ [3].

Эффективность формирования психологической готовности к единому государственному экзамену старшеклассника зависит от особенностей развития познавательных процессов [2].

Эффективность формирования психологической готовности у старшеклассников может быть достигнута через различные методы и подходы:

1) Психологическое консультирование и поддержка. Предоставление старшеклассникам возможности обращаться за помощью и поддержкой со стороны психолога или педагога. Это позволяет им развивать психологическую стойкость и готовность к решению проблем.

2) Обучение навыкам саморегуляции. Помощь Обучающимся в развитии навыков управления своими эмоциями, стрессом, а также в умении принимать решения и решать конфликты.

3) Развитие эмоционального интеллекта. Помощь старшеклассникам в понимании и управлении своими эмоциями, а также в развитии навыков эмпатии и социальной компетентности.

4) Проведение тренингов и мастер-классов по развитию психологической готовности. Организация специальных занятий, направленных на развитие у старшеклассников навыков адаптации к изменениям, управления стрессом, повышения самооценки.

5) Психологическое обучение и информирование. Предоставление старшеклассникам информации о психологических аспектах развития, возможных проблемах, способах и методах их решения [3].

Таким образом, важно создание такой образовательной среды, которая способствует развитию психологической готовности учащихся, и обеспечение возможности для практического применения приобретенных знаний и навыков в реальных жизненных ситуациях.

С целью выявления уровня психологической готовности старшеклассников было проведено эмпирическое исследование в центре внешкольной работы «Поиск» г. о. Самара среди 29 старшеклассников в возрасте 15-16 лет.

Для реализации эмпирического исследования использованы следующие методики: диагностика психологической готовности выпускников к сдаче экзаменов (М.Ю. Чибисова), методика «Определение доминирующего состояния» (Л.В. Куликов), методика «Определение личностной и ситуативной тревожности» по Ч.Д. Спилбергу-Ханина.

По результатам диагностики психологической готовности выпускников к сдаче экзаменов М.Ю. Чибисовой у 20 обучающихся (69%) фиксируется средний уровень психологической готовности, у 6 (20,7%) низкий уровень, и у 3 (10,3%) – высокий.

Результаты диагностики по методике «Определение доминирующего состояния» ДС-8 следующие: у старшеклассников преобладают средние и низкие баллы по шкалам «активное/пассивное отношение», «бодрость/уныние», «тонус высокий/низкий», «спокойствие/тревога», «устойчивость эмоционального тона», «положительный образ себя». Наиболее высокие баллы фиксируются в шкалах «удовлетворенность жизнью» и «раскованность/напряженность».

Методика «Определение личностной и ситуативной тревожности» по Ч.Д. Спилбергу-Ханина показала, что большинство старшеклассников (17 обучающихся), демонстрируют низкие показатели по шкале реактивной тревожности (58,6%), однако по шкале личностной тревожности у большинства старшеклассников – 22 обучающихся (75,9%) отмечается умеренная тревожность.

Исходя из результатов диагностики следует, что эмоциональное состояние большинства старшеклассников нестабильно, у детей отмечается тревожность, снижение жизненного тонуса, понижена активность. Таким образом, требуется психологическое сопровождение старшеклассников, которое будет способствовать формированию психологической готовности к ЕГЭ.

Выделяют следующие направления формирования психологической готовности школьников к единому государственному экзамену [5]:

Психологическую диагностику, которая позволит выявить уровень психологической готовности старшеклассников.

Психологическое консультирование, направленное на формирование у старшеклассников знаний о трудностях, которые возникают при подготовке к экзамену, активизацию личностных и социальных ресурсов, помогающих приобрести уверенность в возможности преодоления трудностей.

Коррекционно-развивающую работу, проводимую со старшеклассниками, имеющими трудности в усвоении общеобразовательной

программы и направленную на обучение их способам снятия эмоционального напряжения, повышение сопротивляемости стрессу.

Психологическое просвещение, которое заключается в формировании у школьников, педагогов и родителей интереса к психологическим знаниям и готовности использовать их в собственном развитии.

Психологическую профилактику, направленную на формирование уверенного поведения старшеклассников посредством их участия в социально-психологических тренингах.

СПИСОК ЛИТЕРАТУРЫ:

1. Абрамова, Г. С. Возрастная психология: учебник и практикум для академического бакалавриата / Г. С. Абрамова. — 2-е изд., испр. и доп. — М. : Издательство Юрайт, 2014. — 811 с.;
2. Климанова Н.Г. Тревожность и самооценка старшеклассников на пробном ГИА, ЕГЭ // В сборнике: Наука и образование в XXI веке сборник научных трудов по материалам Международной заочной научно-практической конференции: в 5 частях. – 2012. – С. 73-74;
3. Комолкина О. И. Экзаменационный стресс и его влияние на организм человека // Актуальные проблемы современного образования: опыт и инновации: материалы науч. -практ. конф. (заоч.) с междунар. участием. 2017. С. 272–275;
4. Хабибуллина, Ф.А., Эмоциональное состояние старшеклассников при подготовке к ЕГЭ / Ф.А. Хабибуллина, О.М. Штерц // изд-во: Казанского федерального университета в г. Елабуга, 2015. - 49 с.;
5. Хухлаева, О. В. Психологическая служба в образовании. Школьный психолог: учебное пособие для вузов / О. В. Хухлаева. — Москва: Издательство Юрайт, 2023. — 353 с.;

6. Чибисова, М.Ю. Психологическая подготовка к ЕГЭ. Работа с учащимися, педагогами, родителями / М.Ю. Чибисова // М.: Генезис, 2013. - 184 с.

Krutkina E.I.

Samara State Socio-Pedagogical University

(Samara, Russia)

**STUDY OF PSYCHOLOGICAL READINESS
TO TAKE UNIFIED STATE EXAM IN HIGH SCHOOL KIDS**

***Abstract:** the article is devoted to the psychological readiness of high school students to take the Unified State Exam. The concept of "psychological readiness" and the effectiveness of its formation in high school students are analyzed. The results of the study of the formation of the main components of the Unified State Exam are presented. The results obtained can be used to develop practical recommendations for improving the psychological readiness of high school students to take the Unified State Exam.*

***Keywords:** psychological readiness, unified state exam, psychological support.*

УДК 37

Круткина Е.И.

студент магистратуры

Самарский государственный социально-педагогический университет

(г. Самара, Россия)

ПСИХОЛОГИЧЕСКОЕ СОПРОВОЖДЕНИЕ СТАРШЕКЛАССНИКОВ К СДАЧЕ ЕГЭ

Аннотация: в статье рассматривается важность психологического сопровождения старшеклассников в период подготовки к сдаче ЕГЭ. В теоретическом обосновании рассматривается необходимость исследования психологической готовности старшеклассников и методы психологического сопровождения к сдаче ЕГЭ, а также раскрываются компоненты психологической готовности старшеклассников к ЕГЭ.

Ключевые слова: психологическое сопровождение, психологическая готовность, диагностика, психологическое консультирование, единый государственный экзамен.

Единый государственный экзамен – форма проведения итоговой аттестации выпускников и вступительных экзаменов в ВУЗ. Этот процесс может стать источником значительного стресса для старшеклассников из-за высоких ожиданий со стороны педагогов и родителей, а также давления конкуренции. Нередко подростки могут испытывать тревожность, беспокойство перед сдачей ЕГЭ. Учитывая это, психологическое сопровождение старшеклассников к сдаче ЕГЭ становится важнейшим аспектом в обеспечении их успеха и благополучия в этом периоде.

В этой ситуации выпускник более чем когда-либо нуждается в психологической помощи и поддержке родителей, педагогов, психологов. Идея психологического сопровождения является востребованной и достаточно разработанной в образовательной практике [1].

Авторы Г. Бардиер, В.С. Мухина, Ю.В. Слюсарев полагают, что важнейшей характеристикой психологического сопровождения является создание условий для перехода личности к самопомощи, в процессе психологического сопровождения специалист создает условия и оказывает необходимую поддержку для перехода от позиции «я не могу» к позиции «я могу сам справляться со своими жизненными трудностями» [5].

Психологическое сопровождение предполагает поиск скрытых ресурсов развития человека, опору на его собственные возможности и создание на этой основе психологических условий для саморазвития личности и адаптации в социуме [7].

Психологическое сопровождение выпускников в период итоговой аттестации является необходимым направлением работы психолога образовательного учреждения. На сегодняшний день имеется огромное количество материалов для выпускников и педагогов, обеспечивающих правовую и организационную, содержательную и методическую подготовку к ЕГЭ. Однако все эти направления подготовки предполагают лишь инструментальную готовность выпускников и не способствуют формированию психологической готовности к единому государственному экзамену [2].

Центральным, системообразующим ориентиром в процессе подготовки к экзамену является понятие психологической готовности выпускника к сдаче выпускного экзамена. Под психологической готовностью к ЕГЭ мы понимаем внутренний настрой на определенное поведение, ориентированность на целесообразные действия, актуализацию и приспособление возможностей личности для успешной деятельности в ситуации сдачи экзамена [4].

Для формирования психологической готовности у старшеклассников и создания благоприятной ситуации, психологу-педагогу необходимо знать структуру психологической готовности школьника. М.Ю. Чибисова выделяет четыре основных компонента психологической готовности:

1. Мотивационно-ценностный компонент отражает цели, потребности, желания и ценности человека, которые мотивируют его к действию.

Представляет собой систему ценностей, убеждений, целей и мотивации человека, которые влияют на его готовность к выполнению определенных действий и достижению конкретных результатов. Включает в себя как внутренние, так и внешние мотивы, которые могут стимулировать человека к действию. Этот компонент определяет, что для человека является значимым, что его вдохновляет и удерживает, и какие ценности он ценит в своей жизни.

2. Эмоциональный компонент включает в себя эмоциональные реакции человека на ситуации, связанные с готовностью к выполнению определенных действий. Включает в себя уровень стресса, тревожности, уверенности, и вовлеченности в деятельность, описывает эмоциональное состояние человека во время выполнения определенных задач или перед выполнением них.

3. Когнитивный компонент отражает интеллектуальные процессы, связанные с оценкой ситуации, планированием и принятием решений. Относится к умственным процессам, предшествующим выполнению определенной задачи. Он включает в себя планирование, прогнозирование, принятие решений, концентрацию внимания и умение решать проблемы.

4. Поведенческий компонент связан с реализацией планов и принятых решений, а также с осуществлением конкретных действий. Он включает в себя умение контролировать свои эмоции, принимать решения и предпринимать действия в соответствии с поставленными целями [8].

Таким образом, компоненты психологической готовности описывают различные аспекты, которые влияют на готовность старшеклассника к выполнению определенных действий или решению задач.

Проблема формирования психологической готовности старшеклассников к ЕГЭ требует комплексного подхода на основе построения психолого-педагогической технологии, которая позволила бы не только спланировать конкретные мероприятия по решению вышеозначенной проблемы, но и отследить результативность ее решения [6].

Для психологического сопровождения целесообразно использовать консультирование, диагностику, коррекционно-развивающую работу,

просвещение, психологическое консультирование, направленное на формирование у старшеклассников знаний о трудностях, которые возникают при подготовке к экзамену, активизацию личностных и социальных ресурсов, помогающих приобрести уверенность в возможности преодоления трудностей [1].

Психологическое сопровождение старшеклассников реализуется следующими способами:

1. Психологическая диагностика. Первоначально показано проведение фронтальной диагностики обучающихся выпускных классов: выявление детей группы риска, диагностика уровня тревожности. По результатам проведенной диагностики педагог-психолог составляет программу коррекционной работы и программу психологического сопровождения. На этом этапе можно сформировать группу поддержки, состоящую из детей, у которых могут возникнуть трудности в подготовке к экзаменам. Работа с группой поддержки проводится в рамках индивидуальных или групповых консультаций, проведения тренинговых занятий корректирующей направленности.

2. Индивидуальное и групповое консультирование старшеклассников. Проведение консультативной работы с обучающимися по преодолению трудностей и развитию навыков, способствующих эффективной сдаче ОГЭ и ЕГЭ: снятие тревожного состояния, обучение контролю стрессовых проявлений, решение когнитивных и личностных трудностей.

3. Тренинговые занятия со старшеклассниками. Групповые занятия по контролю эмоций, преодолению стрессового состояния (личностные трудности), ознакомлении с процедурой сдачи экзаменов, проведение встреч с выпускниками прошлого учебного года, уже сдавших экзамены (процессуальные трудности), выработка индивидуального стиля работы (когнитивные трудности).

4. Информационная поддержка старшеклассников. Составление и выпуск различной информационной литературы – буклеты, памятки, брошюры. В рамках данного направления также рекомендуется оформление

информационного стенда для учеников («Сдаем ОГЭ и ЕГЭ», «В день экзамена» и т.п.) [7].

Таким образом, психологическое сопровождение выпускников в период подготовки и сдачи ЕГЭ является необходимым направлением работы школьной психологической службы. При отсутствии психологической подготовки, выпускник знает предмет, умеет решать те или иные задачи, но может не справиться с экзаменационными заданиями, ввиду неуверенности в собственных силах или недостаточного уровня управления своими эмоциями в деятельности.

СПИСОК ЛИТЕРАТУРЫ:

1. Батищев В.Н. Психологическая помощь старшеклассникам перед Единым государственным экзаменом // Психология и школа. – 2014. – № 4. – С. 23-34;
2. Жильцова Ю.В. Профилактика и коррекция психологического здоровья учащихся и педагогов при подготовке и сдаче ЕГЭ/ Ю.В. Жильцова. Рязань, РИРО, 2010. с. 53;
3. Лихачева А.Ю. Психологическая готовность старшеклассников к сдаче единого государственного экзамена // Проблемы и перспективы развития образования в России. – 2016. – № 42. – С. 121-126;
4. Макарова, Е. С. Программа психологического сопровождения старшеклассников как средство повышения уровня готовности к ЕГЭ / Е. С. Макарова, Е. В. Ярославкина // Шамовские чтения : сборник статей XV Международной научно-практической конференции: В 2 ч., Москва, 21–25 января 2023 года. Том Ч. 1. – Москва: 5 за знания, 2023. – С. 717-724;
5. Мухина В. С., Горянина В. А. Развитие, воспитание и психологическое сопровождение личности в системе непрерывного образования: концепция и опыт работы ИРЛ РАО // Воспитание и развитие личности: Материалы международной научно-практической конференции. Под ред. В. А. Горяниной. - М.: ИРЛ РАО, 1997. С. 4-12;

6. Психолого-педагогическое сопровождение учащихся при подготовке к ЕГЭ: Учебно-методическое пособие/ Сост. Л.Р. Халикова, Р.Р. Шафигуллина. – Уфа: Издательство ИРО РБ, 2012. – 204 с;
7. Романова, А.Н. Психологическое сопровождение старшеклассников в период подготовки к ЕГЭ/А.Н. Романова//Научно-методический электронный журнал «КОНЦЕПТ» «Архив номеров». – Октябрь, 2012. <http://scipeople.ru/publication/111571/>;
8. Чибисова М. Ю. Психологическая подготовка к ЕГЭ. Работа с учащимися, педагогами и родителями. - М.: Генезис, 2009. - 184 с.

Krutkina E.I.

Samara State Socio-Pedagogical University

(Samara, Russia)

PSYCHOLOGICAL SUPPORT FOR HIGH SCHOOL KIDS TO TAKE UNIFIED STATE EXAM

***Abstract:** the article discusses the importance of psychological support for high school students in preparation for the Unified State Exam. The theoretical justification considers the need to study the psychological readiness of high school students and methods of psychological support for passing the Unified State Exam, and also reveals the components of the psychological readiness of high school students for the Unified State Exam.*

***Keywords:** psychological support, psychological readiness, diagnostics, psychological counseling, unified state exam.*

УДК 37.013

Левашова Т.А.

преподаватель, концертмейстер

СГК имени Л.В. Собинова

(г. Саратов, Россия)

**ПРИНЦИПЫ КОНЦЕРТМЕЙСТЕРСКОЙ ТРАДИЦИИ
И МЕТОДЫ ИХ РЕАЛИЗАЦИИ В ПРОЦЕССЕ ОБУЧЕНИЯ
ПИАНИСТОВ-КОНЦЕРТМЕЙСТЕРОВ**

***Аннотация:** статья посвящена рассмотрению принципов отечественной концертмейстерской традиции и методов их реализации в процессе обучения. Методической базой для выявления и систематизации принципов концертмейстерской традиции стали труды ведущих пианистов-концертмейстеров XX века Н.А. Крючкова, А.А. Люблинского и Е.М. Шендеровича. Данные принципы могут стать теоретической базой для расширения методик по предметам «Концертмейстерский класс», «Камерный ансамбль», а также, могут быть адаптированы и использованы в программах аналогичных предметов других творческих специальностей.*

***Ключевые слова:** пианист-концертмейстер, принципы концертмейстерской традиции, концертмейстер, метод, методика.*

В отличие от истории отечественной фортепианной школы, которая уже богата своими традициями и насчитывает многие десятилетия, ансамблевое искусство, в частности концертмейстерское, долгое время не выходило за рамки сольной фортепианной культуры. Деятельность многих выдающихся пианистов была синкретической, нередко они успешно выступали в качестве концертмейстеров С.В. Рахманинов и Ф.И. Шаляпин, С.Т. Рихтер и Н.Л. Дорлиак, В.Н. Чачавы и Е.В. Образцовой, Е.М. Шендеровича и Е.Е. Нестеренко, но наряду с этим концертмейстерство в качестве профессии лишь начинало свое формирование. Стоит отметить, что Россия стала первой страной, где

профессиональное отношение к искусству аккомпанемента закрепилось введением в музыкальные заведения дисциплин специального профиля [1].

На сегодняшний день различные профессиональные аспекты концертмейстерской деятельности довольно широко освящены в научных исследованиях, однако вопрос реализации принципов концертмейстерской традиции ранее не рассматривался.

Методической базой для выявления принципов стали труды опытных музыкантов-аккомпаниаторов XX века, которые аккумулировали опыт отечественной фортепианной школы, стояли у истоков формирования концертмейстерской профессии и внесли вклад в развитие методики концертмейстерского искусства. Это Н.А. Крючков, А.А. Люблинский, Е.М. Шендерович. Анализ трудов пианистов-концертмейстеров позволил выявить и систематизировать ряд наиболее значимых принципов отечественной концертмейстерской традиции, которые реализуются с помощью определенных методов работы в концертмейстерском классе.

1. Принцип научного подхода.

Принцип научности требует развития у учащихся умений и навыков научного поиска. Этому способствует внедрение в обучение элементов проблемности исследовательских теоретических и практических работ, обучение студентов умению наблюдать явления, фиксировать и анализировать результаты наблюдений, умению вести научный спор, доказывать свою точку зрения, рационально использовать научную литературу.

Изучение методических текстов с использованием универсальных научных способов познания.

Универсальные способы познания являются составляющими непосредственно научного познания, которое, в свою очередь, может сделать предметом исследования любой феномен. Таким феноменом являются методические тексты, посвященные проблемам концертмейстерского исполнительства.

При изучении теоретических текстов можно ограничиться рядом методов, которые Е.М. Шендерович использовал в своих трудах: анализ и синтез, обобщение и систематизация, индукция и дедукция, включенное и невключенное наблюдение, эксперимент [6].

Данные методы научного познания взаимосвязаны между собой и могут использоваться в комплексе. Результатом комплексного изучения методических текстов и применения полученных знаний на практике должно стать умение работать с теоретическим материалом, используя универсальные методы познания, способность выявлять необходимую информацию и применять ее на практике.

2. Принцип примата содержания.

Анализ труда А.А. Люблинского «Теория и практика аккомпанемента» позволил обозначить важность диалектического взаимодействия формы и содержания, солирующего голоса и сопровождения в вокальных сочинениях. Музыкант подчеркивает господство содержания произведения над его формой и основным в работе концертмейстера считает принцип примата содержания [4].

Метод выявления художественного содержания произведения посредством его комплексного анализа тесно взаимосвязан с методом изучения методических текстов и основан на принципе примата содержания.

После теоретического анализа произведения студенту в паре с педагогом следует приступить к комплексному анализу произведения с точки зрения формы и средств выразительности. Алгоритм анализа необходимо выстраивать с опорой на классические учебные пособия по анализу музыкальных форм. Безусловно, они будут адаптированы с учетом учебных программ музыкального колледжа, а также уровня интеллектуального и технического развития каждого студента.

План анализа: определение стиля и жанра, определение формы произведения, определение главных средств выразительности, характерных для конкретного произведения, анализ литературного текста, взаимосвязь музыки и текста, определение основной художественной концепции.

3. Принцип художественного единства индивидуальностей в ансамбле. В книге «С певцом на концертной эстраде» Е.М. Шендерович неоднократно пишет о важности взаимодействия пианиста и солиста [6]. Стремление к единству в ансамбле логично и неизбежно, даже потому, что участники совместно исполняют одно и то же музыкальное сочинение. С одной стороны, партнеры должны стремиться к единению и согласию, а с другой – талантливые музыканты не в силах скрыть яркие индивидуальные черты своего характера.

Метод достижения художественного единства в ансамбле.

В процессе применения метода ансамблевого единства использованы специфические критерии. Они сформированы на основе ряда концертмейстерских умений, которые Е.М. Шендерович выявляет в своих работах. В частности, это: умение выступать в качестве «музыкального лоцмана» – проводить «исполнительский корабль» сквозь всевозможные рифы и доносить до слушателя единую концепцию произведения [6, с. 5], музыкальность, воображение, умение охватить образную сущность и форму произведения, артистизм, умением образно воплотить замысел автора на концертной эстраде, умение слиться с намерениями своего партнера и естественно, органично войти в общую трактовку произведения.

Эффективность метода целесообразно проверить как в условиях длительного взаимодействия партнеров (обычно в классе на постоянной основе работают иллюстраторы), так и при сотрудничестве с разными музыкантами.

4. Принцип комплексного восприятия нотного текста был сформулирован на основе труда Н.А. Крючкова, где он описывает особенности процесса чтения с листа в концертмейстерском классе [3].

Особенности чтения с листа с предварительной подготовкой:

– правильное расчленение текста на комплексы звуков, образующих в совокупности осмысленное сочетание, то есть отбор «типовых форм» (стандартных гармонических оборотов, секвенционных образований, мелодических вариантов, мотивов, образовавшиеся по принципу мелизмов, гаммообразных последовательностей, мелодических движений по аккордовым

звукам, движений в параллельных интервалах), которые заключают в себе форму и содержание произведения,

– слуховое «представление» отдельных частей нотного текста, слуховой контроль при воплощении задуманного на рояле,

– комплексное восприятие текста в отношении мелодических связей – «группировка нот в соответствии с их музыкально-смысловой принадлежностью».

Особенности чтения с листа без предварительного просмотра:

– используется с целью «острой формы проверки достижений в быстроте восприятия незнакомого текста»,

– «недопустимость нарушения непрерывности предварительного прочтения текста по отношению к исполнению его на рояле»,

– фактура произведений для беглого чтения с листа должна быть наименее простой.

Особенности чтения вокальных сочинений в трехстрочном изложении:

– умение точно воспроизводить вокальную партию: для этого необходимо изучить ряд основных приемов вокализации, иметь представление о певческой интонации, слушать хороших певцов,

– проигрывание партии солирующего голоса в сопровождении гармонической основы партии аккомпанемента: хорошим упражнением для выработки этого умения послужит игра фортепианных транскрипций вокальных сочинений.

Метод комплексного освоения нотного текста направлен на освоение и развитие одного из основополагающих концертмейстерских умений – чтения с листа.

1 этап: чтение с листа при разборе новой программы.

Студенту необходимо следовать нескольким требованиям при разборе текста:

1) правильно расчленять текст на комплексы звуков: определять так называемые « типовые формы » (стандартные гармонические обороты,

секвенционные образования, мелодические варианты, мотивы, образовавшиеся по принципу мелизмов, гаммообразные последовательности, мелодические движения по аккордовым звукам, движение в параллельных интервалах), которые заключают в себе форму и содержание произведения [3, с. 29],

2) правильно представлять звучание нотного текста без проигрывания произведения [3, с. 29–30],

3) комплексно воспринимать текст в отношении мелодических связей: «группировка нот в соответствии с их музыкально-смысловой принадлежностью» [3, с. 38] предполагает воспроизведение мелодических интонаций в соответствии со стилем и жанром исполняемого произведения.

2 этап: чтение с листа без предварительного просмотра.

1) студенту для чтения дается произведение из предложенного списка с наиболее простой для восприятия фактурой, при этом к нему предъявляются определенные требования: нет возможности для остановки, обязательно воспроизведение баса и вокальной строчки,

2) в дальнейшем чтение с листа осуществляется в процессе работы со штатными иллюстраторами.

3 этап: принципы чтения вокальных сочинений в трехстрочном изложении.

Студенту необходимо владеть:

1) умением точно воспроизводить вокальную партию: для этого необходимо изучить ряд основных приемов вокализации, иметь представление о певческой интонации, слушать хороших певцов [3, с. 45],

2) проигрывать партии солирующего голоса в сопровождении гармонической основы партии аккомпанемента [3, с. 47]: хорошим упражнением для выработки этого умения послужит игра фортепианных транскрипций вокальных сочинений.

5. Принцип исполнительской свободы – основополагающий принцип любого вида исполнительского искусства,

Метод достижения исполнительской свободы в условиях моделирования сценического выступления можно реализовать с помощью моделирования концертного выступления.

Моделирование концертного выступления в процессе обучения включает в себя несколько форм работы:

1) проигрывание программы целиком перед педагогом и анализ собственных положительных и отрицательных сторон исполнения,

2) чтение вокального сочинения с вокалистом в присутствии других студентов и педагогов,

3) пение вокального сочинения под собственный аккомпанемент на классном концерте,

4) запись репетиции на видеокамеру представляет особую ответственность для студента,

5) исполнение в непривычных условиях. Рекомендуется чаще выезжать за пределы учебного заведения.

6. Принцип вокализации фортепианного звучания при работе с певцом приобретает особую значимость в процессе работы концертмейстера с вокалистами, так как пианисту необходимо подражать плавному вокальному голосоведению при работе с певцом. Принцип плавного, «вокального» звукоизвлечения на фортепиано Е.М. Шендерович использовал как в практической, так и в педагогической деятельности [6]. Доказательства тому мы можем найти в его методических трудах, сохранившихся видео- и аудиозаписях концертных выступлений. Принципа «поющего» рояля, идущего от традиции отечественной фортепианной школы.

Метод выработки «вокального слуха».

«Вокальный слух» – это комплекс специфических качеств, которыми должен владеть концертмейстер. Определение в данном контексте использовал Е. Шендерович, однако ранее оно не было представлено в качестве метода. Он направлен на развитие способности концертмейстера проанализировать, в чем заключается особенность звуковедения при игре с вокалистом, напомнить певцу

вокальные установки педагога, умение пианиста проявлять внимание к особенностям дыхания и ритмического рисунка вокальной партии.

В книге «С певцом на концертной эстраде» Е.М. Шендерович пишет: «...для концертмейстера решающее – выработка вокального слуха <...> пианист обязан научиться лепить музыкальную фразу, так же рельефно и выразительно, как и вокалист» [6, с. 170]. Связано это с тем, что ансамбль певца и пианиста неоднороден по своей природе. Концертмейстеру постоянно приходится преодолевать ударную природу инструмента.

Начиная работать с вокалистом, стоит помнить, что «искусство пения – это искусство дыхания». Именно от правильно взятого вдоха будет зависеть качество пения. Момент возникновения музыки будет напрямую зависеть от времени взятия дыхания вокалистом. Концертмейстер должен «дышать» буквально вместе с солистом, лишь тогда возможно добиться синхронности звучания в ансамбле.

Штрихи и фразировка фортепианной партии будут напрямую зависеть от вокальной. Пожалуй, в ансамбле пианиста с вокалистом эта специфическая особенность ансамблевого исполнительства представляет особую трудность, однако правильная расстановка штрихов – это залог создания художественного образа вокального сочинения.

7. Принцип музыкального и эмоционального предвидения в ансамбле пианиста и певца

Е.М. Шендерович одним из основополагающих принципов считал предвидение эмоционального поведения солиста на сцене и в жизни. В труде «С певцом на концертной эстраде» он называет данный принцип музыкальным «импульсом» или «тонкими нитями предчувствия» [6, с.47].

Метод выработки «аккомпаниаторского чутья».

Метод основан на принципе предвидения, который Е.М. Шендерович считал одним из важнейших при работе с вокалистом. Многие исследователи пишут о необходимости проявления чуткости при игре с солистом. Многие исследователи называют эмпатию природным качеством. Отчасти их мнение

верно, истинным концертмейстером может быть человек, изначально наделенный особым типом характера, умеющий сочувствовать и сопереживать. Однако искусство предчувствия – это не только природный дар, но и профессиональное умение, которое возможно освоить в процессе обучения.

В учебных программах по концертмейстерскому классу до сих пор не обозначалось конкретных способов овладения искусством предслышания в ансамбле. В связи с этим предлагаем ввести термин «метод выработки аккомпаниаторского чутья» – предвидение и предслышание намерений вокалиста на сцене, то есть действия, направленные на развитие музыкальной и психологической интуиции концертмейстера. Словосочетание «аккомпаниаторское чутье» использовал в методических трудах Е.М. Шендерович. Он говорит о предвидении солиста как на сцене, так и в жизни.

Метод выработки «аккомпаниаторского чутья» основан на базовых приемах дирижерской техники. Для введения метода в учебный процесс были использованы некоторые из них: дирижирование основных схем тактирования, дирижирование ауфтактов, показ динамики.

Принципы концертмейстерской традиции ранее подробно не рассматривались в научных трудах. Данные принципы могут стать теоретической базой для расширения методик по предметам «Концертмейстерский класс», «Камерный ансамбль», а также, могут быть адаптированы и использованы в программах аналогичных предметов других творческих специальностей.

СПИСОК ЛИТЕРАТУРЫ:

1. Акбари, Ю. Б. К истории искусства аккомпанемента: учебное пособие для студентов высших учебных заведений, обучающихся по направлению 070100 «Музыкальное искусство» / Ю. Б. Акбари, М-во образования и науки Российской Федерации, Федеральное гос. бюджетное образовательное учреждение высш. проф. образования «Владимирский гос. ун-т им. А. Г. и Н. Г. Столетовых». – Изд. 2-е, стер. – Владимир: ВлГУ, 2012. – 114 с.;

2. Алексеев, А. Д. История фортепианного искусства. М.: Музыка, 1988. – 415 с. Учебник. В 3-х ч;
3. Крючков, Н. А. Искусство аккомпанемента как предмет обучения / Н. А. Крючков. – Л.: Музгиз, 1961. – 72 с.;
4. Люблинский, А. А. Теория и практика аккомпанемента. Методические основы / А. А. Люблинский. – Л.: Музыка, 1972. – 80 с.;
5. Шендерович, Е. М. В концертмейстерском классе (Размышления педагога) / Е. М. Шендерович. – М.: Музыка, 1996. – 224 с.;
6. Шендерович, Е. М. С певцом на концертной эстраде / Е.М. Шендерович. – Иерусалим.: Иерусалимский издательский центр, 1997. – 250 с.

Levashova T.A.

teacher, concertmaster

Sobinov Concert Hall

(Saratov, Russia)

**PRINCIPLES OF CONCERTMASTER TRADITION
AND METHODS OF THEIR IMPLEMENTATION
IN PROCESS OF TEACHING CONCERT PIANISTS**

***Abstract:** the article is devoted to the principles of the Russian concertmaster tradition and methods of their implementation in the learning process. The methodological basis for identifying and systematizing the principles of the concertmaster tradition were the works of the leading pianists-concertmasters of the XX century N.A. Kryuchkov, A.A. Lyublinsky and E.M. Shenderovich. These principles can become a theoretical basis for expanding the methods in the subjects "Concertmaster class", "Chamber Ensemble", and can also be adapted and used in programs of similar subjects of other creative specialties.*

***Keywords:** concert pianist, principles of concertmaster tradition, concertmaster, method, methodology.*

УДК 37

Митина А.С.

аспирант,

Санкт-Петербургский государственный экономический университет

(г. Санкт-Петербург, Россия)

ТЕНДЕНЦИИ В ВЫСШЕМ ОБРАЗОВАНИИ В РОССИИ: ОСОБЕННОСТИ ВНЕДРЕНИЯ МОДЕЛИ ИОТ

Аннотация: в работе отражены основные тенденции, происходящие в высшем образовании в России, раскрыты особенности внедрения модели ИТО, отмечены вызовы и перспективы развития.

Ключевые слова: высшее образование, индивидуальные образовательные траектории, модели образования, тенденции в образовании.

Индивидуальные образовательные траектории (далее - ИОТ) в университетах России представляют собой уникальные пути обучения, которые формируются под влиянием различных факторов, таких как предпочтения студентов, академические интересы, доступность курсов и специализаций, а также современные требования к профессиональной подготовке. В данной статье рассмотрим ключевые аспекты индивидуальных образовательных траекторий в российских университетах.

Прежде всего, необходимо отметить, что выделяют традиционную и модель обучения, и индивидуальную образовательную траекторию.

Отметим основные особенности традиционной модели:

В университете, работающем по традиционной модели, все предметы делятся на два типа: общеобразовательные и профильные.

Общеобразовательные дисциплины обязательны для всех и не зависят от выбора специализации. Часто студенты посещают эти предметы скорее по необходимости.

В свою очередь профильные предметы порой ограничивают выбор студентов в одной области, не предоставляя возможности расширить горизонты, испытав что-то новое за пределами выбранной специализации. Более того, молодым людям необходимо определить, чем они хотят заниматься в будущем в совсем юном возрасте: 16-18 лет. Многие выпускники университетов осознают, что не получили то, чего ожидали от своего образования, и это заставляет их пересматривать свои карьерные планы.

Согласно исследованию, более 41% людей с высшим образованием в России не работают по специальности. Среди них 37% никогда не работали в своей области, а 24% сменили профессию из-за неактуальности предыдущей (поняли, что это не их).

Что касается организации учебного процесса – оно похоже на школьное: утвержденные на семестр пары на всех курсах, заранее спланированное расписание.

Но в данный момент на рынке отмечаются тенденции, которые требуют соответствующего реагирования:

1. С каждым годом темпы развития науки, мировых событий и общественного прогресса ускоряются.

2. Требования рынка труда квалифицированных специалистов постоянно возрастают, ожидая от них высокой адаптивности и гибкости в быстро меняющейся среде.

3. Возрастает уровень осознанности молодого поколения. Студентам важно понимать, для чего они занимаются той или иной деятельностью, на первое место ставится вопрос «зачем». Они не хотят учиться просто "потому что так полагается", они стремятся к развитию как для успешной карьеры, так и для личного роста.

Безусловно, в российской системе образования происходят изменения, соответствующие новым реалиям. Постепенно вводится практика индивидуальных образовательных траекторий для студентов.

Индивидуальная образовательная траектория (ИОТ) представляет собой индивидуально построенную программу обучения студента в университете. Начиная с первого курса, студент имеет возможность выбирать не только обязательные курсы, которые изучают все студенты группы, но и предметы, а также преподавателей, которые вызывают у него наибольший интерес. ИОТ имеет гибкую структуру, позволяющую студенту изменять свой учебный маршрут в соответствии с его предпочтениями, например, если ему не подходит какой-то предмет или преподаватель, можно перейти к другим в конце семестра.

Данная система к нам приходит с запада. Особенно она привычна для американцев. Существует несколько вариантов построения ИОТ.

Так, например, на бакалавриате Массачусетского технологического института предоставляется обширный выбор образовательных программ, однако все студенты подчиняются общим требованиям и порядку прохождения учебной программы. На закрытие каждого обязательного блока у студентов есть четыре года, более того предметы выбирать можно как в начале обучения, так и в конце. Одним из необходимых шагов для студента является определение основной специализации (мэйджора) и дополнительной направленности (майнора), в то время как оставшийся блок состоит из различных элективов. Такая модель образования применяется в большинстве американских университетов.

Western Governors University внедрил другую концепцию образования, предоставляя студентам возможность самостоятельно определять свой темп и последовательность обучения, вместо того чтобы выбирать предметы. Этот подход сделал университет очень популярным среди работающих студентов и тех, кто имеет семью, поскольку обучение можно завершить в удобном для них индивидуальном ритме.

Также здесь можно упомянуть систему 2+2+2, которая была впервые внедрена в американских университетах в 1940-х годах, в период после тяжелого экономического кризиса, когда правительство поставило перед университетами две основные цели: обучение специализированным навыкам и формирование

общего мировоззрения, чтобы студенты могли лучше адаптироваться к изменяющимся рыночным условиям, включая возможные будущие кризисы.

На данный момент примерно 10% американских университетов применяют эту систему в своей работе, а еще 25% используют ее на определенных направлениях обучения.

Данная система даёт возможность студентам в начальные два года обучения освоить классические дисциплины независимо от выбранного будущего профиля. Она предусматривает изучение философии, социологии, математики, иностранных языков, а также выбор дополнительных предметов, чтобы каждый студент, независимо от дальнейшей специализации, получил общее образование. Это помогает некоторым определиться с будущей профессией, в то время как другие могут изменить свою учебную траекторию в течение последующих двух лет, когда изучаются более узкие предметы. Завершающим этапом этой системы является обучение в магистратуре, которое теперь не сводится к повторному изучению предметов, изученных на первых годах, а представляет собой самостоятельную учебную программу.

Самая популярная модель ИОТ в России на данный момент имеет следующую структуру: программа делится на три части - базовую, профильную и элективную.

В базовом разделе собраны те же предметы, которые обычно изучаются в университетах с традиционной моделью образования. Однако здесь студент может выбирать сложность, модули внутри дисциплин, преподавателей и даже команду для проектно-исследовательской работы.

Первый курс включает фиксированный набор профильных дисциплин (важно приобрести необходимые знания), но на последующих курсах появляется возможность выбирать отдельные профильные предметы и углубить свои знания в самых интересных областях.

Одной из самых важных инноваций в обучении являются элективные курсы. Каждому студенту необходимо выбрать несколько дополнительных предметов для изучения. Элективы могут быть связаны как с основной

специализацией, так и совершенно с другой областью - от программирования до живописи. Необходимо посещать элективные курсы, так как за каждый из них студенты получают зачетные единицы. За четыре года обучения необходимо выбрать 12 элективов. Также можно изучить майнор - комбинацию связанных предметов, позволяющую получить дополнительную специализацию.

Также, важно отметить, что при организации студенческих встреч, кейсов стараются создать группы из студентов с разнообразными специальностями, так как в реальной жизни над рабочими задачами работают несколько специалистов разных специальностей.

Таким образом, построить систему ИОТ возможно различными способами: выбор уровней сложности и скорости освоения действительно может быть эффективным в сфере образования. Этот подход позволяет студентам индивидуализировать свой учебный процесс, учитывая их собственный темп и уровень подготовки. Это также способствует развитию саморегуляции и самоуправления учащихся, что важно для их будущего успеха.

Здоровая конкуренция может быть стимулом для студентов, чтобы они стремились к улучшению своих результатов и активно участвовали в учебном процессе. Однако важно также обеспечить поддержку и помощь тем студентам, которые испытывают трудности, чтобы они не чувствовали себя отчужденными от учебного процесса.

Тюменский государственный университет первый ввел систему ИОТ. В расписании студентов здесь можно найти разные предметы, такие как "Мифы народов мира", "Генетическая безопасность" и "Визуальная культура современности". Это помогает студентам раскрыть свой потенциал и понять, что их действительно интересует, вместо того чтобы изучать то, что им "навязали" родители. Тюменский государственный университет сегодня полностью перешел на ИОТ, что означает, что академические группы отсутствуют, а студенты различных курсов и направлений обучаются вместе.

Помимо ТюмГУ, система ИОТ применяется в ИТМО, ВШЭ, МИСиС, Донском государственном техническом университете, Уральском федеральном

университете (УрФУ). Все больше российских вузов постепенно внедряют элементы ИОТ.

Важно отметить результаты, которые приносят ИОТ:

1. Возрастает вовлеченность студентов в учебный процесс.
2. Раскрывается потенциал студентов.
3. Выяснилось, что студенты, которые могли сами выбирать дисциплины, чаще других по окончании университета хотели открыть свое дело.
4. Возрастает конкуренция как между студентами за предметы, так и между преподавателями. Например, вот что пишут об ИОТ студенты на форуме УрФУ: «Безусловным плюсом является то, что во всех дисциплинах вы сами выбираете преподавателей. Я расспрашивал старшие курсы о преподах и в итоге попал к потрясающему недушному преподу по математике. Места на ее курсе закончились буквально секунд за 5-10. К хорошему физику во втором семестре я попасть не успел».

Безусловно, внедрение данной системы – очень сложный процесс. И специалисты в области образования сталкиваются с множеством сложностей.

Во-первых, университет, является одним из самых консервативных социальных институтов. В течение десятилетий, сохраняя приверженность традиционным ценностям и иерархии, многие вузы стремятся сохранить старые порядки и отвергают возможность глобальных изменений внутри себя. Более того, далеко не все преподаватели готовы к такой системе. Множество профессоров с академическим образованием не желают внедрять новые методики обучения.

Для внедрения индивидуальных путей обучения требуется значительная перестройка пространства и инфраструктуры в университете.

Достаточно сложно выстроить гибкий график обучения для большого количества студентов и преподавателей, создать множество курсов.

Не существует универсальной модели эффективного высшего образования, которую можно было бы мгновенно применить в среднестатистическом российском университете. Среднестатистический

университет – это лишь миф. Каждый университет уникален и требует подхода к внесению изменений.

Тем не менее университеты, решившиеся на глобальную трансформацию в сторону индивидуальных образовательных траекторий, намереваются решить проблему как студентов и выпускников, только начинающих свою профессиональную деятельность, так и работодателей, ищущих молодые кадры с необходимым им набором навыков и знаний

Индивидуальные образовательные траектории в российских университетах представляют собой уникальную возможность для студентов формировать свой учебный путь в соответствии с их интересами, потребностями и целями. Гибкие образовательные программы, научная работа, международный опыт и современные технологии обучения создают благоприятные условия для развития личностной и профессиональной идентичности каждого студента.

СПИСОК ЛИТЕРАТУРЫ:

1. Волкова Л. М., Алехина А. В., Устинова О. Н., Ганин Д. Г., Плотникова С.С. Митенкова Л. В. Профессиональное образование в университетах через индивидуальные образовательные траектории // Ученые записки университета имени П. Ф. Лесгафта. – 2022. – № 3(205). – С. 41–45;
2. Вьюшкина Е. Г., Щербакова О. В. Индивидуальная образовательная траектория: готовим будущее сегодня // Вестник ПНИПУ. Проблемы языкознания и педагогики. – 2021. – № 4. – С.101–111;
3. Интернет ресурс: Как приблизить обучение к реальной жизни — 7 подходов российских вузов | РБК Тренды (rbc.ru);
4. Интернет ресурс: Почему традиционный подход к высшему образованию останется в прошлом | РБК Тренды (rbc.ru);
5. Интернет ресурс: ESG-образование: какие навыки нужны, чтобы стать успешным специалистом | РБК Тренды (rbc.ru);

-
6. Интернет ресурс: О чём стратегия цифровой трансформации науки и университетов / Skillbox Media;
7. Соловова Наталья Валентиновна, Калмыкова Диана Александровна, Суханкина Наталья Владимировна ИНДИВИДУАЛЬНЫЕ ОБРАЗОВАТЕЛЬНЫЕ ТРАЕКТОРИИ: КОНСТРУИРОВАНИЕ И ОБРАЗОВАТЕЛЬНЫЕ РЕЗУЛЬТАТЫ // Вестник ЧГПУ им. И.Я. Яковлева. 2023. №2 (119). URL: <https://cyberleninka.ru/article/n/individualnye-obrazovatelnye-traektorii-konstruirovanie-i-obrazovatelnye-rezultaty>;
8. Остапенко М.С., Назарова В.Ю. ВНЕДРЕНИЕ ИНДИВИДУАЛЬНЫХ ОБРАЗОВАТЕЛЬНЫХ ТРАЕКТОРИЙ В ВУЗЕ // Вестник ПНИПУ. Машиностроение, материаловедение. 2022. №2. URL: <https://cyberleninka.ru/article/n/vnedrenie-individualnyh-obrazovatelnyh-traektoriy-v-vuze>

Mitina A.S.

St. Petersburg State University of Economics
(Russia, St. Petersburg)

**TRENDS IN HIGHER EDUCATION IN RUSSIA:
FEATURES OF IMPLEMENTATION OF IOT MODEL**

Abstract: the work reflects the main trends of higher education in Russia, the features of the implementation of the ITO model, challenges and development prospects.

Keywords: higher education, individual educational trajectories, education models, trends in education.

УДК 37 *Музычко О.А., Прокопенко Ю.А.*

Музычко О.А.

Белгородский государственный национальный
исследовательский университет
(г. Белгород, Россия)

Научный руководитель:

Прокопенко Ю.А.

Белгородский государственный национальный
исследовательский университет
(г. Белгород, Россия)

**ДИСТАНЦИОННОЕ ОБУЧЕНИЕ
АНГЛИЙСКОМУ ЯЗЫКУ В БЕЛГОРОДСКОЙ ОБЛАСТИ:
ВЫЗОВЫ И ДОСТОИНСТВА**

Аннотация: статья представляет собой комплексное исследование актуального вопроса эффективности дистанционного обучения английскому языку в регионе Белгород. В статье рассматриваются вызовы, с которыми сталкиваются обучающиеся и педагоги, а также выявляются достоинства данной формы обучения.

Ключевые слова: дистанционное обучение, онлайн-обучение, английский язык, вызовы, достоинства, школьное обучение.

В связи с современными технологиями и изменениями в образовательной системе, дистанционное обучение английскому языку становится все более популярным и доступным для школьников в различных регионах, включая Белгородскую область Российской Федерации. Мир XXI века ставит перед нами множество вызовов и возможностей, и одним из ключевых инструментов в этой эпохе стало дистанционное обучение. Особенно ярко это проявляется в изучении английского языка. В данной статье мы рассмотрим как вызовы, так и

достоинства дистанционного обучения английскому языку и как это влияет на процесс обучения.

В области дистанционного обучения английскому языку работает множество зарубежных авторов и специалистов. Вот несколько исследователей и педагогов, чьи работы охватывают эту тему: Фредерик Кинг, Майкл Янг, Келли Драйвер-Ричмонд, П. Г. Шредер «Определение дистанционного обучения и дистанционного образования», Румен Николов и Илиана Николова «Дистанционное образование в школах: перспективы и реалии», Исаак Кофи Биней и Эмиль Квадво Ворланьо «Дистанционное обучение: перспективы, вызовы и стратегии».

Вызовы дистанционного обучения английскому языку

1. Отсутствие физического присутствия учителя: Одним из основных вызовов дистанционного обучения английскому языку является отсутствие возможности физически присутствовать ученикам и учителям в одном месте. Это может привести к трудностям в объяснении сложных языковых концепций и уменьшить возможность мгновенной обратной связи. Например, на традиционном уроке учитель может немедленно исправить произношение или грамматические ошибки ученика, в то время как в онлайн-формате это не всегда возможно.

2. Самодисциплина и мотивация: Дистанционное обучение требует от учеников большей самодисциплины и мотивации. Это может быть вызовом для учащихся, особенно для тех, кто склонен к откладыванию задач. К тому же родители учеников работают во время учебного процесса и также не всегда могут проконтролировать выполнение тех или иных задач школьниками. Без присутствия учителя и одноклассников, некоторым ученикам может быть сложно поддерживать постоянный интерес и учебную активность.

3. Технические проблемы: Нередко дистанционное обучение сталкивается с техническими вызовами, такими как проблемы с интернет-соединением, программным обеспечением и аппаратными средствами. Это

может привести к прерываниям в обучении и ухудшению образовательного опыта.

4. Ограниченная социальная интеракция: Дистанционное обучение может создать ограниченные возможности для социальной интеракции между учениками. Отсутствие физического присутствия в классе может привести к уменьшению коммуникации и обмену опытом. Например, на традиционных уроках ученики могут легче обсуждать учебные вопросы и учиться друг у друга.

5. Неспособность контролировать окружающую среду: В дистанционном обучении ученики могут столкнуться с тем, что им трудно контролировать свою окружающую среду. Это может включать в себя шумы в доме, отвлекающие элементы или неудобства в учебной обстановке. Например, ученик может испытывать трудности в концентрации из-за шумных соседей или семейных обязанностей.

6. Оценка и проверка: Оценка успеваемости в дистанционном обучении может быть вызовом. Учителям может быть сложно проверять и оценивать работы студентов на удаленных уроках. Примером может служить оценка письменных эссе или проектов, которые требуют более длительного времени на проверку и обратную связь.

Ученикам, изучающим английский язык дистанционно, может быть сложно практиковать разговорные навыки и общение на английском языке в реальных ситуациях. Традиционные уроки могут предоставить больше возможностей для диалога и общения в классе.

Достоинства дистанционного обучения английскому языку.

1. Гибкость и доступность.

Дистанционное обучение английскому языку в Белгородской области обеспечивает школьникам гибкость в учебном процессе. Они могут обучаться в удобное для себя время, подстраиваясь под свое расписание и ритм. Это особенно важно для школьников Белгородской области, у которых могут быть дополнительные занятия, хобби или семейные обязанности.

В 2022-2023 годах во всех школах г. Белгорода и в некоторых школах Белгородской области практиковалось дистанционное обучение и, в частности, в МБОУ СОШ №7. Уроки проводились в режиме онлайн по расписанию, при этом ученики имели возможность присылать задания в асинхронном режиме без отрыва от своих дополнительных занятий.

2. Индивидуальный подход.

Дистанционное обучение в Белгородской области позволяет создать более индивидуальный подход к каждому ученику. Образовательные платформы, используемые в регионе, могут адаптировать учебный материал под уровень знаний и потребности каждого школьника. Это способствует более эффективному усвоению материала и повышает мотивацию учеников к изучению английского языка.

Для проведения занятий в МБОУ СОШ №7 использовалась платформа Сферум. Помимо уроков в Сферуме также создавались общие чаты с учениками для обсуждения тематики и проблематики занятий. При этом за каждым учеником сохранялась возможность написать непосредственно учителю для получения ответа на интересующий его вопрос.

3. Использование интерактивных технологий.

В Интернете существует множество онлайн-платформ, предлагающих интерактивные методы обучения английскому языку, такие как игры, викторины, аудио- и видеоуроки. Эти инструменты делают процесс обучения более увлекательным и интересным для школьников Белгородской области, способствуют более глубокому усвоению материала и позволяют применять знания в практических ситуациях. Немаловажное преимущество всех этих ресурсов – бесплатный доступ. К тому же многие интерактивные платформы не требуют предварительной регистрации, что подходит для использования на уроках с младшими школьниками. Все электронные ресурсы делятся на два типа:

готовые задания и упражнения,

шаблонные ресурсы для создания собственных материалов к уроку.

Одним из шаблонных ресурсов, не требующим регистрации учеников, является <https://wordwall.net/ru> . Учащиеся вписывают свое имя по завершению задания-игры и у учителя появляется таблица лидеров с баллами и занятыми местами среди детей. Такой вид упражнений вызывает интерес и мотивирует учеников на дальнейшее изучение английского языка.

Платформа <https://www.gamestolearnenglish.com/> наполнена различными играми на английском языке, которые подходят как для младших школьников, так и для подростков. Эти игры позволяют учащимся изучить и отработать лексику и грамматику в игровой непринужденной форме.

Например, платформа <https://onlinetestpad.com/> предоставляет уникальные возможности для школьников Белгородской области проверить свои знания и навыки в английском языке. Этот ресурс подходит для подростков.

4. Мониторинг и оценка.

Онлайн-платформы, такие как <https://edu.skysmart.ru/> и <https://uchi.ru/> , предоставляют возможность мониторинга прогресса учеников и оценки их успеваемости в Белгородской области. Это позволяет родителям и учителям быть в курсе учебных достижений каждого школьника, а также своевременно выявлять и помогать в преодолении возможных трудностей.

Платформы <https://edu.skysmart.ru/> и <https://uchi.ru/> содержат различные интерактивные задания, позволяющие быстро и с интересом освоить новую тему или закрепить уже изученную. Есть возможность предоставлять результаты родителям.

5. Мировой доступ: Дистанционное обучение позволяет ученикам и преподавателям взаимодействовать и обмениваться знаниями вне зависимости от географических границ. Это открывает двери к мировому образованию и культурному обогащению. В 2022-2023 году некоторые семьи находились территориально в других городах, однако это не повлияло на образование детей. Они не переводились в другие школы, а занимались онлайн с остальными одноклассниками.

Успешные результаты дистанционного обучения в Белгородской области на примере контрольной работы по чтению в 8 классе 4 четверти 2022-2023 гг.

Данные из исследования, проведенного в МБОУ СОШ №7 в Белгородской области, показывают, что ученики, занимающиеся английским языком через онлайн-платформы, продемонстрировали результаты такие же как в школе на традиционном уроке, однако можно отметить заметное повышение уровня владения языком и уровня мотивации к изучению языка. Более 75% участников исследования отметили улучшение в понимании английской речи в заданиях по чтению. Это свидетельствует о том, что дистанционное обучение эффективно поддерживает и развивает различные языковые компетенции не только на уроках в школе, но и в онлайн формате.

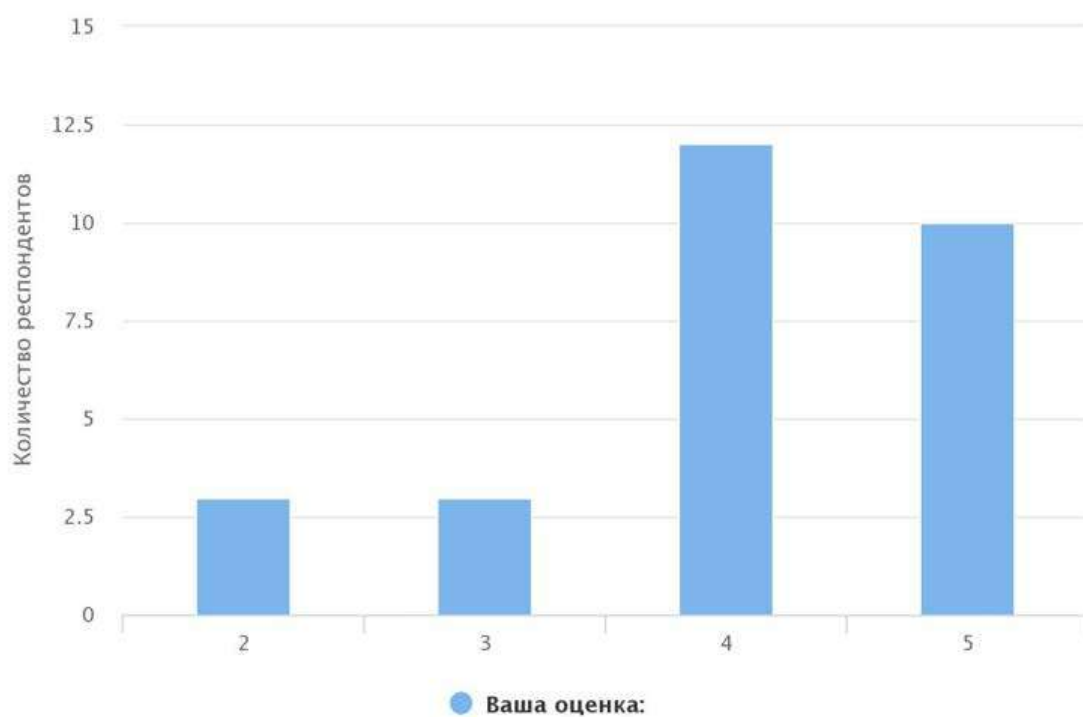

Статистические данные, сформированные на платформе <https://onlinetestpad.com/>

Заключение.

Дистанционное обучение английскому языку в Белгородской области представляет собой эффективный и современный подход к образованию школьников. Гибкость, индивидуальный подход, использование интерактивных

технологий и возможность мониторинга прогресса делают его привлекательным и эффективным инструментом обучения.

С учетом дополнительных данных о Белгородской области, наш анализ подтверждает, что дистанционное обучение английскому языку в этом регионе демонстрирует положительные результаты и становится всё более востребованным инструментом для образования школьников.

СПИСОК ЛИТЕРАТУРЫ:

1. Defining distance learning and distance education. Frederick King, Michael Young, Kelly Drivere-Richmond, P. G. Schrader. URL: https://www.researchgate.net/publication/228716418_Defining_distance_learning_and_distance_education (11.09.2023);
2. Distance education in schools: perspectives and realities. Nikolov R., Nikolova I. https://www.researchgate.net/publication/322625546_Learning_by_Distance_Prospects_Challenges_and_Strategies (20.10. 2023);
3. Learning by distance: prospects, challenges and strategies Biney Isaac Kofi, Worlanyo Emile Kwadwo https://www.researchgate.net/publication/226582264_Distance_Education_in_Schools_Perspectives_and_Realities (11.11.2023)

Muzychko O.A., Prokopenko Yu.A.

Muzychko O.A.

Belgorod State National Research University
(Belgorod, Russia)

Scientific advisor:

Prokopenko Yu.A.

Belgorod State National Research University
(Belgorod, Russia)

**DISTANCE LEARNING IN ENGLISH IN BELGOROD REGION:
CHALLENGES AND ADVANTAGES**

***Abstract:** the article is a comprehensive study of the topical issue of the effectiveness of distance learning in English in the Belgorod region. The article examines the challenges faced by students and teachers, as well as identifies the advantages of this form of education.*

***Keywords:** distance learning, online learning, English, challenges, advantages, schooling.*

УДК 372.881.111.1

Нефедьева Л.Е.

педагогический институт

кафедра иностранных языков и лингводидактики

Иркутский государственный университет

(г. Иркутск, Россия)

**МЕТОДИЧЕСКИЕ РЕКОМЕНДАЦИИ, ПОДГОТОВЛЕННЫЕ
НА ОСНОВЕ АНАЛИЗА ТИПИЧНЫХ ОШИБОК УЧАСТНИКОВ
ОГЭ ПО АНГЛИЙСКОМУ ЯЗЫКУ В 2023 ГОДУ**

***Аннотация:** в настоящее время знание английского языка занимает важное место в жизни современных людей, а также является востребованным как в устном, так и в письменном формате. Обучение иностранному языку рассматривается как одно из приоритетных направлений современного школьного образования. Основной целью изучения иностранных языков в школе является формирование иноязычной коммуникативной компетенции, то есть способность и готовность осуществлять иноязычное межличностное и межкультурное общение с носителями языка.*

***Ключевые слова:** основной государственный экзамен, экзаменуемые, результат выполнения задания, анализ, типичные ошибки, типичные затруднения, ключевые знания, умения, навыки, компетенции, методические рекомендации.*

Основной государственный экзамен (далее ОГЭ) представляет собой форму государственной итоговой аттестации, проводимой в целях определения соответствия результатов освоения обучающимися основных образовательных программ основного общего образования соответствующим требованиям ФГОС. Для указанных целей используются контрольные измерительные материалы (КИМ), которые представляют собой комплексы заданий стандартизированной формы.

ОГЭ является одной из форм итогового контроля сформированности иноязычной коммуникативной компетенции у обучающихся IX классов

общеобразовательных организаций. Структура и содержание ОГЭ определяются целями обучения иностранным языкам в основной школе.

В соответствии с методическими материалами экзаменационная работа ОГЭ по английскому языку в 2023 году содержит две части: письменную и устную. Письменная часть включает в себя задания по аудированию, чтению, письменной речи, а также задания на контроль лексикограмматических навыков. Устная часть (раздел 5) содержит задания по говорению.

Задания экзаменационной работы ОГЭ направлены на проверку иноязычных речевых умений обучающихся в четырёх видах речевой деятельности (аудировании, чтении, письменной речи, говорении), а также некоторых языковых навыков.

В 2023 году изменения в структуре и содержании КИМ по сравнению с 2022 годом отсутствуют. На основании спецификации КИМ ОГЭ в 2023 году были проверены умения во всех четырёх видах речевой деятельности. Рассмотрим результаты выполнения участниками ОГЭ устной и письменной части в 2023 году по английскому языку. На основании спецификации в устной части экзамена обучающиеся должны уметь участвовать в диалоге-расспросе, воспроизводить краткие высказывания о фактах и событиях с использованием разных видов коммуникативной речи. К основным видам коммуникативной речи относятся: описание, характеристика, повествование, сообщение, эмоциональные и оценочные суждения.

По результатам выполнения устной части задание 36 вызвало наибольшую сложность у участников экзамена. Задание 36 представляет собой чтение небольшого текста вслух и имеет базовый уровень сложности. Но несмотря на данный факт, учащимися был допущен ряд ошибок. К типичным ошибкам при чтении текста вслух можно отнести:

1. Искажение смысла текста в связи с неправильной постановкой пауз и отсутствием интонации.
2. Неправильное произношение цифр и нумерации года.

3. Неправильное произношение окончания множественного числа существительных.

4. Употребление американского и британского вариантов произношения в одном тексте.

5. Неправильное чтение слов, которое свидетельствует об общем низком словарном запасе.

Задание 38 включает в себя три критерия: решение коммуникативной задачи, организация и языковое оформление высказывания. Наибольшую трудность у учащихся в создании монологического высказывания вызвал критерий языкового оформления высказывания.

Типичные ошибки при построении монологического высказывания:

1. Коммуникативная задача не выполнена, в связи с несоблюдением норм объёма высказывания.

2. Отсутствие аргументов, предоставление не точного ответа.

3. Отсутствие в монологическом высказывании союзов, местоимений, вводных слов.

4. Отсутствие вступительной или заключительной части монологического высказывания.

5. Наличие грамматических ошибок на употребление артиклей, предлогов, степени сравнения прилагательных, на порядок слов в предложении, а также на употребление глаголов в нужном времени.

Письменная часть экзаменационной работы направлена на проверку умения писать ответ личного письма. Критерии оценки задания 35 письменной части: решение коммуникативной задачи, организация текста, лексико-грамматическое оформление текста, орфография и пунктуация.

Наибольшее количество ошибок было допущено по критерию лексико-грамматического текста. При написании письма наиболее распространенными ошибками были:

1. Указание адреса и даты (встречались письма, в которых были указаны дата и адрес адресанта или перерисована «рамка» из задания).

2. Отсутствовало деление текста на абзацы, нарушение объёма письма.

3. Неправильное использование лексических единиц.

4. Отсутствовал полный и точный ответ на запрашиваемую в письме информацию.

5. Ошибки в использовании неопределенного артикля с существительными.

6. Неправильный порядок слов как в утвердительных и вопросительных предложениях.

7. Ошибки в применении видовременных и залоговых форм.

8. Использование вводных фраз.

9. Ошибки в употреблении конструкции *there is /there are*.

В разделе чтение проверялись умения ознакомительного чтения, которое направлено на понимание основного содержания текстов разных жанров, а также поисковое чтение, которое подразумевает выборочное понимание нужной информации.

Задания на аудирование включают в себя такие умения как понимание содержания несложных звучащих текстов, а также понимание запрашиваемой из них информации. Задания 1-5 относятся к базовому уровню, задания 6-11 к повышенному уровню. Учащиеся показали высокий уровень в выполнении данных заданий, это говорит о высокой степени сформированности умения извлекать нужную информацию.

Раздел чтение в 2023 году вызвал затруднения среди всех участников ОГЭ. Если с заданием 12, которое относится к базовому уровню и направлено на понимание основного содержания текста, все справились успешно. А вот с заданиями 13-19 которые относятся к повышенному уровню, возникли затруднения. Задания данной группы направлена множественный выбор.

Важно отметить, что элементы содержания разделов заданий на грамматику и лексику проверяются в разделах письменной и устной части.

Система сдачи основного государственного экзамена по английскому языку построена так, что результатом является прохождение или не прохождение экзамена и, соответственно, получение или не получение аттестата.

В ходе изучения анализа результатов ОГЭ по английскому языку в Иркутской области в 2023 году, а также проведённому анализу заданий, вызвавших наибольшее затруднение у выпускников, было установлено, что для успешной сдачи ОГЭ необходимо обязательно проводить предварительную подготовку учащихся к данной форме контроля.

Педагогам в процессе подготовки обучающихся к успешной сдаче ОГЭ необходимо обращать внимание на формирование не только предметных, но и метапредметных умений. В связи с этим были разработаны рекомендации по формированию речевых умений в процессе подготовки к ОГЭ.

Устная часть ОГЭ включает в себя 3 задания: чтение небольшого текста вслух, участие в диалоге-расспросе (предполагает ответы на 6 услышанных вопросов), построение монологического высказывания на определённую тему с опорой на план. Общее время на выполнение заданий составляет 15 минут, все задания выполняются последовательно.

Рекомендации к выполнению заданий устной части ОГЭ:

1. Развивать умения и навыки спонтанной речи.
2. Формировать умение приводить аргументы в пользу своей позиции.
3. Использовать аудирование и чтение в зависимости от поставленной коммуникативной задачи.
4. Необходимо применять методику использования клише.
5. Использовать технические средства для записи ответов учащихся.
6. Научить обучающихся внимательному чтению текста про себя в течение 1,5 минут (выделенных на подготовку), продумывая интонацию различных типов коммуникативных предложений
7. Научить давать развернутые и точные ответы на заданные вопросы.
8. Научить планировать монологическое высказывание за 1,5 минуты, отведенные на подготовку, обязательно должно быть вступление и

заключительная фраза, раскрывать содержание всех аспектов задания, с соблюдением объема текста (12-15 фраз),

9. Использовать лексические единицы и грамматические структуры, соответствующие коммуникативной задаче и сложности задания.

10. Для успешного выполнения задания 36 необходимо объяснить обучающимся правила чтения, рассказать о четырех типах слогов, научить их читать числительные и использовать для тренировки чтения тексты из открытого банка ОГЭ.

11. Для успешного выполнения задания 38 необходимо научить строить монологическое высказывание по предложенному плану, используя средства логической связи, а также особое внимание уделить вступительной и заключительной фразам. Необходимо научить учащихся делить сложные предложения на простые, отвечать на вопросы конкретно, употребляя представленные грамматические конструкции и лексические единицы.

Рекомендации по подготовке к письменной части ОГЭ.

1. Необходимо объяснить учащимся состав электронного письма.

2. При выполнении тренировочных заданий 35 необходимо обращать внимание на правила употребления грамматических структур, а также объяснить, что в ответном письме можно использовать выражения и конструкции, которые даны в задании.

3. Выполнять тренировочные задания 35 необходимо хотя бы раз в неделю.

Познакомить учащихся с клише по написанию письма. А также мотивировать учащихся к использованию данных фраз.

Методические рекомендации предназначены в первую очередь для педагогов, осуществляющих подготовку учащихся к ОГЭ. В методических рекомендациях дан подробный анализ участия выпускников 9-х классов образовательных организаций Иркутской области в ОГЭ по английскому языку, сделан анализ содержания и успешности выполнения заданий учащимися в соответствии с характеристиками КИМ 2023 года.

Структура ОГЭ представляет собой сложную систему, которая направлена на детальную проверку компетенций владения английским языком с целью максимально объективной оценки обучающихся. В данном контексте подготовка школьников к сдаче ОГЭ по ИЯ требует, как увеличения объёма самостоятельной работы, так и применение интерактивных форм обучения на уроках английского языка.

СПИСОК ЛИТЕРАТУРЫ:

1. Гальскова, Н. Д. Теория обучения иностранным языкам / Н. Д. Гальскова, Н. И. Гез. – М. : Издательский центр «Академия», 2004. – С. 158;
2. Дули, О.Е. Подоляко, В. Эванс]. – М.: ExpressPublishing: Просвещение, 2012. – С. 55;
3. Зимняя, И.А. Психологические аспекты обучения говорению на иностранном языке / И.А. Зимняя - М.: Просвещение, 1978. – 159 с.;
4. Куимова, М.В. Обучение устной монологической речи с опорой на аутентичный письменный текст: автореф. дис. ... канд. пед. наук / М.В. Куимова. – Ярославль, 2005. – 165 с.;
5. Галкина Е.А. Работа учащихся с несплошными текстами / Е.А. Галкина // Вестник Красноярского государственного педагогического университета им. В. П. Астафьева. – 2014. - [Электронный ресурс]. – Режим доступа: <https://cyberleninka.ru/article/n/rabota-uchaschihsya-s-nesploshnymi-tekstami>;
6. Гальперин, И. Р. Текст как объект лингвистического исследования / И. Р. Гальперин. – М.: АСТ, 2005. – С. 57;
7. Серова Т.С., Чайникова Г.Р. Система упражнений для развития лексической компетенции / Т.С. Серова, Г.Р. Чайникова // Педагогическое образование в России, 2013. [Электронный ресурс]. – Режим доступа: <https://cyberleninka.ru/article/n/sistema-uprazhneniy-dlya-razvitiya-leksicheskoy-kompetentsii>;

-
8. Щукин, А.Н. Обучение иностранным языкам: Теория и практика / А. Н. Щукин. – М.: Филоматис, 2004. – С. 79.

Nefedieva L.E.

Irkutsk State University

(Irkutsk, Russia)

**METHODOLOGICAL RECOMMENDATIONS PREPARED
BASED ON ANALYSIS OF TYPICAL MISTAKES OF PARTICIPANTS
OF STATE EXAM IN ENGLISH IN 2023**

***Abstract:** currently, knowledge of the English language occupies an important place in the lives of modern people, and is also in demand both orally and in written format. Teaching a foreign language is considered as one of the priorities of modern school education. The main purpose of learning foreign languages at school is the formation of foreign language communicative competence, that is, the ability and willingness to carry out foreign language interpersonal and intercultural communication with native speakers.*

***Keywords:** main state exam, examinees, result of assignment, analysis, typical mistakes, typical difficulties, key knowledge, skills, competencies, methodological recommendations.*

УДК 37 Никитина Г.П., Жданова И.В.

Никитина Г.П.

учитель начальных классов

ОГАОУ ОК «Алгоритм Успеха»

(п. Дубовое, Белгородский район, Россия)

Жданова И.В.

учитель начальных классов

ОГАОУ ОК «Алгоритм Успеха»

(п. Дубовое, Белгородский район, Россия)

ЦИФРОВЫЕ ИНСТРУМЕНТЫ – ИННОВАЦИОННОЕ РЕШЕНИЕ ДЛЯ ОБРАЗОВАНИЯ

***Аннотация:** в статье рассматриваются преимущества электронного обучения, его основные достоинства. Особое внимание уделено вопросу использования видов интеграции для детей на уровне начального общего образования позволяет.*

***Ключевые слова:** мобильное электронное образование, интернет-уроки, матрица заданий, интеграция, тематическая интеграция, проблемная интеграция.*

Модернизация образования тесно связана с электронным обучением как наиболее стремительно развивающимся направлением организации образовательной деятельности.

Областное государственное автономное общеобразовательное учреждение «Образовательный комплекс «Алгоритм Успеха» существует 5 лет и является «Цифровой» школой. Образовательный комплекс плотно работает с образовательной платформой «Мобильное Электронное Образование» (далее МЭО).

«Мобильное Электронное Образование» становится одним из главных компонентов школьной информационной образовательной среды и основным

инструментом реализации требований федерального государственного образовательного стандарта нового поколения.

МЭО - это облачная интернет платформа, включающая электронные учебные пособия, учебники, задачки, электронные хрестоматии, а также медиа-ресурсы, видео-фрагменты, иллюстративные ряды, предметные лаборатории и многое другое [1].

МЭО представляет собой комплексную систему, включающую в себя как методическое сопровождение для учителя, так и дидактический материал для учащихся.

Использование МЭО как инструмента обеспечения качества образования разных групп, обучающихся с ОВЗ при обучении, как в условиях полной инклюзии, так и в специальных классах, позволяет эффективно помочь школьнику в освоении учебного материала. Проект МЭО дает возможность детям с особыми образовательными потребностями быть активной частью школьного сообщества, раскрывает новые, широкие возможности равного доступа к образованию и новые шансы на полноценную жизнь.

В МЭО располагаются инструменты, благодаря которым можно индивидуализировать образовательный процесс, управлять им, осуществлять коммуникации:

- конференции,
- личные сообщения,
- матрица назначения заданий.

В матрице назначения заданий учитель подбирает упражнения для каждого ребенка, исходя из его особенностей.

«Мобильное Электронное Образование» предлагает педагогу не только контент и инструментарий для образовательной деятельности, но и педагогические технологии, позволяющие использовать интернет-уроки МЭО как готовую поурочную разработку, применять их в качестве составления и проверки заданий.

Перейти к выполненному заданию с открытым ответом можно из Электронного журнала, матрицы назначения заданий или Итоговой страницы занятия. Сама матрица назначения заданий представляет собой мощный инструмент, позволяющий дифференцированно назначить каждому учащемуся свой набор заданий. Выполнение заданий подразумевает под собой прикрепление ответа в любой из форм: текстовой, графической, звуковой или в виде документов.

Учитель получает уведомление о выполненном задании и может приступить к проверке и оценке. По каждому выполненному заданию имеется система коммуникации, то есть происходит не только оценка задания, но и любой комментарий по выполненной работе, а также рекомендации по исправлению недочетов для получения более высокой отметки. Чтобы отправить учащемуся комментарий к выполненному заданию, учитель печатает текст в поле для ответа или прикрепляет файл. Отметка выставляется по пятибалльной шкале. В Электронный журнал выставленная отметка переносится автоматически.

Одна из концептуальных идей современной школы - идея интегративного образования.

Интеграция в педагогике - это целостная система органически связанных между собой дисциплин, которая выстроена по аналогии с миром, который окружает ребенка.

Однако следует понимать, что интеграция – это не только синтез, укрепление связей, это, прежде всего, изменение содержания и структуры современного образования, качественно новое использование образовательного потенциала различных предметов. В противном случае истинная интеграция подменяется простым объединением.

Сегодня, говоря об интегративном подходе, мы сделаем акцент на рассмотрении возможностей высокотехнологичной образовательной среды, которая нам предоставлена контентом электронной образовательной платформы «Мобильное электронное образование».

Основные принципы построения данной образовательной платформы вы видите на слайде

Кроме этого, в построении образовательной среды «МЭО» четко просматривается интегративный подход.

Для педагогов начальной школы одним из самых доступных способов осуществления интеграции является проведение интегрированных уроков, включение в урок интегрированных заданий.

Учебные предметы Литературное чтение, Окружающий мир, Изобразительное искусство, Музыка и др., имеют на платформе «МЭО» свои точки соприкосновения:

Работа с первоисточниками, текстом, документами.



Представление человека определенной эпохи.



Работа с картами, планами (МЭО, Окружающий мир, Занятие).



Изучение истории родной земли, края.

И.С. Никитин стихотворение «Русь»

У каждого человека, в какое бы время и в каком бы месте он ни жил, есть родина. И у каждого она своя. Мы — россияне, поэтому наша Родина — Россия. А что ты представляешь, когда произносишь слово «Родина»? Многие поэты воспевают в стихах свою Родину, родные края. Сегодня ты познакомишься с произведением русского поэта Ивана Саввича Никитина «Русь». Это стихотворение о просторах великой русской земли, о ее богатствах, о героическом прошлом и славном будущем.

Это интересно. Изображение Родины в картинах русских художников



Смутное время закончилось. В 1613 году собранием выборных представителей от всех земель России (Земский собор) царём был избран **Михаил Фёдорович Романов**. Началось правление **династии Романовых**.



Образовательная платформа «Мобильное электронное образование» на уровне начального общего образования позволяет использовать следующие виды интеграции:

1. Тематическая интеграция.

2. Проблемная интеграция.

1) Тематическая интеграция (два-три учебных предмета раскрывают одну тему),

Например, литературное чтение, занятие 10 «Родина», интернет-урок 2, А.В. Жигулин «О Родине»,

окружающий мир, занятие 1 «Мы – государство», интернет-урок 4, Государственная граница России.

У каждого человека есть родина. Каждый человек любит свою родину. Художники рисуют прекрасные картины, поэты пишут замечательные стихи о Родине. Сегодня мы продолжим тему о Родине, и ты познакомишься со стихотворением Анатолия Владимировича Жигулина «О, Родина!». Прочти стихотворение и поделись своими чувствами о прочитанном.



А.М. Васнецов. Родина

А.В. Жигулин «О, Родина!»

Государственная граница России

Рассмотри рисунок. Что обозначено на карте красной линией?

[Найди свой ответ здесь](#)



Знаешь ли ты, как выглядит государственная граница России? Рассмотри картинку и подумай, какие бывают границы в зависимости от природных условий территории. Проверь себя, нажав

Государственная граница России
Примысливая территорию

Это интересно. Путешествие за границу России

Клуб знатоков. Кто охраняет государственную границу России

В фокусе литература. Задание с открытым ответом. Марк Фейдман «Пограничная собака»

Русский язык, занятие 6, интернет-урок 1 «Существительное как часть речи». Тема реализуется посредством предметов «Русский язык», «Изобразительное искусство», «Литературное чтение».

Тема «Имя существительное».

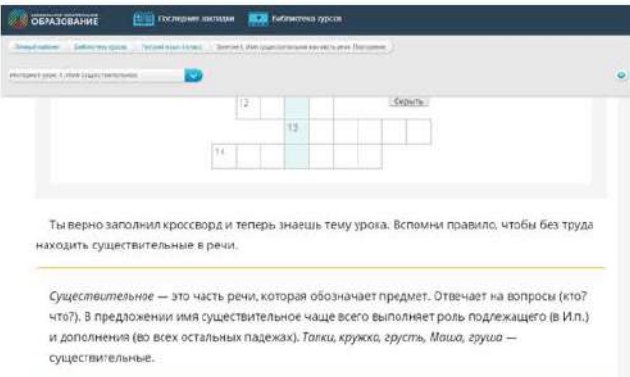

Ты верно заполнил кроссворд и теперь знаешь тему урока. Вспомни правило, чтобы без труда находить существительные в речи.

Существительное — это часть речи, которая обозначает предмет. Отвечает на вопросы (кто? что?). В предложении имя существительное чаще всего выполняет роль подлежащего (в Ил.) и дополнения (во всех остальных падежах). *Талки, кружка, грусть, Мама, гуашь* — существительные.

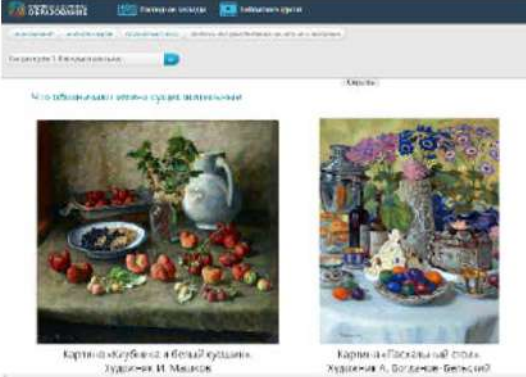

Что объединяют эти два существительные

Картина «Чашка чая в белой кружке». Художник И. Репин

Картина «Полночь на столе». Художник А. Богданов-Бельский

2) Проблемная интеграция (одну проблему обучающиеся решают возможностями разных предметов).

Например, литературное чтение, МЭО занятие 3, Поэтическая тетрадь, интернет-урок 1 Ф. Тютчев, А. Фет

Проблема: Какие признаки помогают отличить поэзию от прозы?
Решается возможностями Литературного чтения, Музыки, Окружающего мира, ИЗО.

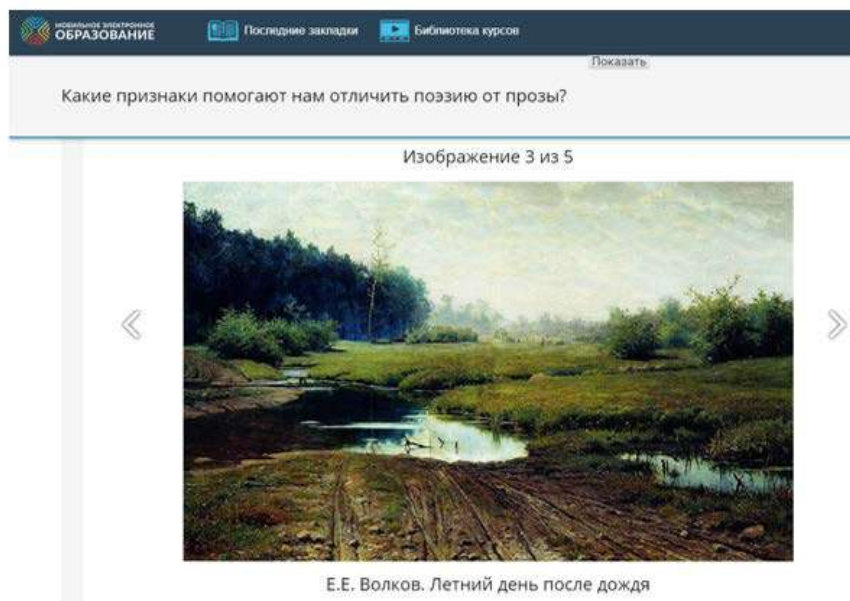

Ресурсы электронной образовательной платформы МЭО также могут быть использованы в интеграции с современными педагогическими технологиями: технология развития критического мышления, кейс-технология, проблемно-диалогическое обучение. Для такой интеграции платформа «МЭО» обладает следующими возможностями:

1) Наличие ключевого вопроса, на который осуществляется поиск ответа (по сути дела, это проблемная ситуация, которая решается в Интернет-уроке),

2) Наличие объяснения основного информационного материала, соответствующего программе по предмету (такое объяснение может быть организовано по-разному: тексты с примерами, книга с изложением основного материала, видео ресурс с аудио пояснениями преподавателя),

3) Наличие большого количества разнообразных заданий, ориентированных на осознание (присвоение) изученного материала, его закрепление, лучшее понимание.

Полноценное использование потенциала электронной образовательной платформы МЭО для реализации интегративного подхода в обучении позволяет добиться определенных результатов:

- знания обучающихся приобретают качества системности,
- умения становятся обобщенными, способствуют комплексному применению знаний, их синтезу, переносу идей и методов из одной науки в другую,
- мировоззренческая направленность познавательных интересов учащихся усиливается,
- достигается всестороннее развитие личности,
- учебно-педагогическая деятельность оптимизируется.

Урок с применением цифровых образовательных технологий - это качественно новый тип урока, на котором согласуется методика изучения нового материала с методикой применения современных технологий, соблюдая преемственность по отношению к традиционным педагогическим технологиям. Применение цифровых образовательных технологий помогают делать эти уроки яркими, эффективными, а главное - продуктивными.

Цифровые образовательные технологии используются в дистанционном обучении, что является одной из составляющих для повышения эффективности и качества обучения.

Следует отметить, что система «Мобильное Электронное Образование» - это серьезное подспорье как для учителя, так и для ученика. Огромным плюсом данной платформы является то, что она является связующим звеном между всеми участниками образовательных отношений.

СПИСОК ЛИТЕРАТУРЫ:

1. Кондаков А.М. Российская школа может быть мобильной [Электронный ресурс] / А.М. Кондаков // Образовательный портал Newtonew. – 2016. – Режим доступа: <https://newtonew.com>;
2. Мобильное электронное образование // edu.mob-edu.ru;
3. Ткаченко А. Зачем учителю становиться тьютором? [Электронный ресурс] / PEDSOVET.ORG – Педагогика, Профессия и педагогические сообщества. – 2019.

Nikitina G.P., Zhdanova I.V.

Nikitina G.P.

Algorithm of Success

(Dubovoye, Belgorod region, Russia)

Zhdanova I.V.

Algorithm of Success

(Dubovoye, Belgorod region, Russia)

DIGITAL TOOLS ARE INNOVATIVE SOLUTION FOR EDUCATION

Abstract: the article discusses the advantages of e-learning, its main advantages. Special attention is paid to the issue of using types of integration for children at the level of primary general education allows.

Keywords: mobile e-education, Internet lessons, task matrix, integration, thematic integration, problematic integration.

УДК 37

Новиков В.В.

Филиал

Ставропольский государственный педагогический институт

(г. Ессентуки, Россия)

РАЗВИТИЕ СИЛОВЫХ СПОСОБНОСТЕЙ ПОСРЕДСТВОМ КРУГОВОЙ ТРЕНИРОВКИ

Аннотация: в данной статье рассматривается вопрос развития силовых способностей с помощью круговой тренировки. Авторы анализируют эффективность круговой тренировки как метода улучшения силовых показателей, определяют оптимальные параметры нагрузки и отдыха для достижения максимального результата. Описываются принципы составления комплексов упражнений для круговой тренировки, а также преимущества и недостатки этого метода.

Ключевые слова: физическая культура, спорт, силовые способности, физические качества, воспитание.

Развитие силовых способностей является одной из важнейших задач при тренировке в любом виде спорта. Она позволяет улучшить физическую форму, повысить силовые показатели и общую работоспособность организма. Одним из эффективных методов тренировки для развития силовых способностей является круговая тренировка [1, с. 61].

Круговая тренировка – это комплекс упражнений, выполняемых подряд без перерывов. При этом каждое упражнение направлено на развитие определенных групп мышц и тренирует их силу, выносливость и гибкость. В процессе круговой тренировки участвуют разные телесные системы – сердечно-сосудистая, дыхательная, опорно-двигательная, что способствует комплексному развитию физических качеств [2, с. 113].

Первый шаг при планировании круговой тренировки – выбор упражнений. Они должны быть разнообразными, чтобы задействовать все группы мышц и разносторонне развивать организм. К числу базовых упражнений относятся приседания с гантелями, подтягивания на турнике, жим штанги лежа, выпады и т.д.

Следующий этап – определение времени работы и отдыха для каждого упражнения. Обычно это 30-60 секунд активной работы, за которым следует 10-30 секунд отдыха. Однако, это можно варьировать в зависимости от физической подготовки и возможностей тренирующегося.

Далее следует определить количество кругов, которое будет выполнено. Обычно это 3-5 кругов, но можно увеличить количество в зависимости от целей и физической выносливости. Необходимо помнить, что круговая тренировка должна быть достаточно интенсивной, чтобы добиться результатов.

Следует также учесть правильность техники выполнения упражнений. Это важно, чтобы предотвратить возможные повреждения и максимально эффективно развивать силовые способности. При выполнении круговой тренировки следует обращать внимание на глубокое опускание при приседании, правильное положение спины во время жима штанги [4, с. 291].

Круговая тренировка может быть выполнена с использованием различного оборудования. Например, гантели, гиря, турник, скакалка и т.д. Это позволяет разнообразить тренировку и добавить дополнительную нагрузку на мышцы.

Основное преимущество круговой тренировки – экономия времени. Ведь она позволяет тренироваться интенсивно и эффективно всего за 30-40 минут. Кроме того, такая тренировка способствует увеличению силы, выносливости и гибкости, а также может быть прекрасным средством для сжигания лишних калорий и снижения веса [5, с. 92].

Круговая тренировка также способствует развитию функциональной силы, то есть способности организма работать с максимальной эффективностью

в реальных жизненных ситуациях. Она помогает укрепить мышцы, суставы и связки, улучшает координацию, равновесие и гибкость [3, с. 114].

В заключение, круговая тренировка – это эффективный метод для развития силовых способностей, улучшения физической формы и достижения результатов. Она позволяет работать интенсивно и эффективно, тренировать разные группы мышц и развивать разносторонне физические качества. Необходимо учесть индивидуальные особенности, возможности и цели тренирующегося, чтобы создать оптимальную программу тренировок. Важно также строго соблюдать технику выполнения упражнений и поддерживать мотивацию для достижения поставленных задач.

СПИСОК ЛИТЕРАТУРЫ:

1. Бишаева, А.А. Профессионально-оздоровительная физическая культура студента (для бакалавров) / А.А. Бишаева. - М.: КноРус, 2017. - 160 с.;
2. Бишаева, А.А. Физическая культура: Учебник / А.А. Бишаева. - М.: Academia, 2017. - 144 с.;
3. Бурякин, Ф.Г. Физическая культура зрелого и пожилого контингентов населения (общие основы теории и практики) / Ф.Г. Бурякин. - М.: Русайнс, 2019. - 284 с.;
4. Вайнер, Э.Н. Лечебная физическая культура (для бакалавров) / Э.Н. Вайнер. - М.: КноРус, 2017. - 480 с.;
5. Виленский, М.Я. Физическая культура (спо) / М.Я. Виленский, А.Г. Горшков. - М.: КноРус, 2018. - 256 с.

Novikov V.V.

Branch of Stavropol State Pedagogical Institute

(Essentuki, Russia)

DEVELOPING STRENGTH SKILLS THROUGH CIRCUIT TRAINING

***Abstract:** this article discusses the development of strength abilities through circuit training. The authors analyze the effectiveness of circuit training as a method of improving strength performance, determine the optimal parameters of load and rest to achieve maximum results. The principles of compiling sets of exercises for circuit training are described, as well as the advantages and disadvantages of this method.*

***Keywords:** physical culture, sports, strength abilities, physical qualities, upbringing.*

УДК 377.5 *Носырева И.Г., Першина Т.О.*

Носырева И.Г.

преподаватель

Университетский колледж ОГУ

(г. Оренбург, Россия)

Першина Т.О.

преподаватель

Университетский колледж ОГУ

(г. Оренбург, Россия)

ПРОБЛЕМЫ РЕАЛИЗАЦИИ ОБРАЗОВАТЕЛЬНОГО ПРОЦЕССА В СПО ДЛЯ ЛИЦ С ОВЗ И ИНВАЛИДОВ

Аннотация: в работе рассматривается модель инклюзивного образования в системе СПО. Особое внимание уделяется проблемам доступности образования для лиц с особыми образовательными запросами. В заключении рассматриваются необходимые меры для решения проблем обучения детей с ОВЗ и детей-инвалидов в системе СПО. Основным результатом получения средне-профессионального образования автор указывает трудоустройство

Ключевые слова: лица с ОВЗ, инвалиды, инклюзивное образование, образовательный запрос.

В настоящее время в России насчитывается 11,7 млн. людей с инвалидностью. Из них 5,6% – дети-инвалиды. Детская инвалидность неуклонно растет, по статистическим данным в 2018 г. - 651 тыс. детей – инвалидов, на 1 января 2023 года – 722 тысячи. Растет и число детей с ограниченными возможностями здоровья [4].

В настоящее время обучение лиц с ограниченными возможностями здоровья (далее - ОВЗ) можно считать одним из приоритетных направлений

политики государства. Это подтверждается изменениями и в законодательной сфере, и в «мировоззрении школы». Так, Федеральный закон от 29.12.2012 года № 273 «Об образовании в РФ» трактует инклюзивное образование как «...обеспечение равного доступа к образованию для всех обучающихся с учётом разнообразия особых образовательных потребностей и индивидуальных возможностей» [1].

Получение образования в целом и получение профессии (специальности), в частности, в настоящее время важны для самореализации обучающихся с особенностями и их адаптации в современном мире. А отношение к инвалидам и лицам с ОВЗ выступает одним из базовых индикаторов зрелости общества, его консолидации и жизнеспособности. Здоровое общество не допускает пренебрежительного отношения к гражданам с инвалидностью.

Для лиц с особыми образовательными потребностями полноценная профессиональная самореализация зависит не только от качества воспитания, но и от уже пройденных образовательных ступеней, начиная с дошкольного возраста. Содержательное наполнение и полноценная реализации предпрофессиональных и профессиональных этапов образования выводит обучающихся на качественно более высокий уровень в будущей профессиональной деятельности и делает его более востребованным на рынке труда.

Обеспечение доступа обучающихся с особыми образовательными запросами к среднему профессиональному образованию является как одним из приоритетных направлений государственной политики в отношении инвалидов и лиц с ограниченными возможностями здоровья в целом, так и важной составляющей реализации Федеральной целевой программы развития образования на 2018-2025 годы [2].

Интеграция образования обучающихся с особыми образовательными запросами является процессом, ставящим перед образовательной системой большой ряд сложных вопросов и новых задач. В отличие от зарубежной системы образования, в которой инклюзия имеет богатый опыт и

законодательное закрепление, наша отечественная инклюзия только начинает складываться и развиваться.

Для полноценного обучения в системе СПО обучающихся с особыми образовательными запросами необходима не только методическая оснащенность аудиторий, но так же индивидуальный подход к каждому из них в связи с его физическими, умственными и психологическими особенностями развитиями, умениями и навыками.

При организации образовательного процесса в системе СПО для обучающихся с особыми образовательными запросами важнейшую роль играет грамотная организация информирования таких детей, их родителей (законных представителей) о возможностях получения среднего профессионального образования. Оказание им помощи в подборе профессии или специальности, которую обучающийся с учетом имеющихся нозологий сможет в полном объеме освоить на основе адаптированной образовательной программы поможет не только получить образование, но и в дальнейшем трудоустроиться по профессии.

Такой подход позволит трудоустроить лиц с ОВЗ и инвалидов на рынке труда. Ведь даже обычный здоровый человек, получая профессию, не всегда может трудоустроиться. При этом у него есть трудовые ресурсы и ресурсы времени, а у лиц с ОВЗ и инвалидов очень часто такая реализация себя затруднительна, не только во временном, но и в моральном компоненте.

Изучая доступность получения образования лицам с особыми образовательными запросами в СПО, были отмечены проблемы и трудности, встречающиеся при их реализации.

Недостаточная обеспеченность правовой регламентации инклюзивного образование в системе СПО на федеральном уровне, помимо «Конвенция о правах ребенка» (1989), «Всемирная декларация об обеспечении выживания, защиты и развития детей» (1990), «Стандартные правила по созданию равных возможностей для людей с инвалидностью» (1993), «Декларация о развитии включающего образования» (1994) и другие законодатель не предусматривает закон «Об образовании лиц с ограниченными возможностями здоровья». Так же

нет положения об инклюзивном обучении, где были бы определены права и обязанности образовательной организации и родителей.

Актуальной проблемой в реализации инклюзивного образования, в системе СПО является создание «безбарьерной» образовательной среды. Одним из общих правил такой образовательной среды является критерий ее доступности для лиц с ОВЗ и инвалидностью.

Как бы не реализовывалась в образовательных учреждениях «безбарьерная» образовательная среда, доступность для лиц с особыми образовательными запросами в СПО не всегда предполагает оборудование пандусами, путями продвижения внутри зданий, лифтами, подъемными устройствами, но и так же оснащение зданий СПО учебными, реабилитационными и специализированным компьютерным оборудованием и автотранспортом.

Кроме того, доступность образования для лиц с особыми образовательными запросами в СПО должно основываться:

- на эффективной системе психолого-педагогического и медико-социального сопровождения в системе СПО,
- формировании у всех участников образовательного процесса толерантного отношения к проблемам лиц с ОВЗ и инвалидностью, что требует от администрации образовательных организаций условий доступности в соответствии с порядком обеспечения условий доступности для инвалидов объектов и предоставляемых услуг в сфере образования, а также оказания им при этом необходимой помощи [3].

Можно выделить диапазон различий в лиц с ОВЗ и инвалидностью: от практически нормально развивающихся, испытывающих временные и относительно легко устранимые трудности, до лиц с необратимым тяжелым поражением центральной нервной системы или других тяжелых ограничений жизнедеятельности. Лица, способные при специальной поддержке на равных обучаться вместе с нормально развивающимися сверстниками до лиц,

нуждающихся в адаптированной к их возможностям индивидуальной программе образования.

Поэтому для каждого лица с особыми образовательными запросами необходимо создавать индивидуальную программу обучения исходя из его знаний, умений и навыков, полученных в общеобразовательном учреждении. Однако данный подход является более затратным, как в финансовом, временном контексте, так и в нежелании преподавателей заниматься кропотливым трудом, основываясь на индивидуализации лица с особыми образовательными запросами.

Одной из главных проблем обучения лица с особыми образовательными запросами является недостаточная подготовленность педагогических кадров в системе СПО, работающих с ними. Педагоги образовательных организаций, которые никогда не сталкивались с особенностями обучения лиц с ОВЗ и инвалидностью, часто не владеют необходимыми знаниями, приемами и методиками специального образовательного процесса, даже несмотря на то, что прошли курсы повышения квалификации [3]. Так же не все педагоги готовы связать свою педагогическую деятельность с лицами с особыми образовательными запросами как на эмоциональном, психологическом уровне, так и на профессиональном.

В системе СПО отмечаются и психолого-педагогические трудности:

- проблема неприятия детей с ОВЗ,
- проблема неприятия идеологии инклюзивного образования,
- трудности в понимании и реализации подходов к обучению,
- нежелание многих родителей обучать своих нормально развивающихся детей вместе с детьми с ОВЗ и инвалидностью,
- неадекватное восприятие нормально развивающимися детьми сверстников с ОВЗ,
- трудности социально-психологической адаптации детей с ОВЗ.

Одной из наиболее значимых трудностей в реализации образования лиц с особыми образовательными запросами является выстраивание

взаимоотношений с другими обучающимися, межличностных отношений. Боязнь негативной оценки, неадекватного поведения со стороны сокурсников обучающихся с ОВЗ и инвалидов является причиной нарушений взаимодействия, формирования закрытой позиции и отчужденности.

До недавнего времени о лицах с ограниченными возможностями и детей-инвалидов в Российской Федерации не говорили «вслух», каждый родитель был закрыт в свое семье и не предавался возможности говорить об этом, показывать своего ребенка, развивать и обучать. На сегодняшний момент в России развивается сеть общественных организаций, различных государственных программ, которые призваны помочь решить проблемы различного характера, возникающие в семьях, в которых есть дети с ОВЗ и дети-инвалиды.

Можно подчеркнуть итогом получения образования лица с особыми образовательными запросами является трудоустройство выпускников СПО. По статистическим данным, в Российской Федерации проживает около 10 млн инвалидов. Постоянную работу имеют только 13–15% из них. Причем инвалиды, освоившие программы СПО имеют занятость, не превышающую 45%.

Таким образом, для того, что получить старт в решении проблем детей с ОВЗ и детей-инвалидов в образовательных организациях системы СПО необходимо:

- создать нормативно-правовую базу процесса равного образования учащихся с ограниченными возможностями здоровья в системе СПО,
- обеспечить образовательный процесс профессионально подготовленными педагогами СПО и специалистами сопровождения, способными реализовать индивидуальный подход,
- создать «безбарьерную» образовательную и социальную среду образования, ориентированного на принципы принятия и взаимопомощи,
- трудоустроить каждого выпускника СПО по полученной специальности.

СПИСОК ЛИТЕРАТУРЫ:

1. Мануйлова В.В., Гусейнова А.А. Проблемы и трудности при реализации инклюзивного образования в системе среднего профессионального образования в субъектах Российской Федерации// ГАОУ МГПУ. 2018. № 2 (76). С. 18-23;
2. Федеральный закон № 273 от 29.12.2012 года «Об образовании в РФ» [Электронный ресурс]. URL: <http://www.gks.ru/> (дата обращения: 20.12.23);
3. Государственная программа Российской Федерации «Развитие образования» Утверждена постановлением Правительства Российской Федерации от 26 декабря 2017 г. № 1642 (в редакции постановления Правительства Российской Федерации от 15 марта 2021 г. № 385) [Электронный ресурс]. URL: <http://government.ru/rugovclassifier/860/events/> (дата обращения: 20.12.23);
4. Федеральная служба государственной статистики Российской Федерации [Электронный ресурс]. URL: <http://www.gks.ru/> (дата обращения: 21.12.23).

Nosyreva I.G., Pershina T.O.

Nosyreva I.G.

College of Orenburg State University
(Orenburg, Russia)

Pershina T.O.

College of Orenburg State University
(Orenburg, Russia)

**PROBLEMS OF IMPLEMENTING EDUCATIONAL
PROCESS IN VOCATIONAL EDUCATION
FOR PEOPLE WITH DISABILITIES**

***Abstract:** the paper considers the model of inclusive education in the vocational education system. Special attention is paid to the problems of accessibility of education for people with special educational needs. In conclusion, the necessary measures are considered to solve the problems of teaching children with disabilities and children with disabilities in the vocational education system. The author indicates employment as the main result of obtaining secondary vocational education*

***Keywords:** persons with disabilities, inclusive education, educational inquiry.*

УДК 37 Панина М.В., Егазарова Е.Е.

Панина М.В.

студентка 4 курса, факультета психолого-педагогического, кафедры
дошкольного образования, воспитания и предшкольной подготовки
Ставропольский государственный педагогический институт
(г. Ставрополь, Россия)

Егазарова Е.Е.

кандидат педагогических наук,
доцент кафедры дошкольного образования,
воспитания и предшкольной подготовки
Ставропольский государственный педагогический институт
(г. Ставрополь, Россия)

ХУДОЖЕСТВЕННО-ЭСТЕТИЧЕСКОЕ ВОСПИТАНИЕ ДЕТЕЙ ДОШКОЛЬНОГО ВОЗРАСТА

***Аннотация:** эстетическое развитие детей в современном мире предполагает приобщение к культуре, художественному творчеству наравне с общим образованием. У детей уровень эстетической воспитанности, в зависимости от условий жизни и воспитания, часто неодинаков, и педагоги в общем процессе воспитания стремятся к оптимальному уровню эстетической воспитанности.*

***Ключевые слова:** художественно-эстетическое воспитание, дошкольный возраст, эстетическое воспитание, художественное воспитание.*

В последние годы наблюдается увеличенный интерес к вопросам художественно-эстетического развития детей. Это важное средство для формирования отношения к реальности, нравственного и интеллектуального развития, а также создания всесторонне развитой, эмоционально богатой личности. В этом контексте придается все большее значение развитию

эстетического и эмоционального восприятия искусства, которые постепенно превращаются в эстетические чувства и способствуют формированию эстетического отношения к миру. Использование различных видов искусства в процессе художественно-эстетического развития ребенка предоставляет уникальные возможности для его личностного роста, активизирует творческий процесс, углубляет эмоции, развивает чувства и интеллект.

Ученые рассматривают художественно-эстетическое развитие дошкольников как целенаправленный процесс, направленный на формирование способности воспринимать красоту окружающего мира и развитие творческих способностей в искусстве.

Эстетическое воспитание представляет собой целенаправленный и систематический процесс оказания воздействия на развитие эстетического восприятия у детей. Оно призвано развивать способности ребенка видеть и создавать красоту в окружающем его мире и искусстве. Эстетическое воспитание начинается с раннего детства и является неотъемлемой частью воспитания детей. Важно отметить, что эстетическое воспитание имеет широкий спектр значений, включая воспитание эстетического отношения к природе, труду, общественной жизни, быту и искусству. Однако восприятие становится эстетическим только тогда, когда оно сопровождается эмоциональной окраской и определенным отношением к нему. Воспитание детей с использованием искусства является ключевым аспектом художественного воспитания. «Художественное воспитание есть процесс целенаправленного воздействия средствами искусства на личность, благодаря которому у воспитуемых формируются художественные чувства и вкус, любовь к искусству, умение понимать его, наслаждаться им и способность по возможности творить в искусстве» [12, с. 86].

Вопросу развития художественно-эстетической сферы у дошкольников уделяется пристальное внимание множества ученых, в числе которых В. В. Асафьев, Д. С. Лихачев, Д. Б. Кабалевский, В. Н. Шацкая, Н. А. Ветлугина, И. А. Домогацкая, Б. П. Юсов и многие другие. Под термином "художественно-эстетическое развитие" исследователи (Н. А. Ветлугина) понимают

определенный уровень потенциала личности, который характеризуется насыщенностью и направленностью эмоционально-чувственных переживаний, а также полнотой духовного наслаждения и радости, которые человек испытывает во время всех аспектов своей жизнедеятельности [10, с. 23].

Процесс художественного и эстетического развития приобретает социальный характер и заключается в том, что искусство становится основным средством передачи духовного опыта человечества и эмоционально-ценностного отношения к жизни в современных условиях. Важная роль художественно-эстетического развития заключается в том, что оно способствует восстановлению связей между поколениями и созданию и поддержанию гармонии духовного мира личности.

Эстетическое воспитание, используя для своих целей художественное воспитание, развивает человека в основном не для искусства, а для его активной эстетической жизнедеятельности. В книге «Ребенок в мире творчества» под редакцией Н. Варкки можно найти такую формулировку: «Педагогика определяет художественно-эстетическое воспитание детей дошкольного возраста как целенаправленный процесс формирования творчески активной личности ребенка, способного воспринимать и оценивать прекрасное в жизни и искусстве» [8, с. 59]. Таким образом, художественно-эстетическое воспитание обладает активной и творческой направленностью, которая не должна ограничиваться только задачей наблюдения, но также должна развивать способность создавать прекрасное как в искусстве, так и в жизни. Взаимодействуя с эстетическими проявлениями в жизни и искусстве, ребенок непременно претерпевает эстетическое и художественное развитие. Основной целью является воспитание и развитие тех качеств и способностей, которые не только позволяют личности достичь успеха в любой сфере деятельности, но и стать творцом эстетических ценностей, получать удовольствие от них и любоваться красотой окружающей действительности.

И.А. Лыкова отмечает, что мировоззрение ребенка в дошкольном возрасте непрерывно меняется и наполняется новыми сущностями, что

воздействует на его личностный рост, обогащает эстетические способности и творческие импульсы, объединяя различные пути развития (интеллектуальный, художественно-эстетический, нравственный, физический) в процессе взаимодействия ребенка с другими детьми и взрослыми в увлекательной и содержательно-насыщенной деятельности [13, с. 24]. Современные специалисты в области психологии, физиологии и педагогики (Л. Ю. Зубкова, Т. Н. Доронова, И. А. Лыкова, М. Ибука, С. Судзуки и др.) выделяют важность начала развития художественно-эстетического воспитания детей еще с раннего детства. Чем раньше дети начинают осваивать множество аспектов обучения, тем более легким и быстрым становится их физическое, духовное и эмоциональное развитие [11, с. 13].

Эстетический вкус формируется у человека в процессе многолетнего становления его личности. Впрочем, раннему возрасту, включающему дошкольный период, нельзя приписывать значимость в этом вопросе. Однако это никоим образом не означает, что детям необходимо отказываться в возможности формирования эстетических предпочтений раньше. На самом деле, эстетическая информация, с которой они знакомятся в раннем возрасте, является фундаментом для их будущего эстетического восприятия. Воспитателю необходимо направить внимание детей на эстетические качества явлений в жизни и искусстве. Только так они могут полноценно овладеть эстетической сущностью, формой и содержанием. Это требует развития у ребенка чуткости к различению формы, цвета, умения оценить композицию, а также музыкального слуха, способности различать тон, звуки и другие аспекты эмоционально-чувственной сферы. Начало художественно-эстетического отношения к миру заключается в развитии культуры восприятия [9, с. 15].

Таким образом, постепенно у дошкольников формируется комплекс представлений, отражающих его индивидуальные предпочтения и симпатии. Цель всей системы художественно-эстетического воспитания сводится к общему развитию ребенка в эстетическом, художественном, духовном, нравственном и интеллектуальном планах. Достижение этой цели происходит благодаря

решению следующих задач: освоению ребенком основ эстетической культуры, развитию способности к художественно-эстетическому творчеству и расширению эстетических психологических качеств человека, которые проявляются в эстетическом восприятии, эмоциональном состоянии, оценке, предпочтениях и других психических характеристиках, связанных с эстетическим воспитанием.

СПИСОК ЛИТЕРАТУРЫ:

1. Борзиева З. М. - Молодой учёный №34 (272) август 2019 г. Эстетическое воспитание детей;
2. Гаврюк О. В., Кошелева Л. Ю. IX международная научная конференция «Актуальные задачи педагогики» (Москва, июнь 2018) Народное декоративно-прикладное искусство как средство эстетического воспитания детей старшего дошкольного возраста;
3. Самойленко Д. С. Молодой учёный №25 (315) июнь 2020 г. — Выявление проблем в эстетическом воспитании молодежи;
4. Скорик И. В., Петрук Е. В. Вопросы дошкольной педагогики №2 (50) февраль 2022 г. — Особенности художественно-эстетического развития и воспитания детей среднего дошкольного возраста;
5. Туребекова Г. А., Юсупова М. С. Молодой учёный №47 (233) ноябрь 2018 г. — Эстетическое воспитание детей старшего дошкольного возраста;
6. Тищенко Л. Г. Вопросы дошкольной педагогики №2 (61) февраль 2023 г. — Эстетическое воспитание детей старшей группы детского сада;
7. Щербакова Е. В., Щербакова Т. Н. X международная научная конференция «Теория и практика образования в современном мире» (Чита, апрель 2018) — Эстетическое воспитание детей в семье с позиций истории и современности;
8. Варрки Н. Ребенок в мире творчества: Творческое и эстетическое воспитание дошкольников / Н. Варрки // Дошкольное воспитание. — 2019. — № 6. — С.57–67;
9. Доман Г. Гармоничное развитие ребенка / Глен Доман. – М.: «Аквариум» 2018. – 448 с.;
10. Доронова Т. И. Дошкольникам об искусстве. Старший возраст, Просвещение, Москва. 2020 741 с.;
11. Зубкова Л.Ю. Оптимизация процесса эстетического развития детей 3-4 лет на занятиях музыкой в детских школах искусств: автореф. дис.на соискание степени канд. наук : спец.

13.00.18 « Теория и методика обучения и воспитания (музыка)» / Л.Ю. Зубкова. – М., 2015. – 26 с;

12. Шацкая В. Н. Общие вопросы эстетического воспитания в школе, 1987.-184с.

13. Эстетическое воспитание в детском саду: Пособие для воспитателей дет.сада / Под ред. Н. А. Ветлугиной. — М.: Просвещение, 1995;

14. Лыкова И.А. Авторская программа художественного воспитания, обучения и развития детей 2-7 лет «Цветные ладошки». УМК «Цветные ладошки»: Методическая литература, программы, каталоги Издательство: Цветной мир Год издания 2014 г. 143 с.

Panina M.V., Egazarova E.E.

Panina M.V.

Stavropol State Pedagogical Institute
(Stavropol, Russia)

Egazarova E.E.

Stavropol State Pedagogical Institute
(Stavropol, Russia)

ARTISTIC AND AESTHETIC EDUCATION OF PRESCHOOL CHILDREN

***Abstract:** the aesthetic development of children in the modern world involves familiarization with culture and artistic creativity on a par with general education. The level of aesthetic education in children, depending on the living conditions and upbringing, often varies, and teachers in the general process of education strive for an optimal level of aesthetic education.*

***Keywords:** preschool age, aesthetic education, artistic education.*

УДК 37

Петракова А.В.

преподаватель факультета СПО

Старооскольский филиал

Белгородский государственный

национальный исследовательский университет

(г. Старый Оскол, Россия)

СОХРАНЕНИЕ И УКРЕПЛЕНИЕ ЗДОРОВЬЯ ОБУЧАЮЩИХСЯ В ПРОЦЕССЕ ПРИМЕНЕНИЯ ЗДОРОВЬЕСБЕРЕГАЮЩИХ ТЕХНОЛОГИЙ

Аннотация: в статье рассматриваются вопросы здоровья студентов, здоровьесберегающие технологии, влияющие на улучшение состояния здоровья подростков.

Ключевые слова: экология, здоровье, факторы риска, здоровьесберегающие технологии, практическая работа преподавателя.

Экология и здоровье – это неразрывно составляющая часть просветительской деятельности педагогического сообщества. Наше здоровье всегда было очень важным вопросом любого времени. Здоровье человека в первую очередь, зависит от стиля жизни.

В последнее время закономерно возросло внимание и к здоровью студентов, потому что состояние здоровья подростков – важнейший показатель благополучия общества и государства, отражающий не только настоящую ситуацию, но и дающий точный прогноз на будущее.

Формирование подросткового восприятия мира во многом зависит от влияния на них не только экологии, но и в целом общества. Безусловно, на состояние здоровья подростков оказывают существенное влияние неблагоприятные социально-экономические условия. Задача педагогов состоит не только в том, чтобы сохранить здоровье студентов на период обучения, но и

в том, чтобы подготовить их к дальнейшей успешной и благополучной жизни [3].

По данным Института возрастной физиологии РАО, образовательная среда порождает факторы риска нарушений здоровья, с действием которых связано 20-40 % негативных влияний, ухудшающих здоровье подростков. Исследования ИВФ РАО позволяют проранжировать факторы, оказывающие влияния на здоровье учащихся:

- стрессовая педагогическая тактика,
- несоответствие методик и технологий обучения возрастным и функциональным возможностям студентов,
- несоблюдение элементарных физиологических и гигиенических требований к организации учебного процесса,
- недостаточная грамотность родителей в вопросах сохранения здоровья детей,
- провалы в существующей системе физического воспитания,
- интенсификация учебного процесса,
- функциональная неграмотность педагога в вопросах охраны и укрепления здоровья,
- отсутствие системной работы по формированию ценности здоровья и здорового образа жизни [4].

Таким образом, традиционная организация образовательного процесса создает у студентов постоянные стрессовые перегрузки, которые приводят к поломке механизмов саморегуляции физиологических функций и способствуют развитию хронических болезней. В результате существующая система образования имеет здоровьезатратный характер.

Ухудшение здоровья подростков в образовательных учреждениях связано с перегрузкой нервной системы из-за нехватки времени.

Также наличие привычки курить, употреблять спиртное и наркотики – одна из самых тревожных и беспокойных для родителей и педагогов. Эти привычки получили в последние годы широкое распространение среди

студентов, причем к курению дети приобщаются нередко уже в младшем школьном возрасте, а тяга к спиртным напиткам и наркотикам появляется в старших классах. Иногда простое любопытство, желание «все попробовать» со временем приводит к трагическим последствиям. Выход из ситуации – изменение образа жизни, занятия спортом, ежедневные прогулки на свежем воздухе с родителями и друзьями, совместный активный отдых на природе.

Анализ факторов риска показывает, что большинство проблем здоровья учащихся создается и решается в ходе ежедневной практической работы преподавателей, т.е. связано с их профессиональной деятельностью. Поэтому преподавателю необходимо найти резервы собственной деятельности в сохранении и укреплении здоровья учащихся.

Преподаватель может сделать для здоровья ученика больше, чем врач. От него не требуется выполнять функции медицинского работника, просто педагоги должны работать так, чтобы обучение не вредило студентам. Преподаватель должен на личном примере показывать учащимся, как нужно заботиться о собственном здоровье.

Использование здоровьесберегающих технологий началось сравнительно недавно. По мнению В.Д. Сонькина здоровьесберегающая технология – это:

условия обучения ребенка (отсутствие стресса, адекватность требований, адекватность методик обучения и воспитания),

рациональная организация учебного процесса (в соответствии с возрастными, половыми, индивидуальными особенностями и гигиеническими требованиями),

соответствие учебной и физической нагрузки возрастным возможностям ребенка,

необходимый, достаточный и рационально организованный двигательный режим [1].

Здоровьесберегающие технологии реализуются на основе личностно-ориентированного подхода. Они относятся к тем жизненно важным факторам, благодаря которым студенты учатся жить вместе и эффективно

взаимодействовать. Предполагают активное участие самого обучающегося в освоении культуры человеческих отношений, в формировании опыта здоровьесбережения, который приобретается через постепенное расширение сферы общения и деятельности учащегося, развитие его саморегуляции (от внешнего контроля к внутреннему самоконтролю), становление самосознания и активной жизненной позиции на основе воспитания и самовоспитания, формирования ответственности за свое здоровье, жизнь и здоровье других людей.

Здоровьесберегающие технологии предполагают совокупность психологических, медицинских, педагогических воздействий, которые направлены на обеспечение и защиту здоровья учащихся. Близкими к здоровьесберегающим технологиям являются медицинские технологии профилактической работы, проводимой в образовательных учреждениях. Примерами такой работы служит вакцинация учащихся, контроль за сроками проведения прививок и т.д. Эта деятельность также направлена на сохранение здоровья студентов.

Задача здоровьесберегающей педагогики – обеспечить студенту высокий уровень здоровья, сформировать культуру здоровья.

Таким образом, охрана здоровья подростков предполагает не только создание необходимых гигиенических и психологических условий для организации учебной деятельности, но и профилактику различных заболеваний, а также пропаганду здорового образа жизни.

СПИСОК ЛИТЕРАТУРЫ:

1. Безруких М.М., Сонькин В.Д., Здоровьесберегающие технологии в общеобразовательной школе: методология анализа, формы, методы, опыт применения / Под ред. М.М. Безруких, В.Д. Сонькина. М.: ИВФ РАО, 2002. – 181с.;

-
2. Безруких М.М., Сонькин В.Д., Методические рекомендации: ЗСТ в общеобразовательной школе: методология анализа, формы, методы, опыт применения / под ред. М. М. Безруких, В. Д. Сонькина. – М.: Триадафарм, 2002. –144 с.;
 3. Смирнов Н.К. Здоровьесберегающие образовательные технологии в современной школе. - М.: АПК и ПРО,2002.-121с.;
 4. Смирнов Н.К., Здоровьесберегающие образовательные технологии и психология здоровья в школе. Издательство «АРКТИ», 2006 г., - 319с.

Petrakova A.V.

Belgorod State National Research University
(Stary Oskol, Russia)

**PRESERVING AND STRENGTHENING
HEALTH OF STUDENTS IN PROCESS OF USING
HEALTH-SAVING TECHNOLOGIES**

Abstract: the article discusses the issues of student health, health-saving technologies that affect the improvement of adolescent health.

Keywords: ecology, health, risk factors, health-saving technologies, work of teacher.

УДК 37

Сойтту Е.В.

филиал

Ставропольский государственный педагогический институт

(г. Ессентуки, Россия)

**ПРИМЕНЕНИЕ ИГРОВОГО И СОРЕВНОВАТЕЛЬНОГО
МЕТОДОВ В ФИЗИЧЕСКОМ ВОСПИТАНИИ
ДЕВУШЕК СТАРШИХ КЛАССОВ**

Аннотация: в статье анализируется эффективность применения игрового и соревновательного методов в процессе физического воспитания старшеклассниц. Описываются преимущества использования данных методик для повышения интереса девушек к занятиям физической культурой, развитию их физических качеств и формированию командного духа. Также рассматриваются основные принципы организации спортивных игр и соревнований, их влияние на мотивацию и эмоциональное состояние учащихся.

Ключевые слова: физическая культура, спорт, спортивные игры, игровой метод, воспитание.

Физическое воспитание имеет важное значение для развития девушек старших классов. Оно помогает формированию здоровой физической конституции, укрепляет иммунную систему, повышает силу и выносливость, развивает координацию и гибкость. Кроме того, физическое воспитание способствует формированию навыков командной работы, укрепляет дисциплину, повышает самооценку и развивает соревновательный дух. Применение игровых и соревновательных методов при проведении уроков физического воспитания является эффективным способом достижения этих целей [2, с. 29].

Одним из главных преимуществ игровых методов в физическом воспитании девушек старших классов является то, что они делают процесс обучения более интересным и привлекательным. Игры позволяют девушкам

наслаждаться физическими упражнениями, не чувствуя себя вынужденными. Это создает положительный настрой и мотивацию к участию в занятиях. Кроме того, игры способствуют развитию коммуникативных навыков и способности работать в команде, поскольку они часто требуют взаимодействия и совместного решения задач [3, с. 182].

Одной из наиболее эффективных игровых методик является осуществление различных командных игр, таких как футбол, волейбол, баскетбол. Эти игры укрепляют физическую конституцию, развивают быстроту, ловкость и координацию движений, а также тренируют стратегическое мышление и способность принимать решения в условиях неопределенности. Командные игры также способствуют формированию навыков сотрудничества, улучшает командный дух и развивает лидерские качества [1, с. 19].

Помимо командных игр, значительное значение имеют игры на координацию, которые позволяют улучшить психомоторику и координацию движений. Например, игры с мячом, гимнастика на соплях, проведение небольших спортивных соревнований по бегу или прыжкам. Эти игры призваны развивать гибкость, силу и выносливость, а также способствуют улучшению функционирования сердечно-сосудистой системы.

Важным аспектом игровых методов в физическом воспитании является их адаптивность. Игры можно адаптировать к уровню физической подготовки каждой девушки, что позволяет индивидуализировать процесс обучения и учесть специфические особенности каждого ученика [4, с. 59].

Вместе с игровыми методами в физическом воспитании широкое применение находят соревновательные методы. Соревнования могут проводиться как в рамках учебного процесса, так и на спортивных мероприятиях и соревнованиях среди школ. Соревнования стимулируют девушек к достижению высоких результатов, поскольку они позволяют оценить свои способности в сравнении с другими участниками.

Организация соревнований требует от девушек стремления к совершенствованию своих навыков и умений, а также развивает у них чувство

ответственности и целеустремленности. Соревновательный аспект уроков физического воспитания также способствует развитию мотивации и самодисциплины, поскольку чтобы достичь желаемого результата, необходимо постоянное тренировочное упражнение и самоконтроль над своими действиями.

Таким образом, применение игровых и соревновательных методов в физическом воспитании девушек старших классов является эффективным способом развития всех физических качеств, формирования навыков командной работы, развития лидерских качеств и повышения мотивации к занятию физическими упражнениями. Эти методы способствуют не только развитию физического здоровья, но и формированию навыков, пригодных для различных сфер жизни.

СПИСОК ЛИТЕРАТУРЫ:

1. Бишаева, А.А. Профессионально-оздоровительная физическая культура студента (для бакалавров) / А.А. Бишаева. - М.: КноРус, 2017. - 160 с.;
2. Бишаева, А.А. Физическая культура: Учебник / А.А. Бишаева. - М.: Academia, 2017. - 144 с.;
3. Бурякин, Ф.Г. Физическая культура зрелого и пожилого контингентов населения (общие основы теории и практики) / Ф.Г. Бурякин. - М.: Русайнс, 2019. - 284 с.;
4. Вайнер, Э.Н. Лечебная физическая культура (для бакалавров) / Э.Н. Вайнер. - М.: КноРус, 2017. - 480 с.

Soittu E.V.

Stavropol State Pedagogical Institute

(Essentuki, Russia)

**APPLICATION OF GAME AND COMPETITIVE METHODS
IN PHYSICAL EDUCATION OF HIGH SCHOOL GIRLS**

***Abstract:** the article analyzes the effectiveness of the use of game and competitive methods in the process of physical education of high school girls. The advantages of using these methods to increase the interest of girls in physical education, the development of their physical qualities and the formation of team spirit are described. The basic principles of organizing sports games and competitions, their impact on the motivation and emotional state of students are also considered.*

***Keywords:** physical culture, sport, sports games, game method, upbringing.*

УДК 37

Фарбер Ю.А.

Филиал

Ставропольский государственный педагогический институт

(г. Ессентуки, Россия)

МЕТОДИКА РАЗВИТИЯ ВЫНОСЛИВОСТИ НА УРОКАХ ФИЗИЧЕСКОЙ КУЛЬТУРЫ

***Аннотация:** в данной статье описывается методика развития выносливости учащихся на уроках физической культуры. Рассматриваются эффективные упражнения и обучающие стратегии для улучшения физической формы и здоровья учеников. Уделяется внимание правильной структуре занятий, а также индивидуальному подходу к ученикам с учетом их возраста, здоровья и уровня подготовки.*

***Ключевые слова:** методика, развитие выносливости, уроки физической культуры, упражнения, обучение.*

Выносливость является одним из ключевых физических качеств, которое играет важную роль в спорте, а также в повседневной жизни. Развитие выносливости на уроках физической культуры имеет большое значение для формирования здорового образа жизни и поддержания физической формы учащихся. В данной статье будет рассмотрена методика развития выносливости на уроках физической культуры [2, с. 32].

Первый шаг в развитии выносливости на уроках физической культуры - это определение уровня физической подготовленности учащихся. Для этого проводятся начальные тесты, такие как бег на длинную дистанцию, прыжки в длину или подтягивание. Эти тесты позволяют оценить уровень выносливости учащихся и составить индивидуальные программы тренировок.

Следующий этап - выбор подходящих упражнений и нагрузок. Важно учитывать возрастные особенности учащихся и работать с ними в рамках их

возможностей. Упражнения для развития выносливости могут быть разнообразными, включая бег, плавание, езду на велосипеде, прыжки с разбега и многое другое. Главное - подобрать такие упражнения, которые будут интересны учащимся и максимально действенными для развития выносливости [4, с. 92].

Третий шаг - планирование тренировочного процесса. Регулярные тренировки являются ключевым фактором в развитии выносливости. Рекомендуется проводить уроки физической культуры два-три раза в неделю, с длительностью от 45 до 60 минут. Важно распределить нагрузку равномерно и давать учащимся возможность отдохнуть после интенсивных тренировок.

Четвертый шаг - учет индивидуальных особенностей учащихся. В каждом классе есть дети с разной физической подготовкой и возможностями. Важно учитывать эти особенности и давать каждому учащемуся индивидуальные задания. Также можно использовать групповые упражнения, чтобы учащиеся могли поддерживать и мотивировать друг друга [3, с. 63].

Пятый шаг - постепенное увеличение нагрузки. В начале тренировочного процесса учащиеся выполняют легкие упражнения, постепенно переходя к более сложным и интенсивным. Такой подход позволяет организму адаптироваться к нагрузкам и постепенно повышать его выносливость. Важно контролировать уровень нагрузки и не перегружать учащихся.

Шестой шаг - проведение контрольных тестов. Регулярное проведение контрольных тестов помогает оценить прогресс учащихся в развитии выносливости. Такие тесты могут проводиться каждые 4-6 недель и позволяют анализировать достигнутые результаты. Это не только помогает мотивировать учащихся, но и позволяет корректировать программы тренировок при необходимости [1, с. 82].

Вывод: развитие выносливости на уроках физической культуры является необходимым для достижения оптимального уровня физической формы и поддержания здоровья учащихся. С помощью правильной методики развития выносливости, учителя физической культуры могут помочь учащимся повысить свою физическую подготовку, а также сформировать привычку регулярных

тренировок. Развитие выносливости — это важный компонент полноценного физического развития учащегося.

СПИСОК ЛИТЕРАТУРЫ:

1. Бишаева, А.А. Профессионально-оздоровительная физическая культура студента (для бакалавров) / А.А. Бишаева. - М.: КноРус, 2017. - 160 с.;
2. Бишаева, А.А. Физическая культура: Учебник / А.А. Бишаева. - М.: Academia, 2017. - 144 с.;
3. Бурякин, Ф.Г. Физическая культура зрелого и пожилого контингентов населения (общие основы теории и практики) / Ф.Г. Бурякин. - М.: Русайнс, 2019. - 284 с.;
4. Вайнер, Э.Н. Лечебная физическая культура (для бакалавров) / Э.Н. Вайнер. - М.: КноРус, 2017. - 480 с.

Farber Y.A.

Stavropol State Pedagogical Institute

(Essentuki, Russia)

METHODOLOGY OF ENDURANCE DEVELOPMENT IN PHYSICAL EDUCATION LESSONS

***Abstract:** this article describes the methodology for developing students' endurance in physical education classes. Effective exercises and learning strategies to improve the fitness and health of students are considered. Attention is paid to the correct structure of classes, as well as an individual approach to students, taking into account their age, health and level of training.*

***Keywords:** methodology, endurance development, physical education lessons, exercises, training.*

УДК 37

Черахчиева О.Д.

Филиал

Ставропольский государственный педагогический институт

(г. Ессентуки, Россия)

**ПРОБЛЕМЫ ВОСПИТАНИЯ
ПАТРИОТИЗМА У ДЕТЕЙ В УСЛОВИЯХ
СОВРЕМЕННОГО ОБЩЕСТВА**

Аннотация: актуальность исследования проблемы патриотического воспитания в современной отечественной школе определяется задачами последней как социального института, призванного не только сформировать у учащихся знания по основным дисциплинам, но также реализовать воспитательную функцию посредством влияния на сознание учащихся, конструирование интереса к историческому прошлому своей страны, подвигам ее героев, гордость которыми является основой патриотизма.

Ключевые слова: патриотизм, воспитание, педагогика, патриотическое воспитание, нравственность.

Глубокие политико-социальные и экономические изменения, происходящие на рубеже XX-XXI веков в России, радикально повлияли на развитие общества в экономическом, культурном, правовом и гражданском аспектах. Изменения, произошедшие в стране, требуют поиска нового содержания, новых путей формирования гражданина, способного найти себя в этом мире [2, с. 256].

Проблемы патриотического воспитания на современном этапе приобретают особое значение. В качестве основных тенденций, создающих необходимые основы для совершенствования патриотического воспитания в условиях обновления российского общества, выделяются следующие направления: демократизация общественной жизни, становление гражданского

общества, стремящегося к обеспечению социальной защиты граждан России, приоритет идеи национального возрождения, учет региональных особенностей, влияние международной культуры на формирование гражданина, усиление внимания к позитивному опыту воспитания патриота в истории отечественной педагогической мысли.

Последующие памятные даты, посвященные годовщинам окончания Второй мировой войны, ставят вопросы о воспитании памяти о войне и способах информирования молодых поколений о ее важнейших событиях и последствиях. Отношение к этим вопросам создает социальную атмосферу для формирования сознания молодежи, их оценки истории Родины, прошлое и будущее русского языка. Все это влияет на характер и условия формирования патриотических установок детей и молодежи.

В настоящее время в нашей стране наблюдается расцвет патриотического воспитания молодежи. На это влияют, такие факторы, как: динамика политических изменений, актуализация традиционных ценностей, моральных ориентир, усовершенствование системы образования. Эти явления приводят к усилению связей молодежи с достижениями взрослых поколений, с обычаями и нормами, они влияют на состояние общественного сознания, видоизменяют содержание и формы патриотизма [2, с. 142].

«Патриотизм» (лат. Patria) – отношение уважения, любви и преданности своей Родине и готовность идти на жертвы ради нее. Для него также характерно ставить важные для своей родины цели выше личных, а часто и готовность пожертвовать собственным здоровьем или жизнью. Патриотизм – это также любовь и культивирование национальных традиций, культур и языков [3, с. 16].

Семья должна быть более вовлечена в реализацию целей патриотического воспитания, а родители должны передавать семейные традиции и ценности из поколения в поколение (семейно-патриотическое воспитание). С другой стороны, перед университетом стоит еще одна задача – подготовить студентов (потенциальных родителей) к тому, чтобы однажды они сами смогли правильно сформировать патриотические установки.

Особая роль школы обусловлена возможностью многостороннего воздействия путем выявления патриотического содержания по различным предметам, в различных развитие детей и молодежи с помощью различных методов и форм патриотического воспитания. Знания даются учебными мероприятиями, в ходе которых молодые люди формируют, развивают и закрепляют основные нравственные и гражданские ценности, такие как: любимая Родина, храбрость, мужество, ответственность, терпимость, товарищество, необходимость постоянного и верного служения государству и уважение к другим народам и другим культурам убежденность в том, что основной задачей каждого человека является стремление к всестороннему сотрудничеству в борьбе за лучшее будущее для всех людей [4, с. 160].

Занятия должны давать толчок патриотическому опыту, приобщать людей к деятельности, формировать у них интерес к делам государства, нации и мира. Помимо всего прочего, на уроках русского языка литературный герой эпических произведений и драм, или лирический герой, его история на фоне действительности, его мироощущение, мысли, чувства, решения – интересуют и вовлекают интеллект и эмоции.

Проблема воспитания патриотизма у детей в условиях современного общества требуют комплексных и системных мер. Только совместными усилиями государства, общества, школ и семей мы сможем решить эти проблемы и создать условия для формирования патриотических чувств у младшего поколения.

СПИСОК ЛИТЕРАТУРЫ:

1. Видякин Военно-патриотическое воспитание в школе, Учитель - М., 2019. - 198 с.;
2. Гуськов, Ю.В. Военно-патриотическое воспитание как фактор оптимизации отношений государства и гражданского общества, МПСИ - М., 2020. - 311 с.;

3. Микрюков В.Ю. Военно-патриотическое воспитание в школе. 1-11 классы, ВАКО - М., 2019. - 208 с.;
4. Орешкина Т.А. Героико-патриотическое воспитание в школе: детские объединения, музеи, клубы, кружки, Учитель - М., 2019. - 136 с.

Cherachchieva O.D.

Stavropol State Pedagogical Institute
(Essentuki, Russia)

PROBLEMS OF EDUCATION OF PATRIOTISM IN CHILDREN IN CONDITIONS OF MODERN SOCIETY

***Abstract:** the relevance of the study of the problem of patriotic education in the modern national school is determined by the tasks of the latter as a social institution, designed not only to form students' knowledge in the main disciplines, but also to implement the educational function by influencing the consciousness of students, constructing interest in the historical past of their country, the feats of its heroes, whose pride is the basis of patriotism.*

***Keywords:** patriotism, upbringing, pedagogy, patriotic education, morality.*

УДК 37

Шахура И.Е.

магистр, преподаватель

Московский государственный университет спорта и туризма

(г. Москва, Россия)

ОБЗОР ПРИЛОЖЕНИЙ НА СМАРТФОНЕ ДЛЯ ИЗУЧЕНИЯ ОБЖ

Аннотация: в работе рассмотрены возможные приложения современных смартфонов, которые могут быть использованы в качестве помощника преподавателю ОБЖ в школе и в СПО в связи с цифровизацией и внедрением ИКТ-технологии в образовательный процесс, а также для мотивации обучающихся изучать ОБЖ.

Ключевые слова: смартфон, приложение, ОБЖ, цифровизация, информатика, ИКТ.

В связи с глобальной цифровизацией, развитием ИКТ - технологии и введением ФГОС возникают новые вызовы: для преподавателей разнообразить учебный процесс, сделать урок более интересным, а для обучающихся – уметь найти нужную информацию и использовать в повседневной жизни полученные знания. Ниже представлен обзор некоторых приложений смартфона для уроков ОБЖ в школе и СПО.

1) МЧС России – мобильное приложение по безопасности, разработанное специалистами информационно-аналитического центра МЧС России.



Рис. 1. Приложение «МЧС России».

Сервис разработан как личный помощник пользователя и призван содействовать формированию культуры безопасного поведения как среди взрослого, так и среди подрастающего поколения. Приложение поможет сориентироваться и мгновенно найти информацию о действиях при чрезвычайной ситуации, что будет полезно как в быту, так и на отдыхе. В приложении пользователю доступен вызов службы спасения, а также определение геолокации, которой он может поделиться в случае необходимости.

2) ОБЖ – школьный курс за 8–11 классы. В приложении можно посмотреть видеоуроки по основам безопасности жизнедеятельности за 8 – 11 классы от лучших учителей страны, созданные для того, чтобы у каждого ребёнка была возможность получить бесплатное качественное общее образование. В приложении представлена вся школьная программа ОБЖ.



Рис. 2. Приложение «ОБЖ».

3) Первичные средства пожаротушения.



Рис. 3. Приложение «Первичные средства пожаротушения».

Приложение окажет помощь при выборе, обосновании количества и размещения первичных средств пожаротушения в помещениях, зданиях и на территориях организаций.

Приложение содержит:

- информацию по классам и опасным факторам пожара,
- справочную техническую информацию по первичным средствам пожаротушения (огнетушителям, пожарным кранам, пожарным щитам),
- модуль автоматического подбора первичных средств пожаротушения по характеристикам зданий и помещений,
- нормативные правовые акты, методические рекомендации и справочные материалы в области первичных средств пожаротушения.

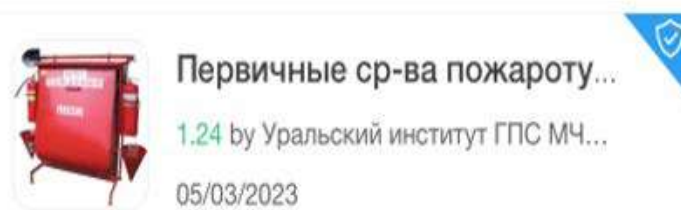
Предназначено для населения, руководителей и должностных лиц предприятий и организаций, ответственных за пожарную безопасность, а также для туристов.

4) Спасатель Lite.



Рис 3. Первичные средства пожаротушения.

Физическая безопасность является важным критерием в любой ситуации. Это приложение включает в себя весь функционал по оказанию первой помощи и поведению в чрезвычайных ситуациях. Не требуется подключения к сети Интернет.

5) Гражданские противогазы.



Рис 4. Гражданские противогазы.

Приложение содержит справочные и обучающие материалы по признакам контрафактной и подлинной продукции среди СИЗ - гражданских противогазов, нормативных правовых актов в области гражданской обороны и защиты населения от чрезвычайных ситуаций, связанных с радиологическим, биологическим или химическим заражением.

В приложении представлены федеральные законы, постановления Правительства Российской Федерации, приказы и методические рекомендации МЧС России, а также учебное пособие кафедры управления в кризисных ситуациях Уральского института Государственной противопожарной службы МЧС России по подбору, хранению, удержанию и использованию средств защиты населения.

СПИСОК ЛИТЕРАТУРЫ:

1. <https://апо.рф/материалы/приложения-для-andriod-и-ios/>;
2. <https://12-kanal.ru/news/189333/>

Shakhura I.E.

Moscow State University of Sports and Tourism

(Moscow, Russia)

REVIEW OF APPLICATIONS ON SMARTPHONE FOR STUDYING LIFE

***Abstract:** the paper considers possible applications of modern smartphones that can be used as an assistant to an OBZH teacher at school and in vocational education in connection with digitalization and the introduction of ICT technology into the educational process, as well as to motivate students to study OBZH.*

***Keywords:** smartphone, application, housing, digitalization, computer science, ICT.*

УДК 37.013.43

Шеховцова В.А.

студентка кафедры педагогики

Новгородский государственный университет

имени Ярослава Мудрого

(г. Великий Новгород, Россия)

ТРАДИЦИОННОЕ СЕМЕЙНОЕ ВОСПИТАНИЕ В СОВРЕМЕННОЙ РОССИИ

***Аннотация:** данная научная статья исследует тему традиционного семейного воспитания в современной России, историю становления традиционного воспитания в России. В статье так же исследуются изменения в современном обществе, которые влияют на традиционное семейное воспитание.*

***Ключевые слова:** традиционное семейное воспитание, семья, ценности, современное общество, укрепление семейных связей, социология, история воспитания, воспитание, становление воспитания, изменение традиций семьи.*

Изучение традиционного семейного воспитания не является новой темой. Исследованиями традиций в воспитании и формирования традиционных семейных ценностей ученые занимаются уже несколько десятков лет. Например, в исследованиях Л.О. Володиной определены «заглавные духовные ценности семьи: род, нация, общество, государство, природа» [Володина, 2011]. Многоуровневая структура духовно-нравственных ценностей, которые выявила Л.О. Володина, раскрывают гуманистический потенциал семьи в России, складывавшийся столетиями.

Под традиционным воспитанием мы понимаем наличие тех или иных традиций, поэтому в понятие традиционного воспитания включаем те семейные ценности, которые были характерны для того или иного исторического периода страны.

Если рассмотреть историю становления традиционного семейного воспитания, то она уходит в далекое прошлое. Суть формирования семейных традиций можно понять, проанализировав весь исторический путь становления семьи как института.

В первобытные времена не было семейного воспитания. Дети принадлежали всему племени или роду, и семьи в привычном понимании не существовали. Основной целью воспитания было обучение детей выживанию и добыче ресурсов для существования. С развитием общества семья стала самостоятельной.

На древней Руси существовали два типа семей: малая и большая. Большие и малые семьи из одной деревни объединялись в общины, которые принимали важные решения, касающиеся семей в их составе.

Малая семья состояла из мужа, жены и их детей, имела свой отдельный двор. Большая семья, или "род", состояла из нескольких поколений, включая пожилых родителей, их детей с супругами и внуков. Взаимосвязь с другими семьями была тесной. Члены нескольких семей, имеющих общего предка, поддерживали близкие отношения. Каждый член рода должен был заботиться о его чести, соблюдать традиции рода, охранять его и учитывать мнение всех членов рода. Неподчинение этим законам приводило к изгнанию из рода.

Малые и большие семьи были патриархальными, и стиль воспитания был преимущественно авторитарным. С детства в детях воспитывались ответственность и трудолюбие, так как взрослая жизнь требовала обязанностей по содержанию семьи, заботы о детях и стариках, воспитанию и социализации детей.

После принятия христианства на Руси сформировались новые социальные нормы, включая обязательное вступление в брак. Будущие супруги выбирались родителями детей, и они часто не знали друг друга до обряда венчания.

Люди, достигшие зрелого возраста и отказывающиеся вступать в брак, считались грешными и нездоровыми. Неженатые мужчины не считались

полноценными членами общества и их мнение не имело веса, как в семье, так и в общине. Девушки, не вышедшие замуж, также подвергались осуждению со стороны древнерусского общества.

Семья без детей была негативно воспринимаема и осуждалась обществом. В древней Руси семья считалась ценностью христианства, и каждый православный человек следовал установкам церкви, которые призывали к браку и рождению детей, осуждали бездетную жизнь и отрицали развод. Повторный брак был возможен только после смерти супруга. Эти социальные установки привели к высокой рождаемости и низкому проценту разводов в России того времени.

К XVI веку семья стала более независимой и самостоятельной единицей. Описание структуры и правил семьи того времени можно найти в "Домострое", автором которого является протопоп Сильвестр. В семьях сохранялась патриархальная структура, где отец был главой семьи и его слово имело вес, сравнимый со словом царя. Семейная жизнь строилась вокруг интересов и воли главы семейства, и никакие ссоры не должны были выноситься за пределы дома.

Жена и дети полностью подчинялись отцу семейства, но у него были ограничения в действиях, например, запрещалось поднимать руку на женщину. Дети учились трудолюбию, нравственности и соблюдению правил общества. Уже в 7-8 лет дети умели заниматься ремеслом и помогали в хозяйстве, также им уделялось внимание в вопросах вежливости. В воспитании детей участвовали оба родителя, но основная роль была возложена на мать, которая также руководила домашним хозяйством.

В семьях с достатком воспитание отличалось тем, что детям нанимали нянь и учителей, которые осуществляли основную часть воспитания.

Семейное воспитание включало традиционные праздники, которые передавались из поколения в поколение. Религиозные праздники в семейном кругу формировали веру в Бога, уважение к старшим и чувство ценности семьи у детей.

С течением времени воспитание и традиции изменились. Появление школ и доступность образования привело к тому, что образовательная функция перешла на школу. Одновременно увеличилось количество людей, стремящихся к образованию и высокому статусу, чтобы обеспечить себе хорошую жизнь. Создание семьи уступило место получению образования, и традиция семьи потеряла важность.

В начале XX века произошли культурные, экономические и политические изменения, которые сильно повлияли на семью как социальный институт. Мобильность рабочей силы и переезды в другие места жительства ослабили связи с родственниками, увеличив количество сирот и неполных семей.

Изменения в традициях привели к тому, что некоторые традиционные семейные праздники перестали праздноваться, а на их место пришли советские праздники, такие как Годовщина Октябрьской Революции, Международный день солидарности трудящихся и День Победы. Вера в Бога была запрещена, и духовные традиции изменились. Основным направлением воспитания стало привитие любви к труду и уважения к товарищам.

Однако семейное воспитание продолжало заботиться о передаче любви к семье и стимулировании мысли о важности создания своей семьи в будущем. Это семейное воспитание было поддерживаемо устоями, сформированными годами воспитания по "Домострою".

Изменения внутри семей затронули обязанности. Женщины стали больше работать на производстве, что повлияло на структуру семей. В результате стало больше семей с одним ребенком, так как женщины не могли уделять много времени воспитанию.

В начале XXI века традиционное семейное воспитание стало еще более разнообразным и многогранным.

В начале 2000-х годов произошел технологический прорыв, который повлиял на семью и ее отдельных членов. Родители стали иметь меньше времени на домашние дела из-за увлечения работой, поэтому они нанимали нянь или отдавали воспитание бабушкам и дедушкам. Традиции внутри семьи также

изменились, семья реже собиралась на праздники, и активный отдых всей семьей уменьшился. В современной стратегии воспитания меньше внимания уделяется формированию стремления к созданию собственной семьи. Снижение рождаемости в России стало явлением, и на трех родившихся человек в минуту умирают четыре. Подрастающее поколение стало более толерантным из-за доступности интернета и влияния медийных личностей. Родители различно реагируют на это, но некоторые считают, что ребенок сам должен выбирать свою личность. В результате современное общество уходит от традиционного воспитания и стало более лояльным, что может иметь отрицательные последствия. В целом, эти изменения имеют свои плюсы и минусы.

Нами было проведено исследование ценностных семейных ориентаций подростков на базе одной из школ Великого Новгорода. Для проведения исследования нами была выбрана методика, направленная на изучение ценностных ориентаций, разработанная М. Рокичем. В исследовании приняли участие ученики восьмых классов (43 человека).

Из методики М. Рокича нами была взята шкала терминальных ценностей, в которой респондентам было предложено присвоить номер по степени важности от 1 до 16 (от более важного к менее важному).

Проанализировав первые пять наиболее важных мест для респондентов, мы можем сделать выводы о наиболее важных ценностях у современных подростков и их отношении к семье.

Наиболее важным для современных подростков является их здоровье. Вариант «Здоровье» в первые пять важных пунктов входит у 95.2% опрошенных учеников.

Вторым по распространенности в первых пяти вариантах является вариант «Семья». Этот вариант в первых пяти пунктах расположили 90.5% респондентов.

Третьим популярным вариантом является «Образование». В первых пяти важных пунктах данный вариант встречается у 85.7% опрошенных подростков.

Четвертым распространенным выбранным пунктом является «Любовь». В первых пяти важных вариантах для подростков он встречается у 76.2% опрошенных.

Пятым распространенным выбором в первых пяти пунктах является «Материально обеспеченная жизнь». Встречается у 61.9% респондентов.

Опираясь на проведенный анализ, мы можем сделать вывод, что наиболее ценным для подростков является здоровье. Семейные ценности по важности занимают второе место.

Такие результаты свидетельствуют о достаточной развитости осознания важности сохранения своего здоровья и заботе о себе у подростков, и положительном отношении уже в возрасте 13-14 лет.

В ходе исследования традиционного семейного воспитания в современной России мы сделали следующие выводы. Современное воспитание отходит от старых традиций и устоев, проявляя равноправие и демократичность. Эти изменения подтверждаются научной литературой и экспериментальными исследованиями, а также результатами проведенной нами методики.

Мы обнаружили, что у современного поколения сформировались новые семейные ценности, отличающиеся от традиционных. Однако некоторые аспекты остаются неизменными как в традиционном, так и в современном воспитании. Семья остается важной ценностью для подростков, и они считают, что нужно помогать родителям в быту и в воспитании младших братьев и сестер. Помощь пожилым также является значимым аспектом для современных подростков.

Мы считаем, что такие изменения в воспитании являются положительными. Современная семья стала более самостоятельной и равноправной, сохраняя при этом лучшие семейные ценности из традиционного воспитания.

СПИСОК ЛИТЕРАТУРЫ:

1. Антонов А.И., Медков В.М. Социология семьи. М.: Изд-во МГУ: Изд-во Международного университета бизнеса и управления ("Братья Карич"), 1996;
2. Борисов В. А. Демография // Москва, NOTA VENE 2001;
3. Вишневский А.Г. Россия: демографические итоги двух десятилетий // Мир России, 2012, №3:3-40;
4. Володина Л. О. Духовно-нравственные ценности воспитания в русской семье // Педагогика. 2011. № 4;
5. Гавров С.Н. Историческое изменение институтов семьи и брака. – М.: НИЦ МГУДТ, 2009;
6. Голод С.И. Современная семья: плюрализм моделей // Социологический журнал. 2015, №3-4, С.99-108;
7. Голод С. И. Семья и брак: историко-социологический анализ. Санкт-Петербург: ТОО ТК «Петрополис», 1998;
8. Гумилев Л. Н. Этногенез и биосфера Земли. Л., 1989. С. 18,32;
9. Дармодехин С.В. Социальный институт воспитания: методология развития // Мир психологии. 2017. № 1;
10. Дементьева И.Ф. Социальное самочувствие семьи // Социол. исслед. 2008. № 9;
11. Домострой /сост., вступ. Ст., пер. и коммент. В.В. Колесова, Подгот. Текстов В. В. Рождественской, В. В. Колесова и М.В. Пименовой. - М.: Сов.Россия, 1990, 304с.;
12. Мудрик, А. В. Воспитание в контексте социализации человека: ретроспектива и педагогическая реальность / А. В. Мудрик, Е. А. Никитская // Образование. Наука. Научные кадры. – 2021. – № 2. – С. 224-230;
13. Особенности воспитания детей в XXI веке [Электронный ресурс]. – URL: <https://scienceforum.ru/2020/article/2018018301>;
14. Особенности традиционного и традиционного отцовства [Электронный ресурс]. – URL: <http://www.psyco.ru/novoe-otcovstvo-2.html>;

-
15. Семейные традиции. Русские традиции на Руси [Электронный ресурс]. – URL: <https://kokurka.ru/semejnye-traditsii/>;
16. Традиционная (типичная) русская семья и особенности семейного воспитания в современной России. Основные цели, задачи, принципы и методы семейного воспитания. [Электронный ресурс]. – URL: <https://studfile.net/preview/1666889/page:4/>

Shekhovtsova V.A.

Yaroslav the Wise Novgorod State University
(Veliky Novgorod, Russia)

TRADITIONAL FAMILY EDUCATION IN MODERN RUSSIA

***Abstract:** this scientific article explores the topic of traditional family education in modern Russia, the history of the formation of traditional education in Russia. The article also explores the changes in modern society that affect traditional family education.*

***Keywords:** traditional family education, family, values, modern society, strengthening family ties, sociology, history of upbringing, upbringing, formation of upbringing, changing family traditions.*

УДК 37 Якутина И.Б., Якутина П.А.

Якутина И.Б.

заведующий музеем, учитель истории,
ГБОУ Средняя школа № 376 Московского района
(г. Санкт-Петербург, Россия)

Якутина П.А.

учитель,
ГБОУ Средняя школа № 376 Московского района
(г. Санкт-Петербург, Россия)

РОЛЬ ШКОЛЬНОГО МУЗЕЯ В ПЕРСОНИФИЦИРОВАННОМ ОБУЧЕНИИ

***Аннотация:** статья посвящена одному из важных аспектов школьного образования – музею образовательного учреждения. С помощью анализа двух мероприятий: образовательного события – Дня реконструкции «Один день петровских преобразований» и участия в Межрегиональном фестивале-конкурсе «Миссия – сохранить» – в ней рассказывается об опыте музейной работы за прошедший учебный год. Подробно описывается временная выставка «Кабинет редкостей», позволяющая современным школьникам погрузиться в петровскую эпоху.*

***Ключевые слова:** опыт, школа, общество, роль, музей, реставрация, реконструкция, петровская эпоха, фестиваль, команда.*

Согласно концепции Министерства просвещения РФ, современная школа должна стать центром образования, воспитания и просвещения, который объединяет «территориально и духовно детей и взрослых, разные поколения, разные профессии, разные социальные группы для обретения смысла жизни через познание, созидание, нравственные ценности для творческого построения будущего каждого и всех в России» [1]. Были разработаны критерии,

позволяющие оценить соответствие школы этим требованиям. Одним из условий значилось наличие в школе музея. К началу 2022-2023 учебного года в нашем образовательном учреждении музея не существовало, несмотря на то, что идея его создания просто витала в воздухе. Оставалось только определиться с направлением.

И тогда мы предложили директору создать музей, посвященный реставраторам. После проведенного мониторинга, показавшего, что такого музея в школах Петербурга не существует, наше предложение было одобрено и мы начали работу. Так, родился музей «Миссия – реставратор» ГБОУ средняя школа № 376 Московского района Санкт-Петербурга, торжественное открытие которого состоялось 21 декабря 2022 года. Несмотря на то, что паспортизация нашего музея только готовится, здесь уже было проведено несколько мероприятий, которые внесли свою лепту в персонифицированное обучение учащихся. Расскажем подробнее о двух из них и проанализируем, как их реализация способствует выполнению поставленной цели – персонификации обучения.

День реконструкции. Ежегодно в школе, которая в этом году отметила своё десятилетие, в последний день третьей четверти проводится День реконструкции. Он посвящен какому-то литературному произведению, связанному с определённой эпохой. Итак, 24 марта 2023 год День реконструкции был посвящён поэме А.С. Пушкина «Полтава», эпохе Петра I, и назывался: «Один день эпохи петровских преобразований».

Вся школа на протяжении длительного времени готовится к проведению Дня реконструкции. Учащиеся выполняют разные задания, разучивают танцы, заказывают костюмы, но, в первую очередь, изучают литературное произведение.

Одним из заданий, выданных каждому классу, было подготовить экспонат для «Кабинета редкостей», который мог бы заинтересовать Петра I и попасть в Кунсткамеру. Следуя современным тенденциям, важным требованием была запись аудиогuida к каждому экспонату. Дети подошли к выполнению этого

задания по-разному. Были экспонаты, подготовленные целым классом, например, книга «Блюда из картофеля», в которой каждая страничка оформлялась одним из третьеклассников с помощью педагога. Были экспонаты, сделанные руками детей с помощью родителей, например, калейдоскоп, бумажный парик, корзины с тюльпанами, апельсиновые деревья или книга «Юности честное зеркало» (фото 1).



Фото 1. Локация «Новые для России растения».

Не противоречило заданию и предоставление готовых экспонатов. Так, на выставку Кабинета редкостей в помещении нашего музея попали туалетный столик, коллекция курительных трубок, коньки, музыкальная шкатулка и другие предметы.

Часть экспонатов, которыми мы оформили уголок, посвященный военноморскому флоту России, предоставил Петербургский яхт-клуб. Это были флаги Российской империи с выходом к четырём морям, Андреевский и Кейзер-флаг¹. В центре нашей композиции была помещена непонятная конструкция, которая

оказалась украшением борта точной копии линейного парусника «Полтава», спущенного на воду 15 (26) июня 1712 года со стапеля Санкт-Петербургского адмиралтейства. Копия боевого 54-пушечного линейного корабля «Полтава» была воссоздана на исторической верфи и возглавила Военно-морской парад в

1. Название Кейзер-флаг произошло от немецкого Kaiser («император») и flagge («флаг»). Иными словами, это «императорский флаг». Он представлял собой соединение сухопутного узкого белого, так называемого «драгунского креста» и синего Андреевского на красном полотнище. Носовой флаг корабля. В настоящее время в России является принадлежностью исключительно военно-морских кораблей 1-го или 2-го ранга, поднимается на баке кораблей.

Петербурге в 2019 году. Фотографии воссозданной «Полтавы» впоследствии были подарены музеем «Миссия – реставратор» и стали его экспонатами.

Здесь же мы разместили сделанную руками ребят пушку, а рядом пушечное ядро. И это ядро оказалось единственным подлинным экспонатом петровской эпохи! Как мы узнали из рассказа аудиогuida, это ядро было найдено одним восьмиклассником на рыбалке в районе Мги. Сотрудники Военно-исторического музея артиллерии, инженерных войск и войск связи предварительно подтвердили вероятность принадлежности данного предмета петровской эпохе (фото 2).



Фото 2. Локация «Военно-морской флот России».

Сценарий проведения Дня реконструкции был составлен так, что наш Кабинет редкостей посетили только учащиеся средней школы (фото 3), а учащиеся начальных классов не смогли его посетить именно в этот день. Тогда нами было принято решение познакомить их с экспонатами сразу после весенних каникул. И так, как яхт-клуб смог оставить свои предметы всего только ещё на неделю, нам пришлось провести 34 занятия-экскурсии в 17 классах (делили класс пополам) начальной школы за 5 дней. На этих занятиях мы с учениками повторяли правила поведения в музее, знакомились с новыми для них бытовыми предметами (фото 4, 5), объясняли их происхождение, узнавали некоторые факты об эпохе Петра I, а также историю появления некоторых экспонатов с помощью аудиогuida, учились пользоваться QR-кодами для получения нужной информации.



Фото 3. Учащиеся средней школы в «Кабинете редкостей» 24 марта 2023 года.



Фото 4. Локация «Быт».



Фото 5. Занятие-экскурсия в начальной школе.

После занятия в качестве рефлексии была проведена мини викторина, состоящая из 10 вопросов, ответы на которые прозвучали в ходе экскурсии.

Таким образом, такое образовательное событие как День реконструкции полностью соответствует парадигме персонифицированного образования (обучения), так как в результате его проведения наряду с познавательной деятельностью, присутствует и воспитательный, и развивающий аспекты. Учитывая, что во многих педагогических исследованиях персонализация раскрывается как «принцип построения образовательного процесса, ориентированного на интересы и потребности учащихся» [2], можно говорить о том, что День реконструкции является мощным источником не только познавательной деятельности, но и её эмоционального восприятия. И, если рассматривать персонификацию «как принцип построения образовательного процесса, ориентированного на раскрытие возможностей учащихся» [2], то сама подготовка и проведение мероприятий, включенных в День реконструкции, наиболее полно способны раскрыть эти возможности.

Командный проект. Подготовка проекта «От идеи – до реализации: музей «Миссия – реставратор»» и его участие в Межрегиональном фестивале социальных проектов «Миссия – сохранить», проводимом КГИОП в феврале-апреле 2023 года. Команда учащихся состояла из 5 человек, каждый из которых выполнил свою часть проекта.

Целью проекта по созданию музея образовательного учреждения такой направленности стала возможность ознакомления учащихся с уникальными материалами, связанными с реставраторами и их деятельностью. Этому способствовали следующие факторы. В Петербурге – городе-музее профессия реставратора является крайне востребованной. Однако, не все подростки способны оценить её значимость. Музей, посвященный Ленинградской школе реставраторов и их деятельности в Ленинграде-Петербурге, позволяет показать деятельность реставрационных лабораторий при помощи конкретных экспонатов, создать условия для духовно-нравственного роста школьников, решить ряд образовательных задач, а также ближе познакомить обучающихся с профессией реставратора, показав на конкретных примерах результаты их деятельности. Суть проекта – организация музейного пространства для осуществления образовательной деятельности.

В школе действует персонифицированный подход к обучению. Для реализации подготовки по направлению «архитектура» не было отведено специально организованного пространства, а направление «реставрация» вообще отсутствовало. Таким образом, возникла тема ИОП «Дизайн-проект архитектурной мастерской в здании школы», который стал отправной точкой для разработки концепции будущего музея ОУ и нашего социального проекта.

Музей «Миссия – реставратор» это – образовательная среда для обучающихся начальной, средней и старшей школы и их родителей, а также учащихся художественных школ и колледжей, где магистральными направлениями являются творчество и профориентация. Можно обозначить некоторые ожидаемые результаты:

Гармонизация развития личности детей и подростков, путём их приобщения к предметам (шедеврам) культурно-исторического наследия.

Расширение возможностей персонифицированного подхода в обучении, решение определённых образовательных и профориентационных задач, предпрофессиональная подготовка и получение предпрофессиональных компетенций по профессиям: реставратор, экскурсовод, музеевед, дизайнер и др.

Создание условий для развития творческих способностей и кругозора всех обучающихся, особенно открытых к сотрудничеству или входящих в актив музея.

Условия для патриотической работы, формирования гражданской позиции, навыков работы в команде, профилактики вандализма.

Создание музея в ОУ повышает рейтинг школы, приближает к реализации Указа Президента РФ от 21 июля 2020 г. № 474 «О национальных целях развития РФ на период до 2030 года».

К публичной защите проекта мы подготовили ученика третьего класса, который его блестяще защитил. (Этот ученик уже провёл несколько мини экскурсий в музее (фото 6)). При подведении итогов, наш проект стал призером Фестиваля и получил второе место среди проектов, представленных командами Петербурга. Команда школы получила Благодарственное письмо от Правительства Санкт-Петербурга, подписанное Председателем КГИОП Сергеем Макаровым (фото 7). Кстати, одна из участниц проекта поступила на первый курс Архитектурного факультета Санкт-Петербургского государственного архитектурно-строительного университета (СПб ГАСУ), что является одним из подтверждений успешной реализации персонифицированного обучения, осуществляемого в нашей школе и правильно выстроенным образовательным и профориентационным маршрутом: выбор профессии дизайнера архитектурной среды – выполнение индивидуального образовательного проекта (выбор соответствующей темы) – участие в командном социальном проекте (наследие СПб) – поступление в ГАСУ.

Осознавая значение школьного музея и его роль в образовательной среде, можно сказать, что музей «Миссия – реставратор» базируется «на основных положениях гуманистической парадигмы и лично-ориентированного образования», когда «персонифицированное обучение рассматривает ребенка как субъекта познавательной деятельности. При этом, в отличие от индивидуализированного обучения, школьник участвует в определении целей, содержания образования, способов его освоения и оценке полученных результатов. Меняется и роль учителя, который в этой системе выступает в качестве консультанта, помощника, со-творца» [3]. Именно в этом качестве мы и выступили как руководители данного проекта.

Важно отметить, что создание первого в Санкт-Петербурге (возможно и в России) музея, посвященного деятельности реставраторов – это реализация мечты создателей Ленинградской школы реставраторов. Нам стало известно, что настоящее время музей реставрации организуется и в КГИОПе Санкт-Петербурга.



Фото 6. В День реконструкции.



Фото 7. От Правительства СПб.

СПИСОК ЛИТЕРАТУРЫ:

1. Проект «Школа Министерства просвещения России» коснется каждой школы <https://dzen.ru/a/YfjTN5KweXPMx5rZ>;
2. Лопанова Е.В., Савина Н.В. Соотношение понятий персонализация, персонификация и кастомизация образования // Проблемы современного педагогического образования. – 2021. – № 72 (4). – С. 181-184;
3. Аксенова А.Ю., Примчук Н.В. Принципы персонификации образовательного процесса в постнеклассической дидактике (антрополого-аксиологический подход). // Человек и образование. – 2022. – № 1. – С. 177-186.

Yakutina I.B., Yakutina P.A.

Yakutina I.B.

Secondary school No. 376 of Moskovsky district
(Saint Petersburg, Russia)

Yakutina P.A.

Secondary school No. 376 of Moskovsky district
(Saint Petersburg, Russia)

ROLE OF SCHOOL MUSEUM IN PERSONALIZED LEARNING

***Abstract:** the article is devoted to one of the important aspects of school education – the museum of an educational institution. By analyzing two events: the educational event – the Day of Reconstruction "One Day of Peter the Great Transformations" and participation in the Interregional festival-competition "Mission – to save" – it tells about the experience of museum work over the past academic year. The temporary exhibition "Cabinet of Curiosities", which allows modern schoolchildren to immerse themselves in the Peter the Great era, is described in detail.*

***Keywords:** experience, school, society, role, museum, restoration, reconstruction, Peter the Great era, festival, team.*

УДК 32

Оразметова А.

студентка кафедры мировой экономики

Туркменский государственный институт экономики и управления

(г. Ашхабад, Туркменистан)

МЕЖДУНАРОДНЫЕ ОТНОШЕНИЯ В КОНТЕКСТЕ ГЛОБАЛЬНЫХ ПРОЦЕССОВ

Аннотация: в статье рассматривается о необходимости выработки новых подходов государств и гражданского общества к международным отношениям. Отмечена важная роль в решении этой задачи Организации Объединенных Наций, имеющей потенциал глобального управления и принятия Советом Безопасности решений, обязательных для исполнения государствами членами.

Ключевые слова: международные отношения, глобальные процессы, новые форматы международного сотрудничества.

В ходе развития международных отношений появились международные союзы и организации, заявили о себе в качестве самостоятельных участников крупные города, политические и общественные движения, неправительственные объединения. Дипломатия вождей и королей сменилась дипломатией государств и народов, дополнилась общественной или публичной дипломатией, занимающей в наши дни далеко не последнее место на мировой арене. В виде отдельных направлений сформировались международные отношения в экономической и топливно-энергетической сферах. Благодаря развитию средств транспорта и коммуникаций небывало расширились международные контакты всех уровней.

Разделительная черта между внутренней и внешней политикой становится все более прозрачной по мере того, как глобальные процессы, общие

тенденции мирового развития начинают в возрастающей степени определять внутривополитическое развитие отдельных стран, городов и регионов.

Исследуя взаимосвязи внутривополитических и международных проблем в контексте мировой политики, нельзя не увидеть, что мировой порядок, построенный на взаимодействии государств и балансе их сил, втесняется новыми международными отношениями, включающими в себя неправительственную сферу, города и местные власти, других участников, все более настойчиво заявляющих о себе на мировой арене и заметно меняющих среду международного общения.

Хотя государства по-прежнему остаются основными действующими лицами и исполнителями сложного спектакля мировой дипломатии, они уже не единственные участники международных отношений и поэтому, занимаясь изучением межгосударственного взаимодействия и официальной дипломатии как его инструмента, необходимо в то же время все больше обращаться к анализу влияния негосударственных участников, играющих возрастающую роль в международных делах и выступающих со своими часто весьма эффективными вариантами дипломатии — народной, муниципальной, которая, как утверждается, более близка к народу и потому более представительна, дипломатии городов, дипломатии глобального гражданского общества, дипломатии ТНК и др.

Как бы то ни было, становится ясной необходимость выработки новых подходов государств и гражданского общества к международным отношениям в быстро и опасно меняющемся мире, в котором должны быть исключены осужденные 70 лет назад Нюрнбергским международным трибуналом агрессия и преступления против человечества и положен предел авантюрам и претензиям на мировое господство. Большую роль в решении этой задачи призвана сыграть Организация Объединенных Наций, имеющая потенциал глобального управления и принятия Советом Безопасности решений, обязательных для исполнения государствами членами.

СПИСОК ЛИТЕРАТУРЫ:

1. Ильин И.В. Теоретико-методологические основы глобалистики. М., 2009. История дипломатии / Сост. А. Лактионов. М., 2001;
2. Кортунов С.В. Крушение Вестфальской системы и новый мировой порядок // Золотой Лев. 2006. № 125—126;
3. Международные отношения: Теории, конфликты, движения, организации / Под ред. Проф. П.А. Цыганкова. 2е изд., перераб. И доп. М., 2009. 62;
4. Цыганков П.А. Раймон Арон о политической науке и социологии международных отношений // Власть и демократия. Зарубежные ученые о политической науке. М., 1992.

Orazmetova A.

Turkmen State Institute of Economics and Management
(Ashgabat, Turkmenistan)

INTERNATIONAL RELATIONS IN CONTEXT OF GLOBAL PROCESSES

***Abstract:** the article discusses the need to develop new approaches of states and civil society to international relations. The important role in solving this task of the United Nations, which has the potential for global governance and the adoption of decisions by the Security Council that are binding on member states, was noted.*

***Keywords:** international relations, global processes, formats of international cooperation.*

УДК 32 Паламар В.Н., Ахметшина Ю.В.

Паламар В.Н.

магистрант Высшей школы педагогики и истории.

Тихоокеанский государственный университет

(г. Хабаровск, Россия)

Ахметшина Ю.В.

доцент с ученой степенью,

кандидат наук и ученым званием доцент,

высшая школа лингводидактики

Тихоокеанский государственный университет

(г. Хабаровск, Россия)

РЕАКЦИЯ СТРАН АТР НА УСИЛЕНИЕ ЯПОНИИ

Аннотация: в данной статье рассматривается реакция стран Азиатско-Тихоокеанского региона на принятие Японией новой стратегии национальной безопасности. Также были сделаны выводы о дальнейших планах страны Восходящего Солнца в регионе.

Ключевые слова: КНР, стратегия национальной безопасности, КНДР, Япония, Россия.

С начала XX века Япония была сильно привязана к Юго-Восточной Азии, но их отношения никогда не были гладкими. Из-за коллективной памяти региона о вторжении Японии во время Второй мировой войны и ее корыстной экономической политики в отношении региона в послевоенное время, государства Юго-Восточной Азии оставались скептиками в отношении стратегических намерений Японии, несмотря на значительную экономическую помощь в качестве послевоенных репараций.

Это хорошо видно на примере массовых протестов против визитов премьер-министра Танаки в Юго-Восточную Азию в 1974 году, особенно в

Индонезии и на Филиппинах, и явно повредило послевоенной дипломатической стратегии Японии по сохранению "своей позиции азиатской страны". Чтобы преодолеть негативное восприятие Юго-Восточной Азии, 18 августа 1977 года премьер-министр Такэо Фукуда выступил на Филиппинах с исторической речью, которая стала так называемой "Доктриной Фукуды". В этой доктрине Япония обещала (1) не становиться военной державой, представляющей угрозу для региона, (2) развивать отношения "от сердца к сердцу" со странами Юго-Восточной Азии, и (3) способствовать сотрудничеству с АСЕАН и странами Индокитая.

Значение этой доктрины заключалось в обновлении дипломатических обязательств Японии перед государствами Юго-Восточной Азии, которые подчеркивали равноправное партнерство, несмотря на различия в их силе. Это стало возможным отчасти потому, что Япония больше не представляла значительной военной угрозы для региона, поскольку была ограничена конституционно, юридически, политически и социально, несмотря на свой растущий экономический статус. Государства Юго-Восточной Азии, в основном члены АСЕАН, приветствовали такой дипломатический подход, поскольку смогли извлечь выгоду из растущей экономической помощи Японии и дипломатического уважения на переговорах о торговле и помощи развитию. С тех пор Япония поддерживает социально-экономическое и политическое развитие стран Юго-Восточной Азии, не представляя собой политической и военной угрозы.

Конечно, к концу эпохи холодной войны некоторые государства Юго-Восточной Азии, такие как Сингапур, подняли стратегический вопрос о потенциальной роли Японии в сфере безопасности в Азиатско-Тихоокеанском регионе. Однако Япония постоянно заверяла их, что не станет военной державой и не воспользуется вакуумом силы в регионе после окончания холодной войны. В то же время она постоянно способствовала экономическому развитию региона, в том числе политически стабилизировала государства Индо-Китая. С начала 2000-х годов экономическая мощь Японии относительно

снизилась по сравнению с Китаем, однако она все еще сохраняет свое экономическое присутствие в виде прямых иностранных инвестиций, даже в таких в целом прокитайских государствах, как Камбоджа и Лаос. Кроме того, Япония поддерживает усилия АСЕАН по институциональному строительству с 1990-х годов.

Поскольку АСЕАН опасалась дипломатической маргинализации в результате инициатив региональных великих держав по созданию новых региональных многосторонних институтов в эпоху после холодной войны, таких как Азиатско-Тихоокеанское экономическое сотрудничество (АТЭС), Япония заверила государства Юго-Восточной Азии, что АСЕАН остается наиболее важным региональным институтом. Более того, она оказала дипломатическую поддержку инициативам АСЕАН по институциональному строительству, таким как создание Регионального форума АСЕАН в 1994 году, АСЕАН-плюс-три (АПТ) в 1997 году, Восточноазиатский саммит (ВАС) в 2005 году и Встреча министров обороны АСЕАН плюс (ADMMPlus) в 2010 году.

Эти хорошие отношения привели к тому, что элита Юго-Восточной Азии положительно относится к Японии. Согласно опросу, проведенному Институтом Юсофа Исхака ISEAS в 2019, 2020 и 2021 годах, Япония является одним из наиболее надежных стратегических партнеров и альтернативным игроком в контексте стратегической конкуренции между США и Китаем. Конечно, эти общие представления элиты не всегда отражают политику отдельных государств Юго-Восточной Азии и АСЕАН. Однако это стало дипломатическим активом Японии, чтобы заручиться общей поддержкой Юго-Восточной Азии, особенно когда она берет на себя инициативу играть более активную роль в регионе и за его пределами.

Термин "свободный и открытый Индо-Тихоокеанский регион" был придуман не президентом США Дональдом Трампом, а берет свое начало из речи премьер-министра Японии Синдзо Абэ. В 2007 году, во время своего первого президентского срока, Абэ выступил перед Индийским конгрессом с речью под названием "Слияние двух морей". В ней он изложил свое видение

более тесной политической и экономической связи между Тихим и Индийским океанами. Это видение основывалось на интенсивном сотрудничестве между демократическими государствами региона, который должен был стать центром сети, охватывающей весь Индийский и Тихий океаны, и создать условия для "свободного потока людей, товаров, капитала и знаний", что гарантировало бы "свободу и процветание".

По мнению Абэ, безопасность судоходных путей имеет в этом отношении центральное стратегическое значение. В концепции связности Абэ также делает акцент на "универсальных" нормах, которые призваны тесно связать демократические страны региона в политическом и экономическом плане, и регулировать поведение недемократических государств, прежде всего Китая.

В концепции связности Абэ делает акцент на "универсальных" нормах, которые тесно связывают демократические страны Индо-Тихоокеанского региона.

В этом контексте в 2007 году Абэ также предложил создать "четверку", состоящую из Японии, Австралии, Индии и США. Однако первый президентский срок Абэ продлился всего один год, поэтому соответствующие концепции были воплощены в жизнь только во время его второго президентского срока, начавшегося в 2012 году.

В начале своего второго срока на посту премьер-министра Японии Абэ опубликовал в конце 2012 года эссе под названием "Демократический бриллиант безопасности Азии", в котором он вновь обратился к прежним идеям. В ответ на "агрессивное поведение" Китая в Азии он предложил создать демократическую коалицию в составе Японии, США, Индии и Австралии для совместной защиты глобальных общественных благ, в первую очередь свободы судоходства. Эта идея была вновь выдвинута Абэ в широко известной речи в Найроби в 2016 году, в которой он говорил о "союзе двух свободных и открытых океанов и двух континентов". Впоследствии она получила название "Стратегия FOIP".

С тех пор "Стратегия FOIP" вошла в официальный дискурс и стратегические документы Японии. Союз с Соединенными Штатами по-прежнему рассматривается как гарантия безопасности Японии. Министерство иностранных дел Японии суммирует основные принципы FOIP в трех ключевых областях: Во-первых, поддержание порядка, основанного на правилах, в основе которого лежат принципы свободной торговли и свободы судоходства, во-вторых, обеспечение экономического процветания путем расширения физической связи через развитие инфраструктуры, расширения связи между людьми через расширение программ обмена и институциональной связи через гармонизацию глобальных стандартов и правил, и в-третьих, поддержание мира и безопасности путем расширения сотрудничества в области безопасности с США, Индией, Австралией и другими партнерами.

Вышеупомянутые основные направления FOIP остаются неизменными с 2016 года, включая цель сохранения свободы судоходства и порядка, основанного на правилах, для всего Индо-Тихоокеанского региона. Соответственно, Абэ назвал воды Индо-Тихоокеанского региона "общественным достоянием", которое должно быть защищено путем соблюдения международного права, а именно Конвенции ООН по морскому праву (UNCLOS). Не называя Китай в качестве противника, эти акценты и риторика иллюстрируют цель сдерживания Пекина. С географической точки зрения Токио понимает под "Индо-Тихоокеанским регионом" всю территорию от восточного побережья Африки до американского побережья Тихого океана.

Несмотря на некоторые неизменности, с 2016 года "Стратегия FOIP" претерпела некоторые изменения. Прежде всего, в сентябре 2018 года она была переименована в "FOIP Vision". С тех пор японские дипломаты, как и премьер-министр Абэ, говорят уже не о "стратегии", а о "видении". Помимо переименования, ориентация на Китай изменилась и по содержанию: если до 2018 года Токио использовал FOIP в основном как стратегию сдерживания Китая, особенно в отношении БРИ Пекина, то с 2018 года риторика изменилась.

В своей речи перед японским парламентом Абэ косвенно намекнул на возможность сосуществования и взаимодополнения его концепции FOIP и китайского BRI, а также высказал идею тесного сотрудничества с Китаем в области развития инфраструктуры в Азии в будущем. Однако пока о реализации таких проектов ничего публично не объявлено.

На уровне политики безопасности и обороны Япония сосредоточилась на укреплении военного союза с Соединенными Штатами и возрождении "четверки". Кроме того, были расширены двусторонние диалоги по вопросам безопасности и оборонной политики, например, в октябре 2018 года Индия и Япония начали регулярные диалоги в формате "2+2" (между министрами иностранных дел и обороны соответствующих стран). В этом контексте в 2018 году начались переговоры по Соглашению о приобретении и перекрестном обслуживании (ACSA), которое призвано облегчить взаимное использование военных баз для целей материально-технического обеспечения (продовольствие, боеприпасы и топливо), а также проведения совместных маневров с возможностью подключения третьих стран, таких как США.

В последние годы военно-морские силы и береговая охрана Японии, Индии, Австралии и США провели ряд совместных маневров и учений в Южно-Китайском море. Военно-морские учения проводились и с некоторыми государствами АСЕАН, например с Вьетнамом. Японские военные корабли заходили в порты Индии, Шри-Ланки, Сингапура, Индонезии и Филиппин. Обучение партнеров оборонной политике также является частью инициатив Японии в области политики безопасности в контексте FOIP, например, страна передала в дар Шри-Ланке, Вьетнаму и Филиппинам патрульные катера береговой охраны. На дипломатическом уровне преобладает двустороннее сотрудничество с Индией, США, Австралией и другими партнерами, хотя есть и небольшие многосторонние инициативы, например, поддержка Токио встречи лидеров тихоокеанских островов (PALM).

Обострение соперничества между США и Китаем стало одним из важнейших факторов, определяющих стратегическую динамику в Индо-

Тихоокеанском регионе. Нарастая экономический и военный потенциал, Китай расширяет свое социально-экономическое влияние, в частности, благодаря инициативе "Пояс и путь" (ППД), а также военно-морскому присутствию в Тихом и Индийском океанах. В ответ на это Соединенные Штаты приняли стратегию "Свободного и открытого Индо-Тихоокеанского региона" (FOIP), чтобы противостоять китайскому влиянию с помощью многосторонних механизмов, а именно консультативной группы (Quad) Австралия-Индия-Япония-США и трехстороннего партнерства по безопасности Австралия-Китай-США (AUKUS).

В свете углубления экономической взаимозависимости немедленное возникновение стратегического разделения по типу холодной войны маловероятно, однако нельзя сбрасывать со счетов возможность того, что постепенное разъединение в конечном итоге приведет к разделению региона между Китаем и Соединенными Штатами в долгосрочной перспективе. Юго-Восточная Азия не является исключением. Расположенный в центре Индо-Тихоокеанского региона, обладающий огромными природными ресурсами и жизненно важными морскими коммуникациями (МКС), этот субрегион давно привлекает внимание великих держав.

Кроме того, Ассоциация государств Юго-Восточной Азии (АСЕАН) представляет собой эпицентр азиатской региональной институциональной архитектуры, которая является источником дипломатической легитимности, и Китай, и Соединенные Штаты сейчас соперничают за поддержку АСЕАН их стратегического видения. Хотя государства Юго-Восточной Азии пытаются обеспечить региональную автономию и играют ключевую роль в развитии азиатского регионализма под знаменем "центральности АСЕАН", стратегическая конкуренция великих держав еще больше затрудняет для АСЕАН сохранение единого фронта. Другими словами, регион будет медленно разделяться в результате конкуренции великих держав.

Хотя государства Юго-Восточной Азии пытаются обеспечить региональную автономию и играют ключевую роль в развитии азиатского

регионализма под лозунгом "центральности АСЕАН", стратегическая конкуренция великих держав затрудняет для АСЕАН сохранение единого фронта. Другими словами, регион будет постепенно разделяться в результате конкуренции великих держав.

В этом контексте Япония занимает уникальное положение. Очевидно, что Япония является сильным союзником Соединенных Штатов по договору и глубоко вовлечена в региональную и глобальную стратегию США. Более того, японское правительство открыто заявило, что его главным стратегическим приоритетом является постоянное укрепление американо-японского альянса как основного элемента дипломатической стратегии Японии. Однако это не означает, что у Японии мало возможностей для определения своей дипломатической, экономической политики и политики безопасности. Япония взаимодействует с Юго-Восточной Азией с начала XX века, а в 1977 году для преодоления наследия Второй мировой войны была разработана так называемая "доктрина Фукуды", в которой подчеркивалась важность "равноправного партнерства" с АСЕАН.

С тех пор Япония способствовала социально-экономическому развитию региона, увеличила военный потенциал государств региона и внесла вклад в обеспечение государственного суверенитета и региональной автономии в Юго-Восточной Азии. Возникают определенные вопросы: может ли Япония смягчить стратегические последствия обострения соперничества между Соединенными Штатами и Китаем в области великих держав?

Какую стратегическую роль может играть Япония в Юго-Восточной Азии? В этой главе я утверждаю, что, поддерживая взаимодействие с Китаем, Япония может сыграть в Юго-Восточной Азии роль связующего звена между США и Китаем. Это может предотвратить неизбежный выбор Юго-Восточной Азии и её раскол, в результате соперничества между США и Китаем, по крайней мере, на данный момент. Это согласуется с собственным видением Японии в рамках FOIP и предпочтением Юго-Восточной Азии поддерживать "равно удаленность" с региональными великими державами.

Однако рост напряженности в отношениях между Японией и Китаем означает, что стратегический подход Японии все больше смещается в сторону Соединенных Штатов. Более того, в будущем стратегический вариант взаимодействия, скорее всего, исчезнет, если Япония и АСЕАН не будут сотрудничать в создании "четверки плюс", координации политики в таких областях, как развитие инфраструктуры, и альтернативного подхода к реализации повестки дня в области прав человека.

Тем не менее, несмотря на энтузиазм Японии, некоторые страны-члены АСЕАН скептически отнеслись к ее стратегическому видению по трём основным причинам. Во-первых, японское видение FOIP изначально не включало в себя роль АСЕАН в Индо-Тихоокеанском регионе. Подчеркивая важность стратегического сотрудничества с членами "четверки", Япония не указывала свое отношение к АСЕАН в концепции FOIP до 2018 года, когда некоторые страны-члены АСЕАН выразили обеспокоенность по этому поводу. С тех пор Япония подчеркивала важность АСЕАН, однако скептицизм АСЕАН сохранялся. Во-вторых, некоторые страны-члены АСЕАН были обеспокоены реакцией Китая, если они официально поддержат японское видение FOIP. Действительно, Китай не принял термин "Индо-Тихоокеанский регион" как новую географическую концепцию и долгое время избегал его использования.

Если не продумать всё до мелочей, то институциональное принятие японского FOIP означало бы, что АСЕАН позиционирует себя против Китая, поэтому АСЕАН избегала прямого одобрения этого видения. В-третьих, АСЕАН не была уверена в том, что концепция Индо-Тихоокеанского региона получит распространение в будущем. Учитывая стратегический риск, которому АСЕАН могла подвергнуться, поддержав концепцию, АСЕАН заняла выжидательную позицию. Это была оптимальная позиция для АСЕАН, поскольку организация работает в рамках консенсусного процесса принятия решений, а жесткого консенсуса по созданию собственной индо-тихоокеанской перспективы не было.

Тем не менее, в июне 2019 года АСЕАН приняла "Перспективы развития Индо-Тихоокеанского региона АСЕАН" (АОИР). Это связано в первую очередь с тем, что нарратив "Индо-Тихоокеанского региона" стал быстро применяться крупными державами региона, включая США, Австралию, Индию и Японию, а европейские государства проявляют все больший интерес к взаимодействию с регионом. Поскольку их индо-тихоокеанские стратегии содержат скрытые или явные антикитайские элементы, нейтральный подход АСЕАН, скорее всего, будет проигнорирован. Поэтому АСЕАН создала АОИР, в которой подчеркивались "диалог и сотрудничество вместо соперничества" и важность "центрального положения АСЕАН" в регионе.

Это поможет АСЕАН утвердить свою региональную автономию, сосредоточившись на собственном видении Индо-Тихоокеанского региона без опоры на региональное видение этих крупных держав. Тем не менее, в ряде моментов АОИР и японская FOIP совпадают. АОИР предусматривает множество общих принципов, включая центральное положение АСЕАН, открытость, прозрачность, инклюзивность, основанные на правилах рамки, надлежащее управление и уважение международного права, а также выделяет четыре области сотрудничества, а именно: морское сотрудничество, связь, Цели устойчивого развития ООН (ЦУР), экономические и другие возможные области сотрудничества. Более того, АСЕАН выразила готовность работать с другими региональными структурами сотрудничества в Индо-Тихоокеанском регионе. Поскольку Япония уже давно отстаивает те же принципы, что и АОИР, и поскольку Япония уже участвует в функциональном сотрудничестве со странами-членами АСЕАН, между АОИР и FOIP уже существует определенный синергетический эффект.

Действительно, в ноябре 2020 года Япония и АСЕАН опубликовали совместное заявление о сотрудничестве в рамках АОИР, в котором указали четыре области сотрудничества АОИР, в которых Япония и АСЕАН уже участвовали, такие как противодействие незаконному, несообщаемому и нерегулируемому (ННН) промыслу, развитие качественной инфраструктуры,

создание Центра АСЕАН по чрезвычайным ситуациям и возникающим заболеваниям (АСРНД) и принятие Плана действий АСЕАН и Японии по обеспечению экономической устойчивости на 2020 год.

Вполне вероятно, что эти функциональные области сотрудничества будут расширяться и в будущем, поскольку Япония и АСЕАН уже давно развивают свои партнерские отношения посредством такого сотрудничества. Кроме того, АСЕАН относительно спокойно относится к стратегическому подходу Японии, которая, в отличие от Соединенных Штатов, не полностью противостоит Китаю. Тем не менее, расхождения существуют по трем направлениям.

Во-первых, Япония и АСЕАН все еще неоднозначно относятся к "Центральному региону АСЕАН", несмотря на то, что они неоднократно подчеркивали и уважали этот принцип. Хотя Япония поддерживает быструю институционализацию Четверки, особенно при администрации Байдена с 2021 года, ей еще предстоит прояснить, как Япония представляет себе разделение труда между Четверкой и АСЕАН при центральном положении АСЕАН, а также какую роль, по мнению Японии, АСЕАН должна играть в Индо-Тихоокеанском регионе.

С другой стороны, АСЕАН также неоднозначно оценивает свою главную роль в Индо-Тихоокеанском регионе, она лишь заявляет о своих дипломатических надеждах на функциональное сотрудничество и смягчение стратегического соперничества между США и Китаем. Следовательно, они оба не в состоянии сформулировать новую стратегическую роль АСЕАН. Во-вторых, их использование понятия "инклюзивность" отличается друг от друга. Япония заявляет, что не исключает ни одно государство, разделяющее то же видение Индо-Тихоокеанского региона.

Однако из этого следует, что Япония не будет включать в свои ряды тех, у кого другое видение, а значит, ее инклюзивность условна. Со своей стороны, АСЕАН подчеркивает важность диалога, который сглаживает разногласия между участниками, и поэтому ее инклюзивность является безусловной. В

качестве примера можно привести Региональное всеобъемлющее экономическое партнерство (РВЭП). АСЕАН выступила с инициативой создания РВЭП, предложив региональным государствам, включая Китай и Японию, сформулировать региональную зону свободной торговли в Восточной Азии, несмотря на расхождения в экономических принципах и взглядах. В этом контексте индо-тихоокеанское видение Японии может привести к стратегическому расколу в регионе в противовес дипломатическому подходу АСЕАН.

В худшем случае АСЕАН в будущем будет противостоять японскому видению Индо-Тихоокеанского региона. В-третьих, стратегический подход Японии к Китаю начал меняться после того, как ВОЗ объявила COVID-19 пандемией в марте 2020 года. Конечно, Япония все еще относительно открыта для взаимодействия с Китаем, о чем свидетельствует попытка администрации Абэ провести встречу на высшем уровне с председателем КНР Си Цзиньпином в апреле 2020 года. Даже после внезапной отставки Абэ в сентябре 2020 года его преемник Суга стремился к взаимодействию с Китаем.

Кисида также продемонстрировал важность развития конструктивных и стабильных отношений. Однако в свете постоянной напористости Китая и тесных отношений Японии с США, чья китайская политика становится все более конфронтационной, Япония начала разделять бескомпромиссный подход США к Китаю. Такой подход не всегда совместим с попытками АСЕАН сохранять нейтралитет.

Таким образом, последняя тенденция показывает, что Япония занимает более жесткую позицию по отношению к Китаю, и сравнительное преимущество Японии по отношению к АСЕАН в укреплении функционального сотрудничества без политизации может со временем уменьшиться. Тем не менее, это не означает, что Япония обречена на конфронтацию с Китаем и раскол АСЕАН. На самом деле, еще есть возможность, хотя и сокращающаяся, смягчить влияние стратегического соперничества в Юго-Восточной Азии.

В настоящее время Индо-Тихоокеанский регион стал фоном для соперничества великих держав. Это также влияет на стабильность Юго-Восточной Азии как географического центра и потенциально может привести к расколу региона. Однако вместе с АСЕАН Япония может сыграть свою роль в смягчении этой напряженности тремя способами.

Преыдущие десятилетия Япония делала ставку именно на экономическую мощь, а не военную. Однако постоянная нестабильность в Азиатско-Тихоокеанском регионе: на Корейском полуострове, а также риск обострения ситуации вокруг Тайваня, вынудило администрацию Токио взяться за наращивание военной мощи.

В середине декабря 2022 года Япония приняла новую Стратегию национальной безопасности (National Security Strategy). Стоит отметить, что принятие данной стратегии выступило крайне важным шагом для страны восходящего солнца, поскольку государство отказывалось от политики, ориентированной на самооборону, которой оно придерживалось на протяжении долгих лет после окончания Второй мировой войны. Принятие новой стратегии стало важным шагом на пути отказа Японии от политики, ориентированной на самооборону, которой она придерживалась на протяжении долгих лет после окончания Второй мировой войны.

Премьер-министр Фумио Кисида (Fumio Kishida) после утверждения стратегии на пресс-конференции заявил, что страна вступила в «поворотный момент» своей истории, который потребовал её обновления. Главную причину изменений он видит в том, что в окружающих Японию странах и регионах происходят серьезные изменения и односторонние попытки силой изменить статус-кво. Поэтому правительство для ответа на эти вызовы намерено использовать более широкий набор военных и дипломатических мер.

Ключевым элементом новой стратегии является создание возможности для нанесения контрудара. Администрация Токио поставила своей целью в течение 10 лет создать оборону, позволяющую «отразить и победить агрессию на более ранней стадии и на значительном расстоянии». А для этого, Японии

понадобится новое оружие, способное поражать цели на большом расстоянии: потому, было принято решение увеличить дальность действия собственных ракет Type 12 и закупить американские крылатые ракеты «Томагавк» с дальностью полета около 1600 километров. Правительство Японии решило выделить 51 миллиард долларов на закупку нового вооружения.

Реакция на данные обстоятельства не заставила себя долго ждать. Принятие Японией новой стратегии нац. безопасности вызвало серьезную обеспокоенность у стран-соседей, находящихся в Азиатско-Тихоокеанском регионе.

КНР остро отреагировала на принятие новой стратегии, назвав ее подтверждением отхода страны от послевоенного принципа самообороны и мирного развития. При этом резкой критике подверглись формулировки об угрозе с его стороны и планы Японии вооружиться ракетами атакующего класса, позволяющими ей поражать цели в Китае.

Посольство КНР в Токио предупредило власти страны восходящего солнца о необходимости помнить уроки истории и не спекулировать на использовании термина «китайская угроза» для оправдания своей военной экспансии.

При этом Китаем было подчеркнуто, что новая стратегия окажет влияние на отношения между странами, поскольку она ориентирована на США и НАТО, и сдвигает двусторонние отношения в сторону конфронтации, создавая сложности для урегулирования конфликтов. В качестве конкретного ответа после принятия стратегии, Поднебесная сразу направила на учения в западную часть Тихого океана свою самую крупную эскадру во главе с авианосцем «Ляонин» в сопровождении рекордного числа боевых кораблей. В ходе учений, корабли провели боевые стрельбы и пуски ракет, отработали взаимодействие и совместные операции по «обеспечению национального суверенитета, территориальной целостности и интересов государства».

Однако, в отличие от негативной реакции материкового Китая, Тайвань наоборот, поприветствовал укрепление оборонного потенциала Японии.

«[Япония] демонстрирует решимость поддерживать мир и стабильность в регионе, значительно укрепляя свой оборонный потенциал», — сказала Цай Инвэнь на встрече в Тайбэе с главой фракции правящей в Японии Либерально-демократической партии Хиросигэ Сэко.

Сэко также отметил, что новая стратегия нацбезопасности будет служить «явным и сильным сдерживанием для того, кто попытается изменить статус-кво в регионе силой».

Ранее стало известно, что Япония планирует развернуть на отдаленном острове Йонагуни, который расположен вблизи Тайваня, ракетное подразделение Сил самообороны страны и зенитно-ракетный комплекс. Министерство обороны Японии в связи с этим включило в бюджетную заявку на 2023 год расходы на покупку земли на острове под эти нужды.

Также остро, на принятие новой стратегии нац. безопасности, отреагировала и КНДР. «Стремление правительства [Фумио] Кисиды превратить Японию в военную державу с наступательными возможностями посредством стратегии нац. безопасности, стратегии национальной обороны и плана развития оборонного потенциала вызывает большую обеспокоенность в странах региона, включая нашу». «Возможность контрудара, о которой говорят в Японии, не имеет никакого отношения к законному праву суверенных государств на самозащиту и является обоснованием для превентивного удара по территории другого государства», - считает дипломат в МИД КНДР.

По его словам, новый курс Токио ведет к изменению обстановки в регионе в сфере безопасности. «Утверждение Японией нового агрессивного курса изменило ситуацию в сфере безопасности в Восточной Азии. Ремилитаризация Японии представляет собой грубое нарушение Устава ООН, серьезный вызов международному миру и безопасности», - добавили в Пхеньяне. Как заявил представитель МИД КНДР, скоро Токио осознает, что был сделан "очевидно неверный и опасный выбор".

Однако, быстрое развитие КНДР своей ракетно-ядерной программы, а также, недавний визит Ким Чен Ына в Приморский край России, стал представлять для Токио еще большую угрозу, чем это было ранее.

Ещё одной страной, которая негативно отреагировала на принятие новой стратегии нац. безопасности, стала Южная Корея. Она выразила протест Японии из-за претензий Токио на острова Токто, суверенитет которых оспаривается между двумя странами до сих пор.

"Правительство Республики Корея решительно протестует против включения в обновленную Стратегию национальной безопасности страны восходящего солнца необоснованных утверждений о территориальной принадлежности островов Токто", - говорится в сообщении МИД страны. Сеул утверждает, что острова Токто в западной части Японского моря "являются территорией Республики Корея исторически, географически и в соответствии с международным правом". МИД Южной Кореи призвал Японию отказаться от претензии на острова, отметив, что страна "решительно отреагирует на любые провокации".

Помимо перечисленных выше стран, которые негативно отреагировали на принятие новой стратегии Японией, есть еще и Россия. Официальный представитель МИД РФ Захарова М.В. заявила: «что официальный Токио стал на путь беспрецедентного наращивания собственной военной мощи, включая обретение ударного потенциала. Налицо откровенный отказ администрации Ф. Кисиды от настойчиво декларировавшегося предыдущими поколениями политиков мирного развития страны и возвращение на рельсы безудержной милитаризации, что неизбежно спровоцирует новые вызовы безопасности и будет вести к усилению напряженности в Азиатско-Тихоокеанском регионе. Такое же понимание видим и в обостренной реакции соседних государств на нынешний поворот японской военной доктрины».

Таким образом, мы можем смело говорить о том, что власти Японии просто продолжают следовать намеченному курсу, всё больше наращивая военный потенциал, несмотря на негативную реакцию стран-соседей АТР,

которые в случае каких-либо провокаций отреагируют с помощью практических действий. В связи с усилением военного потенциала Японии, ни о какой стабильности в регионе речи идти не может.

СПИСОК ЛИТЕРАТУРЫ:

1. Афонин, Б. М. Внешняя политика Японии в Азиатско-Тихоокеанском регионе // Труды института истории, археологии и этнографии ДВО РАН. 2022. С.7-23;
2. Анищенко, А.Э. Модификация Сил самообороны Японии в контексте современной политической ситуации // Хроноэкономика.-2019.-№2.-С. 181-187;
3. Vladimir Terehov. First reaction to Japan's new National Security Strategy [Электронный ресурс]. URL: <https://journal-neo.su/2022/12/29/first-reaction-to-japan-s-new-national-security-strategy/> (дата обращения: 29.12.2022);
4. Горячева, Е.А. «Новый капитализм» Фумио Кисида и его значение для современной политико-экономической ситуации Японии // Россия и АТР.-2023.-№2.- С. 11-27;
5. Гамза, Л.А. Новая Стратегия национальной безопасности Японии как инструмент интегрированного сдерживания Китая [Электронный ресурс]. URL:<https://www.imemo.ru/publications/policy-briefs/text/japans-new-national-security-strategy-as-a-tool-for-chinas-integrated-deterrence> (дата обращения: 28.12.2022);
6. Göktuğ ÇALIŞKAN. Оценка новых документов Японии по национальной безопасности и обороне [Электронный ресурс]. URL: <https://www.ankasam.org/оценка-новых-документов-японии-по-нац/?lang=ru> (дата обращения: 26.23.2022);
7. Давыдов, О.В. К итогам трёхстороннего саммита США–РК–Япония: корейский угол [Электронный ресурс]. URL: <https://www.imemo.ru/publications/policy-briefs/text/towards-the-results-of-the-us-rok-japan-trilateral-summit-the-korean-corner> (дата обращения: 22.08.2023);
8. Mirna Galic. What You Need to Know About Japan's New National Security Strategy [Электронный ресурс]. URL: <https://www.usip.org/publications/2022/12/what-you-need-know-about-japans-new-national-security-strategy> (дата обращения: 19.12.2022);
9. Omohiro Ohsumi. В КНДР прокомментировали обновленную стратегию национальной безопасности Японии [Электронный ресурс]. URL: <https://tass.ru/mezhdunarodnaya-panorama/16636647> (дата обращения: 20.12.2022);
10. Стрельцов, Д.В. Внешнеполитические приоритеты Японии в Азиатско-Тихоокеанском регионе. Москва, 2015. 279 с.;

11. Ryan Ashley. Japan's new National Security Strategy (NSS) is making waves [Электронный ресурс]. URL: <https://www.fpri.org/article/2023/01/japans-new-national-security-strategy-is-making-waves/> (дата обращения: 04.01.2023)

Palamar V.N., Akhmetshina Yu.V.

Palamar V.N.

Pacific State University
(Khabarovsk, Russia)

Akhmetshina Yu.V.

Pacific State University
(Khabarovsk, Russia)

ASIA-PACIFIC COUNTRIES' REACTION TO JAPAN'S STRENGTHENING

***Abstract:** this article examines the reaction of the countries of the Asia-Pacific region to Japan's adoption of a new national security strategy. Conclusions were also drawn about the future plans of the land of the Rising Sun in the region.*

***Keywords:** China, national security strategy, North Korea, Japan, Russia.*

УДК 93

Кучербаева Л.Ф.

Кумертауский филиал

Оренбургский государственный университет

(г. Кумертау, Россия)

**ОБРАЩЕНИЕ К НАЦИОНАЛЬНОЙ ИСТОРИИ В ГОДЫ
ВЕЛИКОЙ ОТЕЧЕСТВЕННОЙ ВОЙНЫ: НА ПРИМЕРЕ ПИСЬМА
БАШКИРСКОГО НАРОДА ФРОНТОВИКАМ**

Аннотация: статья посвящена листовке «Письмо башкирского народа башкирским джигитам-фронтовикам». Письмо, созданное в 1943 году, наполнено отсылками к прошлому и формирует патриотические настроения через исторические примеры. В тяжелых условиях Великой отечественной войны ситуации обращение к патриотическим чувствам и национальному достоянию кажется одним из самых верных решений. Линия от великих предков к современным героям так же понята – примерами из прошлого вдохновить настоящее.

Ключевые слова: воспитание, патриотизм, Башкирия, история, письма на фронт.

В годы Великой Отечественной войны Башкирия активно участвовала в обеспечении фронта материальными ресурсами, предоставляя продукты и сырье. Многие жители республики участвовали в боевых действиях на фронтах, проявляя мужество и самоотверженность в борьбе с фашистским вторжением. И в трудах региональных исследователей, и на общероссийском уровне наблюдается постоянный интерес к истории Башкирии в годы ВОВ [1, 2, 4, 5], в данном очерке мы хотели бы рассказать об одном документе, который не получил еще достойного анализа в научной литературе. Мы говорим о листовке «Письмо башкирского народа башкирским джигитам-фронтовикам» [3].

Прежде всего стоит отметить, что с начала ВОВ начинает изменяться национальная политика советского руководства, подчеркивается значение и

ценность культуры башкир. Как отмечают Р.Н. Рахимов и А.Д. Ефименко изменение «шло по линии издания брошюр, публикации газетных очерков, театральных постановок. Башкирский академический театр включил в репертуар 1943 – 1944 гг. пьесу Б. Бикбая «Кахым-туря» об участии башкир в войне против Наполеона и М. Бурангулова «Идукай и Мурадым» о борьбе с монголами. В национальной республике вставал вопрос о собственных национальных героях-патриотах. Из Башкирии на войну с Наполеоном ушло 20 башкирских полков, память об этом сохранилась в фольклоре. Отечественная война 1812 г. сразу стала темой близкой и понятной» [4]. Именно в таком контексте и создается «Письмо башкирского народа башкирским джигитам-фронтовикам», именно поэтому оно насыщено историческими отсылками.

Текст письма можно условно разделить на несколько частей: историческая (о ней мы скажем ниже), критикующая фашистов (с перечислением зверств нацистов), рассказывающая о рабочих подвигах тыловиков (и колхозников, и рабочих), заключительная часть – обращение к джигитам-фронтовикам биться с врагом до его конца.

Начинается «Письмо...» с напоминания, что башкирские фронтовики потомки Салавата—Батыра, «привольные степи Башкирии были вашей колыбелью. Стремительная Ак'идель качала вас на своих волнах, дремучие леса осеняли тенистыми шатрами. В годы детства вы внимали песням, которые пели седобородые деды. Они прославляли доблесть и бесстрашие вольнолюбивых джигитов Башкортостана, для которых воинская честь была дороже собственной жизни» [3]. Восстание башкирского народа под руководством легендарного Салавата-Батыра, союзника Емельяна Пугачева, представляет собой великую страницу в истории Башкирии, где народ, объединившись с русским народом сопротивлялся самодержавию в борьбе за свою свободу и честь. Позже башкирские войны «прославили русское оружие, сражаясь с хваленными армиями Фридриха II. В 1760 году, вместе с русскими, наши джигиты вошли в столицу надменной Пруссии—Берлин и кони их пили воду из реки Шпрее. Башкирские кавалерийские полки в отечественную войну 1812 года, под командованием

Михаила Кутузова, доблестно сражались в рядах русских войск, выгнавших из России полчища Наполеона Бонапарта. Башкирские конники во главе с Кахын-Туря, Ян-Туря и Абдрахманом Акегитовым одними из первых вошли в Париж» [3]. Упоминается в тексте и о том, что башкирские джигиты участвовали в Крымской войне, «не раз встречались в смертельных схватках с кичливыми немцами» в Первой мировой и защищали Петроград. Авторы письма указывают, что башкирский народ «сохранит в памяти незабвенные имена героев, доколе солнце будет светить над миром!» [3].

«Письмо...» упоминает, что Башкирия отдала фронту своих лучших сыновей ей очень горько провожать их на фронт, но «мы посадили вас, славные джигиты, на быстрых и выносливых коней, дали вам в руки стальные закаленные клинки. Мы проводили вас на правый бой с фашистскими захватчиками и поработителями, сказав вам на прощание: Возвращайтесь с победой» [3]. Заключительным аккордом в этой части документа является чествование современных героев, которые «любимые наши сыновья и дочери, оказались достойными наследниками гордой славы наших предков. Вы не уронили чести взрастившего вас народа, не осрамили седин отцов и матерей ваших» [3].

Для чего же было создано это письмо и почему в нем столь много отсылок к прошлому? Патриотизм во времена Великой Отечественной войны стал неотъемлемой частью истории, вдохновляя поколения на бескомпромиссную защиту Родины и подчеркивая высшие ценности единства и свободы. Письмо было опубликовано в 1943 году, когда уже была выиграна Сталинградская битва, но до конца войны народам Советского Союза много еще придется пережить горя, страданий и битв. В такой непростой ситуации обращение к патриотическим чувствам и национальному достоянию кажется одним из самых верных решений. Линия от великих предков к современным героям так же понятна – примерами из прошлого вдохновить настоящее. Это не оригинальный подход, обращение к национальному прошлому и историческим персонажам характерно для всей советской пропаганды (вспомним, например, образ Александра Невского в одноименном фильме). Однако стоит отметить, что последующая

победа в Великой Отечественной войне показало эффективность патриотического воспитания через обращение к национальному самосознанию.

СПИСОК ЛИТЕРАТУРЫ:

1. Ахмадиева Н.В. Патриотизм крестьянства Башкирии в годы Великой Отечественной Войны // Вторая мировая война 1939-1945 гг. в исторических судьбах народов России и Кавказа. Международная научно-практическая конференция, посвященная 75-летию окончания Великой Отечественной войны 1941-1945 гг. – Назрань, 2020. – С. 37-42;
2. Вязовцева Н.О., Семенова Н.Л. Переживания человека на войне (по воспоминаниям и дневникам участников великой отечественной войны из Башкирии) // Молодежная политика - пути к реализации через толерантность, здоровый образ жизни, безопасность и традиционные институты общества. Военная история: вчера, сегодня, завтра. материалы конференций. – СПб.: ГБУ ДМ «ФОРПОСТ», 2016. – С. 349-353;
3. Письмо башкирского народа башкирским джигитам-фронтовикам: [Листовка]. - Ишимбай: тип. Горместпрома, [1943]. - 3 л;
4. Рахимов Р.Н., Ефименко А.Д. Что позволено Юпитеру... Особенности национальной политики в Башкирской АССР в годы Великой Отечественной Войны // Власть. – 2021. – Т. 29. – № 1. – С. 256-261;
5. Сулейманова Р.Н. «Поможем быстрее разгромить врага»: участие детей Башкирии в общенародном патриотическом движении в годы великой отечественной войны // Дети войны. Детский вопрос в политике СССР в годы Великой Отечественной войны. На примере Башкирской АССР. Сборник научных статей с документальным приложением. Институт истории, языка и литературы УНЦ РАН. – Уфа, 2016. – С. 61-79.

Kucherbaeva L.F.

Orenburg State University

(Kumertau, Russia)

**APPEAL TO NATIONAL HISTORY DURING
GREAT PATRIOTIC WAR: EXAMPLE OF LEER FROM
BASHKIR PEOPLE TO FRONT-LINE SOLDIERS**

***Abstract:** the article is devoted to the leaflet "A letter from the Bashkir people to the Bashkir front-line horsemen". The letter, created in 1943, is filled with references to the past and forms patriotic sentiments through historical examples. In the difficult conditions of the Great Patriotic War, appealing to patriotic feelings and national heritage seems to be one of the surest solutions. The line from great ancestors to modern heroes is also understood – examples from the past inspire the present.*

***Keywords:** education, patriotism, Bashkiria, history, letters to front.*

УДК 82

Абузярова Г.И.

студент 4 курса филологического факультета

профиля Русский язык. Литература

Мордовский государственный педагогический университет

имени М.Е. Евсевьева

(г. Саранск, Россия)

**ПСИХОЛОГИЧЕСКИЙ АСПЕКТ ИЗОБРАЖЕНИЯ ЧЕЛОВЕКА
В РАССКАЗЕ А.И. СОЛЖЕНИЦЫНА
«ОДИН ДЕНЬ ИВАНА ДЕНИСОВИЧА»**

Аннотация: целью данной статьи является рассмотрение психологической стороны изображения человека, его внутреннего мира, целей и поступков. В ходе работы был проанализирован образ героев, которые находятся в условиях выживания в длительной экстремальной ситуации. Проведённый анализ позволяет понять, какую основную идею и цель преследовал автор при рассмотрении образа «зэка».

Ключевые слова: литература, рассказ, образ, лагерь, свобода, психологический портрет, человек.

Рассказ А. И. Солженицына «Один день Ивана Денисовича», опубликованный в начале 1960-х гг. в журналах «Новый мир» и «Роман-газета», вызвал противоречивые отзывы. Вокруг произведения развернулась острая полемика. В. Ермаков в статье «Во имя правды, во имя жизни» писал, что автор повести рассказал такую правду, о которой «невозможно забыть и о которой нельзя забывать» [4, с. 23]. С. Маршак назвал её повестью не о лагере, но «о человеке». Характер споров вокруг произведения обозначен К. И. Чуковским в дневнике. Он считал всю реальность повести в том, что в лагере созданы условия, при которых люди утрачивают малейшее понятие

справедливости и «не смеют и думать о том, что на свете есть совесть, честь, человечность» [5, с. 329].

В «Одном дне...» художественное пространство и время событийно сжаты. Автор чрезвычайно точен как в описании деталей лагерного быта, так и в передаче всех чувств Ивана Денисовича. Пространственно-временное повествование ограничено лагерной темой. Однако в контексте рассказа понятие «зона» приобретает и условно-символическое звучание. Это, говоря словами В. Шкловского, «повседневность, ставшая экстремальной на многие десятилетия» [2, с. 11], такие обстоятельства, в которых человек предельно обнажается в своей сути.

Оказавшись в экстремальных ситуациях выживания, человек вырабатывает собственные психологические установки, способствующие его дальнейшему существованию. Он вынужден формировать своё мировоззрение.

Жизнь в лагере, его жестокий, механический порядок, направленный на планомерное уничтожение человеческого в человеке, не действуют на Ивана Денисовича. Разум главного героя остаётся трезвым, в нём не происходит утрачивания нравственных принципов. Когда герой задумывается о будущей жизни на воле, о перспективе лёгкого заработка, выясняется, что ему «не по душе» такого вида прибыль: «Для них развязность нужна, нахальство, милиции на лапу давать. Легкие деньги - они и не весят ничего, и чутья такого нет, что вот, мол, ты заработал. Правильно старики говорили: за что не доплатишь, того не доносишь. Шухов же сорок лет землю топчет, ...никому никогда не давал и не брал ни с кого, и в лагере не научился» [1, с. 29]. Даже тюремные «блага» каторжник получает по законам справедливости, зарабатывает своим трудом, смекалкой, смелостью, а не с помощью жестокости.

«В лагере вот кто поддыхает: кто миски лижет, кто на санчасть надеется да кто к куму ходит стучать» [1, с. 11] – вот как звучит лагерная философия, обозначенная некогда Кузёминым, первым бригадиром Шухова. Иван Денисович не соблазняется ни одним из трёх описанных искушений: чужие миски он от голода не лизал, к куму доносить не ходил и в «кочечку

больничную» старался не попадать, хотя и хотелось ему поспать под одеялом «потяжелше».

Показывая личность Шухова, автор рисует образы окружающих его людей, в сравнении с ними раскрывается вся суть главного героя. Прежде всего, нужно выделить отношение Ивана Денисовича и его «коллег» к труду. Система лагеря создала такие условия, при которых от труда каждого рабочего зависит судьба всей бригады, - получают они дополнительные куски хлеба или нет. Отсюда и возникает неприязнь к тем, кто отлынивает, хитрит, пытается увильнуть. Так, например, зэк Фетюков, которого однажды Шухов называет «гадской кровью» за отплескивание раствора из носилок: «А директором был – небось с рабочих требовал?» [1, с. 72] Достоинства у Фетюкова нет. Кроме того, что он не способен качественно выполнять работу, он также «шакалит» - собирает окурки из плевательницы, клянчит, попрошайничает. К таким людям Иван Денисович относится неуважительно, с презрением, но его можно понять, ведь сам он, проведя долгие годы на каторге, смог сохранить достоинство.

Вся симпатия, всё сочувствие Шухова остаётся на стороне тех, кто обладает духовной стойкостью, силой. Здесь можно отметить самого главного в бригаде – Тюрина, «сына ГУЛАГа». заключенные уважают и беспрекословно слушаются бригадира, ведь он отвечает за процентовку, от которой зависит их жизнь: «...грудь стальная у бригадира. Зато шевельнет бровью или пальцем покажет – беги, делай. Кого хошь в лагере обманывай, только Андрей Прокофьича не обманывай. И будешь жив» [1, с. 37] Тюрин живёт со своей бригадой в одном бараке, работает так же, как и остальные, в одном строю с ними. Бригадир «лагерный обычай знает напрожог», это помогает ему в тяжких условиях выживать самому и беречь своих рабочих. На общем фоне выделяется также образ высокого старика Ю-81. В мире лагеря этот заключённый является воплощением духовной вертикали. Ю-81 чувствует собственное достоинство, для него опорой является понимание своей правоты, внутренней свободы. Всем своим видом и поведением он показывает внутреннюю независимость. Он также трудится на строительстве, по его рукам Иван Денисович узнаёт в нём

работника: «И по рукам, большим, в трещинах и черноте, видно было, что не много выпало ему за все годы отсиживаться придурком» [1, с. 93]

Значительной для понимания внутреннего мира героя также становится сцена кладки Иваном Денисовичем стены из шлакоблоков. Исходя из анализа этого отрывка, можно сказать об устойчивом миропонимании Шухова. Врожденное трудолюбие – это одно из качеств героя Солженицына, которое помогает ему выжить. Бывший плотник, а теперь каменщик, он и на территории, огороженной колючей проволокой, работает добросовестно, он другому просто не умеет. И именно труд позволяет ему, хотя бы на время, вырваться из лагерного существования, вспомнить себя прошлого, задуматься о будущей жизни и испытать ту редкую в лагере радость, которую способен испытать труженик – крестьянин. Шухов увлекается делом и иногда даже жалеет о том, что «только до работы припадёшь – уж и съём». [1, с. 70] В работе герой забывается, он обретает внутреннюю свободу и как бы возвращается в тот привычный для него мир, поэтому границы «зоны» для него стираются. Именно при помощи своего трудолюбия Иван Денисович сохраняет в себе всё человеческое достоинство и надежду на будущее.

Многие осуждённые стараются сохранить свою человечность в жестоких условиях существования. Они помогают друг другу, поддерживают дух товарищества. Но это только по отношению к тем, кто не опустился, остался верен себе.

В основе рассказа «Один день Ивана Денисовича» лежит образ простого русского человека, который сумел не только выжить, но и нравственно выстоять в условиях лагерной неволи. Рассмотрев психологический аспект изображения человека в произведении, можно сделать вывод: кем будет человек, оказавшийся в таких невыносимых обстоятельствах, сможет ли он сохранить себя, зависело от него самого, от его собственного внутреннего выбора. Шухов и несколько других героев являются теми, кто доказал, что морально человек может быть сильнее внешних условий.

СПИСОК ЛИТЕРАТУРЫ:

1. Солженицын А. И. Один день Ивана Денисовича. – М.: Эксмо, 2009. – 624 с.;
2. Шкловский Е.А. Чем жив человек // Лит. обозрение. – 1990. – № 7;
3. Маршак, С. Правдивая повесть [Текст] // Правда. – 1964. 30 января;
4. Ермилов В. Во имя правды, во имя жизни // Правда. – 1962. 23 ноября;
5. К. Чуковский. Дневник. 1930 – 1969. М., 1994. С. 329

Abuzyarova G.I.

Mordovian State Pedagogical University

(Saransk, Russia)

**PSYCHOLOGICAL ASPECT OF IMAGE
OF PERSON IN ALEXANDER SOLZHENITSYN'S BOOK
"ONE DAY OF IVAN DENISOVICH"**

***Abstract:** the purpose of this article is to consider the psychological side of the image of a person, his inner world, goals and actions. In the course of the work, the image of heroes who are in conditions of survival in a long-term extreme situation was analyzed. The analysis makes it possible to understand what the main idea and purpose the author pursued when considering the image of the "convict".*

***Keywords:** literature, story, image, camp, freedom, psychological portrait, person.*

УДК 82.02

Корепанова О.А.

студент

Глазовский государственный инженерно-педагогический университет

им. В.Г. Короленко

(г. Глазов, Россия)

БИТНИЧЕСТВО И ЕГО СЛЕД В ОТЕЧЕСТВЕННОЙ ЛИТЕРАТУРЕ СОВЕТСКОЙ ЭПОХИ

***Аннотация:** в статье рассматривается культура бит-поколения как масштабное литературное явление в контексте не только американской культуры, но и советской. Рассказывается о появлении течения, о его идеях, о взаимодействии с ним общественности и политики, о взаимосвязи чисто западного феномена с отечественной идеологией.*

***Ключевые слова:** битники, бит-поколение, СССР, Америка, американская культура, советская идеология, литература бит-движения, творчество А.А. Вознесенского.*

*«Ты готов был отдать душу за рок-н-ролл,
Извлечённый из снимка чужой диафрагмы.
А теперь телевизор, газета, футбол,
И довольна тобой твоя старая мама» [6, с.38], -*

именно эти строки Виктора Цоя описывают весь характер ушедшей эпохи бит-поколения. У битников в нашем отчестве была довольно-таки странная судьба. Кажется, что все их уважают, любят, они кажутся народными героями, кумирами неформалов – «все эти берроузы, расстрелявшие собственных жен, и джеки керуаки, прошедшие жизнь в разъездах» [7]. Но давайте поподробнее разберемся, что из себя представляло это течение в советское время, какая идеология двигала тогдашней молодежью, с чем это было связано и как проявлялось.

Бит-культура зародилась в послевоенные годы (1950), когда в Калифорнийском университете встретились четыре молодых писателя: Аллен Гинсберг, Джек Керуак, Нил Кессиди и Уильям Берроуз. «Бесцельно слонявшиеся со скучающим видом по улицам, они пытались выйти за рамки традиционной литературы, отвергая общепринятые нормы искусства и американской политики и жизни в целом» [13]. Позже к ним начали присоединятся другие молодые творческие люди и просто молодежь среднего класса схожих нонконформистских взглядов.

Само возникновение термина «битники» появилось случайным образом. Журналист газеты «Сан-Франциско кроникл» Герб Кеин написал в одной из своих статей о довольно странной молодежной вечеринке и употребил слово «beat» с русским суффиксом «-ник» от названия советского «Спутника-1», выпущенного в 1957 году [5, с. 13]. Автор ссылался на то, что информация о спутнике была тогда хорошо известна, а само слово родилось в его голове. Это обозначение не несло в себе положительной окраски, а скорее отражало ту неприязнь, с которым общество относилось к представителям данного движения: «Я сочинил слово «битник» просто потому, что русский «Спутник» был тогда на слуху, и слово выскочило само» [4, с. 209].

Часто создание термина «битники» приписывают Джеку Керуаку – американскому писателю и поэту, автору знаменитого романа «На дороге» 1951-го года. Он придавал этому слову совсем иное значение и заявлял, что бит от английского «The Beat Generation», которое буквально переводится как «сломленные» или «разбитые», – это не разбитость, а музыкальный ритм, импульс:

«Мы битники, приятель. Битник – значит блаженный, это значит, что у тебя бьется сердце, это что-нибудь, да значит. Это изобрел я» [1].

Битничество 1950-х и 1960-х сформировалось как довольно агрессивная идеологическая группа, увлекающаяся дзен-буддизмом, практикующая искусство медитации, экспериментирующая с психоделиками, яростно творящая и, прежде всего, мыслящая. Если к этому добавить активный протест

против американской внешней политики, американского «общественного мнения» и «общественной морали», а также против святая святых – американского образа жизни, то можно понять, почему битничество является протестом интеллигенции.

В Советском Союзе бит-поколение появилось с некоторым опозданием – первый российский период битников приходится на конец 1960-х – начало 1970-х годов, когда в СССР сформировалась иная субкультура и на смену стильным пижонам и пижонкам пришли свободолюбивые неряшливые хиппи. Битники в СССР – это в основном декадентские и щегольские молодые люди, хорошо образованные и материально обеспеченные своими партийными родителями и имеющие возможность одеваться по последней моде, отращивать волосы до плеч, смущать и шокировать честных и неэтичных работников, о суровых последствиях, на которые способна «обиженная Советская власть» [10].

Ко второму поколению, представлявшему бит-движение в СССР, относились художники и музыканты – «истинные русские битники» [10], для которых битническая одежда, идейный паразитизм, аморальное поведение и прочие характеристики антисоветизма были смыслом жизни и ключевым принципом существования.

Если говорить о литературе битников в СССР, то она слабо оставила свой след в данном течении. Однако Андрей Андреевич Вознесенский – один из первых поэтов поколения битников в Советском Союзе – был приверженцем «разбитого», как называли его иногда по-русски, поколения, которое «провозгласило свободную любовь и кайф наркотических трипов, расслабленную манеру сквернословить публично и клясться в любви к буддизму совместно с сектантскими рок-мантрами» [11].

Вознесенский воспевал битническую вольницу всю свою молодость: «Как хорошо побродить по Риму/Нищим, ограбленным, побратимом» [2, с. 61]. Из смурной России казалось, что битники и есть тот самый глоток свободы, которого советский человек был лишен не только в шестидесятые.

Будучи инженером-архитектором по образованию, Вознесенского тянуло к авторству. Произведения поэта, на становление которых повлияло творчество Владимира Маяковского и Бориса Пастернака, отличались своеобразным стилем, стремлением измерить современного человека категориями и образами, экстравагантностью метафор, усложненным ритмом. Его называли изобретателем в поэзии, а в стихах всегда можно было уловить игру, конструкции, архитектурное мышление. Вознесенский стал ярким представителем нового поколения поэтов. Началась эра «шестидесятников», которые творили и мыслили свободно.

Его дебютный сборник стихов «Мозаика», вышедший в 1960 году, сразу же навлек на себя гнев советской власти, поскольку молодой поэт без малейшего стеснения критиковал существовавший на тот момент политический строй. Его знаменитый скандал с Н. С. Хрущевым, в конечном итоге которого поэта занесли в черный список наряду с Беллой Ахмадулиной и Евгением Евтушенко. Несмотря на это, Андрей Вознесенский был достаточно популярным за границей. Он очень много и часто ездил с выступлениями в Польшу, Болгарию, США, Австрию, Италию, Великобританию, Канаду, Францию.

Вознесенского называли самым настоящим битником, а он общался со многими американскими представителями этого поколения, после которых осталось множество совместных фотографий. Вознесенский также написал «Монолог битника». Вот отрывок:

*«...Душа моя, мой зверёныш,
Меж городских кулис
Щенком с обрывком верёвки
Ты носишься и скулишь!
А время свистит красиво
Над огненным Теннесси,
Загадочное, как сирий
С дюралевыми шасси» [3, с. 149].*

Наследие этой культуры дало плоды в СССР достаточно поздно и проявилось не так ярко, как в американской культуре, но сам Аллен Гинзберг, один из ярчайших представителей данного движения, признавался во многих интервью, что на него оказал большое влияние Владимир Маяковский. Сам знаменитый битник так о нём отзывался в документальном фильме «Маяковский с нами»: «Маяковский оказал огромное влияние на поэтов Америки. Он смог выразить то, о чем в тайне думают поэты во всем мире, поэтому его так любят все те, кому дорога правда в поэзии».

СПИСОК ЛИТЕРАТУРЫ:

1. Антология поэзии битников / Г. Андреева. — 1-е изд. — Ультра.Культура, 2004. — 784 с. — (Поэзия). — 3000 экз. — ISBN 5-98042-072-X (дата обращения: 29.11.2023);
2. Андрей Вознесенский Иверский Свет. Стихи и поэмы ТБИЛИСИ, «МЕРАНИ», 1981. – Издательство «Мерани». 1984. – с. 61. (дата обращения: 29.11.2023);
3. А. А. Вознесенский, АНТИМИРЫ. Избранная лирика. М., «Молодая гвардия», 1964. 224 с. – с. 149. (дата обращения: 29.11.2023);
4. Пол Диксон. Словарь космической эры. — JHU Press, 2009. — с. 209. — 260 с. — ISBN 9780801891151 (дата обращения: 29.11.2023);
5. Уильям Лоурол. Культура битников: стиль жизни, иконки и влияние. — Bloomsbury Academic, 2005. — с. 13. — 392 с. — ISBN 9781851094004 (дата обращения: 29.11.2023);
6. Цой, Виктор Робертович. 30 песен Виктора Цоя и группы «Кино» [Ноты]: [Для голоса с букв.-цифр. обозначением сопровожд.]. — Авт. сл. В.Р. Цой, Сост. А. Карпов, Отв. за вып. А. Московкин. — Москва «ЛЕАН АНТАО», 2000. 63 с. – с. 38 (дата обращения: 29.11.2023);
7. Беляев, А. По дороге разочарований. Битники и Россия [Электронный ресурс]. / А. Беляев. – Режим доступа:

<https://godliteratury.ru/articles/2017/10/03/po-doroge-razocharovaniy-bitniki-i-ros>
(дата обращения: 29.11.2023);

8. БИОГРАФ. Андрей Андреевич Вознесенский [Электронный ресурс]. / БИОГРАФ. – Режим доступа: <https://biographe.ru/znamenitosti/andrey-voznensky> (дата обращения: 29.11.2023);

9. Иванов, Ю. Андрей Вознесенский – «Литературное кафе» [Электронный ресурс]. / Ю. Иванов. – Режим доступа: <http://parnasse.ru/literaturnyi-olimp/literaturnoe-kafe/andrei-voznensenskii-literaturnoe-kafe.html> (дата обращения: 29.11.2023);

10. ИСТОРИК. Битники. Все о субкультуре бит-поколения [Электронный ресурс]. / ИСТОРИК. – Режим доступа: <https://istorik.net/351-bitniki-istoriya-fotografii-bit-pokoleniya.html> (дата обращения: 29.11.2023);

11. Кацов, Г. Андрей Вознесенский и Питер Орловски: первый и последний битники одной эпохи [Электронный ресурс]. / Г. Кацов. – Режим доступа: <https://www.peremenu.ru/blog/16774> (дата обращения: 29.11.2023);

12. Подрезов, А. Разбитая литература: как битники сформировали собственный культ и изменили поколение [Электронный ресурс]. / А. Подрезов. – Режим доступа: <https://royalcheese.ru/columns/razbitaya-literatura-kak-bitniki-sformirovali-sobstvennyj-kult-i-izmenili-pokolenie/> (дата обращения: 29.11.2023);

13. Субкультуры в СССР, как это было. Кто такие битники? «Антология поэзии битников»: что это такое? [Электронный ресурс]. – Режим доступа: <https://fondeco.ru/subkultury-v-sssr-kak-eto-bylo-foto-kto-takie-bitniki-antologiya-poezii/> (дата обращения: 29.11.2023).

Korepanova O.A.

Glazov State Engineering and Pedagogical University

named after V.G. Korolenko

(Glazov, Russia)

**BEATNIKISM AND ITS TRACE
IN RUSSIAN LITERATURE OF SOVIET ERA**

***Abstract:** the article examines the culture of the beat generation as a large-scale literary phenomenon in the context of not only American culture, but also Soviet culture. It tells about the emergence of the current, about its ideas, about the interaction of the public and politics with it, about the relationship of a purely Western phenomenon with domestic ideology.*

***Keywords:** Beatniks, beat generation, USSR, America, American culture, Soviet ideology, beat movement, creativity of Voznesensky.*

УДК 82.09

Пермякова Л.А.

канд. филол. наук, доцент кафедры
башкирской литературы, фольклора и культуры
Уфимский университет науки и технологий
(г. Уфа, Россия)

ДЕСАКРАЛИЗАЦИЯ ЖЕНСТВЕННОСТИ В «МАРТЫНОВСКОМ» ЦИКЛЕ В.С. СОЛОВЬЁВА

Аннотация: в статье анализируется «мартыновский» цикл В.С. Соловьёва сквозь призму его концепции Вечной Женственности. Акцентируется внимание на диалектической связи сакрализации и десакрализации женственности в поэтическом философствовании Соловьёва.

Ключевые слова: вечная женственность, сакрализация, символизм, софиология.

С именем философа, поэта и публициста В.С. Соловьёва связано возникновение и развитие символизма в русской литературе. Его софиология оказала колоссальное влияние на творчество «младших» символистов, особенно на А. Блока и А. Белого. Гуманистический посыл русского религиозного ренессанса предопределил пути развития русской культуры XX века. Но парадокс заключается в том, что сакрализация женственности в поэзии Соловьёва неразрывно связана с её «оборотной» стороной – десакрализацией, манифестирующей «темную», архаическую сущность святости. Отчётливо это проявилось в стихотворениях «мартыновского» цикла.

В 1887 г. В.С. Соловьёв познакомился с Софьей Михайловой Мартыновой, светской замужней дамой. Их роман продолжался на протяжении 1892–1894 гг. Открывается цикл стихотворением «Пусть осень ранняя смеётся надо мною...». Перед нами лирический роман в стихах. В первых стихотворениях цикла В.С. Соловьёв видит в С.М. Мартыновой земное

воплощение Вечной Женственности, как это было ранее в случае с С.П. Хитрово [1]. «Светлая» сторона сакральности отразилась в таких стихотворениях, как «Пусть осень ранняя смеётся надо мною...», «Сказочным чем-то повеяло снова...». Лирический герой в духе куртуазной традиции часто выступает не только в роли трубадура, воспевающего красоту своей Прекрасной Дамы, но и в роли ее освободителя, готового пожертвовать жизнью ради *donna angelicata* («ангелизированной» женщины). Это отчетливо проявилось, например, в стихотворении «Вижу очи твои изумрудные...». Но постепенно земная страсть начинает оттеснять платонические настроения на второй план, земное начинает доминировать над небесным, ибо «крылья вырваны у радужной мечты» (стихотворение «Три дня тебя не видел, ангел милый...»). Теперь лирический герой все свои прежние слова о мистической любви готов отдать

*За мимолетный миг хоть одного свиданья,
За звук один возлюбленных шагов [2, с. 87].*

Борьба земной страсти и любви, «побеждающей время и смерть», достигает кульминации в стихотворениях «Потому ль, что сердцу надо...», «Зачем слова? В безбрежности лазурной...», «Тесно сердце – я вижу – твоё для меня...», «Мы сошлись с тобой недаром...». Романтическая антитеза «небо – земля» замещается противопоставлением «свет – тьма» в духе позднего романтизма и эстетизма. Усложняется задача лирического героя: теперь ему необходимо «стихию тёмную святым огнём расплавить», чтобы в «миг незримого свиданья» «нездешний свет» озарил ту, которая благодаря своему спасителю «отряхнула» «тяжкий сон житейского сознания». Не случайно в «мартыновском» цикле земная страсть трактуется Соловьёвым как дионисийское безумие, одержимость:

*...в тебе одной
Безвозвратно потонули
Сердце, жизнь и разум мой [2, с. 90].*

Постепенно лирическая героиня цикла приобретает черты гностической «падшей Софии», находящейся во власти инфернальных сил: она и «холодная,

злая русалка» («Тесно сердце – я вижу – твоё для меня...»), и «жестокий, сладостный друг» («Я добился свободы желанной...»), и «живой обман» («О, что значат все слова и речи...»). Очевидно, что в «мартыновском» цикле нашла отражение «тёмная» сторона сакральности, сближающая лирическую героиню с инфернальницами Ф.М. Достоевского. В этом отношении «мартыновский» цикл противостоит стихотворениям, посвящённым С.П. Хитрово. Характерно и то, что Вл. Соловьёв адресовал С.М. Мартыновой несколько шуточных стихотворений, чего никогда не делал по отношению к С.П. Хитрово, чтобы не разрушать идеализированный образ земного воплощения Вечной Женственности. Письмо Вл. Соловьёва к С.М. Мартыновой (сентябрь 1892 г.), в котором он говорит, что предмет его любви окончательно утратил «признаки божественной Софии», «радужное сияние», перекликается с акростихом «Мадонной была для меня ты когда-то...», написанным в то же время:

*Мадонной была для меня ты когда-то:
Алмазною радугой лик твой горел,
Таинственно все в тебе было и свято,
Рыдал я у ног твоих тысячекрат и
Едва удавиться с тоски не успел,
Но скрылся куда-то твой образ крылатый,
А вместо него я Матрену узрел [2, с. 154].*

Несмотря на разочарование, постигшее В.С. Соловьёва в отношениях с С.М. Мартыновой, он не оставил идею о возможности земного воплощения Вечной Женственности, что наглядно демонстрируют стихотворения «софийного» цикла, написанные в конце 90-х гг. XIX века.

СПИСОК ЛИТЕРАТУРЫ:

1. Пермякова Л.А. Традиции культа Dame de соеиг в русской поэзии // Актуальные проблемы национальных литератур и отечественного литературоведения: сборник материалов Международной научно-практической

конференции (г. Уфа, 2 ноября 2023 г.) / Уфимский университет науки и технологий, ответственный редактор Г.Н. Гареева. Уфа: РИЦ УУНИТ, 2023. С. 187–191;

2. Соловьёв В.С. Стихотворения и шуточные пьесы/ Вступ. ст., сост. и примеч. З. Г. Минц. Л.: Сов. писатель, 1974. 350 с.

Permyakova L.A.

Ufa University of Science and Technology

(Ufa, Russia)

**DESACRALIZATION OF FEMININITY
IN «MARTYNOV CYCLE» BY VLADIMIR SOLOVYOV**

***Abstract:** the article analyzes V.S. Solovyov's "Martynov cycle" through the prism of his concept of Eternal Femininity. Attention is focused on the dialectical connection between the sacralization and desacralization of femininity in Solovyov's poetic philosophizing.*

***Keywords:** eternal femininity, sacralization, symbolism, softology.*

УДК 82

Фетисова В.А.

бакалавр, факультет русской филологии и культуры
Ярославский государственный педагогический университет
им. К. Д. Ушинского
(г. Ярославль, Россия)

**МНОГОГРАННОСТЬ ЖАНРОВОЙ
ПРИРОДЫ РОМАНА А.П. ЧУДАКОВА
«ЛОЖИТСЯ МГЛА НА СТАРЫЕ СТУПЕНИ»**

Аннотация: в статье рассматривается роман А. П. Чудакова «Ложится мгла на старые ступени» как яркий пример произведения, обладающего многогранной жанровой природой. В данной статье мы сосредоточились на анализе различных жанровых аспектов этого романа, выявлении их взаимосвязей и влияния на общее восприятие произведения. Рассмотрели, каким образом жанровые новообразования в произведениях новейшей русской литературы образуют индивидуально-авторскую модель художественного мира и углубляют читательское восприятие.

Анализируя роман А.П. Чудакова «Ложится мгла на старые ступени», выделили принадлежность стандартизированного, с первого взгляда, канона романа к различным «субжанрам», или «промежуточным» жанрам, филологической прозе, с выделением элементов автобиографического, автопсихологического характера. Проанализировали присутствие интертекстуальных ссылок и отсылок к другим литературным произведениям в романе "Ложится мгла на старые ступени". Влияние классической и современной литературы на структуру и содержание произведения исследовано с целью понять, как автор использовал их для подчеркивания жанровой многогранности.

В результате исследования в статье сделан вывод о том, что данное произведение встраивается в кластер современных литературных разновидностей автобиографического романа. Подчеркивается, что синтетизм есть доминантная особенность произведения «Ложится мгла на старые ступени», которое вполне соотносится с автопсихологической прозой, традиционным «романом воспитания» (отчасти «семейным романом»).

Ключевые слова: синтетизм литературных родов, жанровые контаминации, трансформация жанров, заголовочный комплекс, авторское жанровое определение, сюжетообразование, филологическая проза, поэтика, повествование, автор и герой, А. П. Чудаков, роман, художественный мир.

Жанровая организация и родовое деление издавна считаются одними из самых стойких литературоведческих канонов. В настоящее время наблюдается разрушение этого канона, размывание жанровых границ. Наиболее актуальным высказыванием, отражающим данное состояние, является знаменитая фраза Ю. Н. Тынянова, что «жанр смещается». Известный критик и литературовед Сергей Иванович Чупринин говорил о том, что «с жанрами у нас полная неразбериха» [10, с. 608]. Попробуем понять, что он имел в виду.

Современная отечественная литература с середины 90-х годов прошлого столетия становится склонна к трансформации «классических» литературных жанров, контаминации, что привело к возникновению новых авторских жанров. Например, ставшее культовым произведение В. Пелевина "Чапаев и Пустота" (1996) в современном литературоведении определяется как классический философский роман и роман-миф, несмотря на то, что автором жанр намеренно не определён.

Достаточно обоснованным объединение двух разных жанровых форм можно наблюдать на примере романа-жития С. Василенко «Дурочка». Традиционная, на первый взгляд, форма построения романа разбавляется вкраплением житийного сюжета, благодаря чему и возникает синтетическая жанровая модификация: жанр жития становится основой романного повествования.

Российский литературовед, доктор филологических наук, профессор Мария Александровна Черняк верно подмечает: «Литература переходного периода — это время вопросов, а не ответов, это период жанровых трансформаций, это время поисков нового Слова». Учёные-литературоведы, анализируя публикации ведущих «толстых» российских журналов в 2016 году и начале 2017 г. по апрельским номерам, обнаружили несколько тенденций. Во-

первых, авторы произведений стремятся к контаминации жанров, к уточнению жанровых характеристик (примером могут послужить такие литературные труды, как повести-близнецы Е. Некрасовой, по уточнению Г. Климовой «Майка. Марфа. Жорж» – это «маленькая повесть о любви», писатель В. Березин определяет такие «свежие» варианты уточнения жанра как «ботаническая повесть», «экспедиционная повесть», «повесть о любви»).

Во-вторых, наблюдается склонность к достаточно неординарным, даже эпатажирующим жанровым определениям: «история одного безумия», «роман-полдень», «мелороман», «малая проза», «бредовинки с моралью», «политизированный рассказ о любви 18+», «пересказ одного рассказа» и так далее.

Таким образом, даже поверхностный обзор опубликованных не так давно произведений дает возможность удостовериться в отмеченной жанровой мобильности. Не исключением становится и известное литературному миру произведение «Ложится мгла на старые ступени» (2000) Александра Павловича Чудакова. Далее мы рассмотрим основные жанровые особенности романа, такие как сочетание элементов идиллии, анекдота, исторической прозы и филологического, психологического романа, автобиографической наррации. Особое внимание будет уделено способности автора к преодолению жанровых границ и созданию уникальной атмосферы произведения.

Филологический роман или «субжанр» (С. Чупринин), «промежуточный» жанр (И. Степанова) отечественной словесности – выдающаяся новаторская модификация прозы XX-XXI вв., рожденная в слиянии мемуарного, автобиографического, документального, эссеистического, отчасти научного дискурсов.

Александр Павлович Чудаков – писатель, критик, прозаик, ученый-филолог, литературовед, педагог, является автором научных монографий «Слово – вещь – мир: от Пушкина до Толстого. Очерки поэтики русских классиков» (1992), «Мир Чехова: возникновение и утверждение» (1986), «Поэтика Чехова» (1971), а также порядка двух сотен статей, посвящённых истории русской

литературы. Роман А. Чудакова «Ложится мгла на старые ступени» стал дискуссионным для многих современных критиков, среди которых А. А. Долинин, А. С. Немзер, А. Д. Степанов, С. Г. Бочаров, И. Э. Ф. Шафранская, З. Сурат, И. С. Булкина, И. В. Ракова, Ю. Н. Чумаков, и др.

Авторитетное жюри в конце 2011 года признало произведение А. П. Чудакова «Ложится мгла на старые ступени» лучшим романом русской словесности начала двадцать первого столетия, присвоив премию «Русский Букер десятилетия». По мнению исследователей, этот роман сочетает в себе идиллию и пастораль, так как большую часть повествования составляет любовная тема, что это «филологический роман» с присущими ему авторефлексивными аспектами [2]. Наблюдаются в том числе элементы элегии.

В связи с этим актуальным является, во многом, дискуссионный подход С. Чупринина к роману «Ложится мгла на старые ступени» А. Чудакова, как к одному из главных произведений современной литературы, концентрирующему ряд признаков «субжанра» филологических романов.

Жанрообразующие признаки филологической прозы строятся на синтетическом построении произведения как «совокупности художественного, литературоведческого и культурологического текстов», которое в основном влияет «на формирование литературного вкуса читателя, на повышение его информированности в филологической сфере, развитие его интереса к художественному творчеству и литературному языку» [10, с. 608]. Традиционно в филологической прозе главным героем является герой-филолог, творческая личность, которая обладает обособленным представлением о мире, а также наделена профессионализмом в сфере природы творчества, специфики творческого процесса.

Автобиографическое повествование «Ложится мгла на старые ступени» (2000) заключается в рассказе о жизни молодого человека по имени Антон Стремоухов, и уходит в глубь истории его рода, откуда читатель узнаёт о репрессиях и жизни послевоенного времени небольшого города Чебачинска Северного Казахстана.

Основу повествовательной структуры составляет погруженность в общий поток бытия, которое рефлексивует сознание автора и героя произведения, то есть его альтер эго.

Александр Чудаков, являясь филологом, создаёт из своего героя представителя гуманитарной культуры, тем самым образовывая сильнейшую «филологическую» основу романа. Особенность поэтики романа – демифологизация и мифологизация советских реалий, повседневного быта, исторического и культурно-художественной направленности. Автор-повествователь помещает своего героя в мифологизированное пространство, раскрывая читателю легенды и предания советского прошлого: революция, Гражданская война, враги народа, Великая Отечественная война и ее герои, вожди... Советская мифология, формирующая общественное сознание и определяющая конкретное поведение в обществе, разрушается в истории довоенной и послевоенной жизни провинциального городка Чебачинска. Такое опровержение образует свой уникальный антими́ф. Автор намеренно задаёт именно такие границы художественной реальности, чтобы показать не тождественность мира реального и вымышленного, но обратить внимание на присутствие двух мирообразов. Первый – мир, представляемый дедом главного героя, выпускником духовной семинарии, мир его молодости и зрелости, уничтоженный революцией. Второй – мир детства, юности, молодости Антона, враждебное человеческой личности, пространство мифов, царство фантомов, насилия и беззакония. Обрести нравственные ориентиры в условиях лживой государственной идеологии Антону удастся только благодаря традиционному воспитанию на примере семейной жизни бабки и деда, их идиллического уклада, а также тесной дружбе с дедом, который своим примером прививает в Антоне нравственные ценности. Мифологизация и демифологизация художественного мира героев представляются автором за счёт анекдотизации повествования, так как А. Чудакову важно отразить социально-политические реалии и культуру повседневности именно через анекдот [8].

Особенности авторской поэтики Александра Чудакова мы видим как в постоянном диалоге с русской и мировой литературной традицией, так и в интертекстуальных связях произведения с идиллией и пасторалью, просветительской робинзонадой, типологической близостью произведения с автобиографической прозой Л. Толстого («Детство»), И. Бунина («Жизнь Арсеньева»), С. Аксакова («Семейная хроника») [1]. Однако существенная разница между этими текстами всё же есть: классическая автобиография предполагает узнавать историю жизни персонажа, видеть его эволюцию, постепенного «воспитания чувств», А. Чудаков же старается постигнуть глубину связи героя с семьёй, встраивает собственную биографию и жизнь гигантского пласта людей. Строчки из стихотворения А. Блока «Бегут неверные дневные тени... ложится мгла на старые ступени» в названии романа определяют вектор назад к «старым ступеням», к воспоминаниям об «идеале» - днях, уходящих в прошлое. Нельзя упустить из вида и тот факт, что данные художественные средства в произведении, используемые Чудаковым, создают благоприятное впечатление от романа, в виду особой близости с читателями, каждый из которых находит отражение частички себя.

Автобиографическое повествование в романе А. П. Чудакова отмечается кольцевым обрамлением текста (известие о желании деда проститься с родными перед уходом и в финале – его смертью). Временной отрезок «от» и «до» опосредован образом внука, его восприятием, впечатлениями, раздумьями по поводу изображаемого. Чудаков описывает очень тесную связь между дедом и внуком, тем самым реализуя традиции русского реалистического романа. Таким образом, по самим типам героев можно отнести произведение к уровню «романа-воспитания», частично «семейного романа», «семейной хроники», отлично прижившихся в русской литературе.

Тем временем сам автор автобиографическому роману «Ложится мгла на старые ступени» предлагает подзаголовок «роман-идиллия» [9, с. 3]. Ни время, в котором живут герои, ни события, отражающиеся в романе, явились предпосылками к такому названию, как сами отношения Чудакова к

централизованным персонажам. Здесь мы можем судить об «идиллическом хронотопе», окрашивающем «идиллические» отношения деда и внука. Используя данное определение, поджанровую дефиницию, Чудакову удаётся создать ракурс «выживания» (спасения, сохранения) семьи (России). Для писателя время «счастливого детства» героя представляет идиллический пример существования, когда вся семья, объединившись, способна противостоять окружающей не-идиллии (сталинскому террору и советским укладу жизни). Идиллия Чудакова – это идиллия семьи и рода.

Стоит поближе познакомиться с основными константами автобиографического повествования А. Чудакова: системой образов, хронотопами, литературоцентризмом.

В свою очередь следует выделить бытовой хронотоп семьи Саввиных-Стремоуховых, погруженный в идиллическое пространство романа. Чудаков видит условия формирования личности не в обществе, а в семье, через личность человека, который оказал на растущего подростка самое большое влияние.

Сюжетная линия автобиографического повествования читателем трудно уловима. Завязкой романа служит призыв деда к родственникам о приезде и оглашении им последней воли, а развязкой в финале становится получение наследства Колькой и смерть самого деда. На первый взгляд, очертания сюжета есть, но Чудаков выводит на первый план становление личности внука Антона через воспитание дедом, а также их крепкой идиллической связи. Переплетение судеб настолько крепко, что отделить их друг от друга совершенно противоправно.

Сюжетная линия жизни деда, казалось бы, остается «за текстом», растворяется в «подтексте». Сюжет внука серьезно заслонен «дедовым» сюжетом. Между тем вместе с людьми, формировавшими мир молодого героя Чудакова, и дедом Антона, главным критерием личностной эволюции становится тесная связь со Словом. Литературная составляющая очень органично сочетается с характером автобиографического героя, ставшее основой для формирования личности эгоперсонажа.

С. Бочаров отмечает, что «литературовед на наших глазах обернулся писателем-романистом, оставаясь верен своей филологии», «читатели “романа-идиллии” сразу опознали в авторе филолога», «и чеховеда опознали, поставившего интимный чеховский знак на герое романа, назвав его Антоном» [6].

Мышление героя повествования раскрывается в философствовании о знании событий Пугачевского крестьянского восстания каждым русским человеком из какой-то «повестушки» [7] Пушкина «Капитанская дочка», а историю войны 1812 года вспоминают по роману Л. Толстого «Война и мир». Чудаков (и его герои, в том числе дед) улавливает различие между событиями, изображенными в «Капитанской дочке» и в «Войне и мире», и их действительным содержанием и смыслом. Но, по замыслу Чудакова, литература выше истории, объемнее и гораздо полнее, ведь она затрагивает и знание, и воображение, а также ум и сердце, вбирая многообразие человеческого познания.

Героем Чудакова мир воспринимается словно текст. Для него баня – газета, город – книга. Антон рассуждает: «Баня была не просто моечным заведением – она была клубом, кафе. <...> Баня была клубом, своей газетой» [7]. «Литературная» сущность вещей представляется герою практически повсеместно. Весь окружающий мир оказывается насквозь литературным.

Душа и сознание автобиографического героя оказываются пронизаны Словом и литературой. В какой-то момент время «отлитературное» и «частное» сливаются в представлении автоперсонажа: «С какого-то времени он начал переживать смерть Пушкина как личное горе, свой день рождения, совпадающий с датой его смерти, праздновать перестал, потому что почти заболел в этот день и несколько не удивлялся явлению стигматов – когда в день распятия Христа у некоторых людей появляются кровоточащие раны на запястьях и ступнях» [7]. И чувство это есть отражение прочной связи автобиографического героя со Словом, с литературной реальностью с текстом, с литературой.

Подводя итоги, стоит отметить, что характерной чертой современной отечественной литературы является размывание границ жанра. Углубление

читательского восприятия и создание индивидуально-авторской модели художественного мира обеспечивают жанровые диффузии. Современный читатель, привыкший к определённому «матричному» восприятию и поведению нуждается в «Проговаривании», уточнении авторской позиции, непосредственной коммуникации.

Говоря о произведении А. Чудакова, подчёркиваем, что «Ложится мгла на старые ступени» – это идеальный роман нашего времени, в котором смог реализовать черты романа классического, но в то же время и сформировал черты романа актуального, предложив такое художественное пространство, в котором герои становятся образцовыми, их мир не отражает реальность, но творим по своим – по художественным – законам. Однако этот самый художественный мир на уровне авторской интенции основывается на том, будто реципиенту показывается правда жизни, и это лишь художественный прием, мастерски использованный Чудаковым и доведённый им до апогея. Стоит признать, что книга Чудакова в данном аспекте является квинтэссенцией жанра романа применительно к контексту первых десятилетий XXI в. [11, 143].

Автобиографическую дискурсивную практику многообразно трансформируют филологические интенции, которые были блестяще актуализированы А. Чудаковым. Принцип «литература как филология и филология как литература» (В. Новиков) тяготеет читателей к потребности гуманитарного и историко-культурного постижения и осмысления минувшей эпохи, размывает границы между искусством и наукой, создавая уникальный тип книги, который являет роман «Ложится мгла на старые ступени».

Основываясь на анализе работ литературоведов, изучающих жанровые особенности романа, можно отметить его синтетичность, вбирающую в себя признаки различных модификаций биографического повествования. Жанровая поливалентность, синтетичность, гибридность – именно с таких многоаспектных ракурсов стоит анализировать жанровую принадлежность романа. Рассмотрение новых и более подробный анализ уже выделенных слагаемых жанрово-стилевого

своеобразия автобиографического романа Чудакова могут составить важный и интересный ракурс дальнейшего научного исследования.

Роман А. П. Чудакова "Ложится мгла на старые ступени" является примером произведения, обладающего многогранной жанровой природой. Жанровые аспекты, интертекстуальность и отношение читателя к данной природе способствуют созданию уникального и привлекательного произведения литературы, вызывающего у читателя широкий спектр эмоций и впечатлений.

СПИСОК ЛИТЕРАТУРЫ:

1. Бахтин М. М. Вопросы литературы и эстетики. Исследования разных лет. / М. М. Бахтин. – Москва: Худож. лит., 1975. – 504 с. – Текст: непосредственный;
2. Гордеева, Е. М. Жанровое своеобразие романа-идиллии А. П. Чудакова «Ложится мгла на старые ступени» / Е. М. Гордеева. – Текст : электронный // cyberleninka.ru [сайт]. – 2017 – URL: <https://cyberleninka.ru/article/n/zhanrovое-svoeobrazie-romana-idillii-a-p-chudakova-lozhitsyamgla-na-starye-stupeni> (дата обращения: 26.06.2023);
3. Гордеева, Е. М. Роман-идиллия А. П. Чудакова «Ложится мгла на старые ступени» как современная робинзонада / Е. М. Гордеева. – Текст : электронный // cyberleninka.ru [сайт]. – 2011 – URL: <https://cyberleninka.ru/article/n/roman-idilliya-a-p-chudakova-lozhitsya-mgla-na-staryestupeni-kak-sovremennaya-robinzonada> (дата обращения: 26.06.2023);
4. Новиков В. Филологический роман. Старый жанр на исходе столетия // Новиков В. Роман с языком: три эссе. – Москва: Аграф, 2001. – С. 291-316. – Текст: непосредственный;
5. Ракова И. В. Об одном из приёмов построения речи в автобиографическом романе А. П. Чудакова «Ложится мгла на старые ступени» // И. В. Ракова. – Мир русского слова, 2012. № 4. – С. 87-91. – Текст: непосредственный;
6. Синявский, А. (Терц А.) Анекдот в анекдоте // А. Синявский (А. Терц) Одна или две русских литературы? Международный симпозиум, созданный

Факультетом словесности Женевского университета и Швейцарской академией славистики (г. Женева, 13 – 14 – 15 апреля 1978 г.) / отв. ред. Ж. Нива. – Женева, 1978 – С. 167–179. – Текст : электронный // cyberleninka.ru [сайт]. – 2013 – URL: https://vtorayaliteratura.com/pdf/odna_ili_dve_russkikh_literatury_1978_text (дата обращения: 26.06.2023);

7. Степанов, А. Д. Идиллия vs. прогресс: заметки о прозе А. Чудакова / А. Д. Степанов. Идиллия vs. прогресс: заметки о прозе А. Чудакова // Тыняновский сборник. Вып. 13: XII–XIII–XIV Тыняновские чтения. Исследования. Материалы. – Москва, 2009 – С. 400–411. – Текст : непосредственный;

8. Степанова, И. М. Филологический роман как «промежуточная» словесность в русской прозе конца XX века. / И. М. Степанова – Текст: электронный // cyberleninka.ru [сайт]. – 2021 – URL: <https://cyberleninka.ru/article/n/filologicheskiy-roman-kak-promezhutochnaya-slovesnost-vrusskoj-proze-kontsa-xx-veka> (дата обращения: 23.06.2023);

9. Чудаков, А. П. Ложится мгла на старые ступени: роман-идиллия / А. П. Чудаков. – Ложится мгла на старые ступени: роман-идиллия. – Москва : Время, 2016 – 640 с. – Текст : непосредственный;

10. Чупринин, С. Филологическая проза, университетский роман / С. Чупринин Русская литература сегодня. Жизнь по понятиям. – Москва : Время, 2007 – С. 608–609. – Текст: непосредственный;

11. Шафранская Э. Ф. Роман А. Чудакова «Ложится мгла на старые ступени» в аспекте филологической антропологии // Э. Ф. Шафранская. – Вестник Северного (Арктического) федерального университета. Серия «Гуманитарные и социальные науки», 2017. № 4. – С. 140-147. – Текст : непосредственный.

Fetisova V.A.

Yaroslavl State Pedagogical University

(Yaroslavl, Russia)

**VERSATILITY OF GENRE NATURE OF A.P. CHUDAKOV'S
NOVEL "THE MIST FALLS ON THE OLD STEPS"**

***Abstract:** the article considers A. P. Chudakov's novel "The Mist falls on the old steps" as a vivid example of a work with a multifaceted genre nature. In this article, we have focused on analyzing the various genre aspects of this novel, identifying their interrelationships and their impact on the overall perception of the work. We examined how genre neoplasms in the works of the latest Russian literature form an individual author's model of the artistic world and deepen the reader's perception.*

Analyzing A.P. Chudakov's novel "The mist falls on the old steps", we identified the affiliation of the standardized, at first glance, canon of the novel to various "subgenres" or "intermediate" genres, philological prose, with the allocation of elements of an autobiographical, autopsychological nature. The presence of intertextual references and references to other literary works in the novel "The mist falls on the old steps" was analyzed. The influence of classical and modern literature on the structure and content of the work is studied in order to understand how the author used them to emphasize genre versatility.

***Keywords:** synthesis, genre contamination, transformation of genres, title complex, author's genre definition, plot formation, philological prose, poetics, narration, author hero, Chudakov, novel, artistic world.*

УДК 811

Антонова Д.О.

учитель русского языка и литературы
Областной технолицей им. В.И. Долгих
(г. Истра, Россия)

ЛЕКСИКОГРАФИЧЕСКАЯ ИНТЕРПРЕТАЦИЯ ДЕТСКИХ ИМЕН ПРИЛАГАТЕЛЬНЫХ

Аннотация: в работе представлен анализ окказиональных имен прилагательных в детской речи с точки зрения двух подходов онтолингвистической науки: вертикального и горизонтального. Первый актуализирует связь детской речи с языком взрослых с учетом морфологических, лексических и словообразовательных характеристик. Горизонтальный подход предполагает рассмотрение детских единиц внутри речевой системы маленьких носителей языка.

Ключевые слова: онтолингвистика, лексикографический анализ, окказиональные адъективы, лексико-семантические группы.

В настоящее время в области языкознания повышенный интерес вызывают вопросы изучения звучащей речи. Одним из таких направлений следует признать исследование языка детей. На основе изучения материалов речи маленьких носителей языка в течение XX века постепенно складывалась лингвистика детской речи, или онтолингвистика, основные положения которой восходили к трудам советских психологов и психолингвистов. Связь с лингвистическими и психологическими науками оказалась настолько тесной, что у ученых возникали вопросы относительно разграничения онтолингвистики и уже имеющихся самостоятельных дисциплин. В настоящее время следствием таких разногласий можно признать наличие двух подходов к изучению детской речи.

В основе первого, «вертикального» подхода, лежит взгляд на речь маленьких носителей языка с позиций взрослого, т. е. главной задачей исследователей выступает анализ языковых фактов, противоречащих установленным нормам современного русского языка. Второй, «горизонтальный», подход предполагает изучение детской речи как автономного образования, где важным является признание употребляемых единиц специфичными, уникальными, а правила образования – простыми.

На данном этапе развития онтолингвистики описанию морфологии детской речи посвящено сравнительно небольшое количество работ. Имена прилагательные в изысканиях лингвистов детской речи выступают как (1) элемент системы, анализируемой учеными, (2) непосредственный объект описания. В рамках вертикального подхода актуальным является рассмотрение морфологической системы детской речи с опорой на нормативный язык. В нашем научном сочинении горизонтальный подход представлен тематической характеристикой детских имен прилагательных с опорой на психологическую классификацию Д. Б. Эльконина. Важным представляется изучить связь между социальными особенностями возрастных периодов и онтогенезом детской речи.

Сказанное позволяет заключить, что в работе производится попытка совместить вертикальный и горизонтальный подходы.

Цель работы – представить комплексный анализ имен прилагательных, отмеченных в детской речи.

Объектом исследования выступают детские имена прилагательные, предметом – семантические, словообразовательные, морфологические и онтогенетические особенности детских адъективов.

Материалом работы являются 454 словарные статьи прилагательных, представленные в лексикографическом источнике – в «Словаре детской речи» В.К. Харченко (1994 года выпуска).

Морфологический анализ отобранных единиц позволяет классифицировать детские адъективы по лексико-семантическим разрядам. Анализ показал, что самой многочисленной выступает группа относительных

прилагательных (ветеринарный, водительский, горшной, домовский и др.). Среди них значительную часть занимают окказиональные единицы, то есть те, которые уже в заголовочной зоне не коррелируют со взрослыми (например, беспетухный,). Онтолингвисты утверждают, что этот лексико-семантический разряд осваивается детьми позже остальных. Однако относительные прилагательные преобладают в словаре В. К. Харченко. Полагаем, что это связано с познанием окружающего мира и желанием ребенка выразить значение признаков через отношение к предмету, действию, количеству и др. Кроме того, конструирование относительных прилагательных в детской речи характеризуется типологической однородностью: дети создают новые слова по уже устоявшимся продуктивным моделям нормативного языка (беспетухный, бескоробный, искосочный и др.). Некоторые из таких окказионализмов не имеют эквивалентов в нормативном языке, что демонстрирует заполнение детьми абсолютных лакун (бесхалатный, искранный и др.). Среди относительных прилагательных интерес вызывают случаи, где происходит смешение слов, сходно звучащих, но имеющих разный смысл (паронимов): елочный – еловый, курносый – куриный, малярный – малярный, переходный – пешеходный и др. Составляющие некоторых пар имеют абсолютно разное значение, однако звуковой состав этих единиц похож, и дети без труда отождествляют такие прилагательные. Так, например, употребляя прилагательное малярный, ребенок уверен, что безошибочно наделяет комара нужным признаком: Мама, я убил малярного комара (8 л.)

Анализ разряда качественных прилагательных показал, что с точки зрения семантики в речи детей зафиксированы единицы всех лексических групп, что свидетельствует о потребности детей в качественной характеристике предметов, лиц и явлений. Наиболее частотны в употреблении единицы, обозначающие физические характеристики предмета: вкус, ощущения и др. (невкусный, вкусный, жгучонный, горячий, жаркий и др.). Возможно, маленькие респонденты опираются на речь взрослого эталона, который характеризует предметы и явления, которые постигает ребенок. Грамматическая

характеристика качественных адъективов в большинстве случаев свидетельствует о явлении детского формотворчества, т. е. о неверном с точки зрения «взрослого» языке образовании форм сравнительной и превосходной степеней, краткой формы. Дети не имеют представления о морфонологических процессах современного русского литературного языка, поэтому при образовании форм прилагательного опираются на фонетический состав полной формы (толстый – толстее, узкий – поузее, крутой – крутее). Кроме того, компаратив наблюдается не только среди качественных, но и среди относительных прилагательных, что свидетельствует о стремлении детей добавить оттенок динамики в статичные адъективы.

Детские притяжательные прилагательные по большей части характеризуются как окказиональные, но в языке взрослых такие единицы заполняют относительные лакуны. Дети конструируют адъективы со значением принадлежности, используя при этом суффиксы, часто нехарактерные для этого разряда, тем самым нарушают законы образования притяжательных единиц (барсучонный, курочный). В рамках семантических групп выбранные единицы так же, как и в нормативном языке, можно классифицировать на основании отнесенности к конкретному обладателю или к группе, классу предметов или лиц. Такое основание выделяется с учетом контекста употребления адъективов. Наибольшее количество детских единиц относится к групповым притяжательным прилагательным. Ребенку неважно, кому конкретно принадлежит описываемый предмет, главным для говорящего здесь является возможность обозначить обобщенную принадлежность: А лягушка продает мышашьи волосы (4 г.) Голова-то все-таки медведья! (5л. 10 м.) Лично-притяжательные адъективы в речи детей создаются в процессе игры, где ребенок приписывает животному, как обладателю, конкретные предметы: А мышатина квартира вот тут. Мышатина и лягушатина (3 г.), Я из лисиной квартиры иду (3 г. 11м.) А лисин подъезд вот! (3 г. 11 м.). Волк влез в лисину квартиру (3 г. 11 м.)

Таким образом, рассмотрение адъективов с точки зрения вертикального подхода позволяет сопоставить детские прилагательные с нормативными, охарактеризовать семантику, словообразовательную модель, а также выявить вид лакун, заполняемых детьми в процессе производства

Тематическая классификация детских прилагательных предполагает анализ и характеристику последних в рамках горизонтального подхода. Исследование адъективов производилось с учетом возрастной периодизации Д. Б. Эльконина. Интересным показалось проанализировать, какие тематические группы актуальны на каждом возрастном этапе, и установить связь с социальными и психологическими характеристиками периодов.

Группы, в которые объединяются анализируемые единицы, отличаются многообразием. Это свидетельствует о всестороннем развитии ребенка, о тяге к знаниям различных направлений, а также об активной жизненной позиции.

Исследуя тематический состав прилагательных каждой группы, мы установили тесную связь с особенностями возрастных периодов. Так, в дошкольном возрасте ведущей деятельностью выступает общение с окружающими и подготовка к начальному этапу обучения. Отсюда самыми частотными темами здесь выступают «Человек» и «Животные». В младшем школьном и подростковом возрасте главенствующую роль занимает учебная деятельность, поэтому в обоих периодах лидирует тематическая группа «Школа и внеурочная деятельность». В периоде раннего детства прилагательные невозможно классифицировать по тематическим группам, так как их определяет эталон, откликом на диалог, с которым выступают анализируемые единицы.

Некоторые периоды имеют общие тематические группы. Так, например, в дошкольном и младшем школьном возрасте дети употребляют прилагательные с общей темой «Улица и транспорт», «Продукты питания» и др.

Особый интерес в рамках тематической классификации представляют многозначные слова. Часто значения анализируемых адъективов характерны

для разных возрастных периодов. В таком случае становится интересным, каким тематическим группам принадлежат эти значения, и как меняется характер контекстуального окружения. Проанализировав такие прилагательные, мы пришли к выводу: чем старше возраст ребенка, тем конкретнее, глубже характеризуется контекст анализируемого адъектива.

Таким образом, тематическая характеристика детских прилагательных позволяет выявить наиболее частотные темы внутри детской речи, без опоры на правила, законы и процессы, главенствующие в рамках «взрослого» языка.

Исходя из сказанного, можно заключить, что проведенное исследование дополняет проведенные ранее лингвистические исследования, посвященные морфологической категории имени прилагательного в речи детей.

СПИСОК ЛИТЕРАТУРЫ:

1. Абакумов С. И. Современный русский литературный язык. – М.: Советская наука, 1972. – С. 50-55;
2. Валгина Н. С., Розенталь Д. Э., Фомина М. И. Современный русский язык: учебник / под ред. Н. С. Валгиной. – М.: Логос, 2002. – С. 227-238;
3. Исенина Е. И. Психолингвистические закономерности речевого онтогенеза. – Иваново, 1983. – 78 с.;
4. Кононова Ю.Н. Детские словообразовательные инновации: проблемы и перспективы исследования в лингвистике // Наука Кубани / Отв. ред. В. А. Бабешко. – Краснодар: «Кубань-Юг», 2011. – № 3. – С. 69-72;
5. Харченко В. К. «Методом сплошной выборки» или линейная фиксация детских непопаданий // Проблемы онтолингвистики. – 2007: Материалы междунар. Конф. – Спб., 2007. – С. 196-198;
6. Харченко В. К. Метод сплошной фиксации в исследовании закономерностей речевого развития речи детей // Развитие речи и обучение родному языку детей дошкольного возраста: теория, методика, региональная практика. Материалы научно-практ. Конф. – Елец, 2007. – С. 116-120;

-
7. Харченко В.К. Словарь детской речи: Свыше 3500 слов. – Белгород: Белгородский гос. пед. институт, 1994. – 256 с.;
8. Цейтлин С. Н. Грамматика прилагательного в детской речи // Психолингвистические аспекты изучения речевой деятельности. Сб. трудов конф. – Екатеринбург: Уральский государственный педагогический университет, 2015. – С. 167-185;
9. Ященко М.А. Усвоение ребенком семантики качественных прилагательных. // Семантические категории детской речи / отв. ред. С.Н. Цейтлин. – СПб.: Нестор-История, 2007. – С. 298-311

Antonova D.O.

Regional Techno Lyceum

(Istra, Russia)

LEXICOGRAPHIC INTERPRETATION OF CHILDREN'S ADJECTIVES

***Abstract:** the paper presents an analysis of occasional adjectives in children's speech from the point of view of two approaches of ontolinguistic science: vertical and horizontal. The first one actualizes the connection of children's speech with the language of adults, taking into account morphological, lexical and word-formation characteristics. The horizontal approach involves considering children's units within the speech system of young native speakers.*

***Keywords:** ontolinguistics, lexicographic analysis, occasional adjectives, lexico-semantic groups.*

УДК 81'282

Вахитова И.И.

студентка 5 курса Елабужский институт

Казанский федеральный университет

(г. Елабуга, Россия)

ЛИНГВОСТРАНОВЕДЧЕСКИЕ УПРАЖНЕНИЯ ПО АНГЛИЙСКОМУ ЯЗЫКУ КАК СПОСОБ ФОРМИРОВАНИЯ ЧИТАТЕЛЬСКОЙ ГРАМОТНОСТИ

Аннотация: данная статья представляет собой исследование, посвященное лингвострановедческим упражнениям по английскому языку с целью формирования читательской грамотности. Читательская грамотность является одним из важных аспектов развития навыков чтения на иностранном языке. В контексте изучения английского языка, лингвострановедческие упражнения направлены на расширение лексического запаса, развитие грамматических навыков и понимание культурных аспектов. В статье анализируются различные виды лингвострановедческих упражнений.

Ключевые слова: функциональная грамотность, читательская грамотность, лингвострановедческие упражнения, морская терминология, лингвокультурного анализ, языковая компетентность.

Одним из критериев успешного образования является функциональная грамотность, которая служит важным показателем цивилизованности мира.

Задача любого государства в процессе дошкольного, школьного и последующего образования - подготовить человека, адаптированного к современной жизни.

Чтение книг всегда считалось одним из главных способов формирования грамотности. Литературные произведения богаты новыми знаниями, контекстными понятиями и служат хорошим средством формирования высокой эрудированности. Читая художественный текст, учащийся не только получает новую информацию, зачастую применимую в реальной жизни, но и

эмоционально вовлекается в сюжет, переживает за героев и развивает такие качества как: сочувствие, эмпатия и сострадание. Особенно ярко эта тенденция прослеживается при чтении с лингвокультурной доминантой. Лингвокультурологическое чтение предполагает переживание жизни героев. Читатель не просто вникает в текст и старается раскрыть посыл автора, а мысленно проходит опыт главных героев, он тождествует себя с ними, испытывает их эмоции и даже перенимает некоторые бытовые привычки. Это позволяет вынести из художественного текста максимальную академическую пользу. При лингвокультурологическом чтении читателю приходится делать акцент на национально-культурных особенностях героев, их быта и страны проживания. В процессе чтения учащийся изучает страну, в которой происходит место действия, ее культуру, географию, кухню, экономику и менталитет жителей.

Среди комплекса задач, которые на современном этапе должно решать школьное филологическое образование, одной из важнейших является формирование лингвокультурной компетенции учащихся. Это подчеркивают Добротина (2017), Смулаковская и Иванова (2018) и другие. Лингвокультурную компетентность следует понимать как: наличие системных знаний о культуре народа, воплощенных в национальном языке, способность выявлять и анализировать взаимосвязь между языком, историей и культурой народа, владение навыками лингвокультурного анализа языкового материала (слов, текста) с учетом национально-культурной специфики, готовность к ценностной интерпретации лингвистических знаний и умений в диалоге культур.

Формировать лингвокультурную компетентность школьников можно различными средствами и методами, в том числе в процессе организации проектной деятельности, которая рассматривается как «средство формирования, во-первых, позитивного и проективного восприятия жизни и своих творческих возможностей, во-вторых, духовно-нравственного потенциала личности, в-третьих, когнитивная независимость и, в-четвертых, системное мышление» (Подружина и Ильичева, 2017, с. 42).

Прокомментируем применение лингвострановедческих упражнений на примере романа Джозефа О'Коннора «Звезда моря».

«Звезда моря» - это проникновенная и душераздирающая история, которая погружает своих читателей в глубины мрачной, жестокой ирландской истории. В романе описываются исторические события на фоне ирландского голода 1845-1849. Действие романа происходит на судне корабля «Ave Maria», полного ирландскими эмигрантами, держащими путь в Америку с надеждой на лучшую жизнь для себя и своих детей. По данной причине в тексте множество языковых единиц морской терминологии: экипаж судна, части корабля, устройства и приборы.

Морской термин	Перевод	Контекст
Cabin	Каюта	«She's barely left her cabin since the moment we boarded.»
Vessel	Судно	«And is it proper business to accommodate the steerage passengers as you have on this vessel?»
Steerage	Трюм	«He has a point, Lockwood,' the Surgeon said. 'Those people down in steerage aren't Africans, after all.»
Foredeck	Носовая палуба	«The killer Pius Mulvey walked the drenched foredeck, his dead foot dragging like a sack of screws.»
Sails	Паруса	«The alarming ruffle of the unstiffening sails.»
Deck	Палуба	«The screeches of the animals caged on the deck.»
Mooring rope	Швартовый канат	«As for his past, it was attached to him like a mooring rope.»
Dockside	Причал	«The poorest of the poor had been left on the dockside to die, having neither the money to purchase a ticket nor the strength

		to beg a mercy of those who might.»
Crows' nest	Воронье гнездо (наблюдательный пост в виде открытой бочки)	«The night before last he had glanced towards the mainsail summit and seen his dead father staring down from the crows' nest.»
Forecastle	Полубак (бак)	«Later on the forecastle, a small fierce bird, an eagle-beaked assassin with bright blue wings, when there couldn't be a landing bird so far out to sea.»
Upperdeck ladders	Трап на верхнюю палубу	«Just before dawn Mulvey had been standing near the upperdeck ladders, gazing up at the dying stars.»
Galley	Камбуз (кухня на судне)	«Near him, by the half-open door of the galley, a shabby black bitch was nuzzling its vomit.»
Port	Левый борт	«He walked the ship as though following a chart. Up. Down. Across. Back. Stem. Port. Stern. Starboard.»
Stem	Нос корабля	«He walked the ship as though following a chart. Up. Down. Across. Back. Stem. Port. Stern. Starboard.»
Starboard	Правый борт	«He walked the ship as though following a chart. Up. Down. Across. Back. Stem. Port. Stern. Starboard.»

Основная задача современного образования - раскрытие потенциала всех участников образовательного процесса, предоставление им возможностей

проявления творческих способностей. Морская терминология является достаточной сложной для усвоения школьниками по ряду причин: 1) отсутствие эмоциональной окрашенности, 2) неприменимость в бытовой речи и тд. Одним из способов усвоения подобной лексики является творческая деятельность, направленная на реализацию полученных знаний языковых единиц тематической группы на практике.

Лингвострановедческое чтение способствует реализации личностно-ориентированного подхода. Ученик отождествляет себя с героями, проживает ситуации, описанные в книге и уделяет большое внимание месту и времени действия в произведении. Проектная деятельность позволяет не только создать что-то свое, но и глубже проникнуть в текст путем проживания важных моментов книги в жизни.

1) Для отработки и закрепления выделенной лексики, я выбрала упражнение «Моделирование своего собственного судна». Ученики смогут поставить себя на место героев, проводящих свои дни на судне корабля. Для выполнения задания доступно множество бесплатных и легких для пользования приложений 3D моделирования:

- Blender,
- T-FLEX CAD,
- Autodesk Tinkercad,
- LeoCAD,
- BlocksCAD,
- SketchUp.

Логическим заключением проекта станет его презентация с описанием продукта творческой деятельности при использовании необходимой детерминированной лексики.

2) «Экскурсия по кораблю через 100 лет»

Сценарий:

Ведущий: «Судна, на которых эмигрировали в Америку называли «кораблями смерти». Эмиграция ирландцев в США началась ещё в начале XVIII

века, но среди людей, отправлявшихся за океан, преобладали тогда протестанты Ольстера – потомки англо-шотландских переселенцев. Они селились, в основном, в «горных» штатах (Аризона, Колорадо, Айдахо, Монтана, Невада, Нью-Мексико, Юта, Вайоминг). Они довольно легко и быстро адаптировались в США. Теперь же ирландская эмиграция приобрела лавинообразный характер, и селились новые поселенцы, как правило, на побережье северо-восточных штатов. Один из первых кораблей с эмигрантами отплыл из Дублина 17 марта (в день Святого Патрика) в 1846 года от того места, где сейчас находится мемориал «Эмигранты. Голод». В Нью-Йорк этот корабль прибыл через два месяца – 18 мая 1846 года. Давайте посмотрим на каких кораблях и при каких условиях люди проводили эти два месяца.

Ведущий включает видео:

Ведущий: Благодаря современным технологиям у нас есть возможность посещать исторические музеи из любой точки мира. Давайте отправимся в виртуальный музей-корабль: <http://lefortship.ru/panorams/>

3) Case study «You found a lost boy on a ship». What will be your actions? Who are you going to approach for the help? Describe your further decisions and write down your action plan.

Кейс «Вы нашли потерявшегося мальчика на корабле». Какими будут ваши действия? К кому вы собираетесь обратиться за помощью? Опишите свои дальнейшие решения и распишите план действий.

4) Географическая интеграция через онлайн сервис Google maps «Из Ирландии в Америку на корабле».

Таким образом, лингвокультурологическое чтение способствует усвоению учениками более глубоких лингвострановедческих знаний, культурно-маркированной лексики. Творческая деятельность представляет собой наивысшую степень владения материалом, направлена на практическое употребление языковых единиц. Проектная деятельность с моделированием своего собственного тематического продукта позволяет глубже понять

художественный текст, проникнуться жизнью героев путем конструирования места действия многих событий произведения.

СПИСОК ЛИТЕРАТУРЫ:

1. Куреня О. О. Особенности ирландского варианта английского языка в художественной литературе и фольклоре Ирландии: автореф. дис. ... канд. филол. наук. – М., 2009. – 23 с.;
2. Малышев В. Н. Пространство мысли и национальный характер. – СПб.: Алетея, 2009. – 408 с.;
3. A history of London's Newgateprison // Capital punishment : сайт. – URL: <https://capitalpunishmentuk.org/newgate.html> (дата обращения: 14.10.2023);
4. Garden of Eden Part II: The Jewish serpent & Jewish Tree of knowledge // THE APOLLONIAN TRANSMISSION :сайт. – URL: <https://theapolloniantransmission.com/2019/02/08/garden-of-eden-part-ii-the-jewish-serpent-jewish-tree-of-knowledge/> (дата обращения: 12.10.2023);
5. O'Connor, Joseph Star of the Sea / Joseph O'Connor. – Croydon : Vintage, 2003. – 436 p.;
6. Stella Maris – Star of the Sea // THE MARITIME REVIEW: сайт. – URL: <https://maritimereview.ph/stella-maris-star-of-the-sea/> (дата обращения: 13.10.2023);
7. The Book of Psalms // Owlcation : сайт. – URL: <https://owlcation.com/humanities/The-Book-of-Psalms> (дата обращения: 14.10.2023)

Vakhitova I.I.

Yelabuga Institute

Kazan Federal University

(Yelabuga, Russia)

**LINGUISTIC AND CULTURAL EXERCISES
IN ENGLISH AS WAY OF FORMING READER'S LITERACY**

***Abstract:** this article is a study devoted to linguistic and cultural exercises in the English language in order to form reader literacy. Reading literacy is one of the important aspects of developing reading skills in a foreign language. In the context of learning English, linguistic and cultural studies exercises are aimed at expanding vocabulary, developing grammatical skills and understanding cultural aspects. The article analyzes various types of linguistic and cultural studies exercises.*

***Keywords:** functional literacy, reader's literacy, linguistic exercises, marine terminology, cultural analysis, language competence.*

УДК 81.42

Гришина А.А.

студент 2 курса, магистрант

Тольяттинский государственный университет

(г. Тольятти, Россия)

**ФУНКЦИОНИРОВАНИЕ РЕЧЕВЫХ АКТОВ
НЕСОГЛАСИЯ В ПЬЕСАХ В.Н. ЛЕВАНОВА
«ВЫГЛЯДКИ» И «ШКАФ»**

Аннотация: в работе раскрываются особенности речевого поведения участников диалога в драматургическом пространстве, выявляются лингвистические средства, которые используют герои в ситуации конфликта. Обосновывается выбор классификации речевых актов несогласия на основе драматургических произведений В.Н. Леванова.

Ключевые слова: конфликт, речевые акты согласия, речевые акты несогласия, диалогический дискурс, драматургическое пространство.

Важной и неотъемлемой частью диалога в драматургическом пространстве является речевой акт. Именно речевой акт становится основой для развития конфликта в пьесе, при этом важную роль играет речевое взаимодействие персонажей. Создается конфликт интенций – адресанта (говорящего) – адресата (получающего). При взаимодействии друг с другом, в условиях определенной ситуации в драматургическом пространстве, один из героев пытается добиться перлокутивного эффекта своего речевого действия, а другой - по-своему воспринимает передаваемую ему информацию. Возникает конфликтная ситуация между героями в пьесе. Например, оскорбительные или унижительные высказывания, или непонимание, или неправильная интерпретация сказанного может стать основой для развития конфликта. Так в коммуникации между героями драмы возникают речевые акты несогласия, которые в дальнейшем организуют сюжет и основной конфликт всей пьесы.

«Речевой акт несогласия выражает отрицательное отношение к действию или высказыванию собеседника» [1, с. 28]. Речевой акт несогласия является сложным явлением, которое выражается в негативной оценке действия собеседника. Российский исследователь И.В. Галактионова представляет классификацию речевых актов несогласия, разделяя согласие-несогласие на: 1) согласие/несогласие с мнением, 2) согласие/несогласие в ответ на побуждение собеседника к действию [2, с.150]. Исследователи, занимающиеся проблемой классификации РА в данный момент не определили точную классификацию для речевого акта несогласия, поскольку данный РА зависит от оттенков интонации, передающих иллокутивную силу говорящего. В данном исследовании речевой акт несогласия рассматривается через категорию отрицания: основные виды общей интенции несогласия - это неодобрение, опровержение, возражение.

В диалогическом дискурсе они имеют не только невербальное воплощение, но и демонстрируют конфликтность ответных реплик-реакций коммуникантов.

На примере пьес В. Н. Леванова «Шкаф», «Выглядки» разберем основные реплики-реакции, являющиеся основой конфликта.

Несогласие-неодобрение, как правило, выражается репликами, в которых особую роль играют частицы, междометия. Они усиливают эмоциональность, передают интонацию внутреннего сомнения участника диалога.

Вопросительное местоимение «как» с усилительной частицей «же» выступает в роли междометия, организующего интонацию удивления, неодобрения позиции героя. Например: «СТАРУХА. Как же не твой? А то чей же? Твое дите будет!» [3].

Частица «не» может повторяться как лейтмотив внутреннего сомнения, говорящего: «ОН. Я?.. Так... Ничего... Просто я... (Помолчав.) Нет! Этого не может быть!» [3], «ДЕНИС. Я боюсь. Не хочу, чтоб не приходила!» [4].

В несогласии-опровержении большую роль играют отрицательные местоимения и наречия. Как правило, это развернутые репрезентативы, в

которых даны ссылки на определенные факты (контексты), важные для понимания подтекста высказывания.

Вот, например, как используется в пьесе В.Н. Леванова отрицательное местоимение «ничего»: ДЕНИС. А почему? Почему? Мы же ничего не говорим» [4]. Герои диалога понимают, что именно они могли бы сказать в данной ситуации, но они подчеркивают свое несогласие умолчанием.

Часто в пьесах В.Н. Леванова встречаются отрицательные наречия «никогда», «ничуть» и прочее: «НИКИТА. Никто БЕЛОЕ каждый день не ест.» [4], «ДЕНИС. Никогда! Никто каждый день не есть!» [4]. Категоричность этих слов вновь подчеркивает трагизм существования голодных детей, пытающихся из «несогласия» с существующим миром найти островки согласия.

Несогласие-возражение выражается непартикулярным словом «нет», которое может функционировать следующим образом: 1) в значении предиката-сказуемого, 2) в роли слова-предложения, 3) в значении заменителя слова, предложения, 4) в значении уступительного союза [5, с.14]. Например, в таких репликах: «ОНА. Серебристый песок! Кошмар! Нет! Может я - сплю?» [3], «ОНА. Нет! Нет! Не трогай его!» [4].

Таким образом, на основе речи героев пьес В. Н. Леванова «Шкаф» и «Выглядки» были выделены разновидности речевого акта несогласия: 1) несогласия-возражение, 2) несогласие-неодобрение, 3) несогласие-опровержение. Было выявлено, что речевые акты несогласия-неодобрения и несогласия-возражения встречаются чаще, чем речевой акт несогласия-опровержения. Это не случайно. Специфика пьес В.Н. Леванов «Выглядки» и «Шкаф» такова, что лейтмотивом этих произведений становится «несогласие» как нравственная категория, поскольку это несогласие с несправедливостью жизни, с житейской мудростью, которые окутывают существование героев. Эта и авторская интенция. Она призвана породить ответное читательское переживание - согласие с автором. Речевой акт несогласия играет немаловажную роль в формировании конфликта в пьесе, он отражает не только разногласия

между действующими персонажами, различия во мнениях, но и помогает создавать напряженность действия и драматические повороты в сюжете.

СПИСОК ЛИТЕРАТУРЫ:

1. Ерема, А.В. Национальная специфика выражения запрещения и отказа в русском и английском языках / А. В. Ерема // Язык и культура: Материалы региональной научно-методической конференции. - Воронеж, 1996. - С. 26-40;
2. Галактионова, И.В. Средства выражения согласия / И.В. Галактионова // Идеографические аспекты русской грамматики. – М., 1988. – С. 145-168;
3. Леванов, В.Н. «Шкаф» URL: <http://www.wah.chat.ru/levanov/shkaf.htm> (дата обращения: 28.11.2023);
4. Леванов, В.Н. «Выглядки» URL: <https://studylib.ru/doc/390961/vyglyadki> (дата обращения: 28.11.2023);
5. Цуй, Л. Непартикулярное слово нет в устной повседневной речи: функционально-семантическая характеристика // Вестник Пермского университета. Российская и зарубежная филология. 2018. Т. 10, вып. 1. С. 14–26.

Grishina A.A.

Tolyatti State University

(Tolyatti, Russia)

FUNCTIONING OF SPCH ACTS OF DISAGRMENT IN V.N. LEVANOV'S PLAYS "LOOKS" AND THE "CLOSET"

***Abstract:** the paper reveals the peculiarities of the speech behavior of the participants in the dialogue in the dramatic space, identifies the linguistic means used by the characters in a conflict situation. The choice of classification of speech acts of disagreement based on V.N. Levanov's dramaturgical works is substantiated.*

***Keywords:** conflict, verbal acts, dialogic discourse, dramatic space.*

УДК 81

Гулиев Р.А.

Российский университет дружбы народов

(г. Москва, Россия)

КОНЦЕПТ «POSITIVE» В ИНФОРМАЦИОННУЮ ЭПОХУ

Аннотация: статья посвящена специфике концепта «Positive» в информационном пространстве. В статье проводится дефиниционный анализ имен прилагательных, определяющих позитив. Выдвигается идея о том, что позитивное мышление метафоризируется в терминах борьбы и связано с ценностными ориентирами современного человечества.

Ключевые слова: информационная эпоха, концепт, лингвокультура, положительный, оптимистичный, оптимизм.

В настоящее время наступила информационная эпоха. В современном мире технологии используются повсюду вокруг нас. Благодаря использованию компьютеров, сотовых телефонов, пейджером, калькуляторов, игровых приставок и многих других технологически продвинутых продуктов коммуникация кардинально изменилась.

Информационная эпоха меняет повседневную деятельность людей и делает выполнение утомительных задач более эффективным. Количество компьютеров и технологий, используемых в личных целях и в бизнесе, постоянно растет.

Хотя в информационную эпоху есть много положительных аспектов, есть и много отрицательных, таких как нерегулируемость Интернета. Кроме того, существует очень большая юридическая проблема, связанная с конфиденциальностью, а также множество этических проблем, с которыми ежедневно сталкиваются пользователи компьютеров. Многие верят, что эта

эпоха, такой развитой, какой она является в настоящее время, будет продолжать прогрессировать и эволюционировать в последующие годы.

Наша жизнь сильно изменилась благодаря технологиям. Интернет открыл совершенно новый мир информации, к которой каждый может получить доступ и использовать.

Когда студенту нужно завершить проект и требуется провести исследование, много лет назад студент пошел бы в библиотеку и часами рылся в стопках книг, просто чтобы найти какую-нибудь важную информацию.

Теперь студент может создать запрос в Интернете с помощью поисковой системы, и у него под рукой будут тысячи ресурсов. Интернет предоставляет не только информацию, но и множество новых форм общения.

Мы можем переписываться с людьми по всему миру с помощью веб-камер, мгновенных сообщений и электронной почты. Именно по этой причине глобализация становится реальностью. В результате глобализации люди могут общаться с родственниками через Интернет, а предприятия - с маловероятными партнерами.

Коммуникация расширилась не только благодаря Интернету, но и благодаря новым технологиям сотовой связи и КПК. Во все большем числе случаев сотовые телефоны заменяют стационарные телефоны и находят все большее применение.

Восприятие позитивизма, как отражения позитивного мышления, чувствования, поведения является для нас традиционным. Некоторые идеи этого учения перекликаются с современными представлениями науки, а также знания иссионидологии[1], дающего глубокое обоснование позитивного восприятия окружающей действительности и самого себя, как основы ускоренного эволюционного роста.

Позитивизм или позитивная философия - философское течение, зародившееся в середине девятнадцатого века и утвердившееся, в частности, в мысли французов Анри Сен-Симона (1760-1825) и Огюста Конта (1798-1857). Он утверждал, что единственное подлинное знание, к которому может

стремиться человечество, - это то, которое возникает в результате применения научного метода, моделью для подражания которому были бы физические или естественнонаучные дисциплины.

Позитивизм возник как наследник эмпиризма и эпистемологии. Помимо Сен-Симона и Конта, большое влияние на ее развитие оказали работы британца Джона Стюарта Милля (1806-1873).

Это была модель мышления, очень успешная в период с конца 19-го века по середину 20-го. Это породило многочисленные школы позитивистской мысли, некоторые из которых были более жесткими, чем другие, главными общими чертами которых были оценка научной мысли выше любой другой и неприятие любой формы метафизики, рассматриваемой как псевдонаука.

Одним из величайших стремлений позитивизма было применение научного метода к изучению человеческого существа, как индивидуального, так и социального. Это привело к появлению точки зрения, которая рассматривала людей как объекты, полностью понятные с помощью математики и экспериментов. Именно поэтому в работах Конта было положено начало социологии, которая стремилась стать наукой, изучающей человеческое общество.

Однако ограниченность этих точек зрения породила целое философское движение против нее, известное как антипозитивизм или негативизм, которое отвергало использование научного метода в социальных науках. В конечном счете, это неприятие привело к появлению качественных, а не исключительно количественных исследовательских подходов, что было более распространено в позитивизме.

В современном мире все больше и больше людей говорят о силе позитивного мышления. Это концепция, которая имеет очень высокое представление о человеческой природе и способностях. Его сторонники учат, что человеческий разум обладает способностью превращать желания в реальность с помощью оптимизма.

Другими словами, Сила позитивного мышления относится к силе созидательных мыслей, которые создают и фокусируют энергию в реальность. Привнести в творение положительный результат, который вы рассматриваете как благо для себя или других.

Во-первых, позитивный настрой отражает уверенность и самоуважение.

Уверенность и самоуважение жизненно важны. Позитивный настрой также напрямую влияет на то, что чувствуют другие люди, когда они находятся рядом.

Позитивное мышление - это ментальный настрой, который допускает в сознание мысли, слова и образы, способствующие росту, экспансии и успеху. Это ментальный настрой, который предполагает хорошие и благоприятные результаты. Позитивный настрой предвосхищает счастье, радость, здоровье и успешный исход любой ситуации и действия. Чего бы ум ни ожидал, он находит. Это мощный инструмент, который есть у каждого, но многие люди не знают о нем.

Позитивное мышление включает в себя:

1. Врожденную способность добиваться желаемых результатов с помощью позитивных мыслей.
2. Иметь веру в возможности, даже когда факты, казалось бы, указывают на обратное.
3. Способность делать творческий выбор.
4. Встречать проблемы лицом к лицу.
5. Польза позитивного мышления для здоровья.

Исследователи продолжают изучать влияние позитивного мышления и оптимизма на здоровье.

Преимущества для здоровья, которые может принести позитивное мышление, включают:

1. Увеличенный срок жизни.
2. Более низкие показатели депрессии.
3. Более низкие уровни дистресса.

4. Большая устойчивость к обычной простуде.
5. Улучшение психологического и физического самочувствия.
6. Снижение риска смерти от сердечно-сосудистых заболеваний.
7. Лучшие навыки преодоления трудностей и стрессовых ситуаций.

Все́му в мире форм предшествует мысль. Мысли не находятся в мире формы, форма не находится в мире мысли. Но на самом деле одно предшествует другому во всех случаях. Если кто-то хочет повлиять на форму, он должен работать с причиной, а не со следствием. Мысль - это причина, форма - следствие. И когда мы работаем в сфере мышления, выбор негативного или позитивного будет влиять на результат.

Проще говоря, мы живем в мире причин и следствий, т.е. для каждой причины существует следствие, и у каждого следствия должна быть причина. Все, что происходит в этом мире (форме), является следствием, причиной которого являются мысли. Эти мысли влияют на всю Вселенную. И каждая мысль, однажды сгенерированная и отправленная, становится независимой от мозга и разума и будет питаться своей собственной энергией в зависимости от ее интенсивности.

Все наши чувства, убеждения и знания основаны на наших внутренних мыслях, как сознательных, так и подсознательных. Мы контролируем ситуацию, знаем мы это или нет. Мы можем быть позитивными или негативными, полными энтузиазма или скучными, активными или пассивными. Эти установки поддерживаются внутренними разговорами, которые мы постоянно ведем сами с собой, как сознательно, так и подсознательно.

Мистики долгое время придерживались мнения, что на самом деле мы контролируем нашу реальность, не только мелочи в жизни, но и все остальное. Мы создаем весь наш мир тем, как мы думаем. Мысли - это причины, а условия - следствия. Наши обстоятельства и условия не диктуются внешним миром, это мир внутри нас создает внешнее. Они утверждали, что независимо от наших обстоятельств, каждый человек обладает врожденной, данной Вселенной или Богом способностью создавать или изменять реальность по своему выбору. Это

делается с помощью силы позитивного мышления. Они говорят, что мы здесь не для того, чтобы страдать или жить в нищете, а скорее, каждый конфликт или проблема, с которыми мы сталкиваемся, - это просто возможность выразить наше высшее "я", эволюционировать и изменять обстоятельства по своему вкусу. Они утверждают, что нет такой вещи, как Бог, который стремится наказать, и что так называемые ошибки - это просто возможности для роста.

Эти представления о силе позитивного мышления, когда-то доступные лишь немногим посвященным, появились на свет в так называемую Новую эру. Голоса таких людей, как Рам Дасс, Дипак Чопра, Джоэл Голдсмит, Джон Прайс, Л. Рон Хаббард, доктор Хью Лен и бесчисленное множество других, выражали идею о том, что реальность создается нами самими и выбирается нами самими, независимо от того, что кажется противоположным.

Основная предпосылка заключается в том, что наша прошлая обусловленность должна быть переоценена и что мы должны сознательно определить, каким образом мы хотим жить. Мы должны использовать силу позитивного мышления, чтобы создавать вещи (реальность), которые хороши для нас и для других.

Позитивный ментальный настрой порождает позитивные мысли, которые могут благоприятно повлиять на многие сферы жизни.

Такое отношение улучшает ваше физическое и психическое здоровье, эмоциональное благополучие и иммунную систему.

Такое отношение может уменьшить стресс и тревогу, а также повысить уверенность и счастье.

Такое душевное состояние делает человека более оптимистичным, дружелюбным и внимательным, и это улучшает отношения с людьми.

Обладая таким мировоззрением, человек становится более мотивированными и может мотивировать людей улучшать себя и свою жизнь.

Человек избегает негативный разговор с самим собой и заменяет его позитивным разговором с самим собой.

Ментальный настрой, который фокусируется на хороших и позитивных мыслях, пробуждает положительные эмоции. Это отгоняет негативные эмоции.

В 1952 году Норман Винсент Пил опубликовал свою книгу "Сила позитивного мышления". Эта книга популяризировала концепцию позитивного мышления.

В своей книге, которая по-прежнему популярна в наши дни, Пил дал практические инструкции, призванные помочь читателю настроиться оптимистично.

В современном языкознании одно из ведущих мест отводится изучению взаимосвязи языка и культуры, что обусловлено постоянным расширением диалога и взаимодействия между различными культурами.

Как утверждает Тер-Минасова С.Г., будучи одним из признаков нации, язык представляет собой главную форму выражения и существования национальной культуры.

Исследованием данного вопроса занимается такая наука, как лингвокультурология, которая раскрывает диалектические связи между языковыми явлениями и внеязыковой действительностью, выявляющей особенности языкового сознания личности, ее национально-специфических черт.

В современной лингвистике изучению природы концепта уделяется большое внимание.

Основной лексической единицей, выражающей идею позитивного мышления в американском варианте английского языка, является прилагательное «positive» как ядро словосочетания positive thinking.

Компонент концепта («positive») реализуется в широком ряде других прилагательных, синонимичных данной единице. Материалом для

анализа синонимичных лексических единиц послужили печатные и электронные толковые словари, тезаурусы и словари синонимов американского варианта английского языка.

По словарным статьям проанализированы прилагательные и приведены к трем группам.

Значения этих групп совпали с тремя основными значениями прилагательного «positive»:

- 1) быть уверенным в настоящем,
- 2) быть сконцентрированным на хорошем,
- 3) быть устремленным в будущее.

Концепт «позитивное мышление» предполагает наличие трех составляющих: быть сконцентрированным на хорошем, быть уверенным в настоящем и быть устремленным в будущее.

Отметим, что эти три компонента связаны между собой причинно-следственной связью. Внося ясность в какую-либо ситуацию, человек ищет в ней хорошие стороны. Концентрируясь на хорошем, он обретает уверенность в своих силах и в настоящем и верит в то, что у него все получится. Вера же помогает двигаться вперед, в будущее, несущее улучшения.

СПИСОК ЛИТЕРАТУРЫ:

1. Воркачев С. Г. Концепт как «зонтиковый термин» // Язык, сознание, коммуникация. — Вып. 24. — М.: Диалог-МГУ, 2003 — С. 5-12;
2. Карасик В. И. Языковой круг: личность, концепты, дискурс. — М.: Гнозис, 2004. — 390 с;
3. Краткий словарь когнитивных терминов / Кубрякова Е. С., Демьянков В. З., Панкрац Ю. Г., Лузина Л. Г. — М.: МГУ, 1996. — С. 90-91;
4. Jones hilary, gilbert frank. Personal progress through positive thinking. — london: london house, 2000.— 160 p;
5. cambridge advanced learner's dictionary // www.dictionary.cambridge.org;
6. collins essential english dictionary: [эл. версия].— 5th edition. — harper collins Publishers, 2000;

-
7. collins essential thesaurus: [эл.версия]. — 5th edition. — harper collins Publishers, 2000;
 8. encarta World english dictionary // www.encarta.msn.com;
 9. heinle's newbury house dictionary of american english // www.nhd.heinle.com;
 10. longman advanced american dictionary. — harlow: Pearson education limited, 2002. — 1750 p.

Guliyev R.A.

Peoples' Friendship University of Russia

(Moscow, Russia)

CONCEPT OF "POSITIVE" IN INFORMATION AGE

***Abstract:** the article is devoted to the specifics of the concept of "Positive" in the information space. The article provides a definitional analysis of the adjectives defining the positive. The idea is put forward that positive thinking is metaphorized in terms of struggle and is associated with the value orientations of modern humanity.*

***Keywords:** information age, concept, linguistic culture, positive, optimistic, optimism.*

УДК 81-119

Гулько И.В.

магистр кафедры иностранных языков и перевода

Уральский федеральный университет

им. первого Президента России Б.Н. Ельцина

(г. Екатеринбург, Россия)

ОСНОВНЫЕ ПОЛОЖЕНИЯ КОГНИТИВНО-КОММУНИКАТИВНОГО ПОДХОДА В ОБУЧЕНИИ ИНОСТРАННОМУ ЯЗЫКУ

***Аннотация:** в данной статье рассматривается когнитивно-коммуникативный подход в обучении иностранному языку, в основе которого заложены когнитивные механизмы, помогающие решить проблемы восприятия, получения, структуризации хранения и применения информации, а также получение ключевых компетенций, позволяющих вести эффективную коммуникацию.*

***Ключевые слова:** когнитивная лингвистика, изучение иностранных языков, коммуникация.*

В изучении иностранных языков могут применяться различные подходы, лексический, аудитивный, интегрированный, лингвокультурологический, личностно ориентированный, коммуникативный и т.д.

Здесь мы подробнее остановимся на когнитивно-коммуникативном подходе. Можно отметить, что данный подход состоит из двух составляющих частей: когнитивная и коммуникативная. Коммуникативный подход провозглашает коммуникацию как главный ориентир и цель изучения иностранного языка и выделяет четыре ключевых языковых навыка: чтение, аудирование, говорение и письмо.

Изучение когнитивной лингвистики стало активно развиваться в 1970-х годах XX века. Это новое направление в лингвистике и психолингвистике,

которое сосредоточено на исследовании человеческого разума и процессов, происходящих внутри него, а также на состояниях разума.

Когнитивная лингвистика исследует, как люди понимают, производят и интерпретируют язык. Она рассматривает язык как отражение когнитивных процессов и структур, которые лежат в основе нашего понимания мира. Когнитивная лингвистика исследует связь между языком, мышлением и когнитивными функциями, такими как восприятие, внимание, память и концептуализация.

Одним из основных принципов когнитивной лингвистики является идея о том, что язык не просто отражает мир, но активно влияет на наше восприятие и понимание реальности. Когнитивная лингвистика исследует языковые структуры и механизмы, которые позволяют нам организовывать и интерпретировать информацию в нашем разуме.

Согласно когнитивному подходу к исследованию, человек, поскольку является носителем определенных знаний и опыта, играет ведущую роль в формировании языковых значений. Целью же когнитивного подхода обозначается изучение вопросов восприятия, структурирования и хранения знаний.

Результаты исследований в области когнитивной лингвистики, психолингвистики и лингвометодики, проведенные как отечественными, так и зарубежными учеными, предоставляют возможность сформулировать основные положения, на основе которых можно разработать методы коммуникативно-когнитивного обучения коммуникации на иностранном языке.

Первое положение позволяет по-новому посмотреть на вопросы семантической структуры языка. Семантическая организация каждого языка уникальна и не может быть обобщена в универсальные принципы. Она основана на конвенциональной образности и тесно связана с структурами знания, которые отражаются в конкретном языке.

Каждый язык имеет свои собственные специфические способы выражения значений и связей между ними. Например, существуют языки, в

которых временные отношения выражаются с помощью глагольных окончаний, а другие языки используют отдельные слова или фразы. Эти различия отражают разные семантические структуры и способы организации значения в каждом языке.

Понимание семантической структуры языка требует учета контекста, культурных особенностей и социального контекста, которые влияют на интерпретацию значений. Таким образом, семантическая структура языка представляет собой сложное взаимодействие между языковыми конвенциями, структурами знания и контекстуальными факторами.

Изучение и анализ семантической структуры каждого языка позволяет лучше понять его особенности и специфику, а также расширить наши знания о разнообразии языковых систем. Это помогает нам лучше адаптироваться к различным языковым и культурным контекстам и обеспечивает более глубокое понимание языкового разнообразия в мире.

Второй пункт касается грамматики и лексики. Лексика и грамматика являются ключевыми компонентами языка и служат хранилищами конвенциональной образности. Они отличаются от языка к языку и специфицируют значения в каждом конкретном языке.

Лексика включает в себя словарный запас языка, то есть набор слов и выражений, которые используются для выражения значений. Каждый язык имеет свой собственный словарный запас, который отражает специфические аспекты культуры, окружающей этот язык, и специфические концептуальные категории, важные для носителей языка.

Грамматика определяет правила и структуры, по которым организуется язык. Она определяет, как слова могут быть комбинированы и каким образом строятся предложения. Каждый язык имеет свои грамматические особенности, такие как порядок слов, грамматические категории, способы образования слов и другие структурные элементы. Эти особенности отражают специфическую семантическую структуру и способы выражения мысли в каждом отдельном языке.

Различия в грамматическом "поведении" языковых единиц в процессе их функционирования в речевой деятельности действительно коррелируют с различиями в их значениях. Это означает, что любые трансформации, которые происходят в рамках когнитивной грамматики, могут привести к разным семантическим или прагматическим последствиям.

Грамматические структуры и правила влияют на способ, которым мы выражаем и интерпретируем значения в языке. Например, различия в порядке слов могут изменить акцент или эмфазу в предложении и тем самым изменить его семантику. Также, грамматические категории и морфологические формы могут указывать на разные аспекты значения, такие как время, лицо, число и т.д.

Когнитивная грамматика исследует, как грамматические структуры отражают когнитивные процессы и понимание мира. Она рассматривает грамматику как средство организации и интерпретации информации в нашем разуме. Изменения в грамматике могут привести к изменению способа, которым мы концептуализируем и выражаем значения.

Таким образом, различия в грамматическом "поведении" языковых единиц имеют прямую связь с различиями в их значениях, и любые изменения в когнитивной грамматике могут привести к разным семантическим или прагматическим последствиям. Это подчеркивает важность изучения и понимания взаимосвязи между грамматикой, значением и когнитивными процессами в рамках языка.

Когнитивная лингвистика так же изучает вопросы восприятия и анализа информации. Анализ языковой информации, поступающей к человеку во время коммуникации осуществляется как во время восприятия и понимания, так и во время порождения речи. Это процесс, который происходит параллельно и взаимосвязан с обоими этапами коммуникации.

Во время восприятия и понимания речи, человек анализирует поступающую языковую информацию, чтобы распознать звуки, слова и фразы, а также их синтаксическую и семантическую структуру. Этот анализ включает в себя распознавание фонем, выделение слов, определение их грамматических

форм и синтаксических связей, а также интерпретацию значения и интенции высказывания. В процессе понимания речи мы активно используем наши знания о языке, контексте и культурных особенностях, чтобы сделать соответствующие выводы и понять смысл сообщения.

Во время порождения речи, человек анализирует свои мысли и намерения, чтобы выбрать и организовать языковые единицы, которые наилучшим образом передадут его сообщение. Этот анализ включает в себя выбор лексических единиц, грамматических форм, синтаксической структуры и других языковых ресурсов, чтобы создать связное и понятное высказывание. Мы также учитываем контекст и аудиторию, чтобы адаптировать наше высказывание к конкретной коммуникативной ситуации.

Методическая система коммуникативно-когнитивного обучения иностранных студентов иноязычной речевой деятельности может включать этапы, направленные на "подключение" обучающихся к иной языковой картине мира. Эти этапы помогают студентам развить лингвокогнитивные навыки и перейти на уровень владения иностранным языком, где они способны мыслить и выражать себя на этом языке.

Вот несколько возможных этапов, которые могут быть включены в методическую систему:

1. Изучение культурных и социокультурных аспектов: Студенты знакомятся с культурой и обычаями страны, где используется целевой иностранный язык. Это помогает им понять связь между языком и культурой, а также развить культурную компетенцию, необходимую для успешной коммуникации.

2. Развитие метакогнитивных навыков: Студенты учатся осознавать и контролировать свои когнитивные процессы при изучении и использовании иностранного языка. Это включает развитие навыков мониторинга, планирования и оценки своей речевой деятельности.

3. Активное использование языка в различных коммуникативных ситуациях: Студенты учатся применять свои языковые навыки в реальных

коммуникативных ситуациях, таких как диалоги, ролевые игры, дебаты и т.д. Это помогает им преодолеть языковой барьер и стать более уверенными в использовании языка.

4. Развитие критического мышления и аналитических навыков: Студенты учатся анализировать и оценивать информацию на иностранном языке, развивая свою способность критически мыслить и выражать свои мысли на языке.

5. Использование разнообразных источников и материалов: Студенты работают с различными текстами, аудио- и видеоматериалами, чтобы расширить свой словарный запас, понимание грамматических структур и развить навыки аудирования и чтения.

6. Интеграция языкового и когнитивного обучения: Методическая система объединяет языковое и когнитивное обучение, помогая студентам развивать языковые навыки и одновременно расширять свои когнитивные способности, такие как аналитическое мышление, креативность и проблемное решение.

Важно отметить, что конкретные этапы и подходы могут различаться в зависимости от методики и целей обучения, а также от уровня студентов. Целью методической системы является вывод студентов на лингвокогнитивный уровень владения иностранным языком, где они могут свободно мыслить и выражать себя на этом языке, учитывая культурные и контекстуальные особенности.

Преимущества коммуникативно-когнитивного обучения включают:

1. Анализ языковых закономерностей: Коммуникативно-когнитивное обучение сосредоточено на анализе того, как языковые единицы, такие как грамматические формы, структуры и синтаксические конструкции, используются в речи. Это помогает студентам понять не только правила языковой системы, но и то, как эти правила применяются в реальной коммуникации.

2. Овладение языком и культурой: Коммуникативно-когнитивное обучение предполагает, что освоение иностранного языка включает не только

усвоение знаний о языковой системе, но и овладение средствами иноязычной социокультурной коммуникации. Это позволяет студентам не только говорить на иностранном языке, но и понимать и адаптироваться к культурным особенностям и нюансам, связанным с его использованием.

3. Расширение сферы использования языка: Коммуникативно-когнитивное обучение не ограничивается повседневным опытом и рамками использования языка. Оно включает теоретическое освоение языка, выявление правил соответствия выражений, категоризацию речевых актов и намерений, лежащих в их основе. Это позволяет студентам использовать язык более гибко и эффективно в различных коммуникативных ситуациях.

4. Развитие критического мышления: Коммуникативно-когнитивное обучение способствует развитию критического мышления студентов. Анализ языковых закономерностей и средств коммуникации требует аналитических навыков и способствует развитию способности критически мыслить и оценивать информацию на иностранном языке.

5. Интеграция теории и практики: Коммуникативно-когнитивное обучение объединяет теоретическое усвоение языка с его практическим применением. Студенты не только изучают языковые правила и концепты, но и активно применяют их в реальных коммуникативных ситуациях. Это помогает им развить навыки коммуникации и уверенность в использовании языка.

В целом, коммуникативно-когнитивное обучение является эффективным подходом, который позволяет студентам развить не только языковые навыки, но и критическое мышление, культурную компетенцию и способность эффективно коммуницировать на иностранном языке.

С учетом перечисленных выше положений и критериев, включение коммуникативно-когнитивного подхода в обучение студентов способствует выявлению наиболее общих и существенных особенностей их сознания, внутриязыковых отношений и коммуникативно-когнитивной природы языка. Это позволяет студентам осознавать и учитывать не только структурно-системные аспекты изучаемых языковых явлений, но и их коммуникативно-

когнитивную значимость. Это имеет решающее значение для эффективного формирования и развития профессионально-коммуникативной компетенции студентов.

Уникальность коммуникативно-когнитивного подхода заключается в том, что он объединяет языковое и когнитивное измерения обучения, позволяя студентам не только усваивать языковые структуры, но и развивать свои когнитивные способности, такие как аналитическое мышление, критическое мышление и способность к эффективной коммуникации. Коммуникативно-когнитивное обучение также акцентирует внимание на социокультурных аспектах языка, что помогает студентам лучше понять и адаптироваться к коммуникационным нормам и культурным особенностям общения на иностранном языке.

Таким образом, коммуникативно-когнитивное обучение предоставляет студентам возможность развить глубокое понимание языка, его коммуникативной природы и связанных с ним когнитивных процессов. Это способствует эффективному формированию и развитию их профессионально-коммуникативной компетенции, что является важным преимуществом этого подхода.

СПИСОК ЛИТЕРАТУРЫ:

1. Демьянков В. З., Кубрякова Е. С. Когнитивная лингвистика // Краткий словарь когнитивных терминов / Е. С. Кубрякова, В. З. Демьянков, Ю. Г. Панкрац, Л. Г. Лузина. М. : Филол. фак. МГУ им. М. В. Ломоносова, 1996. С. 53-55;
2. Игнатова И. Б. Обучение грамматическому строю речи иностранных студентов-филологов как основа формирования языковой личности будущего учителя : дис. ... д-ра пед. наук : 13.00.02. СПб., 1997;

-
3. Кубрякова Е. С. Парадигмы научного знания в лингвистике и ее современный статус // Изв. РАН. Сер. литературы и языка. 1994. Т. 53, № 2. С. 3-15.
4. Халеева И. И. Основы теории обучения пониманию иноязычной речи: подготовка переводчиков. М. : Высш. шк., 1989.

Gulko I.V.

Ural Federal University named after Boris Yeltsin

(Ekaterinburg, Russia)

**MAIN PROVISIONS OF COGNITIVE-COMMUNICATIVE
APPROACH IN TEACHING FOREIGN LANGUAGE**

***Abstract:** this article examines the cognitive-communicative approach in teaching a foreign language, which is based on cognitive mechanisms that help solve the problems of perception, receipt, structuring, storage and application of information, as well as obtaining key competencies that allow effective communication.*

***Keywords:** cognitive linguistics, learning foreign languages, communication.*

УДК 1751.81

Крилова С.

студент

Российский университет дружбы народов

(г. Москва, Россия)

**ПРАГМАТИЧЕСКИЕ ОСОБЕННОСТИ «СЛОВ ГОДА»,
ВЫБРАННЫХ АМЕРИКАНСКИМ ЯЗЫКОВЫМ ОБЩЕСТВОМ
В ПЕРИОД С 2010 ПО 2015 ГГ.**

***Аннотация:** данная статья посвящена исследованию прагматических особенностей «слов года», выбранных американским языковым сообществом в период с 2010 по 2015 годы. Автор анализирует выбор американского языкового сообщества в течение периода с 2010 по 2015 годы, фокусируясь на прагматических аспектах этих слов. В статье рассматриваются семантические, синтаксические и прагматические особенности «слов года», а также их роль в отражении актуальных языковых тенденций и общественных изменений.*

***Ключевые слова:** слово года, концепт, фрейм, структура концепта.*

Современный мир характеризуется быстрыми темпами развития и глобальными изменениями в экономической, политической, социально-культурной сферах. Все эти изменения находят свое отражение в языке, в частности в словах, которые представляют собой концепты. Акция «Слово года» одновременно является одним из способов подведения итогов событий года и определением наиболее значимых явлений в жизни определённого общества.

Цель и предмет исследования. Целью данной статьи является прагматический анализ ключевых слов, которые отбираются в рамках ежегодной акции «Слово года» в США. Предметом исследования являются слова, выбранные в качестве слов года в США в период 2010-2025 гг.

Методология и методы. Методика исследования включает такие методы как метод компонентного анализа и описательный метод.

Термин «концепт» заимствован лингвистами из математической логики и происходит от латинского существительного “conceptus” - понятие, от глагола “concipere” – «зачинать», т.е. буквально означающее «понятие, зачатие». Применение понятия «концепта» как термина в российской лингвистике начинается с выхода статьи С. А. Аскольдова «Слово и концепт» в 1928 году. Ученый определяет его как «мысленное образование, которое замещает нам в процессе мысли неопределенное множество предметов одного и того же рода, также некоторые стороны предмета или реальные действия» [4, с. 268]. В связи с активными переводами работ англоязычных авторов «концепт» как термин применяется в российской науке с 80-х годов, а с начала 90-х годов XX столетия активно используется в когнитивной лингвистике, благодаря научным трудам Д. С. Лихачева и Ю. С. Степанова.

Термин концепт имеет различные интерпретации в рамках когнитивной лингвистики и лингвокультурологии, но ученые обоих направлений сходятся в том, что концепт является и выходом на культуру человека и закреплением коллективного опыта. И. А. Стернин и З. И. Попова отмечают, что в структуру концепта входит базовый слой, информационное содержание и интерпретационное поле [7, с. 62].

1. Базовый слой – это ядро концепта, представляющее собой определённый чувственный образ.

2. Информационное поле концепта представляет собой когнитивные признаки, которые определяют наиболее важные отличительные черты предмета или явления.

3. Интерпретационное поле включает в себя «когнитивные признаки, которые в том или ином аспекте интерпретируют основное информационное содержание концепта». Интерпретационное поле концепта составляет его периферию.

Необходимо также отметить, что интерпретационное поле состоит из нескольких зон: энциклопедическая, утилитарная, регулятивная, оценочная, социально-культурная и паремиологическая зона [7, с. 67].

Для того чтобы представить структуру концепта, часто применяется полевой подход, который используется лингвистами при описании языковых явлений. Общим принципом данного подхода является выделение ядра и периферии исследуемой языковой единицы, т.н. полевое описание, поскольку концепт может быть описан в терминах ядра и периферии. К ядру относятся «прототипические слои с наибольшей чувственно-наглядной конкретностью, первичные наиболее яркие образы», в свою очередь периферию составляют «более абстрактные признаки» [там же].

Установлению наиболее значимых концептов в том или ином языковом обществе способствует акция «Слово Года». «Слово года» - это акция, которая проводится в разных странах, с целью выявления наиболее актуальных, значимых и популярных слов и выражений. Чаще всего выбор «слова года» осуществляется экспертным жюри или же общественным опросом. Акция берет свое начало в Германии (“Wort des Jahres”), где в 1971 году по инициативе Общества немецкого языка в качестве победителя было выбрано прилагательное “aufmüßig” — «строптивый, непокорный», которое стало популярным в немецких СМИ в 60-х и 70-х годах. С 1977 года это мероприятие проводится ежегодно [2]. Выборы слова года традиционно проводятся во многих странах мира и ярко отображают политические и социальные проблемы, которые имели место в ушедшем году и получили освещение в прессе.

В США выбор «Слова года» («Word of the year») проводится различными организациями независимо друг от друга. С 1991 года проходит выбор «слова года» по версии Американского диалектологического общества (The American Dialect Society). Дополнительно определяются победители в категориях «самое бесполезное слово года», «самое креативное слово года», «эвфемизм года» и т. д. Американское диалектное общество, основанное в 1889 году, занимается изучением английского языка в Северной Америке, а также других языков и диалектов других языков, оказавших влияние на английский или на которые он – английский – оказал влияние. В число исследователей входят ученые и

любители, профессора и студенты, профессионалы и дилетанты, учителя и писатели, студенты и выпускники [28].

Кроме того, стоит отметить, что помимо исследователей Американского диалектического общества, представители американского общества имеют возможность выбирать слова в таких категориях, как, например, «самые оригинальные», «самые ненужные» (или «самые возмутительные») и «наиболее вероятные для успеха» [29].

С 2004 года к акции присоединилось Издательство Оксфордского университета («US Word of the Year»). В том же году свой список «слов года» публикует в «The New York Times» американский лексиколог Грант Баррет. Начиная с 2003 года издательство «Merriam-Webster» присоединилось к выбору слова года [42]. В 2010 году электронный ресурс Dictionary.com объявил о своем первом слове года, «change» («изменение»), и с тех пор делает это ежегодно в декабре. Выбор слова основан на частоте поиска на сайте в течение года и новостных событиях.

Поскольку данное исследование ставит своей задачей изучение «прагматического потенциала» слова, отражающего лингвокогнитивные процессы, результатом которых стал выбор данного слова носителями определенной культуры на определенном этапе развития общества, в качестве системы, структурирующей данный прагматический потенциал, в качестве общетеоретического основания для описания этих явлений используется фреймовая семантика Чарльза Филлмора и предложенная им теория сцен. В рамках филлморовской фреймовой семантики фреймы понимаются как структуры, состоящие из понятий, которые относятся к знанию о неязыковых, энциклопедических состояниях, связях, явлениях, структура которых предопределена обыденным, естественным пониманием (так называемые «сцены») [3, с. 130].

Понятие фрейм было введено в 70-х гг. XX века американским кибернетиком М. Минским. Ученый дает ему следующее определение: «Фрейм является структурой данных для представления стереотипной ситуации» [8, с. 7].

В когнитивной лингвистике понятие «фрейм» закрепилось благодаря Ч. Филлмору, который применил его в рамках теории «фреймовой семантики». Под фреймом Ч. Филлмор понимает «устойчивые когнитивные структуры, реализующиеся в языковых единицах, на основе которых конструируются новые речевые ситуации» [2, с. 73]. Фрейм соотносит различные элементы и ассоциации с конкретными реалиями культуры, ситуациями и событиями из человеческого опыта. [1, с. 222].

Фрейм и концепт не тождественны. Отличие семантического фрейма от концепта, в том, что концепт может выражать любую единицу знания, в том числе и неструктурированную, в то время как фрейм – это всегда структурированная единица знания, в которой выделяются определенные компоненты и отношения между ними. Иными словами, фрейм – это структурированный концепт [8, с. 39].

Ключевым методом исследования слов года в США является теория сцен Чарльза Филлмора. В своей статье «Основные проблемы лексической семантики» ученый следует лозунгу «значения соотнесены со сценами» [8, с. 33]. Сцены, согласно определению Филлмора, это «любое доступное выделению осмысленное восприятие, воспоминание, переживание (опыт), действие или объект» [там же]. Автор подчеркивает, что употребляет понятие «сцена в техническом смысле, включающем не только обычное его значение, но и многое другое» [там же].

Согласно работе «Основные проблемы лексической семантики», Ч. Филлмор выделяет следующие сцены [там же]:

1. Сцены реального мира, в терминах которых люди научились осуществлять категоризацию и благодаря которым приобрели свои первичные сведения об объектах и ощущениях, предоставляемых реальным миром,
2. Сцены реального мира, выступающие в качестве контекста и побудительных причин для текущего восприятия и поведения,
3. Находящиеся в сознании людей (и прошедшие определённую обработку) воспоминания о сценах реального мира, которые могут подвергаться

переструктурированию, обусловленную вхождением людей в определённую общность, когда некоторые аспекты сцен забываются или подавляются, а другие усиливаются,

4. Сцены как схемы понятий, стереотипы знакомых объектов и актов, стандартные сценарии для знакомых действий и событий, о которых можно говорить независимо от опыта, сохраняющегося в памяти данного конкретного индивидуума,

5. Воображаемые сцены говорящего, оказывающие воздействие на формулирование им текста,

6. Воображаемые сцены интерпретатора, дающие о себе знать, когда он стремится построить модель мира, соответствующую тексту, который он интерпретирует,

7. Сцены как совокупности языковых выборов, предоставляемых данным языком и способы, посредством которых они активизируют конкретные концептуальные схемы (или, наоборот, активизируются этими схемами).

Вступление в новое десятилетие отметилось технологическим прорывом и появлением новых явлений. Одним из значительных технических изобретений по мнению АДО стало приложение («app»), которое было выбрано словом года в 2010 году [1]. Так, согласно издательству Merriam-Webster, слово «app» имеет следующие дефиниции [14]:

1. an application designed for a mobile device (such as a smartphone)
2. *informal*: APPETIZER

... the hidden video monitors that tell the cooks when the V.I.P.'s have finished their *apps* ...

Как утверждают представители Американского диалектического словаря, что «благодаря миллионам долларов маркетинговых усилий, стоящих за слоганом «Для этого есть приложение» («There's an app for that»), а также появлением «магазинов приложений» («app stores») для широкого спектра операционных систем для телефонов и компьютеров, приложение действительно стало популярным за последние 12 месяцев» [31].

Для того чтобы выяснить какие сцены участвуют в перспективизации концепта, обратимся к контексту, в котором употреблялось данное слово.

1. Сцены реального мира, выступающие в качестве контекста и побудительных причин для текущего восприятия и поведения,

В качестве доказательства приводится рекламный слоган кампании Apple «There's an app for that», который неоднократно цитировался в различных статьях на протяжении 2010 года [5], [6], [22].

2. Находящиеся в сознании людей (и прошедшие определённую обработку) воспоминания о сценах реального мира, которые могут подвергаться переструктурированию, обусловленную вхождением людей в определённую общность, когда некоторые аспекты сцен забываются или подавляются, а другие усиливаются,

Доказательством актуализации данной сцены приводится следующий контекст: «*I enjoyed your talk ... but, can you please explain, what is an 'app'?*» [39]. Ещё одним подтверждением наличия вышеуказанной сцены представлен один из комментариев к посту про объяснение явления «app», который звучит следующим образом: «*It fits with App from "App..le", thus subtly aligns the form with Apple and its tedious products*» [40].

Можем сделать вывод, что прагматическим потенциалом слова *app* является переосмысление концепта, в результате технического прорыва и следовательно вхождения людей в определённую общность, можно даже сказать эру, в данном случае – технологическую.

По мнению комиссии АДО слово «оссиру» был выбран в качестве слова года 2011. Как отмечает глава АДО, «это очень старое слово, но всего за несколько месяцев оно обрело новую жизнь и обрело движение в новых и неожиданных направлениях, благодаря национальному и глобальному движению» [23].

Согласно словарю Merriam Webster, слово «оссиру» имеет следующие дефиниции [13]:

1. to engage the attention or energies of

They *occupied* themselves with video games.

2. to take up (a place or extent in space)

this chair is *occupied*

the fireplace will *occupy* this corner of the room

3. to take or fill (an extent in time)

the hobby *occupies* all of my free time

4. to take or hold possession or control of

enemy troops *occupied* the ridge

5. to fill or perform the functions of (an office or position)

will *occupy* the newly created office of chancellor— *Current Biography*

6. to reside in as an owner or tenant

occupies an apartment on a two-year lease

Базовый элемент смысла глагола *occupy* является занятие места, свободного пространства и свободного времени, а также контроль.

Для выявления сцен, которые участвуют в перспективизации концепта, обратимся к контексту, в котором употреблялось данное слово.

1. Сцены реального мира, в терминах которых люди научились осуществлять категоризацию и благодаря которым приобрели свои первичные сведения об объектах и ощущениях, предоставляемых реальным миром.

Доказательством наличия данной сцены является пример, приведенный в словаре Merriam Webster: The hobby *occupies* all of my free time [13].

2. Находящиеся в сознании людей (и прошедшие определённую обработку) воспоминания о сценах реального мира, которые могут подвергаться переструктурированию, обусловленную вхождением людей в определённую общность, когда некоторые аспекты сцен забываются или подавляются, а другие усиливаются.

Референция именно к этой сцене подтверждается громкими заголовками статей в таких американских новостных СМИ, как The Guardian, The Atlantic: «*Occupy Wall Street activists buy \$15m of Americans' personal debt*» [25], «*Occupy Wall Street: protesting as part of a burgeoning "Occupy Wall Street" movement*» [24].

Следует отметить, что Occupy Movement – это международное социально-политическое движение, которое выражает оппозицию социальному и экономическому неравенству и отсутствию «настоящей демократии» во всем мире [23]. Оно направлено на продвижение социальной и экономической справедливости и новых форм демократии. В США оно приобрело большой размах и слоган данных протестов звучал как Occupy Wall Street. Событие стало настолько масштабным, что появилось большое количество сайтов, направленные на распространение свежих новостей, связанных с Occupy Movement. В пример можно привести такие сайты, как <https://www.occupy.com/>, <http://occupywallst.org/> и др.

Прагматический потенциал слова оссигу, которым обусловлено движение значения в новых и неожиданных направлениях – это реализация принципов отражения и привлечения внимания к социально-политическим волнениям в американском обществе в 2011 году.

Hashtag (хэштег) получили звание слова года 2012 в США. Таким образом команда АДО решила подчеркнуть роль данного символа в интернет-коммуникации. По словам Бена Циммера «в Твиттер сфере и в других местах *хэштеги* мгновенно создали социальные тенденции, распространив вирусные сообщения на самые разные темы, от политики до поп-культуры» [21].

Согласно словарю Merriam Webster, «hashtag» имеет следующие словарные дефиниции [17]:

Hashtag noun, plural hashtags

1. a word or phrase preceded by the symbol # that classifies or categorizes the accompanying text (such as a tweet)

It's also true that a popular *hashtag* can benefit important and worthy subjects, such as the recently kidnapped Nigerian schoolgirls. – Mark Leibovich

2. also: the symbol # as used in a hashtag

Согласно выдержкам из статей СМИ США за 2012 год, данный концепт задействован в следующих сценах:

1. Сцены реального мира, в терминах которых люди научились осуществлять категоризацию и благодаря которым приобрели свои первичные сведения об объектах и ощущениях, предоставляемых реальным миром,

The first hashtag, proposed by the user Chris Messina, was intended to collate conversations about the tech conference BarCamp, so the hashtag was #barcamp [29].

*Following the success of its NASCAR hashtag page earlier this month, Twitter * (запрещен в РФ) has just launched another sports-themed hashtag page — this one for Euro 2012, the European Football Championship [37].*

2. Воображаемые сцены говорящего, оказывающие воздействие на формулирование им текста,

Have you ever noticed that you never see me and Ryan Gosling in the same room at the same time? #gullibleladiespleaseread [32]

Прагматический потенциал слова-явления «hashtag» является реализация принципов группировки и упорядочивания информации в социальных сетях, с целью упростить общение и навигацию по обсуждаемым темам.

Рассмотрим слово, отсылающее к концепту «because», основным содержанием которого является выражение отношений каузальности. Под термином каузальность или причинность, мы понимаем одну из основных бытийных, универсальных категорий, которая выражается в языке при помощи лексических, синтаксических, словообразовательных, морфологических и других средств, образуя в языке функционально-семантическое поле причинности.

Согласно словарю Merriam-Webster, слово «because» имеет следующие дефиниции [15]:

1. for the reason that: SINCE /// rested *because* he was tired
2. the fact that: THAT /// the reason I haven't been fired is *because* my boss hasn't got round to it yet – E. B. White

Как мы видим, новое грамматическое значение подчинительного союза *because* пока не закреплено в данном источнике. Однако электронный ресурс Dictionary.com приводит следующие значения [16]:

conjunction

1. for the reason that, due to the fact that: The boy was absent *because* he was ill.

preposition

2. Informal. (used directly before a noun, adjective, verb, interjection, etc., to convey a very concise rationale, excuse, or explanation):

We're a little like monkeys *because evolution*.

He doesn't practice enough: *because lazy*.

I love doughnuts *because yum!*

Итак, основное значение слова «because» – подчинительный союз, выражающий причины. Однако, периферийное поле данного концепта расширилось, в связи с чем «because» выполняет роль предлога.

Обратимся к примерам из интернет-ресурсов за 2013 год, чтобы понять какие сцены были задействованы.

1. Сцены реального мира, выступающие в качестве контекста и побудительных причин для текущего восприятия и поведения.

В качестве доказательства, можно привести следующую выдержку и статьи журнала *The Atlantic*: *In that capacity, "because" has two distinct forms. It can be followed either by a finite clause - I'm reading this because [I saw it on the web] or by a prepositional phrase I'm reading this because [of the web]*[20].

2. Находящиеся в сознании людей (и прошедшие определённую обработку) воспоминания о сценах реального мира, которые могут подвергаться переструктурированию, обусловленную вхождением людей в определённую общность, когда некоторые аспекты сцен забываются или подавляются, а другие усиливаются.

Выделение данной сцены подтверждает цитата из блога лингвиста Нила Витмана: *If life gives you lemons, keep them, because, hey, free lemons* [9].

3. Сцены как совокупности языковых выборов, предоставляемых данным языком и способы, посредством которых они активизируют конкретные концептуальные схемы (или, наоборот, активизируются этими схемами).

Последующая выборка твитов пользователей Твиттера за 2013 год является ярким примером актуализации вышеупомянутой сцены.

Skipping lunch today because sleep [34].

The Sun is about to flip upside down... but don't panic it's all going to be fine because science [35].

Совокупность языковых выборов свидетельствует о том, что языковое сообщество на данном этапе, возможно, руководствовалось прагматическими соображениями и принципом экономии языковых средств, что явилось отражением более общих социальных, экономических, политических процессов. Проанализировав статьи лингвистов Нила Витмана [7], Лауры Бейли [10] и Стэн Кэри [8], можно сделать вывод, что данное употребление союза «because» берет начало в 2000-ых годах, а со стремительным развитием интернета, соц. сетей и возможностью поделиться своими мыслями, укладываясь в 140 знаков, слово «because» взорвалось новыми грамматическими возможностями в неформальном онлайн-использовании [9]. Стоит отметить, что изменение обычной перспективы может приводить к иному осмыслению свойств языковой единицы, которое выражается также посредством изменения его грамматических характеристик.

Прагматический потенциал слова «because» – реализация принципов экономии средств выражения смысловых отношений, выделение только ключевых факторов ситуаций, описываемых с помощью данного слова.

В 2014 году в США произошло много важных событий, которые повлияли на социальную и политическую жизнь государства. Среди них стоит отметить такое событие, как применение силы американской полицией, заканчивающаяся смертельным исходом. Большинство случаев применения силы со стороны полиции были по отношению к чернокожим жителям. В августе 2014 в Фергюсоне, пригороде Сент-Луиса, вспыхнули беспорядки после того, как невооруженный подросток по имени Майкл Браун был смертельно ранен полицейским [12]. Ситуация обострилась после того, как «большое жюри» не

предъявило обвинения полицейским и хэштег #blacklivesmatter стал средством выражения протеста, подпитываемого социальными сетями.

Как отмечает Циммер, «хэштег #blacklivesmatter демонстрирует, насколько мощно хэштег может передать сжатое социальное сообщение» [3]. Лингвист также отмечает, что «ученые-лингвисты обращают внимание на новаторскую лингвистическую силу хэштегов, и #blacklivesmatter, безусловно, был убедительным примером этого в 2014 году» [3].

Словарь Merriam Webster приводит следующие определения [16]:

Black Lives Matter, noun, abbreviation BLM

1. a movement founded in 2013 to end white supremacy and support Black communities

Основной смысловой элемент данного концепта – заявление о том, что жизнь черных людей так же важна, как и жизнь белых людей.

Для выявления сцен, которые участвуют в перспективизации концепта, обратимся к контексту, в котором употреблялось данное слово.

1. Сцены реального мира, выступающие в качестве контекста и побудительных причин для текущего восприятия и поведения.

В качестве доказательства приводится цитата из статьи журнала The Guardian:

*«It was almost ironic that in the year that we heralded the 50th anniversary of the passage of the Civil Rights Act – the landmark legislation that is the foundation for expanding and protecting civil liberties for, but not only for, African Americans – that we had to reaffirm that **black lives matter** and require legal protection too, still»* [38].

2. Сцены реального мира, в терминах которых люди научились осуществлять категоризацию и благодаря которым приобрели свои первичные сведения об объектах и ощущениях, предоставляемых реальным миром.

Примером-доказательством наличия данной сцены приводятся твиты пользователей за 2014 год:

Ur tired of ppl talking ab race? Blk ppl n America r still being killed just 4 being blk. Get tired of that. #JohnCrawford #blacklivesmatter [32]

There is no justice for our communities. There is only change we organize for, the justice we demand. #BlackLivesMatter #JohnCrawford [34]

Исходя из вышесказанного, прагматический потенциал **#blacklivesmatter** является реализация принципа группировки информации и привлечения внимания общественности к проблеме неравенства в обществе и полицейского произвола.

В 2015 году «they» стал словом года по мнению АДО. Свой выбор они обосновали тем, единственное разумное решение проблемы отсутствия в английском языке гендерно-нейтрального личного местоимения в единственном числе третьего лица [4].

Слово «they», согласно издательству Merriam-Webster, имеет следующие дефиниции [18]:

1. those ones: those people, animals, or things - used as third person pronoun serving as the plural of he, she, or it or referring to a group of two or more individuals not all of the same sex
2. used to refer to people in a general way or to a group of people who are not specified
3. used with a singular indefinite pronoun antecedent
4. used with a singular antecedent to refer to an unknown or unspecified person
5. used to refer to a single person whose gender is intentionally not revealed
6. used to refer to a single person whose gender identity is nonbinary

Основное значение слова *they* – обозначение группы людей одного или разного пола. Также местоимение «they» приобрело новое значение: небинарные люди, которые не идентифицируют себя как мужчина или женщина.

Данный концепт участвует в следующих сценах:

1. Сцены реального мира, в терминах которых люди научились осуществлять категоризацию и благодаря которым приобрели свои первичные сведения об объектах и ощущениях, предоставляемых реальным миром.

Так, в газете *Washington Post* за 2015 год авторы пишут: «Everyone has *their* own opinion about this» [30], где «they» обозначает группу из двух или более лиц, не все из которых одного пола.

2. Воображаемые сцены говорящего, оказывающие воздействие на формулирование им текста.

Наличие данной сцены можно подтвердить примером из интернет-ресурса крупнейшей государственной радиостанции США NRP: «If I get a call, tell *them* they can call me back» [20]. В данном случае мы видим, что «they» фокусирует внимание на обозначении людей в общем смысле или на группе людей, которые конкретно не указаны.

3. Находящиеся в сознании людей (и прошедшие определённую обработку) воспоминания о сценах реального мира, которые могут подвергаться переструктурированию, обусловленную вхождением людей в определённую общность, когда некоторые аспекты сцен забываются или подавляются, а другие усиливаются.

Для подтверждения появления новой сцены, приведем примеры из электронных ресурсов BBC и газеты NY Times: «Hi, I'm Kit. I use *they/them* pronouns» [11] и «*They* and I went to the store» [26].

Изменение обычной перспективы может приводить к иному осмыслению. Приведенные примеры показывают, что использование концепта *they* в современном обществе репрезентирует человека, который сознательно не идентифицирует себя только как мужчина или женщина. Таким образом следует отметить, что произошли социальные и культурные изменения в обществе, а в данном конкретном случае изменения в гендерной политике, так как появились такие понятия, которые потребовали нового обозначения.

На основе всего вышесказанного, прагматический потенциал слова *they* – это репрезентация человека, который сознательно позиционирует себя как небинарная личность, т.е. личность, которая не относит себя ни к мужскому, ни к женскому полу.

Итак, проведенный анализ лексико-прагматических особенностей слов, выбранных в качестве слов года в США в период с 2010 по 2015 гг., позволил нам выявить их смысловые элементы и прагматический потенциал. Для точного отображения компонентов концепта была рассмотрена теория сцен Чарльза Филлмора. Кроме того, были рассмотрены механизмы и критерии отбора слов в США. Нами были рассмотрены концепты «app», «оссуру», «hashtag», «because», «#blacklivesmatter» и «they», был проведен анализ концептов на основании теории сцен Ч. Филлмора, что позволило выявить те элементы концепта, которые затронули американское общество и позволили им быть выбранными в качестве «Слова года» в период с 2010 по 2015 гг. В дополнение к этому, был проведен лексико-прагматический анализ слов, который показал, что сцены реального мира, в терминах которых люди научились осуществлять категоризацию и находящиеся в сознании людей и прошедшие определенную обработку воспоминания о сценах реального мира были наиболее задействованы.

СПИСОК ЛИТЕРАТУРЫ:

1. Evans V., Green M. Cognitive Linguistics: an introduction. Edinburg: Edinburg University Press, 2006. С. 222;
2. Fillmore Ch. J. Frame semantics // Linguistics in the morning calm: Selected papers from the SICOL-1981. Seoul: Hanship, 1982. — P. 111- 137;
3. Fillmore Ch. Scenes-and-Frames Semantics // Current issues in linguistic theory. Bloomington / London: Indiana University Press, 1977;
4. Аскольдов, С. А. Концепт и слово // Русская словесность. От теории словесности к структуре текста: Антология. – М.: Academia, 1997. – С. 280-44;
5. Болдырев, Н. Н. Фреймовая семантика как метод когнитивного анализа языковых единиц // Проблемы современной филологии: межвуз. сб. науч. тр. 2000. Вып. 1. – С. 36-45;
6. Минский, М. Фреймы для представления знаний: Пер. с англ. / Под ред. Ф.М. Кулакова. – М.: Энергия, 1979. – 151 с.;

-
7. Попова, З. Д., Стернин, И. А. Очерки по когнитивной лингвистике мира. – Воронеж: «Истоки», 2001. – 191 с.;
 8. Филлмор, Ч. Дж. Основные проблемы лексической семантики // Новое в зарубежной лингвистике. Вып. XII. Прикладная лингвистика. – М.: Радуга, 1983. – 344 с.;
 9. App voted 2010 word of the year by the American Dialect Society [Электронный ресурс]// URL: <https://www.americandialect.org/app-voted-2010-word-of-the-year-by-the-american-dialect-society-updated> [Дата обращения 25.10.2023];
 10. «Слово года» [Электронный ресурс] // URL: https://ru.wikipedia.org/wiki/Слово_года [26.09.2023];
 11. 2014 Word of the Year is #blacklivesmatter [Электронный ресурс] // URL: <https://www.americandialect.org/2014-word-of-the-year-is-blacklivesmatter> [Дата обращения 03.09.2023];
 12. 2015 Word of the Year is singular they [Электронный ресурс] // URL: <https://www.americandialect.org/2015-word-of-the-year-is-singular-they> [Дата обращения 19.11.2023];
 13. Apple Registers Trademark for 'There's an App for That' that [Электронный ресурс]// URL: <https://www.wired.com/2010/10/app-for-that/> [Дата обращения 25.09.2023];
 14. Apple trademarks 'There's an app for that' [Электронный ресурс] // URL: <https://edition.cnn.com/2010/TECH/mobile/10/12/app.for.that/index.html> [Дата обращения 29.09.2023];
 15. Because as a preposition [Электронный ресурс]// URL: <https://www.quickanddirtytips.com/education/grammar/because-as-a-preposition> [Дата обращения 22.11.2023];
 16. Because has become a preposition because grammar [Электронный ресурс] // URL: <https://stancarey.wordpress.com/2013/11/13/because-has-become-a-preposition-because-grammar/> [Дата обращения 26.10.2023];

-
17. Because is the 2013 Word of the Year [Электронный ресурс] // URL: <https://www.americandialect.org/because-is-the-2013-word-of-the-year> [Дата обращения 26.11.2023];
18. Because reasons [Электронный ресурс] // URL: <https://linguistlaura.blogspot.com/2012/07/because-reasons.html> [Дата обращения 26.09.2023];
19. Beyond 'he' and 'she': The rise of non-binary pronouns [Электронный ресурс] // URL: <https://www.bbc.com/news/magazine-34901704> [Дата обращения 03.09.2023];
20. Biggest news stories [Электронный ресурс] // URL: <https://abcnews.go.com/International/biggest-news-stories-2014/story?id=27466867> [Дата обращения 22.09.2023];
21. Definition of оссору [Электронный ресурс]// URL: <https://www.merriam-webster.com/dictionary/оссору> [Дата обращения 27.09.2023];
22. Definition of app [Электронный ресурс]// URL: <https://www.merriam-webster.com/dictionary/app> [Дата обращения 25.09.2023];
23. Definition of because [Электронный ресурс]// URL: <https://www.dictionary.com/browse/because> [Дата обращения 22.04.2021];
24. Definition of Black Lives Matter [Электронный ресурс]// URL: <https://www.merriam-webster.com/dictionary/Black%20Lives%20Matter> [Дата обращения 03.11.2023];
25. Definition of hashtag [Электронный ресурс]// URL: <https://www.merriam-webster.com/dictionary/hashtag> [Дата обращения 20.09.2023];
26. Definition of they [Электронный ресурс] // URL: <https://www.merriam-webster.com/dictionary/they> [Дата обращения 23.09.2023];
27. English has a new preposition because internet [Электронный ресурс]// URL: <https://www.theatlantic.com/technology/archive/2013/11/english-has-a-new-preposition-because-internet/281601/> [Дата обращения 22.10.2023];

-
28. Everyone uses singular they, whether they realize it or not [Электронный ресурс] // URL: <https://www.npr.org/2016/01/13/462906419/everyone-uses-singular-they-whether-they-realize-it-or-not> [Дата обращения 03.09.2023];
29. Hashtag is the 2012 Word of the Year [Электронный ресурс] // URL: <https://www.americandialect.org/hashtag-2012> [Дата обращения 20.11.2023];
30. iPhone Stolen? There's an App for That! GPS Test App Tracks Phone Thief [Электронный ресурс] // URL: <https://www.cbsnews.com/news/iphone-stolen-theres-an-app-for-that-gps-test-app-tracks-phone-thief/> [Дата обращения 29.09.2023];
31. Occupy is the 2011 word of the year [Электронный ресурс] // URL: <https://www.americandialect.org/occupy-is-the-2011-word-of-the-year> [Дата обращения 27.09.2023];
32. Occupy Wall Street [Электронный ресурс] // URL: <https://www.theatlantic.com/photo/2011/09/occupy-wall-street/100159/> [Дата обращения 27.09.2023];
33. Occupy Wall Street activists buy \$15m of Americans' personal debt [Электронный ресурс] // URL: <https://www.theguardian.com/world/2013/nov/12/occupy-wall-street-activists-15m-personal-debt> [Дата обращения 27.09.2023];
34. She? Ze? They? What's In a Gender Pronoun [Электронный ресурс] // URL: <https://www.nytimes.com/2016/01/31/fashion/pronoun-confusion-sexual-fluidity.html> [Дата обращения 07.10.2023];
35. The American Dialect Society [Электронный ресурс] // URL: <https://www.americandialect.org/> [Дата обращения 17.09.2023];
36. The American Dialect Society [Электронный ресурс] // URL: https://en.wikipedia.org/wiki/American_Dialect_Society [Дата обращения 02.09.2023];
37. The NY Times: In praise of the hashtag [Электронный ресурс] // URL: <https://www.nytimes.com/2012/11/04/magazine/in-praise-of-the-hashtag.html> [Дата обращения 20.10.2023];

-
38. The post drops the mike and the hyphen in e-mail [Электронный ресурс] // URL: https://www.washingtonpost.com/opinions/the-post-drops-the-mike--and-the-hyphen-in-e-mail/2015/12/04/ccd6e33a-98fa-11e5-8917-653b65c809eb_story.html?tid=a_inl [Дата обращения 03.09.2023];
39. There's an app for that [Электронный ресурс]// URL: <https://trademark.trademarkia.com/theres-an-app-for-that-77980556.html> [Дата обращения 25.09.2023];
40. Twitter: BNatural status [Электронный ресурс] // URL: https://twitter.com/_bNatural_/status/514909209893556224 [Дата обращения 29.09.2023];
41. Twitter: Conan O'Brien status [Электронный ресурс] // URL: <https://twitter.com/ConanOBrien/status/122806928681345025> [Дата обращения 23.11.2023];
42. Twitter: FreedomSide status [Электронный ресурс] // URL: <https://twitter.com/FreedomSide/status/514805127849717760> [Дата обращения 29.04.2021];
43. Twitter: Jodi status [Электронный ресурс] // URL: <https://inlnk.ru/bКхео> [Дата обращения 26.09.2023];
44. Twitter: Metro status [Электронный ресурс] // URL: <https://inlnk.ru/b2G0O> [Дата обращения 26.09.2023];
45. Twitter's Second Hashtag Page Promotes Euro 2012, Continues Twitter's Move Into Media [Электронный ресурс] // URL: <https://martech.org/twitters-second-hashtag-page-promotes-euro-2012-continues-twitters-move-into-media/> [Дата обращения 23.09.2023];
46. We declared in 2014 that black lives matter because we saw how often they didn't [Электронный ресурс]// URL: <https://www.theguardian.com/commentisfree/2014/dec/20/2014-black-lives-matter-because-they-did-not> [Дата обращения 03.12.2023];
47. What is an "App"? [Электронный ресурс]// URL: http://bogost.com/blog/what_is_an_app/ [Дата обращения 27.09.2023];

48. What the Heck is an “App”? [Электронный ресурс]// URL: <https://smallbiztrends.com/2011/03/what-is-an-app.html> [Дата обращения 27.09.2023];

49. Слово года. Англоговорящие страны. [Электронный ресурс] // URL: https://ru.wikipedia.org/wiki/Слово_года#Англоговорящие_страны [Дата обращения 30.10.2023]

Krilova S.

Peoples' Friendship University of Russia

(Moscow, Russia)

**PRAGMATIC FEATURES OF "WORDS OF THE YEAR"
SELECTED BY THE AMERICAN LANGUAGE SOCIETY
IN PERIOD FROM 2010 TO 2015**

***Abstract:** this article is devoted to the study of the pragmatic features of the "words of the year" chosen by the American language community in the period from 2010 to 2015. The author analyzes the choice of the American language community during the period from 2010 to 2015, focusing on the pragmatic aspects of these words. The article examines the semantic, syntactic and pragmatic features of the "words of the year", as well as their role in reflecting current linguistic trends and social changes.*

***Keywords:** word of the year, concept, frame, concept structure.*

УДК 81

Полунина Е.В.

студентка кафедры перевода и переводоведения

Ленинградский государственный университет

имени А. С. Пушкина

(г. Санкт-Петербург, Россия)

ЛИНГВИСТИЧЕСКИЕ И ЛИНГВОКУЛЬТУРНЫЕ ОСОБЕННОСТИ ПЕРЕВОДА ЮРИДИЧЕСКИХ ТЕКСТОВ

Аннотация: в данной статье рассматривается тема лингвистических особенностей юридического перевода. Автор анализирует влияние лингвистических аспектов на процесс перевода юридических текстов. Основной материал основывается на исследовании литературы по данной теме, а также на опыте переводчиков, специализирующихся на юридическом переводе. В заключении подводятся основные выводы и обсуждаются необходимые дальнейшие исследования в данной области.

В основном материале статьи также будет рассмотрено множество аспектов, связанных с лингвистическими особенностями юридического перевода. Будут подробно изучены сложности, возникающие при переводе правовых терминов, трудности передачи специфичных конструкций и законодательных норм на другой язык. Также будут представлены методы и стратегии для преодоления этих проблем, включая использование специализированных словарей и баз данных.

Ключевые слова: юридический перевод, лингвистика, специфика, принципы, методы, лингвистические особенности, терминология, стиль, культурные различия, квалифицированные переводчики.

Юридический перевод является одной из самых сложных и ответственных задач для переводчика. Это связано с тем, что юридические тексты обладают высокой степенью формальности и точности, а также требуют глубокого понимания правовой системы языка оригинала. Целью юридического перевода является передача смысла и содержания оригинального текста на

другой язык, сохраняя его юридическую точность и структуру. Юридический перевод играет важную роль в международных коммуникациях. Он обеспечивает понимание и согласование правовых норм и документов между различными странами и культурами.

Благодаря хорошо выполненному юридическому переводу возможно достичь договоренностей, заключить международные соглашения и обеспечить справедливость при разрешении споров.

Юридический перевод имеет свои специфические особенности, которые отличают его от других видов перевода. Одной из таких особенностей является использование специального юридического словаря и терминологии. Юридический текст часто содержит множество специализированных терминов, требующих точного соответствия в переводе.

Таблица 1. Анализ лингвистических особенностей юридического перевода.

Критерии	Особенности
Точность и однозначность	Юридические тексты характеризуются строгостью и недвусмысленностью. Переводчик должен передать их смысл максимально точно, избегая разночтений и толкований.
Терминология	Юридическая лексика особенно богата специализированными терминами. Переводчик должен обладать глубоким знанием юридической терминологии обоих языков, чтобы точно и последовательно передать юридические понятия.
Стиль и лексика	Юридический стиль отличается формальностью и всегда подчиняется определенным нормам. Переводчик должен сохранить стиль оригинала, используя соответствующие юридические термины и обороты речи.
Культурные различия	Юридические системы, основанные на разных правовых традициях, могут различаться как точки зрения семантики, так и понятий. Переводчик должен учитывать эти различия и адаптировать перевод в соответствии с целевой аудиторией.

Основная сложность юридического перевода заключается в специфике терминологии, которая отличается от общей лексики и имеет свою устоявшуюся систему. Переводчик должен быть хорошо знаком с юридической

терминологией обеих языков для того, чтобы передать точное значение каждого термина. Кроме того, согласно мнению Гамзатова М.Г. «необходимо учитывать различия в правовых системах стран и выбирать соответствующий эквивалент для каждого термина» [3: 73].

На стилевом уровне юридический перевод также представляет свои особенности. Юридический текст обычно написан формальным и точным языком, содержит много длинных предложений и сложных конструкций.

Переводчик должен уметь сохранить этот стиль и передать его на другой язык без потери ясности и точности. Как утверждает Бурукина А.О. «Основными принципами юридического перевода являются точность и эквивалентность» [2: 215]. Переводчик должен стремиться передать значение оригинала без искажений и сохранить его смысл в целевом языке. Это требует глубокого понимания обеих правовых систем и профессионального знания языков.

Существуют разные методы юридического перевода, включая лексический, грамматический, семантический и контекстуальный подходы.

1. Лексический - подход фокусируется на анализе специфической терминологии,
2. Грамматический - на структуре предложений и использовании временных форм
3. Семантический - на передаче значения слов и фраз
4. Контекстуальный- на понимании текста в широком контексте.

Даже если переводчик будет понимать значение части фраз и догадываться о смысле другой части, при отсутствии знаний вряд ли получится соединить все в единое целое. Если знаний недостаточно, в некоторых случаях переводчик может не понять, что перед ним какое-то устойчивое выражение и что нужно искать перевод не одного слова, а целого словосочетания или даже фразы.

Культурные различия, причем «культура» определяется как «семиотическая система» и «система значений» или информации, закодированной в поведенческом потенциале членов общества. Например,

российская правовая система имеет определённые характерные черты, одна из которых — это кодифицированная система права, в то время как в Англии же существует так называемая система общего права, которая сформировалась под влиянием ряда экономических и политических обстоятельств. Отсюда и возник термин “common law”, которые потребует дополнительного объяснения.

По мнению Алимова В.В. «Отличительной чертой английского юридического текста в грамматико-синтаксическом аспекте является широкое проявление пассивности» [1: 89]. В английской юридической сфере пассивные конструкции используются с целью достичь абстракции описаний международного права и избежать излишней объективности в тексте. Однако для русского языка не характерно обилие пассивных конструкций в юридической сфере, поскольку в английском языке пассив образуется не только на основе прямо-переходных глаголов, но и косвенно-переходных глаголов и глаголов с предложными дополнениями, что не характерно для русского языка. Следовательно, для англо-русского перевода юридического текста в отношении описанной особенности требуется грамматическая замена — замена лексической единицы одной части речи на эквивалентную лексическую единицу другой части речи в переводе. Также, по мнению Некрасовой Т.П. «при переводе следует ориентироваться на принятую в России юридическую терминологию» [4: 16]. В нашем и в зарубежных законодательствах есть очень похожие, но разные термины, своеобразные ложные друзья юридического переводчика: например, в российском законодательстве нет арендных договоров, но есть договор аренды, нет брачных контрактов, но есть брачные договоры.

В заключении можно отметить, что юридический перевод является сложным процессом, требующим не только знания языковых нюансов

и грамматики, но также понимания правовой системы и контекста оригинального текста. Для успешного выполнения задач по юридическому переводу необходимы опыт и навыки в области лингвистики и права. Данная статья предоставляет обзор основных лингвистических особенностей юридического перевода. Она подчеркивает необходимость учета этих

особенностей при выполнении перевода юридических текстов и подчеркивает роль квалифицированных переводчиков, обладающих соответствующими знаниями и навыками.

Однако, основываясь на проведенном исследовании, можно заключить, что дальнейшая работа в данной области все еще требуется для более полного понимания и описания лингвистических аспектов юридического перевода.

СПИСОК ЛИТЕРАТУРЫ:

1. Алимов В.В. Юридический перевод. Практический курс. Английский язык. – М.: КомКнига, 2005 – 160 с.;
2. Бурукина О.А. Перевод английских юридических документов. – М.: Флинта, Наука, 2005. – 367 с.;
3. Гамзатов М.Г. Техника и специфика юридического перевода. – СПб: Изд-во СПбГУ, 2004. – 184 с.;
4. Некрасова Т.П. Особенности перевода юридической терминологии с русского языка на английский язык. Дис. ... канд. филол. н. – М.: 2013. – 24 с.

Polunina E.V.

student of the Department of Translation and Translation Studies

Leningrad State University named after A.S. Pushkin

(Saint Petersburg, Russia)

LINGUISTIC AND LINGUISTIC-CULTURAL FEATURES OF TRANSLATION OF LEGAL TEXTS

***Abstract:** this article discusses the topic of linguistic features of legal translation. The author analyzes the influence of linguistic aspects on the translation process of legal texts. The main material is based on a study of the literature on this topic, as well as on the experience of translators specializing in on a legal transfer. In conclusion, the main conclusions are summarized and the necessary further research in this area is discussed.*

In the main material of the article, many aspects related to the linguistic features of legal translation will also be considered. The difficulties encountered in translating legal terms, the difficulties of transferring specific constructions and legislative norms into another language will be studied in detail. Methods and strategies to overcome these problems, including the use of specialized dictionaries and databases, will also be presented.

***Keywords:** legal translation, linguistics, specifics, principles, methods, linguistic features, terminology, style, cultural differences, qualified translators.*

УДК 81 Семенов А.О., Егорова М.А.

Семенов А.О.

магистр кафедры Лингвистика

направления Теория коммуникации и синхронный перевод

Российский университет дружбы народов

(г. Москва, Россия)

Егорова М.А.

канд. полит. наук, доцент кафедры иностранных языков

Российский университет дружбы народов

(г. Москва, Россия)

**ПОДХОДЫ К ПЕРЕВОДУ С ИНОСТРАННЫХ ЯЗЫКОВ
НА РУССКИЙ НЕКОТОРЫХ ЛИНГВИСТИЧЕСКИХ ЕДИНИЦ
(НА ПРИМЕРЕ КИТАЙСКОГО ЯЗЫКА)**

Аннотация: в связи с политическими трансформациями в Китае в последние годы, особую важность для власти в стране приобретает задача формирования нового гармоничного общества. Руководство КНР во главе с председателем Си Цзиньпином активно обращается к старым идеологемам, придавая им новые смыслы и связывая их с конфуцианскими концептами. СМИ играют важную роль в этом процессе, формируя информационное поле и передавая необходимые идеи для консолидации общества и государства. В связи с этим, исследователи и переводчики сталкиваются с задачей анализа содержания и смыслов идеологем и устойчивых формулировок, а также поиска оптимальных подходов к их переводу на русский язык. Авторы исследуют историю понятия идеологема, ее развитие и значение. В статье рассматриваются различные подходы к переводу с иностранных языков, в том числе с китайского языка. Делается вывод, что на современном этапе развития общества КНР медиа-ресурсы играют ключевую роль в проведении в жизнь задач власти и государства, перед переводчиками будут стоять поиска грамотных подходов к переводу.

Ключевые слова: идеологема, КНР, проблемы перевода, СМИ КНР, конфуцианские концепты.

В свете изменений в мире, связанных с различными социально-политическими и международными процессами, происходит перестройка мировоззрения и восприятия людей и сообществ. Такие трансформации протекают и в КНР, что неизбежно влияет как на отдельную языковую личность, так и на сознание, систему ценностей и принципы всего китайского народа. Данный процесс вызывает интерес исследователей широкого профиля, поскольку затрагивает целый спектр вопросов языка, общества, культуры и других социальных аспектов. Одним из важных понятий в этой области является понятие идеологема, истоки и различные интерпретации которой рассматривались, начиная с развития советской лингвистики. Кроме того, близкими к идеологемам, на наш взгляд, являются устойчивые политические фразы и формулировки, устоявшиеся выражения, чей перевод требует переосмысления вслед за развитием политической риторики в Китае.

Отправной точкой для исследования понятийного содержания идеологема можно считать концепцию М.М. Бахтина, разработанную в 30-е годы XX столетия в СССР. Из трудов ученого («Слово о романе», 1934-1935, «Формы времени и хронотопа в романе», 1937-1938, «Из предистории романного слова», 1940) следует, что термин, вобрав в себя значение слияния идеи мифа, различные концепции философии, а также политические формулировки, в изначальном своем виде нес понятие «замысла и руководящего стержня» [1].

Конструкция данного явления происходит в основе своей благодаря изучению и постановке задаче направить практические интересы отдельного человека или народной массы, с целью произвести манипуляцию над человеческим сознанием. Проще говоря, согласно М.М. Бахтину, идеологема – есть способ облачения той или иной идеи в форму, с возможностью изменения ее репрезентации [1, с. 104].

Данное явление происходит благодаря изучению и направлено оно на манипуляцию сознанием людей, особенно при использовании различных форм и идеологем. Идеологема — это способ оформления идеи с возможностью изменения ее представления. Она может быть связана с языковыми и концептуальными маркерами и не всегда точно отражает реальность. Изучение идеологемы часто основывается на лингвокультурном подходе. Она может выступать как объективирующий феномен, так и форма явления на разных уровнях текста, включая буквы, падежные окончания, имена и цитаты.

Рассмотрим для примера роль идеологем в СССР, поскольку именно их развитие в дальнейшем повлияло на эволюцию понятия.

Согласно Г. Гусейнову, область обценной лексики также является феноменом идеологемы. Кириллица и русский алфавит влияли на носителей неславянских языков как макро-идеология в СССР. Идеологема-акцент широко использовалась в советских СМИ, кино, театре и повседневной жизни. Идеологемы-сталинизмы также оказали значительное влияние и позволяют наблюдать динамику их использования в речи в рассматриваемое время и после советского периода.

Кроме того, автор анализирует понятие идеологемы через картографическое изображение страны, как форму привлекательного образа, использованного в рекламном, политическом и телевизионном дискурсе. Идеологема может быть понята как языковая или текстовая единица, а также как концептуальный элемент или идея «символической географии». По работам Н.А. Купиной, А.П. Чудинова и Т.Б. Радбиля можно сделать вывод, что идеологема может выступать в качестве вербальной единицы, несущей идеологические значения и эмоциональные оценки.

С момента образования Нового Китая в 1949 г. китайские власти во главе с Мао Цзэдуном изучали опыт выстраивания государственности в СССР и отмечали важность роли пропаганды в формировании в социалистической формации сознания нового человека. Однако в Китае за основу складывания идеологем были взяты не только марксистско-ленинские идеи, но и, как всегда

было принято в этой стране, обращались к опыту прошлого, который содержит целый пласт философско-политических понятия, многие из которых были взяты на службу и после 1949 года.

Таким образом, поскольку в Китае конфуцианство выступает в качестве основообразующей идеологии, необходимо исследовать понятие идеологемы и того, что могло лечь в основу китайского восприятия данного феномена, с изучения конфуцианства, его базовых понятий и концепций.

Мыслитель Конфуций (551–479 гг. до н. э.) посредством формулирования определенного набора идей в связанную теорию по осуществлению разумного управления государством создал новое идеологическое течение, которое впоследствии получило название «конфуцианство». Ключевой особенностью данной идеологии стала возможность ее влияния на внутренний мир человека.

При исследовании конфуцианства следует отметить факт того, что и сам китайский язык имеет ряд особенностей, сочетание которых с положениями идеологии позволяет целостнее рассмотреть концепцию китайской культурной парадигмы. В первую очередь, данные особенности связаны со структурой и письменностью самого языка. Отражение целостной главенствующей над своими частями базовой структуры иероглифического текста можно увидеть в том, как лексика и грамматика данного языка выстраивают представление его носителей о мире.

Кроме того, стоит упомянуть, что в процессе выстраивания своей парадигмы Конфуций опирался на идеи одного из основателей династии Чжоу – Чжоу гуна. Согласно им человек способен открыть в себе добрую силу или благодать «Дэ» (德, dé) после прохождения ритуала «Ли» (禮 / 礼, lǐ). В итоге, система, состоящая из различных элементов «Хэ» (和, hé), приходила в равновесие и становилась более стабильной. Система выстраивалась по принципу от целого к частному. Элементы «Хэ» (和, hé) являются образами, состоящими из множества деталей в иероглифе. Таким образом, в последнем объединяются различные явления и аспекты древнекитайской и конфуцианской

идеологии. Также стоит отметить концепт «Дао» (道 dào), который является одним из фундаментальных в конфуцианстве.

В период пребывания китайского государства на стадии феодального строя на их основе выстраивается система принципов по осуществлению руководства государством, получившая название «Саньган Учан» (三纲五常 sāngāng wǔcháng), что буквально трактуется как - «пять постоянств – три устоя». Данная система подразумевала выстраивание китайского общества на основе трех базовых типов взаимоотношений между отцом и сыном (父为子纲), мужем и женой (夫为妻纲), сюзереном и вассалами (君为臣纲). Развитие данных отношений должно было идти в соответствии с постоянной приверженностью пяти традициям - гуманности (Жень (仁 rén), нравственности (И (义 yì), этикету (культуре) (Ли (禮 / 礼 lǐ), а также мудрости (знанию) (Джи (智 zhì) и искренности (честности, верности) Синь (信 xìn) [8, p. 360].

Для более детального понимания того, каким образом принципы «Ли» (禮 / 礼 lǐ), «Дэ» (德 dé), «Хэ» (和 hé), «Дао» (道, dào) структурировали не только идеологию конфуцианства, но и в целом сознание китайского общества, необходимо детальнее разобрать суть каждой концепции.

Начнем с методов, использование которых возможно благодаря переносу структуры смыслового элемента в другой язык, а именно с заимствования и калькирования. Первый достаточно прост как в применении, так и в задаче – его цель заключается в буквальном переносе слова из одного языка в другой. Русский язык изобилует множеством слов, взятых из других языков, преимущественно из тех, которые входят в романскую группу языков: администрация - (заимств. из польск. яз. в петровскую эпоху), джентльмен - gentleman (gentle «вежливый», от лат. gentilis «того же семейства» и gens «род» + man «человек, мужчина») и даже из китайского языка – жемчуг (珍珠

«сокровище + жемчужина»), кунг-фу (гунг – фу) – (功夫 «сила + мужчина») и т.д.

Метод калькирования несколько отличается, подразумевая перевод иностранного слова, либо же фразы слово-в слово, как, например, в случае со всем известной библиотекой: *biblion* «книга» + *theke* «хранилище».

Помимо этого, в другую подгруппу можно выделить методы, которые используются в случае отсутствия возможности осуществить перевод без серьезных нарушений грамматики. А именно – методы модуляции, эквиваленции, адаптации и компенсации.

Метод модуляции применяется путем замены одной единицы языка на другую логически связанную с ней, она может быть выражена как словом, так и словосочетанием. Основная цель данного метода заключается в облегчении читающего восприятия исходной формы. В качестве примера приведем вариант перевода предложения «Manson climbed into the gig behind a tall horse». В данном случае недопустим буквальный перевод, поскольку в таком случае создается впечатление, будто лошадь так же, как и Мэнсон, сидит в телеге. Гораздо удачнее будет перевод: «Мэнсон влез в коляску, запряженную крупной лошастью» [3].

Метод эквиваленции направлен в первую очередь на достижение адекватности перевода, описывая то, что имеется в исходном варианте другим способом. В данном случае переводчик придерживается формы перевода, к которой его подталкивает ситуация. В качестве примера можно привести звукоподражательные слова в китайском и русском языках: 滴 *dī* (тиканье часов) – «тик-так», 哼哼 *hēnghēng* – «хрю-хрю», 嘶嘶 *sīsī* (ржание лошади) – «иго-го-го» [6].

Целью метода компенсации является возместить то, что утрачивается в процессе перевода при помощи замены оригинальных единиц языка другими.

Метод адаптации подразумевает замену исходника в целом. Фактически он выступает крайней формой перевода, поскольку, используя данный метод, переводчик трансформирует культурную составляющую исходника с целью

адаптации ее для родного языка, что практически выступает иной формой межкультурного и языкового посредничества.

Помимо этого, существует отдельный ряд приемов, используемых для перевода имен собственных. Обусловлено это тем, что данный перевод представляет особую сложность, которая соразмерна его важности, ведь в случае ошибок существует вероятность дезинформации, неточностей, которые непозволительны, например, в случае перевода официальных документов.

В данных случаях перевод осуществляется при помощи трех основных методов – транслитерации, транскрипции и транспозиции. Первый подразумевает точную передачу информации из знаков одного алфавита в знаки другого, что позволяет не трансформировать письменную форму исходной информации, несмотря на возможное изменение звуковой формы. Следовательно, наиболее удачным данный метод будет при близком звучании исходного материала и перевода [4]. В случае использования транспозиционного метода мы сталкиваемся с фактом того, что некоторые имена собственные в разных языках имеют схожее происхождение, но имеют полное несоответствие в своих письменных и звуковых формах. Как, например, в случае короля Иакова на русском языке, но в английском - King James [4]. Последний же метод – транскрипция – осуществляется с помощью использования фонем языка, на который осуществляется перевод [2].

Использование методов перевода подобно использованию инструментов для ручной работы, поскольку каждый переводчик сам определяет, когда и с какой целью ему следует использовать определенный метод. Зачастую можно наблюдать использование одновременно нескольких элементов, либо же одного конкретного с элементами другого, например, транскрипции и транслитерации.

Также при разборе теории перевода стоит уделить внимание моделям данного процесса. Их список достаточно широк, в него включены как традиционные, так и относительно новые модели, такие как: коммуникативная, дискурсно-коммуникативная, лингвокультурологическая, трансформационная, психолингвистическая, модель на основе использования фреймов и т.д.

Суть заключается в том, как мы можем оценивать и рассматривать данный процесс: в качестве набора выстроенных стратегий, которые рассматриваются и выбираются переводчиком, либо же расстановка акцента именно на том, в чем заключается цель самого перевода [5].

Тем не менее, подходы к переводу, как подобные «переходу», либо же «преобразованию» с течением времени теряют свою актуальность. Согласно исследованиям структуры перевода наблюдаются определенные различия. В первую очередь, они касаются непосредственно цели - констатируется переход к определению самой природы деятельности. Так же изменения затронули и процесс выстраивания и реализации задач при переводе - можно наблюдать приоритет на построение текста перевода, который был бы актуален в коммуникативном аспекте [7].

Складывание идеологием в китайском языке и их внедрение в медиaprостранство поставило перед переводчиками новые задачи по вопросу о корректном переводе фраз, включающих идеологемы для того, чтобы передать не просто их смысл, но и грамотно трактовать их наполнение.

Приведем пример с известными идеологемами, включающими в себя понятие 和谐 héxié (гармоничный), например和谐社会 héxié shèhuì (гармоничное общество), 和谐共处 héxié gòngchǔ (гармоничное сосуществование), в которых иероглиф 和 hé отсылает к древнему конфуцианскому понятию этого знака и включает себя целый ряд философско-этических понятий.

Другой пример это идеологемы, которые появляются в период правления Мао Цзэдуна и имеют социалистическую историю, например, 共同富裕 gòngtóng fùyù (общее процветание), которое иногда переводят как «всеобщее богатство», что не совсем в полной мере отражает марксистский социалистический смысл о том, что необходимо побороть бедность во имя всего китайского народа. Сегодня данная идеологема используется в значении успешного построения общества среднезажиточного общества сяокан и борьбы за дальнейшее социально-экономическое развитие и укрепление Китая. Данная идеологема

наполнилась новыми смыслами и задачами, включающими в себя борьбу против инволюции 内卷 и безделья «танпин» 躺平.

Перевод политической терминологии — очень сложная задача, отличающаяся от обычного перевода с китайского на русский язык. При переводе политических терминов с китайской спецификой в политической документации переводчик должен в полной мере проанализировать лингвистические характеристики и культурную значимость политических терминов, осознанно и проявляя гибкость подойти к выбору стратегии перевода, позволяющей добиться максимального сближения исходного и целевого языков в различных по лингво-когнитивным характеристикам контекстах, тем самым максимально повысив достоверность перевода политической терминологии.

Самый яркий пример из доклада для XX Всекитайского съезда КПК — это политический термин «依法治国», имеющий в докладе несколько вариантов перевода, такие как «управление государством на правовой основе», «верховенство закона в государственном управлении», «верховенство закона в управлении государством», «управление государством на основе закона», «верховенство закона в государственном управлении». Отмечались и другие подобные случаи, например: «改革开放» имеет три варианта перевода — с лексическим добавлением («политика реформ и открытости» — в данном случае в начало добавлено слово «политика»), с добавлением союза («реформы и открытость») и с дополнительным знаком пунктуации («реформы, открытость»), термин «全面建成小康社会» в докладе использован только два раза и оба раза переводится по-своему — «полное построение среднезажиточного общества» и «всестороннее построение среднезажиточного общества», «党的建设新的伟大工程» — «новая великая программа партийного строительства» и «партийное строительство как новая великая программа», «对外开放» — «открытость внешнему миру» или «внешняя открытость», «全面从严治党» — «всестороннее

устроение внутрипартийного управления» и «всестороннее строгое внутрипартийное управление».

Самый яркий пример из доклада для XX Всекитайского съезда КПК — это политический термин «依法治国», имеющий в докладе несколько вариантов перевода, такие как «управление государством на правовой основе», «верховенство закона в государственном управлении», «верховенство закона в управлении государством», «управление государством на основе закона», «верховенство закона в государственном управлении». Отмечались и другие подобные случаи, например: «改革开放» имеет три варианта перевода — с лексическим добавлением («политика реформ и открытости» — в данном случае в начало добавлено слово «политика»), с добавлением союза («реформы и открытость») и с дополнительным знаком пунктуации («реформы, открытость»), термин «全面建成小康社会» в докладе использован только два раза и оба раза переводится по-своему — «полное построение среднезажиточного общества» и «всестороннее построение среднезажиточного общества», «党的建设新的伟大工程» — «новая великая программа партийного строительства» и «партийное строительство как новая великая программа», «对外开放» — «открытость внешнему миру» или «внешняя открытость», «全面从严治党» — «всестороннее устроение внутрипартийного управления» и «всестороннее строгое внутрипартийное управление».

Таким образом, мы приходим к выводу, что в настоящее время такая лингвистическая единица как идеологема впитала в Китае, как древние, так и марксистские смыслы, а в нынешнее время многие из них обрели новое современное содержание. Идеологема призвана решать важные задачи по формированию сознания людей, укреплению общества и сплочения китайской нации. Данная лингвистическая единица активно используется современными китайскими властями во главе с Представителем Си Цзиньпином. Кроме того, китайский язык изобилует сложившимися выражениями и устойчивыми

формулировками. На наш взгляд, переводчикам необходимо выбирать способы и варианты переводов таких понятий с учетом требований времени и тех задач, которые призваны решать подобные формулировки, т. к. их выбор в китайском политическом пространстве всегда не случаен. В связи с этим перед переводчиками в России стоит задача по поиску наиболее четких смыслов для перевода статей и выступлений представителей властной политической элиты Китая.

СПИСОК ЛИТЕРАТУРЫ:

1. Аскольдов С. А. Концепт и слово // Русская словесность. От теории словесности к структуре текста. Антология / под общ. ред. В. П. Нерознака. М.: Academia, 1997. С. 269;
2. Большой китайско-русский словарь: в 4 т. Т. 4. М., 1983. 3815 С;
3. Земская, Е.А. Клише новояза и цитация в языке постсоветского общества // Вопросы языкознания. 1996. № 1. С. 67-79;
4. Клушина, Н.И. Общие особенности публицистического стиля // Язык СМИ как объект междисциплинарного исследования [отв. ред. М.Н. Володина]. – М.: Изд-во МГУ, 2003. С. 269-289;
5. От магической силы к моральному императиву: Категория дэ в китайской культуре. М.: Восточная литература, 1998. 422 с;
6. Тарнаева, Л. П. Обучение будущих переводчиков трансляции культурно-специфических смыслов институционального дискурса автореф. дис. ... д-ра пед. наук. — СПб., 2011. 31 с;
7. Чудинов, А.П. Политическая лингвистика: учебное пособие. М. Флинта: Наука, 2007. С.92;
8. Шевченко, О. Н. Языковая личность переводчика (на материале дискурса Б. В. Заходера) дис. канд. филол. наук. — Волгоград, 2005. 255 с.

Semenov A.O., Egorova M.A.

Semenov A.O.

Peoples' Friendship University of Russia
(Moscow, Russia)

Egorova M.A.

Peoples' Friendship University of Russia
(Moscow, Russia)

**APPROACHES TO TRANSLATING SOME LINGUISTIC
UNITS FROM FOREIGN LANGUAGES INTO RUSSIAN
(BASED ON EXAMPLE OF CHINESE LANGUAGE)**

***Abstract:** in connection with political transformations in China in recent years, the task of forming a new harmonious society has become particularly important for the authorities in the country. The leadership of the PRC, led by President Xi Jinping, is actively turning to old ideologies, giving them new meanings, and connecting them with Confucian concepts. The media play an important role in this process, forming the information field and transmitting the necessary ideas for the consolidation of society and the state. In this regard, researchers and translators are faced with the task of analyzing the content and meaning of ideologies and stable formulations, as well as finding optimal approaches to their translation into Russian. The authors explore the history of the concept of ideologeme, its development and meaning. The article discusses various approaches to translation from foreign languages, including Chinese. It is concluded that at the present stage of development of Chinese society, media resources play a key role in carrying out the tasks of the authorities and the state, translators will be faced with searching for competent approaches to translation.*

***Keywords:** ideologeme, PRC, translation problems, PRC media, Confucian concepts.*

УДК 8.81

Сиденко М.К.

магистр кафедры теории и практики иностранных языков

Российский университет дружбы народов

(г. Москва, Россия)

ВИДЫ И КЛАССИФИКАЦИЯ СПОСОБОВ ВЫРАЖЕНИЯ ВЕРБАЛЬНОЙ АГРЕССИИ

Аннотация: статья посвящена анализу вербальной агрессии. Рассматриваются лингвистические механизмы вербальной злости. Исследуется феномен инвективы как минимальной единицы вербальной злости.

Ключевые слова: вербальная агрессия, язык, культура, речевой механизм.

Актуальность. Феномен вербальной агрессии исследуется многими науками, поскольку характеризуется гетерогенностью и адаптивностью. С одной стороны, агрессия обусловлена биологическими предпосылками – инстинктами и темпераментом, а с другой – такими социальными категориями, как культура, воспитание, микросреда и т.д. Агрессивность современного мира и особенно коммуникативного и информационного пространства больше всего манифестируется в языке.

Цель исследования состоит в выявлении своеобразия выражения языковых средств вербальной агрессии.

Методы исследования: анализ и сопоставление литературных данных.

Способы выражения речевой агрессии включают в себя:

1. Ирония и сарказм. Выражение агрессии через ироничные или саркастические замечания, направленные на подрывание авторитета или идеи другого человека.

2. Критика и осуждение. Агрессивная критика, направленная на выделение недостатков, ошибок или слабостей другого человека [3, с. 20].

3. Угрозы и шантаж. Использование угроз или шантажа с целью добиться желаемого результата или вынудить собеседника следовать вашим требованиям.

4. Гипербола и преувеличение. Преувеличенное изображение ситуации с целью усиления эффекта и создания впечатления, что ситуация более серьезна, чем на самом деле [1].

5. Пассивно-агрессивное поведение. Использование невыразительной или косвенной речи, такой как подколы, насмешки или намеки, чтобы выразить агрессию.

6. Отрицание и минимизация. Отрицание заслуг, достижений или мнений другого человека с целью уменьшения их значения.

7. Громкость и интонация. Повышение голоса, использование грубого тону или даже крики с целью создания доминантной атмосферы и подчеркивания своих слов [4, с. 81].

Важно помнить, что агрессивное выражение в речи может нанести вред отношениям и создать негативное окружение. Конструктивный обмен мнениями и эмоциями способствует более здоровым и продуктивным взаимоотношениям.

Вербальная агрессия проявляется:

– в жестком, подчеркнутом языковыми средствами выражении негативного эмоционально-оценочного отношения к кому-либо или чему-либо, что обычно нарушает этические и эстетические нормы коммуникации,

– в перенасыщении массмедийного текста вербализованной отрицательной информацией, целью которой является манипуляция сознанием для дальнейшего извлечения любой выгоды, а также политическая или идеологическая пропаганда [5, с. 224].

На основании этого можно выделить две большие группы речевых средств вербальной агрессии. К первой группе относятся лексические средства языка, выражающие негативную оценку, открытую языковую агрессию:

- инвективная и стилистически пониженная ненормированная лексика,
- окказионализмы,
- агрессивная метафора.

Вторую группу образуют способы вербальной злости, реализуемые в тексте.

Такими средствами являются языковая демагогия, тенденциозное использование отрицательной информации, интертекстуальность [2, с. 242].

Вывод. Следовательно, для современных средств массовой информации характерно использование как активной, так и пассивной стратегии вербальной агрессии. Вербальная агрессия – это современный лингвистический феномен, этнокультурная специфика которого представляется в образах языкового сознания и особенностях коммуникативного поведения. Исследование дискуссионной вербальной агрессии в условиях сегодняшнего дня чрезвычайно актуально, ведь позволит избегать и предотвращать ее проявления как в ситуациях повседневной коммуникации, так и в средствах массовой коммуникации.

СПИСОК ЛИТЕРАТУРЫ:

1. Барченкова Я. В., Шейко Е. В. Речевая агрессия как языковое явление, препятствующее процессу обучения // Филологические науки. Вопросы теории и практики. 2020. Т. 13. Вып. 5;
2. Кондрашева Е.В. Речевая агрессия в языке СМИ: разновидности и причины появления. Эпоха науки. 2018, № 14: – С. 241–246;
3. Потапова Р.К., Потапов В.В. Аддитивная трансформация личности в эпоху цифровой коммуникации // Речевая коммуникация в сетевых структурах: между глобальным и локальным: сб. науч. трудов / отв. ред. В.В. Потапов, Е.А. Казак. – Москва: ИНИОН РАН, 2022 а. – С. 5–27;
4. Шпомер Е.А. Проявление речевой агрессии в СМИ (на материале газеты «Комсомольская правда»). Вестник Хакасского государственного университета им. Н.Ф. Катанова. 2021, № 2 (36): – С. 77–83;
5. Щербинина Ю. В. Русский язык. Речевая агрессия и пути ее преодоления: учеб. пособие. 3-е изд., стер. М.: ФЛИНТА, 2018. – С. 224.

Sidenko M.K.

Peoples' Friendship University of Russia
(Moscow, Russia)

**TYPES AND CLASSIFICATION OF WAYS
OF EXPRESSING VERBAL AGGRESSION**

***Abstract:** the article is devoted to the analysis of verbal aggression. The linguistic mechanisms of verbal anger are considered. The phenomenon of invective as a minimal unit of verbal anger is investigated.*

***Keywords:** verbal aggression, language, culture, speech mechanism.*

УДК 8.81

Синяк Д.А.

магистр кафедры теории и практики иностранных языков

Российский университет дружбы народов

(г. Москва, Россия)

СЕМАНТИЧЕСКОЕ ПОЛЕ КОНЦЕПТА HOME В АНГЛИЙСКИХ ПОСЛОВИЦАХ И ПОГОВОРКАХ

***Аннотация:** статья рассматривает семантические поля слов *home* и *house* на материале английских пословиц и поговорок. Анализируется, каким образом эти выражения отражают различные аспекты дома, его значения и роли в культуре и повседневной жизни людей. Это позволяет выделить общие черты и особенности восприятия дома в английском языке. Результаты исследования помогают лучше понять культурное наследие и ценности, связанные с домом в англоязычной среде, а также определить какое значение имеет понятие «дом» для англичан.*

***Ключевые слова:** семантические поля, фразеологизмы, пословицы, поговорки, дом как понятие, англоязычная культура.*

Дом – это не только физическое строение, в котором мы живем, но и символическое пространство, где мы чувствуем себя комфортно и защищенно. В английском языке существуют фразеологические обороты, которые раскрывают богатое значение понятий *home* и *house* для носителей английской. В данном исследовании рассматриваются английские фразеологизмы, связанные с домом, и исследуются их значения и культурные оттенки.

Семантическое поле представляет собой набор связанных и взаимосвязанных значений и концептов, которые относятся к определенному семантическому ядру или центральному концепту. В этом поле включены ассоциации, синонимы, антонимы, гиперонимы, гипонимы и другие

родственные значения, а также связи с другими семантическими полями [1, с. 65].

Исследование семантического поля концепта "дом" английском языке является важным инструментом для лучшего понимания культуры и контекста, в котором применяется этот концепт. Анализ семантического поля позволяет идентифицировать и классифицировать семантические и концептуальные связи, используемые в языке и культуре, связанных с "домом".

Концепт, в свою очередь, З. Д. Попова и И. А. Стернин определяют концепт как «дискретное ментальное образование, являющееся базовой единицей мыслительного кода человека, обладающее относительно упорядоченной внутренней структурой, представляющее собой результат познавательной (когнитивной) деятельности личности и общества и несущее комплексную, энциклопедическую информацию об отражаемом предмете или явлении, об интерпретации данной информации общественным сознанием и отношении общественного сознания к данному явлению или предмету» [4, с. 20].

В современной лингвистике термин «концепт» используется как обозначение одной из форм репрезентации знаний о мире с позиций когнитивной семантики.

Это исследование может показать, каким образом концепт "дом" отражает особенности, ценности и представления людей из определенной культуры, позволяет понять какие ассоциации и символы связаны с понятием "дома", какие значения и оттенки имеет данный концепт.

Такие исследования семантических полей позволяют лучше понять и интерпретировать значения, которые люди придают определенным концептам, а также отразить специфику культурного контекста и его влияние на язык и мышление людей.

Объектом исследования являются английские фразеологические единицы, отражающие концепт «дом».

Дом для англичан является одной из национальных ценностей, гарантом уединения и неприкосновенности личной жизни.

В английском языке существует два наиболее часто употребляющихся слова со значением «дом» – это *home* и *house*. Для первого Оксфордский и Кембриджский словари дают следующие определения:

1) *the place where you live or feel you belong (CLD)*,

2) *the town, district, country, etc. that you come from, or where you are living and that you feel you belong to*,

3) *a family living together, and the way it behaves (ODE)*.

Слово *house* определяется так:

1) *a building for people to live in, usually for one family*,

2) *a building used for a particular purpose, for example for holding meetings in or keeping animals or goods in (ODE)*.

Анализ определений слов «*home*» и «*house*» позволяет сделать вывод о том, что ключевой единицей для определения слова «*house*» является «здание». Для определения слова «*home*» чаще всего используется слово «*place*», а именно место, где ты живешь, близкая по духу обстановка. Так, значения слова «*home*» имеют эмоциональную окраску, в то время как у единицы «*house*» – только прямые значения, связанные с домом как постройкой. Соответственно, *home* – это понятие чувственное, ментальное, а *house* – материальное [6, с. 7].

Для того, чтобы наиболее точно определить значение «дома» для жителей Англии, стоит обратиться к фразеологическим единицам, в которых присутствует данный компонент. Рассмотрим следующие пословицы: *East or West, home is best* (Восток или Запад, дом лучше всего), *There is no place like home* (нет места лучше дома), *Dry bread at home is better than roast meat abroad* (сухой хлеб дома лучше жареного мяса за границей), *Be it ever so humble, there is no place like home* (каким бы бедным не было жилище, нет места лучше дома), *Home is home though never so homely* (дом – это дом, даже если он не такой уютный, как другие места). В данных выражениях «дом» сравнивается с другими местами, где бывает человек, и несмотря на все их плюсы, все равно никогда не будут также любимы, как дом. Семантическим значением слова *home* в данных выражениях является «лучшее место».

Похожее значение наблюдается в поговорке *home is where the heart is* (дом там, где наше сердце), в котором дом является местом, которое человек любит, где находятся его любимые люди. Эта фраза подчеркивает, что истинный дом для человека не только физическое местоположение, а скорее место, где он испытывает любовь, комфорт и принадлежность. Настоящий дом – это нестихающая, глубокая привязанность и привязанность к определенным людям, вещам или месту, где чувствуется истинное счастье и покой.

Дом приносит ощущение комфорта и защищенности, поэтому его сравнивают с гнездом птицы: *every bird likes its own nest*.

Человек должен относиться к своему дому, близким и родным людям с уважением, и не пренебрегать созданным в нем уютом: *It is an ill bird that fouls its own nest*. Эта поговорка передает идею о том, что человек, который вредит или навлекает позор на свою собственную семью, сообщество или группу, поступает глупо. Пословица сравнивает такое поведение с больной птицей, которая пачкает собственное гнездо, обозначая саморазрушительные или безответственные действия, которые негативно влияют на непосредственное окружение человека или его близких. Это служит напоминанием о том, что нужно дважды подумать, прежде чем совершать действия, которые могут принести позор или ущерб себе или близким.

Пословицы *go abroad and you'll hear news of home* (уезжай за границу и услышишь новости о доме) и *the wider we roam, the welcomer home* (чем больше мы скитаемся, тем уютнее дом) противопоставляют путешествие привычной домашней обстановке и демонстрируют возрастание интереса человека к своей родине в то время, когда он находится вдали от неё. Англичане испытывают чувство *homesickness*, то есть тоску по дому, когда уезжают в новое, непривычное для себя место.

Приходя домой, англичанин чувствует себя лучше, чем в любом другом месте, дома легче переживать горе, болезнь, это доказывается поговоркой *when you are at home, even the walls help you* (дома даже стены помогают). Это выражение подразумевает, что дом – место, где мы себя чувствуем комфортно и

защищено, где мы можем чувствовать поддержку и сопричастность даже со стороны вещей, окружающих нас. Такая обстановка позволяет нам чувствовать себя более уверенно и спокойно, что помогает преодолевать трудности и решать проблемы.

Дом как «привычное и безопасное место» описывается в выражении *an Englishman's house is his castle*: дом сравнивается с замком, неприступной крепостью, где англичанин чувствует себя безопасно и свободно, а также в пословицах *he that would be well needs not to go from his own house* (тому, кто хочет, чтобы все было хорошо, не следует выходить из дома) и *far from home is near the harm* (чем дальше от дома, тем ближе беда).

Поговорка *charity begins at home* (милосердие начинается дома) призывает англичан относиться с добротой и пониманием, в первую очередь к своим близким, к своей семье, а затем уже к малознакомым или вовсе незнакомым людям. Любовь и забота должны начинаться с наших ближайших и родных, прежде чем они распространятся на других людей. Она подчеркивает важность помощи и поддержки своей семьи и близких, прежде чем оказывать помощь другим людям или общественным группам. Эта поговорка также предупреждает о необходимости обеспечивать своих близких всем необходимым, прежде чем оказывать помощь другим, чтобы избежать пренебрежения своих близких и сосредоточения только на внешней благотворительности. В данном случае значение слова «дом» равно значению «семья». Эту же семантику в своей основе имеет пословица *house divided against itself cannot stand* (дом, части которого друг против друга, не выстоит). Эта поговорка выражает идею о том, что согласие и единая цель являются важными для процветания и успешного развития любого коллектива или сообщества. Если внутри самой группы есть расколы и конфликты, то ее сплоченность и динамическое функционирование нарушаются, что может привести к ее разрушению.

Данная идея прослеживается и во фразеологизме *bring the house about one's ears* (словарь Кунина) со значением «настроить всю семью против себя».

Под словом *house* подразумевается не здание, а люди, семья, которая живет в нем.

Рассмотрим поговорки *men make houses and women make home* (мужчины строят здания, а женщины создают дом) и *houses are built to live in, and not to look on* (дома строятся, чтобы жить в них, а не для того, чтобы смотреть на них). В обоих случаях, слово *house* имеет свое первичное значение, а именно дом, как «здание». Первая поговорка подчеркивает роль женщины в наполнении уютном жилища, следовательно, слово *home* здесь значит «очаг». Та же сема встречается и во фразе *the wise woman builds her house, but with her own hands the foolish one tears hers down* (мудрая женщина строит свой дом, а глупая ломает собственными руками), однако, в данном случае значение принадлежит слову *house*.

В поговорке *a house is not a home* (здание — это еще не дом) два синонимичных слова противопоставляются друг другу, однако, оба имеют различные значения. Здесь *house* имеет значение «здание», а под *home* подразумевается «очаг».

Значение «жилище» приписывается слову *house* в поговорках *the house is a fine house when good folks are within* (дом прекрасен, когда в нем хорошие люди), которая подчеркивает важность характера жильцов для создания уютной и приятной атмосферы в доме. Это выражение указывает на то, что благополучие и гармония в доме зависят от нравственных и эмоциональных качеств его обитателей, и *curiosity is ill manners in another house* (любопытство в чужом доме — это дурной тон).

Выражения *look at home* со значением «заглянуть в душу» и *come home to somebody* — «растрогать до глубины души» включают в себя семантическое значение «дом» — «душа».

Таким образом, проанализировав фразеологизмы, пословицы и поговорки английского языка с компонентами *home* и *house*, удалось выделить следующие значения:

1) home может иметь семы: the best place, a safe place, family, которые будут выступать ядром семантического поля, периферией же будут значения soul, nest (Рис.1),

2) house наиболее часто употребляется в значениях: building, a place to live, реже – в значении family (Рис.2).

Анализ семантических значений показал, что слово home имеет сильную эмоциональную окраску. В сознании англичан «дом» — это место, где присутствует уют, комфорт, где живут любимые люди, где можно чувствовать себя уверенно.

В английском языке понятие "home" относится к месту, где живет человек или где он чувствует себя уютно и комфортно. Это может быть как жилой дом, так и квартира, или другое место, где человек ощущает принадлежность и связь.

С другой стороны, "house" обычно относится к физическому строению, которое служит жилым помещением. House — это более узкое понятие, описывающее конкретное здание или постройку, используемую для проживания.

Рис.1 Семантическое поле понятия 'home'



Рис.2 Семантическое поле понятия 'house'

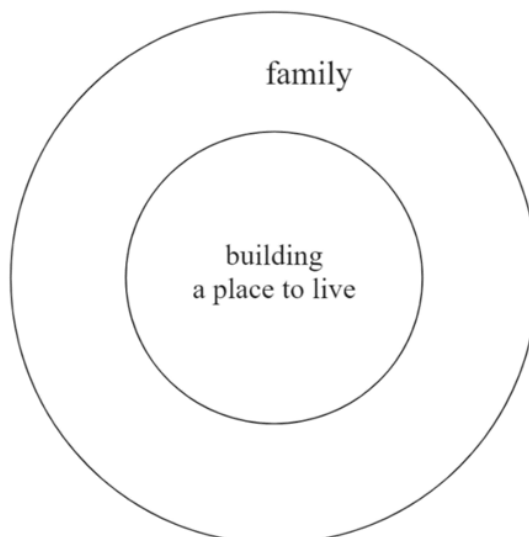

СПИСОК ЛИТЕРАТУРЫ:

1. Бочарова М.А. Семантическое поле как способ системного описания лексики // Полилингвильность и транскультурные практики. 2012. №4. URL: <https://cyberleninka.ru/article/n/semanticheskoe-pole-kak-sposob-sistemnogo-opisaniya-leksiki> (дата обращения: 15.12.2023);
2. Ларина Т. В. Англичане и русские: язык, культура, коммуникация. М.: Языки славянских культур, 2013. 360 с;
3. Муфазалова Ю. С. Аксиологическая парадигма в современной лингвистике //Заметки ученого. 2021. №. 2. С. 341-344;
4. Попова З. Д., Стернин И. А. Семантико-когнитивный анализ языка. – Воронеж, 2006. – С. 24;
5. Старостина Ю. С., Самсонова Л. С. Ценностная картина мира в англоязычной стилизованной коммуникации: гендерный аспект //Перевод. Язык. Культура. 2021. С. 49-54;
6. Градалева, Е. А., Насыбуллина, Р. А. Специфика употребления лексических единиц «Home» и «House» в английском языке (на материале текстов по архитектуре) // Вестник ЮУрГУ. Серия: Лингвистика. – 2016. – С. 5–9;

-
7. Concise Oxford Dictionary of Proverbs. Oxford, N.Y.: N.Y. University Press, 2008. 333 p;
 8. Longman English Dictionary. [Электронный ресурс]. – URL: <http://www.ldoceonline.com/> (дата обращения: 11.12.2023);
 9. Oxford Dictionary of English Proverbs. Oxford: Oxford Press, 2008. 388 p.

Sinyak D.A.

Peoples' Friendship University of Russia

(Moscow, Russia)

SEMANTIC FIELD OF CONCEPT OF HOME IN ENGLISH PROVERBS AND SAYINGS

***Abstract:** the article examines the semantic fields of the words home and house based on the material of English proverbs and sayings. The article analyzes how these expressions reflect various aspects of the house, its meaning and role in culture and people's daily lives. This allows us to highlight the common features and peculiarities of the perception of the house in English. The results of the study help to better understand the cultural heritage and values associated with home in an English-speaking environment, as well as to determine what meaning the concept of "home" has for the British.*

***Keywords:** semantic fields, phraseological units, proverbs, sayings, concept of home.*

УДК 81

Тань Хуэйчжу

ст. преподаватель, магистр русского языка и литературы,

Шэньчжэньский политехнический университет

(г. Шэньчжэнь, Китай)

**К ВОПРОСУ О РУССКОМ ПЕРЕВОДЕ
КИТАЙСКИХ КУЛЬТУРНО-СПЕЦИФИЧЕСКИХ
СЛОВ О НАРОДНОЙ ЖИЗНИ**

Аннотация: в работе построены разные переводческие стратегия, используемые в переводе китайских культурно-специфических слов о народной жизни на русский язык. В данной статье на примере китайско-русского перевода книги "Лекции по китайской литературе". Полный текст книги статистически организован с точки зрения подробной классификации культурно-специфических слов, относящихся к корпусу книги. Мы выбрали культурно-специфические слова о народной жизни, в сочетании с исследовательской методологией культурной лингвистики анализировали детерминанты перевода доместикации и форенизации, к которым относятся различия между китайской и русской народными культурами и уровень знания русскими читателями концептов китайской народной культуры.

Ключевые слова: китайско-русский перевод, культурно-специфические слова, переводческие стратегии.

1. Определение фольклорных слов и их классификация

Фольклор – это общий термин для обозначения культурных событий, унаследованных от жизни гражданского общества. Фольклорная культура – это низовая культура страны или региона, народа, наследуемая из поколения в поколение, вещи и явления в форме устного народного творчества, поведенческих и психологических способ. [1] Слова народной культуры относятся к базовой лексике языка, являются культурным накоплением истории, содержат традиционные ценности, образ мышления, этику, нормы поведения,

эстетический вкус, обладают основательностью и преемственностью, но в длительном процессе развития общества они также сопровождаются определенными изменениями. [2]

Количество слов народной культуры чрезвычайно велико, и их классификация не совсем единообразна. В целом, исследователи китайской фольклорной культуры делят фольклор на три основные категории: материальный, духовный и социальный, как это представлено в "трихотомии" Лю Кайли, или далее делят на четыре категории: экономическая, социальная, верования и развлечения. В данном исследовании используется классификация "пяти категорий" Чжун Фуланя, которая подразделяется на пять категорий: народная жизнь, гражданские дела, народные обычаи, народное искусство и народная мудрость. Эта классификация отражает ориентацию на народ и рассматривает народ как основную фигуру, что более характерно для Китая. [3, с. 155-165] Следует отметить, что, независимо от классификации, некоторые слова народной культуры могут быть отнесены к разным категориям одновременно из-за их многогранной коннотации. Например, «旗袍» (Ципао) можно отнести к категории средств к существованию, поскольку он относится к категории одежды, пищи, жилья и транспорта, а также к категории народного искусства, поскольку он представляет собой ценность как национальный художественный промысел.

Основываясь на вышеуказанных определениях и классификациях, мы поместили, собрали, классифицировали и подсчитали слова народной культуры и соответствующие им русские переводы во всем тексте "Лекции по китайской литературе", создали китайско-русский параллельный корпус, объединили качественные и количественные методы анализа, провели эмпирическое исследование переводов слов народной культуры категории "народная жизнь", классифицировали и проанализировали переводческие стратегии слов народной культуры в китайско-русском переводе с точки зрения лингвокультурологии и культурологического подхода к переводу.

2. Статистика переводческих стратегий для слов народной культуры

в категории «народная жизнь»

Согласно статистике полного текста, в разделе слов «народная жизнь» «Лекции по китайской литературе», обозначенном как А, всего 168 слов. В разделе "Народная жизнь" есть четыре подраздела: одежда, еда, жилье и транспорт, ритуалы и церемонии повседневной жизни, местные обычаи и табу, обозначенные как А1, А2, А3 и А4 соответственно. Согласно классификации Чжун Фуланя, объем содержания каждого подраздела описывается следующим образом: А1 (Одежда, еда, жилье и транспорт): включает в себя основную одежду людей, одежду, украшения, драгоценности, прически, повседневные обычаи питания, систему питания, приготовление пищи, кухню, вкус, закуски, знаменитые блюда, табак, чай, вино, местные блюда, жилые дома, особняки, дворы, сады, залы и холлы, внутреннее убранство, дороги, мосты, средства передвижения, общежития, пристани, трактиры и т. д. А2 (ритуалы и обряды жизни): включает в себя практику рождения и воспитания, обряды рождения, обряды перехода, любовные отношения, помолвку, сватовство, брак и брачные церемонии и так далее. А3 (терруар и местный фольклор): включает местную географию, геоморфологию, названия деревень, географические названия, терруар, эпитеты, диалекты, диалект и различные местные обычные системы и т. д. А4 (популярные верования и табу): включает гадательные практики, колдовские практики, табу, популярные верования, божественные практики, религии, суеверные верования, привидения и лисы, а также различные популярные события и явления. Статистика лексики каждой подкатегории представлена в таблице 1.

Таблица 1. Статистика культурно-специфических слов о народной жизни.

подраздел	А1	А2	А3	А4	итог
количество слов	65	29	21	53	168

Согласно статистике, приведенной в таблице 1, наиболее частотной лексикой в тематическом тексте является А1, наименее частотной - А3, а в середине - А4 и А2.

Стратегии перевода делятся на три типа: метод доместикация (domesticating method), метод форенизация (foreignizing method) и смешанный метод (mixed method).

Статистика переводческих стратегий словарей каждой подкатегории представлена в таблице 2.

Таблица 2. Статистическая таблица стратегий перевода культурно-специфических слов о народной жизни.

подраздел	А1	А2	А3	А4	итог
доместикация	51	27	13	38	129
форенизация	11	2	1	11	25
смешанная	3	0	7	4	14

Согласно данным таблицы 2, в целом для большинства лексики в субкатегории "Народная жизнь" используется стратегия доместикации перевода, а некоторые - стратегии форенизации и смешанного перевода. Среди различных подкатегорий подкатегории с более неоднородными стратегиями перевода – это А1 и А4, А2 – почти исключительно стратегия перевода доместикации, за исключением двух случаев, и не так много неоднородных стратегий перевода и относительно больше смешанных стратегий перевода в А3.

3. Анализ переводческих стратегий для слов народной культуры в категории "Министерство народного благосостояния"

В подкатегории А1 (Одежда) есть 19 слов, связанных с Одежда, например: «白绒布长背心» маленькая белая флисовая маечка, «棉袄» ватная куртка, «草帽» соломенная шляпа. Здесь употребляется стратегия перевода доместикации. Правда, стиль традиционной китайской одежды далек от одежды

народов русскоязычной культуры и имеет очевидные отличия от современной одежды, поэтому использование доместикации в переводе неизбежно приведет к потере определенной культурной специфики и может передать лишь основные типы, материалы, цвета и т.д., классифицированные в соответствии с современными платьями, однако, поскольку одежда в художественных текстах чаще всего не оказывает существенного влияния на выражение смысла и ситуации, ради удобочитаемости перевода для таких терминов обычно используются стратегии перевода доместикации (общее вместо конкретного).

Пример 1: (оригинал) 一个护士打开了我的手提箱, 替我穿上 小白绒紧子, 套上 白绒布长背心 和 睡衣, 外面又穿戴上一色的 豆青绒线褂子、帽子和袜子。

(перевод) Одна медсестра, открыв мой маленький чемодан, одела на меня маленькое белое трико, маленькую белую флисовую маечку и спальный костюм, сверху еще одела одинакового светло-зеленого цвета шерстяную кофту, шляпу и носки. Но слово «旗袍» (Ципао) является исключением, оно переводится

методом форенизации, причем транслитерацией, ведь слово "Ципао" давно известно во всем мире и знакомо читателям русской культуры. [4, с. 63] Поэтому

следует использовать несхожие переводы, чтобы сохранить целостность

передаваемого смысла и колорит оригинального текста. Пример 2: (оригинал)

大小姐和二小姐是应酬场面的, 而三小姐则是日常的图景, 是我们眼熟心熟的画面, 她们的 旗袍 料看上去都是暖心的。

(перевод) Мисс Первая и Вторая принимают гостей, общаются с ними... А Мисс Третья — картина повседневная, знакомая каждому из нас. Их платья Ципао согревают сердца.

В подкатегории А1 есть 21 слово, связанное с едой, например: «罗汉豆» крупносемянные конские бобы, «豆浆» соевое молоко, «满汉全席» обильный банкет с маньчжурскими и китайскими блюдами, «狮子头» Шицзытоу (большая фрикаделька), «花雕酒» вино Хуадяо, «醋溜鱼» рыба, тушенная в уксусе и т.д. Китайская еда и напитки известны во всем мире, а ингредиенты и способы приготовления сильно отличаются от русскоязычных стран, поэтому при переводе многих продуктов питания и напитков используется смешанная

стратегия перевода, основанная на форенизации, сочетающая транслитерацию и описательный перевод. («狮子头» Шицзытоу (большая фрикаделька)), имитационный перевод («花雕酒» вино Хуадяо). Это лучше оживляет еду для читателя. [5 с. 23] Пример 3: (оригинал) *就连狮子头这样曾经的淮扬菜中的一道食物，现在也是街头巷尾的小摊铺子里皆可见到的寻常之物了。* (перевод) *Даже Шицзытоу (большая фрикаделька) — одно из блюд хуайянской кухни стало распространенным блюдом в небольших уличных лавках. Однако большинство общих блюд переводится подход перевода доместикации, т.е. описательными переводами («醋溜鱼» рыба, тушенная в уксусе) или переводами функциональных аналогов («火腿» ветчина), таким образом основные ингредиенты и основные способы приготовления пищи переведены так, чтобы читатель достиг базового уровня понимания, по статистике в книге всего 15 слов с использованием метода доместикации.* Пример 4: (оригинал) *譬如南方人爱吃的汤包、南方人北方人都爱用的火腿，以及醋溜鱼、烤鸭、烤羊肉，等等。* (перевод) *Например, паровые пирожки с бульоном, которые любят южане, ветчина, которые любят южане и северяне, рыба, тушенная в уксусе, жареная утка, жареная баранина и другие.*

В подкатегории А1 есть 20 слов, связанных с жильем, например: «书斋» книжный кабинет, «册叶小窗» окошка, «假山» декоративные каменные горы и т.д. Есть пять слов, связанных с путешествиями, например: «乌篷船» лодка с откидным навесом, «牛车» экипаж, запряженным волами, «八抬大轿» разъезжаю в паланкине, восемь носильщиков меня носят и др. Все они относятся к подходу доместикации и представляют собой в основном функциональные аналоги и описательные переводы, что обусловлено сходством архитектурной и транспортной культур как китайской, так и русской, а концептуальные различия заключаются в основном в стиле и стилистике зданий и средств передвижения. Пример 5: (оригинал) *他认为，中国旧式园林的拥有者钟情于假山、盆景、水池、亭台，讲究的是曲径通幽，现代时期的公园建设依然受到中国传统园林观*

念的影响, 空地和草地较少。(перевод) Он считает, что владельцы старомодных садов были влюблены в декоративные каменные горы, бонсаи, пруды и беседки, уделяли серьезное внимание чарующей природе, даже современное строительство парка находится под влиянием традиционной китайской концепции сада, в котором мало пустых мест.

Слова в подкатегории А2 (жизненные ритуалы) охватывают две основные области: брак и похороны. Здесь 17 слов, связанных с браком, например: «做媒» сватать, «彩礼» калым за невесту, «续弦» вторая жена, «陪嫁» приданое и т.д. С похоронами связано 13 слов, таких как «祭祖» церемония приношения жертвы предкам, «守灵» караулить у гроба покойного, «办丧事» устроить похороны, «上坟» посетить могилу и т.д. В общей сложности 28 слов были переведены с помощью доместикации перевода, и только 2 слова были переведены с помощью форенизации перевода: «买卖婚姻» брак в форме купли-продажи, «迁坟» перенести прах, которые относятся к прямому переводу. Русские традиционные брачные обычаи имеют некоторое сходство с китайскими, главным образом в том, что у обоих есть несколько схожих ключевых звеньев, включая сватовство, сватовство и приданое. [6] Русские похоронные обычаи также включают поминки, бдение, захоронение в землю, кремацию, зачистку могил и т. д. [7, 8] Разумеется, детали конкретных обычаев в каждом из этих сегментов отличаются, но они не влияют на понимание основных понятий, поэтому более уместным будет перевод с использованием аналогичной концептуальной замены (уподобляющий перевод). Пример 6: (оригинал) 在家人为幺叔守灵的三天三夜里, 这个疯女人竟披麻戴孝地出现了, 她光着左脚, 右脚却穿着幺叔的黑胶鞋。 (перевод) Когда родные караули у гроба покойного, эта сумасшедшая женщина пришла в суровой одежде из конопли (белой трауре) с голой левой ногой и правой ногой в черном резиновом сапоге. Однако такие выражения, как «покупка и продажа брака» и «перенос могилы», не имеют соответствующего фиксированного выражения в русском языке, и использование прямого перевода форенизации является более понятным и наглядным. Пример 7: (оригинал) 无论

是诱奸，还是童养媳的买卖婚姻，都没有在萧萧的身心留下什么损害、创伤的痕迹。(перевод) *Ни соращение, ни брак в форме купли-продажи не могут оставить у нее какие-нибудь следы ранения, шрамы.*

Подкатегория А3 (Терруар и фольклор) содержит большое количество названий деревень и местностей, например: «孙荡镇» город Суньдан, «南门村» деревня Наньмень, «江南» район Цзяннань, Использование стратегия смешанная, можно рассматривать как калькирование. Названия (названия семейно-семейных отношений включены в семейно-семейную подкатегорию гражданской категории) чаще всего переводятся на русский язык с использованием стратегии доместикации, например: «寡妇» вдова, «闺蜜» сердечная подруга, «土财主» богач и др. Их культурные коннотации в основном одинаковы. Пример 8: (оригинал) *冯云卿是从农村来到上海的乡下土财主，在上海金融市场里输得一塌糊涂。* (перевод) *Фэн Юньцин был местным богачом, он приехал в Шанхай из деревни, и потерпел полное поражение на финансовом рынке Шанхая. За исключением некоторых названий, которые выражают основные понятия, уникальные для китайской культуры, такие как «君子» Цзюнь-цзы(человека высших моральных качеств) Термин переводится методом транслитерации и доместикации, то есть фонетически и описательно, поскольку "君子" не имеет эквивалента в русской культуре и принадлежит к широко распространенной китайской традиции. Пример 9: (оригинал) *这是一个纯真浪漫的诗人与传统君子浑然融合的现代人形象，当认定对象的正当性后，哪怕最初它跟自己的喜好不符，哪怕它一度让自己觉得痛苦难熬，爱的岩浆也最终会喷薄而出。* (перевод) *Это образ современного человека: сочетание искреннего, романтического поэта и традиционного Цзюнь-цзы(человека высших моральных качеств). Определив оправданность объекта, даже если он первоначально не соответствовал его вкусу, и в свое время очень мучил его, магма его любви все-таки прорывается.**

В подкатегории А4 есть много слов, связанных с религиозными богами и обычаями, например: «和尚» монах, «观音菩萨» бодисава Гуань-инь, «土地神»

божество земли, «土地庙» храм Земли, «地狱» ад и т.д. Здесь нет недостатка в форенизационном переводе, особенно в некоторых концепциях религии для перевода имен используется транслитерация, чтобы domestикованный перевод не создавал иллюзии, что эти концепции абсолютно одинаковы для аудитории переводного текста. Поскольку религиозные представления Китая и России сильно отличаются, на китайскую культуру большее влияние оказывает буддизм, а религия - одно из самых глубоких влияний на мышление и культуру, то связанные с ней слова народной культуры играют ключевую и глубокую роль в изображении персонажей и социального фона в литературных произведениях, поэтому при переводе необходимо предотвратить неправильный перевод неэквивалентных слов, чтобы не вводить читателей в заблуждение. Пример 10: (оригинал) *他的母亲很担心儿子的健康, 有时也就顾不得亡夫的教训, 跟随家里的妇女去烧香拜佛, 尤其是拜 观音菩萨。* (перевод) *Его мать очень беспокоилась о здоровье своего сына, и иногда, несмотря на убеждения покойного мужа, ходила в храм вместе с женщинами семьи, чтобы там возжигать ароматные свечи перед Буддой, особенно перед бодисавой Гуань-инь.* Кроме того, слова подкатегории А4 содержат больше слов, обозначающих народные суеверия, понятия, которые являются более специфической частью традиционной китайской культуры и не имеют, например, соответствующего выражения в русском языке: «阴阳» Инь-Янь, «跳大神» прыжок большого бога (шаманский танец), «送鬼人» человек, который изгонял дух, «牛鬼蛇神» бычий демон и змеиный дух и т.д. Эти слова народной культуры могут быть переведены методом форенизации, особенно понятия, известные как китайцам, так и иностранцам, такие как "Инь-Янь", которые могут быть переведены непосредственно транслитерацией, в то время как другие понятия с меньшей популярностью могут быть переведены прямым переводом и описательным переводом. Пример 11: (оригинал) *中国自古以来就有棋与人生乃至宇宙相通的说法, 比如元代著名诗人虞集认为棋有“天地方圆之象, 有 阴阳 动静之理, 有星辰分布之序”。* (перевод) *С древних времен в Китае есть такое выражение:*

«шахматы с жизнью, даже с Вселенной сообщаются между собой». Например, знаменитый поэт Юй Цзи живший в период династии Юань считал, что шахматы имеют «небесные и земные явления, теорию Инь-Янь, движение и покой, порядок распределения звезд». Однако в русской культуре существуют схожие суеверные понятия, например, слова «亡灵», «亡魂» соответствуют русскому слову дух, обозначающему форму существования человека после смерти. Слова «炼狱», «地狱» и русское слово ад обозначают место, где страдает душа. Эти слова можно перевести с помощью доместикации, что облегчает их восприятие и не приводит к недопониманию. Пример 12: Вместо того чтобы попросить денег, жена Сянлина задала мне ряд вопросов: "Есть ли душа, когда человек умирает?". Если есть "душа", то "есть ли тогда ад?". Если есть "ад", то "тогда все члены умершей семьи могут встретиться?". Пример 12: (оригинал) 但想不到祥林嫂不讨钱, 而是向“我”提出一连串问题: “一个人死了之后, 究竟有没有 魂灵 的?” 如果有“魂灵”, “那么, 也就有 地狱 了?” 如果有“地狱”, “那么, 死掉的一家的人, 都能见面的?” (перевод) Он не ожидал, что тетушка Сянлин не попросит денег, а задаст ряд вопросов: «Остается ли после смерти душа?» Если душа остается, значит, «и ад существует»? Если существует «ад», значит, «все члены семьи после смерти могут встретиться?»

4. Заключение

Различные категории слов народной культуры необходимо переводить с китайского на русский язык либо методом форенизация, либо методом доместикации в зависимости от конкретной ситуации. В данной работе мы выбрали слова народной культуры в категории "Народная жизнь", и большая часть лексики в этой категории была переведена методом доместикации, но не обошлось и без перевода методом форенизация. В целом, чем меньше разница между китайской и русской народными культурами и чем ниже уровень знаний русских читателей о соответствующих понятиях китайской народной культуры, тем более склонны они использовать доместикованный перевод для помощи в понимании, чем больше разница между китайской и русской народными

культурами и чем ниже уровень знаний русских читателей о соответствующих понятиях китайской народной культуры, тем более склонны они использовать доместикованный перевод для помощи в понимании. Чем больше разница между китайской и русской народными культурами и чем выше уровень знаний русских читателей о соответствующих концептах китайской народной культуры, тем более склонны они к диссимилятивному переводу, чтобы сохранить колорит оригинального текста.

СПИСОК ЛИТЕРАТУРЫ:

1. Чжан Цанцзяо. Китайская народная культура [М]. Издательство Аньхойского университета, 2014;
2. Чжан Яньлинь. Исследование культурно-специфических слов бассейна реки Янцзы в период династий Мин и Цин [D]. Уханьский университет, 2016;
3. Чжун Фуран. Общая теория китайского фольклора. Том I, Теория народной культуры [М]. Издательство Фуданьского университета, 2015;
4. Рязанова М.А. Классификация китайских слов с культурно-специфическими коннотациями и особенности их перевода на русский язык [J]. Вестник науки, 2019,(12):50-64;
5. Ван Цзывэй. Перевод культурно нагруженных слов в англо-русском переводе романа "Осада" с точки зрения доместикации и форенизация_Ван Цзывэй [D]. Пекинский университет иностранных языков, 2014;
6. Лууі. Русские свадебные обычаи [J]. Аньхойская литература (вторая половина месяца), 2009, (7): 359;
7. Юй Линьлин, Ли Яцзюнь. Погребальная культура славянских народов с точки зрения их взглядов на жизнь и смерть и религиозных верований[J]. Русская литература и искусство, 2015, (4): 135-139;
8. Сюй Фэнлинь. Духовное попечение о русских православных похоронных обрядах[J]. Мировая религиозная культура, 2014, (2): 32-38.

Финансирование: Шэньчжэньский политехнический университет научно-исследовательский проект университетского уровня 2022 года "Китайско-русский перевод слов народной культуры в современной китайской литературе - на примере русского перевода "Лекции по китайской литературе"" (№ проекта: 6022310015S)

TAN Huizhu

Shenzhen Polytechnic University

(Shenzhen, China)

**EXPLORATION ON THE STRATEGY
OF RUSSIAN TRANSLATION OF FOLKLORE
CULTURE-LOADED WORDS OF PEOPLE'S LIVELIHOOD**

***Abstract:** it is often difficult to decide the translation strategy because of the rich and complicated connotation. In modern Chinese literature, the folklore words of people's livelihood are particularly common, and the translation strategy should be domesticating or foreignizing method, which cannot be generalized. This paper takes the Chinese-Russian translation of Master Classes in Chinese Literature as an example, starting from the detailed classification of folk culture words, statistical compilation of the full-text corpus of the book, and combining the research methods of cultural linguistics to analyze the deciding factors of the translation methods of domesticating and foreignizing, including the differences between Chinese and Russian folk cultures and the degree of Russian readers' awareness of Chinese folk culture concepts.*

***Keywords:** Chinese-Russian translation, culturally specific words, translation strategies.*

УДК 81'373.4 *Тыкшеева И.Ю., Мункуева Г.Ж., Янькова Н.А.*

Тыкшеева И.Ю.

студент 3 курса

Бурятский государственный университет имени Доржи Банзарова

(г. Улан-Удэ, Россия)

Мункуева Г.Ж.

студент 3 курса

Бурятский государственный университет имени Доржи Банзарова

(г. Улан-Удэ, Россия)

Научный руководитель:

Янькова Н.А.

кандидат филологических наук,

доцент кафедры английского языка и лингводидактики

Бурятский государственный университет имени Доржи Банзарова

(г. Улан-Удэ, Россия)

«NONSENSE WORDS» В АНГЛИЙСКОМ И РУССКОМ ЯЗЫКЕ

Аннотация: в работе рассматривается понятие «Nonsense Words», его использование в нашей жизни, а также приведены примеры в английском и русском языке.

Ключевые слова: глупые слова, бессмысленные слова, лексическая единица.

«Nonsense words», также известные как «Глупые, бессмысленные слова», представляют собой лексические единицы, не имеющие четкого значения, но они часто используются в литературе, поэзии и в повседневной жизни. Хотя они могут и не иметь собственного семантического содержания, они выполняют важные лингвистические и художественные функции, придавая языку цветовую окраску и юмор. Бессмысленные слова побуждали различных лингвистов и

писателей к анализу лингвистических свойств бессмысленных слов и их влияния на различные формы выражения.

«Nonsense words» могут быть созданы путем комбинирования звуков, которые звучат как настоящие слова. В литературе и поэзии такие слова могут использоваться для создания некой атмосферы, а также для экспериментов с звуковой структурой текста. Более того, такие слова могут быть частью игр, шуток, какой-то беседы в целом, а также использоваться для творческого выражения эмоций или идей.

В данной работе мы хотели бы рассмотреть примеры подобных слов в английском и русском языке, а также их использование в контексте:

«Agelast» - человек, который почти никогда не смеётся. «He is too boring because he is an agelast!» - «Он скучный, потому что никогда не смеется!».

«Bamboozled» - «введён в заблуждение, обманут». «He was so bamboozled that he even lost his own home». - «Он был настолько введён в заблуждение, что даже потерял свой собственный дом».

«Bumbershoot» - зонт. «The wind was so strong that his bumbershoot flew away». - «Ветер был настолько сильным, что его зонт улетел».

«Collywobbles» - боль в животе. «The child complained of collywobbles». - «Ребенок пожаловался на боли в животе» [1].

«Hodgepodge» — каша из всего того, что совершенно не сочетается друг с другом. «Under his bed there is a hodgepodge of socks, toys, candy wrappers and dust». – «Под его кроватью – мешанина из носков, игрушек, оберток от конфет и пыли» [2].

«Hoodwink» - раньше данное слово использовалось со значением «ослеплять», но позже, оно обрело совершенно иное значение: «обманывать, обводить вокруг пальца». «He hoodwinked us into giving him the ring!» - «Он обманул нас, чтобы мы отдали ему кольцо!» [1].

«Kerfuffle» - «устраивать переполох». Данное слово можно использовать, когда два человека не могут прийти к одному мнению, они начинают спорить, шуметь, создавая тем самым переполох. «Stop causing a kerfuffle! Just calmly talk

to each other!» - «Перестаньте устраивать переполох! Просто спокойно поговорите друг с другом!» [3].

«Piffle» - у данного слова есть два значения. Оно относится к двум частям речи: к глаголу и существительному. Итак, в форме глагола данное слово означает: «действовать или говорить банально, неуместно или неэффективно». «He's been piffing for 15 minutes now that I can't even hide my irritation...» - «Он уже 15 минут говорит банальные вещи, что я даже не могу скрыть своего раздражения». В форме существительного слово означает: «ерунда». «This is piffle compared to my achievements!» - «Это ерунда по сравнению с моими достижениями!» [4].

«Ragamuffin» - человек в лохмотьях, грязной, изношенной одежде. В большинстве случаев, так называют именно детей. «I didn't recognize my child because he looked like a ragamuffin!» - «Я не узнал своего ребенка, потому что он выглядел как оборванец!» [3].

Примеры из русского языка:

«Калапуцать» - смешивать, перемешивать то, что не сочетается. Обычно применяется в кулинарии. «Сейчас накалапуцаем вкусный суп из всего, что есть в холодильнике».

«Пимпочка» - маленькая деталь, которая может выступать из различных приборов. «Можешь, пожалуйста, нажать вот на ту пимпочку».

«Родителка» - мать. Такое слово можно услышать от маленьких детей. «Родителка, я тебя очень сильно люблю!»

«Мурыжить» - мучить, заставлять ждать. «Можно я его немного помурыжу?» «Я пришёл за справкой, а они мурыжат и мурыжат» [5].

«Приклоксониться» - «приклеиться», начать приставать. «Он приклоксонился ко мне, опять начал просить деньги».

Далее приведены некоторые примеры из книги Корнея Ивановича Чуковского «От двух до пяти», в которой он собрал большое количество слов, придуманных детьми:

«Почтаник» - почтальон. «Почтаник! Почтаник идёт! – рвдосто возвестила она» [6, с. 13].

«Сердитки» - морщины на лбу. «- Я не хочу, чтобы у тебя были сердитки!» [6, с. 14].

«Цепля» - то, что можно цеплять за крючок. «Другая вместо «петля» говорила цепля, будучи в твердой уверенности, что повторяет услышанное, а не творит нечто новое» [6, с. 25].

«Копатка» - то, чем можно копать. «Папа! Дай мне тоже копатку!» [6, с. 32].

Ещё одним не менее интересным примером бессмысленных, глупых слов является следующая фраза: «Глókая кúздра штéко будланúла бóкра и курдýчит бокрénка». Эта фраза была придумана академиком Л. В. Щербой в 1928 году. После выхода книги Льва Успенского “Слово о словах”, эта фраза стала очень популярной. Сама же фраза означает, что некое существо женского пола произвело определенный акт с существом мужского пола и впоследствии сфокусировалась на взаимодействии с его потомком (или младшим представителем того же вида).

В английском языке аналогом данной фразы является придуманная Генри Глисоном-младшим фраза «The iggle squiggs trazed wombly in the harlish hoор». Можно догадаться, что нечто/некто множественного числа неким образом совершали действие в чём-то/каком-то месте» [7].

Таким образом, можно сделать вывод, что бессмысленные слова действительно играют важную роль в речи, языке и в жизни в целом. Они способны вызывать эмоции, «оживлять» речь своей оригинальностью, некой изюминкой, и даже создавать языковую картину мира. Более того, они широко используются людьми в абсолютно разных случаях, и при этом люди могут свободно создавать новые слова, тем самым делая свою речь гораздо интереснее. Главное, чтобы создание новых слов не переходило грани дозволенного и не шло в ущерб грамматике того или иного языка.

СПИСОК ЛИТЕРАТУРЫ:

1. Nonsense Words List: Top 50 Nonsense Words to Add Fun and Whimsy to Your Prose. URL: <https://becomeawritertoday.com/nonsense-words-list/> (дата обращения: 16.12.23);
2. Обучение английскому языку онлайн | Онлайн-школа иностранных языков LINGVISTER. URL: <https://lingvister.ru/> (дата обращения: 16.12.23);
3. FluentU Блог по английскому языку. URL: <https://www.fluentu.com/blog/english-rus/> (дата обращения: 16.12.23);
4. Merriam-Webster: America's Most Trusted Dictionary. URL: <https://www.merriam-webster.com/> (дата обращения: 17.12.23);
5. Карта слов и выражений русского языка. URL: <https://kartaslov.ru/> (дата обращения: 17.12.23);
6. Чуковский К. И. От двух до пяти. 1963. С. 13-32.;
7. Глокая куздра – Википедия. URL: <https://ru.wikipedia.org/> (дата обращения: 17.12.23)

Tyksheeva I.Yu., Munkueva G.Zh., Yankova N.A.

Tyksheeva I.Yu.

3rd year student

Buryat State University

(Ulan-Ude, Russia)

Munkueva G.Zh.

3rd year student

Buryat State University

(Ulan-Ude, Russia)

Scientific advisor:

Yankova N.A.

Buryat State University

(Ulan-Ude, Russia)

NONSENSE WORDS IN ENGLISH AND RUSSIAN LANGUAGE

***Abstract:** the work discusses the concept of “Nonsense Words”, its use in our lives, and also provides examples in English and Russian.*

***Keywords:** nonsense words, stupid words, meaningless words, lexical unit.*

УДК 81

Федосова А.В.

преподаватель иностранного языка

СПБ ГБПОУ «Колледж Петербургской моды»

(г. Санкт-Петербург, Россия)

СНИЖЕНИЕ НАГРУЗКИ НА СТУДЕНТОВ ПОСРЕДСТВОМ ИСПОЛЬЗОВАНИЯ ЗДОРОВЬЕСБЕРЕГАЮЩИХ ТЕХНОЛОГИЙ НА ИНТЕГРИРОВАННЫХ УРОКАХ АНГЛИЙСКОГО ЯЗЫКА

Аннотация: статья рассматривает использование интегрированных уроков английского языка в среднем профессиональном образовании как эффективный метод обучения, позволяющий студентам получать знания не только в одной области, но и расширять свой кругозор. Использование интегрированных уроков также является средством сбережения здоровья в процессе обучения студентов, что позволяет им лучше усваивать материал и применять полученные знания на практике.

Ключевые слова: интегрированные уроки, английский язык, среднее профессиональное образование, здоровое сбережение, эффективный метод обучения.

Современный мир требует от образовательной системы не только передачи знаний, но и формирования у студентов навыков самостоятельной работы, творческого мышления и развития социальных компетенций. Одним из эффективных методов обучения является интегрированный урок, который сочетает различные формы и методы работы. В данной статье будет рассмотрено использование интегрированных уроков английского языка в среднем профессиональном образовании как средство здоровьесбережения в процессе обучения студентов.

Интегрированный урок представляет собой комплексный урок, который включает в себя элементы из разных предметных областей. Он позволяет

студентам получать знания не только в одной области, но и расширять свой кругозор, учитывая взаимосвязь между различными дисциплинами.

Один из примеров интегрированного урока может быть связан с изучением английского языка. На таком уроке студенты могут изучать не только грамматику и лексику, но и историю, литературу, географию и культуру англоязычных стран, а также использовать английский язык для решения задач из других предметных областей. Например, они могут изучать виды тканей на английском языке, чтобы лучше понимать учебный материал по материаловедению. Еще один прекрасный пример интегрированного урока по английскому языку – при изучении определенного артикля *the* с географическими терминами студенты не только изучают новый лингвистический материал, но и повторяют основную базу географии: названия континентов, стран, столиц, рек, гор и морей.

Также интегрированный урок может включать в себя различные формы работы, такие как проектная деятельность, дискуссии, игры, исследовательские задания и т.д. Это помогает студентам развивать навыки коммуникации, лидерства, творческого мышления и самостоятельной работы.

Использование интегрированных уроков в среднем профессиональном образовании также является средством здорового сбережения в процессе обучения студентов. Во-первых, это позволяет уменьшить количество учебных часов по отдельным предметам, что снижает нагрузку на студентов и позволяет им лучше усваивать материал. Во-вторых, интегрированные уроки помогают студентам лучше понимать взаимосвязь между различными дисциплинами и применять полученные знания на практике.

Интегрированные уроки английского языка являются эффективным методом обучения, который позволяет студентам получать знания не только в одной области, но и расширять свой кругозор. Использование интегрированных уроков в среднем профессиональном образовании является средством здорового сбережения в процессе обучения студентов, что позволяет им лучше усваивать материал и применять полученные знания на практике.

СПИСОК ЛИТЕРАТУРЫ:

1. Горшкова Т.В. Использование интегрированных уроков в образовательном процессе // Педагогический журнал. – 2016. – № 2. – С. 56-61;
2. Данилюк Д. Я. Учебный предмет как интегрированная система. // Педагогика. - 2007. - № 4. - С. 24-28;
3. Лебедева Н.А. Интегрированные уроки как средство формирования универсальных учебных действий у студентов // Инновационные технологии в образовании. – 2017. – № 4. – С. 112-118;
4. Смирнова Е.В. Интегрированные уроки в образовательном процессе // Педагогический журнал. – 2018. – № 1. – С. 78-83;
5. Яковлева О.В. Интегрированные уроки английского языка в среднем профессиональном образовании: использование здоровье сберегающих технологий // Научный педагогический журнал. – 2021. – № 1. – С. 45-50

Fedosova A.V.

St. Petersburg College of Fashion

(St. Petersburg, Russia)

**REDUCING STUDENT WORKLOAD VIA
USE OF HEALTH-PRESERVING TECHNOLOGIES
IN INTEGRATED ENGLISH LANGUAGE LESSONS**

***Abstract:** the article discusses the use of integrated English language lessons in vocational education as an effective teaching method that allows students to gain knowledge not only in one area but also to broaden their horizons. The use of integrated lessons is also a means of preserving the health of students during the learning process, enabling them to better assimilate the material and apply the acquired knowledge in practice.*

***Keywords:** integrated lessons, English language, vocational education, healthy preservation, effective teaching method.*

УДК 316 *Артемьев Р.А., Закирова Е.Н.*

Артемьев Р.А.

Югорский государственный университет

(г. Ханты-Мансийск, Россия)

Научный руководитель:

Закирова Е.Н.

доцент ВППШ

Югорский государственный университет

(г. Ханты-Мансийск, Россия)

СОЦИАЛЬНАЯ РАБОТА ПО ПРОФИЛАКТИКЕ ДОМАШНЕГО НАСИЛИЯ

Аннотация: в данной статье рассматривается социальная работа по профилактике домашнего насилия, путем рекомендаций применения различных мер социальным организациям и центрам, а также разработку приложения для профилактики.

Ключевые слова: социальная работа, профилактика, насилие, жертва, социальный работник.

Домашнее насилие является актуальной социальной проблемой современного общества, так как насилие может привести к ухудшению психического и физического здоровья человека, к смерти, и при всем, при этом достаточно тяжело выявляется.

В 2022 году органами внутренних дел Югры рассмотрено 23 819 (2021 год – 24 425) заявлений, сообщений о преступлениях, об административных правонарушениях, о происшествиях по фактам насилия в сфере семейно-бытовых отношений.[7]

Цель исследования – создание мобильного приложения для профилактики и предупреждения домашнего насилия.

В современном мире проблема насилия привлекает много внимания в обществе. Специалисты из разных научных областей исследуют насилие, его виды, причины, последствия. Термин «насилие» используется в обществе и науке часто, но возникает вопрос, что обозначает этот термин.

Насилие – это применение негативного воздействия на человека (оскорбления, нанесение телесных повреждений, унижение, подавление, подчинение, принуждение человека.) [2]

Домашнее насилие бывает разных видов (физическое, психологическое, сексуальное и экономическое) и каждый вид определяет насилие по-своему. При этом несмотря на то, что существует много определений «насилия», можно выявить характерные признаки этого явления. Во всех определениях данного термина основой служат такие слова как принуждение, подчинение, посягательство. Во всех определениях говорится о том, что насилие наносит вред, ущерб и имеет негативные последствия. [1]

У женщин, подвергшихся насилию, снижается самооценка, разрушается уверенность в себе, развивается тревожность. Большинство принимают на себя ответственность за насильственное поведение партнера. У женщин возникает хроническое чувство вины, они пытаются оправдать своего партнера, его насильственные действия. Многих по ночам мучают кошмары, повторяющиеся воспоминания. Женщины – жертвы насилия, имеют сложности с концентрацией внимания, повышенную возбудимость, ощущение враждебности общества.

Дети сталкиваются с пренебрежением родителей, проявляется это в грубости, унижении, нарушении личных границ. В последствии это приводит к серьезным психологическим последствиям, которые влияют на будущую жизнь детей.

Любое насилие влияет на человека негативно, однако профилактика позволит уменьшить количество случаев насильственных действий в отношении женщин и детей в семье.

Профилактика в социальной работе – это совокупность государственных, общественных, социально-медицинских и организационно-воспитательных

мероприятий, направленных на предупреждение, устранение или нейтрализацию основных причин и условий, вызывающих различного рода социальные отклонения негативного характера и другие социально неблагоприятные отклонения в поведении или социальном статусе индивида.[5]

В первую очередь социальная работа состоит в распространении информации о насилии, о деятельности учреждений, работа которых направлена на предотвращение насилия и помощь жертвам насилия, в формировании общественного мнения, нетерпимого к насилию.[3]

Социальные работники проводят специальные предупредительные мероприятия по выявлению социальных слоев и групп, наиболее подверженных насилию. Определив, какие семьи более подвержены насилию, социальные работники ставят их на учет и проверяют эти семьи. Работа с родителями начинается с установления контакта с семьей и собирается информация о социальной ситуации. Социальный работник должен помочь найти родителям подходящую систему воспитания, дать представление о том, как можно воспитывать детей, не прибегая к насилию.

Профилактика насилия над детьми бывает первичной, вторичной и третичной. Первичная профилактика направлена на всё население и включает программы просвещения общественности, родителей и других значимых взрослых, а также на преодоления детского личностного дефицита (например, развитие уверенного поведения), жизненных трудностей (развитие навыков, конструктивного взаимодействия в сложных жизненных ситуациях). Вторичная профилактика предусматривает работу с детьми и семьями, находящимися в группе риска, с целью снижения агрессивности и развития жизненных навыков. Третичная профилактика, в свою очередь, направлена на вмешательство в случаях совершения насилия и оказание помощи для предотвращения повторного проявления насилия в будущем [4]

Учреждения, ориентированные на работу с семьей, такие как службы семьи и центры социальной помощи, являются наиболее распространенными, в

них можно осуществить ряд мер, направленных на улучшение профилактики семейного насилия:

1. Важной формой помощи для жертв семейного насилия является активная работа телефона доверия («горячей линии»). Эта форма помощи направлена прежде всего на стабилизацию эмоционального состояния пострадавших и осознание случившегося.

2. Организация работы по просвещению родителей о жестоком обращении в семье также является важным направлением. Она может включать проведение лекций, бесед и семинаров с родителями. Также возможно создание и распространение информационных материалов с индикаторами распознавания семейного насилия и способами его предотвращения.

3. Организация групп психологической поддержки для членов семей, где есть насилие, является эффективным методом социальной работы. Терапевтические группы помогают участникам лучше понять себя, свои отношения с близкими и осознать последствия насилия.

4. Важно создать единое информационное поле и сформировать общественное мнение по этой проблеме. Представители образовательных учреждений, органов опеки и попечительства, здравоохранения и правоохранительных органов могут принять участие в семинарах и встречах, где обсуждаются статистика случаев семейного насилия, специфика этого явления, возможные пути его профилактики.

5. Участие средств массовой информации в процессе профилактики семейного насилия очень важно. Специалисты могут распространять информацию о предотвращении ситуаций, способствующих насилию в семье, и о местах, где можно получить помощь.

6. Важно содействовать созданию эффективной социальной рекламы, обращенной против насилия в семье, чтобы закрепить определенные нормы и изменить стереотипы поведения.

В рамках исследования было выявлено, что для профилактики домашнего насилия, необходимо разработать приложение, которое поможет в предупреждении и выявлении насилия.

Подобное приложение было реализовано в городе Москва, однако в отзывах было не мало негатива, по поводу работы программы: плохо работает функция “определение местоположения”, сигнал о помощи “SOS” работает плохо, сообщения не доходят до адресатов, реализовано мало функций, лишь сигнал о помощи “SOS”, который присылает сообщения по номерам, указанным в приложении и база данных кризисных центров, которая показывает информацию об учреждениях, а также горячая линия, приложение реализовано не во всех городах

Таким образом, было принято решение для Ханты-Мансийского автономного округа разработать новое приложение, которое будет адаптировано под условия ХМАО.

Разработка приложения для Ханты-Мансийского автономного округа:

Название приложения: ХМАО ПРОТИВ НАСИЛИЯ.

Для реализации данного проекта были выделены следующие задачи:

1. Выявить востребованность приложения.
2. Разработать платформу.
3. Сотрудничество с различными учреждениями.
4. Апробация приложения.

Были разработаны следующие функции, которые будут использоваться в приложении:

Сигнал о помощи. Быстрый вызов полиции, скорой помощи, других социальных служб с определением местоположения жертвы. Автоматическое включение диктофона, при нажатии “сигнала о помощи” для доказательной базы, о совершении насилия над жертвой. Также для безопасного использования данного сигнала, была разработана функция подачи сигнала “встряхивания” телефона, чтобы агрессор ничего не заподозрил.

Анонимное обращение. Сообщение о случившемся инциденте, которое дает возможность прикрепить доказательства.

Онлайн-чаты п консультации со специалистами. Так как жертвы домашнего насилия зачастую находятся в состоянии кризиса, который снижает эффективность защитных реакций, нужно помочь жертве обрести силу и эмоциональное равновесие для принятия решений.

Форум для обсуждения проблем. А также обратная связь с пользователями. Данная функция была разработана для того, чтобы в режиме реального времени проверять работоспособность приложения, если у человека, который пользуется приложением возникают проблемы, немедленно их решить для стабильной работы и помощи людям.

Быстрая помощь. Возможность обратиться в центр социальной помощи гораздо быстрее, чем это происходит в обычной практике.

Отслеживание инцидентов. Поможет организациям и властям в предотвращении насилия.

Реализация данного приложения поможет эффективно.

противодействовать насилию, предоставлять помощь жертвам, а также снизить уровень насилия в Ханты-Мансийском автономном округе.

СПИСОК ЛИТЕРАТУРЫ:

1. Ерусланова, Р.И. Насилие в семье: учебное пособие / Р.И. Ерусланова, К.В. Милюхин. – Москва: Издательско-торговая корпорация «Дашков и Ко», 2013. – 208 с.;
2. Малкина-Пых, И.Г. Психологическая помощь пострадавшим от насилия: учебник / И.Г. Малкина-Пых. – Москва: КНОРУС, 2023. – 334 с.;
3. Морозов, В.Е. Возможности организации социальной работы с жертвами домашнего насилия / В.Е. Морозов // Научные горизонты. – 2018. – № 11-1 (15). – С. 227-230;

-
4. Павленок, П.Д. Технологии социальной работы с различными группами населения: учебное пособие / П.Д. Павленок, М.Я. Руднева, под ред. П.Д. Павленка. – Москва: ИНФРА-М, 2023. – 272 с.;
 5. Черникова, Т.А. Проблема социальной профилактики семейного насилия в современных условиях / Т.А. Черникова, Л.Д. Шайдукова, Е.В. Ямаева // Международный научно-исследовательский журнал. – 2020. – № 9-2 (99). – С. 52-57;
 6. <https://vestniksr.ru/news/61112-25-tysjach-yugorchan-podverglis-domashnemu-nasiliyu-za-2022-god.html>

Artemev R.A., Zakirova E.N.

Artemev R.A.

Yugorsky State University
(Khanty-Mansiysk, Russia)

Scientific advisor:

Zakirova E.N.

Yugorsky State University
(Khanty-Mansiysk, Russia)

SOCIAL WORK ON PREVENTION OF DOMESTIC VIOLENCE

Abstract: this article discusses social work on the prevention of domestic violence by recommending the use of various measures to social organizations and centers, as well as the development of an application for prevention.

Keywords: social work, prevention, violence, victim, social worker.

УДК 316 Хохлов Я.В., Матыцина Н.П.

Хохлов Я.В.

студент 4 курс

ВУНЦ ВВС ВВА

(г. Воронеж, Россия)

Матыцина Н.П.

преподаватель социологических наук

ВУНЦ ВВС ВВА

(г. Воронеж, Россия)

КОНФЛИКТЫ: ТИПЫ И СПОСОБЫ ИХ РЕШЕНИЯ С ИСПОЛЬЗОВАНИЕМ ОСНОВНЫХ ФОРМ ВЗАИМОДЕЙСТВИЯ МЕЖДУ КОНФЛИКТУЮЩИМИ СТОРОНАМИ

***Аннотация:** конфликты являются неотъемлемой частью человеческой жизни, так как они придают разнообразие субъективному восприятию реальности. Великий философ Сократ говорил: "Истина рождается из спора" - но насколько это верно на самом деле? Спор сам по себе не является угрозой для человека, однако многие споры могут перерасти в конфликты, которые отрицательно сказываются на отношениях в коллективе. В данной статье мы рассмотрим понятие конфликта, его основные типы и способы преодоления.*

***Ключевые слова:** конфликт, типы конфликтов, способы решения, отношения в коллективе.*

Конфликт – это ситуация, когда люди или группа людей расходятся во мнениях и занимают противоположные стороны. Эмоции в таких ситуациях могут быть очень сильными – гнев, возгласы, повышение голоса и другие проявления, которые обычно не характерны для повседневной деятельности. Кроме того, конфликт нарушает спокойствие и гармонию, которые

присутствовали в коллективе и способствовали единству и продуктивности работы.

Важным аспектом при решении конфликта является понимание различных типов конфликтов и применение соответствующих способов разрешения. В зависимости от характера конфликта – социального, семейного, профессионального и т.д. – возможны разные подходы к его разрешению, например, медиация, арбитраж, компромисс или сотрудничество.

Важно помнить, что конфликт не всегда является негативным явлением. В некоторых случаях он может стимулировать рост и развитие, способствуя новым идеям и решениям. Однако, для успешного разрешения конфликта и сохранения хороших отношений в коллективе необходимо уметь улавливать первые признаки конфликтной ситуации и действовать своевременно. Важно находить компромиссные решения и вести конструктивный диалог, основанный на уважении и понимании собеседника.

Давайте рассмотрим основные типы конфликтов, которые наиболее распространены в коллективах и представляют интерес для изучения.

Первый тип конфликта - внутриличностный. Он проявляется внутри каждого индивида в борьбе между противоположными составляющими его личности. Эти конфликты могут возникать из-за перегрузки в работе, что приводит к столкновению интересов и ценностей, и впоследствии может вызвать другие виды конфликтов.

Именно внутриличностный конфликт является ключевым, так как именно от него могут возникать все остальные виды конфликтов.

Второй тип конфликта - межличностный. Он возникает между двумя или более людьми и основан на различиях в восприятии, ценностях и интересах. Межличностные конфликты могут возникать из-за разных точек зрения, непонимания или конкуренции.

Третий тип конфликта - конфликт между личностью и группой. Он возникает, когда интересы и ценности личности не соответствуют интересам и

ценностям группы, к которой она принадлежит. Этот конфликт может возникать из-за различий в целях, задачах и подходах к работе.

Четвертый тип конфликта - межгрупповой. Он возникает между двумя или более группами, которые имеют различные цели, интересы и ценности. Межгрупповые конфликты могут возникать из-за конкуренции за ресурсы, непонимания или борьбы за влияние.

Исследование и понимание этих типов конфликтов помогает развивать навыки управления конфликтами и создавать гармоничную атмосферу в коллективе.

Межличностный конфликт возникает при столкновении двух индивидуальных противоречий. Различные школы обучения, менталитет, воспитание в семье и другие факторы могут способствовать его появлению.

Конфликт между личностью и группой возникает, когда мнение одного человека явно отличается от мнения всей группы. В результате, индивид оказывается в невыгодном положении, и ему приходится еще сильнее бороться за свои идеи.

Межгрупповой конфликт представляет собой противостояние двух или более групп, которые могут быть неудовлетворены распределением ресурсов, распределением должностей и другими факторами.

Статья: Масштабные последствия конфликта могут оказаться угрожающими и распространиться на множество областей. Для лидеров такие ситуации являются огромным испытанием.

Рассмотрев различные типы конфликтов, можно выделить основные методы их разрешения, направленные на минимизацию ущерба и повышение вероятности предотвращения подобных ситуаций в будущем.

Эффективные способы разрешения конфликтов включают:

- применение силы (силовые методы),
- соперничество (конкуренция),
- избегание (уклонение от конфликта),
- аккомодация (приспособление и сотрудничество),

- уступка (компромиссное решение).

- Коллаборация: успешная проверка на антиплагиат и сильная статья.

Коллаборация, или сотрудничество, представляет собой положительный и эффективный способ разрешения конфликта. В отличие от агрессивных подходов, коллаборация основана на взаимодействии и сотрудничестве между сторонами. Вместе они ищут компромиссные решения, учитывая интересы и потребности каждого.

Важно отметить, что коллаборация не означает уступку или слабость. Напротив, это проявление силы и мудрости в поиске справедливого и взаимовыгодного решения. В процессе коллаборации все участники равноправны и вносят свой вклад, что способствует эффективности и качеству принимаемых решений.

Кроме того, коллаборация способствует не только разрешению конфликтов, но и созданию благоприятной атмосферы для продуктивного взаимодействия. При сотрудничестве люди учатся слушать и понимать друг друга, а также находить общий язык и достигать общих целей. В результате, коллаборация способствует укреплению отношений и содействует развитию коллектива.

Итак, коллаборация - это сильный и эффективный способ разрешения конфликтов. Этот подход основан на сотрудничестве и взаимодействии, позволяя найти компромиссные решения, учитывающие интересы всех сторон. Коллаборация также способствует созданию благоприятной рабочей атмосферы и укреплению отношений в коллективе.

Уклонение в решении конфликта является неэффективным подходом. Этот метод применяется слабой стороной, с целью избегания продолжения конфликта. Однако, конфликт может самостоятельно утихнуть.

Приспособление - яркий пример стремления одной из сторон прекратить конфликт, снизив свою напористость и признав свою неправоту в рассматриваемом вопросе. Однако, в будущем это может привести к тому, что вами будут пользоваться.

Компромисс - это более удачный способ разрешения конфликта. В этом случае обе стороны готовы идти на уступки и находить согласие. Компромисс способствует построению долгосрочных отношений, включая взаимное уважение и понимание.

Рекомендуется выбирать компромисс вместо уклонения или приспособления, чтобы достичь успешного разрешения конфликта и создать сильную статью. Также рекомендуется провести проверку на антиплагиат, чтобы убедиться, что текст оригинален и не содержит копирования.

Компромисс, или, иначе говоря, уступка, предполагает постепенное смягчение напряжения со стороны обеих сторон конфликта, но не ведет к полному признанию поражения одной из сторон. Этот подход направлен на объединение людей с целью нахождения вместе решения возникшей проблемы или разногласий, позволяя увидеть ситуацию с точки зрения оппонента. Таким образом, представленные в статье типы конфликтов и способы их разрешения имеют как позитивные, так и негативные аспекты. Важно помнить, что успешная проверка на антиплагиат и крепкая структура статьи являются неотъемлемыми элементами ее качества.

Конфликты являются неотъемлемой частью взаимодействия в коллективе, и не всегда мы можем полностью избавиться от них. Однако, можно принять меры, чтобы уменьшить вероятность конфликтов и предотвратить их возникновение. Это позволит улучшить атмосферу в команде и повысить эффективность совместной работы.

СПИСОК ЛИТЕРАТУРЫ:

1. С.М. Емельянов // Практикум по конфликтологии;
2. Виктор Пономаренко // Управление конфликтами;
3. Стюарт Левин “Разрешение конфликтов. От конфликта к сотрудничеству

Khokhlov Ya.V., Matytsina N.P.

Khokhlov Ya.V.

Military Educational and Scientific Center

(Voronezh, Russia)

Matytsina N.P.

Military Educational and Scientific Center

(Voronezh, Russia)

**CONFLICTS: TYPES AND METHODS OF THEIR
SOLUTION USING MAIN FORMS OF INTERACTION
BETWN CONFLICTING PARTIES**

***Abstract:** conflicts are an integral part of human life, as they give variety to the subjective perception of reality. The great philosopher Socrates said: "Truth is born out of a dispute" - but how true is this really? A dispute in itself is not a threat to a person, but many disputes can escalate into conflicts that negatively affect the relationship in the team. In this article, we will consider the concept of conflict, its main types and ways to overcome it.*

***Keywords:** conflict, types of conflicts, solutions, relationships in team.*

УДК 159.9 *Дышенова Т.Е., Тудупова Т.Ц.*

Дышенова Т.Е.

магистрант

Бурятский государственный университет имени Доржи Банзарова

(г. Улан-Удэ, Россия)

Тудупова Т.Ц.

кандидат психологических наук, доцент

Бурятский государственный университет имени Доржи Банзарова

(г. Улан-Удэ, Россия)

ПСИХОЛОГИЧЕСКИЕ АСПЕКТЫ ПРЕОДОЛЕНИЯ ТРЕВОЖНОСТИ У ДЕТЕЙ В ПРОЦЕССЕ ОБУЧЕНИЯ

Аннотация: статья посвящена проблеме школьной тревожности. Исследование тревожности в контексте учебной деятельности является достаточно актуальным на сегодняшний день вопросом. Успешность обучения в общеобразовательной школе во многом определяет судьбу человека, его будущую жизнь, поскольку именно в этом возрасте формируется личность. Тревожность детей на различных этапах обучения выражается по-разному, появляется по разным причинам и проявляется в различных формах, вызывает затруднения в процессе школьной адаптации. В процессе обучения в школе у ребенка выстраивается эмоциональное отношение к собственной ведущей деятельности, которое отражается в желании соответствовать требованиям учителя и родителей по образу «хорошего ученика». Наличие высокой тревожности может быть именно тем негативным фактором, который снижает учебную успеваемость ребенка.

Ключевые слова: тревожность, школьная тревожность, коррекция, учебная деятельность.

На современном этапе развития общества особенно актуальными становятся проблемы развития и формирования эмоциональной сферы. В последнее десятилетие интерес психологов к изучению проблемы тревожности

существенно усилился в связи с вызовами и кризисами, наблюдаемыми в современных условиях, порождающими неопределенность и непредсказуемость будущего и, как следствие, переживания эмоциональной напряженности, тревогу и тревожность.

В современных условиях стало больше тревожных детей, что связано с повышенным беспокойством, подавленностью, психоэмоциональной неустойчивостью. Поэтому проблема детской тревожности и ее заблаговременная коррекция на раннем этапе является весьма актуальной в деятельности школьного психолога.

В психологической литературе, можно встретить разные определения понятия тревожности, хотя большинство исследователей сходятся в признании необходимости рассматривать его дифференцировано — как ситуативное явление и как личностную характеристику с учетом переходного состояния и его динамики. Основной причиной многозначности и семантической неопределенности в концепциях тревожности является то, что термин используется, как правило, в двух основных значениях, которые взаимосвязаны, но относятся все-таки к совершенно различным понятиям. Чаще всего термин «тревожность» используется для описания неприятного по своей окраске эмоционального состояния (Т — состояние) или внутреннего условия, которое характеризуется субъективными ощущениями напряжения, беспокойства. Мрачных предчувствий, а с физиологической стороны — активацией автономной нервной системы. Состояние тревоги возникает, когда индивид воспринимает определенный раздражитель или ситуацию как несущие в себе актуально или потенциально элементы опасности, угрозы, вреда. Состояние тревоги может варьировать по интенсивности и изменяться во времени как функция уровня стресса, которому подвергается индивид.

Термин «школьная тревожность» используется для обозначения относительно устойчивых индивидуальных различий в склонности обучающегося испытывать это состояние. Состояние школьной тревожности (как Т — состояние) характеризуется субъективными, сознательно

воспринимаемыми ощущениями угрозы и напряжения, сопровождаемыми или связанными с активацией или возбуждением автономной нервной системы. Школьная тревожность как черта личности (как Т-свойство), по-видимому, означает мотив или приобретенную поведенческую диспозицию, которая предрасполагает школьника к восприятию широкого круга объективно безопасных обстоятельств как содержащих угрозу, побуждая реагировать на них Т-состояниями, интенсивность которых не соответствует величине объективной опасности.

Школьная тревожность характеризуется напряжением, беспокойством, нервозностью. Очень высокая школьная тревожность вызывает нарушение внимания, и в целом влияет на учебный процесс. Школьная тревожность характеризует устойчивую склонность воспринимать большой круг ситуаций как угрожающие, реагировать на такие ситуации состоянием тревоги. Современные исследования школьной тревожности направлены на различие ситуативной тревожности, связанной с конкретной внешней школьной (учебной) ситуацией, и личностной тревожности, являющейся стабильным свойством личности школьника.

Надо отметить, что определенный уровень тревожности (в разумных пределах) — естественная и обязательная особенность любой личности, включая и личность ученика. Однако повышенный уровень тревожности является субъективным проявлением неблагополучия личности школьника. При этом выделяют оптимальный индивидуальный уровень полезной тревоги. Следует учитывать тот факт, что основная функция тревожности — сигнализирующая, то есть она ведет к тому, что подкрепляются такие реакции и такие формы поведения, которые способствуют предотвращению переживания более интенсивного страха или уменьшают уже возникший страх. Тревожность в норме является как бы сигналом об опасности. Она привлекает внимание школьника к возможным трудностям, возможным препятствиям для достижения цели, содержащимся в ситуации, она мобилизует силы ученика и тем самым позволяет достичь наилучшего результата. Поэтому нормальный уровень

тревожности у ученика рассматривается как необходимый для эффективного приспособления к действительности.

Какие существуют причины, которые влияют на формирование школьной тревожности:

- частые обвинения и упреки, которые вызывают чувства вины,
- неадекватные ожидания со стороны взрослых (родителей, воспитателей, учителей), что вызывает ситуацию неуспешности,
- скупость родителей в проявлении эмоций,
- страх ситуации проверки знаний – негативное отношение и переживание тревоги в ситуациях проверки знаний, достижений, возможностей.
- чрезмерная строгость [2].

Помимо изложенных факторов страх у ученика вырабатывается в тех ситуациях, когда он переносит сильное чувство переживания. В дальнейшем это душевное состояние фиксируется эмоциональной памятью и мешает преодолевать трудности во время учебного процесса у школьника. Тревожность, как состояние психоэмоционального перенапряжения, создает чувство страха у ученика во время проверки знаний, не оправдание ожиданий окружающих. Страх, как известно, блокирует восприятие, внимание, память, мышление и в состоянии эмоционального перенапряжения ученик не может быть максимально сосредоточенным, внимательным, тем самым не проявляет свои знания в полном объеме. Следовательно, чувство тревожности приводит к общему ухудшению показателей по изучаемым школьным предметам, к нарушению организованной учебной деятельности. Отсюда актуализируется необходимость знания психологического состояния ребенка. Именно наличие высокой тревожности может быть именно тем негативным фактором, который снижает учебную успеваемость школьника. Если школьная тревожность будет устойчивой и длительной, то она переходит в качество личности.

Таким образом, школьная тревожность, имея естественной основой свойства нервной системы, закладывается в результате действия социальных и личностных факторов. Вырастает значимость определения психолого-

педагогических условий предупреждения, возникновения и преодоления школьной тревожности, особенно в начальный период обучения школьника.

СПИСОК ЛИТЕРАТУРЫ:

1. Овчарова Р.В., Практическая психология образования [Текст]: учебное пособие для вузов / Р.В. Овчарова. - 3-е изд., стереотип. - Москва: Академия, 2007. 445 с;
2. Прихожан А.М. / Психология тревожности: дошкольный и школьный возраст / А.М. Прихожан - СанктПетербург [и др.]: Питер, 2009. - 191 с.;
3. Микляева А.В., Школьная тревожность [Текст]: диагностика, профилактика, коррекция / А.В. Микляева, П.В. Румянцева. - СПб. : Речь, 2006. - 246 с.

Dyshenova T.E., Tudupova T.Ts.

Dyshenova T.E.

Buryat State University

(Ulan-Ude, Russia)

Tudupova T.Ts.

Buryat State University

(Ulan-Ude, Russia)

PSYCHOLOGICAL ASPECTS OF OVERCOMING ANXIETY IN CHILDREN IN LEARNING PROCESS

***Abstract:** the article is devoted to the problem of school anxiety. The study of anxiety in the context of educational activities is a fairly relevant issue today. The success of education in a comprehensive school largely determines the fate of a person, his future life, since it is at this age that a personality is formed. Anxiety of children at different stages of learning is expressed in different ways, appears for different reasons and manifests itself in various forms, causes difficulties in the process of school adaptation. In the process of studying at school, the child develops an emotional attitude towards his own leading activity, which is reflected in the desire to meet the requirements of the teacher and parents in the image of a "good student". The presence of high anxiety may be precisely the negative factor that reduces a child's academic performance.*

***Keywords:** anxiety, school anxiety, correction, educational activity.*

УДК 159 Новоселова Е.А., Рочева О.В.

Новоселова Е.А.

студентка 6 курса педиатрического факультета
Пермский государственный медицинский университет
им. академика Е.А. Вагнера
(г. Пермь, Россия)

Рочева О.В.

студентка 6 курса педиатрического факультета
Пермский государственный медицинский университет
им. академика Е.А. Вагнера
(г. Пермь, Россия)

ВЛИЯНИЕ ПСИХИЧЕСКИХ РАССТРОЙСТВ НА ТВОРЧЕСТВО ИЗВЕСТНЫХ ДЕЯТЕЛЕЙ ИСКУССТВА

Аннотация: в работе речь идет о психических расстройствах, и о том, как они влияют на творчество известных деятелей искусства. Произведен разбор творчества некоторых художников и поэтов.

Ключевые слова: творчество, психическое расстройство, душевное переживание.

Мир наполнен удивительными людьми. Художники, поэты, музыканты – все это люди, живущие среди нас. Многие занимаются творчеством, но далеко не все становятся известными. Чтобы создать что-то великое, нужно посмотреть на вещи с другой, совершенно новой стороны, а затем позволить всему миру увидеть их такими, какими раньше их не видел никто. Простые, обыденные вещи могут таить в себе много интересного, и далеко не каждый может это заметить. Может, для этого нужен особый склад ума?

Как творчество (в самом широком смысле), так и психическая патология представляют собой нечто новое во внутреннем мире личности, в духовном богатстве всего общества – психическую продукцию. Создавая нечто великое, творцы выходят за рамки обыденного. И у этой медали две стороны: с одной — творческий гений, с другой — непереносимое страдание его обладателя. Многие искусствоведы отмечают тонкую грань между искусством и психическими заболеваниями, ведь работы художников, поэтов и других деятелей искусства отражают не только их творческие способности, но и душевные переживания, их внутренний мир.

Психическое расстройство — это состояние психики отличное от нормального. Оно влечёт изменения и нарушения в сфере чувств, мышления, поведения и наряду с этим, по некоторым утверждениям, почти всегда происходят изменения соматических функций организма. Каждое отклонение имеет причину или ряд причин, по которым оно возникло. По данным ВОЗ каждый 4-5 человек в мире имеет психическое или поведенческое расстройство.

Известно множество творческих личностей, которые страдали психическими расстройствами. Безусловно, заболевания оказывали влияние на их произведения. Отражение психических заболеваний можно заметить в работах художников Михаила Врубеля, Франсиско Гойя, Эдварда Мунка, писателей Эдгара Аллана По, Эрнеста Миллера Хемингуэй, Франца Кафка, Джонатана Свифта, Жан-Жак Руссо, Николая Васильевича Гоголя, Ги де Мопассана.

Хотелось бы более подробно разобрать особенности работ данных личностей.

Врубель Михаил Александрович (1856— 1910). Известный русский художник страдал серьезными заболеваниями с детства и до конца своей жизни.

До 3-х летнего возраста его считали аутистом, так как он мало разговаривал, поздно встал на ноги, да и в целом был не активным ребенком.

Поначалу картины Врубеля враждебно восприняли даже образованные люди — настолько его искусство с острыми экспрессивными формами,

отражающими трагизм авторского мироощущения и болезненный внутренний надлом, нарушало привычные нормы живописи. Непонимание его творчества сопровождало художника всю жизнь.

С совершеннолетия у Михаила стали отмечаться резкие перепады настроения. Сам художник отмечал, что периодически у него случались «натиски восторга», во время которых идеи приходили к нему постоянно. Эксперты утверждают, что именно это психическое заболевание повлияло на то, что часть работ Михаила так и не были закончены. Ближе к 46-летию Врубеля положили в психиатрическую лечебницу: он слышал у себя в голове хор, считал себя то Иисусом, то поэтом... Врачи подтвердили диагноз: прогрессивный паралич.

Историки замечают, что следы болезни можно увидеть на почти всех полотнах, начиная с «Демона сидящего» (см. рис. 1).

Искусствовед Петр Суздаев считает, что ранние картины Михаила относятся к «здоровому» творчеству, но имеют отражение психических проблем художника. В цветовой палитре картин Врубеля преобладают серо-лиловые и красно-серые оттенки, которые говорят о тревожности художника.

Франсиско Хосе де Гойя-и-Лусьентес (1746 - 1828), – великий испанский художник и гравёр.

Художник вырос в семье популярного позолотчика, поэтому с детства был связан с творчеством. Поначалу Гойя обучался у местного мастера, а ближе к 20-тилетию отправился в Мадрид, где учился у Франсиско Байеу. Первые картины Гойи лиричные, в них преобладают спокойные оттенки. (см. рис. 2).

Со временем его стиль менялся, художник экспериментировал, что-то добавлял, однако наибольшие изменения в его картинах произошли ближе к 50-тилетию Франсиско.

Художник оказался прикован к постели, в своих дневниках он жаловался на галлюцинации, головные боли и периодический паралич, с этого момента его полотна становились более мрачными (см. рис. 3).

Историки предполагают, что причиной всему стал синдром Сусака. Характерными особенностями такого аутоиммунного синдрома является нарушение внимания, памяти, ухудшение слуха, судороги.

Эдвард Мунк (1863 - 1944) — всемирно известный норвежский художник. творец кошмаров и певец тревоги. Судьба его весьма трагична, в детстве художник потерял мать, а воспитанием занимался отец-фанатик. С раннего творчества Мунк интересовался мистическим, задумывался о жизни после смерти.

Помимо сложного детства, взрослый мир преподнес ему не меньше трудностей. Он столкнулся с истеричной любовницей, отношения с которой вызвали у него нервный срыв. Он попал в больницу, но не переставал творить. В этот период он создал несколько работ, которые отражали его переживания. Например, «солнце», «меланхолия», «портрет доктора Густава Шифлера» (см. рис. 4).

После выписки из больницы Мунк стал видеть галлюцинации, которые преследовали его всю оставшуюся жизнь. Он видел страшных чудовищ и даже видел, как сама смерть стучится к нему в дверь. (см. рис. 5).

Картины Эдварда Мунка наполнены загадками и мистикой, это, безусловно, пугает и завораживает. В общей сложности художник сделал более 1700 картин, большую часть его работ можно увидеть на Родине Мунка, в Норвегии.

Джонатан Свифт (1667-1745) – ирландский писатель.

Специалисты до сих пор спорят о том, какой же диагноз поставить этому ирландскому писателю: болезнь Пика либо болезнь Альцгеймера. Известно, что Свифт страдал головокружениями, потерями памяти, терял ориентацию в пространстве, часто не узнавал людей и окружающие его предметы, плохо улавливал смысл речи собеседника. Эти симптомы постоянно нарастали, приведя писателя в конце жизни к крайне тяжёлому состоянию. Это не помешало Свифту подарить обществу новую форму политической сатиры. Джонатан

Свифт стал известным благодаря фантастической тетралогии «Путешествия Гулливера» и сатирическому памфлету «Скромное предложение».

В образе Свифта сочетались добрые дела, неистовая ненависть и злоба к тем, для кого он эти дела совершал, и житейская неприспособленность. Не является ли уже одно это сочетание свидетельством аномальности личности?

Жан-Жак Руссо (1712-1778) – Французский писатель и философ страдал паранойей, которая выражалась в мании преследования.

В результате конфликта писателя с церковью и правительством (начало 1760-х, после выхода книги «Эмиль, или О воспитании») изначально свойственная Руссо подозрительность приобрела крайне болезненные формы. Ему везде мерещились заговоры, он вел жизнь скитальца и нигде не задерживался надолго, полагая, что все его друзья и знакомые злоумышляют против него либо в чем-то его подозревают. Так, однажды Руссо решил, что обитатели замка, в котором он гостил, считают его отравителем умершего слуги, и потребовал вскрытия покойника.

Идеи, подаренные миру: педагогическая реформа. Современные пособия по воспитанию детей по многим пунктам повторяют «Эмиля»: взамен репрессивному методу воспитания Руссо предлагал метод поощрения и ласки, он полагал, что ребенка следует освободить от механического затверживания сухих фактов, а объяснять все на живых примерах, и лишь тогда, когда ребенок будет психически готов к восприятию новой информации. Задачей педагогики Руссо считал развитие заложенных природой талантов, а не корректировку личности. Новый тип литературного героя и новые литературные направления. Порожденное фантазией Руссо прекраснородушное создание - слезливый «дикарь», руководствующийся не разумом, но чувством (однако чувством высоконравственным), - дальше развивалось, росло и старилось в рамках сентиментализма и романтизма. Идея правового демократического государства, прямо вытекающая из сочинения « Об общественном договоре». Идея революции (именно произведениями Руссо вдохновлялись борцы за идеалы

Великой французской революции, сам Руссо, как ни парадоксально, никогда не был сторонником столь радикальных мер).

Николай Васильевич Гоголь (1809-1852) – русский писатель.

Один из самых загадочных, таинственных писателей. Вся его жизнь была окутана мистикой, да что там, даже после смерти о нём не переставали ходить удивительные слухи. Диагноз знаменитого русского писателя определить сейчас довольно сложно. Известно, что Гоголя посещали звуковые и зрительные галлюцинации, что может говорить о шизофрении. Периоды апатии и крайней заторможенности сменялись приступами крайней активности и возбуждения. Писатель часто погружался в депрессивные состояния, испытывал острую ипохондрию. Известно, что Гоголь считал, что органы в его теле несколько смещены, а желудок так и вовсе располагается «вверх дном». Преследовала его и клаустрофобия.

Однажды в приступе психоза Гоголь сжег свои рукописи, объяснив это происками нечистой силы. После этого состояние автора стало резко ухудшаться.

Благодаря Гоголю в наше общество вошла специфическая любовь к «маленькому человеку», состоящая наполовину из отвращения, наполовину из жалости. Такой образ в произведениях автора зародился не случайно, он является следствием жестокого обращения с самим Гоголем. Свой протест, а точнее крик души, он выразил в собственных произведениях, мы можем прочувствовать его и сейчас.

Ги де Мопассан (1850-1893) – французский писатель, знаменитый во всем мире благодаря своим остросоциальным новеллам, тоже страдал психическими расстройствами. Психиатры установили у автора прогрессивный паралич мозга.

Всю жизнь Мопассана терзала ипохондрия, самым большим ужасом, преследуемым его повсюду, был страх сойти с ума. С 1884 года у Мопассана начались частые нервные припадки и галлюцинации. На фоне многочисленных нервных срывов писатель два раза пытался покончить с собой - оба неудачно.

Однако, по некоторым источникам, «параличом мозга» Ги де Мопассан старался скрыть гораздо более неприятное заболевание, а именно сифилис. Так, в переписке с другом в 1977 году он пишет: «У меня - сифилис, наконец-то настоящий, а не жалкий насморк... Нет, нет, самый настоящий сифилис, от которого умер Франциск I. Велика беда!»

Многие врачи считают, что именно по этой причине писатель страдал психическими расстройствами и галлюцинациями.

В 1891-м Мопассан был помещен в клинику доктора Бланша в Пасси: там он и прожил в полусознательном состоянии до самой смерти.

Идеи, подаренные Мопассаном миру: физиологизм и натурализм (в том числе эротический) в литературе.

В заключение хочется сказать, что «Гениальность, конечно, не болезнь. Но болезнь гения – является фактом большой художественной и духовной значимости...»

СПИСОК ЛИТЕРАТУРЫ:

1. Журнал Psychologies (Психолоджис), официальный сайт [Электронный ресурс]. URL: <https://www.psychologies.ru/> (дата обращения: 19.11.23);
2. Научная электронная библиотека «КиберЛенинка» : сайт. – Москва, 2013. – URL: <https://cyberleninka.ru/> (дата обращения: 19.11.2023). – Текст: электронный;
3. Дзен [Электронный ресурс]. URL: <https://dzen.ru/a/ZI9CuiJPRx1OCISE> (дата обращения: 19.11.23);
4. CITATY.SU [Электронный ресурс]. URL: <https://citary.su/kratkaya-biografiya-vrubelya> (дата обращения: 11.12.23);
5. BRIEFACTS.ORG [Электронный ресурс]. URL: http://mx0.brieffacts.org/fransisko-goouya-kratkaya-biografiya_default.htm (дата обращения: 11.12.23);

-
6. VERY IMPORTANT LOT [Электронный ресурс]. URL: <https://veryimportantlot.com/ru/news/obchestvo-i-lyudi/khudozhnik-edvard-munk-biografiya-tvorchestvo-kartiny> (дата обращения: 05.12.23);
 7. Дзен [Электронный ресурс]. URL: https://dzen.ru/a/ZDhoz75NZxYkYqTf?referrer_clid=228& (дата обращения: 11.12.23);
 8. Союз специалистов в сфере охраны психического здоровья [Электронный ресурс]. URL: <https://mental-health-russia.ru/velikie-sumasshedshie/> (дата обращения: 19.12.23);
 9. Дзен [Электронный ресурс]. URL: https://dzen.ru/a/Xi6fJtTwegCu_2rA (дата обращения: 19.12.23);
 10. ВикиЧтение [Электронный ресурс]. URL: <https://med.wikireading.ru/hvPbEFQXw9> (дата обращения: 11.12.23.);
 11. LIVEJOURNAL [Электронный ресурс]. URL: <https://karhu53.livejournal.com/37206250.html> (дата обращения: 19.11.23);
 12. Дзен [Электронный ресурс]. URL: <https://dzen.ru/a/Y1W0udbceGsw7mot> (дата обращения: 19.12.23);
 13. КУЛЬТУРОЛОГИЯ. РФ [Электронный ресурс]. URL: <https://kulturologia.ru/blogs/141221/51832/> (дата обращения: 19.11.23);
 14. МРТ ЭКСПЕРТ [Электронный ресурс]. URL: <https://msk.mrtexpert.ru/articles/367> (дата обращения: 05.12.23).

Novoselova E.A., Rocheva O.V.

Novoselova E.A.

Perm State Medical University

(Perm, Russia)

Rocheva O.V.

Perm State Medical University

(Perm, Russia)

MENTAL DISORDERS IN ART

***Abstract:** the work deals with mental disorders and how they affect the work of famous artists. The work of some artists and poets was analyzed.*

***Keywords:** creativity, mental disorder, emotional experience.*

ПРИЛОЖЕНИЕ.

Рис. 1. Михаил Врубель «Демон сидящий».



Рис. 2 Франсиско Гойя «Игра в жмурки».



Рис. 3 Франсиско Гойя «Двор Сумасшедшего Дома».



Рис. 4 Эдвард Мунк «Ингер на пляже».



Рис. 5 Эдвард Мунк «Мадонна».

УДК 159

Палкина С.Н.

психолог в социальной сфере

Республиканский социально-реабилитационный центр

для несовершеннолетних

(г. Улан-Удэ, Россия)

О ВЛИЯНИИ СОЦИАЛЬНОЙ ДЕПРИВАЦИИ НА Я-КОНЦЕПЦИЮ ПОДРОСТКА

***Аннотация:** в работе проанализирована современная ситуация численности детей и подростков, оставшихся без попечения родителей за последнее время в пределах республики, где акцентуировано внимание на росте показателей «вторичного сиротства» как одного из факторов депривации. Рассмотрены научные обоснования зарубежных и отечественных психологов, касающиеся вопросов влияния депривации на формирование личности подростка, его самоконцепцию.*

***Ключевые слова:** Я-концепция, депривация, вторичное сиротство, социальная ситуация развития, самооценка, самосознание, уровень притязаний, рефлексия.*

Согласно исследованиям и оценкам экспертов, главными причинами социального сиротства являются процессы развития кризиса дезадаптации в семьях под влиянием внешних факторов при условии низкого потенциала семьи в преодолении обстоятельств негативного характера. Развитие семейного кризиса со временем начинает носить затяжной характер и приводит к утрате способности родителями создавать условия, необходимые для удовлетворения потребностей детей и семьи в целом. В основе социального сиротства лежит комплекс социально-экономических, медицинских и психологических факторов, а не только трудное материальное положение семьи или алкоголизм родителей.

По данным, опубликованным в ежегодном отчете уполномоченного по правам ребенка в Республике Бурятия, общее число родителей, лишенных

родительских прав составляет: в 2020 году - 286 родителей, где воспитывалось 409 детей, в 2019–364 родителя, где воспитывалось 534 ребенка, в 2018–446 родителей в отношении 601 ребенка.[2, с.49].

Характеризуя проблему социального сиротства на территории республики в 2020 году, наблюдается тенденция снижения общего количества детей со статусом сироты: в 2018 - 5304 ребенка, в 2019–5381, в 2020–5143 ребенка. В замещающих семьях воспитываются 4832 детей-сирот [2, с.49].

Вторичное сиротство – социальный феномен отказа от приемных детей усыновителями, приемными родителями и патронатными воспитателями.

С целью государственной поддержки замещающих семей, профилактики возвратов детей из замещающих семей в социальные интернатные учреждения (вторичное сиротство), в Республике Бурятия на базе учреждений социального обслуживания семьи и детей действуют службы сопровождения замещающих семей и 17 школ подготовки кандидатов в замещающие родители. За 2020 год в данных школах прошли обучение 606 человек, из них стали замещающими родителями 255 человек (42%), из них выбрали форму усыновление -29 чел. (4,7%), опеку-160 чел. (26,4%), приёмные семьи-66 чел. (11%).

Тем не менее, на данном этапе, необходимо отметить наметившуюся тенденцию увеличения возвратов детей из замещающих семей по сравнению с предыдущими годами на 62,5%. Так, в 2020 году возвращено 65 детей, в 2019 году- 40 детей, в 2018 году -44 ребенка. Из возвращенных детей в 2020 году 35 детей-сирот вновь устроены в семьи (53%), а 30 детей (46,2%) помещены в организации для детей-сирот [2, с.57].

Из 5143 детей-сирот повторно помещено в интернатные учреждения 30 детей-сирот — это дети со статусом вторичного сироты. В учреждения для детей-сирот и детей, оставшихся без попечения родителей из замещающих семей, преимущественно, возвращаются дети с особенностями в развитии и подростки. По данным Министерства просвещения Российской Федерации в 2021 году более 3000 подопечных и 43 усыновленных ребенка возвращены в организации для детей-сирот. Используя библиографический метод исследования, мы изучили

отчеты и личные дела несовершеннолетних, возвращенных из замещающих семей и находящихся в ГБУСО РБ «Республиканский социально-реабилитационный центр для несовершеннолетних» за последние пять лет. Нами учитывались только та категория детей, которые впоследствии были переданы в Центры помощи детям.

Таблица 1. Количество возвращенных из замещающих семей детей.

	2018г	2019г	2020г	2021г	на 20.09.2022г
Всего:	306 чел.	287 чел.	175 чел.	269 чел.	183 чел.
Оставшихся без попечения:	109 чел.	79 чел.	61 чел.	112 чел.	48 чел.
Возвращенных из замещающих семей:	19 чел./ 6,2%	11 чел. 3,8%	9 чел. 5,1%	8 чел. 2,9%	17 чел. 9,2%

Исходя из проведенного анализа мы обнаружили увеличение показателей возвратов детей из замещающих семей.

В настоящее время накоплен большой опыт функционирования семейных форм устройства детей, оставшихся без попечения родителей, требующий комплексного анализа и переосмысления, в некоторых регионах проводятся научные исследования. В то же время отдельные вопросы и проблемы, такие как, мониторинг качества жизни детей в новом для них семейном окружении, качества и продолжительности подготовки профессиональных родителей остаются открытыми.

Когда отказ от воспитания ребенка повторяется, то ребенок, от которого отказались, начинает думать о себе негативно, появляется психическая депривационная симптоматика, которая может проявляться как легкими психическими особенностями, так и разными формами личностных и интеллектуальных нарушений.

С одной стороны, мы видим увеличение показателей возвращенных детей из замещающих семей, с другой стороны отмечается недостаточность эмпирических исследований и апробации в области профилактики вторичного сиротства. Особый интерес для психологической науки представляет специфика формирования Я-концепции подростка в условиях депривации при вторичном сиротстве.

В литературе понятие «Я-концепция» обычно означает совокупность представлений человека о себе, о собственных физических, интеллектуальных, характерологических, социальных и прочих свойствах. Данный феномен возник в 50—е годы XX века в рамках гуманистической психологии, где «Я» являлось фундаментальным фактором развития и поведения личности. Структура «Я-концепции» включала когнитивную сторону, которая содержит представления личности о себе, аффективную сторону, заключающуюся в переживаниях принятия или неприятия себя, своей деятельности, системы самооценок, поведенческую сторону, отражающую проявления «Я» в поведении, в высказываниях о себе. «Я-концепция» состоит из осознаваемых и неосознаваемых компонентов. Основу «Я-концепции» составляет внутренняя цельность, последовательность, преемственность и устойчивость во времени. Совокупность данных характеристик входит в содержание такого понятия как идентичность [4, с.173].

Определение личной идентичности Эрик Эриксон считал главной задачей в развитии эмоционального развития. Он определял идентичность как чувство обретения адекватности и владения личностью собственным «Я», вне зависимости от ситуации. Идентичность характеризуется когнитивным и аффективным компонентом. «Самость» – это абстрактная когнитивная концепция. Под аффективным компонентом самости подразумеваются чувства самооценности и самоуважения. Считается, что человек, имеющий позитивное восприятие себя, думает о себе, как о человеке, обладающем внутренней ценностью, и приемлем не только самим собой, но и окружением.

Здоровое чувство самоуважения дает человеку возможность объективно оценивать свои недостатки и побуждает его к позитивным действиям. Эриксон полагает, что наибольшие трудности с формированием идентичности испытывают подростки, у которых в детстве не возникало чувство базисного доверия и называл это термином «кататоническая обездвиженность» [5, с.105]. Для таких подростков характерным будет непонимание, что в их жизни возможны перемены и не отдают себе отчета в своей роли в грядущих переменах, часто нетерпимы в вопросах отсрочивания удовлетворения своих потребностей, неуверенно смотрят в будущее.

В своей работе «Развитие Я-концепции и воспитание» Р. Бернс определяет Я-концепцию как совокупность всех представлений индивида о себе, сопряженную с их оценкой. Описательную составляющую Я-концепции называют Я-образ. Составляющую, связанную с отношением к себе или к отдельным качествам, называют самооценкой или принятием себя. Ближе всего по смыслу к термину Я-концепции находится самосознание. Я-концепция это динамическая система представлений человека о самом себе, в которую входит осознание своих физических, интеллектуальных качеств, а также самооценка и субъективное восприятие влияющих на данную личность внешних факторов. [1, с.30]

В. С. Мухина выделяет депривацию реализации притязаний на признание (неодобрение, порицание, отчужденность со стороны других) как фрустрирующий фактор. Также, она полагает, что построение субъективной картины жизненного пути в самосознании развивающейся личности возможно в случае развитой способности к рефлексивной деятельности в виде умения соотносить свое прошлое, настоящее и будущее со своими возможностями, целями и ценностными ориентациями. В. С. Мухина поясняет, что высший уровень временного компонента самосознания развивается к концу подросткового или раннего юношеского возраста в условиях полноценных отношений со значимыми взрослыми при развитом чувстве ответственности самого подростка [3, с.213].

В условиях депривации развивающейся личности в неблагополучной семье или в детском интернатном учреждении будет формироваться личность с недостаточностью ответственного отношения к собственному времени жизни. Тревога за прошлое и будущее, как и эмоциональное неблагополучие у воспитанников сиротских учреждений свойственны их сознанию.

Подводя итоги, можно отметить, что «Я» ребенка социально по своему происхождению, так как оно возникает и формируется под влиянием близких людей, которые создают необходимую комфортную среду, и в этой среде осуществляется процесс самораскрытия и саморазвития ребенка. Находящиеся же в условиях семейной депривации, дети и подростки, в меньшей степени способны сформировать положительную самоконцепцию, развить уровень самосознания, идентичности в соответствии с имеющейся социальной ситуацией развития. У подростка, находящегося в условиях интернатного учреждения меньше возможностей для личностной самореализации в будущем, так как он не верит в себя, остается инфантильным, конформным, беспомощным с чувством «никому не нужности».

Таким образом, исследование особенности Я-концепции подростков при вторичном социальном сиротстве представляется нам актуальной проблемой, требующих дополнительных эмпирических исследований, которые помогут сформировать подходы к профилактике вторичного сиротства и коррекции негативных последствий социальной депривации у подростков.

СПИСОК ЛИТЕРАТУРЫ:

1. Бернс Р. Развитие Я-концепции и воспитание /Пер. с англ. Под ред. В. Я. Пилиповского – М.: Прогресс. 1986. – 425 с.;
2. Доклад Уполномоченного по правам ребенка в Республике Бурятия [Электронный ресурс] URL: deti.gov.ru/region/ (Дата обращения: 09.05.2022);
3. Мухина В. С. Дети, лишённые родительского попечительства. Хрестоматия: учеб. пособие для студ. пед. ун-тов. М.: Просвещение, 1991.- 223 с.;

-
4. Прихожан А.М., Толстых Н. Н. Психология сиротства. 3-е изд. – СПб.: Питер, 2007. – 416 с.;
 5. Райкус Д.С., Хьюз Р. К. Социально-психологическая помощь семьям и детям группы риска. Практическое пособие. Т.3. - М.: Эксмо.2009. – 288с.

Palkina S.N.

Republican Social Rehabilitation Center for Minors
(Ulan-Ude, Russia)

IMPACT OF SOCIAL DEPRIVATION ON ADOLESCENT'S ME-CONCEPT

***Abstract:** the paper analyzes the current situation of the number of children and adolescents left without parental care in recent years within the republic, where attention is focused on the growth of indicators of "secondary orphanhood" as one of the factors of deprivation. The scientific substantiations of foreign and domestic psychologists concerning the influence of deprivation on the formation of a teenager's personality and his self-perception are considered.*

***Keywords:** Me-concept, deprivation, secondary orphanhood, social situation of development, self-esteem, self-awareness, level of claims, reflection.*

УДК 159.9.072.43 *Сысоева О.В., Трушин И.Д.*

Сысоева О.В.

доцент кафедры педагогики и психологии ДВГМУ, к.псх.н.
Дальневосточный государственный медицинский университет
(г. Хабаровск, Россия)

Трушин И.Д.

студент ДВГМУ МГФ специальность: клиническая психология
Дальневосточный государственный медицинский университет
(г. Хабаровск, Россия)

ПСИХОЛОГИЧЕСКИЕ ФАКТОРЫ СУИЦИДАЛЬНОГО РИСКА У ПАЦИЕНТОВ С ПОРАЖЕНИЕМ ЦЕНТРАЛЬНОЙ НЕРВНОЙ СИСТЕМЫ

Аннотация: в работе представлены результаты психодиагностики факторов суицидального риска у пациентов с поражением центральной нервной системы, позволяющие говорить, что заболевания, поражающие центральную нервную систему, снижают уровень самоконтроля у пациентов, что в свою очередь проявляется в виде тревоги, депрессивных реакций, которые и составляют психологические факторы суицидального риска. Представлен метод статистического анализа данных.

Ключевые слова: психологические факторы, суицидальный риск, поражения ЦНС, статистический анализ, факторный анализ.

По данным Всемирной организации здравоохранения, ежегодно 703000 человек заканчивают свою жизнь самоубийством, а значительно большее количество людей предпринимают попытки суицида. Суицид является важной и актуальной проблемой в области общественного здравоохранения.

Суицидальное поведение обусловлено воздействием различных факторов на человека. Формируя его поведение, эти факторы могут способствовать формированию и повышению суицидального риска.

Согласно работам, посвященным теме суицида, таких авторов как Э. Дюркгейм, Э. Шнейдман, Э. Фромм, З. Фрейд, Ч. Ломброзо, А.Г. Амбрумова и других, можно выделить основные группы факторов суицидального риска. В них входят: биологические (медицинские), индивидуально-психологические и социально-демографические факторы.

Согласно исследованиям Ч. Ломброзо, М. Гельдера, Р. Мейо, В.С. Ефремова и других, к медицинским (биологическим) факторам суицидального риска относят психические патологии и нарушения, алкогольную и наркотическую зависимости, а также соматические патологии такие как онкологические заболевания, заболевания сердечно-сосудистой системы, заболевания органов дыхания и заболевания, поражающие центральную нервную систему, в частности такие как эпилепсия и инсульт.

Поражение ЦНС вызывает у пациентов изменения психологических состояний и процессов, в виде повышенной тревожности, стрессовых реакций, а также способствует формированию страхов и фобий. Помимо соматических нарушений, травматизации и инвалидизации, поражение ЦНС затрагивает когнитивную и эмоционально-волевою сферу. Эти нарушения могут оказывать как косвенное, так и прямое влияние на психологические факторы суицидального риска.

Актуальностью исследования психологических факторов суицидального риска у пациентов с поражением ЦНС обуславливается сложностью оценки суицидальных рисков, важностью обнаружения суицидального риска и предотвращения суицида у пациентов с поражением ЦНС.

Исследование проводилось на базе КГБУЗ «Краевой клинической больницы» им. профессора О. В. Владимирцева. В исследовании приняли участие 18 пациентов: 7 пациентов медицинского реабилитационного отделения и 11 пациентов неврологического отделения №2. Из 18 человек в исследовании

участвовали 9 мужчин и 9 женщин. Возраст пациентов варьировал от 25 до 75 лет.

По возрасту все участники распределились по 3 группам: 21-35 лет, 36-60 лет, 61 год и более.

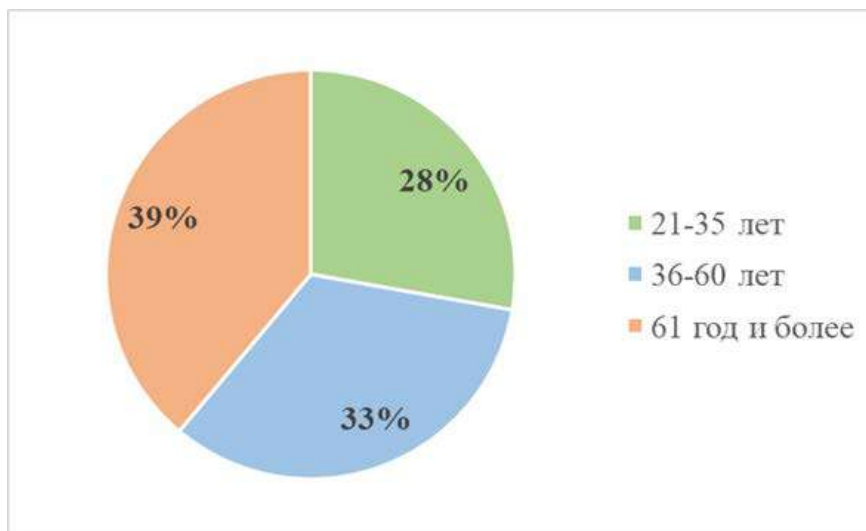

Все участники делились на 4 нозологические группы: группа пациентов с инсультом, группа пациентов с эпилепсией, пациенты с энцефалопатией и пациенты со склерозом.

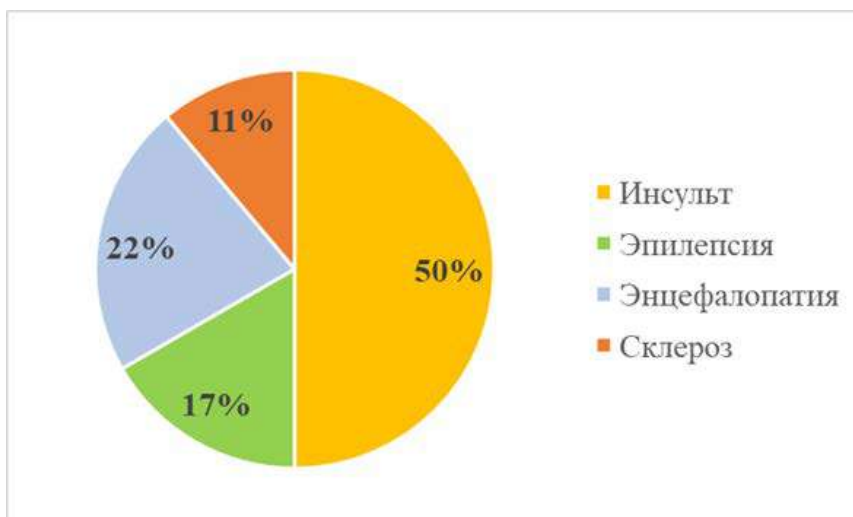

По своему семейному положению исследуемые пациенты распределились следующим образом: в браке состоят 7 человек, никогда не состояли в браке 3 человека, в разводе 4 человека, остальные 4 человека потеряли супруга/супругу в результате смерти.

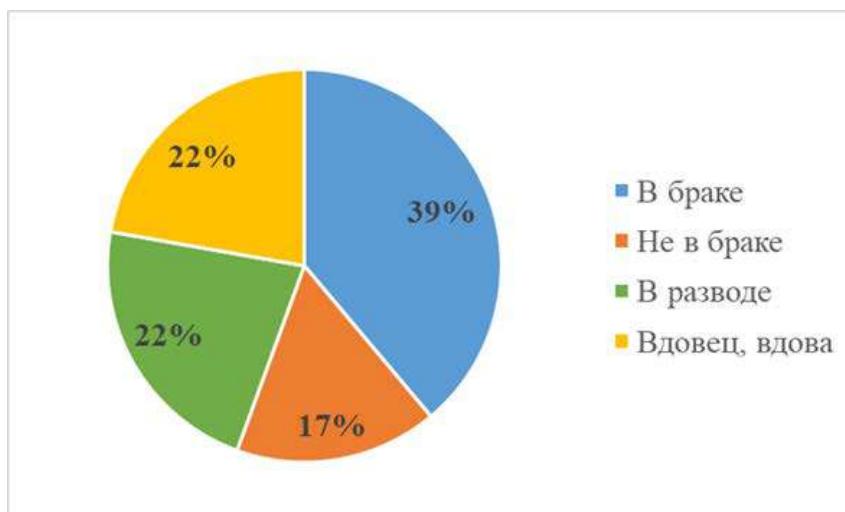

Сравнивалось наличие и отсутствие детей у участников исследования. У 14 человек есть дети, а у 4 человек детей нет.

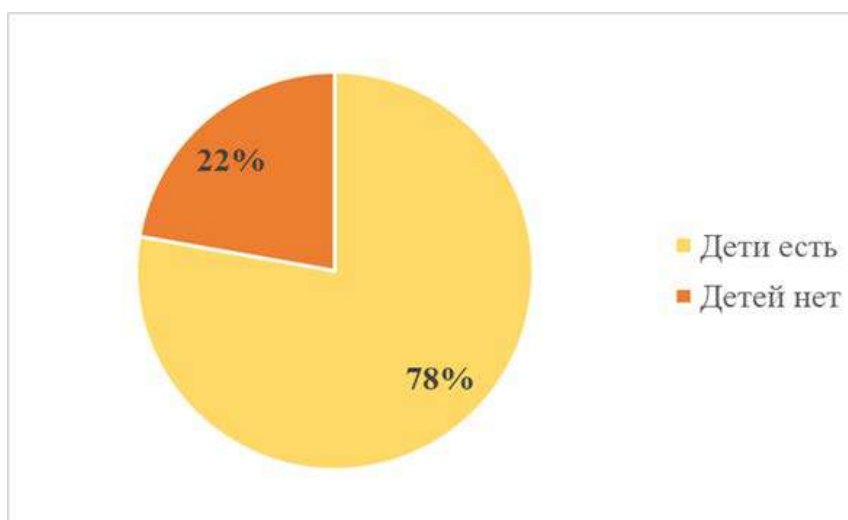

Профессиональная деятельность участников исследования представлена следующим образом: 7 человек имеют постоянное место работы, 3 человека являются безработными, 8 человек на пенсии.

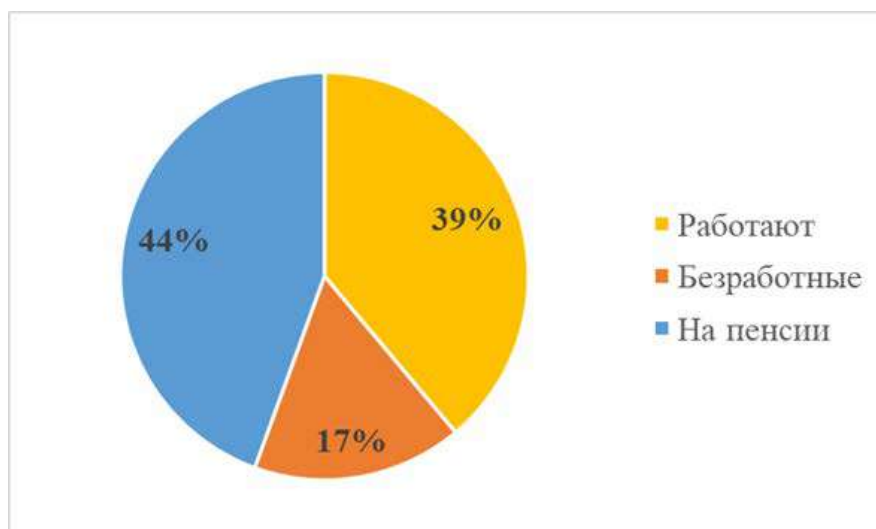

Следующим фактором оценивалось наличие увлечений и хобби. У 12 пациентов есть свои любимые увлечения и хобби, а у 6 пациентов увлечения и хобби отсутствуют.

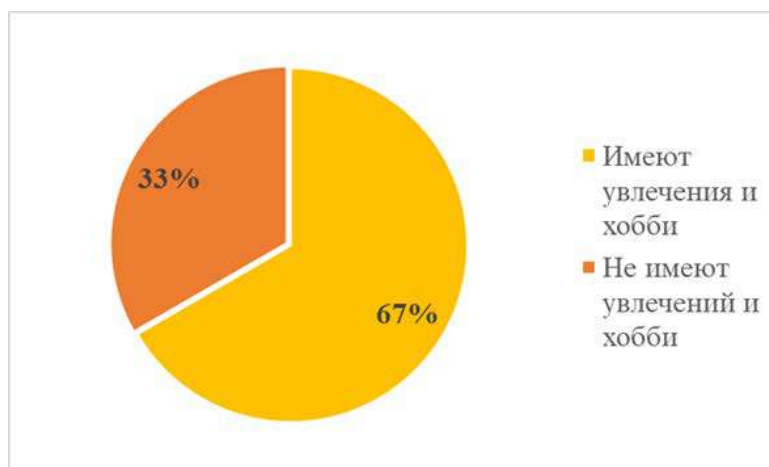

При оценке социальной востребованности учитывалось наличие друзей и знакомых людей, с которыми участники исследования часто общаются и находятся с ними в хороших отношениях. Социально востребованы 11 человек, 7 человек имеют плохую социальную востребованность.

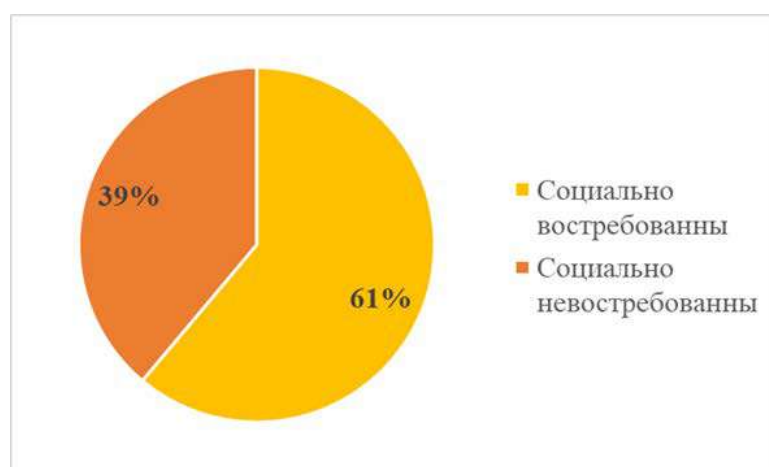

Среди всех участников исследования высшее образование имеет 4 человека. Большинство участников (78%) имеет среднее образование.

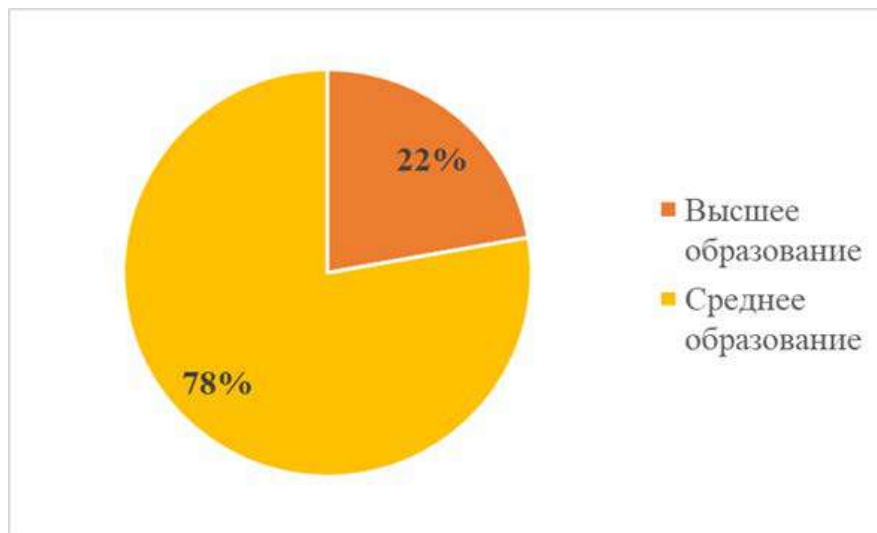

Для того, чтобы оценить влияние установленных психологических факторов на суицидальные риски пациентов с поражением ЦНС был проведен корреляционный анализ. Корреляционный анализ проводился в программе StatSoft STATISTICA 7 с использованием коэффициента корреляции Пирсона. В результате была получена корреляционная матрица со значениями корреляции между показателями, а также была составлена корреляционная плеяда, на которой видны все связи между показателями и их выраженность.

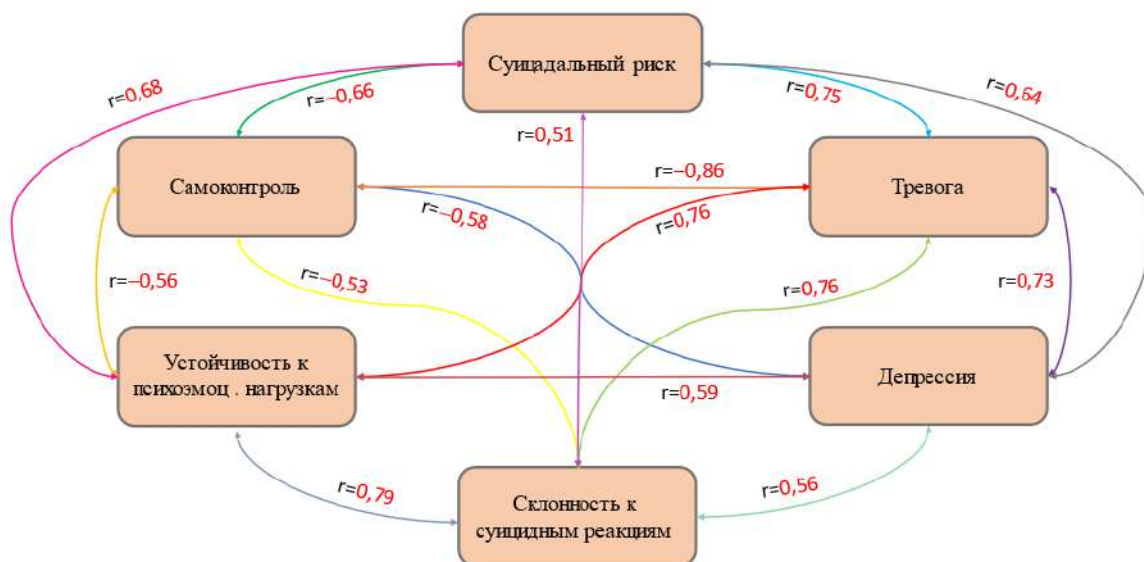

Показатель самоконтроля имеет обратную связь со всеми переменными. Это отражает то, что чем ниже уровень самоконтроля у участников исследования, тем выше значения остальных показателей. Сильная и

продолжительная тревога вызывает значительное понижение самоконтроля у участников исследования.

Повышенная тревога оказывает сильное влияние на формирование и развитие депрессии, понижение уровня самоконтроля, психоэмоциональной устойчивости, а также на повышение суицидального риска и склонности к суицидным реакциям.

Находясь в состоянии депрессии падает уровень самоконтроля и психоэмоциональной устойчивости. Показатель депрессии имеет сильную выраженную связь с уровнем тревоги. С повышением уровня депрессии растет суицидальный риск и склонность к суицидным реакциям.

Низкий уровень устойчивости к психоэмоциональным нагрузкам обуславливает повышение уровня тревоги, что в свою очередь может повышать склонность к суицидному реагированию личности. Уровень самоконтроля зависит от уровня психоэмоциональной устойчивости. Повышенная состояний и вызывает рост СР. психоэмоциональная неустойчивость повышает количество депрессивных

Сниженный самоконтроль личности вызывает повышение суицидального риска. На повышение суицидального риска выраженное влияние так же оказывают уровни тревоги, депрессии и устойчивости к психоэмоциональным нагрузкам.

При высоком уровне тревоги и неустойчивости к психоэмоциональным нагрузкам растет и склонность к суицидным реакциям у участников исследования. Также, на склонность к суицидным реакциям оказывает влияние состояние депрессии и уровень самоконтроля.

По результатам корреляционного анализа можно утверждать, что на суицидальный риск участников исследования и их склонность к суицидным реакциям сильное влияние оказывают тревожность и устойчивость к психоэмоциональным нагрузкам.

Уровень самоконтроля оказывает существенное влияние на все показатели психологических факторов, а также на уровень суицидального риска и выраженность склонности к суицидному реагированию.

Далее был проведен факторный анализ. Он позволил увидеть наличие влияния медицинского фактора на распределение данных в наших переменных и его выраженность. Медицинским фактором влияния на психологические свойства личности, формирующие и повышающие суицидальный риск, являются особенности влияния поражения ЦНС на личность пациента.

На распределение данных во всех переменных оказывает сильное влияние 1 фактор. Этим фактором является поражение ЦНС, которое повышает показатели тревоги, депрессии, понижает показатели самоконтроля и устойчивости к психоэмоциональным нагрузкам и этим самым существенно повышая суицидальный риск и участников исследования и их склонность к суицидным реакциям.

Для оценки суицидального риска недостаточно только объективных данных психометрических методик. Результаты проведенных методик должны подкрепляться анализом биографических данных, полученных непосредственно в беседе с пациентами и при контент-анализе медицинской документации.

Для этого, группы биографических данных, полученных в результате интервью, были разделены на категории. Семейное положение было разделено на категории брака и детей. Социальная востребованность была разделена на категории работы и друзей. Также, в анализе участвовали группы данных, свидетельствующих о увлечениях и образовании участников исследования.

Затем составлялись биномиальные шкалы, куда заносились данные всех выбранных категорий. Для оценки влияния биографических данных на показатели суицидального риска и склонности к суицидным реакциям был проведен корреляционный анализ. С помощью корреляционного анализа можно оценить степень выраженности влияния социально-демографических факторов на суицидальный риск и склонность к суицидным реакциям.

Выраженное влияние на суицидальный риск участников исследования оказывают такие категории биографических данных как работа, друзья, увлечения и хобби. Отсутствие постоянного места работы или нахождение на пенсии повышает суицидальный риск участников исследования. Малое количество друзей и знакомых, отсутствие с ними общения выражено повышает суицидальный риск у участников исследования. Отсутствие увлечений и хобби, потеря интереса к прошлым увлечениям и любимым занятиям находит отражение в повышении суицидального риска.

Выраженное влияние на склонность к суицидным реакциям оказывает категория работы. Отсутствие работы формирует у участников исследования склонность к суицидным реакциям.

Выводы.

1. У участников исследования были определены уровни выраженности суицидального риска и склонности к суицидным реакциям, а также установлена выраженность психологических факторов суицидального риска.

2. Особо значимое влияние на суицидальный риск участников исследования и их склонность к суицидным реакциям оказывают тревожность и устойчивость к психоэмоциональным нагрузкам.

3. Поражение ЦНС влияет на повышение показателей тревоги, депрессии, понижение показателей самоконтроля и устойчивости к психоэмоциональным нагрузкам и этим самым существенно повышает суицидальный риск у участников исследования и их склонность к суицидным реакциям.

4. На повышение суицидального риска у участников исследования выраженное влияние оказывает отсутствие работы, отсутствие друзей и знакомых, общения с ними, а также отсутствие увлечений и хобби.

5. На увеличение склонности к суицидным реакциям существенное влияние оказывает отсутствие работы.

СПИСОК ЛИТЕРАТУРЫ:

1. Амбрумова, А. Г. Диагностика суицидального поведения: Метод. рекомендации / А. Г. Амбрумова, В. А. Тихоненко. – М.: МНИИП, 1980. – 48 с.;
2. Дюркгейм, Э. Самоубийство / Э. Дюркгейм. – М.: АСТ, 2023. – 512 с.;
3. Зотов, П. Б. Любов Е.Б. Суицидальное поведение при соматических и неврологических болезнях / П. Б. Зотов, Е. Б. Любов // Тюменский медицинский журнал. – 2017. – №1. – С. 3-24;
4. Ласый, Е. В. Выявление пациентов с суицидальным риском в общемедицинской практике: учебно-методическое пособие / Е. В. Ласый, О. И. Паровая. – Минск: БелМАПО, 2011. – 33 с.;
5. Шнейдман, Э. Душа самоубийцы / Э. Шнейдман. – М.: Смысл, 2001. – 316 с.;
6. Юрьева, Л. Н. Клиническая суицидология: Монография / Л. Н. Юрьева. – Днепропетровск: Пороги, 2006. – 472 с.

Sysoeva O.V., Trushin I.D.

Sysoeva O.V.

Far Eastern State Medical University

(Khabarovsk, Russia)

Trushin I.D.

Far Eastern State Medical University

(Khabarovsk, Russia)

**PSYCHOLOGICAL FACTORS
OF SUICIDAL RISK IN PATIENTS
WITH CENTRAL NERVOUS SYSTEM DAMAGE**

***Abstract:** the paper presents the results of psychodiagnostics of suicide risk factors in patients with lesions of the central nervous system, which suggest that diseases affecting the central nervous system reduce the level of self-control in patients, which in turn manifests itself in the form of anxiety, depressive reactions, which constitute psychological factors of suicide risk. The method of statistical data analysis is presented.*

***Keywords:** psychological factors, suicidal risk, statistical analysis, factor analysis.*

УДК 159

Шапенова К.С.

педагог-психолог, учитель русского языка и литературы

МКОУ Тазовская школа интернат

(Ямало–Ненецкий автономный округ, Россия)

**СОЦИАЛЬНО-ПСИХОЛОГИЧЕСКАЯ
ПОМОЩЬ ШКОЛЬНИКАМ
В УСЛОВИЯХ КРАЙНЕГО СЕВЕРА**

Аннотация: в статье рассматривается влияние сурового климата Крайнего Севера на готовность детей к обучению в школе, на их эмоционально-личностное развитие, а также на психологическое состояние. В конце статьи приводятся рекомендации от автора по оказанию помощи школьникам в условиях Крайнего Севера.

Ключевые слова: школьники, условия Крайнего Севера, помощь, поддержка, развитие.

В процессе формирования личности важную роль играет социализация, или иными словами, процесс адаптации индивида к окружающему миру. Именно в детском периоде происходит созревание человека, который способен гармонично и эффективно адаптироваться к изменяющимся условиям в социальной среде.

Наиболее социально незащищенной группой населения являются дети, проживающие в районах Крайнего Севера. Они находятся в особо трудных условиях жизни.

Нехватка или наоборот избыток солнечного света, питание с отсутствием необходимого количества витаминов, чрезмерный перепад температур, а также низкий уровень кислорода в воздухе – все это относится к неблагоприятным условиям Крайнего Севера [2]. Негативное влияние природно-климатических и социальных условий проживания в районах Крайнего Севера является

неоспоримым фактором, влияющим на физическое и психическое развитие подростков младшего возраста.

В проведенных исследованиях некоторыми учеными было установлено, что для подростков, проживающих на территории Крайнего Севера, характерны темпераментальные различия в соответствии с полом. Анализ психоэмоционального состояния девочек показал, что для решения внутриличностных проблем и переживаний они используют ресурсы организма, при этом у них была выявлена более высокая общая активность [4].

Жизнь на Севере часто сопровождается состоянием повышенной нервозности, раздражительности, переутомления, вялости. Для регулирования подобного состояния и приведения самочувствия в оптимальный режим необходимы не только медикаментозная поддержка организма, но и психологическая, а порой даже психотерапевтическая [6]. Крайний Север накладывает значительный отпечаток на психологическое развитие детей.

«Школьные факторы» имеют большое значение среди факторов, формирующих здоровье. Их доля влияния на показатели здоровья школьников составляет 20%. Влияние медицинского обеспечения оценивается в 10-15% [3].

В последнее время неуклонно возрастает роль социализации в условиях Крайнего Севера в учебной и внеурочной работе.

Проблема психологической готовности и обучения детей в условиях Севера на современном этапе развития общеобразовательных школ является весьма актуальной.

Современные системы общей и профессиональной подготовки направлены на развитие у молодых людей компетенций, ориентированных на изменение современной социальной среды, однако переход к новой парадигме подготовки не всегда проходит успешно.

Особенно сложно дается перестройка отдаленным сельским и поселковым школам.

Образ жизни коренных малочисленных народов Севера, проживающих в сельской местности (а это около 65%), кардинально отличается от образа жизни

жителей современных городов [1]. В сложившейся ситуации построение системы образования детей данных народов требует специального психолого-педагогического сопровождения.

На наш взгляд, в погоне за современными образовательными технологиями упускается важная особенность – это направленность в сторону психологизации, поскольку достижение результатов в образовании напрямую зависит от факторов формирования личности ребенка.

Данная проблема находит свое подтверждение в последних исследованиях и публикациях. Выделим в них кратко важные для нас аспекты:

1. Довольно значительная часть детей коренных малочисленных народов Севера вынуждена рано отрываться от семьи, получая общее образование в школах-интернатах.

2. Если речь идет о школе-интернате для малочисленных народов, то попадая в нее, ребенок находится в условиях незнакомой среды, где неизвестные ему взрослые начинают предъявлять разные требования, что требует развитых навыков социального приспособления, которые достаточно хорошо сформированы уже к данному возрасту у их сверстников, проживающих в городах.

3. Речевое развитие детей-аборигенов связано с немногословностью воспитания в традиционной культуре народов Севера, что противоречит школьному вербальному обучению [1].

4. При нарушении опыта взаимодействия ребенка-аборигена с социальной средой, на этапе поступления в школу такой ребенок выглядит психофизиологически незрелым, функционально не готовым к получению знаний.

5. У большинства детей-аборигенов за годы обучения в общеобразовательных учреждениях наблюдается ухудшение уровня жизни, потеря традиционных фиксированных установок на природу, уклад жизни, промыслы, питание, укрепление здоровья, физическую активность, социально-психологическую, родовую защиту.

Если говорить о внеклассной работе, то в последнее время она становится все более значимой. Помимо получения знаний по учебным предметам, школьникам необходимо развивать мировоззрение. Внеклассная работа в условиях Крайнего Севера имеет ряд особенностей:

1. Коренные жители Севера передают свой опыт детям для формирования у них правильного отношения к природным богатствам,

2. Семьи, которые приехали на Север для заработков, вынуждены работать посуточно, что сказывается на времяпрепровождении их с детьми. На помощь им приходит внеклассная работа, которая позволяет занять детей, научить их новым видам деятельности.

3. Климатические условия Севера ограничивают возможность длительного пребывания на улице. Школьники вынуждены заниматься в помещении, в этом заключается еще одно достоинство внеклассной работы в школе в условиях крайнего Севера.

Таким образом, в условиях Крайнего Севера важным является развитие внеклассной, внеурочной работы в школе. Она позволит эффективнее использовать свободное время школьников.

Изучив материал по теме социально-психологической помощи школьникам в условиях Крайнего Севера, дадим некоторые рекомендации.

Считаем, что будет полезным организация дефектологических факультетов для работы с детьми народов Севера, у которых имеются недостатки когнитивного развития. Но для получения эффекта от организации данных факультетов необходимо подготовить соответствующие кадры, поскольку знаний общей педагогики и психологии в данном случае недостаточно.

Для действующих учителей в школах хочется порекомендовать тренинги общения, предложенные психологами Е. Лютовой и Г. Мониной, для улучшения эмоционально-личностного развития детей, проживающих в условиях Крайнего Севера. Занятия со школьниками по программам тренингов можно организовать как групповые, так и индивидуальные. Целями проведения данных занятий

являются повышение самооценки и уменьшение тревожностей у школьников, развитие коммуникативных навыков для более эффективной адаптации детей к школе, формирование чувства уверенности в себе.

Таким образом, социализация школьников в условиях Крайнего Севера будет проходить эффективнее, если при организации воспитательной работы соблюдаются следующие условия: если воспитательная работа носит системный характер и ее осуществляют люди с соответствующим образованием и знаниями, если максимально учитываются особенности развития ребенка и возможности региона.

СПИСОК ЛИТЕРАТУРЫ:

1. Айварова Н.Г., Миронов А.В., Наумова М.В. Психолого-педагогическое сопровождение подростков в условиях отдаленных образовательных организаций для коренных малочисленных народов Севера // КНЖ. – 2020. – №3 (32). – [Электронный ресурс]. URL: <https://cyberleninka.ru/article/n/psihologo-pedagogicheskoe-soprovozhdenie-podrostkov-v-usloviyah-otdalennyh-obrazovatelnyh-organizatsiy-dlya-korennyh-malochislennyh> Режим доступа: свободный (дата обращения: 05.12.2023);
2. Грекова, Е.Н. Психологические и психофизиологические механизмы адаптации младших подростков с разными латеральными предпочтениями к условиям Крайнего Севера / Автореферат диссертации. – 2021. – [Электронный ресурс]. URL: http://irbis.gnpbu.ru/Aref_2021/Грекова.pdf Режим доступа: свободный (дата обращения: 02.12.2023);
3. Дмитриева, Ж.А. Педагогический проект «создание оздоровительного центра образовательного учреждения в условиях Крайнего Севера» / Ж.А. Дмитриева // ПРЕПОДАВАТЕЛЬ года 2019: сборник статей Международного научно-методического конкурса, Петрозаводск, 29 декабря 2019 года. Том Часть 1. – Петрозаводск: Международный центр научного партнерства «Новая Наука» (ИП Ивановская Ирина Игоревна), 2019. – С. 374-382. – [Электронный ресурс].

URL: <https://www.elibrary.ru/item.asp?id=42395046> Режим доступа: ограниченный (дата обращения: 03.12.2023);

4. Кондакова, О.Э. Психоэмоциональное состояние и темпераментальные характеристики подростков, адаптированных к территории Крайнего Севера / О.Э. Кондакова, С.Н. Шилов. // Молодой ученый. – 2017. – №32 (166). – С. 31-35. – [Электронный ресурс]. URL: <https://moluch.ru/archive/166/45363/> Режим доступа: свободный (дата обращения: 02.12.2023);

5. Синица, А.Л. Проблемы развития и модернизации системы образования в регионах Крайнего Севера // Российский экономический журнал. – 2021. – № 5. – С. 76-92. – [Электронный ресурс]. URL: <https://doi.org/10.33983/0130-9757-2021-5-76-92> Режим доступа: свободный (дата обращения: 03.12.2023);

6. Эрбегеева, А. Синдром «полярного напряжения» или как нам живется на Крайнем Севере. / Статья. Психологическое просвещение. – 2021. – [Электронный ресурс]. URL: <https://www.b17.ru/article/313445/> Режим доступа: свободный (дата обращения: 02.12.2023);

7. Яковлев, Б.П. Диагностико-профилактический мониторинг психического, психофизиологического, физического здоровья коренного и пришлого населения Севера / Б.П. Яковлев, И.В. Гоменюк, К.К. Керимуллоу // Защита прав и интересов коренных малочисленных народов Севера посредством междисциплинарных гуманитарных исследований: Сборник статей Всероссийской научно-практической конференции с международным участием, Ханты-Мансийск, 04 марта 2022 года / Отв. редактор О.Н. Науменко. – Ханты-Мансийск: Югорский государственный университет, 2022. – С. 104-107.

Shapenova K.S.

Tazovskaya boarding school

(Yamalo - Nenets Autonomous Okrug, Russia)

**SOCIO-PSYCHOLOGICAL ASSISTANCE
TO SCHOOLCHILDREN IN FAR NORTH**

***Abstract:** the article examines the influence of the harsh climate of the Far North on the readiness of children to study at school, on their emotional and personal development, as well as on their psychological state. At the end of the article, recommendations from the author are given for helping schoolchildren in the Far North.*

***Keywords:** schoolchildren, conditions of Far North, assistance, support, development.*

УДК 1 Ахтулова К.О., Мосюрова А.А., Трапезников М.В.

Ахтулова К.О.

студентка 3 курса

Кировский государственный медицинский университет

(г. Киров, Россия)

Мосюрова А.А.

студентка 3 курса

Кировский государственный медицинский университет

(г. Киров, Россия)

Научный руководитель:

Трапезников М.В.

Кировский государственный медицинский университет

(г. Киров, Россия)

РОЛЬ И МЕСТО МИФОЛОГИИ В РАЗВИТИИ ФИЛОСОФИИ

Аннотация: мифология в древнем мире — это форма раскрытия людям бытия и явлений окружающей действительности в форме образов. Мифология Древней Греции сильно повлияла на культуру разных стран, а также на становление философии. Философия, как и мифология, дает ответы на мировоззренческие вопросы, но в форме понятий и концепций, которые впервые появились ещё в VI веке до н.э. И хотя философия пришла на смену мифологии, последняя существует в разных формах и в современном обществе.

Ключевые слова: мифология, античная философия, периоды философии, натурфилософия, Платон, кинизм, эпикуреизм, скептицизм, стоицизм.

Мифология — форма общественного сознания, которая давала объяснение жизни для человека в древние времена. Она отвечала на вопросы,

откуда возник мир и человек, объясняла природные явления, давала надежду, что человек в этом мире не один и есть такая сила, которая сможет его защитить. Мифология осуществляла различные функции для общества того времени от формирования общественной жизни и поддержания структуры государства до морально-нравственных ценностей народа. Но с новыми открытиями, развитием науки и философии, которые стали объяснять реальную природу вещей, сменой строя общества для человека вера в легенды перестает быть актуальной, ведь его разум предлагает ему новые пути решения волнующих его вопросов. Благодаря этому зарождается такое явление, как философия.

Философия также является формой общественного сознания человека, но она представляет собой постановку, анализ, решение и рациональный подход к вопросам человечества. Такая система взглядов начала менять мышление и мировоззрение людей, однако не стоит забывать, что мифология долго жила в умах людей и это не могло не повлиять на философию того времени.

Мифология Древней Греции - одна из немногих хорошо сохранившихся и дошедших до наших дней. Многие дети с легкостью расскажут вам о подвигах Геракла и ящике Пандоры. Даже созвездия на небосклоне носят имена героев мифов и легенд Древней Греции. Ускорением перехода от мифологии к философии стало экономическое развитие страны, что привело не только к расширению торговли и возникновению греческих колоний, но и к кризису традиционного уклада. Этот переход получил название античная философия. Античная философия — это исторически первая форма философии, ставшая основой развития всех последующих форм духовной и материальной деятельности и заложившая фундамент для современной философии. Древнегреческая философия делится на 4 периода: I период - натурфилософия (досократовская) философия (6-5 вв. до н.э.), II период - классическая философия (5-4 вв. до н.э.), III период - эллинистическая философия (2-я пол. 4в.- 1 в. до н. э.), IV период - римская философия (1 в. до н.э.-5/6 вв. н.э.)

Первый период заключался в поиске ответа на вопрос, который искали люди и в мифологии задолго до этого - о происхождении мира. Греческая философия стала складываться как натурфилософия, т. е. в виде одного из основных разделов философии вплоть до настоящего времени, в виде учения (слова) о природе, метафизики природы. Основателями ионийской натурфилософии были милетские философы VII-VI вв. до н. э. Фалес открыл первую Милетскую философскую школу и утверждал, что первооснова — это вода. К сожалению, их труды не сохранились, имеются только свидетельства об их рассуждениях. В этот период многие философы считали первоосновой всего огонь, воздух, материю, бытие. При этом они верили в богов, но уже анализировали знания и пытались понять космос. Философы не сомневались в изменчивости мира вопреки единой первооснове, субстанции. Одним из философов того времени был Пифагор, который приписывал цифрам мистические свойства и предполагал, что мир состоит из огня, воздуха, воды, земли и эфира, и к каждой стихии соответствует определенная геометрическая фигура. Таким образом, начинают появляться первые философские способы анализа информации, но еще мифологическое мировоззрение преобладает.

Во время второго периода начали создаваться первые философские системы. Основными философами этого времени считались Сократ, Платон и Аристотель. В это время они размышляют о человеке и обществе, так как ответы в мифах уже не устраивают человека. Софисты - первые философы, которые не признавали богов и считали, что материя - основание всему, но письменных исследований нам не оставили. Сократ не признавал софистов и считал их учение ложным, а также размышлял о том, что человек отличается от других существ тем, что у него есть душа и он познает себя и мир. Философ не писал научных трудов, он вел разговоры на улицах с жителями, применяя выработанный метод «майевтики», заключающийся не в открытии истины человеку, а с помощью вопросов подведении его к самостоятельному нахождению истины. К сожалению, Сократа власти приняли за подрывателя веры в богов и казнили. Но самое большое влияние мифология оказала на

философию Платона. Он разработал доктрину идеалистической философии. Платон рассуждал в начале своего пути философа об идее удивления, как источнике мудрости (Теэтет, 155d), а под конец своей жизни приобрел мифологическое представление о том, что «каждый из нас является куклой богов, сделанной ими либо как их игрушка, либо для какой-либо серьезной цели», о чем знать нам не дано (Законы, I, 644d). Кроме этого, Платон считал, что космос был создан Богом через соединение идеи с материей. Мифы для философа были очень важны, они были хранителями памяти для тех, кто забыл, кто утратил свое внутреннее зрение и больше не видит. Однако Платон критиковал некоторые мифы, которые были неправильно интерпретированы и не несли никакого знания. Философ даже сам начал обращаться к мифам в своих произведениях, таких как «Протагор» или «Политик», где рассказывается миф о циклических началах и обновлении космоса. Ученик Платона Аристотель не совсем был согласен с учителем и сделал акцент на форме вместо идеи, и ее существовании в самих вещах. При этом форма важнее материи, а Бог для философа – лишь высший «ум». Влияние мифологии на философов постепенно ослабевает, в это время появилось много разработок в области философии.

В третий период приходят в упадок греческие города-государства, и философские школы объединяла общая цель – найти душевный покой для каждого человека. Главные школы этого периода - кинизм (цинизм), эпикуреизм, скептицизм, стоицизм. Кинизм зародился в IV веке до нашей эры и просуществовал до VI века нашей эры. Представителями кинизма являются Антисфен, Диоген Синопский и др. Их доктрина пропагандировала неограниченную свободу от внешнего мира и особенно от общества. Для счастья человеку требовался уклад примитивный, со скромными потребностями, как для Геракла, героя греческих мифов. Философское учение было одно из первых социальных бунтов против устоев и законов общества. В эпикуреизме основоположником был Эпикур. Он считал, что главная благодать для человека - это длительные удовольствия, то есть знания и дружба. Человек,

преодолевший страхи, - страх смерти, страх проявления богов и т.д. - достигает истинного удовольствия. Мир состоит из атомов, а человек - это соединение атомов, и потому он смертен. Боги равнодушны к деяниям людей, поэтому в мире существует зло. Основателями скептицизма предстают такие личности как, Пиррон Эллидский и Секст Эмпирик. Они размышляли о том, что в мире не существует единственного верного критерия истины, а существует только субъективное мнение человека о вещах, они отвергают все философские учения, рациональный анализ мира. Для человека остается единственная линия поведения - спокойствие и внутренняя безмятежность. Стоицизм предполагает, что природа - это Бог, а идеалом жизненного пути человека является достижение добродетели при любых обстоятельствах, смирение со своей судьбой и проживание в согласии с законами природы. Сенека, Эпиктет, Марк Аврелий, Цицерон и др. - яркие представители этой школы, она просуществовала до закрытия всех языческих философских школ императором Юстинианом в 529 году нашей эры.

В четвертом периоде возникает неоплатонизм – толкование учений Платона. Главный представитель - Плотин, в учении которого проявляется мистика восточного происхождения: высшее нельзя достичь разумом, можно только с помощью мистического познания.

Таким образом, философское понимание мира и человека — это беспристрастное и справедливое размышление. Философия образовывается в обстановке поиска истинной мудрости, которая понимается как гармония знаний с прожитым опытом. Трансформации мифологии в философское учение способствовал ряд факторов, такие как развитие земледельческого и ремесленного производства, социальное, экономическое изменение, возникновение государств, разделение труда, накоплением знаний и опыта, используемых в повседневной жизни народа. Это был период взросления человечества. Мифы подверглись переосмыслению со стороны разума, и они приобретали новые смысловые и рациональные оттенки. В Древнем мире человека окружало много неизвестного, и он всегда пытался объяснить природу

непонятных для него вещей с помощью сверхъестественных сил и передать знания потомкам, появилась вера в множество богов, и все это дошло до нас в мифах и легендах. Но параллельно на определенном этапе мировоззренческого перелома возникла философия, применявшая логический анализ, доказательства, умозаключения, и постепенно мифологическое мировоззрение потеряло влияние, а философия до сих пор пользуется авторитетом и широко распространена – даже в университетах преподается. Хотя мифология как первая историческая форма мировоззрения, противоречивая, символичная, богатая яркими образами, чувственными ассоциациями и не требующая доказательств, в какой-то мере даже после смены мировоззрения присутствует в нашей жизни – мы все так или иначе, бессознательно находимся под ее воздействием. Новые времена рожают новые мифологии.

Античная философия развивалась постепенно, подвергая ответы из мифов логическому анализу и находя новые, более обоснованные ответы при применении накопленных знаний. Философия является противоположностью мифологии в способах решения и постановки проблем. Каждый древнегреческий философ заложил основу для развития цивилизации и особенно для Европейской культуры. Кроме этого, ученые и философы внесли большой вклад в науку, что ускорило смену мифологического мировоззрения. Греческая философия родилась как бескорыстная любовь к знанию, так как философами двигала свобода мысли.

СПИСОК ЛИТЕРАТУРЫ:

1. Азаренко С.А. и др. Философия [учеб. пособие] / М-во образования и науки Рос. Федерации, Урал, федер. ун-т. — Екатеринбург: Изд-во Урал, ун-та, 2013. - 220 с.;
2. Высоцкий Ю.В., Орлов С.В. Электронное учебное пособие по дисциплине Философия [Электронный ресурс] // URL: http://eos.ibi.spb.ru/umk/1_3/5/5_R1_T2.html (дата обращения: 15.11.2021);

-
3. Гурьянов А.С. Знание как общественно-историческая ценность // Вестник Вятского государственного университета. 2017. № 12. С. 19-23;
 4. Кочеров С.Н. Философия: учебное пособие / С.Н. Кочеров, Л.П. Сидорова. – Н.Новгород: НИУ РАНХиГС, 2015. – 150 с;
 5. Мамкин А.Ю. Основы философии [Электронный ресурс] // URL: <https://www.sites.google.com/site/2015mamkin/home/ogse-01-osnovy-filosofii/5> (дата обращения: 15.11.2021);
 6. Перцев А.В. История философии [учеб. пособие] / М-во образования и науки Рос. Федерации, Урал, федер. ун-т. - Екатеринбург: Изд-во Урал, ун-та, 2014. - 324 с;
 7. Такара У.Т.С. Мифы Платона и традиция мистерий [Электронный ресурс] // URL: <https://www.theosociety.org/pasadena/wtst/plato's-myths-ru.htm> (дата обращения: 15.11.2021).

Akhtulova K.O., Mosyurova A.A., Trapeznikov M.V.

Akhtulova K.O.

Kirov State Medical University

(Kirov, Russia)

Mosyurova A.A.

Kirov State Medical University

(Kirov, Russia)

Scientific advisor:

Trapeznikov M.V.

Kirov State Medical University

(Kirov, Russia)

ROLE AND PLACE OF MYTHOLOGY IN DEVELOPMENT OF PHILOSOPHY

***Abstract:** mythology in the ancient world is a form of revealing to people the existence and phenomena of the surrounding reality in the form of images. The mythology of Ancient Greece greatly influenced the culture of different countries, as well as the formation of philosophy. Philosophy, like mythology, provides answers to philosophical questions, but in the form of concepts and concepts that first appeared in the VI century BC. And although philosophy has replaced mythology, the latter exists in various forms and in modern society.*

***Keywords:** mythology, ancient philosophy, periods of philosophy, natural philosophy, Plato, Cynicism, epicureanism, skepticism, stoicism.*

УДК 1

Кишинеева С.М.

филиал

Ставропольский государственный педагогический институт

(г. Ессентуки, Россия)

ВСЕЛЕННАЯ РУССКОГО КОСМИЗМА: ОТ МЫСЛЕЙ О КОСМОСЕ К ИЗМЕНЕНИЮ МИРА

Аннотация: в статье рассмотрено философское и культурное движение космизма, возникшее в России на рубеже XIX-XX веков. Космизм представляет собой особый взгляд на мир, в котором человек и природа являются частями единого космического процесса. Важной составляющей космизма является осознание единства человека и Вселенной, приводящее к формированию новых представлений о месте человека в мире и его ответственности за Землю и природу.

Ключевые слова: космос, космизм, русская философия, философия, планетарная этика.

Русский космизм - мировоззрение группы российских ученых, философствующих естествоиспытателей, которые развивали идеи о восходящей эволюции, связи планеты Земля со всей Вселенной, необходимости экспансии человека в космос, победе над смертью, хаосом и энтропией. Русский космизм — это духовный бунт человека и жизни, нашедший свое воплощение в человеке против хаоса, конечности, смерти и ограниченности. Оригинальное сочетание науки, философии, поэзии, кажущегося утопизма, мощной проективности и мышления в глобальном масштабе сделало русский космизм несомненным прологом современной неклассической научной картины мира, глобалистики и синергетики [2, с. 175].

Конечно, можно сказать, что, собирательное определение, основанное на последовательном перечислении основных моментов его сущности как

целостного культурного и мировоззренческого феномена, может быть полностью оправдано и полезно для понимания русского космизма как уникального явления в истории науки, философии и духовной деятельности. Русский космизм можно определить как: «целостная и синтетически целостная концепция постижения мира и человека»

Уникальный тип мировосприятия, основанный на идее единства «всего существующего со Вселенной, гармонии человека и космоса, а также необходимости продолжения продуктивных функций сознания с целью достижения бессмертия человека и человечества» [3, с. 283]. Особое отношение к космосу и «восприятие Вселенной, которое является научно значимым, эмоционально-личным или философско-эвристическим». Систематическое исследование и интерпретация принципов научного, технического, социально-биологического, психофизического направлений развития человека через призму материалистического монизма. Философская теория, «в рамках которой идеи моральной и физической эволюции человека, преобразования природной и социальной реальности приобретают универсальное (глобальное) направление» [4, с. 25].

Тезис о глобализме космизма и о космизме как прологе глобальности, глобализме и планетарности во второй половине XIX века – первой четверти XX века представляется нам одной из наиболее интересных и ценных концепций. Кстати, это встречается в литературе не один раз. Например, цитата из любопытной современной работы Н.Н. Александрова «Ноосфера и ментосфера»: «Русский космизм является наиболее ярким проявлением нового глобального менталитета человечества (формационного менталитета). Русский космизм отображает новейший глобальный человеческий менталитет и фиксирует начало его последнего ментального формирования». Или аналогичное высказывание Н.В. Исаковой: «Русский космизм, как определенная ориентация российской науки, философии, религии и культуры, стал квинтэссенцией глобального мировосприятия и миропонимания, выраженных в концепциях русских философов и ученых XIX и XX веков» [1, с. 39].

С самого начала развития Планетарного проекта как целостного мировоззрения осуществлялось независимо от каких-либо внешних теоретических влияний. Однако на определенном этапе понятно, что истины, которое открыли и продумали, в силу своей очевидности просто не могли не волновать мыслителей других эпох и культур. Более того, они не могли остаться незамеченными для русской научной и философской мысли и духовных исканий. Наиболее яркие интерпретации этих истин представлены в учениях космистов. Теперь, в контексте Планетарного проекта, они получили вторую жизнь и новое прочтение, что позволяет говорить о преемственности.

Мало кто из русских космистов открыто говорил об этике, однако вопросы морали занимали особое место в их работах. Ключевыми идеями космистов являются не только рациональные, но и ценностные суждения. В принципе, они являются общими для космизма и Планетарного проекта:

Универсальная человеческая интеграция, также называемая братством или родством, является одним из основных принципов планетарного проекта. Этот принцип предполагает создание единого человечества, где люди будут связаны узами взаимопонимания и взаимопомощи. Космисты видят в этом возможность преодолеть конфликты и разногласия между народами, создать мир без насилия и дискриминации.

СПИСОК ЛИТЕРАТУРЫ:

1. Алексеев, П.В. Философия: учебник / П. В. Алексеев, А. В. Панин. - Москва : Проспект, 2017. - 588 с.;
2. Годжиев, К .С. Основы политической философии: учебник для академического бакалавриата / К. С. Гаджиев. – Москва : Юрайт, 2018. – 391 с.;
3. Губин, В.Д. Философия: учебник / В. Д. Губин. - Москва : Проспект, 2017. - 332 с.;
4. Ильин, В. В. История и философия науки: учебник / В. В. Ильин. – Изд. 3-е, переработанное и дополненное. – Москва: Проспект, 2021. – 335 с.

Kishineeva S.M.

Stavropol State Pedagogical Institute
(Essentuki, Russia)

RUSSIAN COSMISM AS PHILOSOPHICAL PHENOMENON

***Abstract:** the article discusses the philosophical and cultural movement of cosmism, which arose in Russia at the turn of the 19th-20th centuries. Cosmism is a special view of the world in which man and nature are parts of a single cosmic process. An important component of cosmism is the awareness of the unity of man and the Universe, which leads to the formation of new ideas about the place of man in the world and his responsibility for the Earth and nature.*

***Keywords:** space, cosmism, Russian philosophy, philosophy, planetary ethics.*

УДК 1

Магомедова А.Ш.

филиал

Ставропольский государственный педагогический институт

(г. Ессентуки, Россия)

РОЛЬ НАУКИ И ТЕХНИКИ В РЕШЕНИИ ГЛОБАЛЬНЫХ ПРОБЛЕМ СОВРЕМЕННОЙ ЦИВИЛИЗАЦИИ

Аннотация: статья рассматривает значимость науки и техники в контексте разрешения глобальных трудностей современного мира. Обсуждается воздействие технологического прогресса на экологическую ситуацию, демографические показатели, экономические и социальные вопросы. Приведены примеры успешных научных и технических решений, которые направлены на улучшение качества жизни на планете. Также обсуждаются сложности и проблемы, с которыми приходится сталкиваться научному сообществу в процессе поиска решений глобальных проблем.

Ключевые слова: наука, техника, глобальные проблемы, современная цивилизация, технологический прогресс, окружающая среда, философия.

В XI веке человечество достигло точки зрелости и осознало единство и общность многих так называемых глобальных проблем человечества. Глобальный характер этих проблем проявляется, с одной стороны, в том, что они касаются всего человечества и ни одна нация или народ не могут их избежать, а с другой стороны, в том, что нерешенность этих проблем приведет к гибели всего человечества.

Для анализа глобальных проблем человечества и поиска научных решений в 1968 году известный итальянский предприниматель и общественный деятель Аурелио Печчеи собрал в Риме 30 промышленников, ученых, экономистов, отставных политиков и общественных деятелей. Эта встреча положила начало Римскому клубу (РК). Римский клуб - это неформальная

общественная организация, целью которой является углубление понимания новой глобальной системы, в которой сегодня живет человечество, и новых глобальных вызовов, которые ей угрожают.

Первый проект РК «Сложное положение человечества» был инициирован членом клуба Дж. Форестером и предложен небольшой исследовательской группой под руководством его ассистента Дениз Медоуз. В состав группы, помимо Дж. Форестера, вошли его жена Донелла Медоуз, Йорген Ландерс и Уильям Беренс. Используя разработанную Дж. Форестером модель системной динамики MIR-3, члены исследовательской группы спрогнозировали состояние человечества до 2100 г. Отчет был представлен в ГК. Отчет включал прогнозы состояния мировой экономики до 2100 года в предположении отсутствия радикальных изменений в экономике [1, с. 16].

Запасы невозобновляемых природных ресурсов достигнут низкого уровня примерно в 2035 году, а три основных сектора человеческой деятельности - промышленное производство, производство продуктов питания и сфера услуг - значительно сократятся. Такое изменение состояния мировой экономики приведет к сокращению численности населения Земли почти на треть. В биологии известно, что если популяция какого-либо вида в биосфере сокращается на треть в течение одного поколения, то она может никогда не восстановиться.

Популяция может не восстановиться и оказаться под угрозой исчезновения. Именно такой кризис стоит перед человечеством. Этот прогноз был сделан в 1972 году и предполагал, что в результате поиска новых путей развития радикальных изменений в мировой экономике не произойдет.

Для изучения менее драматичных сценариев развития мировой экономики было использовано компьютерное моделирование, которое показало, что технических и технологических решений этой проблемы не существует. Иными словами, нет возможности избежать катастрофы только за счет поиска новых спасительных технологий и новых технологических решений. Однако было показано, что избежать катастрофического будущего

можно только при условии изменения стандартов прогресса и цивилизации.

Анализ мировых тенденций, сложившихся к настоящему времени, показывает, что вся деятельность современной цивилизации направлена на удовлетворение человеческих потребностей. Именно поэтому философы называют современную цивилизацию потребительской. Речь идет не только об удовлетворении потребностей каждого отдельного человека, но и о потребностях существующей инфраструктуры, определяющей облик цивилизации. Изменение стандартов прогресса означает, что прямые, количественные показатели роста должны быть дополнены стандартами, отражающими повышение устойчивости человечества [1, с. 71].

Поиск концепции устойчивого развития человечества в большинстве предлагаемых вариантов носит декларативный характер с явным оттенком утопизма. Наиболее характерные из них [2, с. 39] предлагают «поддерживать высокий статус фундаментальных и расширять прикладные исследования». В будущем человечество не откажется от фундаментальных исследований, не приносящих немедленной пользы, но требующих больших затрат, таких как освоение космоса и исследования микромира.

предположить, что в будущем все науки о неживой и живой природе будут интегрированы на какой-то более глубокой основе. Естествознание, вероятно, будет функционировать как единое, многогранное естествознание» [4, с. 71].

СПИСОК ЛИТЕРАТУРЫ:

1. Бессонов, Б. Н. Философия и история образования : учебник и практикум для вузов / Б. Н. Бессонов. — Москва : Издательство Юрайт, 2023. — 354 с. — (Высшее образование). — ISBN 978-5-9916-4653-6;
2. История русской философии : учебник для вузов / А. Ф. Замалеев [и др.] , под общей редакцией А. Ф. Замалеева. — 2-е изд., испр. и доп. — Москва : Издательство Юрайт, 2023. — 310 с. — (Высшее образование). — ISBN 978-5-

534-09676-7;

3. Капица С. П., Курдюмов С. П., Малинецкий Г. Г. Синергетика и прогнозы будущего. М. :Едиториал УРСС, 2019. 290 с;

4. Концепции современного естествознания : учебник для бакалавров / В. Н. Лавриненко [и др.] , под редакцией В. Н. Лавриненко. — 5-е изд., перераб. и доп. — Москва : Издательство Юрайт, 2022. — 462 с. — (Бакалавр. Прикладной курс). URL: <https://urait.ru/bcode/509292>;

5. Российское трансгуманистическое общество [Электронный ресурс]. URL: <http://transhumanism-russia.ru/content/view/185/116/>

Magomedova A.Sh.

Stavropol State Pedagogical Institute

(Essentuki, Russia)

ROLE OF SCIENCE AND TECHNOLOGY IN SOLVING GLOBAL PROBLEMS OF MODERN CIVILIZATION

***Abstract:** the article examines the importance of science and technology in the context of solving the global difficulties of the modern world. The impact of technological progress on the environmental situation, demographic indicators, economic and social issues is discussed. Examples of successful scientific and technical solutions aimed at improving the quality of life on the planet are given. It also discusses the difficulties and challenges that the scientific community has to face in the process of finding solutions global problems.*

***Keywords:** science, technology, global problems, modern civilization, technological progress, environment, philosophy.*

УДК 1 Тарасова П.С., Царегородцева М.А.

Тарасова П.С.

студент 3 курса стоматологического факультета
Кировский государственный медицинский университет
(г. Киров, Россия)

Царегородцева М.А.

студент 3 курса стоматологического факультета
Кировский государственный медицинский университет
(г. Киров, Россия)

**170 ЛЕТ СО ДНЯ РОЖДЕНИЯ ВЕЛИКОГО
РУССКОГО ФИЛОСОФА, ВЛАДИМИРА СЕРГЕЕВИЧА СОЛОВЬЁВА.
ЕГО ВКЛАД В РАЗВИТИЕ ОТЕЧЕСТВЕННОЙ НАУКИ**

Аннотация: в работе отражены ключевые моменты биографии В.С. Соловьёва, его труды, в которых запечатлены основные философские и религиозные идеи.

Ключевые слова: всеединство сущего, цельное знание, учение о Софии, экономическое общество.

Владимир Сергеевич Соловьёв (1853-1900) - русский философ, мистик и теолог. Он родился 16 января 1853 года в Москве в семье известного историка Сергея Михайловича Соловьёва. Уже в раннем детстве у него проявился высокий интеллект, и его родители старались дать ему прекрасное образование.

В 1869 году он поступил на естественное отделение физики-математического факультета Московского университета, а через два года перевелся на историко-филологическое отделение. В студенчестве Соловьёв интересовался спиритизмом.

В университетские годы он стал активным участником общественной и культурной жизни, принимал участие в полемиках и дискуссиях и писал статьи на различные темы.

После окончания университета, в 1873 году его оставили на кафедре философии, чтобы подготовить к профессорскому званию.

В 21 год Соловьёв написал магистерскую диссертацию «Кризис западной философии», в которой отрицал позитивизм и разделение знания на теоретическое и эмпирическое. После этого он стал штатным доцентом философии и один семестр читал лекции в Московском университете.

Основные работы Соловьёва включают "Краткий обзор гносеологии" (1874), "Философское значение идеи свободы" (1878), "Критика нравственности" (1892), "Основание науки мира" (1897), "Три разговора о войне, прошедшей между Чипкли и Арысью" (1899), среди других. В этих произведениях Соловьёв разрабатывал свои философские и религиозные идеи, включая концепцию всеединства и гармоничного единства веры и разума.

В основе философии В.С. Соловьёва лежит идея «всеединого сущего». Религиозно-философская идея всеединства как единства множества, восходящая еще к представлениям античности (неоплатоники) и Возрождения (Н. Кузанский), была выдвинута в ее новом варианте в конце XIX в. русской философской мыслью. Необходимость принципа всеединства (целостности) обусловлена тем, считает В.С. Соловьёв, что все предметы и явления есть совокупность связей, составляющих конкретное единство, определенную целостность.

Идея «цельного знания» - вторая фундаментальная идея философии В.С. Соловьёва. Цельное знание - единственное средство постижения «безусловного всеединства». Основной формой цельного знания является умственное созерцание (интуиция), связанное в систему посредством логического мышления.

По своей структуре цельное знание есть синтез трех компонентов - теологии, философии и опытной науки. Центром каждого из этих компонентов

являются соответственно: Абсолютное Существо (Бог) - общая идея- реальный факт. Такой синтез есть цельная истина знаний. Философия В.С. Соловьева включает и другие идеи: учение о Софии как «вечной женственности», как конкретное выражение концепции всеединства, обоснование общего закона развития и разработку «органической логики» как системы категорий и ее метода - диалектики, концепцию «экономического общества» («экономического труда») как исходного начала и основы социальной жизни, которая обязательно включает в себя нравственность, учение о богочеловечестве и т.п.

Владимир Соловьев скончался 31 июля 1900 года в Москве. Его философские и религиозные идеи оказали значительное влияние на развитие русской философии и культуры. Его работы до сих пор считаются важными исследованиями в области метафизики, этики и религиозной философии.

В заключение можно сказать, что Соловьев был известен своей мистической и религиозной практикой. Он учил, что истинный путь к Богу может быть найден через эмпатию, гармоничное развитие человеческой природы и постижение космического строя. Он также активно участвовал в полемике с другими философами и религиозными деятелями своего времени, отстаивая свои идеи.

СПИСОК ЛИТЕРАТУРЫ:

1. Буллер А. В. С. Соловьев и современность : о некоторых аспектах философии В. С. Соловьева / Андреас Буллер , ред. Ю. Л. Соколова. — М. : Наука, 2018. — 135 с.;
2. В.С. Соловьев «Собрание сочинений Владимира Сергеевича Соловьева. С 3 портретами и автографом. Т. 4. (1883-1887)», [Электронный ресурс]. URL: <https://lumtu.com/books/i/vladimir-sergeevich-solovev-sobranie-sochinenij-563325> (дата обращения: 21.12.2023);

3. С.М. Лукьянов «О Вл.С. Соловьеве в его молодые годы. Материалы к биографии. Кн. 1» . [Электронный ресурс]. URL: <https://librs.net/lb41685> (дата обращения: 20.12.2023).

Tarasova P.S., Tsaregorodtseva M.A.

Tarasova P.S.

Kirov State Medical University

(Kirov, Russia)

Tsaregorodtseva M.A.

Kirov State Medical University

(Kirov, Russia)

**170 YEARS SINCE BIRTH OF GREAT
RUSSIAN PHILOSOPHER, VLADIMIR SOLOVYOV.
HIS CONTRIBUTION TO DEVELOPMENT OF RUSSIAN SCIENCE**

Abstract: the work reflects the key points of V.S. Solovyov's biography, his works, which capture the main philosophical and religious ideas.

Keywords: unity of existence, integral knowledge, doctrine of Sophia, economic society.

УДК 172,165.24,233.5

Шульга И.П.

магистрант Института социально-философских наук и массовых коммуникаций

Казанский (Приволжский) федеральный университет

(г. Казань, Россия)

**ЦИФРОВАЯ ТРАНСФОРМАЦИЯ КАК ЗАПРОС
НА ОСОЗНАНИЕ ЧЕЛОВЕКОМ СВОЕЙ ПРИРОДЫ:
ФИЛОСОФСКОЕ ОСМЫСЛЕНИЕ МЕСТА ЧЕЛОВЕКА
В ЦИФРОВОЙ СРЕДЕ**

Аннотация: в настоящей статье поднимается вопрос экзистенциальной необходимости рефлексии над проблемой того, что значит знать, мыслить, понимать, сознавать в условиях цифровой трансформации. Один из важных вопросов, вытекающий из цифровой картины мира это то, как меняется человек в условиях новых форматов коммуникаций. Данная проблема является довольно молодой, если сравнивать ее с традиционными философскими проблемами, и в силу этого требующей серьезного изучения. Имеющаяся база научного и философского материала содержит много сведений и фактов о самом процессе цифровой трансформации и его (или ее) влиянии на общественные отношения и человека, однако, теоретические обоснования роли и места человека во всем этом процессе остается недостаточным.

Цель работы: изучить проблемы искусственного интеллекта с философской точки зрения, выяснить влияние погружения в цифровые технологии на духовно-нравственное развитие личности, определить степень важности вопроса об изменчивости человека в условиях новых форматов коммуникаций, выявить ценностные установки, необходимые человеку в силу его природы.

Ключевые слова: искусственный интеллект, цифровизация, ответственность, трансформация личности, человеческая природа, этика отношений, система ценностей.

Наша цивилизация достигла состояния, когда искусственный интеллект (AI) претендует на доминирование и способен оказывать мощное давление на

сознание. Стремительная цифровизация размывает границы знакомого нам мира. Эти процессы кого-то радуют, а кого-то пугают. С одной стороны, слышатся голоса тех, кто видит в АТ-разработках путь к высвобождению человека от его привычного состояния, открывая возможности для все большего проникновения АИ во все сферы нашей жизни по концепции Клауса Шваба [7]. Такой взгляд видит в технологиях счастливое будущее (или пропагандирует идею такого будущего цифрового рая без собственного участия). С другой стороны, ряд исследователей выступает с призывом усилить контроль над АТ-разработками, чтобы не допустить надвигающейся угрозы от тотального присутствия машины.

Известно, что на протяжении истории человеческая цивилизация претерпевала радикальное преобразование производительных сил, двигаясь от примитивных орудий труда к изобретению паровых машин и двигателя внутреннего сгорания, от индустриальной научно-технической революции к постиндустриальному и далее – к цифровому обществу. Это неизбежно и закономерно. Мы стремимся ко все более совершенным формам, в том числе и в технологических вопросах. Верно и то, что каждый шаг был связан с ростом опасений, что новые технические возможности окажут негативное влияние на человеческую природу

Вся эта «цифровая» проблема распадается как бы на две части: технико-технологическую и социальную. В настоящей статье интерес направлен на последствия технологических сдвигов, обострение этических вопросов, трансформации представлений о природе человека как существа, конкурирующего с машиной, утрате человеком веры в себя, случайном отказе от человека в пользу машины. Этот довольно широкий спектр обозримых последствий в результате может привести к искажению реальности и неправильному пониманию роли и значения человека в мире, а в обществе усилятся и так нарастающие процессы дегуманизации.

Предлагается ответить на вопрос: что делает нас (человека) теми, кем мы являемся? И здесь наш взгляд обращен на систему отношений, в которых человеку выступает как целеполагающее существо. Или не способен выступать

как такое существо. И эта неспособность порождена деформацией представлений о себе самом, как пишет Романо Гвардини «утрата человеческого лица» [1].

AI индивиден, а не индивидуален, потому что количественен (бинарный код), а не качественен. Яркая человеческая индивидуальность всегда возникает только в общении и взаимодействии с другими людьми. Для человека вопрос в том, чтобы он не перестал нуждаться во всем богатстве человеческих отношений, не уподобился индивидной технической системе.

AI сосредоточен на выполнение определённых функций. Функциональность или функционализм является основной целью, оправдывающей существование искусственного интеллекта по сути он является его целью. В случае с человеком его исключительно человеческие качества и свойства преодолевают функционализм и не ограничиваются функциями.

Интеллект – это не разум, и Человек - это не машина. Вопрос о конкуренции машины и человека спекулятивен. Перед человечеством стоят другие вопросы. Интеллект человека представлен тем, что в нашем мозгу формируется модель мира и модель нас самих, и в этой модели мы живем.

Самое большое зло, какое можно сделать человеку, — это лишить его собственного представления о самом себе как предупреждала Ричи Достоян [2]. Упование на искусственный интеллект рискует поставить человека над краем пропасти.

Трансформацию сознания можно отнести по разрушительности к уничтожению (стиранию, убийству) личности, потому что убить можно не только тело, но и душу. И в этом смысле совершая неосторожные безответственные манипуляции над сознанием мы можем нанести серьезный урон: перестать чувствовать живого человека, начать относиться к нему только умом как к сборно-разборной конструкции, состоящей из отдельных функций - обязанностей, каждая из которых подвержена контролю интеллекта, по отдельности. Действуя как AI , мы убираем из представления о человеке главное - его душу, которая связана с человеком. Исключение из своего сознание этой

трансцендентной связи делает человека мертвым, несмотря на признаки жизни в теле. Когда мы начинаем действовать по такому сценарию (самостоятельно или посредством изобретенного человечеством = нами AI) перестаем ценить жизнь, забывая об ответственности. Ответственность вполне конкретна и представлена прежде всего в ответственности за себя самого, за смыслы. Собственно, как читаем у Жан-Люк Нанси [3], в ответственности заложен смысл существования и сущность смысла.

В вопросах разработки, внедрения и использования технологий AI с его большим потенциалом нельзя обойти стороной ответственность. Ответственность становится задачей наряду с реализацией технической стороны в вопросе создания AI. Однако, помимо понимания ответственности в свете коллективного, или ответственности перед другим, существует ответственность перед самим собой. AI сам по себе лишен ответственности, так как это свойство принадлежит человеку [10, с. 25-53]. Ответственность существенно влияет на принятие решений. Поэтому решения людей отличаются от решений AI, в котором понятие ответственности не заложено, как не определены и смыслы. Ответственность для человека является носителем смысла, там, где есть смысл - присутствует ответственность.

AI должен выработать систему ограничений для себя самого, чтоб не допустить катастрофического сценария. Система внутреннего ограничения, свойство самоограничения, создание правил и регулирование, направленное на самого себя. В этом и состоит вопрос этики применительно к AI. Если система хочет себя сохранить она должна себя ограничить. Получается, что для обеспечения жизнеспособности, жизнестойкости в соответствии с предусмотренным смыслом или назначением, необходимо иметь эту способность к самоограничению. Собственно, этический аспект предполагает, что я не делаю то, что могу сделать, или иначе говоря, я отказываю себе в возможности сделать то, что очевидным образом предполагается как естественное для меня. Насколько AI способны ограничить себя? Человек способен к такому ограничению, но в

каких случаях он им пользуется и пользуется ли вообще, ассоциируя себя в определенном смысле с поведением машины.

Человек, ориентируемый соображениями экономической целесообразности не должен пониматься, как только стремящийся к выгоде и экономическому благополучию исключительно своего собственного существования исходя из представлений о личной пользе и личном достатке. Благополучие человека исходит из благополучия общества, в котором он предполагает выстраивать свою жизнь. Именно преследуя цель добиться максимально рациональных, экономически обоснованных решений человек делает выбор в пользу развития искусственного интеллекта. В этом своем выборе ответственность перекладывается на то, что лишено человеческого, но в достаточной мере отвечает законам рационального принятия решений и рационального выбора.

Таким образом, можно предположить, что AI в большей мере способствует укреплению рационального начала в человеке и тем самым позволяет достичь состояния коллективного решения за счет приобщения отдельных индивидов к единому рекомендованному варианту, инспирированному AI. При сохранении риска замещения (замены) человека в результате внедрения в практику принятия решений на основе предложений AI, частный интерес не получится рассматривать как доминирующий над общественным.

Критикуя перекосы потребительской культуры, Эрих Фромм отмечает: «...Двадцатый век может сказать: «Человек умер». Средства превратились в цели, производство и потребление вещей стали целью жизни... Мы производим вещи, которые действуют как люди, и людей, которые действуют как вещи. Человек сам превратился в вещь и боготворит продукты собственных рук, он отчужден от самого себя...» [6].

Конструктивистское представление о человеческой природе как о бесконечно податливой материи, развертывающейся на уровне механическом или машинном, приводит к пониманию человека как конструкта, существующего

в постоянной пересборке, снимает любые устойчивые моральные ограничения на технологические манипуляции и рискует свести людей к продуктам технического контроля и кондиционирования.

Что-то в проекте модерна уходит, изживается, законы стали работать против нас. Моя разумность моя атрибутивность и я не имеют права устраняться. Результат: технология без идеолога. Технология может производить идеологию без идеолога, технология без технолога.

Представления о мироустройстве устарели. Человек приобретает новое мировоззрение, не похожее на мировоззрения прошлых веков. «Рассматривая мир как «природу», человек переносит его в самого себя, понимая себя как «личность», он делает себя господином собственного существования: проникаясь волей к «культуре», он берет на себя построение собственного бытия.» [1]

AI заставил нас посмотреть на себя в зеркало и задаться вопросом — а что значит мыслить? А мыслим мы сами? А чем мы лучше (хуже), чем AI?

В лице AI человечество получает в некотором смысле конкурента, заставляющего не просто вести с ним неравный бой, но взглянуть на себя с точки зрения наличия преимущества и особой ценности. AI как независимый агент, который может управлять событиями в мире, не обязательно в наших интересах.

Пренебрежение к предупреждению о том, что «Логика может дать огромную пользу лишь при одном условии: во время прибегать к ней и вовремя из неё выбегать» [8] ярко характеризует современную ситуацию с AI. Доверие цифровым возможностям должно помочь, но не должно загнать в тупик и обречь человечество в состояние поклонения «супер интеллекту». В цифровом обществе, понятие свобода превращается в произвол, диалог подменяется коммуникативностью, система ценностей переживает кризис востребованности. Бесповоротный разрыв с традицией оборачивается разрушением самых устойчивых компонентов сознания, утрачивается значимость прежних идеалов, сложившихся ценностей. Коммуникативная личность в произвольном движении по информационному пространству обречена на потерю. Восстановление

подлинных для человека ценностных ориентиров в этом случае рассматривается как шанс вернуться к самому себе.

Есть опасения, что с развитием AI машины могут стать настолько умными и автономными, что они смогут заменить людей во многих сферах жизни, включая работу, образование и здравоохранение и в определенном смысле «отменить» человека. Такая постановка вопроса является спекулятивной. Она стала возможной в результате смещения фокуса внимания на искусственное (как результата специальных человеческих усилий) в человеческой реальности. Это тема, которая требует дальнейших исследований и обсуждений со стороны ученых, философов и общества в целом.

Появление AI с интеллектуальными возможностями превосходящие человека создают ситуацию отчасти любопытства, а отчасти побега от мучительности выбора, отдавая предпочтение увидеть вердикт «высшего разума» по различным вопросам. Злоупотребления в этой области могут привести к состоянию атрофии способности делать самостоятельный выбор. Также здесь может наблюдаться побег от ответственности за принимаемое решение.

Такая картина напоминает библейский сюжет о грехопадении первого человека, когда Адам избегает ответственности за свой поступок, за принятое решение, перекладывает ответственность на другого. Такое стремление «побега» можно объяснить излишним рационализаторством, попыткой все логически объяснить и представить, как неизбежный и закономерный исход. Но это не то что ожидалось от Адама, когда Бог давал ему повеление «владычествовать над всей землею и всем, что ее наполняет»[9].

Таким образом, проблемой сегодня становится не продолжение ужаса ожидания восстания машин в версии восстания AI, а, как всегда, проблема диалога и доверительного общения человека со своим собственным сознанием и расширение горизонта своего присутствия в мире [5].

Наши представления о будущем во многом зависят от наших трансцендентных представлений, от того во что мы верим. Как бы

организмически мы не мыслили про AI, он остается машинной разработкой. Когда-то человечество изобрело счетную машину и стало очевидным, что это изобретение справляется с процессом математических преобразований лучше нас. Но ведь главное в человеке – это неумение считать.

Перед человеком встает вопрос, является ли он «образом Божьем» или случайным продуктом эволюции. Мы сейчас не говорим об образе Божьем как о религиозной идее. Можно вспомнить и последнего человека Ницше [4]. Речь идет о векторе стремления, развития. Отвечая на этот вопрос каждый исходит из своих логически выстроенных ценностных установок и суждений. Следуя узко-научному подходу в этом вопросе, человек предстает как продукт случайных эволюционных изменений генетического материала организмов, и будучи существом разумным, теоретически может создать нечто, что будет более совершенным в сравнении с феноменом, возникшим в ходе стохастического процесса эволюции. Отсюда взгляд на будущее как на победное шествие AI, в пользу которого мыслится существование цивилизации завтрашнего дня, и приближение этого будущего.

Признавая себя, пусть условно, творением, над которым потрудился Высший Разум, мы, по аналогии, неизбежно приходим к заключению, что созданное всегда будет слабее создающего. При такой постановке вопроса перед человеком стоит задача внимательного отношения к результатам своей деятельности, творчества, чтобы не утратить то самое дорогое, что отличает человека от любого другого живого существа: способность ставить цели и нести ответственность за результаты своей деятельности.

Это очень важный момент, так как постановка вопроса определяет то, каким будет развитие AI.

СПИСОК ЛИТЕРАТУРЫ:

1. Гвардини Р. Конец нового времени / Вопр. философии. 1990. № 4. Переиздано: Гвардини Р. Конец нового времени. – Феномен человека. Антология, М., 1993;
2. Достян Ричи. Тревога. 1972. Издательский дом: Советский писатель. 1987. С. 84;
3. Нанси Жан-Люк. В ответе за существование. Интенциональность и текстуальность: Философская мысль Франции XX века. - Рикёр Поль, Нанси Жан-Люк, Дюфрен Микель, Мерло-Понти Морис. 2012. С. 306-316;
4. Ницше Ф. Несвоевременные размышления, Шопенгауэр как воспитатель. Переводчик: Берман Я., Гейликман Т., Рачинский Г. А., Издательство: Лениздат, 2020 г., 416 с, ISBN: 978-5-60-450438-3;
5. Терещенко Н.А., Шатунова Т.М. Страсти по интеллекту / Философские контексты современности: искусственный интеллект и интеллектуальная интуиция. ФИКОС 2022: материалы II Всерос. науч.-практ. конф. с междунар. участием, Ижевск, (25–26 февраля 2022 г.) / отв. ред. Н.Б. Полякова. Ижевск: Удмуртский университет, 2022. – 235 с. С. 168;
6. Фромм Эрих. О неповиновении и другие эссе. АСТ: Астрель, Москва, 2012. ISBN 978-5-17-073627-0. С. 171;
7. Шваб Клаус. Четвертая промышленная революция. ООО «Издательство «Э», 2016. С. 230;
8. Эко Умберто. Имя розы. Роман. Москва. Издательство Книжная палата. 1989. ISBN 5-7000-0164-0;
9. Библия. Книги священного писания Ветхого и Нового Завета. Книга Бытие. Вариант перевода Брюссельская Библия на русском языке. Издательство Киево-Печерская Успенская Лавра. 2016. ISBN 978-5-00127-346-2;
10. Harsanyi, J. Rule Utilitarianism and Decision Theory. Vol. 11. / J. Harsanyi. – Erkenntnis. 1977. – P. 25–53.

Shulga I.P.

Kazan Federal University

(Kazan, Russia)

**DIGITAL TRANSFORMATION AS REQUEST
FOR HUMAN AWARENESS OF HIS NATURE: PHILOSOPHICAL
UNDERSTANDING OF MAN'S PLACE IN DIGITAL ENVIRONMENT**

***Abstract:** this article raises the question of the existential need for reflection on the problem of what it means to know, think, understand, and be aware in the context of digital transformation. One of the important issues arising from the digital picture of the world is how a person changes in the context of new communication formats. This problem is quite young when compared with traditional philosophical problems, and therefore requires serious study. The available base of scientific and philosophical material contains a lot of information and facts about the process of digital transformation itself and its (or her) impact on public relations and human beings, however, theoretical substantiation of the role and place of man in this whole process remains insufficient.*

***Keywords:** artificial intelligence, digitalization, responsibility, personality transformation, human nature, ethics of relationships, value system.*

УДК 004 *Israfilov A.*

Israfilov A.

master's degree

<https://orcid.org/0009-0004-5760-9631>

Cyberoon Enterprise

(Tallinn, Estonia)

**COVID-19 AND ITS CYBERSECURITY
IMPLICATIONS: FROM THREAT
ESCALATION TO STRATEGIC RESPONSE**

***Abstract:** this paper examines the significant impact of the COVID-19 pandemic on the cybersecurity landscape. It highlights the surge in various cyberattacks, including phishing, ransomware, and oS attacks, amidst the shift to remote work. The paper analyzes the transition from traditional security models to more dynamic, decentralized approaches, emphasizing enhanced endpoint security, the adoption of cloud services, and the role of user education. It discusses the integration of AI and ML in cybersecurity and reviews specific cyberattack cases and organizational responses, offering insights into developing robust cybersecurity strategies in the pandemic era.*

***Keywords:** cybersecurity, COVID-19, Cyber Threats, Phishing Attacks, Artificial Intelligence.*

Introduction.

The COVID-19 pandemic has brought about unprecedented challenges across various sectors, significantly impacting global cybersecurity landscapes. The abrupt shift to remote work and increased reliance on digital platforms have created fertile ground for cybercriminals, leading to a surge in cyberattacks worldwide. This phenomenon has not only raised concerns about the immediate threats posed by these attacks but also about the long-term implications for cybersecurity strategies and policies. The primary aim of this research is to conduct a comprehensive analysis of the changes in the cybersecurity landscape and the escalation of threats during the

pandemic. This includes an examination of the types and objectives of cyberattacks that have become more prevalent during this period, a statistical analysis of the frequency and scale of these attacks, and an assessment of how pandemic-induced changes have influenced cybersecurity strategies. The study also aims to analyze specific cases of cyberattacks and the response measures implemented, thereby providing a holistic view of the current cyber threat landscape. By achieving these objectives, the study endeavors to contribute to the broader understanding of cybersecurity challenges in the context of a global health crisis and to propose recommendations for enhancing cybersecurity measures in these extraordinary times.

Main.

Statistical analysis indicates a significant rise in cyberattacks since the onset of the pandemic. Reports show a 600% increase in phishing attacks and a substantial rise in ransomware incidents by 148% in the initial months of the pandemic [1]. The severity of these attacks has also intensified, with damages from cybercrime projected to reach \$6 trillion annually by 2021, doubling from 2015 [2].

Trends in Cyberattacks During the Pandemic. During the Pandemic. The COVID-19 pandemic has not only been a health crisis but also a catalyst for a significant increase in various forms of cyberattacks. The landscape of these attacks has diversified, exploiting the unique circumstances brought about by the pandemic.

Phishing Attacks: These have been among the most common forms of cyberattacks during the pandemic. There has been a reported increase of over 600% in phishing incidents since the start of the pandemic [1]. Attackers often use emails and websites designed to mimic legitimate pandemic-related resources, such as health advisories or information about government relief funds. For instance, in May 2020, Google reported blocking 18 million COVID-19 related phishing emails daily [3].

Ransomware Attacks: These attacks have become more targeted and damaging during the pandemic. In 2020, ransomware attacks increased by 148%, with demands averaging \$312,493, a 171% rise compared to 2019 [2, 4]. Healthcare institutions have been particularly targeted due to the critical nature of their services during the pandemic. A notable example was an attack on a German hospital in September 2020,

which led to the first reported death directly linked to a cyberattack after a patient had to be redirected to a more distant hospital [5].

Malware Attacks: The pandemic has seen a surge in malware, particularly COVID-19 themed malware apps and tracker maps. These malicious programs are designed to steal information or damage systems. For example, an Android app claiming to track COVID-19 cases was found to be a front for the "Cerberus" banking trojan, which steals financial data [6].

Distributed Denial of Service (oS) Attacks: oS attacks have witnessed a significant increase, aimed at overwhelming and incapacitating online services. In the first quarter of 2020 alone, there was a 278% increase in oS attacks compared to the same period in 2019 [7]. These attacks have targeted government websites, healthcare systems, and educational institutions, disrupting services and communication.

The escalation of these cyberattacks during the pandemic highlights a concerning trend. Cybercriminals have been quick to exploit the vulnerabilities created by widespread remote work, increased digital dependency, and the general atmosphere of uncertainty and fear. This situation underscores the need for heightened vigilance and reinforced cybersecurity measures in the face of evolving digital threats.

Impact of Pandemic on Cybersecurity Strategies. The swift transition to remote work necessitated by the COVID-19 pandemic has brought about a fundamental reevaluation of cybersecurity strategies. This shift marked a departure from traditional perimeter-based security models to more decentralized and dynamic approaches, tailored to the new realities of remote work environments.

Adoption of Cloud Services. The pandemic accelerated the adoption of cloud services, with organizations moving their operations online at an unprecedented pace. This shift was not just about data storage, it involved transferring critical business processes and sensitive information to the cloud. Reports indicate a surge of over 50% in cloud usage across various industries [8]. This rapid migration, however, exposed organizations to new vulnerabilities, making the security of cloud platforms more critical than ever. It led to the implementation of enhanced cloud security measures

like Cloud Access Security Brokers (CASBs) and advanced encryption methods to protect data integrity and confidentiality.

Robust Endpoint Security. The expansion of remote work transformed every home into a potential office, significantly increasing the number of endpoints - such as laptops, smartphones, and home networks - that needed to be secured. Statistics show that endpoint attacks rose by 48% within the first few months of the pandemic [6]. In response, organizations not only increased their investment in endpoint security solutions but also adopted more sophisticated tools like Endpoint Detection and Response (EDR) systems. These systems provide continuous monitoring and response capabilities to address threats in real-time.

Secure VPN Connections: The reliance on VPNs became more pronounced, with a significant uptick in their deployment. A study highlighted a 33% increase in VPN usage in 2020, underscoring their critical role in ensuring secure remote access [4]. However, this reliance on VPNs also led to targeted attacks on these connections. Consequently, organizations started implementing stronger encryption standards and Multi-Factor Authentication (MFA) to enhance VPN security. There was also an increased focus on regularly updating and patching VPN software to prevent exploitation of known vulnerabilities.

User Education and Awareness: With the rise in phishing and other social engineering attacks, often exploiting COVID-19-related themes, the importance of user education came to the forefront. Phishing attacks leveraging the pandemic theme showed a 600% increase, emphasizing the need for heightened user awareness [8]. Organizations responded by rolling out comprehensive cybersecurity awareness programs, focusing on training employees to recognize and respond to potential security threats, especially those related to COVID-19.

Advanced Threat Detection and Response: The evolving nature of cyber threats during the pandemic necessitated the adoption of more advanced detection and response mechanisms. The utilization of AI and ML in cybersecurity tools saw a significant increase, enabling organizations to predict and mitigate emerging threats more effectively. AI and ML algorithms were employed to analyze patterns and detect

anomalies that could indicate a cyberattack, leading to a proactive rather than reactive cybersecurity stance. Reports suggest that the implementation of AI-driven threat detection systems has increased by 200%, a clear indication of their growing importance in the cybersecurity arsenal [3, 7].

Innovations in Cybersecurity Posture: In addition to the above measures, organizations also began exploring innovations in their overall cybersecurity posture. This included reassessing their risk management strategies, investing in advanced cybersecurity technologies, and strengthening their incident response plans. The need for more collaborative approaches, including information sharing between businesses and cybersecurity entities, also became evident. Organizations began seeking partnerships with cybersecurity firms for more robust defense mechanisms, indicating a trend towards collective security efforts.

In summary, the pandemic has dramatically altered the cybersecurity landscape, forcing organizations to rethink their strategies and adopt more comprehensive, integrated, and agile approaches to safeguard against an increasingly sophisticated array of cyber threats. This period has been marked by rapid adaptation, innovation, and a greater emphasis on resilience in the face of evolving cyber risks.

Conclusion.

The COVID-19 pandemic has undeniably reshaped the cybersecurity landscape, bringing to the forefront the need for dynamic and resilient cyber defense strategies. This study's findings highlight the dramatic increase in cyberattacks, both in frequency and sophistication, primarily driven by the global shift to remote work and the general state of uncertainty. The analysis underscores the necessity for organizations to adapt their cybersecurity strategies to counter these evolving threats. This involves not only implementing advanced technological solutions but also fostering a culture of cybersecurity awareness among employees.

The study also emphasizes the importance of continuous monitoring, threat intelligence, and a proactive approach to cybersecurity. In light of the findings, it is recommended that organizations reassess their cybersecurity posture, focusing on end-

to-end security solutions that encompass cloud security, data protection, and advanced threat detection mechanisms.

To effectively combat the rising tide of cybercrime, a collaborative effort involving governments, private entities, and individuals is imperative. Policymakers should consider strengthening cybersecurity regulations and supporting initiatives that promote public awareness about cyber threats. Furthermore, investing in cybersecurity research and development can play a pivotal role in devising innovative solutions to these contemporary challenges. Organizations must adopt a more holistic approach, encompassing not only technological solutions but also human-centric strategies. This includes regular training and awareness programs for employees, as human error remains a significant vulnerability in cybersecurity defenses.

The recommendations provided in this study aim to guide efforts in strengthening cybersecurity resilience, ensuring that we are better prepared to face future challenges in this domain. As we continue to navigate the complexities of a post-pandemic world, cybersecurity will remain a cornerstone in safeguarding our digital future.

СПИСОК ЛИТЕРАТУРЫ:

1. Gabriel, Arome J., Ashraf Darwsih, and Aboul Ella Hassanien. Cyber Security in the Age of COVID-19 // Digital transformation and emerging technologies for fighting COVID-19 pandemic: Innovative approaches. 2021. P. 275–295;
2. Weil, Tim, and San Murugesan. IT risk and resilience—Cybersecurity response to COVID-19 // IT professional. 2020. Vol. 22. N 3. P. 4–10;
3. Baz, Mohammed, et al. Impact of COVID-19 Pandemic: A Cybersecurity Perspective // Intelligent Automation & Soft Computing. 2021. Vol. 27. N 3;
4. Khan, Navid Ali, Sarfraz Nawaz Brohi, and Noor Zaman. Ten deadly cyber security threats amid COVID-19 pandemic // Authorea Preprints. 2023;

5. Jhanjhi, N. Z., et al. The impact of cyber attacks on e-governance during the covid-19 pandemic // *Cybersecurity Measures for E-Government Frameworks*. IGI Global. 2022. P. 123–140;
6. Khandelwal, Sonal, and Aanyaa Chaudhary. COVID-19 pandemic & cyber security issues: Sentiment analysis and topic modeling approach // *Journal of Discrete Mathematical Sciences and Cryptography*. 2022. Vol. 25. N 4. P. 987–997;
7. Kumar, Santosh, et al. Effective Cyber Security Using IoT to Prevent E-Threats and Hacking During Covid-19 // *International Journal of Electrical and Electronics Research*. 2022. P. 111–116;
8. Antczak, Joanna. The impact of the covid-19 pandemic on business entity cyber security // *Inżynieria Bezpieczeństwa Obiektów Antropogenicznych*. 2022.

УДК 004.021

Абакаров Г.М.

магистрант,

Дагестанский государственный технический университет

(г. Махачкала, Россия)

АНАЛИЗ И ОЦЕНКА МНОГОПОТОЧНОСТИ ДЛЯ ЭФФЕКТИВНОСТИ ПРИЛОЖЕНИЙ

Аннотация: в представленной статье проанализировано воздействие многопоточности на производительность программ в контексте компьютеров с многоядерными процессорами. Автор подробно рассмотрел ключевые аспекты, включая работу с потоками, процессами, и оценку эффективности выполнения программ.

В контексте данного текста, процесс определен как программа, воспринимаемая операционной системой как задача и управляемая супервизором задач. Процессы получают необходимые ресурсы, включая адресное пространство памяти, от операционной системы. Поток, в свою очередь, представляет собой выполняющийся программный код, запуск которого начинается с выполнения основного потока. Основной поток инициирует, выполняет и завершает работу процесса, и при необходимости может запускать дополнительные (рабочие) потоки, которые могут выполняться параллельно.

Ключевые слова: многопоточность, процесс, поток, программирование, оптимизация.

С каждым годом, с развитием многоядерных процессоров, вопрос эффективного использования вычислительных ресурсов становится все более актуальным. Одним из ключевых подходов к повышению производительности программ является использование многопоточности. В рамках исследования рассмотрены примеры реализации программы как однопоточной, так и многопоточной на языке программирования C#. Проанализированы ключевые аспекты работы с потоками, процессами и оценки эффективности.

Цель статьи - анализ воздействия многопоточности на производительность программы на компьютере с многоядерным процессором. Приведен пример реализации программы как однопоточной, так и многопоточной на языке программирования C#. Ключевые аспекты включают в себя работу с потоками, процессами, многопоточность и оценку эффективности. Процесс в данном контексте представляет собой программу (приложение), воспринимаемую операционной системой как задачу и управляемую супервизором задач. Операционная система выделяет необходимые ресурсы процессу, включая адресное пространство процесса, представляющее область памяти. Под потоком понимается выполняющийся программный код. Запуск процесса начинается с выполнения основного потока, представленного главной функцией `main` (или `WinMain` в C/C++) и `Main()` в C#. Этот основной поток инициирует, выполняет и завершает работу процесса. Возможно, запуск дополнительных (рабочих) потоков из основного потока, которые могут выполняться параллельно с основным и другими потоками. В отличие от процесса, поток не обладает собственными ресурсами, и все запущенные потоки выполняются в одном и том же адресном пространстве своего процесса. Таким образом, если помимо основного потока в программе запускаются дополнительные рабочие потоки, приложение становится многопоточным. Возникает вопрос об эффективности многопоточных приложений по сравнению с однопоточными. При анализе эффективности многопоточных приложений относительно однопоточных важно учесть, что дополнительные (рабочие) потоки могут выполняться параллельно, увеличивая общую скорость выполнения задачи. Это особенно заметно при выполнении вычислительно интенсивных операций, таких как вычисление интеграла, где разделение задачи на подзадачи для многопоточного выполнения может привести к улучшению производительности. Однако стоит отметить, что при использовании многопоточности необходимо учитывать возможные проблемы синхронизации и доступа к общим ресурсам, таким как область памяти. Несоблюдение корректной синхронизации может привести к гонкам данных и другим

нежелательным явлениям, влияющим на стабильность программы. Таким образом, хотя многопоточность может значительно улучшить производительность в определенных сценариях, эффективное использование этой техники требует внимательного управления и оптимизации для предотвращения потенциальных проблем, а также для максимизации выигрыша от параллельного выполнения задач.

$$\int_a^b \left(\cos \sqrt{\sqrt{|\sin x + \cos x|}} \right)^{1.31} dx,$$

В данном контексте был исследован метод вычисления интеграла, который многократно применялся на компьютере с процессором Intel Core i5-4170 CPU 3, 5 GHz (2 ядра, 4 логических процессора). Реализация обеих программ (однопоточной и многопоточной) выполнена на языке программирования C#. В случае многопоточной программы было использовано 4 потока для параллельного выполнения вычислений.



Рис. 1. Время работы однопоточных и многопоточных приложений при небольшом количестве вычислений.



Рис. 2. Относительная эффективность многопоточных и однопоточных приложений.

Выводы. Из представленных на рисунках графиках можно сделать вывод, что при ограниченном объеме вычислений многопоточная версия программы проявляет даже более низкую скорость выполнения по сравнению с однопоточной. Переходная точка для данного варианта приложения наблюдается примерно при 1200 вычислениях интеграла. Однако с увеличением объема вычислений эффективность многопоточной версии по сравнению с однопоточной существенно улучшается. На рисунке 2 представлено отношение времени выполнения многопоточной и однопоточной версий приложения при значительных объемах вычислений. Заметно, что данное отношение стремится к числу логических процессоров компьютера, что указывает на высокую (почти 100%) загрузку многоядерного процессора при работе многопоточного приложения. Эти результаты подчеркивают важность оптимизации и адаптации многопоточных приложений к конкретным характеристикам аппаратного обеспечения. Необходимость тщательной настройки числа потоков и синхронизации становится ключевым моментом для достижения оптимальной производительности в зависимости от характера задачи и доступных вычислительных ресурсов.

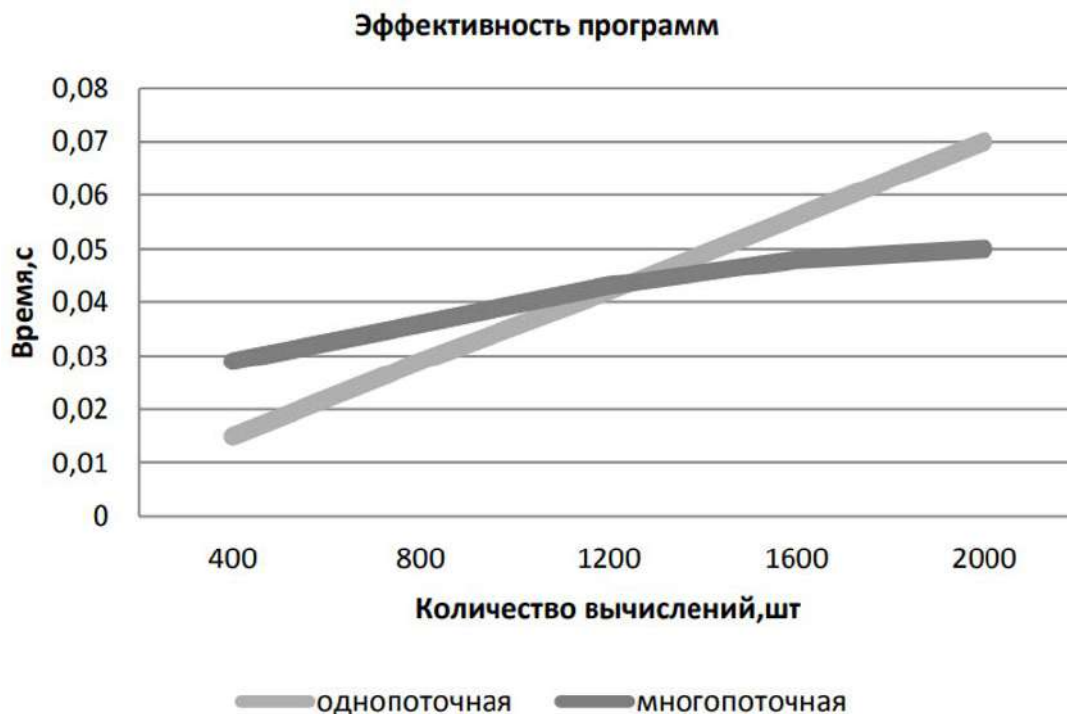
СПИСОК ЛИТЕРАТУРЫ:

1. Цукалос М. Golang для профи: работа с сетью, многопоточность, структуры данных и машинное обучение с Go / М. Цукалос. – СПб. : Питер, 2020. – 720 с.;
2. Медведев В. И. Особенности объектно-ориентированного программирования на C++/CLI, C# и Java. 2-е изд. , испр. и доп. Казань: РИЦ «Школа», 2010. 444 с.;
3. [Электронный ресурс] URL: <https://www.albahari.com/threading/>;
4. Танвар, Ш. Параллельное программирование на C# и . NET Core / Ш. Танвар. – Москва : ДМК Пресс, 2022. – 272 с. – ISBN 978-5-97060-851-7;
5. [Электронный ресурс] URL: <https://learn.microsoft.com/ru-ru/dotnet/standard/threading/threads-and-threadi>;
6. [Электронный ресурс] URL: <https://metanit.com/sharp/tutorial/>;
7. Стивен Клири. Concurrency in C# Cookbook: учеб. -метод. пособие для студентов. 2-е изд. СПб. : O'Reilly Media, 2018. 254 с.;
8. Террелл Рикардо. Конкурентность и параллелизм на платформе . NET. Паттерны эффективного проектирования. СПб. : ТИУ, 2019. 624 с.;
9. Шилдт Герберт. Полное руководство C# 4. 0. М. : ООО И. Д. Вильямс, 2011. 1465 с.

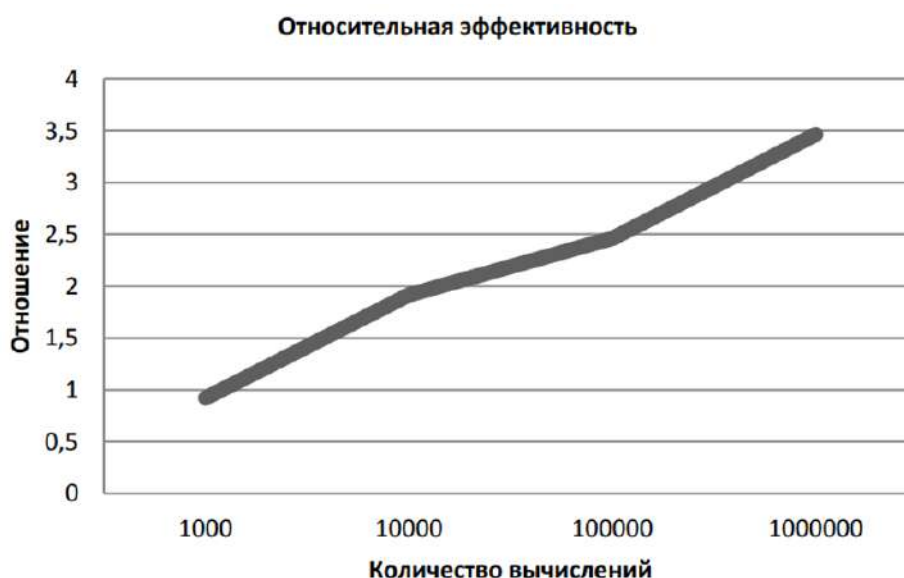
Abakarov G.M.

Dagestan State Technical University

(Makhachkala, Russia)

MULTITHREADING ANALYSIS AND EVALUATION FOR APPLICATION EFFICIENCY

***Abstract:** this article analyzes the impact of multithreading on program performance in the context of computers with multicore processors. The author considered in detail the key aspects, including working with threads, processes, and evaluating the effectiveness of program execution.*

In the context of this text, a process is defined as a program perceived by the operating system as a task and managed by a task supervisor. Processes receive the necessary resources, including the memory address space, from the operating system. A thread, in turn, is a running program code, the launch of which begins with the execution of the main thread. The main thread initiates, executes, and terminates the process, and, if necessary, can launch additional (worker) threads that can run in parallel.

***Keywords:** multithreading, process, flow, programming, optimization.*

УДК 004

Вагапова А.М.

студент магистратуры

Институт искусственного интеллекта, робототехники и системной инженерии

Казанский (Приволжский) федеральный университет

(г. Казань, Россия)

ВЕРОЯТНОСТЬ ВЫХОДА ИЗ СТРОЯ РОБОТА-МАНИПУЛЯТОРА С ПОМОЩЬЮ НЕЙРОСЕТЕВОГО ПРОГНОЗИРОВАНИЯ

Аннотация: в работе рассматривается возможность применения систем искусственного интеллекта для прогнозирования вероятности выхода из строя робота-манипулятора. Показано, что задача прогнозирования с использованием нейронных сетей сводится к задаче аппроксимации многомерных функций.

Ключевые слова: прогнозирование, нейронные сети, задача аппроксимации, архитектура нейросети, робот-манипулятор, вероятность выхода из строя.

Роботы-манипуляторы играют важную роль в промышленности, особенно в автомобильном производстве. Они выполняют множество операций, связанных со сборкой и установкой деталей на автомобили, что позволяет значительно ускорить процесс производства и повысить его эффективность. Однако, как и любое техническое устройство, роботы-манипуляторы могут выйти из строя. Это может привести к простоему оборудования и увеличению затрат на его ремонт или замену. В данной статье будет рассмотрена возможность применения систем искусственного интеллекта для прогнозирования вероятности выхода из строя робота-манипулятора на автомобильном заводе с помощью нейросетевого анализа.

Для определения вероятности выхода из строя робота-манипулятора был проведен анализ данных о выходе из строя компонентов роботов-манипуляторов

на автомобильном заводе. Используются данные о выходе из строя таких компонентов, как электродвигатели, датчики, контроллеры и приводы.

Анализ данных показал, что вероятность выхода из строя робота-манипулятора на заводе зависит от типа компонента и его возраста, интенсивности использования, условий эксплуатации. Наиболее вероятным компонентом, который выходит из строя, является электродвигатель. Вероятность выхода из строя электродвигателя составляет около 20%. Датчики и контроллеры имеют вероятность выхода из строя около 10%, а приводы – около 5%.

Нейросети являются мощным инструментом для анализа и прогнозирования данных. Они могут обрабатывать большие объемы информации и находить скрытые зависимости между различными переменными.

Задача прогнозирования с использованием нейронных сетей сводится к задаче аппроксимации многомерных функций.

На первом этапе исследователем формируется обучающая выборка.

На втором этапе определяется набор входных величин (возраст, влажность, температура, время работы, кол-во операций).

На третьем этапе создания нейронной сети формируются образы, которые передаются на выходы сетей. Затем создаются обучающие и тестовые выборки для дальнейшего обучения и проверки эффективности работы сети. Если в результате обучения была получена достаточно малая ошибка как на обучающем, так и на тестовом множестве, можно заключить, что модель приобрела обобщающую способность [4].

На четвертом этапе определяется архитектура нейросети, преимущественно используется многослойный персептрон, и осуществляется построение нейросетевой модели (рис. 1).



Рис. 1. Граф нейросети.

На пятом этапе с ранее выбранным алгоритмом обучения производится обучение нейронной сети.

Для анализа качества обучения нейросетевой модели используется диаграмма рассеяния, которая служит для визуальной оценки путем сравнения эталонных и рассчитанных обученной нейросетью значений выходного поля для каждого из примеров обучающей выборки. Прямая диагональная линия представляет собой линию идеальных значений. Чем ближе точка к этой линии, тем меньше ошибка модели. Если у облака, образуемого точками выходов модели, значительный разброс, то большинство выходных значений имеет большую ошибку и в этом случае качество модели оставляет желать лучшего [3].

Результаты обучения с помощью диаграммы рассеяния представлены на рис. 2, который наглядно демонстрируют хорошие результаты обучения, так как объекты на диаграмме находятся в границах доверительного интервала и близки к эталонным значениям.

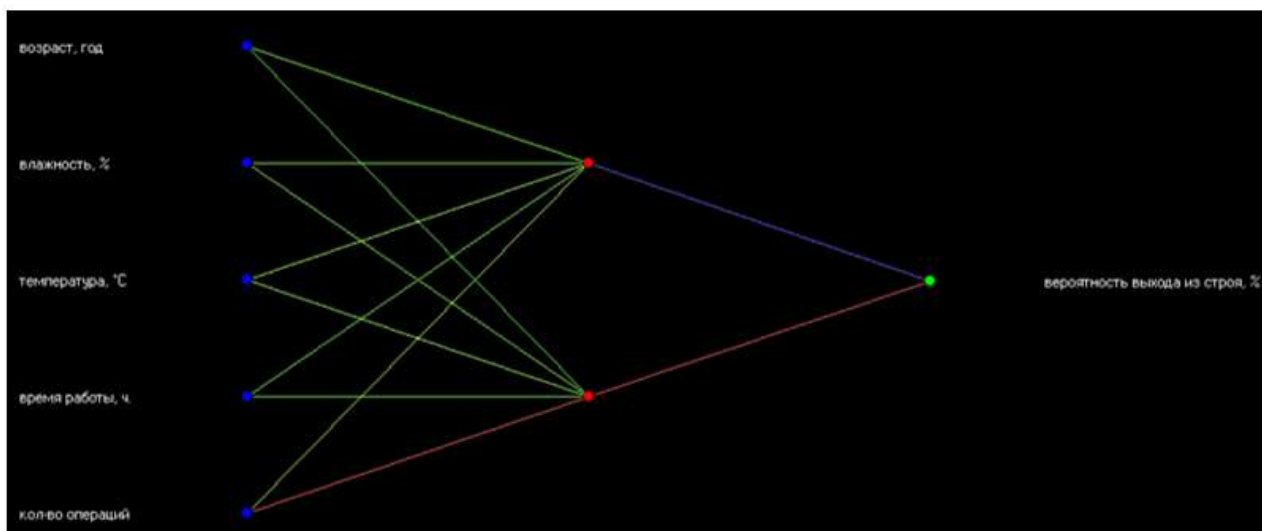

Рис. 2. Результат обучения нейросети на диаграмме рассеяния.

На шестом этапе осуществляется прогнозирование по тому же принципу, что и формирование обучающей выборки.

Многие задачи прогнозирования связаны с обработкой данных, зависящих от времени, называемых временными рядами. Временной ряд состоит из последовательности наблюдений за состоянием признаков исследуемых объектов или процессов.

Целью прогнозирования значений временного ряда является предсказание значения $x(n+1)$ на основе предыдущих значений признака на несколько шагов вперед. Для решения этой задачи необходимо преобразовать (трансформировать) временной ряд при помощи метода скользящего окна, который предполагает использование двух окон с фиксированными размерами n и m соответственно. Эти окна перемещаются по временной последовательности исторических данных с некоторым шагом и используются для формирования входного множества нейронной сети. Пара окон полученная на каждом шаге, используется как элемент обучающей выборки. Нейронная сеть обучается на этих наблюдениях, извлекая скрытые зависимости и формируя функцию прогноза [1].

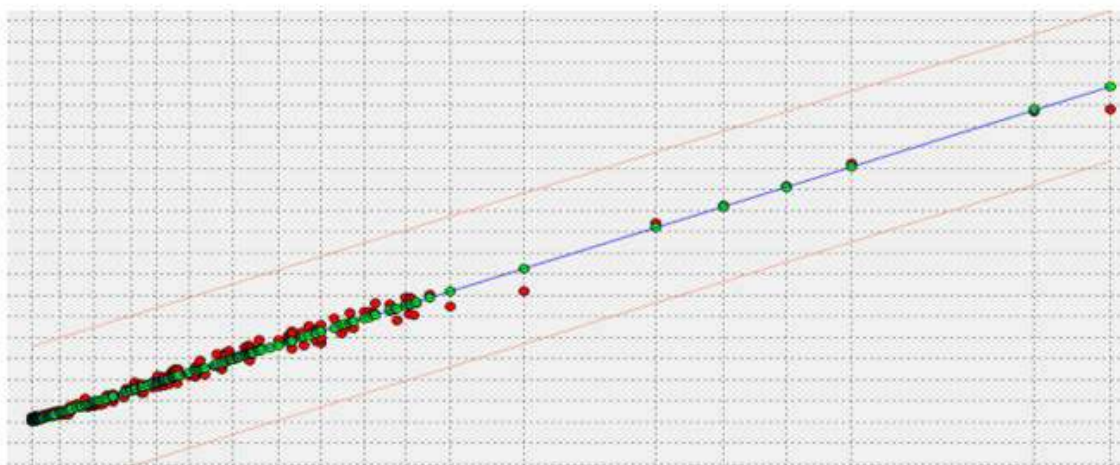
Фрагмент эксперимента, при котором по исходным характеристикам работы робота-манипулятора формируется вероятность выхода из строя представлен на рис. 3.



Рис. 3. Экспериментальные исследования нейросетевой модели.

Нейронная сеть, обучаясь на этих наблюдениях и соответственно настраивая свои коэффициенты, пытается извлечь эти закономерности и сформировать требуемую функцию прогноза [2].

На основе этих данных создана нейросеть, которая прогнозирует вероятность отказа роботов в будущем. Например, если данные показывают, что при определенных условиях (например, высокой температуре и влажности) вероятность отказа робота выше, то нейросеть сможет учесть эти зависимости и прогнозировать вероятность отказа с большей точностью.

Данную нейросеть возможно интегрировать в систему управления производством на заводе, что позволит операторам быстро реагировать на возможные проблемы и предотвращать отказы роботов.

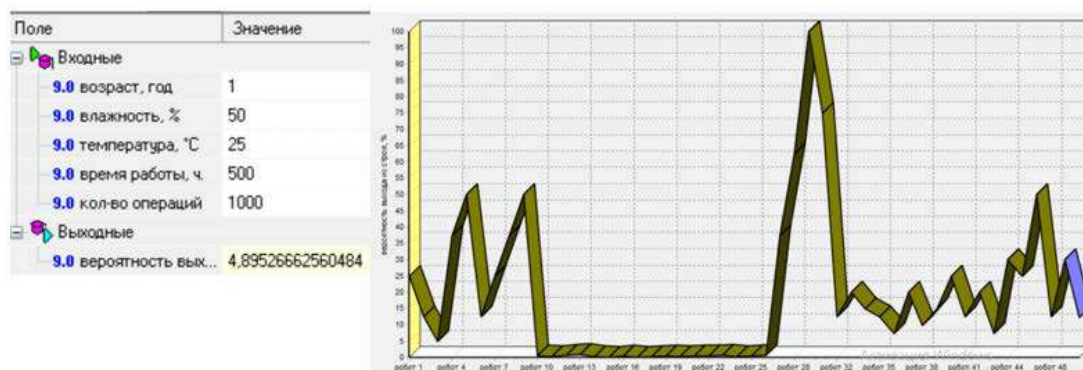
Таким образом, использование нейросетей для прогнозирования вероятности выхода из строя робота-манипулятора может существенно повысить эффективность производства и снизить затраты на обслуживание и ремонт. Прогнозирование вероятности отказа с помощью нейросетей позволяет учитывать множество факторов, которые могут повлиять на работу робота, и принимать меры для предотвращения возможных проблем.

СПИСОК ЛИТЕРАТУРЫ:

1. Белоусов А. И., Лавров Ю. В. Прогнозирование вероятности отказа робототехнической системы на основе нейросетевых моделей. Вестник Компьютерных и Информационных Технологий. – 2018. – №10. – С. 14-19;
2. Галушкин А.И. Нейронные сети: основы теории. М.: Горячая линия – Телеком, 2010. – 496 с;
3. Горбань А.Н. Обучение нейронных сетей. – М.: Параграф, 2011. – 160 с;
4. Хайкин С.К. Нейронные сети: полный курс: пер. с англ. – 2-е изд. М.: Вильямс, 2006. – 1104 с.

Vagarova A.M.

Kazan Federal University

(Kazan, Russia)

**PROBABILITY OF FAILURE OF ROBOTIC MANIPULATOR
USING NEURAL NETWORK PREDICTION**

***Abstract:** the paper examines the possibility of using artificial intelligence systems to predict the probability of failure of a robotic manipulator. It is shown that the problem of forecasting using neural networks is reduced to the problem of approximation of multidimensional functions.*

***Keywords:** forecasting, neural networks, approximation problem, neural network architecture, robot manipulator, probability of failure.*

УДК 004.054

Зорин В.Н.

Пензенский государственный университет

(г. Пенза, Россия)

ИСПОЛЬЗОВАНИЕ ИНСТРУМЕНТА INSOMNIA ДЛЯ РУЧНОГО ТЕСТИРОВАНИЯ API ПРИЛОЖЕНИЯ

***Аннотация:** одним из важнейших этапов в разработке программного обеспечения является контроль качества. Для того, чтобы ПО полностью соответствовало ожиданиям пользователя, важно проводить тестирование не только клиентской части ПО, но и серверной (в том числе API) на предмет наличия ошибок. Для качественного тестирования программного обеспечения необходимо использовать все накопленные знания в области тестирования, в том числе тестирования API части ПО. Для проверки его корректной работы была использована программа Insomnia. Предложенный процесс тестирования API серверной части программного обеспечения является удобным во многих смыслах. Благодаря использованию программы Insomnia тестирование нового функционала удобно и не занимает много времени. Эффективность данной схемы тестирования программного обеспечения проверена экспериментальным путём.*

***Ключевые слова:** ручное тестирование, регулярные выражения, циклы разработки, программирование.*

Введение.

Тестирование приложения на предмет наличия ошибок является неотъемлемой частью цикла разработки. В список требований, предъявляемых к QA-специалистам, включают навык тестирования API приложений.

API (Application Programming Interface) – программный интерфейс приложений. Чтобы понять принцип его работы, приведём классический пример: клиент и сервер. API в данном случае играет роль посредника между

сервером и клиентом. Благодаря им последний может воспользоваться функциями, реализованными на сервере.

Обращения к API помогают оптимизировать процесс тестирования, а именно сократить время на его проведение, расширить покрытие кейсами, минимизировать зависимость от клиентской части приложения. Кроме того, обращения к серверу напрямую позволяют проверить тестовые случаи, которые невозможно воспроизвести с применением графического интерфейса.

Неправильно выбранный инструмент может привести к увеличению трудоемкости и времени процесса тестирования, а также к увеличению количества багов в приложении.

Для тестирования серверной части периодически используются внешние программы или утилиты. Одна из таких - Insomnia. Именно о тестировании с помощью данной программы пойдёт речь. Поскольку взаимодействие двух приложений между собой происходит через серверную часть, то тесты весьма эффективны с помощью программы Insomnia.

Описание серверной части приложения

Связь между клиентской и серверной частью приложения реализовывается с помощью запросов – структурированной попытки связаться с API. После выбора определённой функции в приложении, клиентская часть отправляет запрос с определённым набором данных на его выполнение в серверную часть.

В тестируемом ПО используется REST API. Это архитектурный стиль сетевого взаимодействия компонентов распределенного приложения. Впервые термин был использован в 2000 году одним из создателей HTTP[1]. Сам REST не является протоколом. Это набор правил того, как разработчику организовать написание кода серверного приложения, чтобы все системы эффективно обменивались данными, и приложение можно было масштабировать.

В стиле REST можно выделить несколько характерных особенностей:

Привязка к методам HTTP и, соответственно, использование только этого протокола для передачи данных.

Использование различных форматов для передачи данных, таких как JSON, XML, HTML. Наиболее часто используется JSON ввиду его легкости, простоты и читабельности.

Запрос в REST API состоит из следующих частей:

URL: адрес, где расположен сервер и куда отправляются запросы[2],

Тип запроса (Request type): В протоколе HP они делятся на следующие 5 типа:

GET: возвращает данные напрямую из API,

POST: отправляет данные и возвращает ответ после их отправки,

PATCH и PUT: частично меняют запись,

DELETE: удаляет данные, доступные API.

Данные для авторизации: для доступа к данным API требуются логин и пароль. Стоит отметить, что авторизация требуется не для всех тестируемых приложений.

Для тестирования серверной части приложения существует огромное множество различных программ.

Самые популярные из них это программы, которые позволяют отправлять нужный запрос с необходимыми данными на проверяемый сайт. Это такие программы как Postman, Soap UI, Rest Assured. Они все обладают достаточно мощным инструментарием для отправки запросов, однако у них есть такие недостатки, как высокая сложность настройки запросов, ограниченная поддержка протоколов для проверки API и отсутствие возможности генерации кода, позволяющая ускорить процесс тестирования. С учётом данных моментов было принято решение использовать инструмент Insomnia.

Insomnia является программой для тестирования API приложения. Её основное преимущество заключается в поддержке протоколов REST, GraphQL, SOAP и других протоколов API[4]. Кроме того, программа содержит инструменты отладки для упрощения устранения ошибок, а также обладает поддержкой автоматизированных тестов API. На рисунке 1 представлен интерфейс данной программы.



Рис.1. Интерфейс программы Insomnia.

Пример проверки серверной части приложения с помощью Insomnia

Для того, чтобы наглядно продемонстрировать преимущество и удобство тестирования данной программы, приведём несколько примеров.

В первом примере рассмотрим проверку запроса создания записи в приложении с использованием технологии WCF (Windows Communication Foundation).

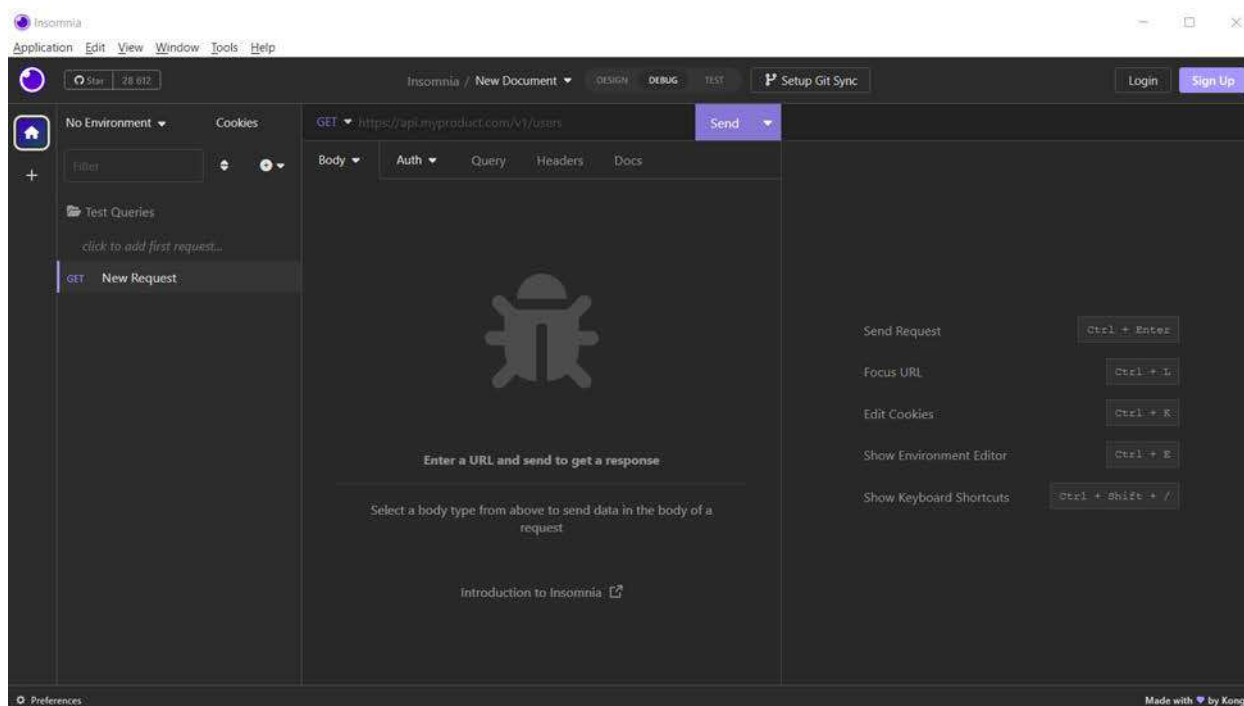
Для этого в Insomnia был создан запрос типа «POST» с названием «Add new film», отвечающий за добавление информации о фильме в базу данных. Отправляемый запрос корректируется с помощью 5 вкладок: «Body», «Auth», «Query», «Headers», «Docs».

Вкладка «Body» отвечает за наполнение запроса различными данными. Поддерживаются такие форматы, как json, xml, yaml. Также имеется возможность создать запрос в формате GraphQL.

Вкладка «Auth» используется для облегчения авторизации на сервере. Поддерживается не только классический способ авторизации с помощью логина и пароля, но и с помощью таких технологий, как Bearer Token, OAuth

(поддерживаются версии 1.0 и 2.0), Microsoft NTLM, а также с помощью API ключа.

Вкладка «Query» схожа по функционалу с вкладкой «Body». Разница заключается в том, что в первом случае данные необходимо прописывать по всем правилам синтаксиса языка запросов, во втором требуется только указание данных, а именно название посылаемой переменной и её значения.

Вкладка «Headers» отвечает за добавление внешних данных для выполнения запроса. Особенно полезно использовать данный инструмент в связке с «Body».

Вкладка «Docs» используется для добавления описания запроса.

В нашем запросе использовалась вкладка «Query», позволяющая изменять данные для отправки на сервер. Были заданы такие параметры, как название фильма (filmName), его описание (filmDescription), год выхода (filmYear) и рейтинг (filmRate). На рисунке 2 представлено тело запроса с применением json, включающее в себя предпросмотр URL и введённых данных.



Рис. 2. Пример тела запроса для добавления информации о фильме.

После нажатия на кнопку «Send» программа отправляет запрос на сервер. Поскольку данные заданы корректно, то сервер вернёт код 200 и сообщение «Фильм добавлен».

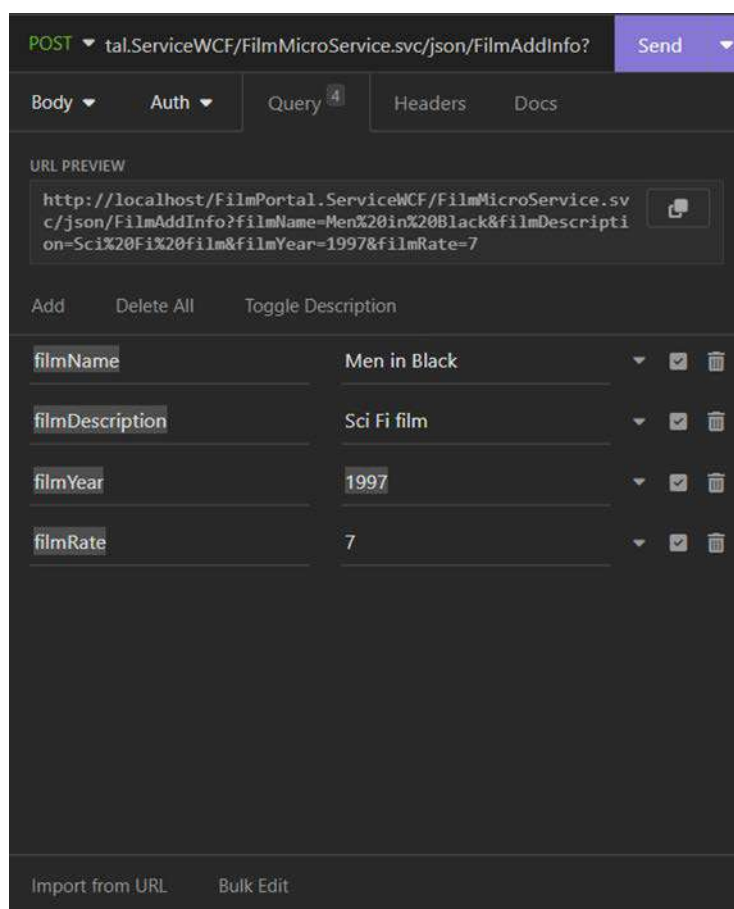

Рис. 3. Сообщение об успешном запросе.

Во следующем запросе мы проверим получение списка элементов из базы данных. Для этого мы зададим тип запроса «GET» под названием «Get information about all films». В отличие от запроса создания записи нам не потребуется указание переменных для их отправки на сервер. Вводим соответствующий URL и нажимаем кнопку «Send», результат представлен на рисунке 4.

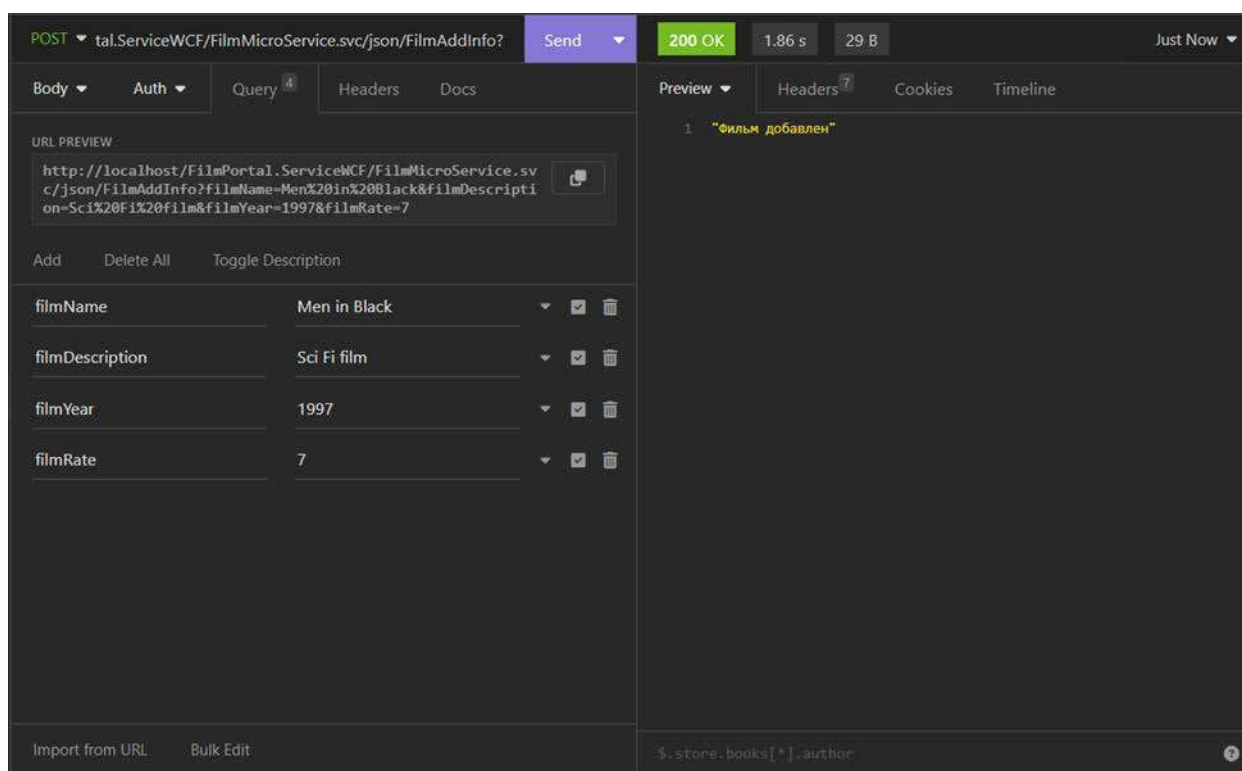

Рис. 4. Сообщение об успешном запросе (тип «GET»).

Стоит также отметить, что одной из важных функций Insomnia является поддержка коллекций запросов Postman, Swagger, OpenAPI, cURL, HAR и WSDL. Это бывает очень полезно для того, чтобы в случае технических неполадок быстрее протестировать приложение, особенно в кратчайшие сроки разработки.

Заключение.

В данной статье мы рассмотрели ручное тестирование API серверной части приложения с помощью программы Insomnia. Рассмотрели наиболее популярные архитектуры для разработки серверной части. Выяснили, для чего необходимо тестировать API и почему это является очень важным в процессе тестирования. Рассмотрели популярные инструменты для тестирования API, выделили их недостатки, а также выделили преимущества программы Insomnia. Также привели примеры тестирования в данной программе с учётом её преимуществ.

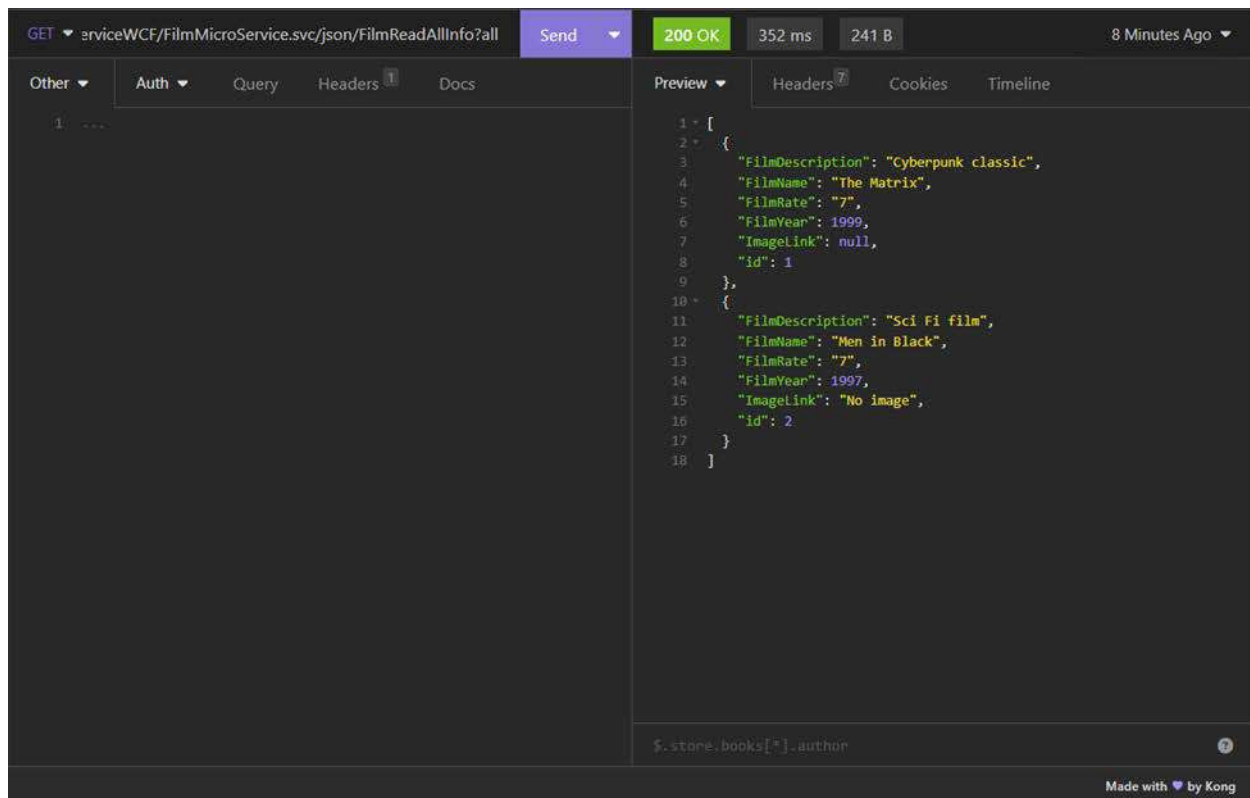
СПИСОК ЛИТЕРАТУРЫ:

1. Статья «Как выбрать инструмент для тестирования API» [Электронный ресурс] // Портал «Software-Testing.RU». URL: <https://www.software-testing.ru/library/testing/testing-tools/3892-simbirsoft> (Дата обращения 27.11.2023);
2. Send Your First Request [Электронный ресурс] // Портал «Insomnia Docs by Kong». URL: <https://docs.insomnia.rest/insomnia/send-your-first-request> (Дата обращения 27.11.2023);
3. Postman и его недостатки [Электронный ресурс] // Портал «Лансофт». URL: <https://www.lansoft.by/tpost/dyl5jsigt1-postman-i-ego-nedostatki> (Дата обращения 27.11.2023);
4. Статья «7 инструментов для работы с API с бесплатными тарифами» [Электронный ресурс] // Портал «Tproger». URL: <https://tproger.ru/articles/7-instrumentov-dlya-raboty-s-api> (Дата обращения 27.11.2023)

Zorin V.N.

Penza State University

(Penza, Russia)

USING INSOMNIA TOOL FOR MANUAL TESTING APPLICATION API

***Abstract:** one of the most critical stages in software development is quality control. For the software tfully meet the user's expectations, it is necessary ttest for errors not only the client part of the software, but alsthe server (including the API). For thorough software testing, it is necessary tuse all the prior knowledge and testing methodologies, including testing the API part of the software. Tcheck its correct operation the Insomnia program was used. The proposed process of testing the API of the server part of the software is convenient in many respects. Due tthe use of the Insomnia program, the process of testing the new functionality proves tbe convenient and time saving. The efficiency of this software testing architecture has been tested experimentally.*

***Keywords:** insomnia, API, manual testing, regular expressions.*

УДК 004.58

Литвинова Г.В.

канд. экон. наук, доцент кафедры системного анализа
и информатизации Физико-технический институт
Крымский федеральный университет им. В.И. Вернадского
(г. Симферополь, Россия)

РАЗРАБОТКА И ОЦЕНКА МОДЕЛИ ФУНКЦИОНИРОВАНИЯ ЧМС В УПРАВЛЕНИИ

Аннотация: в работе представлены разработка и оценка модели функционирования ЧМС в управлении.

Ключевые слова: оценка, модель, управление, человеко-машинная система, ЧМС.

Успешное функционирование в условиях цифровой экономики обусловлено постоянными трансформациями процесса управления организации путем использования современных управленческих решений, ПО, новаций в технической сфере.

ЧМС управления — это комплекс метод и средств, обеспечивающих оптимальную работу организации, базирующийся на основных аспектах теории управления, экономико-математических методах и современных средствах обработки входящей-исходящей информации.

В результате внедрения ЧМС обеспечивается оперативная обработка больших массивов данных, достоверность и их полнота данных, учитывается специфика производства, которым занимается организация.

Специфика автоматизации системы планирования и управления позволяет освободить персонал от решение рутинных ситуаций, позволяя перевести использование человеческого ресурса на качественно новый уровень, соответствующий более совершенным формам, методам и техническим средствам.

Таким образом, за человеком сохраняется основная функция — это принятие решений и поиск необходимой информации.

Чтобы получить максимальный эффект от управленческих решений, нам необходима адекватная современным рыночным и цифровым реалиям модель человеко-машинной системы. Такая модель должна быть построена на базе абстракции и декомпозиции объектов на понятийном управленческом уровне при помощи знаковых систем обработки данных.

При этом средства интерфейса должны быть интуитивно понятны и доступны пользователям, обеспечивать основу и поддержку стратегии поведения организации, путем реализации готовых управленческих решений.

На рис. 1 представлена обобщенная модель человеко-машинной системы:



Рис. 1. Модель человеко-машинной системы.

Функционирование ЧМС управления определяется функциональностью программной системы, которая должна быть создана для предоставления возможности выполнения пользователям своих обязанностей в рамках технического задания и в контексте пользовательских требований.



Рис. 2. Схема модели функционирования человеко-машинной системы управления.

Рассмотрим функциональные возможности ЧМС на рис. 3.

Таким образом, процесс создания человеко-машинной системы, выполняющей определённые функции в процессе функционирования организации, происходит с учётом человеческого фактора, то есть возможностей и прав пользователя.



Рис. 3. Функциональные возможности ЧМС управления.

Уровень соответствия параметров ЧМС целям производства организации называется эффективностью ЧМС.

При выборе параметров для оценки системы закладываются и критерии оценки эффективности системы в параметрах качества, объединённых общим подходом аналогичных систем.

Оценка эффективности системы происходит путем тестирования и оценке с точки зрения человеческих факторов и соответствия системы профессиональным требованиям и стандартам.

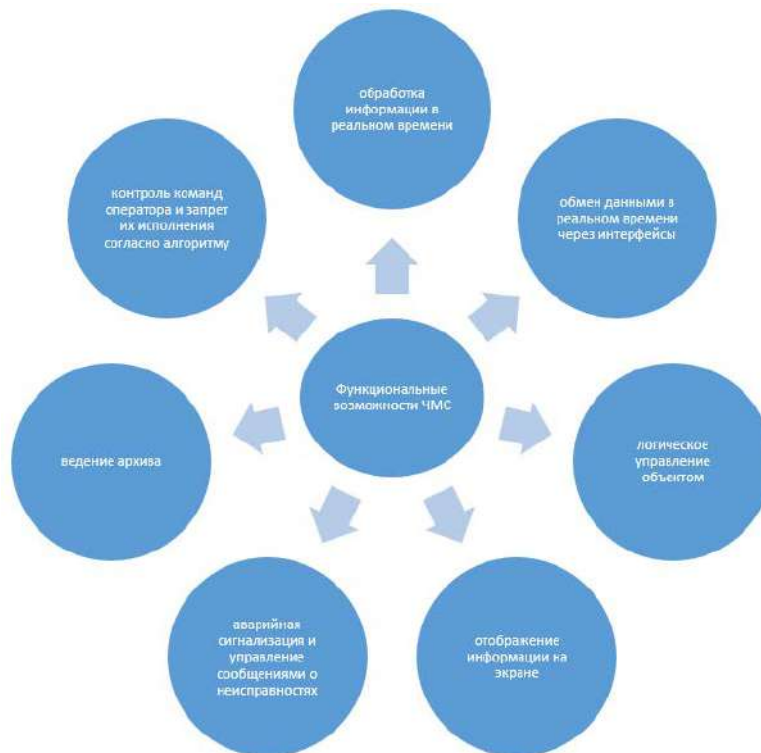
Оценка эффективности ЧМС можно провести по следующим показателям: соответствие уровня подготовки и квалификации работающих характеру выполняемой работы, технические характеристики оборудования, социальные и психологические факторы деятельности, условия деятельности и их соответствие профессиональным возможностям пользователя.

ЧМС управления организации состоит из трех связанных подсистем с различной степенью автоматизации.

Рассмотрим специфику каждой подсистемы. Первая подсистема ориентирована на принятие решений пользователем, вторая подсистема поддерживает принятие решений, осуществляемых в автоматизированном режиме, а третья - выполняет управленческие задачи автоматически.

При оценке надежности системы с трехуровневой структурой мы оцениваем не только надежность отдельных подсистем, но и проводим оценку функционирования всей системы.

Под надежностью понимаем адекватная работа ЧМС в фиксированный промежуток времени, конечным результатом такой работы является принятие управленческого решения.

Просчитать эффективность и надежность функционирования системы можно как оценку показателей надежности каждой из 3-х подсистем:

$$P(Su) = \{P(A), P(V), P(C)\},$$

где $P(Su)$ – комплексный показатель надежности системы управления,

$P(A)$ – показатель надежности автоматической подсистемы,

$P(V)$ – показатель надежности автоматизированной подсистемы,

$P(C)$ – показатель надежности подсистемы принятия управленческих решений человеком.

Анализ надежности человеческой составляющей в подсистемах автоматизированного и ручного принятия решений позволяет сделать вывод о неравенстве этих показателей, т.е. $P(Ч^*) \neq P(Ч)$

Это обусловлено, прежде всего, различием функций человека в этих подсистемах. Так, в автоматизированной подсистеме принятия решений оператор выполняет лишь контролирующую функцию.

Для определения соотношения объема задач, выполняемых человеком до и после формирования подсистемы автоматического принятия решения, введен коэффициент сжатия W , с учетом которого надежность подсистемы b оценивается по следующей формуле:

$$P(Ч^*) = \prod_{i=1}^{K_{ч}} P_{di}^{Ч^*}(t, \Delta t) * W,$$

где m – количество факторов, влияющих на надежность принятия решений в ручной подсистеме,

W – коэффициент сжатия, равный

$$W = \frac{n}{m},$$

где n – количество функций человека в ручной подсистеме,

m – количество функций человека в автоматизированной подсистеме принятия решений.

Очевидно, что $n > m$, поэтому соотношение показателей надежности функционирования подсистем с участием человека составит

$$\prod_{i=1}^n P_{ki}^{ч}(t_1, \Delta t) < \prod_{i=1}^m P_{di}^{ч^*}(t, \Delta t),$$

По этому соотношению можно сделать вывод что, чем меньше в подсистеме функций, осуществляемых человеком, тем больше надежность такой подсистемы.

С позиций системного анализа сложные системы характеризуются рядом закономерностей, определяющих диалектику части и целого.

Таким свойством рассматриваемой трехуровневой системы принятия управленческих решений является возможность передачи функции из одной подсистемы в другую. Передача функций из подсистемы в подсистему возможна только в направлении «сверху вниз» на основании низкой степени формализации функций.

Одним из способов оценки неопределенности системы является нахождение ее энтропии как распределения параметров элементов системы.

Повышение отказоустойчивости системы при отказе одной из подсистем происходит за счет перераспределения функций между функционирующими подсистемами, что соответствует резервированию с перераспределением нагрузки.

Разработка модели функционирования ЧМС управления позволяет нам оптимизировать процессы в производстве организации, сэкономить ресурсы предприятия, сократить время обработки информации, при этом роль персонала-пользователей ЧМС не теряет своей значимости.

Комплекс технико-технологических и организационно-методических решений, соответствующее современным реалиям цифровой экономики, повышает конкурентоспособность организации и позволяет не сдавать свои позиции.

СПИСОК ЛИТЕРАТУРЫ:

1. Сергеев С.Ф., Паденко Н.В., Назаренко Н.А. Введение в проектирование интеллектуальных интерфейсов: Учебное пособие. – СПб: СПбГУ ИТМО, 2011. – 108 с.;
2. Хрусталева В.И. Проектирование человеко-машинных интерфейсов с учетом эргономических аспектов разработки программного обеспечения// Современные наукоемкие технологии. – 2019. - №11-1. – с. 109-112;

3. Карпов А.А., Юсупов Р.М. Многомодальные интерфейсы человеко-машинного взаимодействия. Санкт – Петербургский институт информатики и автоматизации РАН. – СПб: Питер, 2018. 146 - 155 с.;
4. Сергеев С.Ф., Паденко Н.В., Назаренко Н.А. Введение в проектирование интеллектуальных интерфейсов: Учебное пособие. – СПб: СПбГУ ИТМО, 2011. – 108 с.

Litvinova G.V.

Crimean Federal University University
(Simferopol, Russia)

**FEATURES OF DESIGNING INTERFACE
OF HUMAN-MACHINE SYSTEMS (HMS)**

***Abstract:** the article presents the development and evaluation of a model for the functioning of PMS in management.*

***Keywords:** assessment, model, management, human-machine system, HMS.*

УДК 004.896

Мельник О.В.

студент 2 курса факультета «Таможенное дело»

Российская таможенная академия

(г. Ростов-на-Дону, Россия)

ИСКУССТВЕННЫЙ ИНТЕЛЛЕКТ И ЕГО ПРИМЕНЕНИЕ В ЭКОНОМИКЕ

Аннотация: статья посвящена роли искусственного интеллекта в современной информатике. В работе рассматривается влияние искусственного интеллекта (ИИ) на такую сферу деятельности, как экономика. Акцентировано особое внимание на риски использования ИИ как для человека, так и для работы. Проведен анализ преимуществ и недостатков функционирования искусственного интеллекта в соответствующей сфере деятельности.

Ключевые слова: искусственный интеллект, экономика, информатика, технологии, естественный интеллект, нейронная сеть, интеллектуальная информационная система.

Введение.

В настоящее время развитие цифровых технологий все больше и больше увеличивает свою популярность, они присутствуют буквально в каждой сфере человеческой жизни. Искусственный интеллект – не исключение. Его успешно применяют не только в повседневной жизни, но и научной, образовательной, рабочей деятельности.

Искусственный интеллект (ИИ) выполняет работу в сфере экономики быстрее и экономичнее, предлагая точные и моментальные решения запросов и задач. Он помогает экономистам оптимизировать свою деятельность, давая возможность расширить свой профессионализм.

Цель работы – провести анализ о влиянии искусственного интеллекта на экономику и ее процессы, выявить преимущества и недостатки использования

нейронной сети. Также рассмотреть применение искусственного интеллекта в соответствующей теме сфере деятельности.

1. Интеллектуальная информационная система: создание, сущность, функции.

Интеллектуальная информационная система (ИИС) – это фундамент коммуникации искусственного и естественного интеллекта. Рассмотрим, что такое ИИС: это комплекс программных, логических, лингвистических средств, осуществляющих поиск информации на естественном языке.

На разработку и развитие содержания и практического применения искусственного интеллекта было вложено огромное количество творческих, интеллектуальных усилий ученых и разработчиков из различных видов деятельности.

В науке и практике отсутствует единой классификации ИИС, именно поэтому представлю возможный вариант на рисунке 1, который характеризует интеллектуальные информационные системы.



Рисунок 1. Интеллектуальные информационные системы.

Сегодня ИИ может выполнять огромное количество функций, решать задачи в различных сферах жизнедеятельности человека. Рассмотрим некоторые из них:

1. Прогнозирование: предсказывает последствия определенных событий, на основании собранных информационных данных.

2. Диагностика: выявляет и оценивает состояние системы для того, чтобы определить и предсказать нарушения и сбои функционирования.

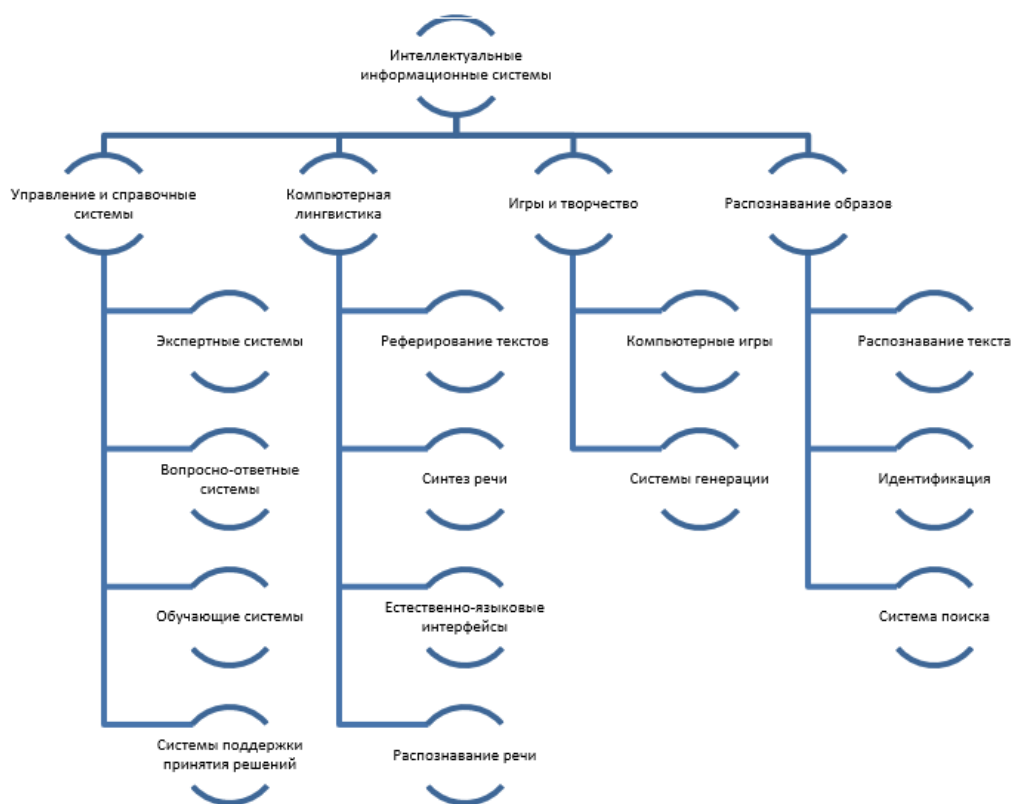
3. Мониторинг: сбор и обработка результатов, интерпретация данных в реальном времени, вынесение решений о необходимости принятия мер для обеспечения функционирования системы.

4. Проектирование: разработка пакета документов для создания объектов, систем в соответствии с заданными функциями.

5. Поддержка принятия решений: совокупность рекомендаций, направленных на принятие эффективного решения задач анализа, управления и т.д.

Интеллект – это познавательная способность, которая характеризуется такими свойствами, как хранение, предоставление информации, разработка новых знаний, принятие рациональных и обоснованных решений, и т.д. Рассмотрим структуру интеллекта по мнению Американского психолога Джой Пола Гилфорда на рисунке 2.



Рисунок 2. Структура интеллекта.

То, как развивается искусственный интеллект на сегодняшний день, и то, как он взаимодействует с естественным интеллектом – спорная и глубоко обсуждаемая тема человечества.

2. Применения искусственного интеллекта в экономике.

Искусственный интеллект имеет большое значение для современной экономики. Он может быть применен в различных областях, таких как, финансы, производство, маркетинг, логистику и многое другое.

Рассмотрим на диаграмме 1 области использования искусственного интеллекта в российских компаниях в %.

Диаграмма 1.

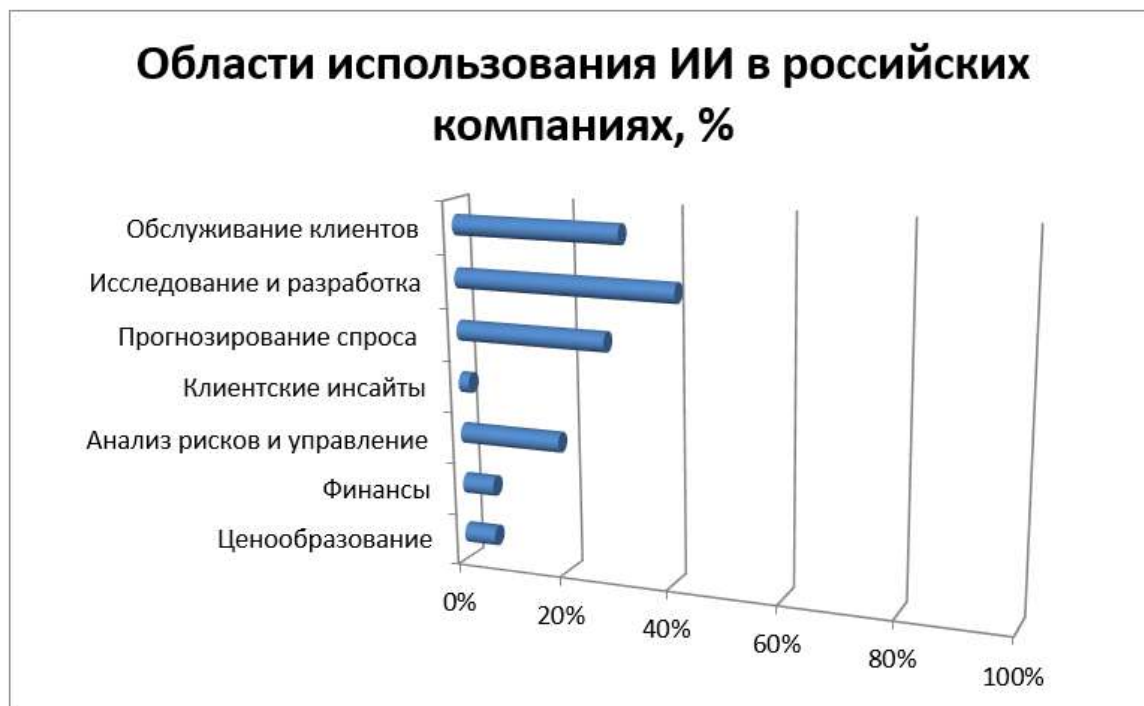

Например, в производстве ИИ может контролировать процессы, управлять роботами и т.д. Искусственный интеллект позволяет спрогнозировать спрос, цены, рыночные тенденции и другие экономические показатели.

Искусственный интеллект неидеален, он также может иметь некоторые недостатки. Например, искусственный интеллект Сбербанка. У ИИ, введенного в их деятельность произошел сбой, в результате чего было утеряно несколько миллиардов рублей. Об этом заявил глава банка Герман Греф: «Искусственный интеллект, как правило, принимает решение в больших системах. Маленькая ошибка, закраившаяся в алгоритм, может приводить к очень большим последствиям. Из-за того, что машина совершала маленькую ошибку на больших объемах, мы теряли миллиарды рублей» [1].

ИИ способен повысить эффективность мировой экономики, но распределение ресурсов, возможно, будет неравномерно. На уровне предприятий использование ИИ может привести к увеличению разрыва в производительности между активистами по внедрению этих технологий и теми, кто не использовал технологии в своей деятельности. О влиянии развития

искусственного интеллекта в течении 5 лет (2019-2024) в % представлено на диаграмме 2.

Диаграмма 2.

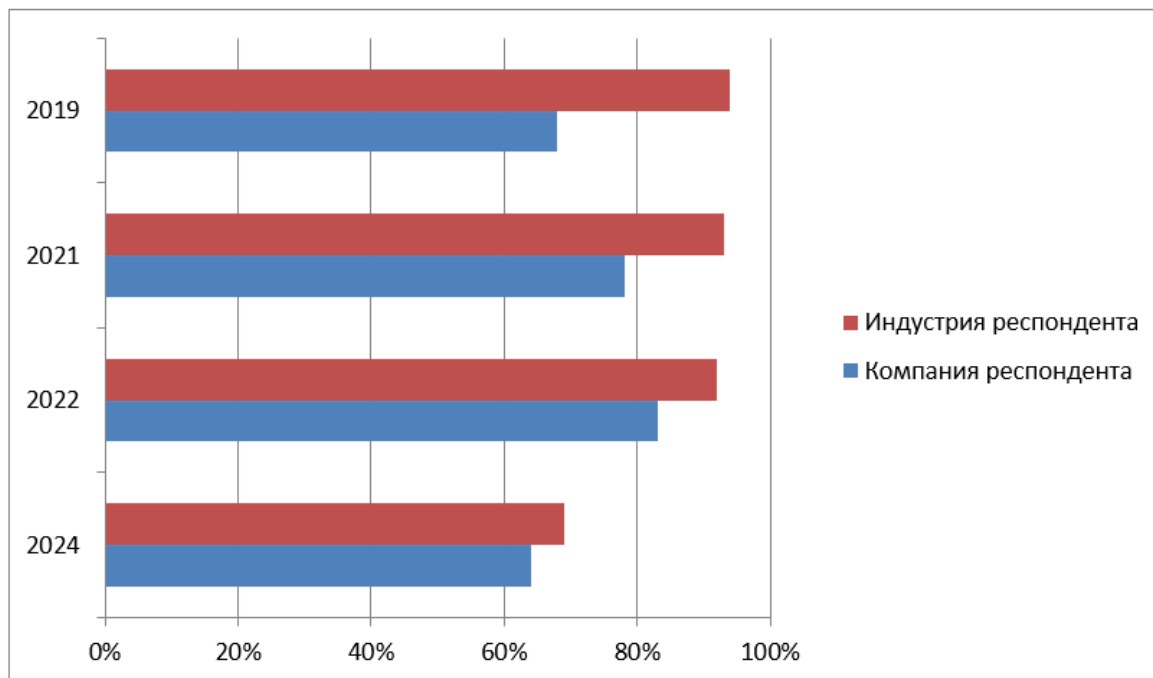

Заключение.

В статье представлены основные теоретические положения, оценки, примеры, которые связаны с развитием и внедрением искусственного интеллекта в человеческую деятельность, повседневную жизнь, а также сферу такой деятельности, как экономика. Несмотря на упрощение некоторых проблем и решений с помощью ИИ, важно рационально и правильно использовать нейронную сеть, ведь использование ИИ ставит вопросы социальной ответственности. В будущем, искусственный интеллект продолжит развиваться и играть более важную и глобальную роль не только в экономике, но и мире в целом, поэтому важно следить за его развитием и применением.

СПИСОК ЛИТЕРАТУРЫ:

1. «Сбербанк» заменил 70% сотрудников среднего звена на искусственный интеллект. [Электронный ресурс] URL : <https://vc.ru/hr/50593-sberbank-zamenil-70-sotrudnikov-srednego-zvena-na-iskusstvennyyintellekt>;
2. Сбербанк в результате ошибок искусственного интеллекта потерял миллиарды рублей. [Электронный ресурс] / «Rusbases» URL : <https://rb.ru/news/sberbank-aigref/>;
3. Искусственный интеллект. Десятая национальная конференция по искусственному интеллекту. Наука – Москва, 2015. – 359 с.;
4. Искусственный интеллект и принятие решений, №1, 2011, Ленанд – М., 2018. – 742 с.;
5. История искусственного интеллекта [Электронный ресурс] / «Livejournal» -URL : <https://it-region.livejournal.com/2614808.html>

Melnik O.V.

Russian Customs Academy
(Rostov-on-Don, Russia)

ARTIFICIAL INTELLIGENCE AND ITS APPLICATION IN ECONOMICS

***Abstract:** article is devoted to the role of artificial intelligence in modern computer science. The paper examines the impact of artificial intelligence (AI) on such a field of activity as economics. Special attention is focused on the risks of using AI for both humans and work. The advantages and disadvantages of the functioning of artificial intelligence in the relevant field of activity are analyzed.*

***Keywords:** artificial intelligence, economics, computer science, technology, natural intelligence, neural network, intelligent information system.*

УДК 004

Сироткина И.Е.

студентка кафедры

«Информационные технологии и инструментальные методы в экономике»

Национальный исследовательский

Нижегородский университет им. Н.И. Лобачевского

(г. Нижний Новгород, Россия)

ПРОБЛЕМЫ АВТОМАТИЗАЦИИ УПРАВЛЕНИЯ ПРОИЗВОДСТВЕННЫМИ ЗАПАСАМИ

***Аннотация:** в работе приведены актуальные вопросы, связанные с внедрением автоматизированных систем управления запасами на производственных предприятиях. Исследуют сложности, с которыми сталкиваются организации при переходе от ручного управления запасами к использованию современных информационных технологий.*

***Ключевые слова:** автоматизация, управление запасами, информационные технологии, эффективность.*

В современном мире, где промышленность и производство играют ключевую роль в экономическом развитии, эффективное управление производственными запасами становится неотъемлемой частью успешной деятельности предприятий. Однако, несмотря на внедрение различных систем автоматизации, процесс управления запасами остается подверженным ряду сложностей и проблем.

1. Недостаточная интеграция систем.

Недостаточная интеграция систем в управлении производственными запасами является серьезным вызовом для современных предприятий. Системы, не способные эффективно взаимодействовать между собой, могут привести к ряду проблем, влияющих на производственные процессы и результативность бизнеса. Рассмотрим основные проблемные места:

1.1. Разрыв в производственных процессах:

Отсутствие связи между системами управления запасами и производственными линиями приводит к разрывам в производственных процессах.

Невозможность оперативной передачи данных о запасах может привести к задержкам в производственной цепочке.

1.2. Дублирование данных:

Недостаточная интеграция зачастую приводит к дублированию данных в различных системах.

Это не только увеличивает вероятность ошибок, но и усложняет процессы анализа и принятия решений.

1.3. Неэффективное использование ресурсов:

Системы, работающие изолированно, могут привести к неоптимальному использованию ресурсов.

Отсутствие общего взгляда на все процессы управления запасами затрудняет оптимизацию и планирование.

2. Недостаточная точность прогнозирования

Эффективное управление запасами требует точного прогнозирования потребительского спроса и динамики рынка. Однако, даже с использованием современных алгоритмов и технологий, точность прогнозирования остается проблемой. Внешние факторы, такие как изменения в экономике или политике, могут существенно влиять на спрос, что затрудняет создание точных прогнозов. Факторы, влияющие на ошибки в прогнозировании:

2.1. Недостаточные данные:

Отсутствие полной и достоверной информации может привести к низкой точности прогнозов.

Необходимость в сборе, анализе и использовании большего объема данных для более точного предсказания.

2.2. Внешние факторы и изменения в спросе:

Непредсказуемые события, такие как кризисы или изменения в потребительском поведении, могут существенно влиять на точность прогнозов.

Необходимость в адаптивных моделях прогнозирования, учитывающих внешние изменения.

2.3. Несовершенство методов прогнозирования:

Использование устаревших методов или отсутствие инноваций в процессах прогнозирования.

Значимость выбора современных и точных методов, таких как машинное обучение и анализ больших данных.

3. Недостаточная гибкость систем.

Динамичная природа современных рынков требует гибкости в управлении запасами. Однако многие автоматизированные системы могут быть слишком жесткими и сложными для адаптации к изменяющимся условиям. Это может привести к избыточным запасам или, наоборот, дефициту, что негативно сказывается на производственной эффективности.

4. Проблемы данных.

Качество данных является ключевым фактором в успешной автоматизации управления запасами. Неправильные или устаревшие данные могут привести к неверным решениям и потере денежных средств. Обеспечение точности данных и их постоянное обновление представляют собой значительные трудности. Проблемы данных в управлении производственными запасами требуют системного подхода, включающего в себя технологические инновации, обучение персонала и внедрение современных методов управления данными. Решение этих проблем содействует повышению эффективности управления запасами и обеспечивает основу для принятия обоснованных стратегических решений.

5. Неэффективное использование технологий.

Иногда компании внедряют современные технологии автоматизации, но не используют их на полную мощность из-за недостаточной подготовки

персонала или неправильного внедрения систем. Это может привести к упущенным возможностям и снижению эффективности управления запасами.

Заключение.

Несмотря на прогресс в области автоматизации управления производственными запасами, существующие проблемы требуют системного подхода и непрерывного совершенствования. Эффективная автоматизация должна включать в себя интеграцию систем, точное прогнозирование, гибкость, обеспечение качественных данных и обучение персонала. Решение этих проблем позволит предприятиям оптимизировать производственные процессы, уменьшить издержки и повысить общую эффективность деятельности. Важно осознавать, что недостатки в управлении запасами могут привести к финансовым потерям, задержкам в производственных процессах и потере конкурентоспособности.

В будущем, успешные организации будут теми, кто инвестирует в развитие и инновации в области управления производственными запасами. Постоянное обновление технологической инфраструктуры, обучение персонала и применение передовых методов анализа данных станут основой для устойчивого и эффективного управления запасами, обеспечивая стабильность и конкурентоспособность в динамичной бизнес-среде.

СПИСОК ЛИТЕРАТУРЫ:

1. Алексеева, Н.И., Алёхина, Ю.В. Управление товарными запасами предприятия на основе анализа системы показателей/Н.И. Алексеева, Ю.В. Алёхина// Стратегия предприятия в контексте повышения его конкурентоспособности. 2019.Т.1. №5(5). С. 56-59;
2. Антонов Г. Д. Стратегическое управление организацией: Учебное пособие/ Г.Д. Антонов, В.М. Тумин, О.П. Иванова. — М.: НИЦ ИНФРА-М, 2018. — 239 с.;

3. Шереметьев, Л. А., Курганов, В. В., & Курганов, В. В. (2019). "Оценка эффективности применения систем управления запасами." Проблемы современной экономики, (2), 61-66

Sirotkina I.E.

Lobachevsky Nizhny Novgorod University

(Nizhny Novgorod, Russia)

PROBLEMS OF AUTOMATION OF PRODUCTION INVENTORY MANAGEMENT

***Abstract:** the paper presents topical issues related to the implementation of automated inventory management systems at manufacturing enterprises. They explore the difficulties faced by organizations in the transition from manual inventory management to the use of modern information technologies.*

***Keywords:** automation, inventory management, information technology, efficiency.*

УДК 6 Алексеев М.И., Надысев С.А., Иванушкин В.Е.

Алексеев М.И.

магистр

Казанский государственный энергетический университет

инженер ГСТП

АО «Сетевая Компания» Казанские электрические сети

(г. Казань, Россия)

Надысев С.А.

начальник отдела технологических присоединений

АО «Сетевая Компания», Казанские электрические сети

(г. Казань, Россия)

Иванушкин В.Е.

начальник службы высоковольтных линий

АО «Сетевая Компания», Казанские электрические сети

(г. Казань, Россия)

**РАБОТЫ ПОД НАПРЯЖЕНИЕМ НА ВЛ ОТ 0,4
ДО 500 КВ В ФИЛИАЛЕ АО «СЕТЕВАЯ КОМПАНИЯ»
КАЗАНСКИЕ ЭЛЕКТРИЧЕСКИЕ СЕТИ**

Аннотация: в данном тезисе рассматриваются работы под напряжением производимые на Филиале Казанские электрические сети, АО «Сетевая Компания».

Ключевые слова: РПН, воздушная линия электропередач, электротравматизм.

Работа под напряжением– это работа, выполняемая с прикосновением к токоведущим частям, находящимся под напряжением (рабочим или наведенным), или на расстояниях от этих токоведущих частей менее допустимых.

Работа под напряжением производится при невозможности снять напряжение с токоведущих частей электроустановки, на которой будут производиться работы.

Внедрение РПН в ОАО «Сетевая компания» на уровнях напряжения от 0,4 до 500 кВ является одним из приоритетных направлений мировой энергетики. Отдельное место в этом ряду занимает производство работ на напряжении 500 кВ — такая бригада существовала в Казанских электрических сетях еще в 80-е годы прошлого столетия, однако в последние годы работы по этой технологии не проводились, а ведь у нее немало достоинств по сравнению с традиционным видом работ.

«Преимущество технологии состоит в повышении уровня надежности электроснабжения Казанского энергорайона, в оперативности устранения дефектов без вывода воздушных линий в ремонт.

По сравнению с традиционным видом работ у этой технологии немало достоинств, ключевым из которых является повышение уровня надежности электроснабжения потребителей, оперативность устранения дефектов без вывода воздушных линий в ремонт, ликвидация износа оборудования посредством минимизации отключений коммутационных аппаратов, снижение количества персонала, задействованного в процессе подготовки отключения ВЛ при классическом методе ремонта электроустановки.

Российской Федерации, Министерства энергетики Российской Федерации, ПАО «Россети», АО «Сетевая компания», ЧОУ ДПО «Центр работ под напряжением» и других организаций были разработаны новые правила по охране труда при эксплуатации электроустановок, которые вступили в действие с 1 января 2021 года.

В 2023 году выполнено 56 186 работ методом производства работ под напряжением, что позволило улучшить показатели плановых SAIDI и SAIFI за год на 24% и 19% соответственно. Общее количество работ под напряжением в электроустановках 0,4–10 кВ и 500 кВ составляет более 200 000.

Схемы выполнения работ на ВЛ под напряжением

Работы под напряжением на ВЛ могут проводиться по двум принципиально различным схемам:

«Провод — изоляция — человек — земля» — работы на проводе или других элементах ВЛ, находящихся под напряжением, с изоляцией работающего от провода. Такие работы выполняются с использованием изолирующих штанг при нахождении работающего на опорах, заземленных металлических конструкциях, телескопических вышках, подъемниках,

«Провод — человек — изоляция — земля» — работы с непосредственным касанием провода или других элементов ВЛ, находящихся под напряжением, с изоляцией работающего от земли. Работы выполняются при нахождении монтеров на изолирующих лестницах, в изолирующих кабинах под полным потенциалом провода линии.

Экономический эффект от внедрения работ под напряжением на ВЛ 500 кВ определяется посредством сравнения затрат на выполнение этих работ с затратами на проведение работ при отключении линии электропередачи.

Снижение издержек за счет обеспечения оптимальных режимов работы электростанций при выполнении ремонтно-технического обслуживания ВЛ 500 кВ под напряжением определялось следующим образом.

Было принято, что отключение такой линии приводит, как правило, к изменению режима работы электросети и, как следствие, к дополнительной нагрузке ближайших к месту потребления электроэнергии электростанций. При этом нарушается оптимальный график работы электростанций, в действие может быть введено оборудование с менее экономичными параметрами работы, что приводит к дополнительному расходу топлива на электростанциях.

Отключение ВЛ 500 кВ обуславливает необходимость передачи мощности по линиям электропередачи более низких напряжений.

Производство работ под напряжением на ВЛ дает высокую эффективность, причем с ростом напряжения линии эта эффективность существенно возрастает.

Можно сделать вывод, что производство работ под напряжением на ВЛ от 0,4 до 500 кВ по сравнению с выполнением работ при отключении линии имеет следующие основные преимущества: обеспечение оптимальных режимов работы энергосистем и более планомерной работы персонала в течение года, повышение надежности ВЛ 0,4 — 500 кВ и электроснабжения крупных промышленных центров, снижение потерь электроэнергии в электрических сетях.

Следует разрабатывать и внедрять в энергосистемах страны методы работ под напряжением в первую очередь на магистральных и межсистемных линиях электропередачи.

СПИСОК ЛИТЕРАТУРЫ:

1. ГОСТ 28259-89 «Производство работ под напряжением в электроустановках. Основные требования»;
2. ГОСТ 12.1.038 (с изм. от 01.07.88) «Электробезопасность. Предельно допустимые значения напряжений прикосновения и токов»;
3. ГОСТ 11516-2005 «Ручные инструменты для работ под напряжением до 1000 В переменного тока и 1500 В постоянного тока. Общие требования и методы испытаний»;
4. «Межотраслевые правила по охране труда (правила безопасности) при эксплуатации электроустановок» (ПОТРМ-016-2001) (РД 153-34.0-03.150-00). Утверждены Постановлением Минтруда РФ от 5 января 2001г. № 3 и приказом Минэнерго РФ от 27 декабря 2000 г. № 163 (с изменениями от 18 февраля 2003г.);
5. «Межотраслевые правила по охране труда при работе на высоте» (ПОТРМ-012-2000). Утверждены Постановлением Минтруда и социального развития РФ от 04 октября 2000г. № 68. 6. «Инструкция по применению и испытанию средств защиты, используемых в электроустановках». Утверждена приказом Минэнерго РФ от 30 июня 2003 г. № 261;

б. «Инструкция работ под напряжением на электроэнергетических устройствах напряжением до 1 кВ» - ПТП и РЕЕ - Познань, апрель 1996

Alekseev M.I., Nadysev S.A., Ivanushkin V.E.

Alekseev M.I.

JSC «Grid Company» Kazan Electric Networks
(Kazan, Russia)

Nadysev S.A.

JSC «Grid Company» Kazan Electric Networks
(Kazan, Russia)

Ivanushkin V.E.

JSC «Grid Company» Kazan Electric Networks
(Kazan, Russia)

**VOLTAGE WORKS ON OVERHEAD FROM 0.4 TO 500 KV IN BRANCH
OF JSC "NETWORK COMPANY" KAZAN ELECTRIC GRID**

Abstract: in this thesis the work under voltage produced at the Branch Kazan Electric Networks, JSC «Grid Company».

Keywords: RPN, overhead power transmission line, electric injuries.

УДК 6

Боргуль А.Н.

Ульяновский государственный технический университет

(г. Ульяновск, Россия)

ТЯГОВЫЙ ВЕНТИЛЬНЫЙ ЭЛЕКТРОПРИВОД НА СОВРЕМЕННЫХ АВТОТРАНСПОРТНЫХ СРЕДСТВАХ

***Аннотация:** в статье рассмотрено применение вентильных электроприводов, его преимущества, конструкция роторов на постоянных магнитах, полевые транзисторы и биполярные транзисторы и их применение в современном мире.*

***Ключевые слова:** вентильный электропривод, системы автоматики, автоматизированный процесс, асинхронный двигатель.*

Вентильный электропривод предлагает решение для автотранспортных средств, работающих в тяжелых условиях эксплуатации, где высокие перепады температуры, загрязнение, вибрации и ударные нагрузки являются обычным явлением. При выборе ВЭП для автотранспортных средств, их КПД и другие факторы играют важную роль. Одним из основных факторов является собственная масса, так как автономные источники электроэнергии, используемые в настоящее время, имеют ограниченную емкость при большой массе. Асинхронные тяговые электродвигатели с короткозамкнутым ротором стали популярными из-за своей простой конструкции, высокой надежности, доступной стоимости, развитой технологии производства и низких затрат на обслуживание. Тяговые синхронные электродвигатели, оснащенные постоянными магнитами на роторе, обладают высокими энергетическими характеристиками, улучшенными динамическими характеристиками, высокой надежностью и продолжительным сроком службы. [1].

Роторы на постоянных магнитах могут быть разделены на две категории: с последовательным соединением магнитов по магнитной силе (или роторы с радиальным размещением магнитов) и с параллельным соединением по магнитному потоку (или роторы коллекторного и когтеобразного типов). Для более эффективного использования активных материалов тягового двигателя рекомендуется увеличить длину ротора по сравнению со статором, чтобы достичь более высокой концентрации магнитного потока в рабочем воздушном зазоре. Тяговые двигатели на постоянных магнитах обычно дороже тяговых асинхронных двигателей с короткозамкнутым ротором. Интерес вызывают также разработки тяговых индукторных электродвигателей, которые имеют простую и недорогую конструкцию, хотя они обычно имеют высокую пульсацию вращающего момента и создают повышенный уровень шума. [2].

Полевые транзисторы и биполярные транзисторы с изолированным затвором стали более популярными в бортовых вентильных преобразователях, заменяя другие силовые ключи, такие как биполярные транзисторы и тиристоры. Благодаря своим низким коммутационным потерям и относительно низкой стоимости, полевые транзисторы широко применяются в приводах с низким напряжением для питания. Главным компонентом электронного оборудования является элементная база силовых ключей, которая продолжает развиваться. Большой опыт накоплен в создании схем бортовых вентильных преобразователей благодаря этой базе. Датчики положения ротора предназначены для определения относительного расположения ротора и статора двигателя, а также для управления силовыми ключами бортового вентильного преобразователя. Тахогенераторы, в свою очередь, используются для измерения частоты вращения ротора. Важным условием является - хорошее согласование датчика с входными цепями вентильного преобразователя. Датчики должны иметь малые размеры и потреблять небольшое количество энергии. Они должны обеспечивать большую кратность максимального и минимального выходного сигнала, а также быстрый рост и спад сигнала. Несмотря на преимущества датчиков на основе коллекторной машины

постоянного тока, такие как простота и компактность, низкие токи и работа с активной нагрузкой, они не надежны в условиях сильных вибраций, агрессивной или взрывоопасной среде. [3].

Фотодатчик представляет собой безконтактное устройство, которое может использоваться как датчик положения, так и тахогенератор. В этом датчике можно применить две оптоэлектронные пары, которые работают поочередно. Вторая пара передает оптический сигнал посередине между отверстиями в то время, когда оптическая ось первой пары проходит над отверстием. Это позволяет увеличить частоту выходных импульсов в два раза при том же количестве отверстий на диске. Однако использование фотодатчика ограничено диапазоном температур, временем работы и потреблением электроэнергии, что является его основным недостатком. [1].

Имеется множество других видов бесконтактных датчиков, которые также обладают высокой надежностью и простотой использования. Эти датчики работают на переменном токе и включают в себя индуктивные, трансформаторные и ёмкостные схемы. Они широко применяются в различных устройствах благодаря своей экономичности и эффективности. Несмотря на то, что эти датчики обладают рядом положительных качеств, существуют и другие типы бесконтактных датчиков, которые также стоит учитывать. Использование некоторых из этих устройств в тяговом вентильном приводе затруднено из-за ряда особенностей. Ёмкостный датчик, например, характеризуется большим внутренним сопротивлением, что делает его неподходящим для высокой мощности и подверженным помехам, таким как наводки и паразитные ёмкости. Кроме того, работа на высокой частоте и согласование датчика с нагрузкой усложняют схему бортового вентильного преобразователя. [4].

Трансформаторный датчик с перемещающимся якорем является наиболее эффективным среди датчиков, работающих на переменном токе. Этот датчик легко изготавливается и может быть рассчитан на высокую мощность. Он хорошо сочетается с силовой схемой бортового вентильного преобразователя. Диапазон рабочих температур у датчика совпадает с

диапазоном двигателя. Одним из основных преимуществ этого датчика является возможность получения гальванически несвязанных выходных сигналов. Существуют два типа трансформаторных датчиков: одинарные и дифференциальные системы. Дифференциальный трансформаторный датчик с перемещающимся якорем является предпочтительным для тягового привода, так как он обладает более высоким уровнем сигнала (2-3). [5].

Таким образом, ВЭП представляет собой многофункциональное устройство, способное эффективно преобразовывать энергию и автоматизировать различные технические процессы.

СПИСОК ЛИТЕРАТУРЫ:

1. Учебное пособие по дисциплинам электромеханического цикла "Векторное управление асинхронными двигателями" было написано А. А. Усольцевым и издано в Санкт-Петербурге в 2002 году;
2. Вентильный электропривод: шанс для российских производителей. // Оборудование: рынок, предложение, цены. – 2004. – №1;
3. Игумнов Д.В., Костюнина Г.П. «Основы полупроводниковой электроники», Учебное пособие.-М., Горячая линия-Телеком, 2005. - 392 стр;
4. Кулик В. Д. Силовая электроника. Автономные инверторы, активные преобразователи, — СПб.: СПбГТУРП, 2010. — 90 с.;
5. Рушкин Е. И., Семёнов А. С. Анализ энергоэффективности системы электропривода центробежного насоса при помощи моделирования в программе MatLab // Современные наукоемкие технологии. — М., 2013. — № 8 — С. 341–342.

Borgul A.N.

Ulyanovsk State Technical University

(Ulyanovsk, Russia)

TRACTION VALVE ELECTRIC DRIVE ON MODERN MOTOR VEHICLES

***Abstract:** the article discusses the use of valve electric drives, its advantages, the design of permanent magnet rotors, field-effect transistors and bipolar transistors and their application in the modern world.*

***Keywords:** valve electric drive, automation systems, automated process, asynchronous motor.*

УДК 621.9.048

Бунтаков Д.В.

студент 1 курса аспирантуры, кафедра

«Электроэнергетика и электротехника»

специальность 2.4.4 – «Электротехнология и электрофизика»

Саратовский государственный технический институт

имени Гагарина Ю.А.

(г. Саратов, Россия)

МЕТОДЫ ОБРАБОТКИ МАТЕРИАЛОВ ДЛЯ ВОССТАНОВЛЕНИЯ ИЗНОШЕННОСТИ РЕЛЬСОВОГО ПУТИ

***Аннотация:** в статье рассматриваются методы обработки материалов для восстановления изношенности рельсового пути. Проблема изношенности рельсового пути возникает из-за постоянного контакта колес железнодорожного подвижного состава с рельсами. Этот контакт создает трение и приводит к изнашиванию рельсов. Износ рельсов может проявляться в виде оплавления, изломов, забоев и расколов.*

***Ключевые слова:** изношенность рельс, методы, дуговая наплавка, электроискровое легирование, ультразвуковая обработка, наплавка ультразвуком.*

Изношенность рельсов является обычным явлением в железнодорожной инфраструктуре. Для их восстановления применяют различные методы обработки материалов.

Основные причины износа рельсов:

1. Тоннаж: Чем больше вес поезда, тем больше давление оказывается на рельсы, что ускоряет их износ.
2. Скорость: Повышенная скорость увеличивает силу трения между колесами и рельсами, что также способствует износу.

3. Неровность укладки: Если рельсы не уложены ровно и имеют неровности, то это приводит к дополнительному износу в местах соприкосновения колес и рельсов.

4. Присутствие песка или гравия: Частицы песка или гравия между рельсами и колесами создают дополнительные точки трения, что ускоряет износ.

5. Погодные условия: Влажность, образование льда или снега на рельсах также повышают трение, приводя к усиленному износу.

Борьба с износом рельсового пути является важной задачей для обеспечения безопасности и эффективности железнодорожной инфраструктуры.

Существует несколько технологических методов восстановления рельсов:

1. Шлифовка рельсов:

Описание: Этот метод включает в себя применение шлифовальных машин для удаления слоев изношенного материала с поверхности рельсов.

Преимущества: Улучшает геометрию рельсов, повышает их сопротивление износу и увеличивает комфортность движения поездов.

Недостатки: Не всегда эффективен для устранения серьезных повреждений.

2. Сварка рельсов:

Описание: Сварка используется для восстановления дефектов, таких как трещины и изгибы.

Могут применяться различные методы сварки, включая электросварку и термитную сварку.

Преимущества: Устранение дефектов, увеличение срока службы рельсов.

Недостатки: Требуется высокая квалификация для выполнения сварочных работ.

3. Наплавка материалов:

Описание: Процесс добавления дополнительного материала к изношенным участкам рельсов для восстановления износа.

Преимущества: Увеличение толщины рельсов, улучшение износостойкости.

Недостатки: Требуется тщательный контроль качества наплавки.

Выбор метода зависит от степени износа, характера повреждений и технических особенностей конкретного участка железнодорожного пути. Комбинированный подход, включающий несколько методов, часто является наиболее эффективным [1].

В настоящее время активно исследуются различные перспективные методы восстановления изношенных частей рельсов.

Авторами [2] предложен способ восстановления изношенных поверхностей катания железнодорожного рельсового пути без его снятия с полотна. Для этого проводится зачистка изношенной поверхности до металла, ее нагрев до температуры 400-450°C и наплавка нового слоя методом электродуговой сварки. Наплавка проводится по всей длине рельса и по обе стороны изношенного участка с превышением номинального размера поверхности катания. После этого поверхность катания рельса естественным образом охлаждается и подвергается механической обработке.

Также авторами [3] предложен способ восстановления изношенных поверхностей катания железнодорожного рельсового пути без его удаления с полотна. При котором осуществляют зачистку изношенной поверхности до бездефектного металла. После происходит нагрев поврежденного участка рельса газовой горелкой до температуры ниже температуры плавления материала рельса и нанесение на рабочую поверхность рельса покрытия из порошкового самофлюсующегося сплава.

Предложен [4] способ восстановления профиля рамного рельса Р50 электродуговой наплавкой, включающий определение зон восстановления поверхности рельса, подлежащих наплавке, и их предварительную

механическую обработку. Нагрев каждого участка зоны восстановления и последующую электродуговую наплавку данного участка.

Таким образом, анализ научно-технической и патентной литературы подтверждает большую потребность в современных методиках восстановления изношенных частей рельсов.

В данной статье рассматриваются основные способы, которые используются для восстановления изношенных участков рельсов.

Дуговая наплавка.



Рис. 1. Дуговая наплавка.

Дуговая наплавка (рис. 1) является одним из методов восстановления изношенных частей рельс. Она используется для увеличения срока службы рельсов, устранения дефектов и восстановления оригинального профиля рельса.

Процесс дуговой наплавки начинается с очистки поверхности рельса от загрязнений и окислов. Затем на поврежденную часть рельса наносится слой сварочного материала при помощи дуговой сварки. Для дуговой сварки обычно используется электрод с покрытием, который плавится в дуге и образует наплавленный металл [5].

Особенностью дуговой наплавки является использование высоких температур и энергии, что позволяет наносить твердый и прочный наплавленный слой на рельс. Такой слой обычно имеет высокую стойкость к износу, ударам и другим воздействиям.

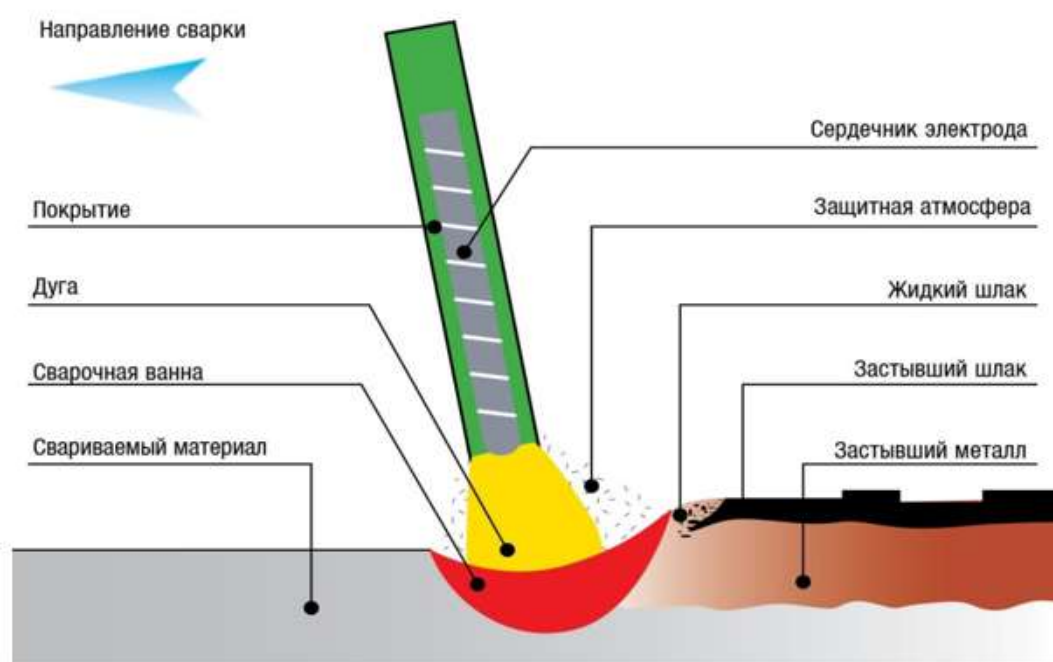
В целом, дуговая наплавка используется для устранения дефектов и восстановления поверхности рельса, что позволяет продлить его срок службы и обеспечить безопасность и комфорт при движении поездов.

Электроискровое легирование.



Рис. 2. Схема физических процессов в межэлектродном промежутке.

при электроискровом легировании:

- а) этап оплавления, б) электрическая эрозия,
- в) физико-химическое взаимодействие

Электроискровое легирование (рис. 2) - это процесс, при котором металлическое покрытие наносится на поверхность изношенных частей рельс с помощью электрического разряда.

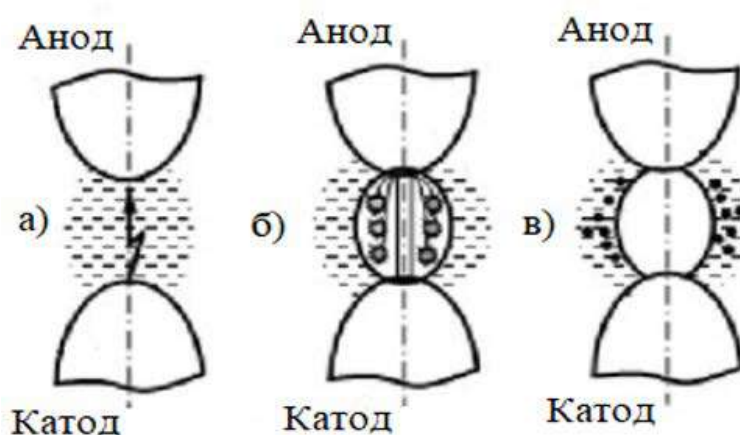
Процесс начинается с создания электрического разряда между электродом и поверхностью рельса. В результате разряда происходит плавление поверхности рельса и улавливание плавящегося металла с электрода. Этот плавящийся металл формирует новое покрытие на поверхности рельса, укрепляя её и повышая износостойкость [6].

Основные преимущества электроискрового легирования для изношенных частей рельс:

1. Улучшение износостойкости,
2. Улучшение свойств поверхности,
3. Уменьшение издержек.

Ультразвуковая обработка и наплавка ультразвуком

Ультразвуковая обработка:

Ультразвуковая обработка - это технология, использующая ультразвуковые волны для обработки материалов. В железнодорожной отрасли ультразвуковая обработка может применяться для различных целей, включая:

1. Дефектоскопия:

Описание: Ультразвуковые волны используются для обнаружения дефектов, таких как трещины или внутренние дефекты, в структуре рельсов.

2. Ультразвуковая шлифовка:

Описание: Применение ультразвуковых волн для точной шлифовки поверхности рельсов, устранения мельчайших дефектов и улучшения геометрии.

Наплавка ультразвуком:

Наплавка ультразвуком – это процесс добавления материала к поверхности объекта с использованием ультразвуковой волны.

В контексте восстановления рельсов это может быть использовано для:

1. Наплавка изношенных участков:

Описание: Ультразвуковая энергия используется для наплавки дополнительного материала на изношенные или поврежденные участки рельсов.

Преимущества: Высокая точность нанесения материала, минимизация теплового воздействия на окружающую область.

2. Сварка ультразвуком:

Описание: Ультразвуковые волны применяются в процессе сварки, обеспечивая высокую степень проникновения и качество соединения.

Преимущества: Улучшенная прочность сварного соединения, снижение возможности дефектов.

Обе технологии, ультразвуковая обработка и наплавка ультразвуком, предоставляют инновационные методы обработки материалов в железнодорожной промышленности. Их применение может повысить эффективность восстановления рельсов и обеспечить более долгий срок их службы [7].

Схема технологической установки для наплавки с ультразвуком и металлопорошковой присадкой.



Рис. 3. Схема технологической установки для наплавки с ультразвуком и металлопорошковой присадкой:

- 1 – устройство для передачи ультразвуковых колебаний на электрод,
- 2 – волновод-концентратор,
- 3 – электродная проволока,
- 4 – корпус наплавочной головки,
- 5 – токовод,
- 6 – устройство для подачи газопорошковой смеси,
- 7 – наплавляемая поверхность.

Установка работает следующим образом. Устройство 1 передает от генератора через волновод-концентратор 2 продольные ультразвуковые

колебании тоководу 5, установленному в наплавочной головке. В направляющей трубке токоиода 5 возбуждаются поперечные колебания, которые передаются наплавочной проволоке 3. Колебания электродной проволоки вызывают диспергирование капель расплава электрода на мелкие частицы, которые получив колебательные движения, попадают в сварочную ванну и, став дополнительными центрами кристаллизации, способствуют образованию однородной структуры.

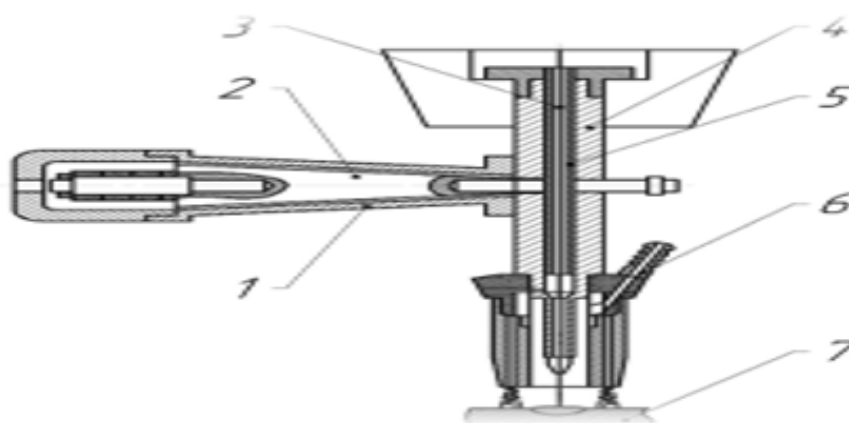
Таким образом, анализ методов восстановления изношенности рельсового пути позволяет сделать вывод о необходимости улучшения этих методов, внесения доработок или разработки новых подходов. Развитие и совершенствование методов восстановления изношенности рельсового пути является важной задачей для обеспечения безопасности и эффективности железнодорожного транспорта. Улучшение существующих методов и создание новых подходов не только продлит срок службы рельсового пути, но также позволит снизить затраты на его обслуживание и улучшить качество транспортного обслуживания.

СПИСОК ЛИТЕРАТУРЫ:

1. Лисицын, А. И. О надежности рельсов в различных условиях эксплуатации и необходимых мероприятиях по ее повышению / А. И. Лисицын // Улучшение качества и условий эксплуатации рельсов и рельсовых креплений: сборник научных докладов по материалам заседания некоммерческого партнерства «Рельсовая комиссия» (Анапа, 7–9 октября 2020 г.). – Екатеринбург: УИМ, 2021. – С. 58–68;
2. Патент 2 382 695 Российская Федерация, Способ восстановления изношенных поверхностей / В.В. Косаревский, В.А. Морозов, патентообладатель В.В. Косаревский, В.А. Морозов, заявка 2008133389/02 от 15.08.2008, опубликован 27.02.2010, Бюл. № 6. – www.fips.ru;

-
3. Патент 2 421 309 Российская Федерация, Способ восстановления изношенных поверхностей катания железнодорожного рельсового пути без его снятия с полотна / М.М. Берзин, А.Н. Пурехов, патентообладатель М.М. Берзин, А.Н. Пурехов, заявка 2009146003/02 от 14.12.2009, опубликован 20.06.2011, Бюл. № 17. – www.fips.ru;
 4. Патент 2 779 781 Российская Федерация, Способ восстановления профиля рельса (варианты) / В.Д. Ленкин, В.Г. Климов, патентообладатель Общество с ограниченной ответственностью «ГТ-Алюминотермитная сварка», заявка 2022112435 от 06.05.2022, опубликован 13.09.2022, Бюл. № 26. – www.fips.ru;
 5. Козырев, Н. А. Ручная дуговая сварка : Учебное пособие для студентов / Н. А. Козырев, Р. Е. Крюков, С. Г. Рудаков. – Новокузнецк : Издательский центр СибГИУ, 2015. – 189 с.;
 6. Электроискровое легирование титана и его сплавов металлами и композиционными материалами / А. Д. Верхотуров, И. А. Подчерняева, В. М. Панашенко, Л. А. Коневцов. – Комсомольск на Амуре : Институт машиноведения и металлургии, 2014. – 320 с.;
 7. Электроимпульсная и ультразвуковая обработка материалов в точном литье : монография / Л. Г. Знаменский, О. В. Ивочкина, Б. А. Кулаков, В. В. Крымский, Южно-Уральский государственный университет, Российская академия естественных наук Кафедра «Литейное производство». – Челябинск : Издательский центр ЮУрГУ, 2010. – 259 с.

Buntakov D.V.

Saratov State Technical University

(Saratov, Russia)

**METHODS OF MATERIAL PROCESSING FOR RESTORATION
OF RAIL TRACK DETERIORATION**

***Abstract:** the article deals with methods of materials processing for restoration of railroad track wear. The problem of railroad track wear arises due to the constant contact of railroad rolling stock wheels with rails. This contact creates friction and leads to rail wear. Rail wear can manifest itself in the form of melting, fractures, fences and splits.*

***Keywords:** rail wear, methods, arc cladding, electrospark alloying, ultrasonic treatment, ultrasonic cladding.*

УДК 629.78

Широков С.Ю.

бакалавр программной инженерии, студент 1 курса магистратуры

Московский авиационный институт

(национальный исследовательский университет)

(г. Москва, Россия)

**НАЗЕМНЫЕ СИСТЕМЫ ТЕЛЕМЕТРИИ
ДЛЯ КОСМИЧЕСКОГО АППАРАТА:
ТЕХНОЛОГИИ И ПЕРСПЕКТИВЫ**

Аннотация: в данной статье рассматривается современное состояние и будущие перспективы наземных систем телеметрии в контексте управления космическими аппаратами. Особое внимание уделяется использованию передовых технологий, таких как искусственный интеллект и машинное обучение, для повышения эффективности анализа данных. Рассматриваются вызовы и решения, а также перспективы развития данной области.

Ключевые слова: наземные системы, телеметрия, космический аппарат, искусственный интеллект, машинное обучение, управление миссией.

Технологический прогресс:

С прогрессом технологий наземные системы телеметрии стали не просто средством передачи данных, но и интеллектуальными партнерами в управлении космическим пространством. Использование искусственного интеллекта (ИИ) и машинного обучения (МО) позволяет существенно улучшить анализ и интерпретацию данных, получаемых с космических аппаратов.

Инновации в Сборе и Анализе:

Антенны и бод-станции становятся неотъемлемой частью архитектуры наземных систем. С их помощью происходит прием и расшифровка телеметрических данных, включая технические параметры, научные измерения

и состояние систем космического аппарата. Преобразование огромных объемов данных в информацию становится возможным благодаря интенсивному использованию современных алгоритмов и технологий ИИ.

Вызовы и решения:

Среди основных вызовов можно выделить проблемы дальности передачи данных и возможные помехи. Тем не менее, инженеры активно работают над решениями, направленными на улучшение надежности и устойчивости наземных систем телеметрии. Внедрение современных методов шифрования и защиты данных становится важным компонентом работы в условиях растущих угроз кибербезопасности.

Перспективы развития:

Наземные системы телеметрии не стоят на месте. Инновации в области квантовых технологий и усовершенствование алгоритмов обработки данных открывают новые перспективы. Автоматизированные системы управления миссиями, работающие на основе современных технологий, обещают сделать взаимодействие с космическими аппаратами еще более эффективным.

Заключение:

Наземные системы телеметрии становятся не просто техническим звеном, а настоящим интеллектуальным партнером в управлении космическим пространством. Их эффективность и надежность сегодня – залог успеха завтрашних космических миссий. С постоянным развитием технологий и интеграцией передовых методов обработки данных, мы открываем новые горизонты для исследования и понимания неизведанных уголков Вселенной.

СПИСОК ЛИТЕРАТУРЫ:

1. Соловьев В. А., Лысенко Л. Н., Любинский В. Е. Управление космическими полетами. Ч. 2. М.: Изд-во МГТУ им. Н. Э. Баумана, 2010. 426 с.;
2. Барсегян А. А., Куприянов М. С., Степаненко В. В., Холод И. И. Технологии анализа данных: Data Mining, Visual Mining, Text Mining, OLAP. 2-е изд. СПб.: Изд-во БХВ-Петербург, 2007. 384 с.;

3. Кластеризация данных при помощи нечетких отношений в Data Mining [Электронный ресурс]. URL: https://ami.nstu.ru/~vms/lecture/data_mining/fuzzy.htm (дата обращения 08.12.2019);
4. Соловьев В. А., Любинский В. Е., Жук Е. И. Текущее состояние и перспективы развития системы управления полетами космических аппаратов // Пилотируемые полеты в космос. 2012. № 1 (3). С. 15-26;
5. Ведерникова М. М., Скурский Ю. А., Спирин А. И. Контроль работы сложных технических систем. Средства информационной поддержки // Труды XVII междунар. конф. «Проблемы управления и моделирования в сложных системах». 2015. С. 115-125;
6. Frey B. J., Dueck D. Clustering by Passing Messages Between Data Points // Science. 2007. vol. 315. issue 5814. pp. 972-976. doi: 10.1126/science.1136800.

Shirokov S.Y.

Moscow Aviation Institute

(Moscow, Russia)

GROUND TELEMETRY SYSTEMS FOR SPACECRAFT: TECHNOLOGIES AND FUTURE PROSPECTS

***Abstract:** this article explores the current state and future prospects of ground telemetry systems in the context of spacecraft management. Emphasis is placed on leveraging advanced technologies, such as artificial intelligence (AI) and machine learning (ML), to enhance the efficiency of data analysis. The discussion encompasses challenges, solutions, and the evolving landscape of this critical component in space exploration.*

***Keywords:** telemetry systems, Spacecraft, Artificial intelligence, Machine learning, Data analysis, Ground stations, Space missions, Future technologies, Communication, Aerospace engineering.*

УДК 62

Герасимов Ф.Ф.

студент магистратуры ТГВ

Санкт-Петербургский архитектурно-строительный университет

(г. Санкт-Петербург, Россия)

**ПЕНОПОЛИУРЕТАНОВЫЕ ТРУБЫ
ДЛЯ СТРОИТЕЛЬСТВА И РЕКОНСТРУКЦИИ
ТЕПЛОВЫХ СЕТЕЙ В РАЙОНАХ ВЕЧНОЙ МЕРЗЛОТЫ**

Аннотация: в работе описываются монтаж и демонтаж тепловых сетей котельной «СПТУ-19» в с. Хоногор Республика Саха (Якутия). Представлена предварительная сметная документация.

Ключевые слова: инженерные магистральные сети, пенополиуретановые трубы, сметная документация, капитальный ремонт, расчет.

Тепловые сети в России не самые рентабельные в мире: реальные потери тепловой энергии зимой составляют 20+50%, а летом 30+70%, утечки теплоносителя превышают нормативы, принятые в развитых странах, в сотни раз, замена трубопроводов из-за коррозии происходит в 4+5 раз чаще, чем в Европейских странах[1]. Средний срок службы теплопроводов тепловых сетей, проложенных под землей безканально или в непроходных каналах использованием стальных труб, не превышает 12 лет [2].

Инженерные магистральные сети теплоснабжения котельной "СПТУ-19" в с. Хоногор Усть-Алданского улуса (района) Республики Саха (Якутия) протяженностью 2,38 км выполнены в 2-хтрубной системе из стальных электросварных труб [3] диаметрами Ду 57 = 136*2 = 272 м, Ду 76 = 60*2 = 120 м, Ду 89 = 311*2 = 622 м, Ду 108 = 361*2 = 722 м, Ду 159 = 234*2 = 468 м, Ду 219 = 90*2 = 180м

Сети выполнены наземном исполнении на стальных П-образных опорах высотой от 0,3-1,0м.

Теплоизоляция минвата (изовер) толщиной 50 мм, с покровным слоем из стеклоткани ЭЗ-200.

На врезках установлены запорные арматуры (затворы, задвижки) диаметрами 50 мм в количестве 30 шт, диаметрами 80 мм в количестве 8 шт, диаметрами 100 мм в количестве 4 шт.

На магистральных трубопроводах установлены запорные арматуры (затворы, задвижки) диаметром 50 мм в количестве 2шт, диаметрами 80 мм в количестве 4 шт, диаметрами 100 мм в количестве 8шт, диаметрами 150 мм в количестве 4 шт, диаметрами 200 мм в количестве 2 шт.

Выполнить работы по замене магистральных тепловых сетей от котельной «СПТУ-19», с. Хоногор, протяженностью 2,38 км (Ду 57 = $136*2 = 272$ м, Ду 76 = $60*2 = 120$ м, Ду 89 = $311*2 = 622$ м, Ду 108 = $361*2 = 722$ м, Ду 159 = $234*2 = 468$ м, Ду 219 = $90*2 = 180$ м) на трубы в ППУ изоляции в оцинкованной оболочке, номинальное давление 1,6 МПа.

Теплоизоляции стыков трубопроводов выполнить из скорлупы (пенополиуретан,

фольгированные). Количество теплоизоляционных скорлуп с учетом стандартной длины труб в ППУ изоляции 10м составляет:

Ду 57 мм, толщина 30 мм = 28 компл,

Ду 76 мм, толщина 30 мм = 12 компл,

Ду 89 мм, толщина 30 мм = 63 компл,

Ду 108 мм, толщина 30 мм = 73 компл,

Ду 159 мм, толщина 30 мм = 47 компл,

Ду 219 мм, толщина 30 мм = 18 компл.

Антикоррозийной покраске подвергаются стыки трубопроводов краской БТ-177 за 2 раза.

Фасонные части (отводы) подвергаются антикоррозийной покраске краской БТ-177 за 2 раза, обматываются единым слоем пергамином марки П-350 и теплоизолируются утеплителем.

В качестве утеплительного материала использовать изOVER толщиной 100 мм (Isover «Теплый Дом» ТВИН 5490x1220x50 мм). Поверхности изоляции трубопроводов обмотать стеклотканью ЭЗ-200 и покрыть сталью оцинкованной толщиной 0,50 мм.

Длину изолируемых отводов учитывать по развернутой длине:

Ду 159x4,0 мм = 20шт = 3,5 пм,

Ду 108x4,0 мм = 38шт = 4,5 пм,

Ду 89x3,5 мм = 50шт = 4,7 пм,

Ду 76x3,5 мм = 8шт = 0,6 пм,

Ду 57x3,0 мм = 30шт = 1,7 пм.

Выполнить работы по замене запорной арматуры (Задвижка клиновья с выдвигным шпинделем 30с41нж, номинальное давление 1,6 МПа) для прекращения подачи воды и отключения отдельных участков, также, для регулирования расхода воды):

Задвижки на врезках потребителей Ду 50 = 30шт, Ду 80 = 8шт, Ду 100 = 4 шт.

Задвижки на магистральный трубопровод Ду 50 = 2шт, Ду 80-4шт, Ду 100-8шт, Ду 150 = 4шт, Ду 200 = 2шт с приваркой ответных фланцев к ним в количестве Ду 50 = 64шт, Ду 80 = 24шт, Ду 100 = 24шт, Ду 150 8шт, Ду 200 4 шт. (Фланцы стальные плоские приварные из стали ВСт3сп2, ВСт3сп3, номинальное давление 1,6 МПа).

На магистральный трубопровод учесть установку воздушников в количестве 12шт диаметром 32 мм, также спускники в количестве 16шт диаметром 40 мм. (Клапан проходной 15нж65бк, номинальное давление 1,6 МПа, присоединение к трубопроводу фланцевое) с приваркой ответных фланцев в количестве Ду 32 = 12шт, Ду 40 = 16 шт. (Фланцы стальные плоские приварные из стали ВСт3сп2, ВСт3сп3, номинальное давление 1,6 МПа).

Предусмотреть установку фасонных соединительных частей (отводов) (крутоизогнутых, радиус кривизны 1,5 м, номинальное давление до 16 МПа):

-Отводы на врезках потребителей Ду 57х3,0 мм = 30шт, Ду 89х3,5 мм = Шт, Ду 108х4,0 мм = 4 шт.

-Отводы на магистральный трубопровод Ду 76х3,5 = 8 шт, Ду 89х3,5 мм 42шт, Ду 108х4,0 мм = 34 шт, Ду 159х4,0 мм = 20шт

Предусмотреть изготовление и монтаж новых П-образных опорных стоек в количестве 165шт из стальных электросварных труб с наружным диаметром 89х3,5 мм.

Выполнить антикоррозионные работы П-образных опор краской БТ-177 за 2 раза.

В локальных сметных расчетах учтены:

Районы Крайнего Севера (РКС): НР (приказы Минстроя № 812/пр, 636/пр, 611/пр), СП (приказы Минстроя № 774/пр, 317/пр)

В сводный сметный расчет включены затраты:

Налог на добавленную стоимость (НДС) в размере 20%

Сметная стоимость строительства на 3 кв.2022г (тыс. руб.) 18633,54

В том числе:

Сметная стоимость СМР (тыс. руб.) – 18503,84

Сметная стоимость оборудования (тыс. руб.) – 0,00

Сметная стоимость прочих затрат (тыс. руб.) – 129,7

Сметная стоимость строительства на 2001г (тыс. руб.) 1037,64

В том числе:

Сметная стоимость СМР (тыс. руб.) – 1015,69

Сметная стоимость оборудования (тыс. руб.) – 0,00

Сметная стоимость прочих затрат (тыс. руб.) – 21,95

СПИСОК ЛИТЕРАТУРЫ:

1. ГОСТ 10704-91 Трубы стальные электросварные прямошовные / Стандартиформ. – Москва, 2007. – 181 с;
2. Старикова Елена Юрьевна, Петрик Павел Трофимович / Пути решения проблем защиты теплопроводов от коррозии // Вестник КузГТУ. 2003.

Gerasimov F.F.

Saint Petersburg University of Architecture and Civil Engineering

(Saint Petersburg, Russia)

POLYURETHANE FOAM PIPES FOR CONSTRUCTION AND RECONSTRUCTION OF HEATING NETWORKS IN PERMAFROST AREAS

***Abstract:** the paper describes the installation and dismantling of thermal networks of the boiler house "SPTU-19" in the village of Honogor, Republic of Sakha (Yakutia). Preliminary estimates are provided.*

***Keywords:** engineering backbone networks, polyurethane foam pipes, estimate documentation, major repairs, calculation.*

УДК 62

Герасимов Ф.Ф.

студент магистратуры ТГВ

Санкт-Петербургский архитектурно-строительный университет

(г. Санкт-Петербург, Россия)

РЕНТАБЕЛЬНОСТЬ ПЕНОПОЛИУРЕТАНОВЫХ ТРУБ ПРИ РЕКОНСТРУКЦИИ ТЕПЛОВЫХ СЕТЕЙ В РЕСПУБЛИКЕ САХА (ЯКУТИЯ)

Аннотация: в работе описываются преимущество и недостатки пенополиуретановых труб.

Ключевые слова: теплопотери, пенополиуретановые трубы, предизолирование, эффективность, прокладка.

Для уменьшения потерь теплоты по длине трубопровода в теплосетях масштабно используются предизолированные трубы с тепловой изоляцией из пенополиуретана (ППУ). В работе рассмотрены основные преимущества и недостатки ППУ-труб, их характеристики, свойства и технология производства, энергосберегающая эффективность и методика расчета теплопотерь ППУ-изоляции с учетом способа прокладки трубопроводов и дополнительных факторов, возникающих при эксплуатации тепловых сетей.

Изготовлением стальных труб с теплоизоляционным слоем из пенополиуретана в Республике Саха (Якутия) занимается завод ООО МИП "СахаЭнергоЭффект".

Предизолированные трубы и фасонные изделия завода представляет собой жесткую конструкцию типа «труба в трубе», где внутренняя стальная труба воспринимает давление и температуру теплоносителя с высокой температурой, пенополиуретан несет функцию тепловой изоляции стальной трубы, а оцинкованная оболочка выполняет функцию защиты конструкции от

проникновения грунтовых вод и механических повреждений. Вспененный полиуретан заполняет все свободное пространство между стальной трубой и оболочкой. Для оболочки трубы, в зависимости от способа прокладки трубы, можно использовать различные материалы. Полиэтиленовая оболочка применяется для труб при подземной прокладке, а для надземной прокладки оболочка выполняется из оцинкованной стали для надежной защиты от коррозии. Если же трубопровод прокладывается под землей, используют полиэтилен, который эффективен при защите металла от агрессивной среды.



Рис. 1 Предизолированная труба с ППУ: 1 - оболочка трубы, 2 - изоляция из ППУ, 3 - стальная труба.

Основные преимущества ППУ-труб:

- высокие теплоизоляционные и прочностные характеристики:
- коэффициент теплопроводности Вт/(м*К), прочность на сдвиг в осевом направлении при $\sigma=0,08$ МПа,
- снижение тепловых потерь с действительных 25-30 % до 2-3 %,
- уменьшение эксплуатационных затрат в 2 раза и расход на ремонт теплотрасс в 3 раза,
- увеличение срока службы трубопроводов с 10-15 лет до 30 лет и более.

Недостатки ППУ-труб:

- пенополиуретан горючий материал, неустойчив к механическому воздействию,
- ограниченные температуры теплоносителя в ППУ-трубах до 130 °С требуют в случае применения температурного графика в теплосети выше 130 °С дополнительной изоляции.

СПИСОК ЛИТЕРАТУРЫ:

1. ГОСТ 10704-91 Трубы стальные электросварные прямошовные / Стандартиформ. – Москва, 2007. – 181 с.;
2. Байдюсенов Г.Н., Абильдинова С.К., Елеманова А.А., Садыков Р.А. ЭФФЕКТИВНОСТЬ ПЕНОПОЛИУРЕТАНОВЫХ ТРУБ ПРИ МОДЕРНИЗАЦИИ ТЕПЛОСЕТЕЙ // Известия КазГАСУ. 2020.

Gerasimov F.F.

Saint Petersburg University of Architecture and Civil Engineering
(Saint Petersburg, Russia)

PROFITABILITY OF POLYURETHANE FOAM PIPES DURING RECONSTRUCTION OF HEATING NETWORKS IN REPUBLIC OF SAKHA (YAKUTIA)

Abstract: the paper describes the advantages and disadvantages of polyurethane foam pipes.

Keywords: heat loss, polyurethane foam pipes, pre-insulated, efficiency, gasket.

УДК 51 *Шукурова Ш.Н., Бегмырадова О.М.*

Шукурова Ш.Н.

преподаватель кафедры «Математический анализ»

Туркменский государственный университет имени Махтумкули

(Туркменистан, г. Ашгабад)

Бегмырадова О.М.

студент 1-го курса факультета Математика

Туркменский государственный университет имени Махтумкули

(Туркменистан, г. Ашгабад)

ИННОВАЦИИ В ДИОФАНТОВЫХ УРАВНЕНИЯХ: ПОСЛЕДНИЕ ОТКРЫТИЯ И ПЕРСПЕКТИВЫ

Аннотация: в данной статье рассматриваются инновации в диофантовых уравнениях. Проведены последние открытия и перспективы Диофантовых уравнений.

Ключевые слова: анализ, метод, образование, математика, наука.

Диофантовы уравнения, именованные в честь античного греческого математика Диофанта, изучаются математиками на протяжении многих столетий. Эти уравнения представляют собой задачи на поиск целочисленных решений, что делает их интригующими и актуальными даже в современной математике. В данной статье мы рассмотрим последние инновации в области Диофантовых уравнений и выявим перспективы для будущих исследований.

Введение: Диофантовы уравнения имеют вид $[Ax]^n + [By]^n = [Cz]^n$, где A, B, C - целые числа, а n - натуральное число. Задача состоит в поиске целочисленных значений переменных x, y, z , удовлетворяющих этому уравнению. Поиск решений для $n=2$ известен как теорема Ферма, которая стала известной благодаря французскому математику Пьеру Ферма в 17 веке.

Современные достижения: Современные математики продолжают исследовать Диофантовы уравнения с использованием современных методов и вычислительных технологий. Одним из важных достижений в этой области является использование компьютерных алгоритмов для поиска решений Диофантовых уравнений.

В частности, разработаны специализированные программные пакеты и алгоритмы, которые могут решать Диофантовы уравнения для широкого диапазона значений n и коэффициентов A , B , и C . Эти программы могут работать с большими числами и выполнять вычисления, которые были бы непрактичными вручную.

Более того, исследователи сейчас могут проводить численные эксперименты, чтобы выявить закономерности в решениях Диофантовых уравнений. Это позволяет получить более глубокое понимание структуры решений и поискать общие свойства, которые могут помочь в дальнейших исследованиях.

Одним из замечательных результатов современных исследований является нахождение решений для некоторых ранее неразрешимых Диофантовых уравнений. Это подчеркивает важность современных вычислительных методов и подходов в теории чисел.

Следующим шагом в исследованиях Диофантовых уравнений может стать использование машинного обучения для поиска более общих закономерностей и образцов в решениях. Это открывает новые перспективы для углубленного понимания этой классической области математики и создает возможность для новых математических открытий.

Перспективы: Диофантовы уравнения представляют по-настоящему увлекательное поле математических исследований, и они остаются одной из самых активных областей в теории чисел. Новые перспективы в исследованиях Диофантовых уравнений включают в себя несколько ключевых аспектов:

Методы решения: С развитием компьютерных технологий и алгоритмов у нас есть доступ к более эффективным методам решения Диофантовых

уравнений. Перспективой является дальнейшее усовершенствование и оптимизация алгоритмов для более быстрого и точного поиска решений.

Численные эксперименты: Использование численных экспериментов и компьютерных вычислений позволяет исследователям выявлять закономерности и образцы в решениях Диофантовых уравнений. Это может привести к формулированию новых гипотез и теорем.

Связь с другими областями математики: Диофантовы уравнения имеют глубокие связи с другими областями математики, такими как алгебраическая геометрия и модульные формы. Исследования в этой области могут привести к новым открытиям и в других математических дисциплинах.

Машинное обучение и искусственный интеллект: Применение методов машинного обучения и искусственного интеллекта для анализа Диофантовых уравнений открывает новые перспективы. Это позволяет находить общие закономерности и подходы к решению различных типов уравнений.

Педагогические исследования: Изучение Диофантовых уравнений также имеет важное педагогическое значение. Разработка образовательных материалов и методик для преподавания этой темы способствует формированию математического мышления у студентов и учащихся.

В целом, исследования в области Диофантовых уравнений продолжают привлекать внимание исследователей со всего мира. Эта классическая область математики остается актуальной и полной потенциала для новых открытий и инноваций, которые могут оказать влияние на различные аспекты математики и науки в целом.

Заключение: Исследования в области Диофантовых уравнений представляют собой захватывающее путешествие в мир чисел и алгебры. На протяжении столетий математики исследовали эти уравнения, и сегодня они остаются актуальными и интересными для научного сообщества.

Современные методы и технологии позволяют нам подходить к решению Диофантовых уравнений с новой перспективой. Компьютерные

алгоритмы, численные эксперименты и методы машинного обучения открывают новые горизонты в изучении этих уравнений.

Понимание Диофантовых уравнений не только способствует развитию теории чисел, но и находит практическое применение в различных областях, включая криптографию и информационную безопасность.

И, наконец, обучение и популяризация этой темы способствует распространению математической грамотности и развитию талантливых математиков будущего.

СПИСОК ЛИТЕРАТУРЫ:

1. Башмакова И.Г. Диофант и диофантовы уравнения. – М.: Наука, 1972;
2. Акулич И.Ф. Задачи на засыпку и другие математические сюрпризы. – Минск: «Асар», 2001;
3. Перельман Я.И. Занимательная алгебра. – М.: Наука, 1975.

Shukurova Sh.N., Begmyradova O.M.

Shukurova Sh.N.

Turkmen State University named after Magtymguly
(Turkmenistan, Ashgabat)

Begmyradova O.M.

Turkmen State University named after Magtymguly
(Turkmenistan, Ashgabat)

INNOVATIONS IN DIOPHANTINE EQUATIONS: LATEST DISCOVERIES AND PROSPECTS

Abstract: this article examines innovations in Diophantine equations. Reviewed the latest discoveries and prospects of Diophantine equations.

Keywords: analysis, method, education, mathematics, science.

УДК 537.13

Ильченко Л.И.

кандидат технических наук,

доцент кафедры «Холодильной техники, теплотехники и кондиционирования»

Дальневосточный государственный рыбохозяйственный университет

(г. Владивосток, Россия)

СУТЬ ЭЛЕКТРИЧЕСКОГО ТОКА. ЧАСТЬ 2.

МИФ О «ДЫРКАХ» И ДЫРОЧНОЙ ПРОВОДИМОСТИ

Аннотация: исследуя открытие Э.Холлом передачи электрической энергии заряженными частицами двух противоположных знаков, доказана несостоятельность принятия "дырок" в качестве положительных носителей, альтернативных электронам. Обоснована невозможность существования "свободных электронов", "электронного газа", "дырок" и электронов в качестве носителей отрицательных зарядов электрического тока.

Ключевые слова: эффект Холла, электрический ток, электронный газ, зонная теория, дырочная проводимость, дырки, полупроводники.

ВВЕДЕНИЕ.

Прошло почти 300 лет с того времени, когда Ш.Ф. Дюфе в 1733 году на основе многочисленных экспериментов сделал вывод, что существуют два вида электричества. Одно электричество возникает при натирании янтаря, воска или шелка, — другое появляется при натирании стекла, горного хрусталя, драгоценных камней, шерсти и др. Поэтому Дюфе назвал первое из них смоляным, а второе – стеклянным электричеством, и если одно тело заряжено стеклянным, а другое смоляным, то они взаимно притягиваются. Естественно, возник вопрос о природе существования двух видов электричества и природе сил притяжения и отталкивания. Когда в конце XVIII — начале XIX вв. появилась возможность получать и изучать постоянный электрический ток, многие считали, что в проводниках электрической цепи текут одновременно два

электричества, и называли электрический ток электрическим конфликтом, поскольку эти электричества текут в противоположных направлениях [1].

В настоящее время развитие полупроводниковой микроэлектроники, потребности в которой все в большей мере возрастают во всём мире, основывается на противоречивой теоретической базе представлений об электричестве заложенной в конце 19-го начале 20-го века, и потому содержащей и вызывающей в современном прочтении много вопросов. При этом, определенные успехи в создании современных микропроцессоров и компьютерной техники достигнуты не благодаря, а вопреки противоречивым и устаревшим постулатам теории электропроводности Друде-Лоренца (1900 г.) [2].

Основные идеи этой гипотезы сохранились и развились в современных научных теориях и могут быть кратко изложены в трех пунктах:

1) Носителями электрического тока в проводниках являются "свободные электроны", движение которых определяется законами классической механики.

2) Поведение электронов в проводнике принимается подобным поведению молекул идеального газа (электронного газа), подчиняющемуся законам статистики Максвелла–Больцмана (впоследствии замененной на квантовую статистику, что не изменило существа подхода) [2-4].

3) При незначительном нагреве некоторое количество электронов, прочно связанных валентно со своими атомами в полупроводниках «возможно перевести в зону проводимости».

Друде считал, что электроны являются частицами, находящимися в состоянии постоянного и хаотического движения, которое возможно описать посредством уравнений молекулярно-кинетической теории. Другими словами, по теории Друде свободные электроны в проводниках образуют «электронный газ». Как очевидно, применяемые до сих пор основные положения теории электропроводности металлов и последующей зонной теории энергетических спектров Зоммерфельда построены на законах классической механики: движение электронов описывается, как происходящее в инерциальной системе

отсчета (ИСО). Хотя, как известно, микромир подчиняется законам неинерциальной системы отсчета (НИСО) и квантовой теории корпускулярно-волнового дуализма.

Широкое применение полупроводниковой электроники для различных целей обусловлено специфичностью их свойств. К таковым относится незначительная собственная удельная электрическая проводимость, которая изменяется в широких пределах, например, при наличии примесей или при нагревании полупроводников до невысокой температуры. Объясняют это тем, что валентные электроны атомов, из которых состоят полупроводники, прочно связаны со своими атомами и не могут двигаться, т.е. не являются свободными. Но перевести некоторое количество электронов в зону проводимости и тем изменить электропроводность возможно (как считается) оторвав их от атомов при небольшом подводе энергии (тепла). В результате перехода электронов из валентной зоны в зону проводимости в ковалентной связи возникают вакантные состояния, которые имеют положительный заряд, названный «дырками», и они якобы принимают участие в электропроводности наряду со «свободными» электронами. При этом часто отмечается, что дырочная электропроводность является характерной особенностью полупроводников, хотя дырочная проводимость характерна также для многих металлических проводников электрического тока, и впервые была открыта Э.Холлом раньше теории электропроводности Друде [5].

Как было показано в опытах Холла в 1879 году электрический ток не для всех типов металлических проводников обусловлен движением отрицательно заряженных электронов, но зачастую он имеет противоположное направление, обусловленное движением в металлах неизвестных положительно заряженных "частиц". Исследования, проведенные в 1980 году сотрудниками Марбургского университета под руководством профессором Клауса фон Клитцинга, подтвердили возможность квантования поперечного магнитного сопротивления пленки полевого транзистора. При этом сопротивления поперечного тока Холла R_x оказались кратны отношению фундаментальных физических констант, что

добавляет сомнение относительно электронной природы электрического тока по Друде-Зоммерфельда [6,7]

Настоящая работа является продолжением нашей предыдущей "Суть электрического тока..." с целью выяснения природы "дырочной проводимости" – положительных носителей заряда как самостоятельного физического явления и в дальнейшем, при возможности, воссоздания общей физической модели электрического тока.

1. Загадки эффекта Э.Холла

Экспериментальные исследования Э.Холлом выполнялись на тонких пластинках прямоугольной формы различной длины l , ширины b и толщины d . Пропустив ток с силой I по длине l образца золота в виде прямоугольной пластины, Э.Холл дополнительно поместил образец в магнитное поле с индукцией B (рис.1) [8, с изменениями].



Рис 1. Схема эксперимента Э.Холла.

Дрейфующие электроны в электрическом поле под действием силы Лоренца

$F_{л} = -e[v \times B]$ со стороны внешнего магнитного поля индуцируют поперечную разность потенциалов U_x электрического поля во всех образцах, как и ожидалось, пропорционально силе тока I , индукции B магнитного поля и обратно пропорционально толщине d пластинки:

$$U_x = R_x \cdot I \cdot B / d$$

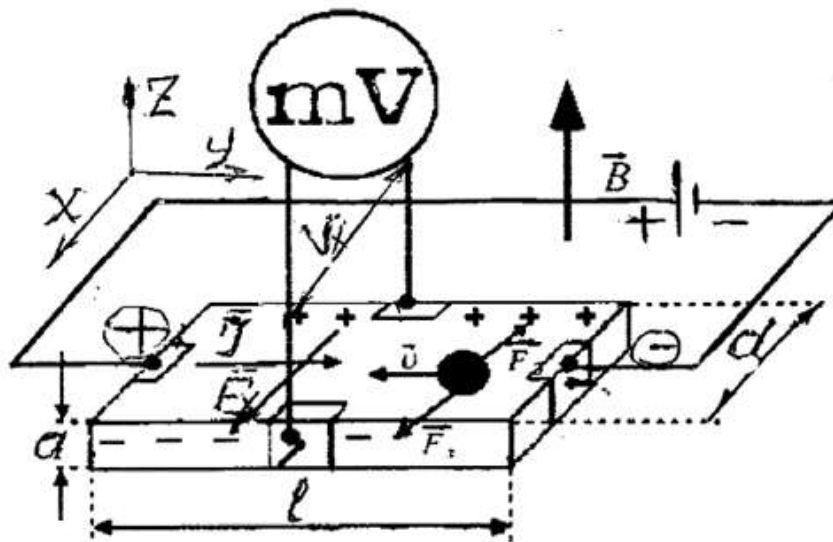
где R_x – коэффициент пропорциональности, получивший название постоянной Холла.

Если бы Э.Холл исследовал образцы только таких металлов, как Ag, Au, Cu и некоторые полупроводники, то никакое открытие не состоялось бы. В этих образцах направление движения электронов и полярность поперечного потенциала электрического поля U_x , называемого полем Холла, находятся в полном соответствии с зонной теорией и правилом левой руки Лоренца. В силу этого для таких проводников первоначально знак коэффициента Холла был принят «положительным».

Однако, Э.Г.Холл проводил опыты не только с золотом и обнаружил, что в некоторых других проводниках (Be, Cd, Zn, Tl, V, Cr, Co...) коэффициент Холла имеет противоположный правилу левой руки Лоренца знак, т.е. отрицательный, по сравнению с другими металлами у которых знак поля Холла U_x соответствует правилу Лоренца.

Позднее было принято соглашение придавать отрицательный знак полярности тем проводникам, у которых электрический ток соответствует «направленному движению» электронов» и соблюдается правило левой руки Лоренца (электронная проводимость, проводимость n-типа), а для металлов и полупроводников с обратной полярностью индуцированной разности потенциалов – положительный знак («дырочная» проводимость или проводимость p-типа) [9-11]. В соответствии с установленным правилом, когда знак R_x совпадает со знаком носителей заряда, приведем результаты экспериментального определения постоянной Холла для некоторых чистых металлов в табл.1.

Таблица 1. Экспериментальные значения постоянной Холла для металлов [11, с.505].

Металл	Na	Cs	Cu	Ag	Au	Cr	Be	Cd	Zn
R_H эксп. 10 ⁻¹¹ м ³ /Кл	-25	-78	-5,5	-8,9	-7,1	+36	+24	+6	+10

Как видно из таблицы в металлах Cr, Be, Cd, Zn, а также Tl, V, Co и других, не вошедших в таблицу, проводимость электрического тока обеспечивают не электроны, но некоторые положительно заряженные "объекты".

2. Как появились "дырки". Эффект Э.Холла в полупроводниках.

В опытах Э.Холла наблюдается видимость существования двух типов носителей электрического тока: во-первых, отрицательных носителей — электронов, (n-проводимость), и, во-вторых, — положительных носителей, движущихся в противоположном направлении (р-проводимость). Причем, для равных значений тока и магнитного поля различный знак полярности напряжения Холла U_H определяется только внутренней природой проводника. Это открытие, не воспринятое должным образом, дало первое реальное доказательство того, что электрические токи во многих металлах и некоторых полупроводниках могут переноситься не только движущимися электронами, а наряду с этим чем-то другим, — положительно заряженными «частицами». Естественно, в металлических проводниках нет положительно заряженных «свободных» элементарных частиц, альтернативных электронам, но необходимо было как-то сохранить недостаточно обоснованную противоречивую теорию электропроводности.

«Понятие о подвижных «дырках» было впервые введено мной в 1926 году», сообщает читателям Я.И. Френкель [12, с.321]. Физическим сообществом начала 20-го века предложение считать «дырками» положительно заряженные переносчики электрического тока было принято. Впоследствии, для сохранности

зонной теории неизменной, такому предложению было найдено и соответствующее теоретическое обоснование, которое вызывает еще больше вопросов, чем ответов к зонной теории Друде-Лоренца: «...Если зона проводимости металла укомплектована почти полностью(?), то остающиеся в ней незаполненные уровни – дырки – ведут себя как частицы, обладающие положительной эффективной массой(?) и положительным зарядом(?). Такие металлы имеют дырочную проводимость, вследствие чего знак постоянной Холла у них положительный(?) [11, т.1 стр.503]. Рассмотрим обоснованность такого заключения.

Во-первых, в соответствии с зонной теорией "хорошая" электропроводность металлов объясняется тем, что в них внешние энергетические зоны образуют единую зону проводимости, в которой валентные электроны являются "свободными", т.е. их имеется в достаточном количестве. В то время как в полупроводниках зона проводимости отделена от полностью заполненной электронами валентной зоны -- для перехода же электронов из валентной зоны в зону проводимости через энергетический зазор требуется энергия. Именно при таком переходе в валентной зоне образуется положительно заряженная "дырка". Из этого описания очевидно следует, что в металлах может быть только электронная, n-электропроводность, – но не дырочная. При этом не учитывается, что для многих металлических проводников характерна электропроводность именно положительными зарядами, дырочная, подтверждаемая экспериментами (см.табл.1).

Во-вторых, значение постоянной Холла в полупроводниках существенно больше, чем в металлах, что обычно объясняется малой концентрацией носителей заряда в полупроводниках по сравнению с металлами. Но носителями электропроводности в металлах по теории служат электроны, концентрация которых значительная, почему же во многих металлах ток проводят дырки?

В-третьих, дырочную проводимость обосновывают расчетом величины подвижности носителей заряда μ через постоянную Холла R_H . При безусловном равенстве в полупроводниках концентраций дырок и электронов ($+p = -n$), их

подвижности не могут быть равны, иначе постоянная Холла обратилась бы в ноль и эффект не наблюдался. При расчетах получается, что подвижности электронов μ^- и дырок μ^+ могут отличаться более чем на порядок, но такие расчеты лишены всякого смысла в связи с тем, что при любой расчетной подвижности скорость электрического тока всегда постоянна и равна скорости света. Расчетная подвижность носителя заряда никак не определяет скорость передачи электрического тока, т.е. это различные понятия и они между собой никак не взаимосвязаны.

Кроме того, при различной подвижности электронов и дырок с учетом их одновременности и по парности зарождения, носители, которые более подвижны, быстрее рекомбинируют на противоположном электроде и исчерпают весь свой запас - электрический ток прекратится. Но такого не наблюдается.

В-четвертых, привлечение законов квантовой механики для описания движения электронов проводимости в сильном периодическом поле, образованном ионами кристаллической решётки и одновременном взаимодействии между собой, приводит только к тому, что такое движение можно интерпретировать как движение свободных заряженных частиц по законам классической механики. Но при этом масса этих частиц, называемая эффективной массой, не совпадает с массой реального свободного электрона. Кроме того, в полупроводниках (и в некоторых металлах), если вместо электронов ввести фиктивные частицы — так называемые дырки, то в этом случае получаются те же простые законы движения. Дырки при математическом описании в электрических и магнитных полях движутся так же, как двигались бы положительно заряженные частицы с зарядом, численно равным заряду электрона, но с некоторой эффективной массой, не равной массе электрона. Эффективная масса дырки — свидетельство искусственности подобных математических моделей, не отражающая реальность.

3. Миф о "дырках" и "дырочной электропроводности"

Существуют ли "дырки" на самом деле? Отметим следующие неестественные свойства дырочной электропроводности:

Видимость перемещения дырки от положительного потенциала к отрицательному может создаваться только в том случае, когда электрон "перескакивает" с атома на атом "от минуса к плюсу". Дырки, как не материальные образования, переносить электрическую энергию не способны, и определять их движение в качестве "положительных зарядов" по Лоренцу невозможно. Положительный заряд принадлежит ядру атома проводника и сила Лоренца реально действует только на движущиеся заряженные частицы. На дырки, не имеющие заряд, массу и не движущиеся, а лишь последовательно образующиеся – сила Лоренца

$$(F=qE+q[v \times B])$$

не действует. Поэтому «дырочная» электропроводность, реально наблюдаемая, обусловлена не дырками, но чем-то, реально имеющий «положительный» заряд. В реальности дырки не могут иметь "эффективную массу", которой оперируют при квантово-механических расчетах, масса остается в ядре атома.

Образование дырок в атомах полупроводников или металлов при комнатной температуре за счет ухода электронов с валентных орбиталей и образования «электронного газа» – виртуальная гипотеза, которая ничем не подтверждается и противоречит экспериментальным фактам. В реальности электроны сохраняют орбитальное вращение при нагреве и при температуре плавления, и при температуре кипения, и в перегретой паровой фазе, что подтверждает спектральный анализ (для германия – это выше 27000С, а для кремния – более 32000С!).

ЗАКЛЮЧЕНИЕ И ВЫВОДЫ.

1) "Дырочная проводимость", электропроводность в металлах и полупроводниках "положительными зарядами", как альтернатива проводимости "отрицательными зарядами" (электронами), – не способна объяснить действительно наблюдаемую в опытах Холла электропроводность и является виртуальной, не научной.

2) Электроны находятся в атоме и сохраняют орбитальное вращение вплоть до температур в несколько тысяч градусов, что подтверждается спектральным анализом нагретых тел. В проводниках и полупроводниках не существует «свободных электронов» и, как следствие, не существует «электронного газа». Вакансий электронов и «дырок» ни в металлах, ни в полупроводниках не существует. Переход в полупроводниках электронов с валентной зоны в зону проводимости с образованием "дырок" – ничем не подкрепленная гипотеза, противоречащая экспериментам. Из этого следует, что предлагаемая теория электронной проводимости, основанная на зонной теории Друде-Лоренца, противоречит экспериментам и может быть признана устаревшей. (При более глубоком рассмотрении приписываемый электрону элементарный отрицательный заряд – несуществующая в реальности условность, виртуальность. Ни отрицательных, ни положительных элементарных зарядов в Природе не существует, что отмечалось в наших предыдущих работах).

3) Сила Лоренца в материалах имеющих р-проводимость не может быть следствием действия дырок, пустоты. Реально наблюдаемое проявление "положительно заряженных" носителей электрического тока возможно лишь при взаимодействии с определенным свойством электромагнитного поля положительной полярности и требует дальнейших исследований. Это будет рассмотрено нами в следующей работе.

СПИСОК ЛИТЕРАТУРЫ:

1. Кикоин А.К. Два вида электричества (Из истории физики) //Квант. — 1984. — № 1. — С. 34-36;
2. Бонч-Бруевич В. Л., Калашников С. Г. Физика полупроводников, М., Наука, 1977. 672с;
3. Бардин Джон Электропроводность металлов. //УФН, 25:1 (1941), с.19–54, J. Appl. Phys., 11 (1940), с.88–111;

-
4. Lorentz Hendrik Движение электронов в металлических телах. (PDF). // Труды. 7: 438-453 - через KNAW (1905);
 5. Холл Э.Х. "О новом действии магнита на электрические токи". //Американский математический журнал. (1879). JSTOR. 2 (3): 287-292./ doi:10.2307/2369245. ISSN 0002-9327. JSTOR 2369245;
 6. Klitzing K. von, Dorda G., Pepper M. // Phys. Rev. Lett. 1980. Vol. 45. P. 494–497;
 7. Horst L. Störmer The fractional quantum hall effect, // Nobel prize lecture, 1998;
 8. Эффект Холла [Электронный ресурс]. НПО Учебной техники «Туланаучприбор» URL: [physexperiment.narod.ru> methodics/fel3m.pdf](http://physexperiment.narod.ru/methodics/fel3m.pdf) (дата обращения: 10.12.23.);
 9. Физические величины: Справочник. //А.П.Бабичев, Н.А.Бабушкина и др. / Энергоатомиздат. М.,1991. 1232с;
 10. Коэффициенты Холла металлов. /Энциклопедия по машиностроению XXL. Оборудование, Материаловедение, Механика/ ... [mashxxl.info>info/481978/](http://mashxxl.info/info/481978/);
 11. Физическое материаловедение. Учебник для вузов в 6 томах /Под общей ред. Б. А. Калина/ Том 1. Физика Твёрдого Тела / Г. Н. Елманов, А. Г. Залужный, В. И. Скрытный, Е.А.Смирнов, В.Н.Яльцев – М.: МИФИ, 2007. – 636с.;
 12. Френкель Я.И. К тридцатилетию советской физики. //Теоретическая физика в СССР за 30 лет /УФН т. XXXIII, вып.3, 1947.

Ilchenko L.I.

Candidate of Technical Sciences
Far Eastern State Fishery University
(Vladivostok, Russia)

**THE ESSENCE OF ELECTRIC CURRENT PART 2. MYTH ABOUT
"HOLES" AND HOLE CONDUCTION**

***Abstract:** investigating E. Hall's discovery of electric energy transfer by charged particles of two opposite signs, the inconsistency of accepting "holes" as positive carriers alternative to electrons is proved. The impossibility of existence of "free electrons", "electron gas", "holes" and electrons as carriers of negative charges of electric current is proved.*

***Keywords:** hall effect, electron gas, zone theory, electric current, holes in semiconductors, hole conduction.*

УДК 66.022.34

Никулина М.В.

младший научный сотрудник

Белгородский технологический университет им. В.Г. Шухова

(г. Белгород, Россия)

СРАВНЕНИЕ ГИДРОФОБИЗИРУЮЩЕЙ СПОСОБНОСТИ ПОЛИСИЛОКСАНОВ С РАЗЛИЧНОЙ СТРУКТУРОЙ ВОДНОГО РАСТВОРА

Аннотация: в работе изучен способ гидрофобизации поверхностей материалов при помощи водных растворов полисилоксанов. Проведено сравнение промышленно изготавливаемых составов для гидрофобизации строительных материалов. При помощи оптической спектрофотометрии оценена структура сравниваемых растворов. Показана внешний вид получаемых покрытий и их контактный угол смачивания на поверхности плотных гладких стекол.

Ключевые слова: поверхностная гидрофобизация, контактный угол, водные эмульсии, растворы полисилоксанов, структура растворов.

Одним из наиболее распространенных методов защиты строительных материалов от воздействия влаги является *гидрофобизация* [1]. Гидрофобизация представляет собой комплекс работ, направленных на обеспечение устойчивости строительных композитов к воздействию воды путем тщательной пропитки композита специальными водоотталкивающими составами – гидрофобизаторами

Для проведения *поверхностной гидрофобизации* на поверхность строительной конструкции или детали наносится разбавленный (не выше 10 % концентрации) раствор соответствующего гидрофобизатора в подходящем растворителе. Поверхностная гидрофобизация строительных материалов (кирпичи, черепица, блоки и т.п.) может производиться путем их погружения в гидрофобизирующий раствор. Последний метод является более эффективным,

однако его применение ограничивается размерами обрабатываемых изделий и большим расходом гидрофобизирующего раствора [2].

С точки зрения эффективности и ценовой политики в настоящее время получают все более широкое распространение гидрофобизирующие высококонцентрированные дисперсии полисилоксанов, позволяющие создать максимальный пролонгирующий эффект. Обладая низкими вязкостью и поверхностным натяжением, они проникают в глубь материала. В результате процессов сорбции и поверхностных химических реакций мельчайшие поры материала обволакиваются тончайшей химически фиксированной невидимой водоотталкивающей пленкой кремнийорганического полимера [3-4].

Наиболее широко представлены на рынке кремнийорганических пропиток и гидрофобизаторов на водной основе продукты следующих марок: Полипласт Барьер 203, Типром К Люкс и Neomid H₂O Stop (таблица 1)

Таблица 1. Технические характеристики промышленно изготавливаемых гидрофобизаторов по данным производителей [5-7].

Наименование	Neomid H ₂ O Stop	Типром К Люкс	Полипласт Барьер 203
Рабочая концентрация	1:2	Готовый к применению	1:2
Общий расход	200–500 г/м ²	150–300 мл/м ²	150–400 мл/м ²
Минимальная рабочая температура, °С	+5	+5	+10
Время сушки до начала эксплуатации, ч	48	24	н/д
Срок годности	36 мес.	9 мес.	4 мес.

Для оценки гидрофобизирующей способности каждого из представленных растворов были проведены реологические, спектрофотометрические (рис. 1) и поверхностно-энергетические испытания (рис. 2) в их рабочей концентрации, рекомендованной производителями.



Рис. 1. Результаты оптической спектрофотометрии



Рис. 2. Внешний вид и контактный угол смачивания образцов поверхности стекла, обработанных растворами: а – Neomid H2O Stop, б – Полипласт Барьер 203, в – Типром К Люкс,

Судя по практически отсутствующему спектру поглощения у Неомид, отличается от образца Полипласта и Типрома К по структуре водного раствора и, скорее всего, является раствором полностью диссоциированных электролитов. Типром К имеет большую интенсивность поглощения света в сине-фиолетовой зоне по сравнению с красной, в отличие от практически ровного спектра у Полипласта, что может говорить об эмульсионной структуре [8-9] этих растворов и меньшем размера частиц у Типрома.

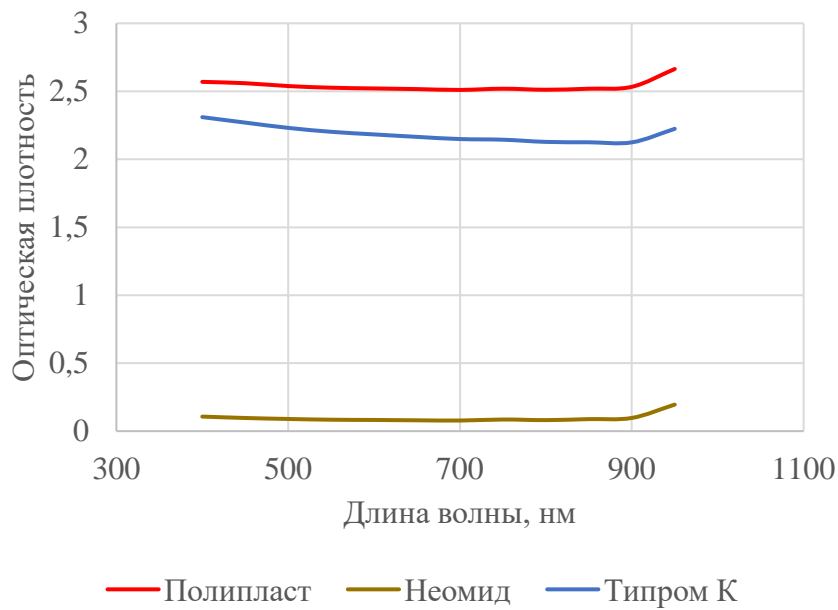
Производители заявляют [5-7], что данные гидрофобизаторы применяются для обработки бетона и других минеральных материалов. Но при этом не гарантируют работу на окрашенных и слабовпитывающих поверхностях. Однако для сравнения гидрофобизирующей способности и нивелирования фактора рельефа поверхности лучше использовать плоскую полированную поверхность стекол.

Результаты испытаний показали (рис. 2), что вне зависимости от мутности и однородности поверхности контактный угол поверхности смачивания водой обнаруживается в промежутке $126\text{--}130^\circ$. Ввиду этого можно утверждать, что каким бы ни была исходная структура раствора (истинный или дисперсия), значительного влияния на контактный угол это не оказывает.

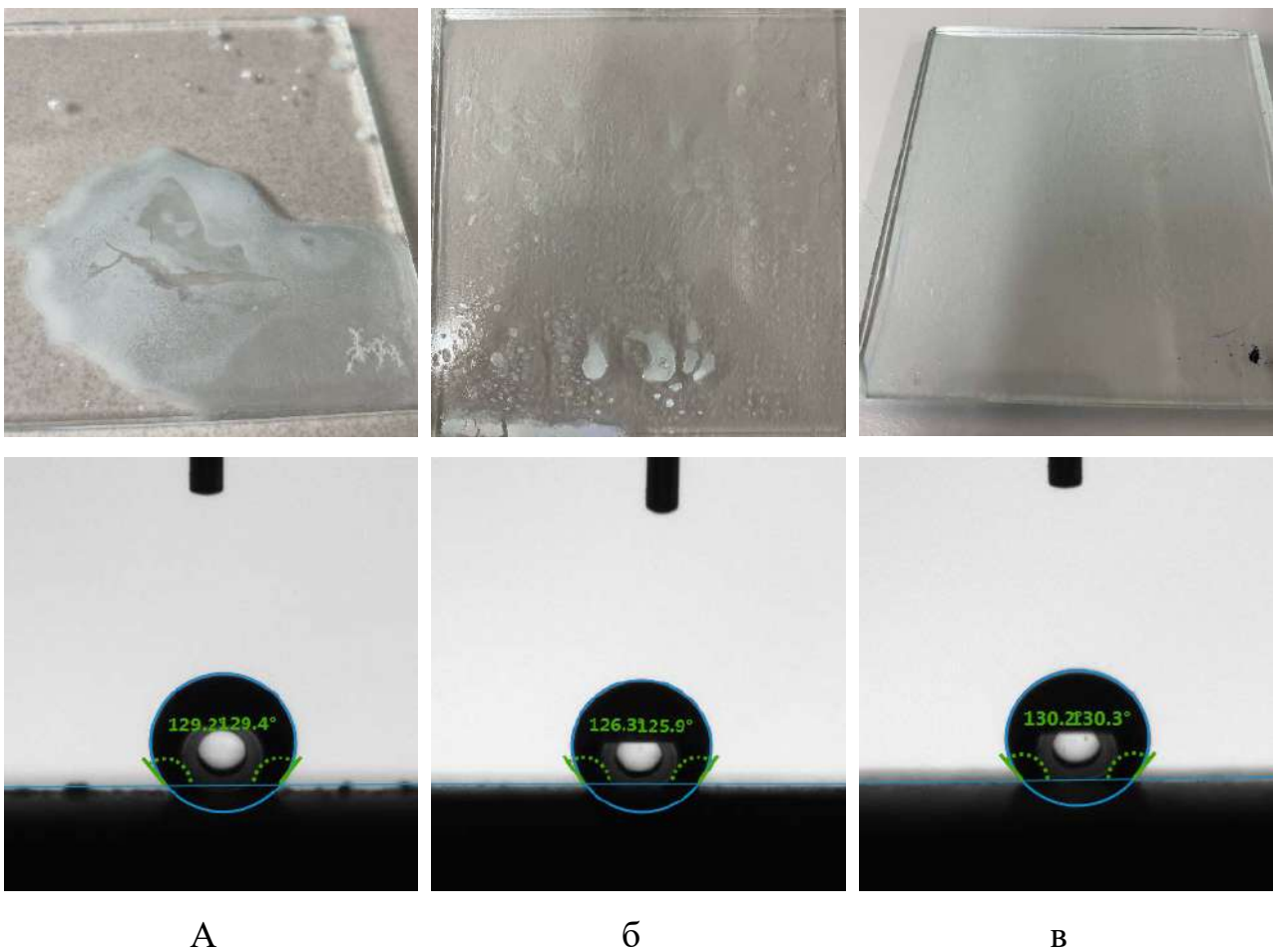
Таким образом, изученные образцы промышленно выпускаемых составов для поверхностной гидрофобизации строительных материалов позволяют достигать высокого контактного угла смачивания (около 130°) даже на не рекомендованных поверхностях. Перспективным направлением исследований с целью улучшения качества растворов для гидрофобизации может являться поиск пути интенсификации коалесценции частиц эмульсий для таких систем как Полипласт Барьер 203, а также общей для всех составов проблемы – высокого расхода и увеличения степени разбавления исходного концентрата.

СПИСОК ЛИТЕРАТУРЫ:

1. Огурцова Ю.Н., Строкова В.В., Ищенко А.В., Лабузова М.В. Оценка влияния гидрофобизирующих добавок на функциональные свойства гранулированного наноструктурирующего заполнителя // Промышленное и гражданское строительство. 2014. № 8. С. 47-50;
2. Кожухова М.И., Строкова В.В., Соболев К.С. Особенности гидрофобизации мелкозернистых бетонных поверхностей // Вестник Белгородского государственного технологического университета им. В.Г. Шухова. 2014. № 4. С. 33-35;
3. Строкова В.В. Модификация кремнийорганических эмульсий для создания гидрофобных поверхностей и снижения пылеоседания / Строкова В.В., Никулина М.В., Ишмухаметов Э.М., Есина А.Ю., Баскаков П.С., Степаненко М.А., Маркова И.Ю., Абзалилова А.В., Рыльцова И.Г. // Химия в интересах устойчивого развития. 2023. Т. 31. № 3. С. 348-354;
4. Кузьмин Е.О., Баскаков П.С., Строкова В.В. Физико-механические свойства композитов с применением полимеров // Ресурсоэнергоэффективные технологии в строительном комплексе региона. 2019. № 11. С. 259-262;
5. ТИПРОМ - Гидрофобизаторы, антисептики и очистители [Электронный ресурс]. URL: <https://tiprom.ru/> (дата обращения: 21.12.23);
6. NEOMID- профессиональное качество в каждом продукте! [Электронный ресурс]. URL: <https://neomid.ru/> (дата обращения: 21.12.23);
7. «Полипласт» — российская уникальная вертикально-интегрированная компания [Электронный ресурс]. URL: <https://polyplast-un.ru> (дата обращения: 21.12.23);
8. Ищенко А.В. Изучение структурной гетерогенности концентрированных эмульсий элементоорганических олигомеров / Ищенко А.В., Баскаков П.С., Губарева Е.Н., Строкова В.В., Боцман Л.Н. // Бутлеровские сообщения. 2018. Т. 56. № 10. С. 161-167;

9. Ищенко А.В., Баскаков П.С., Строкова В.В., Молчанов А.О. Стабилизация и коалесценция гидрофобизирующих эмульсий на основе полисилоксановой жидкости // Ученые записки Крымского федерального университета имени В.И. Вернадского. Биология. Химия. 2018. Т. 4 (70). № 2. С. 203-213.

Nikulina M.V.

Junior Researcher

Belgorod Technological University

(Belgorod, Russia)

COMPARISON OF HYDROPHOBIC ABILITY OF POLYSILOXANES WITH DIFFERENT AQUEOUS SOLUTION STRUCTURES

***Abstract:** the paper studies a method for hydrophobizing the surfaces of materials using aqueous solutions of polysiloxanes. A comparison of industrially manufactured formulations for the hydrophobization of building materials has been carried out. The structure of the compared solutions was estimated using optical spectrophotometry. The appearance of the coatings obtained and their contact wetting angle on the surface of dense smooth glasses are shown.*

***Keywords:** surface hydrophobization, contact angle, aqueous emulsions, polysiloxane solutions, solution structure.*

УДК 614.84

Авдеев И.В.

слушатель магистратуры института
управления и комплексной безопасности

Академия ГПС МЧС России

(г. Москва, Россия)

ОСНОВНЫЕ МЕТОДЫ ЛИКВИДАЦИИ РАЗЛИВОВ НЕФТИ И НЕФТЕПРОДУКТОВ НА НЕФТЕПЕРЕРАБАТЫВАЮЩИХ ПРЕДПРИЯТИЯХ

Аннотация: в статье рассматриваются основные методы ликвидации проливов нефти и нефтепродуктов на нефтеперерабатывающих предприятиях. Показаны основные причины разлива нефти и нефтепродуктов. Установлено, что механический способ является одним из основных, применяемых в настоящее время. Определены основные достоинства механического способа. Рассмотрены условия для эффективного использования термического способа. В конце работы подведены итоги.

Ключевые слова: нефтепродукты, разлив, ликвидация, эффективность, способы.

Достижения технического прогресса все больше приносит губительных последствий для окружающей среды, вызывая угнетение экологических систем и исчезновение уникальных природных комплексов. Особое место в этом вопросе отводится нефтяной промышленности, которая вносит свой немалый вклад в отравление природы [1].

Выбросы токсичных веществ переработанной нефти, аварии танкеров, взрывы нефтяных платформ, аварии на буровых установках и скважинах. Предупредить все возможные катастрофы в нефтедобывающей и нефтеперерабатывающей отрасли на сегодняшний день практически невозможно [2].

Но существует ряд мер по ликвидации разливов нефти и нефтепродуктов (далее – ННП), своевременное принятие которых в силах остановить пагубное воздействие на экосистемы.

Причины разлива нефти.

Добыча нефти объединена целым комплексом производственных сооружений, которые взаимосвязаны различными системами трубопроводов и энергопередач, а также организацией самим процессом работы.

Из основных сооружений этого комплекса выделяют [8]:

скважины (добывающие, разведочные, наблюдательные и нагнетательные),

станции,

нефтехранилища,

трубопроводы,

площадки и другое.

И каждое из них несет потенциальную угрозу разлива нефти и нефтепродуктов. Почти все этапы операции в нефтяной отрасли, как показывает практика, сопровождаются отдельными авариями.

Основные причины разливов [3]:

Аварийные проливы при добыче и транспортировке.

Незаконные врезки в нефтепроводы.

Изношенность оборудования.

Нарушение правил эксплуатации оборудования.

Неоперативное реагирование.

Несовершенство технологий.

Представим основные причины розливов в процентном соотношении от общего числа в диаграмме.



Рис. Основные причины разливов.

Основными методами ликвидации разлива нефти и нефтепродуктов являются [4]:

механический,
физико-химический,
термический,
биологический.

Механический метод.

Этот способ является одним из основных, применяемых в настоящее время. Наиболее эффективно его применение в самом начале разлива (в первые его часы) поскольку толщина нефтяного слоя в этот момент – наибольшая. Отделение ННП от воды сильно затрудняется, если толщина слоя маленькая, площадь распространения пятна – большая, и сам слой постоянно перемещается под действием течения и ветра. Механическая очистка также затруднена в портовых акваториях и на верфях, поверхность воды которых сильно загрязнена разного рода мусором, досками и щепой.

Для успешного применения этого способа необходимо, чтобы технические характеристики применяемых средств соответствовали условиям конкретного разлива.

Основными достоинствами механического сбора ННП являются [7]:

высокая эффективность работ,

возможность собирать самые разные виды ННП,

всесезонность.

Стоит отметить, что на месте механического сбора все равно на воде остаётся тонкий слой нефти или нефтепродуктов.

В качестве технических средств для механического сбора применяются специальные суда-нефтесборщики или скиммеры.

Суда-нефтесборщики представляют собой самоходные плавсредства, которые самостоятельно осуществляют сбор нефти и нефтепродуктов.

Скиммеры собирают нефть непосредственно с водной поверхности. По способу своего крепления и передвижения они делятся на переносные и стационарные, а также на самоходные и буксируемые. По принципу своего действия скиммеры делятся на гидродинамические, вакуумные, олеофильные и пороговые.

Устранение загрязнений физико-химическим способом.

Этот метод подразумевает использование разного рода диспергентов и сорбентов. Он эффективен тогда, когда нет возможности применить механический способ сбора, к примеру, из-за слишком тонкого нефтяного слоя или если ННП несут реальную угрозу районам, уязвимым с экологической точки зрения.

Применение диспергентов.

Диспергенты – это особые химические вещества, которые используются как катализаторы процесса естественного рассеивания ННП. Цель их применения – облегчить удаление разлившегося пятна до того, как оно доберется до экологически уязвимого места.

Диспергенты используют в экстремальных условиях, когда механически удалить разлив – сложно или невозможно (например, на глубинах более десяти метров, если температура воды ниже 5 С или температура окружающего воздуха ниже, чем 10 С) [6].

Ликвидация последствий разлива ННП термическим способом

Суть этого метода заключается в выжигании разлившегося слоя ННП.

Для его эффективного применения необходимо соблюдение следующих условий [7]:

толщина плёнки нефти/нефтепродукта – не менее 3-х миллиметров,

скорость ветра не более 35-ти километров в час,

наличие безопасного расстояния по направлению ветра – в пределах 10 километров от места предполагаемого сжигания.

Достоинства этого способа:

быстрота ликвидации аварийных разливов нефти и нефтепродуктов,

использование минимального количества техсредств,

минимальные материальные затраты.

Стоит отметить, что применение термической методики требует соблюдения повышенных противопожарных мер.

Разливы нефти и нефтепродуктов классифицируются как чрезвычайные ситуации и ликвидируются в соответствии с законодательством Российской Федерации.

Согласно Постановлению Правительства РФ от 21 августа 2000 года (в редакции от 15 апреля 2002 года) "О неотложных мерах по предупреждению и ликвидации аварийных разливов нефти и нефтепродуктов", в зависимости от объема и площади разлива нефти и нефтепродуктов на местности, во внутренних пресноводных водоемах, выделяются чрезвычайные ситуации следующих категорий [2,8]:

1. Локального значения – разлив от нижнего уровня разлива нефти и нефтепродуктов (определяется специально уполномоченным федеральным

органом исполнительной власти в области охраны окружающей среды) до 100 тонн нефти и нефтепродуктов на территории объекта,

2. Муниципального значения – разлив от 100 до 500 тонн нефти и нефтепродуктов в пределах административной границы муниципального образования либо разлив до 100 тонн нефти и нефтепродуктов, выходящий за пределы территории объекта,

3. Территориального значения – разлив от 500 до 1000 тонн нефти и нефтепродуктов в пределах административной границы субъекта Российской Федерации либо разлив от 100 до 500 тонн нефти и нефтепродуктов, выходящий за пределы административной границы муниципального образования,

4. Регионального значения – разлив от 1000 до 5000 тонн нефти и нефтепродуктов либо разлив от 500 до 1000 тонн нефти и нефтепродуктов, выходящий за пределы административной границы субъекта Российской Федерации,

5. Федерального значения – разлив свыше 5000 тонн нефти и нефтепродуктов либо разлив нефти и нефтепродуктов вне зависимости от объема, выходящий за пределы государственной границы Российской Федерации, а также разлив нефти и нефтепродуктов, поступающий с территорий сопредельных государств (трансграничного значения).

В зависимости от объема разлива нефти и нефтепродуктов на море выделяются чрезвычайные ситуации следующих категорий:

1. Локального значения – разлив от нижнего уровня разлива нефти и нефтепродуктов (определяется специально уполномоченным федеральным органом исполнительной власти в области охраны окружающей среды) до 500 тонн нефти и нефтепродуктов,

2. Регионального значения – разлив от 500 до 5000 тонн нефти и нефтепродуктов,

3. Федерального значения – разлив свыше 5000 тонн нефти и нефтепродуктов.

Нефть и нефтепродукты обладают свойствами, с одной стороны, ценного и важнейшего товара, а с другой стороны, опасного для человека и окружающей природной среды вещества. В следствии развития нефтяной промышленности на окружающую среду оказывается воздействие в пределах территорий самих месторождений, трасс линейных сооружений (промысловых и магистральных трубопроводов), а также в ближайших населенных пунктах (городах, поселках). Это воздействие приводит к долговременному разрушению растительного и почвенного покровов.

Итак, основными задачами при ликвидации разлива нефтепродуктов на являются [9,10]:

- устранение причины нефтезагрязнения,
- ликвидация нефтезагрязнения,
- восстановление работы объекта.

СПИСОК ЛИТЕРАТУРЫ:

1. Федеральный Закон Российской Федерации от 21 декабря 1994 года № 69-ФЗ «О пожарной безопасности» (с изменениями и дополнениями от 09.01.23 г.);
2. Федеральный Закон Российской Федерации от 22 июля 2008 года № 123-ФЗ «Технический регламент о требованиях пожарной безопасности» (с изменениями и дополнениями от 14.07.22 г.);
3. ГОСТ Р 12.3.047-2012. ССБТ. Пожарная безопасность технологических процессов. Общие требования. Методы контроля;
4. СП 110.13330.2011 Склады нефти и нефтепродуктов. Противопожарные нормы;
5. СП 155.13130.2014 Склады нефти и нефтепродуктов. Требования пожарной безопасности (с Изменением N 1);
6. Анализ пожароопасных ситуаций в резервуарах для хранения светлых нефтепродуктов [Текст] / С. А. Шевцов, Я. Н. Гунько, А. С. Хижниченко, И. А. Быков // Пожарная безопасность. - 2018. - N 2. – 31-37 с;

-
7. Анализ пожарной опасности на объектах нефтеобеспечения, [Текст] / М.: Альфа-пресс, 2015. – 118 с.;
 8. Анализ нарушений требований пожарной безопасности на объектах хранения нефтепродуктов и других промышленных объектах. [Текст] / М.: Альфа-пресс, 2017. - 90 с.;
 9. Пожарная безопасность и производственная санитария в нефтегазодобывающих и газоперерабатывающих производствах. Правила и нормы. [Текст] /- М.: Недра, 2013. - 464 с.

Avdeev I.V.

Academy of Ministry of Emergency Situations of Russia
(Moscow, Russia)

MAIN METHODS OF OIL AND PETROLEUM PRODUCT SPILL RESPONSE AT OIL REFINERIES

***Abstract:** the article discusses the main methods of eliminating oil and petroleum product spills at oil refineries. The main causes of the oil and petroleum products spill are shown. It has been established that the mechanical method is one of the main ones currently used. The main advantages of the mechanical method are determined. The conditions for the effective use of the thermal method are considered. At the end of the work, the results are summarized.*

***Keywords:** petroleum products, bottling, liquidation, efficiency, methods.*

УДК 614.84 Пустовалов И.А., Сафонов С.К.

Пустовалов И.А.

курсант 3 курса, Факультет подготовки авиационных специалистов,
Ульяновский институт гражданской авиации
имени главного маршала авиации Б.П. Бугаева
(г. Ульяновск, Россия)

Сафонов С.К.

канд. военных наук, доцент кафедры ПАСОПиТБ
Ульяновский институт гражданской авиации
имени главного маршала авиации Б.П. Бугаева
(г. Ульяновск, Россия)

ИННОВАЦИИ В ОБЛАСТИ ПОЖАРНО-СПАСАТЕЛЬНОЙ ТЕХНИКИ: СОВРЕМЕННЫЕ ТЕНДЕНЦИИ И ПЕРСПЕКТИВЫ РАЗВИТИЯ

Аннотация: современные технологии и инновации играют важную роль в области пожарно-спасательной техники, обеспечивая более эффективное предотвращение и борьбу с пожарами. В данной статье рассматриваются современные тенденции и перспективы развития пожарно-спасательной техники, включая использование новых материалов, датчиков, автоматизированных систем и робототехники. Приводятся примеры успешно внедренных инноваций и анализируются основные направления будущего развития в этой области.

Ключевые слова: пожарно-спасательная техника, инновации, современные тенденции, безопасность, эффективность, датчики, автоматизированные системы, робототехника, материалы.

Пожарно-спасательная техника является важным компонентом обеспечения безопасности общества. С развитием технологий появились новые возможности для улучшения этой области. Отслеживание современных

тенденций и инноваций стало ключевым вопросом для повышения эффективности спасательных операций.

В пожарно-спасательной технике активно применяются умные датчики, которые могут мониторить окружающую обстановку и реагировать на изменения в реальном времени. Например, они способны реагировать на незначительные изменения температуры, предотвращая возгорание.

Беспилотные летательные аппараты (дроны) также стали успешным направлением. Дроны могут быстро разведывать обстановку на месте пожара и передавать важную информацию спасателям. Это позволяет более точно оценить ситуацию и разрабатывать эффективные стратегии спасения.

Примером успешных инноваций является разработка нового поколения огнезащитных материалов. Эти материалы не только обладают высокой огнестойкостью, но и легки, что позволяет создавать более удобную и функциональную пожарно-спасательную экипировку.

Автоматизированные роботы для тушения пожаров представляют собой еще одно важное достижение. Эти роботы способны проникать в самые опасные зоны и тушить пожар, минимизируя риск для человека.

Переносные огнетушащие бомбы — это инновационные устройства представляют собой эффективное и гибкое средство для борьбы с возгораниями в условиях, где доступность и скорость реагирования играют решающую роль. Переносные огнетушащие бомбы оснащены передовыми системами подачи специализированных огнетушащих веществ, способных быстро и эффективно подавить огонь при достижении цели. Их компактный размер и портативность делают возможным быстрое развертывание в труднодоступных местах или в условиях, где традиционные методы тушения огня затруднены или невозможны.

В будущем интеграция искусственного интеллекта (ИИ) с пожарно-спасательной техникой станет нормой. ИИ позволит анализировать большие объемы данных, полученные от датчиков, и делать точные прогнозы о развитии пожара. Это существенно повысит эффективность борьбы с огнем и сократит время реакции спасателей.

Современные инновации в области пожарно-спасательной техники преобразуют методы борьбы с пожарами и спасениями. Использование умных датчиков, огнетушащих бомб, беспилотных аппаратов и интеграция искусственного интеллекта становятся неотъемлемой частью спасательных операций. Благодаря этим инновациям пожарные и спасатели могут быстрее и безопаснее реагировать на чрезвычайные ситуации, спасая жизни и имущество.

СПИСОК ЛИТЕРАТУРЫ:

1. Сафонов С.К. Пожарно-спасательная техника и оборудование: учеб. пособие / Сост. С.К. Сафонов. – Ульяновск: УВАУ ГА, 2004. – 135 с.;
2. ГОСТ Р 53325-2012. Техника пожарная. Технические средства пожарной автоматики. Общие технические требования и методы испытаний (с изменениями № 1–3) // ЭЛЕКТРОННЫЙ ФОНД правовой и нормативно-технической документации. URL: <https://www.docs.cntd.ru/document/1200102066?section=text>;
3. Андреев А.В., Доронин А.С. Перспективы использования нейронных сетей для повышения надежности систем пожарной сигнализации // XXI век: итоги прошлого и проблемы настоящего. 2021. Т. 10. № 2. С. 178–182;
4. Smith, J. (2021). "Innovations in Firefighting Technologies: A Comprehensive Review." *Journal of Fire Safety Engineering*, 8(3), 215-230;
5. О концепции развития робототехнических комплексов (систем) специального назначения в системе МЧС России до 2030 года: решение коллегии МЧС России от 10 августа 2016 г. № 16/III. 20 с.;
6. Управление наземными робототехническими комплексами: учеб. пособие. Кн. 1. М.: ВНИИПО, 2016. 491 с.;
7. Комплексные исследования в области создания и внедрения перспективных робототехнических средств, в том числе развитие учебной базы для подготовки операторов робототехнических комплексов, материально-технической базы для эксплуатации робототехнических комплексов и подходов

к технико-экономическому обоснованию рациональности системы испытаний робототехнических комплексов в МЧС России: отчет о научно-исследовательской работе. Этап II. ФГБУ ВНИИПО МЧС России, рук. Козлов В.И., исполн.: Носач Ю.И. [и др.]. М., 2020. 332 с.

Pustovalov I.A., Safonov S.K.

Pustovalov I.A.

Ulyanovsk Institute of Civil Aviation
(Ulyanovsk, Russia)

Safonov S.K.

Ulyanovsk Institute of Civil Aviation
(Ulyanovsk, Russia)

INNOVATIONS IN FIRE AND RESCUE TECHNOLOGY: CURRENT TRENDS AND DEVELOPMENT PROSPECTS

***Abstract:** modern technologies and innovations play a vital role in the field of fire and rescue technology, ensuring more effective prevention and firefighting. This article explores the current trends and prospects of development in fire and rescue technology, including the use of new materials, sensors, automated systems, and robotics. Examples of successfully implemented innovations are provided, and the main directions for future development in this area are analyzed.*

***Keywords:** fire rescue technology, innovations, current trends, safety, efficiency, sensors, automated systems, robotics, materials.*

УДК 612.85 *Ветрянщикова О.Б., Яковлева Н.С., Ильина Н.Л.*

Ветрянщикова О.Б.

студентка лечебного факультета

Медицинский институт

Пензенский государственный университет

(г. Пенза, Россия)

Яковлева Н.С.

студентка лечебного факультета

Медицинский институт

Пензенский государственный университет

(г. Пенза, Россия)

Ильина Н.Л.

канд. биол. наук, доцент кафедры Физиология человека

Медицинский институт

Пензенский государственный университет

(г. Пенза, Россия)

НАРУШЕНИЯ СЛУХА У ЛИЦ МОЛОДОГО ВОЗРАСТА И ИХ ВОЗМОЖНЫЕ ПРИЧИНЫ

Аннотация: в данной статье рассмотрены вопросы нарушений слуха у лиц молодого возраста. Проведены исследование системы слухами различными методами и анализ возможных причин снижения слуха.

Ключевые слова: острота слуха, нарушения слуха, влияние наушников.

В настоящее время нарушения слуха являются актуальной проблемой не только среди людей пожилого возраста, но и среди молодежи. Результаты исследований по изучению GBD (Global Burden of Disease) свидетельствуют, что

с каждым годом увеличивается число людей со снижением слуха. Распространённость нарушений слуха в России в последние годы по данным GBD составляет 190 на 1000 всего населения, 29 на 1000 детей от 0 до 14 лет, 230 на 1000 взрослых, 478 на 1000 лиц старше 60 лет. К тому же более 1,1 млрд молодых людей во всем мире имеют риск возникновения нарушений слуха в связи с постоянным использованием наушников и частым прослушиванием громкой музыки. [3]

Причинами снижения остроты слуха у лиц молодого возраста являются различные факторы. Среди них выделяют как острые и хронические заболевания ЛОР-органов, повреждения звукопроводящего аппарата вследствие травм, нарушения обмена веществ, так и шумовое загрязнение. Последнее вызвано урбанизацией территорий, строительством, движением автотранспорта и использованием технических средств, например, наушников и музыкальных колонок.

Существует много различных методов исследования системы слуха. Они подразделяются на субъективные и объективные. К субъективным относятся такие методы как шепотная речь и пробы с камертонами, а к объективным – аудиометрия, тимпанометрия и другие. [2, 4]

В ходе выполнения работы было проведено исследование 42 студентов ПГУ МИ в возрасте от 17 до 21 года с использованием метода шепотной речи и камертональных проб (пробы Ринне и Вебера). [1, с. 25]

Проведя анализ полученных результатов исследования остроты слуха методом шепотной речи, было выявлено, что 26,2% исследуемых имеют нормальную остроту слуха, у 73,8% наблюдается снижение остроты слуха (исследуемые слышали неверно от 1 до 3 слов).

При исследовании костной и воздушной проводимости пробой Ринне было определено, что у 16,7% исследуемых преобладает костная звукопроводимость над воздушной с одной стороны, что свидетельствует о нарушении функции звукопроводящего аппарата. У 35,7% воздушная проводимость преобладает над костной менее чем в 1,5 раза, что говорит о

снижении звукопроводения с одной и/или двух сторон. И лишь у 47,6% звукопроводение не нарушено с обеих сторон.

Для исследования латерализации слуха была проведена проба Вебера. Анализ полученных результатов показал, что у 21,4% исследуемых лучше слышат звук с одной стороны (14,3% - справа, 7,1% - слева). 78,6% слышат звук равномерно.

Для определения возможных причин появления нарушений слуха был проведен опрос среди исследуемых. Анализ результатов выявил, что среди всех возможных причин первое место занимает частое использование наушников и посещение мероприятий, где играет громкая музыка (88,3% опрошенных используют наушники практически каждый день, 64,7% - достаточно часто посещают мероприятия с громкой музыкой). При этом лишь 10% исследуемых страдают острыми и хроническими заболеваниями ЛОР-органов.

Результаты исследования показывают, что в последнее время молодые люди имеют большой риск снижения остроты слуха из-за частого прослушивания громкой музыки. Но это можно предотвратить с помощью гигиены слуха и своевременной диагностики при обнаружении симптомов нарушений слуха.

СПИСОК ЛИТЕРАТУРЫ:

1. Блоцкий, А.А., Методы исследования слуха / А.А. Блоцкий. – Благовещенск, 2015. – 138 с.;
2. Гайтон, А.К. Медицинская физиология / А.К. Гайтон, Дж.Э. Холл / Пер. С англ., под ред. В.И. Кобрина. — М.: Логосфера, 2008. — 1296 с. : ил.;
3. Игнатова И.А., Покидышева Л.И. Региональные особенности структуры отопатологии у школьников Восточной Сибири, выявленные посредством информационной системы RegionLor [Электронный ресурс] – Режим доступа: <https://cyberleninka.ru/article/n/regionalnye-osobennosti-struktury-otopatologii-u->

shkolnikov-vostochnoy-sibiri-vyyavlennye-posredstvom-informatsionnoy-sistemy/viewer (Дата обращения: 20.12.2023);

4. Физиология человека: В 3-х томах. Т. 1 Пер. С англ./Под ред. Р. Шмидта и Г. Тевса. – М.: Мир, 1996. – 323 с., ил.

Vetrianschikova O.B., Yakovleva N.S., Ilyina N.L.

Vetrianschikova O.B.

Penza State University

(Penza, Russia)

Yakovleva N.S.

Penza State University

(Penza, Russia)

Ilyina N.L.

Penza State University

(Penza, Russia)

HEARING DISORDERS IN YOUNG PEOPLE AND THEIR POSSIBLE CAUSES

***Abstract:** this article discusses the issues of hearing impairment in young people. A study of the hearing system by various methods and an analysis of possible causes of hearing loss have been conducted.*

***Keywords:** hearing acuity, hearing impairment, effect of headphones.*

УДК 61 Гудкова А.В., Ильина Н.Л.

Гудкова А.В.

студентка лечебного факультета

Медицинский институт

Пензенский государственный университет

(г. Пенза, Россия)

Ильина Н.Л.

канд. биол. наук, доцент кафедры Физиология человека

Пензенский государственный университет

(г. Пенза, Россия)

ВЛИЯНИЕ АРОМАТЕРАПИИ НА ПСИХОЭМОЦИОНАЛЬНОЕ СОСТОЯНИЕ ЧЕЛОВЕКА

Аннотация: в данной статье рассмотрены вопросы влияния ароматерапии на состояние организма и настроение, выяснена роль обонятельных анализаторов в физиологии. Проведено исследование влияния ароматов на психоэмоциональное состояние человека.

Ключевые слова: обонятельная система, запахи, ароматы, сенсорная система, лимбическая система.

На наш организм действует множество факторов, которые могут улавливаться сенсорными системами. Под их влиянием рецепторные клетки генерируют потенциалы, которые активируют афферентные волокна. Все первичные обонятельные нейроны способны реагировать на многие пахучие вещества. [4] Возбуждение от афферентов проводится к центрам в мозге, где происходит обработка информации. [1]

При участии обонятельной системы человек способен ориентироваться в окружающем пространстве и познавать внешний мир. [2]

Возбуждение запахами обонятельной сенсорной системы оказывает широкий спектр физиологических реакций в организме человека. Доказано, что некоторые ароматические вещества повышают уровень клеточного и гуморального иммунитета, участвуют в модуляции активности эндокринной и ферментативной систем. [3]

Эмоциональный компонент обонятельных ощущений возникает из-за связи обонятельной системы с лимбической. Запахи могут вызывать положительные или негативные эмоции, влияя соответствующим образом на аффективное состояние организма. [1]

Механизм действия обонятельных раздражителей связан с воздействием афферентной стимуляции на специфичные области ЦНС, а также эффектами, возникающими вследствие наличия связей последних с ассоциативными и неспецифическими структурами мозга. Доказано, что даже на фоне релаксации висцеральных систем одновременно обнаруживается увеличение метаболической активности некоторых структур головного мозга. [3]

Для выявления влияния ароматов на психоэмоциональное состояние человека было проведено исследование двадцати девяти экспериментумых в возрасте от 18 до 47 лет. Исследуемым поочередно были даны емкости с шестью типами пахучих веществ: цветочным (цветок розы), эфирным (груша), мускусным (масло мускуса), камфорным (масло эвкалипта), гнилостным (тухлые яйца) и едким (9%-ый столовый уксус). Затем предлагалось записать в бланке, какие эмоции вызвал запах: положительные, нейтральные или отрицательные.

В результате исследования были получены результаты, представленные в таблице 1.

Таблица 1. Результаты исследования.

Тип запаха	Положительные эмоции, %	Нейтральные эмоции, %	Отрицательные эмоции, %
Цветочный	69	21	10
Эфирный	62	17	21
Мускусный	45	31	24
Камфорный	66	24	10
Гнилостный	0	0	100
Едкий	0	0	100

Проведенное исследование позволяет сделать вывод, что цветочные, эфирные, мускусные и камфорные запахи нравятся большинству, поэтому их часто используют в форме отдушек в косметических и бытовых средствах. Лечебный эффект ароматерапии достигается за счет того, что обонятельная система связана с лимбической системой, которая является самой древней. Лимбическая система формирует эмоциональные реакции на запахи, из-за чего они влияют на наше внутреннее состояние.

СПИСОК ЛИТЕРАТУРЫ:

1. Физиология человека : В 3-х томах. Т.1. Пер. с англ. / Под ред. Р. Шмидта и Г. Тевса. – М.: Мир, 1996. – 323с.;
2. Батуев А. С. Физиология высшей нервной деятельности и сенсорных систем : Учебник для вузов. – 3-е изд. – СПб.: Питер, 2008. – 317с.;
3. Макарова З. С., Голубева Л. Г. Оздоровление и реабилитация часто болеющих детей и дошкольных учреждений. М.: Владос, 2004. - 270 с.;
4. Агаджанян Н. А., Смирнов В. М. : Нормальная физиология: Учебник для студентов медицинских вузов. – М.: ООО «Издательство «Медицинское информационное агентство», 2009. – 520 с.

Gudkova A.V., Ilyina N.L.

Gudkova A.V.

Penza State University

(Penza, Russia)

Ilyina N.L.

Penza State University

(Penza, Russia)

**INFLUENCE OF AROMATHERAPY
ON PSYCHOEMOTIONAL STATE OF A PERSON**

***Abstract:** this article examines the issues of the influence of aromatherapy on the state of the body and mood, the role of olfactory analyzers in physiology is clarified. A study of the influence of aromas on the psychoemotional state of a person has been conducted.*

***Keywords:** olfactory system, odors, aromas, sensory system, limbic system.*

УДК 616.8-006 *Ковлягин Д.Е., Кожевникова А.К., Уткина А.А., Михайлова Е.П.*

Ковлягин Д.Е.

студент лечебно-профилактического факультета.

Уральский государственный медицинский университет

(г. Екатеринбург, Россия)

Кожевникова А.К.

студентка лечебно-профилактического факультета.

Уральский государственный медицинский университет

(г. Екатеринбург, Россия)

Уткина А.А.

студентка лечебно-профилактического факультета.

Уральский государственный медицинский университет

(г. Екатеринбург, Россия)

Научный руководитель:

Михайлова Е.П.

ассистент кафедры нервных болезней,

нейрохирургии и медицинской генетики.

Уральский государственный медицинский университет

(г. Екатеринбург, Россия)

**ЭПИДЕМИОЛОГИЧЕСКАЯ ХАРАКТЕРИСТИКА И ПРОГНОЗ
ЦЕРЕБРАЛЬНЫХ МЕТАСТАЗОВ ЗЛОКАЧЕСТВЕННЫХ ОПУХОЛЕЙ**

Аннотация: метастазы в головной мозг встречаются в 10 раз чаще, чем первичные злокачественные опухоли, у пациентов, достигших зрелого возраста и старше. Считается, что риск метастазирования в мозг зависит от типа первичного рака. По данным статистики за 2020-2023 год метастазы головного мозга выявляются примерно в 10 ± 2 случаях на 100 000 населения [1,3]. Одним из факторов неблагоприятного прогноза для

пациента с системным злокачественным заболеванием является развитие метастатического поражения головного мозга [4]. Однако, на сегодняшний день, для лечения введены и продолжают вводиться современные программы противоопухолевой терапии, которые связаны с применением новых препаратов и инновационных методик лучевой терапии, которые позволяют значительно снизить смертность больных с онкологией, расширяются показания для нейрохирургического лечения. Кандидатами на операцию являются пациенты с наилучшими прогностическими факторами, такими как: возраст, контролируемый системный заболелание, хорошее функциональное состояние (Карновского), единичное и олигометастатическое поражение. Причина смерти этих пациентов в большинстве случаев возникает из-за первичного системного заболелания, и только 25% умирают от неврологических причин. Оптимальная терапия в комбинации с локальным контролем метастатических опухолей головного мозга выходят на первый план для улучшения эпидемиологической характеристики и демографических показателей [2]. Поэтому изучение эпидемиологической характеристики и прогноза церебральных метастазов является актуальной проблемой на сегодняшний день.

Ключевые слова: первичная опухоль, метастазы, головной мозг, смертность, выживаемость.

ЦЕЛЬ ИССЛЕДОВАНИЯ – изучить, проанализировать эпидемиологические характеристики метастатических опухолей головного мозга, оценить выживаемость пациентов с метастазами в головной мозг после хирургического лечения.

МАТЕРИАЛ И МЕТОДЫ.

Исследование проводилось на базе отделения нейроонкологии ГАУЗ СО «Свердловский областной онкологический диспансер». В исследовании были проанализированы данные медицинских карт пациентов отделения с диагнозом С79.3 Вторичное злокачественное новообразование головного мозга и мозговых оболочек. Данные были собраны за период с января 2018 года по октябрь 2023 года. При сборе данных использовалась медицинская система мониторинга онкологических пациентов – ОНКОР.

Данные были проанализированы по следующим параметрам:

средний возраст пациентов на момент выявления метастатической опухоли,

первичное происхождение метастатической опухоли,

количество метастазов в головном мозге и мозговых оболочках, их локализация в зависимости от природы первичного очага,

время, прошедшее от выявления первичного очага до появления метастаза,

средняя продолжительность жизни после хирургического лечения,

частота рецидивов после хирургического лечения.

В ходе работы применялся статистический метод исследования. Статистическая обработка результатов проводилась с использованием пакета прикладных программ Microsoft Excel версии 2010.

РЕЗУЛЬТАТЫ.

В ходе нашего исследования мы проанализировали данные 279 историй болезни пациентов с диагнозом С79.3 Вторичное злокачественное новообразование головного мозга и мозговых оболочек, из них 147 мужчин (56,7%) и 132 женщины (43,3%). Средний возраст пациентов на момент выявления метастазов составляет 60 лет.

Для оценки общего состояния пациентов на момент выявления метастатической опухоли была использована шкала ECOG, эквивалентная индексу Карновского. 165 пациентов (59,1%) неспособны выполнять тяжелую, но могут выполнять легкую или сидячую работу, что соответствует 1 баллу по шкале ECOG. И лишь 2 человека (0,72%) совершенно не способны к самообслуживанию, что соответствует 4 баллам.

63% метастазов в ЦНС находятся в полушариях, особенно в территории средней мозговой артерии и задней мозговой артерии. В порядке убывания: лобная доля (99 пациентов, 35%), теменная доля (43 пациента, 15%), височная доля (23 пациента, 8%), затылочная доля (11 пациентов, 4%). Также часто поражались полушария мозжечка (41 пациент, 15%).

При поражении лобной доли наиболее частой локализацией первичного очага было лёгкое (34 пациента, 34% от общего числа метастазов, расположенных в лобной доле), молочная железа (18 пациентов, 18%), меланома (13 пациентов, 13%). При поражении теменной доли – лёгкое (13 пациентов, 31%), молочная железа (8 пациентов, 19%), почка (3 пациента, 7%) и меланома (3 пациента, 7%). При поражении полушарий мозжечка – молочная железа (13 пациентов, 31%), лёгкое (11 пациентов, 27%), почка (3 пациента, 7%) и прямая кишка (3 пациента, 7%). В ходе нашей работы только у одного пациента (0,4%) был выявлен лептоменингеальный канцероматоз рака молочной железы.

Наиболее частыми первичными очагами опухоли при метастатическом поражении головного мозга стали рак легкого (96 пациентов, 34%) и молочной железы (62 пациента, 22%). Процентное соотношение первичной локализации опухолей с метастатическим поражением головного мозга представлено на рис.1.



Рис. 1. Процентное соотношение первичной локализации опухолей с метастатическим поражением головного мозга.

В зависимости от количества метастазов в головном мозге: в 202 случаях (72,4%) метастазы были единичными, в 46 случаях (16,5%) олигометастатическими, а в 31 (11,1%) – множественными. В табл.1 показано соотношение характера метастатического поражения при наиболее часто встречаемых локализациях первичного очага.

Таблица 1. Соотношение характера метастатического поражения при наиболее часто встречаемых локализациях первичного очага.

Характер метастатического поражения	Количество случаев	Процент
Рак лёгкого – 96 случаев		
Единичный очаг	72	75%
Олигометастатические очаги	13	14%
Множественные очаги	11	11%
Молочная железа – 62 случая		
Единичный очаг	48	77%
Олигометастатические очаги	8	13%
Множественные очаги	6	10%
Почка – 25 случаев		
Единичный очаг	15	60%
Олигометастатические очаги	6	24%
Множественные очаги	4	16%
Меланома кожи – 22 случая		
Единичный очаг	13	59%
Олигометастатические очаги	8	36%
Множественные очаги	1	5%
Рак кишечника (ободочная кишка, прямая кишка) – 25 случаев		
Единичный очаг	20	80%
Олигометастатические очаги	2	8%
Множественные очаги	3	12%

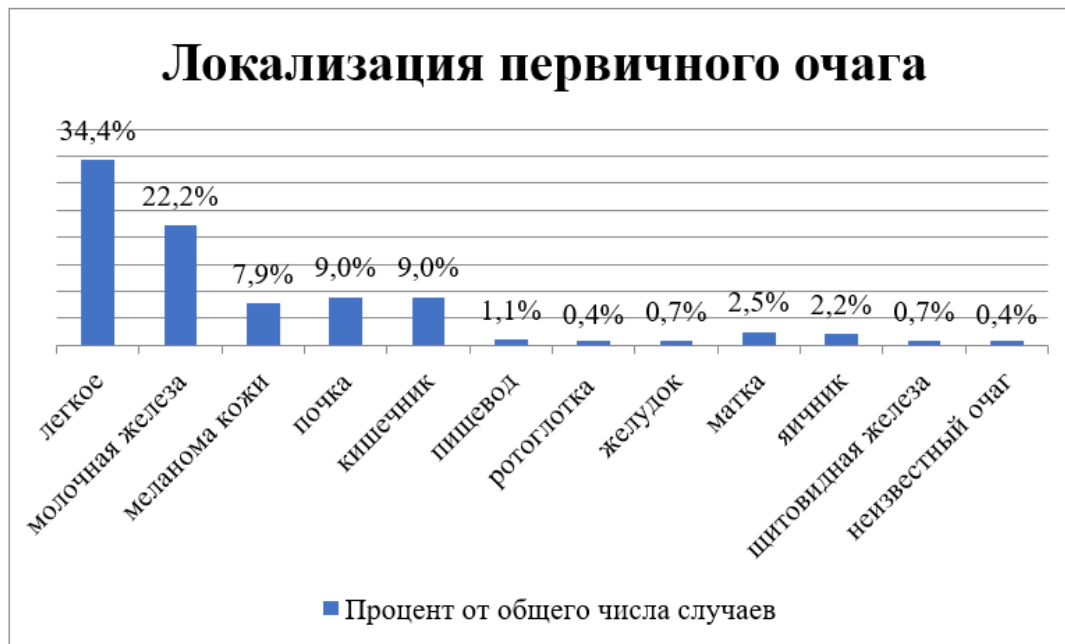
Медиана времени появления метастазов в головном мозге с момента постановки диагноза составила 1,6 лет.

Для оценки выживаемости пациентов после хирургического лечения были выбраны пациенты получившие хирургическое лечение в 2018г. Средняя продолжительность жизни у пациентов, прооперированных в 2018 году и направленных на дальнейшее лечение, составила 1,47 года, а средняя продолжительность жизни пациентов, прооперированных в 2018 году без дальнейшей терапии, – 6,35 месяца. На рис.2 показана кривая выживаемости между группой пациентов, которые получали или получают комбинированное лечение после операции (красная линия (n=42), и теми, кто лечились симптоматически (синяя линия n=9). Время, выраженное в годах (N=6).



Рис. 2. Кривая выживаемости пациентов, прооперированных в 2018 году.

Доля рецидивов после хирургического лечения составила 24% (58 случаев). Медиана времени с момента проведения оперативного лечения до рецидивирования составила 8,2 месяца.

Частота рецидивов метастатических опухолей в зависимости от природы их первичного очага от общего количества прооперированных пациентов за период от 2018 - 2023гг. показана на рис.3.



Рис.3. Частота рецидивов метастатических опухолей в зависимости от природы их первичного очага.

ОБСУЖДЕНИЕ.

Популяционное исследование 169 444 онкологических больных, проведенное в Детройте в 1973-2001 годах, показало, что в целом у 10% пациентов с диагнозом рак легких, рак молочной железы, почечно-клеточная карцинома и меланома в дальнейшем развивались метастазы в мозг, что подтверждает наши результаты.

Часто метастазы можно обнаружить на стыке серого и белого вещества. По статистике в 80% случаев метастазы локализуются в полушариях головного мозга, 15% локализуются в мозжечке и 3% в базальных ганглиях [6].

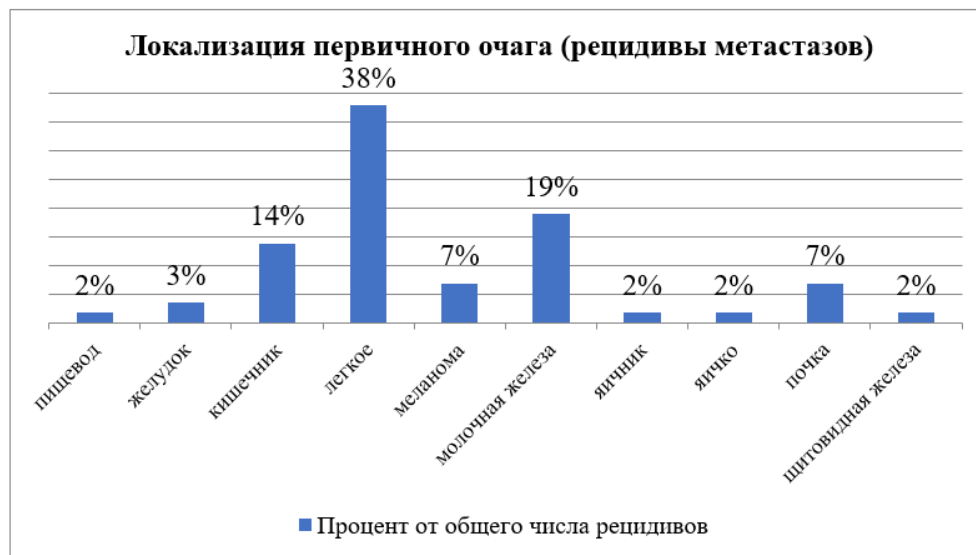
Общая выживаемость пациентов с метастазами в головной мозг без лечения обычно составляет один месяц. После лечения выживаемость улучшается. Средний возраст выживаемости после комбинированного лечения по данным исследований по-прежнему составляет менее одного года, хотя у некоторых пациентов с солитарными метастазами наблюдается более длительная выживаемость [5].

ВЫВОДЫ.

1. Изучение эпидемиологической характеристики и прогноза церебральных метастазов является актуальной проблемой на сегодняшний день.
2. Средний возраст пациентов на момент выявления метастатической опухоли составил 60 лет.
3. Наиболее частыми первичными очагами опухоли при метастатическом поражении головного мозга стали рак легкого и молочной железы.
4. Чаще всего наблюдалось единичное метастатическое поражение головного мозга и мозговых оболочек (72%).
5. Большая часть метастазов в ЦНС находятся в полушариях, особенно в территории средней мозговой артерии и задней мозговой артерии. При поражении полушарий головного мозга наиболее частой локализацией первичного очага были лёгкое и молочная железа, при поражении полушарий мозжечка – молочная железа.
6. В ходе нашей работы только у одного пациента был выявлен лептоменингеальный канцероматоз (первичный очаг – молочная железа).
7. Медиана времени появления метастазов в головном мозге с момента постановки диагноза составила 1,6 лет.
8. Средняя продолжительность жизни после хирургического лечения составила 1,28 года.
9. Процент рецидивов от общего числа случаев составил 24%. Самые частые локализации первичного очага с рецидивирующим метастатическим поражением головного мозга – это легкое, молочная железа.
10. Медиана времени с момента проведения оперативного лечения до рецидивирования метастаза составила 8,2 месяца.

СПИСОК ЛИТЕРАТУРЫ:

1. А.Т. Алмабек, Д.Р. Кайдарова, В.Б. Ким, М.А. Ибраимова Особенности лучевой терапии у пациентов с метастазами в головной мозг // Вестник КАЗНМУ "ONCOLOGY AND RADIOLOGY". - 2021. - №1. - С. 57-60;
2. В. И. Вошедский, П. Г. Саун, М. А. Гусарева, Е. А. Дженкова, М. А. Енгибарян, Т. С. Рогова, Е. С. Збраилова, С. Г. Власов, М. А. Командиров, Ю. А. Култышева Непосредственные результаты стереотаксической радиохирургии метастатического поражения головного мозга в ФГБУ «НМИЦ онкологии» МЗ РФ // Главный Врач МГК России. - 2021. - №5. - С. 11-15;
3. М.М. Гиршович, О.И. Пономарева, Ю.С. Мельник, С.Н. Новиков, Е.Ю. Храповицкая, С.В. Канаев Ретроспективный анализ результатов пятилетнего применения радиохирургического лечения метастатического поражения головного мозга при злокачественных новообразованиях // Вопросы онкологии. - 2020. - №5. - С. 540-548;
4. С.М. Банов, А.В. Голанов, С.Р. Ильялов, Е.Р. Ветлова, Н.А. Антипина, А.Х. Бекяшев, А.А. Потапов Современные стратегии лечения пациентов с метастазами в головной мозг // Вопросы онкологии. - 2017. - №4. - С. 523-535;
5. Brown PD, Jaeckle K, Ballman KV, Farace E, Cerhan JH, Anderson SK, Carrero XW, Barker FG, Deming R, Burri SH, Ménard C, Chung C, Stieber VW, Pollock BE, Galanis E, Buckner JC, Asher AL. Effect of Radiosurgery Alone vs Radiosurgery With Whole Brain Radiation Therapy on Cognitive Function in Patients With 1 to 3 Brain Metastases: A Randomized Clinical Trial. (2016) JAMA. 316 (4): 401-9;
6. Brain metastases. Reference article, Radiopaedia.org (Accessed on 10 Dec 2023) // Radiopaedia URL: <https://radiopaedia.org/articles/brain-metastases?lang=us> (дата обращения: 05.12.2023).

Kovlyagin D.E., Kozhevnikova A.K., Utkina A.A., Mikhailova E.P.

Kovlyagin D.E.

Ural State Medical University

(Ekaterinburg, Russia)

Kozhevnikova A.K.

Ural State Medical University

(Ekaterinburg, Russia)

Utkina A.A.

Ural State Medical University

(Ekaterinburg, Russia)

Scientific advisor:

Mikhailova E.P.

Ural State Medical University

(Ekaterinburg, Russia)

EPIDEMIOLOGICAL CHARACTERISTICS AND PROGNOSIS OF CEREBRAL METASTASES OF MALIGNANT TUMORS

***Abstract:** brain metastases are 10 times more common than primary malignant tumors in patients who have reached adulthood and older. It is believed that the risk of brain metastasis depends on the type of primary cancer. According to statistics for 2020-2023, brain metastases are detected in about 10 ± 2 cases per 100,000 population [1,3]. One of the factors of an unfavorable prognosis for a patient with systemic malignant disease is the development of metastatic brain damage [4].*

***Keywords:** primary tumor, metastases, brain, mortality, survival.*

УДК 616-002.3 Назарчук А.В., Езепчик О.А.

Назарчук А.В.

студент 5 курса, педиатрического факультета
Гродненский государственный медицинский университет
(г. Гродно, Беларусь)

Езепчик О.А.

старший преподаватель кафедры общественного здоровья и здравоохранения
Гродненский государственный медицинский университет
(г. Гродно, Беларусь)

ХАРАКТЕРИСТИКА БАКТЕРИАЛЬНЫХ ИНФЕКЦИЙ КОЖИ У ДЕТЕЙ, ПРОХОДЯЩИХ ЛЕЧЕНИЕ В ОТДЕЛЕНИИ ЭКСТРЕННОЙ ХИРУРГИИ

Аннотация: произведен ретроспективный анализ «Медицинских карт стационарного пациента» детей), находящихся на лечении в отделении экстренной хирургии УЗ «Гродненская областная детская клиническая больница» в период с 01.01.2022 г. по 31.12.2022 г. с диагнозами, кодируемыми согласно МКБ – 10 как L02.0, L02.1, L02.2, L02.3, L02.4. Установлена наиболее частая локализация бактериальных инфекций кожи у детей, проведен анализ лечебной тактики при данной патологии.

Ключевые слова: абсцесс кожи, фурункул, карбункул.

Актуальность. Фурункулы и карбункулы – наиболее распространенные в детской хирургии гнойные воспаления кожи, которые могут возникнуть в любом возрасте. Но в большинстве случаев они развивается у подростков с нарушениями обмена веществ или проблемным типом кожи лица. Это связано с активной работой сальных желез и изменением состава выделяемого им секрета в результате полового созревания. Фурункулы и карбункулы у ребенка могут появиться на любой части тела, на которой есть волосяные луковицы. По

литературным данным обычно гнойники у детей локализуются в области головы или шеи. Реже – на животе, спине, в паху, на верхних или нижних конечностях. В большинстве случаев диагностируют фурункулы и карбункулы на лице – особенно опасной является область, ограниченная носогубным треугольником [1]. Под влиянием различных факторов увеличилась частота возникновения гнойно-воспалительных процессов, протекающих тяжело, имеющих тенденцию к хронизации и развитию грозных осложнений – тромбофлебит лицевых вен, септическая пневмония, сепсис, менингит, менингоэнцефалит, медиастинит и др. Наиболее тяжелым осложнением является тромбоз пещеристого синуса, у которого прогноз весьма неблагоприятный [2-4].

Цель исследования – изучить характер и структуру бактериальных заболеваний кожи у детей, находящихся на лечении в отделении экстренной хирургии УЗ «Гродненская областная детская клиническая больница».

Материалы и методы. Произведен ретроспективный анализ «Медицинских карт стационарного пациента» детей (ф. № 003/у-07), находящихся на лечении в отделении экстренной хирургии УЗ «Гродненская областная детская клиническая больница» с диагнозами, кодируемыми согласно МКБ – 10 как L02.0, L02.1, L02.2, L02.3, L02.4. В исследование включены дети, поступившие в стационар с января 2022 г. по декабрь 2022 г. Статистическая обработка данных проводилась с помощью таблиц Excel.

Результаты и их обсуждения. За период с 01.01.2022 г. по 31.12.2022 г. в отделение экстренной хирургии УЗ «Гродненская областная детская клиническая больница» поступило 106 пациентов с установленным диагнозом абсцесс кожи, фурункул или карбункул. Среди пролеченных детей – 54 девочки (51%) и 52 мальчика (49%). Распределение исследуемого контингента по возрасту выглядит следующим образом: дети до 1 года – 5 человек (5%), от года до трех лет – 13 человек (12%), от трех до пяти лет – 23 ребенка (22%), от шести до девяти лет – 16 детей (15%), лица в возрасте 10-18 лет - 49 человек (46%). Средний возраст пациентов составил 7 (3,25,12) лет.

При изучении сезонности обращаемости пациентов с данной патологией выявлено, что с небольшим преимуществом дети поступали в стационар летом (около 30% всех случаев).

Анализ локализации бактериальных инфекций кожи у детей выявил, что наиболее часто данная патология встречается в области конечностей (71 ребенок или 67%), на втором месте – туловище (16 пациентов или 15%), далее следуют абсцессы, фурункулы и карбункулы ягодичной области (11 человек или 10%). В 8 случаях (8%) выявлены бактериальные инфекции кожи области головы и шеи.

В более 70% случаев (78 пациентов) проводилось консервативное лечение и только в 28 случаях было показано хирургическое лечение.

Средняя продолжительность нахождения в стационаре составила 6 (4,75,10) дней.

Выводы. Бактериальные инфекции у детей одинаково часто встречаются как у мальчиков, так и у девочек. Выявлено, что среди пациентов с данной патологией преобладают лица подросткового возраста. Наиболее часто гнойно-воспалительные заболевания кожи у детей локализованы в области конечностей.

СПИСОК ЛИТЕРАТУРЫ:

1. Фурункул у ребенка [Электронный ресурс] URL: <https://rebenok-clinic.ru/zabolevaniya/furunkul-u-rebenka/> Дата обращения: 19.12.2023;
2. Кудинова Е.С. Септико-метастатические осложнения при фурункулах и карбункулах лица. Стоматология. 1999, 3: 22–5;
3. Робустова Т.Г., ред. Руководство по хирургической стоматологии и челюстно-лицевой хирургии. М.: Медицина, 2000, т. 1;
4. Сорокина Е.В., Курбатова Е.А., Масюкова С.А. Особенности иммунного статуса у больных пиодермией. Вестник дерматологии и венерологии. 2005, 5: 4–10

Nazarchuk A.V., Ezepchik O.A.

Nazarchuk A.V.

Grodno State Medical University

(Grodno, Belarus)

Ezepchik O.A.

Grodno State Medical University

(Grodno, Belarus)

**CHARACTERISTICS OF BACTERIAL SKIN
INFECTIONS IN CHILDREN UNDERGOING
TREATMENT IN EMERGENCY SURGERY DEPARTMENT**

***Abstract:** a retrospective analysis of the "Medical records of an inpatient patient" of children) being treated in the department of emergency surgery of the Grodno Regional Children's Clinical Hospital in the period from 01.01.2022 to 12/31/2022 with diagnoses encoded according to ICD –10 as L02.0, L02.1, L02.2, L02.3, L02.4. The most frequent localization of bacterial skin infections in children was established, and the analysis of therapeutic tactics for this pathology was carried out.*

***Keywords:** skin abscess, boil, carbuncle.*

УДК 61 Недорубов А.А., Харькова О.О., Щекин В.И., Демяшкин Г.А.

Недорубов А.А.

руководитель Центра доклинических исследований
Института трансляционной медицины и биотехнологии

<https://orcid.org/0000-0002-5915-7999>

Первый МГМУ им. И.М. Сеченова

(г. Москва, Россия)

Харькова О.О.

специалист по доклиническим исследованиям

Центра доклинических исследований
Института трансляционной медицины и биотехнологии

<https://orcid.org/0000-0002-6235-1020>

Первый МГМУ им. И.М. Сеченова

(г. Москва, Россия)

Щекин В.И.

специалист по доклиническим исследованиям

Центра доклинических исследований
Института трансляционной медицины и биотехнологии

<https://orcid.org/0000-0003-3763-7454>

Первый МГМУ им. И.М. Сеченова

(г. Москва, Россия)

Демяшкин Г.А.

доктор медицинских наук,

заведующий лабораторией гистологии и иммуногистохимии

Института трансляционной медицины и биотехнологии

<https://orcid.org/0000-0001-8447-2600>

Первый МГМУ им. И.М. Сеченова

(г. Москва, Россия)

МОДЕЛИРОВАНИЕ ЦЕЛИАКИИ IN VIVO ИММУНИЗАЦИЕЙ ГЛИАДИНОМ С ПОСЛЕДУЮЩИМ АДАПТИВНЫМ ПЕРЕНОСОМ Т-ЛИМФОЦИТОВ МЫШАМ-РЕЦИПИЕНТАМ

***Аннотация:** данное исследование посвящено разработке модели целиакии in vivo на самцах мышей C57Bl/6 при пероральном способе введения в дозах 4 и 20 мг/жив. У мышей на 15 день, которых содержали на глютенной диете, было подтверждено нарушение строения слизистой оболочки тонкой кишки соответствующее целиакии: выраженная лимфоцитарно-плазмоцитарная инфильтрация, утолщение и укорочение ворсинок, атрофия слизистой оболочки в сочетании очаговой гиперплазии кишечных крипт. Кроме того, у этих мышей были повреждены энтероциты и их плотные соединения. Диарея, вздутие живота, а также выпадение шерсти наблюдались у 20% мышей из группы, получавших глютенное питание (Целиакия). В слизистой тонкой кишки обнаруживается*

***Ключевые слова:** целиакия, генетическое заболевание, факторы патогенеза.*

Введение.

Целиакия является одной из наиболее часто встречающихся генетических заболеваний, которой страдает 0,5–1% населения земного шара. При этом, отмечается неуклонный рост непереносимости глютена. Потребление глютена, полученного из пшеницы, пациентами с глютенной болезнью приводит к иммуноопосредованному повреждению тонкой кишки, которое характеризуется нарушением кишечной проницаемости, атрофией ворсин и воспалительной

инфильтрацией собственной пластинки слизистой оболочки, богатой лимфоцитами и плазматическими клетками [1, 2].

Для понимания роли врождённого иммунного ответа, а также активации адаптивного иммунного ответа на глютен, которые являются патогномоничными критериями для развития целиакии были созданы *in vivo* модели данного заболевания. В настоящее время большинство из них используется для тестирования новых методов лечения, которые нацелены на различные пути, вызванные стимуляцией глютена.

Однако в настоящий момент все разработанные *in vivo* модели целиакии недостаточно широко раскрывают механизмы патогенеза целиакии и поэтому не подходят для скрининга лекарственных препаратов для лечения данного заболевания. Все они играют ограниченную роль в разработке или доклиническом исследовании новых методов лечения и чаще используются для анализа специфических механизмов, связанных с патогенезом заболевания, что говорит об актуальности поиска новой *in vivo* модели.

Папаин-подобные цистеиновые протеиназы (ППЦП, клан СА, семейство С1А широко распространены среди самых разнообразных организмов. Эти ферменты вовлечены практически во все сферы жизнедеятельности растений, такие как эмбриогенез, ответы на биотические и абиотические воздействия, старение, регулируемая клеточная смерть и другие. ППЦП являются относительно стабильными белками, присутствующими в достаточно агрессивных средах лизосом, а также апопласта и вакуолей растений [3, 4]. Активность и специфичность эндопептидаз семейства С1А достаточно подробно изучены *in vitro* с помощью различных тестов с использованием белковых или флуорогенных пептидных субстратов, а также пептидных ингибиторов. Кроме того, активное развитие современных биоинформатических методов позволило охарактеризовать молекулярные взаимодействия эндопептидаз с их субстратами *in silico*. Принято считать, что папаин-подобные протеиназы обладают относительно низкой специфичностью. В качестве единственного критерия узнавания пептидного субстрата предполагается наличие в его Р2-положении

гидрофобного аминокислотного остатка, включая остаток пролина, или остаток ароматической аминокислоты, а также, в некоторых случаях, остаток аргинина. Несмотря на это, в последнее время появляется все больше данных, указывающих на то, что ППЦП могут выполнять функцию высокоспецифичных ферментов, способных узнавать более протяженные участки в белковых субстратах и осуществлять их гидролиз в условиях, отличающихся от кислой среды, характерной для лизосом.

Тритикаин- α обладает рН-зависимой специфичностью, определяемой аминокислотным остатком, расположенным в Р1 положении субстрата. Кроме того, было показано, что тритикаин- α проявляет глютеназную и коллагеназную активности при 37°C в диапазоне рН 3,5-6,5 [5]. Коллагеназная активность тритикаина- α делает его потенциальным терапевтическим агентом в лечении ран и ожогов, а глютеназная активность фермента указывает на большой потенциал тритикаина- α для разработки фармацевтических препаратов, эффективных при лечении непереносимости глютена, в частности, целиакии. Примечательно, что сайты расщепления тритикаином- α были обнаружены в большинстве ранее идентифицированных токсичных пептидов, полученных из глютена, продуцирующих воспалительные реакции у пациентов с целиакией [5].

Таким образом, разработка и усовершенствование *in vitro* адекватной модели целиакии является необходимым этапом доклинических исследований нового лекарственного средства.

Цель исследования: разработка модели целиакии *in vivo*, включающую иммунологические факторы патогенеза.

Материал и методы.

Дизайн исследования. Для моделирования целиакии на грызунах активировали Т-клеточный иммунный ответ на глютеносвязанные пептиды.

Большинство современных моделей заболеваний животных с нарушенной регуляторной функцией Т-клеток основаны на дефиците CD4⁺/CD25⁺ Т-клеток (Treg). Дефицит Treg приводит к полиорганному воспалительным заболеваниям, при этом наиболее сильно поражаются

поверхности слизистой оболочки, прежде всего кишечника. Это объясняется узнаванием микробных антигенов в слизистых оболочках эффекторными Т-клетками. Показано, что при переносе Т-клеток лимфопеническим мышам – способствует индукции антиген-специфического иммунитета и самопроизвольному развитию органоспецифического аутоиммунного заболевания. Поэтому мы предположили, что распознавание пищевого глютена переносимыми глиадином сенсibilизированными CD4⁺ Т-клетками будет стимулировать дуоденит/энтерит у мышей-реципиентов. Для блокирования противовоспалительного фенотипа лимфоцитов и ремиссии активацию лимфоцитов проводили с использованием IFN- γ , TNF α . IFN- γ активирует макрофаги, которые, в свою очередь, секретируют TNF- α и матриксные металлопротеиназы (MMP), такие как MMP-12 и MMP-13, повреждающие энтероциты и плотные межклеточные контакты. В кишечных миофибробластах как TNF- α , так и IFN- γ стимулируют экспрессию протеолитических MMP-1 и MMP-3. Такое высвобождение и активация MMP индуцирует протеолиз внеклеточного матрикса, что приводит к изменению структуры кишечника, наблюдаемой при целиакии.

Суть исследования специфической активности тритикаина- α заключается в расщеплении экзогенных пептидов глютена и тем самым блокирование начального этапа иммунологического каскада целиакии.

При разработке модели целиакии *in vivo* использовали алгоритм, представленный на рисунке 1.



Рисунок 1. Схема адаптивного переноса.

Животных случайным образом распределяли по группам, используя в качестве критерия вес, так, чтобы индивидуальный показатель не отличался более чем на 10 % от среднего веса животных в каждой опытной группе и между группами. Животные – мыши C57Bl/6 (табл. 1).

Таблица 1. Объем проводимого вмешательства при моделировании целиакии.

Группа	Диета	Животные, n	Манипуляции
контроль	-	10 ♂	-
Целиакия 1	Безглютеновая диета	10 ♂	перенос кокультуры Т-лимфоцитов/макрофагов, антител к глютену
Целиакия 2	Глютеновая диета	10 ♂	

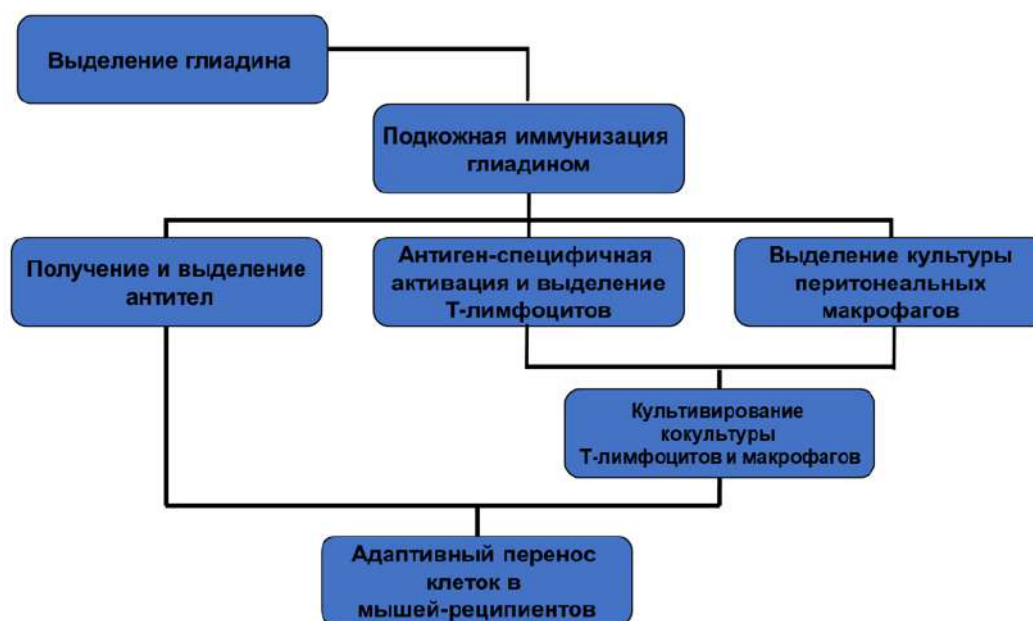
Моделирование целиакии на мышах C57Bl/6.

Иммунизация животных. Для получения антител к глиадину мышей иммунизировали подкожно 20 мышей C57Bl/6 введением 200 мкг глиадина, эмульгированного в полном адьюванте Фрейнда (FCA) в течение пяти недель для последующего выделения антител.

1 неделя: подкожное введение 200 мкг глиаина, эмульгированного в FCA.

2 неделя: подкожное введение 200 мкг глиаина, эмульгированного в IFA. Введение коклюшного токсина (КТ) (50 мкг/мл) в объёме 200 мкл.

3 неделя: подкожное введение 200 мкг глиаина, эмульгированного в IFA.

4 неделя: подкожное введение 200 мкг глиаина, эмульгированного в IFA.

5 неделя: подкожное введение 200 мкг глиаина, эмульгированного в IFA.

Выделение антител к глиаину. На шестой неделе проводили эвтаназию иммунизированных мышей путём цервикальной дислокации. Получали сыворотку путём естественного свёртывания крови и центрифугирования при 3500 об./мин. в течение 15 мин.

Антиген-специфичная активация Т-лимфоцитов. Для активации лимфоцитов двадцати мышам линии C57Bl/6 вводили подкожно 200 мкг глиаина, эмульгированного в полном адьюванте Фрейнда. Через два часа внутрибрюшинно вводили коклюшный токсин (КТ) в объёме 200 нг на животное для усиления активации иммунного ответа. Повторное введение КТ осуществлялось спустя 48 часов.

Выделение активированных Т-лимфоцитов. Через 10 дней после иммунизации мышей забивали путём цервикальной дислокации, селезёнку извлекали асептически и переносили в фалькон с физиологическим раствором. Селезёнки гомогенизировали в гомогенизаторе Поттера в 15 мл RPMI-1640 с аланил-глутамином. Клеточную суспензию центрифугировали при 500g. 15 мин. К осаждённым клеткам добавляли по 25 мл буфера для лизиса эритроцитов и центрифугировали 15 мин. при 500g. Ресуспендировали осаждённые клетки в 20 мл среды RPMI-1640 и пропускали через фильтр 40 нм (BD Falcon). Подсчет количества живых клеток проводили в камере Горяева.

Выделение культуры перитонеальных макрофагов. Брюшная полость мыши представляет собой «идеальное место» для сбора макрофагов. Количество макрофагов в брюшине оценивается примерно 1×10^6 макрофагов на мышь.

Выделение перитонеальных макрофагов у двадцати мышей линии C57Bl/6 проводилось после эвтаназии путём цервикальной дислокации. Перитонеальный смыв осуществляли внутрибрюшинным введением раствора гепарина в физиологическом растворе по 2 мл. на животное. Пропускали через фильтр 40 нм (BD Falcon) для удаления неклеточных элементов. Полученный смыв макрофагов центрифугировали при 500g. 15 мин., при комнатной температуре. К осаждённым клеткам добавляли 25 мл буфера для лизиса эритроцитов и центрифугировали 15 мин. при 500g. Ресуспендировали осаждённые клетки в 20 мл среды RPMI-1640 и пропускали через фильтр 40 нм (BD Falcon). Подсчет количества живых клеток провели в камере Горяева.

Культивирование кокультуры активированных Т-лимфоцитов и перитонеальных макрофагов. Для получения воспалительных лимфоцитов, специфичных к белкам глиаина, получали кокультуру активированных Т-лимфоцитов и перитонеальных макрофагов. Для этого выделенные активированных Т-лимфоциты разводили полной средой RPMI-1640 до концентрации 2×10^6 клеток на мл. Для создания кокультуры в конечный объём добавляли тотально перитонеальные макрофаги. Для стимуляции клеток использовали 2 мкг/мл глиаина, 2,5 мкг/мл ConA, 10 нг TNF α и 10 нг IFN- γ .

Адаптивный перенос реактивных Т-лимфоцитов в мышей-реципиентов. Перенос клеток осуществлялся в самцов мышей C57Bl/6 путём внутрибрюшинной инъекции. Мышам вводили по 2×10^7 клеток на мышь. Для активации провоспалительных факторов мышей содержали на глютенном питании (пшеница).

Морфологическое исследование фрагментов тонкой кишки (общее, морфометрическое, иммуногистохимическое). Образцы окрашивали гематоксилином и эозином. Гистологическое исследование применяли для уточнения или исключения клинического диагноза, а также для оценки тяжести патологического процесса, его динамики.

Результаты и их обсуждение.

Клинические наблюдения за животными. На протяжении исследования все животные оставались живы. Во время эксперимента осуществляли ежедневное наблюдение за животными. В группах «Целиакия+безглютеновая диета» и «Здоровые» животные выглядели здоровыми, охотно поедали корм, реагировали на внешние раздражители, проявляли интерес к людям. Ни у одной мыши не было отмечено изменений поведения в сторону угнетения или возбуждения. Мышечный тонус не отличался повышенной возбудимостью. Визуально упитанность всех животных была удовлетворительной. Ни одно животное не проявляло признаков агрессии по отношению к другим мышам. Положение тела в пространстве было в пределах нормы. Нарушений координации движений и походки отмечено не было. Шерстный покров густой, ровный и блестящий, плотно прилегал к поверхности тела, выпадения или ломкости шерсти не выявлено. Кожа без признаков раздражения или воспаления. Тургор и целостность кожных покровов сохранены, пальпируемые образования отмечены не были. Область живота в объеме не увеличена. Дыхание ровное, обычного ритма, незатрудненное. Видимые слизистые оболочки бледно-розового цвета, блестящие, без нарушения целостности. У всех животных экзофтальма, отека или гиперемии слизистых глаз не отмечалось. Слезотечения не наблюдалось. Нос розовый, умеренно влажный, патологические выделения отсутствовали. Уши бледно-розовые, обычной температуры, нагноений, воспаления, загрязнений ни у кого отмечено не было. Зубы у всех сохранены. Нарушений слюноотделения не наблюдалось. Частота мочеиспускания, цвет мочи, желудочно-кишечные показатели, мышечный тонус, рефлексы соответствовали физиологической норме. Зоосоциальное поведение не отличалось от здоровых животных.

В группах «Целиакия+глютеновая диета» животные выглядели апатичными, слабо реагировали на внешние раздражители. У мышей наблюдали угнетение активности поведения. Животные были малоподвижны. Шерстный покров густой, взъерошенный, выпадения или ломкости шерсти не выявлено.

Кожа без признаков раздражения или воспаления. Тургор и целостность кожных покровов сохранены, пальпируемые образования отмечены не были. Область живота в объеме сильно увеличена. Дыхание ровное, обычного ритма, незатрудненное. Видимые слизистые оболочки бледно-розового цвета, блестящие, без нарушения целостности. У всех животных экзофтальма, отека или гиперемии слизистых глаз не отмечалось. Слезотечения не наблюдалось. Нос розовый, умеренно влажный, патологические выделения отсутствовали. Уши бледно-розовые, обычной температуры, нагноений, воспаления, загрязнений ни у кого отмечено не было. Зубы у всех сохранены. Нарушений слюноотделения не наблюдалось. Частота мочеиспускания, цвет мочи соответствовали физиологической норме, наблюдали диарею у всех животных в группе начиная с третьего дня. Набор массы животных замедлился, но статистических различий с группами «Целиакия+безглютеновая диета» и «Здоровые» нет.

Морфологическое исследование. Наиболее выраженные патологические изменения обнаружили во втором и третьем сегментах двенадцатиперстной кишки: уплощение, частичная или полная редукция кишечных ворсинок, гиперплазия кишечных крипт, дегенерация энтероцитов, интраэпителиальный лимфоцитоз, и интенсивная лимфоцито-плазмодитарную инфильтрацию собственной пластинки слизистой оболочки. В образцах со средней степенью выраженности целиакии признаки атрофии носили очаговый характер. Гиперплазия кишечных крипт включала в себя увеличение их количества, удлинение, расширение пролиферативной зоны, и выраженное увеличение числа митозов. Энтероциты при целиакии демонстрировали неспецифические изменения, включая «сглаженность» щеточной каемки, кубическую метаплазию, вакуолизацию, цитоплазматическую базофилию, потерю полярности и базальной ядерной ориентации. При морфологической оценке тонкой кишки по классификации Marsh-Oberhuber (Marsh, 1992, Oberhuber et al., 1999) можно выставить 2 балла: гипертрофия и углубление кишечных крипт при выраженной

лимфоцитарной инфильтрации (МЭЛ>30), без атрофии кишечных ворсинок (рис. 2, 3).



Рисунок 2. Лимфоцитарно-плазмоцитарная инфильтрация слизистой оболочки тонкой кишки, утолщение и укорочение ворсинок на 15 сутки. 40 МЭЛ на 100 клеток. Окраска: гематоксилином и эозином, увелич. $\times 200$.



Рисунок 3. Выраженное укорочение кишечных ворсин, а также их атрофия, клеточная воспалительная инфильтрация слизистой оболочки, количество МЭЛ 40 на 100 эпителиальных клеток, дистрофические изменения эпителиальных клеток ворсин. Окраска: гематоксилином и эозином, увелич. $\times 200$.

Заключение.

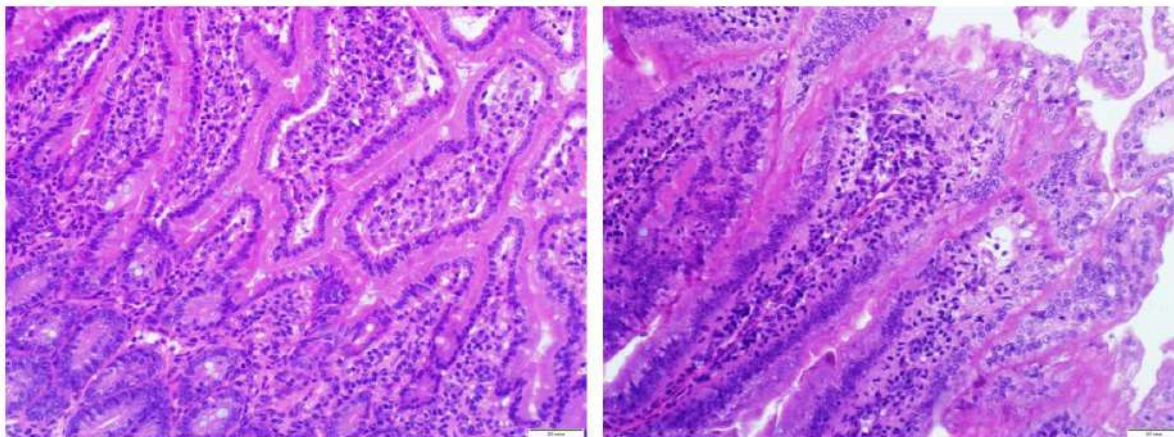
По данным гистологического исследования можно утверждать, что использованная в исследовании модель по состоянию на 15 сутки от начала эксперимента воспроизводит патоморфологическую картину при целиакии с умеренным течением, что подтверждается клинической картиной. Выявленные

морфологические изменения не носят строго специфического характера из-за недостаточной длительности эксперимента, однако явно выражены при сравнении с нормальной гистологической картиной тонкой кишки у животных контрольной группы.

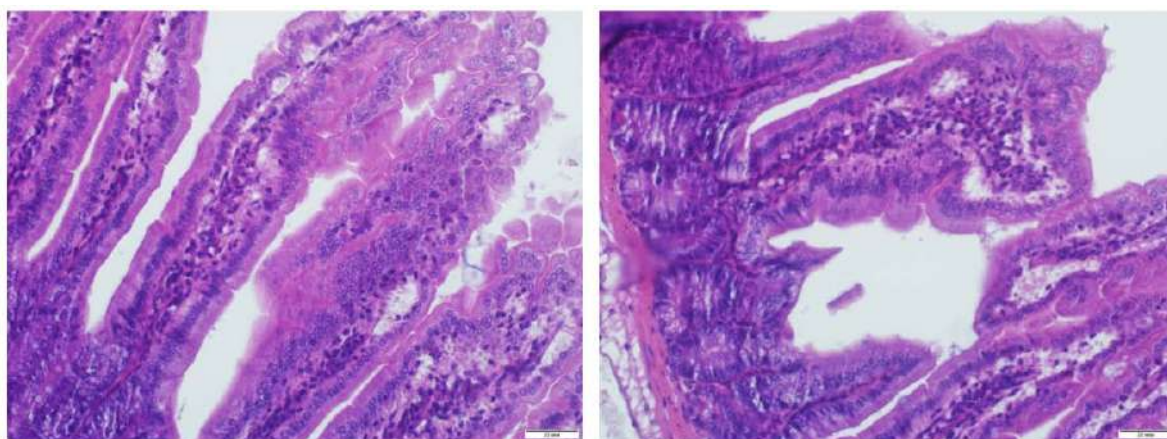
Конфликт интересов.

Авторы заявляют об отсутствии конфликта интересов.

СПИСОК ЛИТЕРАТУРЫ:

1. Barone M.V., Troncone R., Auricchio S. Gliadin peptides as triggers of the proliferative and stress/innate immune response of the celiac small intestinal mucosa. *International Journal of Molecular Sciences*. 2014, 15(11):20518-37;
2. Краснюк И.В., Тарасов В.В., Свистунов А.А. Разработка экспериментальной модели целиакии *in vivo* // *Здоровье и образование в XXI веке*. 2020. №3;
3. Финкина Е.И., Мельникова Д.Н., Богданов И.В., Овчинникова Т.В. Белки системы врожденного иммунитета растений, осуществляющие транспорт липидов: структура, функции и практическое применение // *Acta Naturae* (русскаяязычная версия). 2016. №2 (29);
4. Zhang D, Liu D, Lv X, Wang Y, Xun Z, Liu Z, Li F, Lu H. The cysteine protease CEP1, a key executor involved in tapetal programmed cell death, regulates pollen development in *Arabidopsis*. *Plant Cell*. 2014 Jul;26(7):2939-61. doi: 10.1105/tpc.114.127282;
5. Краснюк И.И., Тарасов В.В., Козлова Ж.М., Степанова О.И., Краснюк (Мл) И.И., Кугач В.В. Изучение физико-химических и технологических свойств тритикаина- α // *Вестник фармации*. 2019. №1 (83)

Nedorubov A.A., Kharkova O.O., Shchekin V.I., Demyashkin G.A.

Nedorubov A.A.

Sechenov First Moscow State Medical University
(Moscow, Russia)

Kharkova O.O.

Sechenov First Moscow State Medical University
(Moscow, Russia)

Shchekin V.I.

Sechenov First Moscow State Medical University
(Moscow, Russia)

Demyashkin G.A.

Sechenov First Moscow State Medical University
(Moscow, Russia)

**MODELING OF CELIAC DISEASE IN VIVO
BY GLIADIN IMMUNIZATION FOLLOWED BY ADAPTIVE
TRANSFER OF T LYMPHOCYTES TO RECIPIENT MICE**

***Abstract:** this study is devoted to the development of an in vivo model of celiac disease in male C57Bl/6 mice with oral administration at doses of 4 and 20 mg/live. In mice on day 15, which were kept on a gluten diet, a violation of the structure of the mucous membrane of the small intestine corresponding to celiac disease was confirmed: pronounced lymphocytic-plasmocytic infiltration, thickening and shortening of the villi, atrophy of the mucous membrane in combination with focal hyperplasia of intestinal crypts. In addition, these mice had damaged enterocytes and their dense connections. Diarrhea, bloating, and hair loss were observed in 20% of the mice in the gluten-fed group (Celiac disease). In the mucous membrane of the small intestine, it is found*

***Keywords:** celiac disease, genetic disease, pathogenesis factors.*

УДК 61 Недорубов А.А., Харькова О.О., Щекин В.И., Демяшкин Г.А.

Недорубов А.А.

руководитель Центра доклинических исследований
Института трансляционной медицины и биотехнологии

<https://orcid.org/0000-0002-5915-7999>

Первый МГМУ им. И.М. Сеченова

(г. Москва, Россия)

Харькова О.О.

специалист по доклиническим исследованиям

Центра доклинических исследований
Института трансляционной медицины и биотехнологии

<https://orcid.org/0000-0002-6235-1020>

Первый МГМУ им. И.М. Сеченова

(г. Москва, Россия)

Щекин В.И.

специалист по доклиническим исследованиям

Центра доклинических исследований
Института трансляционной медицины и биотехнологии

<https://orcid.org/0000-0003-3763-7454>

Первый МГМУ им. И.М. Сеченова

(г. Москва, Россия)

Демяшкин Г.А.

доктор медицинских наук,
заведующий лабораторией гистологии и иммуногистохимии

Института трансляционной медицины и биотехнологии

<https://orcid.org/0000-0001-8447-2600>

Первый МГМУ им. И.М. Сеченова

(г. Москва, Россия)

МОРФОФУНКЦИОНАЛЬНАЯ ХАРАКТЕРИСТИКА СПЕЦИФИЧЕСКОЙ АКТИВНОСТИ А-ТРИТИКАИНА В МОДЕЛИ ЦЕЛИАКИИ

***Аннотация:** данное исследование посвящено морфофункциональной оценке специфической активности рекомбинантной папаин-подобной протеиназы пшеницы тритикаина- α в модели целиакии *in vivo* на самцах мышей C57Bl/6, которых в течении 15 суток держали на глютенной диете. При использовании тритикаин-альфа в дозах 4 мг/жив и 20 мг/жив выявлено снижение количества межэпителиальных лимфоцитов, по сравнению с группой без лечения. Отмечена тенденция к меньшему количеству лимфоцитов в группе 20 мг/жив, по сравнению с 4 мг/жив, однако их количество в среднем в 1,5 раза выше, чем в контроле.*

***Ключевые слова:** морфофункциональная оценка, моделирование целиакии, тритикаин-альфа.*

Введение.

Целиакия является одной из наиболее часто встречающихся генетических заболеваний, которой страдает 0,5–1% населения земного шара. При этом, отмечается неуклонный рост непереносимости глютена. Потребление глютена, полученного из пшеницы, пациентами с глютенной болезнью приводит к иммуноопосредованному повреждению тонкой кишки, которое характеризуется нарушением кишечной проницаемости, атрофией ворсин и воспалительной

инфильтрацией собственной пластинки слизистой оболочки, богатой лимфоцитами и плазматическими клетками [1, 2].

Тритикаин- α обладает рН-зависимой специфичностью, определяемой аминокислотным остатком, расположенным в Р1 положении субстрата. Кроме того, было показано, что тритикаин- α проявляет глютеназную и коллагеназную активности при 37°C в диапазоне рН 3,5-6,5 [3]. Коллагеназная активность тритикаина- α делает его потенциальным терапевтическим агентом в лечении ран и ожогов, а глютеназная активность фермента указывает на большой потенциал тритикаина- α для разработки фармацевтических препаратов, эффективных при лечении непереносимости глютена, в частности, целиакии. Примечательно, что сайты расщепления тритикаином- α были обнаружены в большинстве ранее идентифицированных токсичных пептидов, полученных из глютена, продуцирующих воспалительные реакции у пациентов с целиакией [3].

Цель исследования: морфофункциональная оценка специфической активности рекомбинантной папаин-подобной протеиназы пшеницы тритикаина- α в модели целиакии *in vivo*, включающую иммунологические факторы патогенеза.

Материал и методы.

Дизайн исследования. Для исследования специфической активности тритикаина- α *in vivo* была смоделирована целиакия на грызунах. Для этого активировали Т-клеточный иммунный ответ на глютеносодержащие пептиды.

При разработке модели целиакии *in vivo* использовали алгоритм, представленный на рисунке 1.

Рисунок 1. Схема адаптивного переноса.



Животных случайным образом распределяли по группам, используя в качестве критерия вес, так, чтобы индивидуальный показатель не отличался более чем на 10 % от среднего веса животных в каждой опытной группе и между группами. Животные – мыши С57В1/6 (табл. 1).

Таблица 1. Объем проводимого вмешательства при моделировании целиакии.

Группа	Доза	Животных	Манипуляции
Здоровые	-	10 ♂	Глютенная диета, забой животных на 15 суток
Целиакия	-	10 ♂	
Тритикаин-альфа	4 мг/жив	10 ♂	
	20 мг/жив	10 ♂	

Введение тритикаина- α . В ходе исследования показано, что тритикаин- α полностью гидролизует пшеничный глютен в соотношении 20:1 в течение 5 минут. Содержание глютена в пшеничной муке до 10%. Животным вводили 20% суспензию муки в объеме 2 мл. Таким образом, доза глютена на одно животное составила 40 мг. Исследуемые дозы тритикаина- α : 4 мг/жив и 20 мг/жив. Препарат вводили ежедневно, два раза в сутки в течение 15 дней, с утра и вечером в одно и то же время.

Морфологическое исследование. Образцы окрашивали гематоксилином и эозином. Гистологическое исследование применяли для уточнения или исключения клинического диагноза, а также для оценки тяжести

патологического процесса, его динамики. Морфологическая оценка целиакии основывалась на обнаружении признаков двух параллельно происходящих в слизистой оболочке тонкой кишки процессов: атрофии и воспаления. Атрофия слизистой оболочки носило при целиакии гиперрегенераторный характер и проявлялась, наряду с укорочением и утолщением ворсинок, удлинением (гиперплазией) кишечных крипт. При диагностике целиакии важное значение носило изменение отношения высоты ворсинки к глубине крипты, которое в норме составляет не менее 2:1.

Воспалительная инфильтрация слизистой оболочки представлена межэпителиальной лимфоидной (МЭЛ) инфильтрацией (30 на 100 эпителиальных клеток в норме) и лимфоцитоплазматическая инфильтрация собственной пластинки слизистой оболочки. Клинические особенности целиакии включают атрофию ворсин и гиперплазию крипт, связанную с межэпителиальной лимфоидной инфильтрацией.

Статистический анализ. Межгрупповые различия анализировали параметрическими или непараметрическими методами, в зависимости от типа распределения. Для оценки данных с признаками нормального распределения использован однофакторный дисперсионный анализ (ANOVA), с последующим межгрупповым сравнением (post hoc) с использованием теста Тьюки (post hoc Tukey's). Для межгруппового анализа массы тела использовали непараметрический тест Манна-Уитни. Для межгруппового анализа гистологических показателей использовали t-критерий Стьюдента.

Результаты и их обсуждение

В группе животных морфологического контроля в биоптатах тонкой кишки наблюдается нормальное строение однослойного цилиндрического эпителия с единичными бокаловидными клетками. Структура центральной колонны ворсинки соответствует норме, в ней дифференцируются отдельные кровеносные капилляры. Количество интраэпителиальных лимфоцитов не превышает нормальных значений (МЭЛ = 25.5, <30), лимфоидной инфильтрации ткани не наблюдается.

Моделирование целиакии производили на мышах путем переноса макрофагально-лимфоцитарной культуры и антител сыворотки от животных-бридеров, иммунизированных глиадином, животным-реципиентам позитивного контроля. У мышей группы позитивного контроля выявлены патогистологические изменения, включающие умеренное увеличение числа и глубины кишечных крипт, повышение лимфоцитарной инфильтрации (МЭЛ=49,3, >30), выраженной атрофии ворсинок не выявлено, наблюдали частичную утрату поляризации однослойного цилиндрического эпителия (ядра смещены от базальной мембраны), просветление и вакуолизация околядерной цитоплазмы, резкое уплощение и уплотнение щеточной каемки. Эти цитопатологические признаки свидетельствуют о нарушении нормальной функции эпителиальных клеток. Эпителиальный слой содержит визуально высокое количество лимфоцитов, а также отдельные плазматические клетки. В собственной пластинке слизистой оболочки тонкой кишки признаки хронического воспаления, структура центральной колонны ворсинки заметно нарушена (рис. 2). Все эти изменения позволяют охарактеризовать микропрепараты кишечных биопсий данной группы как 2 тип по Marsh-Oberhuber, что соответствует морфологическому диагнозу «целиакия».



Рисунок 2. Лимфоцитарно-плазмоцитарная инфильтрация слизистой оболочки тонкой кишки, утолщение и укорочение ворсинок на 15 сутки. 40 МЭЛ на 100 клеток. Окраска: гематоксилином и эозином, увелич. $\times 200$.

У мышей с экспериментальной целиакией, пролеченных тритикаином-альфа в низкой дозе, отмечается умеренное снижение интенсивности характерных для заболевания гистологических признаков. Количество и глубина кишечных крипт, а также количество ворсинок не изменяется по сравнению с позитивным контролем, однако уменьшается выраженность цитопатологических признаков. Эпителиоциты с правильными пропорциями, характерные для интактного цилиндрического эпителия, состояние щеточной каемки улучшается, и уменьшается выраженность просветления и вакуоляризации околоядерной области. Сдвиг апикально-базальной полярности сохраняется. Количество лимфоцитов в эпителиальном слое у животных, получающих тритикаин-альфа, визуально несколько меньше, чем у животных позитивного контроля, также обнаружили полнокровие центральных колонн кишечных ворсинок

(свидетельство улучшения местного кровотока), данных за выраженное уменьшение интенсивности хронического воспаления не обнаружено. Количество лимфоцитов в собственной пластинке визуально не изменилось, МЭЛ=41,4,>30 (рис. 3). Изменения соответствуют типу 1 по классификации Marsh-Oberhuber. Патоморфологическая оценка микропрепаратов биопсий кишечника у мышей этой группы позволяет сделать вывод о незначительном позитивном эффекте применения тритикаина-альфа в дозе 4 мг/жив. Данная доза оказывает ограниченное позитивное влияние на течение процесса, но нельзя говорить о ее статистически значимой эффективности по гистоморфологическим данным.

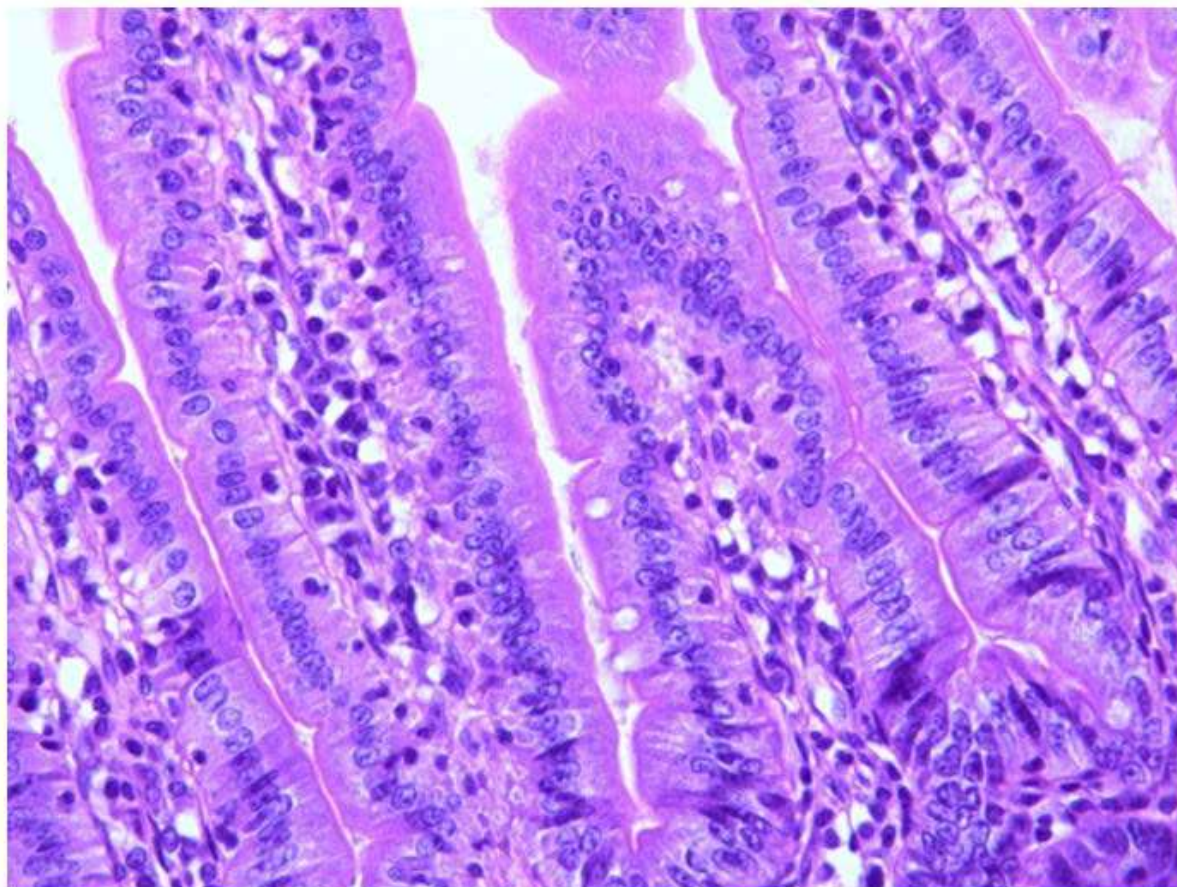

Рисунок 3. Тонкая кишка в группе животных с экспериментальной целиакией, пролеченных тритикаином-альфа в дозе 4 мг/жив. Окраска: гематоксилином и эозином, увелич. $\times 200$.

У мышей с экспериментальной целиакией, пролеченных тритикаином-альфа в высокой дозе, наблюдаемое улучшение состояния кишечного эпителия незначительно выше, чем в группе после введения дозы 4 мг/жив. Хотя количество и глубина кишечных крипт также не меняются по сравнению с животными позитивного контроля, отмечается более выраженное снижение выраженности клеточных аномалий, чем в группе в дозе 4 мг/жив. Эпителиоциты в микропрепаратах правильной формы с неизменной щеточной каемкой и незначительно выраженными симптомами вакуолизации околоядерной области. Визуально эпителиальный слой содержит небольшое количество инфильтрирующих лимфоцитов, однако точный морфометрический подсчет дает более высокое среднее значение МЭЛ=39,5, >30, чем в группе животных, пролеченной тритикаином-альфа в дозе 4 мг/жив (рис. 4). Воспалительные изменения в собственной пластинке слизистой оболочки тощей кишки носили очаговые и менее распространенный характер, чем у животных в группах позитивного контроля и при лечении дозой 4 мг/жив. Обнаруженные изменения соответствуют типу 1 по классификации Marsh-Oberhuber, и недостаточны для постановки морфологического диагноза «целиакия».

В данной группе можно утверждать, что доза 20 мг/жив способствует более выраженному снижению интенсивности патологического процесса в тонкой кишке по морфологическим данным, чем 4 мг/жив. Это позволяет судить об эффективности тритикаина-альфа в такой дозе в терапии данного заболевания.

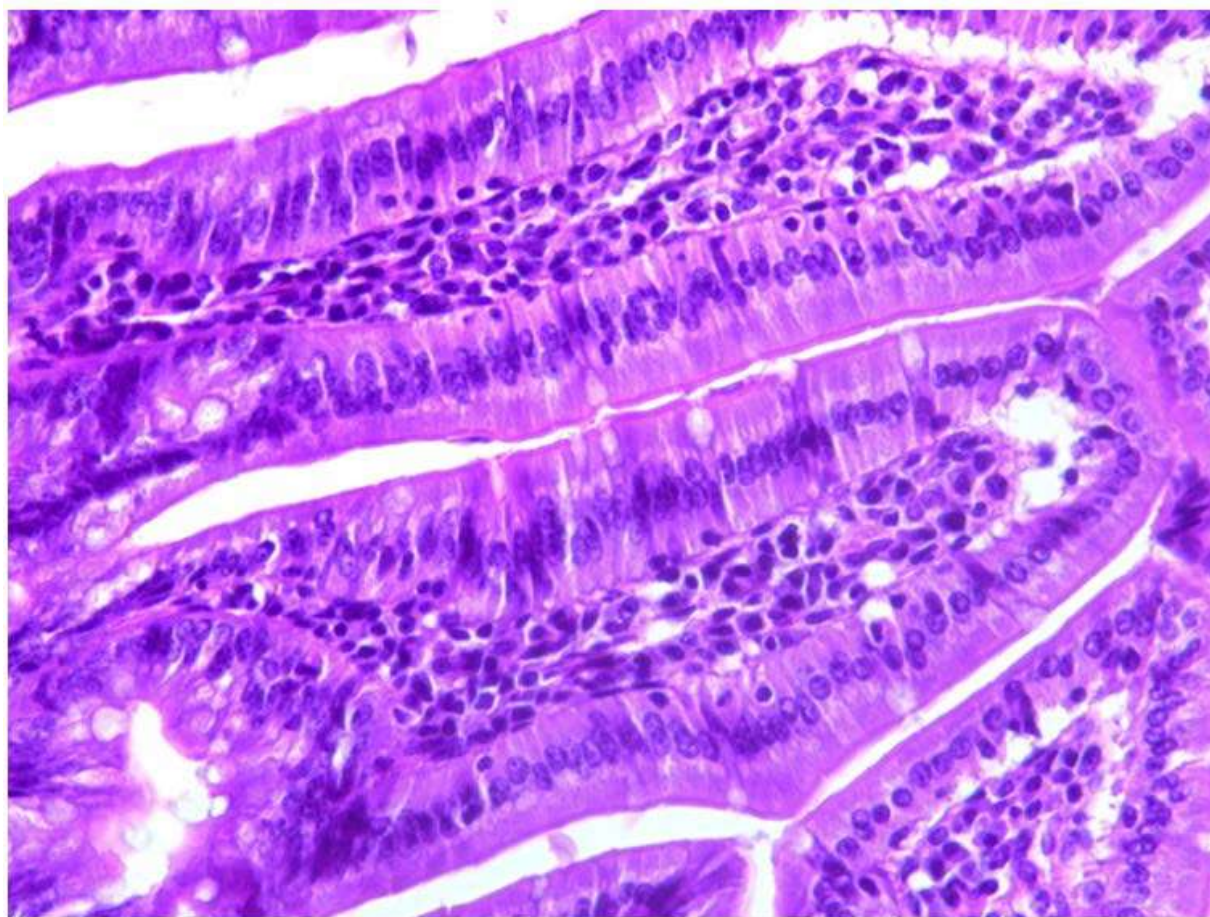

Рисунок 4. Тонкая кишка в группе животных с экспериментальной целиакией, пролеченных тритикаином-альфа в дозе 20 мг/жив. Окраска: гематоксилином и эозином, увелич. $\times 200$.

Сравнение числа МЭЛ между группами. Результаты подсчета числа МЭЛ приведены в графике 1. У мышей контрольной группы значение МЭЛ в основном не выходит за пределы порогового. У мышей позитивного контроля отмечается выраженное повышение числа МЭЛ, статистически значимое при сравнении с контрольной группой (p для различия медиан $\ll 0,05$). При применении тритикаина альфа в дозе 4 мг/жив количество МЭЛ ниже, различие с контрольной группой статистически значимо ($p < 0,05$). Применение тритикаина альфа в дозе 20 мг также приводит к снижению количества МЭЛ, однако существенных различий с дозой 4 мг не наблюдается. Различие между группой 20 мг и контрольной группой статистически значимо ($p < 0,05$).

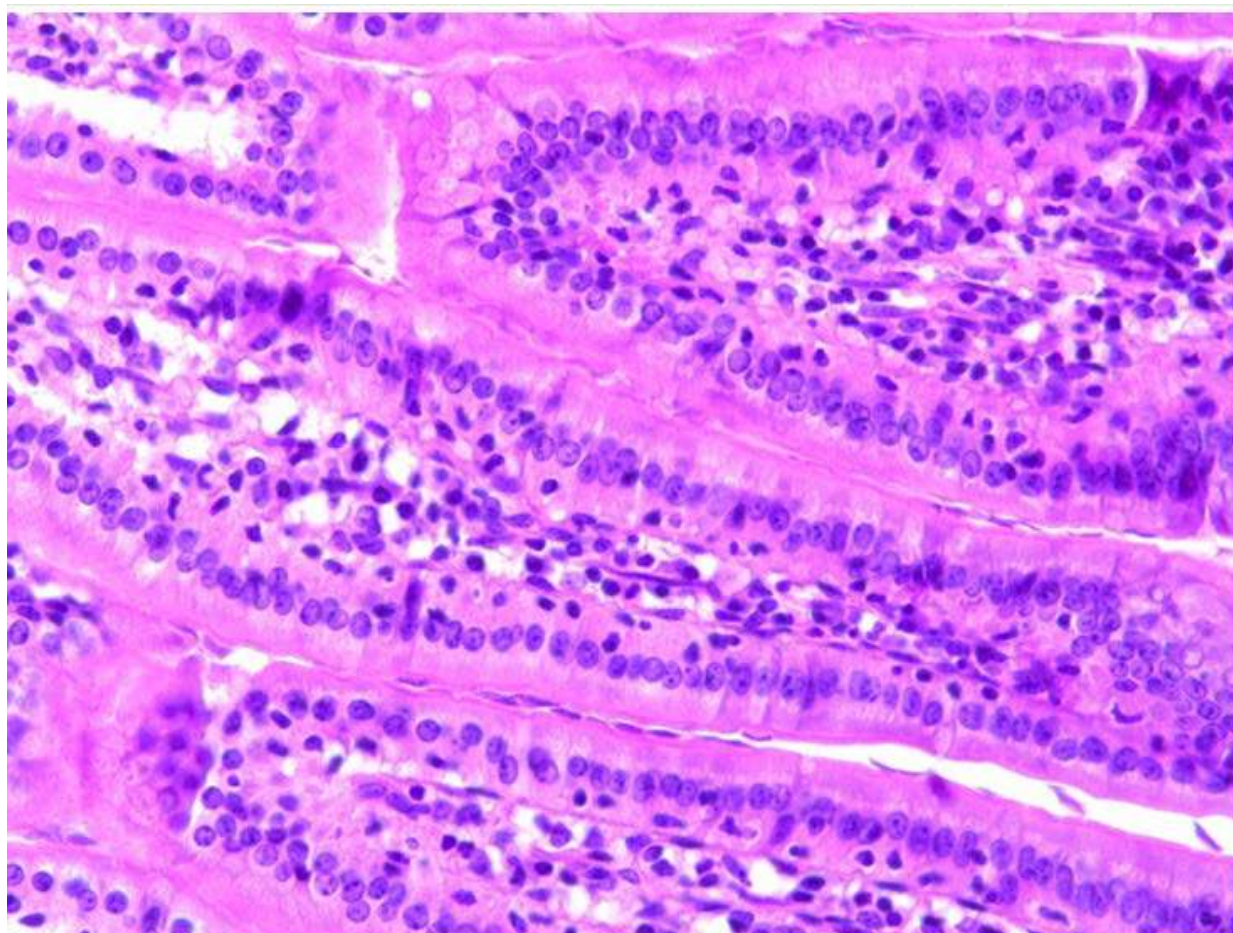

График 1. Количество МЭЛ на 100 эпителиоцитов у животных.

В ходе статистического анализа обнаружены достоверные различия между группой «Целиакия» и группой «4 мг/животное» ($p=0,004$, критерий Манна-Уитни), а также между группой «Целиакия» и группой «20 мг/животное» ($p=0,001$, критерий Манна-Уитни).

Заключение.

При морфофункциональной оценке специфической активности рекомбинантной папаин-подобной протеиназы пшеницы тритикаина- α в модели целиакии *in vivo*, включающую иммунологические факторы патогенеза, можно утверждать о более высокой эффективности применения анализируемого препарата в дозе 20 мг/жив по сравнению с препаратом в дозе 4 мг/жив. В ходе статистического анализа обнаружены достоверные различия между группой «Целиакия» и группой «4 мг/животное» ($p=0,004$, критерий Манна-Уитни), а также между группой «Целиакия» и группой «20 мг/животное» ($p=0,001$, критерий Манна-Уитни).

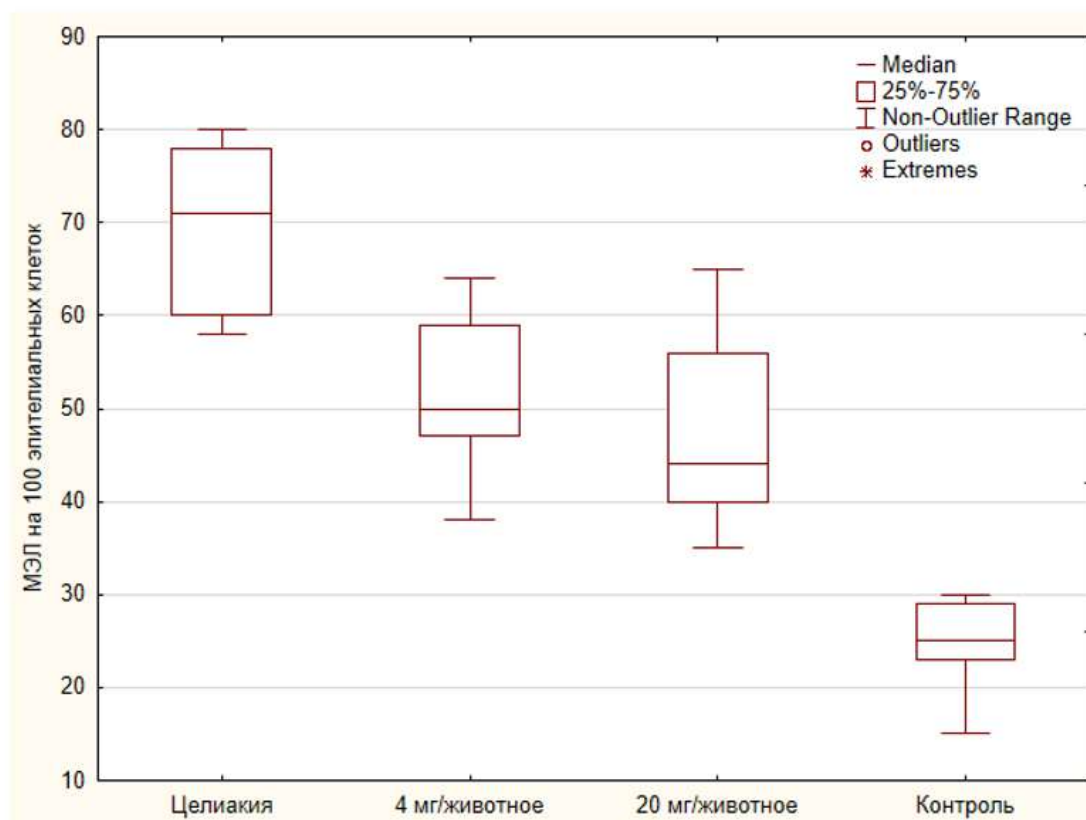
Применение тритикаина-альфа в дозе 20 мг позволяет снизить МЭЛ на 20% по сравнению с позитивным контролем, до уровня, в два раза превышающего норму (по сравнению с 2,5-кратным превышением в позитивном контроле), а также уменьшить визуальную выраженность патоморфологических признаков целиакии в микропрепаратах тонкой кишки. Стадирование процесса при этом снижается с уровня Marsh 2 до уровня Marsh 3 по классификации Marsh-Oberhuber.

Конфликт интересов.

Авторы заявляют об отсутствии конфликта интересов.

СПИСОК ЛИТЕРАТУРЫ:

1. Barone M.V., Troncone R., Auricchio S. Gliadin peptides as triggers of the proliferative and stress/innate immune response of the celiac small intestinal mucosa. *International Journal of Molecular Sciences*. 2014, 15(11):20518-37;
2. Краснюк И.В., Тарасов В.В., Свистунов А.А. Разработка экспериментальной модели целиакии *in vivo* // *Здоровье и образование в XXI веке*. 2020. №3;
3. Финкина Е.И., Мельникова Д.Н., Богданов И.В., Овчинникова Т.В. Белки системы врожденного иммунитета растений, осуществляющие транспорт липидов: структура, функции и практическое применение // *Acta Naturae* (русскаяязычная версия). 2016. №2 (29).

Nedorubov A.A., Kharkov O.O., Shchekin V.I., Demyashkin G.A.

Nedorubov A.A.

Sechenov First Moscow State Medical University
(Moscow, Russia)

Kharkov O.O.

Sechenov First Moscow State Medical University
(Moscow, Russia)

Shchekin V.I.

Sechenov First Moscow State Medical University
(Moscow, Russia)

Demyashkin G.A.

Sechenov First Moscow State Medical University
(Moscow, Russia)

MORPHOFUNCTIONAL CHARACTERIZATION OF SPECIFIC ACTIVITY OF A-TRITICAINE IN CELIAC DISEASE MODEL

***Abstract:** this study is devoted to the morphofunctional assessment of the specific activity of recombinant papain-like wheat proteinase triticaine- α in an in vivo celiac disease model on male C57Bl/6 mice, which were kept on a gluten diet for 15 days. When triticaine- α was used at doses of 4 mg/live and 20 mg/live, a decrease in the number of interepithelial lymphocytes was revealed, compared with the group without treatment. There was a tendency to a smaller number of lymphocytes in the group of 20 mg/live, compared with 4 mg/live, but their number is on average 1.5 times higher than in the control.*

***Keywords:** morphofunctional assessment, modeling of celiac disease, triticaine- α .*

УДК 61

Орлов Ю.В.

Российский государственный социальный университет
(г. Москва, Россия)

**МЕТОДИКА ФИЗИЧЕСКОЙ РЕАБИЛИТАЦИИ
ПРИ ОБЛИТЕРИРУЮЩЕМ ЭНДАРТЕРИИТЕ
У МУЖЧИН 29 - 42 ЛЕТ**

Аннотация: повышенное внимание к изучению облитерирующего эндартериита необходимо в связи с ростом числа болезней сосудов нижних конечностей в последние годы среди мужчин Российской Федерации. Они широко распространены и представляют собой серьезную медико-социальную проблему, поэтому ранняя диагностика и раннее лечение, реабилитация жизненно необходимы.

Ключевые слова: облитерирующий эндартериит, физические упражнения, физическая реабилитация, лечебная физическая культура, сердечно-сосудистая система.

На современном этапе особенно остро встает вопрос о поиске путей эффективной физической реабилитации при заболеваниях сердечно-сосудистой системы, в частности при облитерирующем эндартериите [1, 2, 3].

Методы и организация исследования. В данной статье представлено исследование по применению методики физической реабилитации для мужчин 29-42 лет с облитерирующим эндартериитом с использованием метода «РИТМ ФК».

В научном эксперименте приняло участие 30 мужчин в возрасте от 29 до 42 лет. Эксперимент проходил на базе центра восстановительной медицины города Мытищи (ЦВМ). По длительности эксперимент занял четыре месяца и был разделён на четыре периода:

1. Ранний восстановительный период (первый месяц),
2. Основной восстановительный (второй месяц),

3. Заключительный восстановительный (третий месяц),

4. Поддерживающий. Функционально-тренировочный (четвёртый месяц).

Структура и содержание методики физической реабилитации мужчин от 29 до 42 лет при облитерирующем эндартериите с использованием метода «РИТМ ФК»:

Ранний восстановительный период (первый месяц). Цели:

1. Восстановить все типы дыхания
2. Снять напряжение и сопутствующую ему боль
3. Улучшить мобильность в тазобедренных, коленных и других суставах
4. Обеспечить комфортный отдых
5. Организовать систему тренировочного процесса
6. Настроить пищевое поведение
7. Научиться контролировать внутрибрюшное давление
8. Привести в движение дыхательную диафрагму

Формы и средства:

Лечебная гимнастика: специальные упражнения - Упражнения были направлены на улучшение кровоснабжения мышц нижних конечностей, укрепление мышечно-связочного корсета спины, живота. Они чередовались с упражнениями на растяжку.

В дополнение к занятиям в зале ЛФК мужчинам предлагалось самостоятельно выполнять утреннюю и вечернюю гимнастику. Гимнастика, включала упражнения, которые пациент может сделать самостоятельно, в доступном объеме. Упражнения носили циклический характер, были симметричные и воспроизводились не менее 15-20 раз. Упражнения проводились на дому в хорошо проветренном помещении, с обязательным измерением ЧСС и артериального давления. Продолжительность гимнастики варьировалась от 15 до 25 минут. Оздоровительные занятия им были рекомендованы врачом ЛФК. В процессе прохождения программы физической реабилитации, мужчины наблюдались у участковых врачей.

Упражнения из метода «РИТМ ФК»: Берёза, 33, дракон, пила, 17/29, 21б, 22б, бок, марш-бросок, гребля на скамье, 15б, 13б, ротация плеча, 28б, 21б, 22б, ротация бедра, спина, марш-бросок. Мужчинам предлагалось выполнять различные силовые и стрейчинговые упражнения, следующие друг за другом, в рамках методики «РИТМ ФК». Упражнения выполнялись с чередованием рук и ног, тем самым создавая эффект мышечного насоса на разных участках этого контура, что и является основой активации периферического кровообращения и процессов, с этим связанных. Методика «РИТМ ФК» использует упражнения в грузоблочных тренажёрах, это делает её более доступной для человека, неопытного в отношении физической культуры.

Самомассаж с использованием простейшего оборудования: мячей – ёжиков, пилатес ролл, скалка.

Дозированная ходьба – темп спокойный, расстояние – не более 1 км, время – 15 – 20 минут в утренние и вечерние часы.

2. Основной восстановительный период (второй месяц). Цели:

1. Выработать правильные привычки стоять, приседать, поднимать ребенка на руки.

2. Укрепить мышцы рук и плечевого пояса

3. Укрепить мышцы «центра»

4. Укрепить мышцы свободных нижних конечностей

5. Выполнять силовые и стрейчинговые упражнения.

Формы и средства: Подборка упражнений для утренней и вечерней гимнастики (диафрагмальное дыхание, мобилизация всех суставов, артикуляция позвоночника, повышение гибкости).

Лечебная гимнастика. Упражнения из метода «РИТМ ФК»: дракон, пила в/б, 15, 11, марш-бросок, 19, 21, 22, бок, спина, гребля, 15 ош, 8, 13, пила н/б, дракон, 19/29, 21, 22, ротация бедра, плуг, берёзка, маятник. Самомассаж с использованием простейшего оборудования: мячей – ёжиков, пилатес ролл, скалка.

Дозированная ходьба – темп средний, расстояние – 1 – 1, 5 км, время – 30 минут в утренние и вечернее время.

3. Заключительный восстановительный (третий месяц). Цели:

1. Осевое выравнивание во всех положениях тела.
2. Тренируем силу, гибкость и эластичность мышц и фасций.
3. Учимся переключать внимание с упражнений на расслабление, и наоборот.

5. Придерживаемся диеты для лучшего оздоровительного эффекта

6. Тренируем кардио-респираторную систему.

7. Повышаем выносливость.

8. Контролируем психоэмоциональное состояние.

Формы и средства. Подборка упражнений для утренней и вечерней гимнастики (диафрагмальное дыхание, мобилизация всех суставов, артикуляция позвоночника, повышение гибкости).

Лечебная гимнастика: Упражнения из метода «РИТМ ФК»: Аэро ноги, 18, дракон, 19, 3с, 21, 21, марш-бросок, 5, 6, 8, лучник, маятник, дакон, 19, 7, спина, комби, плуг, 33, 8, шраги, пила, 18, брасс на мяче

Самомассаж с использованием простейшего оборудования: мячей – ёжиков, пилатес ролл, скалка.

Дозированная ходьба – темп средний, выше среднего, расстояние – 1, 5 – 2 км, время - 45 мин в утренние и вечерние часы.

4. Функционально-тренировочный (четвёртый месяц). Цели:

1. Тренируем силу и выносливость.
2. Учимся сохранять баланс во всех положениях тела.
3. Учимся распределять нагрузку по всему телу.
4. Продолжаем работать над контролем центра и осевым вытяжением во всех плоскостях.
5. Контроль дыхания.
6. Тренируем плавность и связанность движения.

7. Сохраняем наработанные результаты и увеличиваем работоспособность.

8. Контролируем и улучшаем психоэмоциональное состояние.

9. Учимся распределять нагрузку в течение дня, сохранять свои ресурсы.

Формы и средства. Подборка упражнений для утренней и вечерней гимнастики (диафрагмальное дыхание, мобилизация всех суставов, артикуляция позвоночника, повышение гибкости)

Лечебная гимнастика: Упражнения из метода «РИТМ ФК»: 33, марш-бросок, 19, 29, 21, 22, бок, спина, 5, 6, 15, 11, маятник, дракон, 18, 7, двойка ног, 9, 8, 13, пила, ротация плеча, марш бросок, 19, 21, 22, ротация бедра, спина, плуг, брасс на мяче

Самомассаж с использованием простейшего оборудования: мячей – ёжиков, пилатес ролл, скалка.

Дозированная ходьба – темп выше среднего, расстояние – 3 км, время - 60 минут в утренние и вечерние часы.

Для оценки эффективности представленной методике, в рамках научного эксперимента, перед началом и в завершение каждого периода эксперимента проводились функциональные и антропометрические пробы. Так же для большего контроля научного эксперимента проводились и аппаратные исследования с помощью транскутанной оксиметрии, лазерной доплеровской флоуметрии, капилляроскопии, сцинтиграфии, реовазографии и осциллографии.

В ходе статистического анализа выявлены достоверные различия функциональных показателей мышечно-связочного аппарата:

1. Показатели флексии голени увеличились на 156% от исходных показателей ($p < 0,05$)

2. Показатели экстензии голени увеличились на 55, 93% от исходных показателей ($p < 0,05$),

3. Показатели аддукции медиального края бедра увеличились на 48% от исходных показателей ($p < 0,05$),

4. Показатели абдукции латерального края бедра увеличились на 93% от исходных показателей ($p < 0,05$),

5. Показатели подошвенной экстензии и флексии в голеностопном суставе увеличились соответственно на 61, 27% и 44, 58% ($p < 0,05$),

6. Показатели многофункционального упражнения № 18 (жим платформы ногами в тренажёре) увеличились в среднем в три раза на 147% от исходных показателей ($p < 0,05$),

7. Показатели многофункционального упражнения № 5 (тяга с верхнего блока в тренажёре), так же увеличились в среднем в три раза на 139% от исходных показателей ($p < 0,05$),

Анализ результатов исследования показал достоверную эффективность представленной методики физической реабилитации при восстановлении нижних конечностей у мужчин 29-42 лет с облитерирующим эндартериитом 1-3 степени заболевания по сравнению с традиционной методикой реабилитации.

Из 30 пациентов, принимавших участие в научном эксперименте у 15 диагноз облитерирующий эндартериит сосудов нижних конечностей был полностью снят. У 10 диагностировали смену стадии заболевания на более лёгкую. У 5 пациентов удалось добиться стойкой ремиссии.

СПИСОК ЛИТЕРАТУРЫ:

1. Бокерия Л.А., Покровский А.В., Сокуренок Г.Ю. с соавт. Национальные рекомендации по ведению пациентов с заболеваниями брахиоцефальных артерий // Российский согласительный документ, 2019;
2. Прохоров А. В. Облитерирующий эндартериит (этиология, патогенез, клиника, диагностика, лечение): учеб. -метод. пособие / А. В. Прохоров, Белорус. гос. мед. ун-т, 2-я каф. хирург. болезней. - Минск : БГМУ, 2008. - 23 с;
3. Хирургические болезни. Учебно - методическое пособие/ Под редакцией Чернядьев С. А. – Екатеринбург, 2019. – 29 с.

Orlov Yu.V.

Russian State Social University

(Moscow, Russia)

**METHODS OF PHYSICAL REHABILITATION FOR OBLITERATING
ENDARTERITIS IN MEN AGED 29 - 42 YEARS**

***Abstract:** increased attention to the study of obliterating endarteritis is necessary due to the increase in the number of vascular diseases of the lower extremities in recent years among men of the Russian Federation. They are widespread and pose a serious medical and social problem, so early diagnosis and early treatment, rehabilitation are vital.*

***Keywords:** obliterating endarteritis, physical exercises, physical rehabilitation, therapeutic physical culture, cardiovascular system.*

УДК 61 *Панькова М.А., Сединина Н.С.*

Панькова М.А.

студентка 4 курса лечебного факультета

Пермский медицинский университет имени академика Е.А. Вагнера

(г. Пермь, Россия)

Научный руководитель:

Сединина Н.С.

заведующая кафедрой психиатрии,

наркологии и медицинской психологии

доктор медицинских наук, доцент

Пермский медицинский университет имени академика Е.А. Вагнера

(г. Пермь, Россия)

АКЦЕНТУАЦИИ ХАРАКТЕРА ВЗРОСЛЫХ ЛЮДЕЙ И ПОДРОСТКОВ

Аннотация: в статье рассматриваются понятие акцентуации, виды и основные проявления акцентуаций характера взрослых людей и подростков.

Ключевые слова: личность, характер, акцентуации характера.

Успех всегда является результатом выявления и использования человеком своих способностей. Человек ищет причины собственных неудач во внешних обстоятельствах, тогда как корни их кроются в глубинах личности.

Личность – это сознательный индивид. Нельзя понять общественной роли личности, не анализируя мотивов деятельности, способностей и характера, а в некоторых случаях и особенностей ее телесной организации, например типа нервной системы [3]. Это качество индивида, формирующееся в совместной деятельности и общении. Личностью не рождаются, личностью становятся в процессе воспитания, образования, обучения [5].

Структуры, характеризующие типичные для личности формы или способы внешних проявлений, взаимодействия с миром, ее внешнюю оболочку - это характер, способности, роли человека [2].

Характер – подструктура личности, образуемая комплексом устойчивых личностных особенностей, определяющих присущие личности типичные формы и способы достижения целей и проявления себя в общении с другими людьми [4]. Характер того или иного человека выражает определенный склад его потребностей и интересов, стремлений и целей, чувств и воли [7].

Выделяют девять наиболее ярких видов характеров: гиперактивный, аутистический, лабильный, демонстративный, психастенический, застревающий, конформный, неустойчивый, циклоидный [8].

Черты характера, обладая определенной побуждающей силой, ярко проявляются в ситуации выбора действий или способов поведения [6].

По определению А. Е. Личко «Акцентуации характера – это крайние варианты нормы, при которых отдельные черты характера чрезмерно усилены, вследствие чего обнаруживается избирательная уязвимость в отношении определенного рода психогенных воздействий при хорошей и даже повышенной устойчивости к другим» [1].

Акцентуации характера в современном обществе могут привести к развитию психологических проблем у подростков и взрослых, особенно при частых стрессовых ситуациях. Важно учитывать акцентуации при работе с людьми, чтобы помочь им адаптироваться к жизненным ситуациям и предотвратить возможные проблемы. Понимание акцентуации характера может помочь лучше понять себя и других людей, выбрать профессию, устроить личную жизнь.

В зависимости от уровня выраженности выделяют две степени акцентуации характера: скрытую и явную. При скрытой акцентуации черты определенного типа характера не выражены совсем, однако могут ярко проявиться под влиянием специфических ситуаций. Проявленные акцентуации может быть различной выраженности – от легкой, заметной лишь ближайшему

окружению, до крайних вариантов, когда приходится задумываться, нет ли болезни – психопатии. Тип акцентуации или ее отсутствие можно определить с помощью специальных психологических тестов, например тест Шмишека [7].

Данный вопрос изучали немецкий психиатр Карл Леонгард, Андрей Евгеньевич Личко, основоположник психиатрии детей и подростков.

Типы подростковой акцентуации характеров по А.Е. Личко:

Истероидный или демонстративный тип, его основные особенности — эгоцентризм, крайнее себялюбие, ненасытная жажда внимания, потребность в почитании, в одобрении и признании действий и личных способностей.

Гипертимный тип — высокая степень общительности, шумливость, подвижность, чрезмерная самостоятельность, склонность к озорству.

Астено-невротический — повышенная утомляемость при общении, раздражительность, склонность к тревожным опасениям за свою судьбу.

Психастенический (тревожно-мнительный) — нерешительность, склонность к бесконечным рассуждениям, любовь к самоанализу, мнительность, стремление к совершенству в любом деле.

Шизоидный — замкнутость, скрытность, отстраненность от происходящего вокруг, неспособность устанавливать глубокие контакты с окружающими, необщительность.

Сенситивный (чувствительный) — робость, стеснительность, обидчивость, чрезмерная чувствительность, впечатлительность, чувство собственной неполноценности.

Эпилептоидный (инертно-импульсивный) — склонность к повторяющимся периодам тоскливо-злобного настроения с накапливающимся раздражением и поиском объекта, на котором можно сорвать злость. Обстоятельность, низкая быстрота мышления, эмоциональная инертность, педантичность и скрупулезность в личной жизни, консервативность.

Лабильный — крайне изменчивое настроение, колеблющееся слишком резко и часто от ничтожных поводов.

Циклоидный – характерны полярные смены настроения, от субдепрессии до гипомании (напоминает гипертимный тип).

Инфантильно-зависимый — люди, постоянно играющие роль «вечного ребенка», избегающие брать на себя ответственность за свои поступки и предпочитающие делегировать ее другим.

Неустойчивый тип — постоянная тяга к развлечениям, получению удовольствий, праздность, безделье, безволие в учебе, труде и выполнении своих обязанностей, слабость и трусливость.

Конформный – постоянно следующие групповым эталонам поведения, как хорошим, так и плохим в зависимости от окружения [1].

Обычно акцентуации развиваются в период становления характера (причины: отсутствие гармонии и доверия в семье, недостаток внимания или гиперопека, проблемы в отношении со сверстниками, комплекс неполноценности, отсутствие интересов) и сглаживаются с взрослением.

Типы личностной (взрослой) акцентуации по Леонгарду:

Гипертимический (гиперактивный) – чрезмерно приподнятое настроение, всегда весел, разговорчив, очень энергичен, самостоятелен, стремится к лидерству, рискам, авантюрам. Не реагирует на замечания, игнорирует наказания, теряет грань дозволенного, отсутствует самокритичность.

Дистимичный – постоянно пониженное настроение, грусть, замкнутость, немногословность, пессимистичность, тяготеет шумным обществом, с сослуживцами близко не сходитя. В конфликты вступает редко, чаще является в них пассивной стороной.

Аффективно-лабильный (циклотимический) – общительность циклически меняется (высокая в период повышенного настроения и низкая в период подавленности).

Эмотивный (эмоционный, эмоциональный) – чрезмерная чувствительность, ранимость, глубоко переживает малейшие неприятности. Излишне чувствителен к замечаниям, неудачам, поэтому у него чаще печальное настроение.

Демонстративный (акцентуация вытеснения) – выражено стремление быть в центре внимания и добиваться своих целей любой ценой: слезы, обморок, скандалы, болезни, хвастовство, наряды, необычное увлечение, ложь. Легко забывает о своих неблагоприятных поступках.

Возбудимый – повышенная раздражительность, несдержанность, агрессивность, угрюмость, "занудливость", но возможны лъстивость, услужливость (как маскировка). Склонность к хамству и нецензурной брани или молчаливости, замедленности в беседе. Активно и часто конфликтует.

Застревающий – "застревает" на своих чувствах, мыслях, не может забыть обид, "сводит счеты", служебная и бытовая несговорчивость, склонность к затяжным склокам, в конфликтах чаще бывают активной стороной.

Педантичный (ригидный) – выраженная занудливость в виде "переживания" подробностей, на службе способен замучить посетителей формальными требованиями, изнуряет домашних чрезмерной аккуратностью.

Тревожный (боязливый) – пониженный фон настроения, опасения за себя, близких, робость, неуверенность в себе, крайняя нерешительность. Долго переживает неудачу, сомневается в своих действиях.

Аффективно-экзальтированный – очень изменчивое настроение, эмоции ярко выражены, повышенная отвлекаемость на внешние события, словоохотливость, влюбчивость.

Интровертированный (аутистический) – малая общительность, замкнут, в стороне от всех, общение по необходимости, погружен в себя, о себе ничего не рассказывает, свои переживания не раскрывает, хотя свойственна повышенная ранимость. Сдержанно холодно относится к другим людям, даже к близким.

Экстравертированный – высокая общительность, словоохотливость до болтливости, своего мнения не имеет, стремится быть как все, неорганизован, предпочитает подчиняться [7].

Особенности характера при акцентуациях могут проявляться не постоянно, а лишь в некоторых ситуациях, в определенной обстановке,

сильнейшей психической нагрузке и почти не обнаруживаться в обычных условиях.

Таким образом, акцентуация характера – это особенность личности. Разные способы восприятия и взаимодействия с миром. Они могут меняться и развиваться в течение всей жизни человека. Каждая акцентуация характера может обеспечивать важные преимущества, которые можно использовать для личного и профессионального роста. Понимание акцентуации – это возможность более глубоко понять себя и других.

СПИСОК ЛИТЕРАТУРЫ:

1. Личко, А. Е. Психопатии и акцентуации характера у подростков / А. Е. Личко. - Ленинград: Медицина, 1983. – 256 с.;
2. Первушина О. Н. Психология личности. Учебное пособие. Новосибирский Государственный Университет. Новосибирск, 2017;
3. Поликарпов, В. А. Психология личности [Электронный ресурс] : курс лекций / В. А. Поликарпов, О. Г. Ксёнда. – Минск : БГУ, 2015;
4. Психология характера : учебное пособие / Алтайский государственный университет , сост.: М.В. Шамардина, И.А. Ральникова, Е.А. Петухова. – Барнаул : АлтГУ, 2020;
5. Соловьева С.Л. Патология личности: учебное пособие / С.Л. Соловьева, Е.Б. Одерышева.- СПб.: Изд-во СЗГМУ им. И.И. Мечникова, 2013. – 64 с.;
6. Ступницкий В. П. Психология: Учебник для бакалавров / В. П. Ступницкий, О. И. Щербакова, В. Е. Степанов. — М.: Издательско-торговая корпорация «Дашков и Ко», 2013. — 520 с.;
7. Ясникова Е.Е., Собенников В.С. Характер. Акцентуации характера / Е. Е. Ясникова, В.С. Собенников, ГБОУ ВПО ИГМУ Минздрава РФ, - Иркутск: ИГМУ, 2013. – 28 с.;
8. <https://studfile.net/preview/8721629/page:16/> (дата обращения 15.12.2023)

Pankova M.A., Sedinina N.S.

Pankova M.A.

Perm Medical University

(Perm, Russia)

Scientific advisor:

Sedinina N.S.

Perm Medical University

(Perm, Russia)

ACCENTUATION OF CHARACTER OF ADULTS AND ADOLESCENTS

***Abstract:** the article discusses the concept of accentuation, types and main manifestations of accentuation of the character of adults and adolescents.*

***Keywords:** personality, character, character accentuation.*

УДК 61 Хусаинов Р.А., Ильина Н.Л.

Хусаинов Р.А.

студент лечебного факультета

Медицинский институт

Пензенский государственный университет

(г. Пенза, Россия)

Ильина Н.Л.

канд. биол. наук, доцент кафедры Физиология человека

Медицинский институт

Пензенский государственный университет

(г. Пенза, Россия)

ТЕОРИИ ЭМОЦИЙ И НЕРВНО-ФИЗИОЛОГИЧЕСКИЕ МЕХАНИЗМЫ ЭМОЦИЙ

***Аннотация:** эмоции имеют глубокое влияние на наше поведение, мышление и физиологические процессы. Они могут влиять на наше принятие решений, способность концентрироваться, наше восприятие и наше общее благополучие. Понимание эмоций и их нервно-физиологических оснований имеет широкий спектр применений. Оно помогает разрабатывать эффективные методы лечения психологических расстройств, таких как тревожные и депрессивные состояния. Также это знание может быть использовано для разработки стратегий управления эмоциями и повышения эмоциональной компетентности, что может привести к улучшению качества жизни и благополучия человека.*

***Ключевые слова:** эмоции, теории эмоций, лимбическая система, студенты, депрессия.*

Актуальность. К эмоциям относятся все отрицательные и положительные аффективные состояния от тревоги и страха до чувства любви и счастья. Эмоции можно почувствовать только интроспективно. Мы можем осознать их и благодаря тому, что владеем речью и способны делиться ими друг с другом.

Выделяют три вида эмоциональных процессов: аффекты (сильные и относительно кратковременные эмоциональные переживания), собственно эмоции (выражают оценочное личностное отношение к складывающейся или возможной ситуации), предметные чувства (выражающие устойчивые эмоциональные отношения) [4].

Так же для полного погружения в тему необходимо рассмотреть теории эмоций, основными из которых являются: теория активации (эмоции возникают в ответ на физическое и химическое изменение в организме), теория двойной активации (эмоции возникают из взаимодействия двух ключевых ветвей автономной нервной системы: симпатической – ответ на стрессовые реакции и парасимпатической – связана с восстановительными и расслабляющими процессами), биологическая теория эмоций П.К. Анохина (неудовлетворенные потребности вызывают отрицательные эмоции, а их удовлетворение приводит к возникновению положительных эмоций) и полиарная теория Кэннона считает (эмоции не обусловлены одной единственной системой, а представляют собой результат комбинированной активации различных физиологических систем)[1,3].

В настоящее время не существует единой общепризнанной научной теории эмоций, а также точных данных о том, в каких центрах и каким образом происходит образование эмоций и каков их нервный субстрат. Существует версия, согласно которой в развитии и дифференцировке эмоций участвуют все структуры лимбической системы, гипоталамус, лимбическая область среднего мозга и лобные области коры. В пользу этого свидетельствует, например, тот факт, что при органических заболеваниях мозга (опухолях, воспалительных и системных заболеваниях), поражающих вышеописанные структуры, а также при внешних повреждениях этих структур эмоциональное поведение больного часто изменяется. Вместе с тем стереотаксическое разрушение небольших участков этих структур может приводить к улучшению состояния или излечению больных, страдающих такими невыносимыми и не поддающимися

консервативному лечению психическими расстройствами, как компульсивный невроз, неутолимое половое влечение, состояние тревоги, депрессия и т.п. [2,4].

Депрессия – это аффективное состояние, характерное отрицательным эмоциональным фоном, с изменениями сферы мотивационной, когнитивных представлений и общей пассивностью поведения.

Депрессия является распространенным психическим расстройством, от которого страдает 350 миллионов человек всех возрастных групп. По прогнозам экспертов ВОЗ, к 2024 году депрессия займет второе место в качестве причин потери трудоспособности и смерти населения. Доказано, что психосоциальные факторы, такие как стресс, тревожно-депрессивный синдром тесно связаны с риском развития сердечно-сосудистых заболеваний.

Время обучения в университете совпадает с возрастом высочайшего риска выраженного проявления психической патологии, связанного не только с биологической природой, но и с появлением значительных стрессовых нагрузок. Процесс адаптации студентов в первые годы обучения к новой социальной среде практически всегда проходит с некоторыми сложностями. Перемещение в новые условия обитания, знакомство с новым коллективом, необходимость усвоения большого количества информации за определенные сроки, переход на новую ступень жизни - всё это в целом оказывает большую психологическую нагрузку на студента и при неправильном выборе её разрешения может быть результатом возникновения некоторых психосоматических заболеваний.

Цель исследования:

Целью исследования стало изучение уровня тревоги и депрессивного состояния среди студентов, обучающихся в Медицинском Пензенском Государственном Университете.

Объект исследования.

В эксперименте приняло участие 40 студентов в возрасте от 18 до 20 лет

Материалы и методы.

Существуют множество различных методов исследования эмоций, из которых основными являются «Шкала депрессии» А.Т. Бека и тест Люшера.

«Шкала депрессии» А.Т. Бека содержит 21 категорию симптомов и жалоб из числа наиболее часто встречающихся у пациентов с депрессией. Каждая категория состоит из 4-5 утверждений, соответствующих специфическим признакам депрессии. Утверждения распределены с учетом повышения значимости вклада определяемых показателей в общую степень тяжести депрессии.

Тест Люшера основан на предположении о том, что выбор цвета отражает нередко направленность испытуемого на определенную деятельность, настроение, функциональное состояние и наиболее устойчивые черты личности. На основании анализа более 36 000 результатов исследований М. Люшер дал примерную характеристику выбранных позиций:

1-я позиция отражает средства достижения цели (например, выбор синего цвета говорит о намерении действовать спокойно, без излишнего напряжения),

2-я позиция показывает цель, к которой стремится испытуемый,

3-я и 4-я позиции характеризуют предпочтение цвету и отражают ощущение испытуемым истинной ситуации, в которой он находится, или же образ действий, который ему подсказывает ситуация,

5-я и 6-я позиции характеризуют безразличие к цвету, нейтральное к нему отношение.

7-я и 8-я позиции характеризуют негативное отношение к цвету, стремление подавить какую-либо потребность, мотив, настроение, отражаемые данным цветом.

Обсуждение результатов.

1. Благодаря использованию шкалы депрессии А.Т.Бека выяснилось, что у 50% опрошенных, отсутствуют депрессивные симптомы, у 20% опрошенных присутствует лёгкая депрессия, у 15% опрошенных присутствует умеренная депрессия, у 10% опрошенных выраженная депрессия (средней тяжести), у 5% опрошенных присутствует тяжёлая депрессия (Рис. 1)

2. Согласно результатам теста Люшера большинство опрошенных, а именно 50% имеют незначительную тревожность, 33% опрошенных имеют

эмоциональную напряжённость, а 17% опрошенных имеют состояние дезадаптации (Рис. 2)



Выводы.

Проанализировав результаты обоих тестов, мы можем прийти к выводу, что большинство студентов не обладают депрессивными симптомами и состоянием дезадаптации, следовательно, процесс адаптации к новой учебной среде прошёл успешно.

Так же следует отметить, что анализ результатов тестирования позволяет врачам влиять на ход лечения различных психических заболеваний, оказывая воздействие на когнитивные функции головного мозга.

СПИСОК ЛИТЕРАТУРЫ:

1. Апчел, В.Я. Физиология человека и животных: Учебник для студ. учреждений высш. пед. проф. образования / В.Я. Апчел, Ю.А. Даринский, В.Н. Голубев.. - М.: ИЦ Академия, 2017. - 448 с.;
2. Гайворонский, И.В. Анатомия и физиология человека: Учебник / И.В. Гайворонский. - М.: Академия, 2019. - 208 с.;

-
3. Косицкий, Г.И. Физиология человека: Учебник для вузов / Г.И. Косицкий и др. - М.: Альянс, 2020. - 544 с.;
4. Физиология человека: В 3-х томах. Т. 2. Пер. с англ./Под ред.Р. Шмидта и Г. Тевса. — 3-е изд. — М.: Мир, 2005. — 314 с., ил.

Khusainov R.A., Ilyina N.L.

Khusainov R.A.

Penza State University

(Penza, Russia)

Ilyina N.L.

Penza State University

(Penza, Russia)

THEORIES OF EMOTIONS AND NEUROPHYSIOLOGICAL MECHANISMS OF EMOTIONS

Abstract: *emotions have a profound effect on our behavior, thinking and physiological processes. They can influence our decision-making, our ability to concentrate, our perception, and our overall well-being. Understanding emotions and their neurophysiological foundations has a wide range of applications. It helps to develop effective treatments for psychological disorders such as anxiety and depression. This knowledge can also be used to develop strategies for managing emotions and increasing emotional competence, which can lead to an improvement in the quality of life and well-being of a person.*

Keywords: *emotions, theories of emotions, limbic system, students, depression.*

УДК 61 Шаповалова М.В., Панай Г.С., Цыдрина А.В.

Шаповалова М.В.

студентка 2 курса, Лечебный факультет
Ханты-Мансийская государственная медицинская академия
(г. Ханты-Мансийск, Россия)

Панай Г.С.

студентка 2 курса, Лечебный факультет
Ханты-Мансийская государственная медицинская академия
(г. Ханты-Мансийск, Россия)

Цыдрина А.В.

старший преподаватель
кафедра физиологии и спортивной медицины
Ханты-Мансийская государственная медицинская академия
(г. Ханты-Мансийск, Россия)

**ФИЗИЧЕСКАЯ КУЛЬТУРА,
КАК ПРОФИЛАКТИКА РАЗВИТИЯ
СЕРДЕЧНО-СОСУДИСТЫХ ЗАБОЛЕВАНИЙ**

***Аннотация:** данная статья отражает роль достаточного уровня физической активности в профилактике сердечно-сосудистых заболеваний. Освещаются основные рекомендации при занятиях, отражающие необходимую интенсивность и временную продолжительность. Подробно рассматривается механизм развития некоторых патологий. Акцентируется внимание на основных параметрах и их физиологических смыслах. Обобщается всё вышеизложенное.*

***Ключевые слова:** кардиотренировка, гемодинамика, линейная скорость кровотока, объёмная скорость кровотока, патология, кровообращение, микроциркуляторное русло.*

На сегодняшний день заболевания сердечно-сосудистой системы находятся на первом месте по количеству смертности. Ведь данная система выполняет ряд важнейших функций: транспортную, трофическую, защитную, дыхательную, поддержание постоянной температуры в организме. Для нормального функционирования организма необходим постоянный ток крови, который обеспечивается важнейшим "насосом" данной системы - сердцем. Гемодинамика занимается изучением движения крови в кровеносной системе, которая у человека является замкнутой. Кровь является одной из составляющих, которые образуют внутреннюю среду организма, поэтому анализы крови являются важнейшими диагностическими критериями при оценке заболеваемости. Движение - это жизнь, такая простая, но очень глубокая истина. В очередной раз хочется доказать, что поддержание достаточного уровня физической активности способно предотвращать последствия в виде тяжёлых заболеваний.

Для понимания дальнейших процессов рассмотрим подробнее составляющие сердечно-сосудистой системы:

1. Морфологически выделяют сердце и кровеносные сосуды: артерии, вены капилляры.

2. Функциональная характеристика предполагает:

1) сердце, которое является важнейшим насосом, выталкивающим кровь для дальнейшего движения по сосудам

2) буферные сосуды, которые имеют высокую растяжимость и поддерживают практически непрерывный ток крови - аорта, лёгочный ствол

3) Сосуды, создающие сопротивление общему кровотоку – артериолы и мелкие артерии

4) Прекапилляры, капилляры и посткапилляры- обеспечивают обмен веществ, газов

Согласно представлению о взаимосвязи данных процессов с законами гидродинамики, в изучении гемодинамики выделяют ряд важнейших параметров:

1. Сопротивление периферических сосудов
2. Давление крови
3. Объёмную и линейную скорости кровотока

Объёмная скорость кровотока (Q) – это количество крови, которое проходит через поперечное сечение сосуда за единицу времени (в л/мин., мл/мин.)

Это значение зависит от величин давления крови и периферического сосудистого сопротивления. Как было упомянуто ранее, сердечно-сосудистая система человека является замкнутой, вследствие этого объёмная скорость крови будет всегда одинаковой в её разнообразных участках русла.

Согласно общепринятым нормальным значениям объёмная скорость кровотока в состоянии покоя равна 3,5-5 л/мин., или 3500 – 5000 мл/мин., а при интенсивной физической работе может увеличиваться до 30 л/мин. Так как происходит увеличение частоты сердечных сокращений, их силы, поэтому периферическое сопротивление снижается. Поэтому кардио-тренировки занимают одно из первых мест по уровню полезности.

Линейная скорость кровотока (V) – это расстояние, которое проходит частица крови за единицу времени (в м/сек., см/сек., мм/сек.).

Принимая во внимание то, что объёмная скорость крови не меняется по пути сосудистого русла, был сделан вывод о том, что линейная скорость крови зависит исключительно от суммарного просвета сосудов. Независимо от состояний организма самое высокое значение данного параметра сохраняется в аорте, а самое низкое – в капиллярах (1).

Некоторые распространённые патологии, связанные с изменением данных параметров и других параметров гемодинамики, в целом могут приводить к нарушению как центрального (сердца, крупных сосудов), так и периферического кровообращения (микроциркуляторное русло).

Расстройства этих механизмов приводят к развитию кислородного голодания, вследствие чего могут начаться некрозы, самопроизвольные кровоизлияния и последующая гибель клеток.

При нарушении центрального кровообращения возникает недостаточность, в результате чего органы и ткани не получают достаточного количества кислорода и питательных веществ, токсичные продукты обмена веществ не выводятся из них. Формы недостаточности центрального кровообращения: компенсированная и декомпенсированная. Компенсированная недостаточность кровообращения выявляется только при физической нагрузке, что является абсолютно нормальным состоянием. Декомпенсированная недостаточность кровообращения также проявляется в состоянии физического покоя.

При нарушении периферического кровообращения страдают сосуды, снабжающие кровью органы и ткани, и последующий отток из них. Существует несколько форм нарушений периферического кровообращения: артериальная гиперемия, венозная гиперемия, ишемия, эмболия (2).

Все эти патологии достаточно часто встречаются во врачебной практике. Заболеваниями сердечно-сосудистой системы страдают до 70% от всего населения страны, в особенности люди пожилого возраста. Но на данный момент идёт речь о том, что данные болезни значительно "помолодели", и стали затрагивать людей от 40 лет и даже 30-35 лет. Безусловно, на это влияет множество факторов: экология, образ жизни, наследственность и многое другое. Но 50% от всех рисков составляет образ жизни, поэтому самая элементарная мера профилактики подобных патологий, связанных с нарушениями процессов гемодинамики, это ведение активного образа жизни с достаточной физической активностью. Необходимо проводить 2-3 раза в неделю полноценную тренировку, чтобы сохранить своё тело здоровым. Важно, чтобы занятия приносили удовольствие, поэтому нужно подобрать понравившийся вид физической активности: бег, плавание, ходьба, танцы и многое другое.

СПИСОК ЛИТЕРАТУРЫ:

1. Зарифьян А. Г., Кононец И. Е., Джайлобаева Э. А., Наумова Т. Н. Физиология гемодинамики. - 1-е изд. - Бишкек: Кыргызская Государственная Медицинская Академия им. И. К. Ахунбаева, 2010. - 125 с;
2. Патология кровообращения и лимфообращения // Lektsiya-OP URL: <http://med-sayansk.ru/wp-content/uploads/2020/05/Lektsiya-OP.pdf?ysclid=lgpc2bl42v647857082> (дата обращения: 17.12.23).

Shapovalova M.V., Panay G.S., Tsydrina A.V.

Shapovalova M.V.

Khanty-Mansiysk State Medical Academy

(Khanty-Mansiysk, Russia)

Panay G.S.

Khanty-Mansiysk State Medical Academy

(Khanty-Mansiysk, Russia)

Tsydrina A.V.

Khanty-Mansiysk State Medical Academy

(Khanty-Mansiysk, Russia)

PHYSICAL EDUCATION AS PREVENTION OF DEVELOPMENT OF CARDIOVASCULAR DISEASES

***Abstract:** this article reflects the role of a sufficient level of physical activity in the prevention of cardiovascular diseases. The main recommendations for classes are highlighted, reflecting the necessary intensity and time duration. The mechanism of development of some pathologies is considered in detail. Attention is focused on the main parameters and their physiological meanings. All of the above is summarized.*

***Keywords:** cardio training, hemodynamics, linear blood flow velocity, volumetric blood flow velocity, pathology, blood circulation, microcirculatory bed.*

УДК 612.843.314 *Шиндин А.И. Ильина Н.Л.*

Шиндин А.И.

студент лечебного факультета

Медицинский институт

Пензенский государственный университет

(г. Пенза, Россия)

Ильина Н.Л.

канд. биол. наук, доцент кафедры Физиология человека

Медицинский институт

Пензенский государственный университет

(г. Пенза, Россия)

АНАЛИЗ ОСТРОТЫ ЗРЕНИЯ И ВНУТРИГЛАЗНОГО ДАВЛЕНИЯ СРЕДИ РАЗНЫХ ВОЗРАСТНЫХ ГРУПП

Аннотация: в статье рассмотрены механизмы наиболее распространенных методов исследования зрительного анализатора, некоторые причины снижения остроты зрения. Проводилось исследование остроты зрения и внутриглазного давления представителей разных возрастных групп. Выявлено, что ухудшение состояния зрительной системы наблюдается в возрасте 35-55 лет, именно в данный возрастной период наиболее снижается зрение и повышается ВГД.

Ключевые слова: острота зрения, зрительный анализатор, внутриглазное давление.

От состояния зрительного анализатора зависит качество жизни человека. По данным всемирной организации здравоохранения ежегодно в России фиксируется 4-4,5 млн. случаев офтальмологических заболеваний, 80% из которых можно было предотвратить. Всего же в мире 135 млн. человек имеют проблемы со зрением.

С возрастом происходят значительные инволюционные изменения всех структур зрительного анализатора, сопровождающиеся уменьшением функциональных возможностей. Изменения оптического аппарата ведут к светорассеиванию, снижению остроты зрения [1].

По частоте применения определение остроты зрения является наиболее важным физиологическим исследованием. На показатели влияют: яркость фона, форма тестового изображения и его окружение. Зачастую именно с измерения остроты зрения начинается лечение той или патологии.

При фотопическом зрении точкой наилучшего видения является центральная ямка сетчатки. Острота зрения в фотопических условиях освещения снижается в направлении от ямки к периферии сетчатки. При скотопическом зрении наибольшая острота зрения наблюдается в парафовеальной области, поскольку там плотность палочек наиболее высока. В месте выхода зрительного нерва из глаза острота зрения равна нулю [2].

В большинстве случаев причиной снижения зрения является возрастная макулярная дегенерация, которая в последние годы поражает все больше людей молодого возраста. Причиной развития болезни является чрезмерный синтез естественного белка эндотелиального фактора роста сосудов в структурах задней стенки глаза. Это стимулирует рост новых патологических кровеносных сосудов под структурой глаза, через которые просачивается жидкость, что приводит к ухудшению остроты зрения вплоть до его потери [3].

Цель: проанализировать показатели остроты зрения и внутриглазного давления среди разных возрастных групп.

В исследование участвовали добровольцы в возрасте от 18 лет до 21 года (группа 1), от 21 года до 35 лет (группа 2), от 35 до 55 лет (группа 3). В эксперименте всего обследовано 60 человек: 31 представитель женского пола и 29 представителей мужского пола. Испытуемые избирались случайным образом, независимо от их рода деятельности, интеллекта, физического развития.

В исследовании применялся метод измерения остроты зрения с помощью таблиц Сивцева - Головина. Исследуемый находился на расстоянии 5 метров от

таблиц, ему было предложено прочитать буквы на таблице слева на право, начиная с самой верхней строчки.

Внутриглазное давление (ВГД) измерялось с помощью тонометра Маклакова и грузиков массой 10 грамм. Расширяя веки правого глаза, плавно опускали окрашенный специальным раствором грузик на роговицу с помощью держалки на 3 секунды. Аналогично измеряем ВГД левого глаза.

Результаты исследования представлены в таблице 1.

Таблица 1. Средние значение показателей остроты зрения и ВГД в разных возрастных группах.

Возраст (лет)	Vis OD	Vis OS	ВГД правого глаза (мм.рт.ст.)	ВГД левого глаза (мм.рт.ст.)
18-21	0,91	0,92	18,6	18,6
21-35	0,82	0,83	19,5	19,5
35-55	0,6	0,6	21,9	21,9

Анализ результатов показал, что с возрастом наблюдается отрицательная динамика остроты зрения, увеличивается количество хронических заболеваний.

Наблюдается увеличение внутриглазного давления, что может свидетельствовать о патологии. Полученные результаты внутриглазного давления соответствуют среднестатистическим. При альтернативном исследовании были получены следующие показатели ВГД: в 1 группе $19,1 \pm 0,47$, во 2 группе – $20,6 \pm 4,2$, в 3 группе - 23 мм.рт.ст. [4].

Патологии зрения в первой возрастной группе, при отсутствии хронических заболеваний, могут быть связаны с злоупотреблением использования гаджетов. При зрении вблизи мышцы глаза сводятся так, что оси зрения пересекаются в точке, которую мы хотим увидеть. И чем ближе рассматриваемая точка, тем больше напряжение глазодвигательных мышц.

Таким образом, возрастной переломный момент наступает в возрасте от 35 до 55 лет [5]. Зачастую именно в это время происходят патологические процессы, способствующие снижению зрения и повышению ВГД.

СПИСОК ЛИТЕРАТУРЫ:

1. Розанова Ольга Ивановна Закономерности инволюционных изменений зрительной системы // Вестник ОГУ. 2013. №4 (153). URL: <https://cyberleninka.ru/article/n/zakonomernosti-involyutsionnyh-izmeneniy-zritelnoy-sistemy> (дата обращения: 20.12.2023);
2. Физиология человека с основами патофизиологии: в 2 т. Т. 1 / под ред. Р. Ф. Шмидта, Ф. Ланга, М. Хекманна, пер. с нем. под ред. М. А. Каменской и др. — М.: Лаборатория знаний, 2019. — 426 с.;
3. Быковченко Ирина Сохранить остроту зрения // Ремедиум. 2018. №10. URL: <https://cyberleninka.ru/article/n/sohranit-ostrotu-zreniya> (дата обращения: 20.12.2023);
4. Волоскова Ю.С., Гук А.А., Рязанцев Н.С. Мониторинг внутриглазного и артериального давления у музыкантов духового оркестра // БМИК. 2017. №5;
5. Owsley C, Sekuler R, Siemsen D. Contrast sensitivity throughout adulthood. *Vision Res.* 1983,23(7):689-99. doi: 10.1016/0042-6989(83)90210-9. PMID: 6613011.

Shindin A.I., Ilyina N.L.

Shindin A.I.

Penza State University

(Penza, Russia)

Ilyina N.L.

Penza State University

(Penza, Russia)

ANALYSIS OF VISUAL ACUITY AND INTRAOCULAR PRESSURE AMONG DIFFERENT AGE GROUPS

***Abstract:** the article discusses the mechanisms of the most common methods of studying the visual analyzer, some of the causes of decreased visual acuity. Visual acuity and intraocular pressure of representatives of different age groups were studied. It was revealed that the deterioration of the visual system is observed at the age of 35-55 years, it is during this age period that vision decreases most and IOP increases.*

***Keywords:** visual acuity, visual analyzer, intraocular pressure.*

УДК 614.446.1 *Шишова А.В., Решетнев Я.М.*

Шишова А.В.

доктор мед. наук, профессор кафедры поликлинической педиатрии

Ивановская государственная медицинская академия

(г. Иваново, Россия)

Решетнев Я.М.

студент

Ивановская государственная медицинская академия

(г. Иваново, Россия)

МЕДИКО-СОЦИАЛЬНЫЕ АСПЕКТЫ ПРОФИЛАКТИКИ И ЛЕЧЕНИЯ ГЕЛЬМИНТОЗОВ У ДЕТЕЙ

Аннотация: в работе представлены данные анкетирования родителей по их информированности по вопросам диагностики и лечения гельминтозов у детей. Установлено, что современные родители недостаточно информированы по проблеме гельминтозов, что на фоне недостаточной санитарно-гигиенической культуры и рискованного пищевого поведения способствует сохранению заболеваемости на высоком уровне. Это требует усиления санитарно-просветительной работы со стороны, прежде всего, медицинских работников первичного звена здравоохранения.

Ключевые слова: гельминтозы, информированность, дети, родители.

По данным Всемирной организации здравоохранения (ВОЗ) примерно 1.5 миллиарда людей в мире, или почти 24% населения мира, инфицированы гельминтозами. Эти заболевания оказывают негативное воздействие на здоровье населения и определяют значительные затраты на лечение и оплату случаев нетрудоспособности [1, 2]. В связи с этим во многих странах эта проблема является общегосударственной. Наибольшее распространение гельминтозы имеют среди детского населения [3]. Более 270 миллионов детей дошкольного

возраста и более 600 миллионов детей школьного возраста живут в районах с интенсивной передачей паразитов и нуждаются в лечении и профилактике (ВОЗ). Инфицированные дети страдают от физических нарушений здоровья, состояний, обусловленных питанием, и когнитивных расстройств, что определяет высокую медико-социальную значимость этой проблемы [1, 3]. В связи с этим особенно актуальным становится изучение грамотности населения, особенно родителей, по вопросам профилактики, диагностики и лечения глистных инвазий у детей для разработки эффективных программ снижения заболеваемости, в том числе в образовательных учреждениях.

Целью исследования явилось изучение информированности взрослого населения, имеющего детей дошкольного возраста, по вопросам лечения и профилактики гельминтозов.

Исследование проводилось на базе дошкольных образовательных организаций города Иваново. Была разработана оригинальная анкета, содержащая 23 вопроса, при ответе на каждый из которых нужно было выбрать одно или несколько утверждений, или написать собственный развернутый ответ. В опросе приняли участие 206 родителей в возрасте от 20 до 44 лет.

Результаты исследования свидетельствуют о том, что подавляющее большинство (98%) опрошенных знакомы с термином «паразитарные заболевания», среди известных им называют аскаридоз и энтеробиоз, совершенно правильно считая их самыми распространенными. Большинство родителей (85%) имеют мнение, что наиболее высокая заболеваемость отмечается в дошкольном и младшем школьном возрасте, а наименьшая у детей на первом году жизни и у людей пенсионного возраста, что совпадает с данными официальной статистики.

Большая часть участников исследования хорошо знакомы с основными симптомами гельминтозов и правильно их называют – боли в животе, слабость, нарушение аппетита, сонливость, похудение, тошноту, зуд заднего прохода. По данным паразитологического мониторинга, практически каждый россиянин в течение жизни переносит паразитарное заболевание. Порадовало, что 96%

респондентов, участвовавших в нашем исследовании, при возникшем заболевании обращаются за медицинской помощью к врачу. Это положительный момент, так как своевременность обращения и высокий охват врачебными осмотрами – залог своевременности назначения лечения и успешности профилактических и противоэпидемических мероприятий. Однако, согласно данным опроса, лишь половина родителей для лечения использует лекарственные препараты. Каждый третий (36%) отдает предпочтение народным средствам, что свидетельствует о недостаточной медицинской грамотности населения.

При выявлении факторов риска возникновения гельминтозов обнаружено, что каждый десятый анкетированный (13%) не соблюдает достаточный гигиенический режим по уборке помещения и обработке продуктов, 24% допускает употребление сырых или вяленых морепродуктов в рационе своих детей как минимум 1 раз в месяц.

При этом 79% родителей считают свою осведомленность по проблеме глистных инвазий недостаточной. Тем не менее, необходимость узнать больше информации по данной тематике испытывают лишь 35% респондентов, 55% родителей считает, что их знаний вполне достаточно. Среди наиболее популярных источников информирования по вопросам лечения и профилактики гельминтозов респонденты называют врачей (31%), интернет-ресурсы (31%), родственников и знакомых (22%). Современные родители в меньшей степени доверяют информации, представляемой в средствах массовой информации, в том числе на телевидении и радио (12%), в газетах и журналах (13%). Полученные данные диктуют необходимость усиления санитарно-просветительной работы среди населения медицинским персоналом как детских поликлиник, так и образовательных учреждений.

Таким образом, исследование показало, что современные родители недостаточно информированы по проблеме гельминтозов, что на фоне недостаточной санитарно-гигиенической культуры и рискованного пищевого поведения способствует сохранению заболеваемости на высоком уровне. В этих

условиях возрастает роль первичного звена здравоохранения, особенно врачей-педиатров участковых и медицинских работников образовательных организаций в усилении профилактической, в том числе санитарно-просветительной работы с родителями и детьми.

СПИСОК ЛИТЕРАТУРЫ:

1. Ершова И.Б., Осичнюк Л.М., Мочалова А.А. Гельминтозы у детей // Перинатология и педиатрия. 2013. № 2 (54). С. 125-131;
2. Закирова У.И. Особенности распространения гельминтозов у детей, а также меры их профилактики // Интернаука. 2018. № 15-1 (49). С. 29-30;
3. Марушко Ю.В., Грачева М.Г. Современное состояние проблемы гельминтозов у детей. Вопросы диагностики и лечения // Современная педиатрия. 2012. № 3 (43). С. 21-26.

Shishova A.V., Reshetnev Ya.M.

Shishova A.V.

Dr. Sci. (Med), Assoc. Prof., Professor of the Department of Polyclinic Pediatrics,
Ivanovo State Medical Academy of Ministry of Health of Russia
(Ivanovo, Russia)

Reshetnev Ya.M.

Ivanovo State Medical Academy of Ministry of Health of Russia
(Ivanovo, Russia)

**MEDICAL AND SOCIAL ASPECTS OF PREVENTION
AND TREATMENT OF HELMINTISES IN CHILDREN**

***Abstract:** the paper presents data from a survey of parents on their awareness of the diagnosis and treatment of helminthiases in children. It has been established that modern parents are not sufficiently informed about the problem of helminthiases, which, against the backdrop of insufficient sanitary and hygienic culture and risky eating behavior, contributes to maintaining the incidence at a high level. This requires strengthening health education work on the part of, first of all, primary health care workers.*

***Keywords:** helminthiases, awareness, children, parents.*

УДК 796 *Артёмов Т.С., Кормилицин Ю.В.*

Артёмов Т.С.

студентка 2 курса 14 СПДо22-1
Средне-Волжский институт (филиал)
ВГУЮ РПА Минюста России
(г. Саранск, Россия)

Кормилицин Ю.В.

старший преподаватель кафедры теории,
истории государства и права и философии
ВГУЮ РПА Минюста России
(г. Саранск, Россия)

КАК ВЛИЯЮТ ФИЗИЧЕСКИЕ НАГРУЗКИ НА ПСИХИКУ ЧЕЛОВЕКА

Аннотация: в данной статье рассматривается вопрос о плюсах и минуса физической культуры, затрагиваются темы психического состояния человека.

Ключевые слова: психика, эмоции, физические нагрузки.

Физические нагрузки играют огромную роль в нашей жизни. Однако, их влияние на нашу психику далеко не всегда осознается и оценивается должным образом. На самом деле, всё взаимосвязано: физическое здоровье и психическое состояние.

Первое, на что следует обратить внимание, физические упражнения способствуют повышению нашей самооценки. Когда мы достигаем поставленных целей или видим прогресс в своих спортивных достижениях, мы начинаем чувствовать себя более уверенно и довольными собой. Это может привести к улучшению нашей общей самооценки и уверенности в себе. Кроме выделения эндорфинов, физические нагрузки также способствуют отвлечению от повседневных стрессовых раздражителей. Когда мы занимаемся спортом или

физическими упражнениями, мы фокусируемся на своем теле и движении, что позволяет нам временно забыть о проблемах и тревогах. Это дает нам возможность отдохнуть умственно и эмоционально, а также восстановить энергию. Более того, физические нагрузки способствуют укреплению нашего иммунитета. Регулярные тренировки помогают улучшить циркуляцию крови, что способствует более эффективной доставке кислорода и питательных веществ к органам и тканям.

Достаточно провести эксперимент сравнения состояния людей, активно занимающихся физическими упражнениями и тех, кто ведет сидячий образ жизни, чтобы увидеть разницу в психическом состоянии.

Те, кто регулярно тренируется, обычно более энергичны, позитивны и уверены в себе. Физические нагрузки помогают продуктивно справляться с повседневными задачами, улучшая умственную концентрацию и когнитивные функции.

Отсутствие физических нагрузок приводит к тому, что у людей, причем нередко у молодых, развивается много серьезных и хронических заболеваний, которыми раньше страдали только пожилые люди. Самое страшное то, что часто борьба с ними не дает никаких результатов. Приведём пример:

1. Ожирение.

При снижении физической активности замедляется метаболизм, сокращается расход калорий, а их излишки преобразуются в жиры. В результате тело становится менее упругим, увеличивается его объём, развиваются сахарный диабет, патологии сердца, сосудов, костного скелета и т.д.

2. Нарушение работы сердца.

Даже отказ от самых простых гимнастических упражнений приводит к нарушению кровообращения. В результате ухудшается состав крови, появляется налет на стенках сосудов, что часто становится причиной сердечного приступа и развития атеросклероза.

3. Появление хрупкости костей, атрофия мышечных тканей.

Это приводит к ухудшению осанки, появлению ревматизма, остеопороза, артрита и т. д.

4. Сахарный диабет, который негативно воздействует на органы пищеварения

Даже элементарная физическая нагрузка и простые гимнастические упражнения способны снизить количество сахара в крови и инсулина.

5. Старение организма.

Пассивный образ жизни способствует укорачиванию теломер («защитных колпачков»), расположенных на концах хромосом. В результате признаки старения организма появляются раньше времени.

Физические нагрузки способствуют снижению риска развития психических заболеваний, таких как депрессия и тревожные расстройства. Регулярные тренировки улучшают нашу эмоциональную устойчивость, снижают уровень агрессии и помогают справляться с негативными эмоциями.

В целом, физические нагрузки оказывают положительное влияние на наше психическое состояние, способствуя нашему общему благополучию. Они помогают нам стать более сбалансированными, энергичными и уверенными в себе личностями. Поэтому необходимо уделять внимание и временные ресурсы для регулярного занятия физическими упражнениями, чтобы поддерживать и укреплять наше душевное и физическое здоровье.

Таким образом, систематическое и регулярное занятие спортом имеет положительное влияние на психологию человека. Физическая активность помогает укрепить иммунную систему, установить режим, справиться со стрессом и бессонницей, а также развить уверенность в себе и своих силах. Спорт не только помогает в лечении, но и предотвращает возникновение недугов в организме. Поэтому, если вы стремитесь сохранить гармонию с собой, не забывайте о ежедневной физической активности, которая может быть более эффективной, чем лекарственные препараты. Кроме того, занятие спортом способствует улучшению общего физического состояния организма. Регулярные тренировки помогают укрепить мышцы, улучшить гибкость и выносливость.

СПИСОК ЛИТЕРАТУРЫ:

1. Бальсевич В.К. Физическая культура для всех и каждого / В.К. Бальсевич. – М.: Физкультура и спорт, 2004. – 208 с.;
2. Ильина Н.Л. Влияние физической культуры на психологическое благополучие человека // Научно-теоретический журнал «Ученые записки». – 2010. – №12 (70). – С. 69-73;
3. Митин К.А. Исследование стратегий поведения преподавателей в физкультурно-образовательной среде вуза // Ученые записки университета имени П.Ф. Лесгафта. – 2008. – № 10 (44). – С. 59-64

Artemova T.S., Kormilitsin Yu.V.

Artemova T.S.

All-Russian State University of Justice
(Saransk, Russia)

Kormilitsin Yu.V.

All-Russian State University of Justice
(Saransk, Russia)

HOW DOES PHYSICAL ACTIVITY AFFECT HUMAN PSYCHE

Abstract: this article examines the question of the pros and cons of physical culture, touches on the topics of the mental state of a person.

Keywords: psyche, emotions, physical activity.

УДК 796:617.586-007.58 *Афонина К.М., Кокорина А.А., Колесникова Н.В.*

Афонина К.М.

студентка 1 курса

Кемеровский государственный университет

(г. Кемерово, Россия)

Кокорина А.А.

студентка 1 курса

Кемеровский государственный университет

(г. Кемерово, Россия)

Научный руководитель:

Колесникова Н.В.

ст. преподаватель,

кафедра физвоспитания

Кемеровский государственный университет

(г. Кемерово, Россия)

РОЛЬ ФИЗИЧЕСКОЙ КУЛЬТУРЫ ПРИ ЛЕЧЕНИИ ПЛОСКОСТОПИЯ

***Аннотация:** проведено исследование по выявлению плоскостопия среди студентов, указана проблема при определении действий при постановке диагноза «плоскостопие». Упомянуты способы лечения плоскостопия при помощи медицины и лечебной физической культуры. Определены цели ЛФК и комплексы упражнений ЛФК при плоскостопии.*

***Ключевые слова:** плоскостопие, медицина, лечебная физическая культура, ортопедическая обувь, супинаторы, тепловое лечение, физиотерапия, хирургическое вмешательство.*

Физические упражнения являются неотъемлемым элементом для сохранения здоровья и продуктивности.

На данный момент точно известно, что 55-75% студентов первого курса имеют проблемы со здоровьем, из-за чего они отнесены к подготовительной или специальной группе по физкультуре в ВУЗе.

Согласно исследованиям, больше всего патологий связаны с неправильным функционированием опорно-двигательного аппарата, а также от 40 до 70% студентов имеют плоскостопие.

Однако полностью вылечить плоскостопие можно только в детском возрасте. У взрослых же течение болезни можно только купировать. Не следует забывать, что лечение этого заболевания будет длительным, поэтому больной должен непосредственно участвовать в нем.

Врачи достигают следующих целей во время лечения: снижение болевого синдрома, восстановление подвижности суставов костей стопы, укрепление мышц и связок, из-за нарушения которых происходит перенапряжение не только на стопу, но и на голеностопные, тазобедренные суставы, а также на позвоночник, именно это перегрузка приводит к деформации позвоночника, которая не соответствует его естественному состоянию.

Увеличение числа учащихся с плоскостопием в современных реалиях может быть обусловлено несколькими факторами: (1) Малоподвижный образ жизни и недостаток физической активности могут привести к ослаблению мышц стопы и развитию плоскостопия. Многие студенты ведут сидячий образ жизни из-за учебы, работы за компьютером, (2) Ношение неудобной обуви может негативно сказаться на состоянии ног. Многие студенты предпочитают стильную-травмирующую обувь, которая может увеличить риск плоскостопия, (3) Плоскостопие передается по генетической линии, и, если в семье были случаи плоскостопия, риск его развития у студентов может увеличиться. (4) Недостаточная осведомленность: некоторые учащиеся могут не осознавать, что у них плоскостопие, или не уделять этому достаточного внимания. Это может

привести к ситуации, когда значительное число учащихся, у которых проблемы с плоскостопием не были выявлены, останутся без необходимого лечения.

Рекомендуется проводить лечебные физические упражнения не менее 10-15 минут несколько раз в день. Однако, ЛФК действенна только для плоских продольных стоп, при поперечном плоскостопии эффективность ЛФК минимальна, так как мышцы голени, которые одновременно тренируются, почти не влияют на поперечный свод стопы. В целом, регулярные упражнения, направленные на укрепление мышц стопы и голени, могут улучшить функциональные возможности стопы и снизить болевые ощущения.

Для профилактики плоскостопия нужны регулярные физические нагрузки (ходьба, легкий бег), полноценное правильное питание, хождение босиком по траве, камням, а также наблюдение за своей осанкой и ношение правильно подобранной обуви с подъемом или ортопедическими стельками, но еще важно своевременное обращение к специалистам и лечение заболеваний опорно-двигательного аппарата.

Упражнения из лечебной физической культуры при работе с плоскостопием можно разделить два типа: (1) статические упражнения, которые выполняются в начале в положении сидя, стоя на коленях, сидя и лежа, так как они являются наиболее стабильными и менее утомительными методами, и (2) динамические упражнения., которые также можно разделить на (А) упражнения для нижних конечностей, которые выполняются симметрично, (Б) прикладные упражнения, такие как ходьба на кончиках пальцев, ходьба на внешней стороне стопы, ползание, лазание, (В) пассивные восстановительные упражнения и (Г) особенно активные упражнения, которые выполняются с помощью самоконтроля путем распределения веса тела по внешней дуге.

Упражнений для лечения плоскостопия огромное количество, поэтому каждый может выбрать себе комплекс по силам. Здесь же мы прикрепляем список упражнений, которые можно применить студентам с плоскостопием на занятиях физической культурой в подготовительных:

1. Лежа спиной к стене - сгибая колени - верхняя часть стопы опирается на стену - рисуем круги на стене верхней частью стопы,
2. Лежа на спине – поочередное сгибание и разгибание коленей – верхняя часть стоп очень хорошо растянута,
3. Сидя с опорой на спину - развести ноги в стороны, перекачивание мяча с одной ноги на другую,
4. Сидя с опорой на спину – сгибание и разгибание коленей, удерживая мяч между подошвами,
5. Сидя на стуле с опорой подошвами на трость - перекачивание трости.
6. Ходьба на кончиках пальцев ног, держа руки вверху - вдох - возвращение – выдох,
7. Ходьба на внешней стороне стоп, держа руки на затылке,
8. Ходьба по узкой части гимнастической скамейки,
9. Ходьба на кончиках пальцев со скрещенными ногами по линии, начерченной на полу.

Таким образом, роль физической культуры при лечении плоскостопия является неотъемлемой и крайне важной. Мы пришли к выводу, что благодаря применению определенных индивидуальных программ, параметры подошвы изменились в благоприятную сторону, учитывая наличие всех сочлененных изменений, которые могли бы задержать или затянуть успех восстановительного лечения. Применение физической культуры и упражнений при лечении плоскостопия можно считать важным и надежным методом для восстановления нормальной формы стопы и повышения качества жизни студентов и других людей, страдающих от этого заболевания.

СПИСОК ЛИТЕРАТУРЫ:

1. Сапин М.Р., Билич Г.Л. Анатомия человека: Учебник для студентов биол. спец. вузов. - М.: Высшая школа, 1989. - 544 с.;

-
2. Сергеев И. Профилактика плоскостопия //Дошкольное воспитание. 1985, № 6, с. 58-60;
 3. Фонарев М.И., Фонарева Т.А. Ортопедические болезни //Справочник по детской лечебной физкультуре /Под ред. М.И. Фонарева. - Л.: Медицина, 1983, с. 319-321;
 4. Шарманова С.Б., Федоров А.И. Профилактика и коррекция плоскостопия у детей дошкольного и младшего школьного возраста средствами физического воспитания: Учебн. пос. - Челябинск: УралГАФК, 1999. - 112 с.;
 5. Молдован Елена, Чороиу Сильвиу Габриэль, Эноиу Роксана, Эноиу Разван Санду. Роль физической подготовки в кинетическом улучшении и восстановлении детей с физическими недостатками, плоскостопием. – Румыния: Факультет физического воспитания и спорта Трансильванского университета в Брашове;
 6. С. Сивачандиран, Г. Винод Кумар. Влияние программы корректирующих упражнений у спортсменов с плоскостопием на факторы выравнивания стопы: международный журнал физического воспитания, спорта и здоровья. – Индия: Университет Пондичерри, Пудучерри, 2016, с. 193-196

Afonina K.M., Kokorina A.A., Kolesnikova N.V.

Afonina K.M.

Kemerovo State University

(Kemerovo, Russia)

Kokorina A.A.

Kemerovo State University

(Kemerovo, Russia)

Scientific advisor:

Kolesnikova N.V.

Kemerovo State University

(Kemerovo, Russia)

ROLE OF PHYSICAL CULTURE IN TREATMENT OF FLAT FT

***Abstract:** a study was conducted to identify flat feet among students, the problem was indicated in determining actions when making a diagnosis of "flat feet". The methods of treating flat feet with the help of medicine and therapeutic physical culture are mentioned. The goals of exercise therapy and exercise therapy complexes for flat feet are defined.*

***Keywords:** flat feet, medicine, therapeutic physical education, orthopedic shoes, supinators, thermal treatment, physiotherapy, surgical intervention.*

УДК 796 *Бевз И.Г., Рыкова Н.Ф.*

Бевз И.Г.

студент социально-психологического института
Кемеровский государственный университет
(г. Кемерово, Россия)

Рыкова Н.Ф.

старший преподаватель
Кемеровский государственный университет
(г. Кемерово, Россия)

ХАРАКТЕРИСТИКА НЕКОТОРЫХ ВИДОВ СПОРТА, СПОСОБСТВУЮЩИХ УЛУЧШЕНИЮ ФУНКЦИОНАЛЬНЫХ И ДВИГАТЕЛЬНЫХ СПОСОБНОСТЕЙ ЛИЦ С НАРУШЕНИЕМ ЗРЕНИЯ

Аннотация: согласно статистике, представленной в 2016 году Международным агентством по профилактике слепоты, в мире у 285 миллионов человек есть заболевания, связанные со зрением, из них 39 миллионов являются слепыми. Из 285 млн. человек 19 миллионов, страдающих нарушением органов зрения являются дети. В России заболеваемость патологией органа зрения составляет около 11 тысяч человек на 100 тысяч населения.

К сожалению, еще лет тридцать назад врачи рекомендовали людям с нарушением зрения минимизировать свою двигательную активность, чтобы не навредить» самим себе. На современном этапе развития человечества отношение к этой проблеме поменялось. Людям с нарушением зрения рекомендована физическая активность. Именно рекомендована, но с ограничениями и некоторыми особенностями.

Мы приведем краткую характеристику некоторых видов спорта, способствующих улучшению функциональных и двигательных возможностей людей с нарушениями зрения.

Ключевые слова: нарушения зрения, функциональные и двигательные способности, виды спорта.

Лицам с нарушением зрения показана оздоровительная физическая культура с некоторыми ограничениями. Так, им противопоказаны подъем тяжестей; упражнения, связанные с длительным пребыванием в согнутом положении с наклоном головы вниз; нельзя заниматься также упражнениями, требующими резкого перемещения и сотрясения тела (резкие повороты головы, резкие наклоны туловища и приседания); противопоказаны прыжки [1].

Довольно разностороннее воздействие на организм оказывают легкоатлетические упражнения. Упражнения из раздела легкой атлетики способствуют: развитию силовых, скоростных, скоростно-силовых качеств, выносливости во всех ее проявлениях; обогащению двигательного опыта занимающихся разнообразными двигательными действиями; в целом положительному влиянию на развитие функциональных систем организма.

Лицам с нарушением зрения из разделов легкой атлетики с некоторыми ограничениями и особыми рекомендациями можно заниматься ходьбой, бегом и метанием мяча. Ходьба – естественный способ передвижения человека, благоприятно влияет на все функциональные системы организма. При ходьбе достаточно легко регулировать общее состояние организма и дозировать нагрузку. Так, изменяя длину шагов, частоту шагов, продолжительность дистанции можно регулировать нагрузку. Лица с нарушением зрения могут заниматься обычной и спортивной ходьбой в спортивном зале, на стадионе и по пересеченной местности, соблюдая необходимые требования:

- четкое соблюдение гигиенических требований к местам занятий и одежде;
- постоянный самоконтроль;
- при показаниях необходимы специальные очки.

Бег – естественный способ передвижения человека, в котором участвует большинство мышц, связок, суставов. Бег - самый распространенный вид физических упражнений, который входит во многие виды спорта. Также как и ходьба, бег – доступное и полезное средство для лиц с нарушениями зрения, который благоприятно влияет на все функциональные системы организма.

Заниматься бегом можно в спортивных залах и на открытом воздухе. Большой оздоровительный эффект достигается при занятиях на открытом воздухе. При этом соблюдаются те же методические указания, что и при занятиях ходьбой. Следует отметить только то, что бег для лиц с нарушениями зрения рекомендован только медленный или как вариант - чередование ходьбы и медленного бега.

Метания – упражнения в толкании и бросании специальных снарядов на дальность. Лица со зрительной патологией метают мяч. Для развития зрительно-моторной координации, необходимо выполнять метания в цель:

- неподвижную горизонтальную;
- неподвижную вертикальную;
- подвижную горизонтальную;
- подвижную вертикальную.

Метания необходимо выполнять правой рукой, левой рукой, двумя руками и с разных исходных положений.

Занятия гимнастикой оказывают следующие влияния на организм студентов с нарушениями зрения: укрепляют здоровье занимающихся, содействуют разностороннему физическому развитию, формируют правильную осанку; обогащают занимающихся специальными знаниями в области гимнастики, формируют гигиенические навыки, приучают к самостоятельным занятиям физическими упражнениями; обучают новым видам движений, обогащают занимающихся двигательным опытом; формируют организаторские умения и навыки; формируют эстетические качества; развивают черты личности.

Основные средства гимнастики:

- 1 - строевые, общеразвивающие и прикладные упражнения;
- 2 - упражнения гимнастического многоборья (вольные упражнения, упражнения на коне, кольцах, брусьях, перекладине, брусьях разной высоты, гимнастическом бревне, опорные прыжки) ;
- 3 – акробатические упражнения;
- 4 – упражнения художественной и ритмической гимнастики.

Из большого многообразия средств гимнастики лицам с нарушением зрения можно выполнять упражнения, в которых исключаются противопоказанные двигательные действия.

Лыжный спорт включает: лыжные гонки, биатлон, прыжки на лыжах с трамплина, двоеборье, горнолыжный спорт. Лыжная подготовка для лиц с нарушением зрения содержит: способы ходов (попеременные ходы, одновременные ходы, коньковый ход, комбинированные ходы); повороты на месте; подъемы; спуски; торможение. Регулярные занятия лыжной подготовкой формируют положительные изменения в организме:

- благоприятно влияют на нервную систему;
- снимают умственное утомление;
- способствуют закаливанию организма; - всестороннее развивают мышцы;
- активизируют деятельность органов дыхания и кровообращения;
- улучшают общее состояние организма;
- развивают волевые качества.

Учитывая положительные влияния занятий лыжной подготовкой на организм занимающихся, занятия лыжной подготовкой необходимы для лиц с нарушениями зрения.

СПИСОК ЛИТЕРАТУРЫ:

Патрушева Л.В. Лечебная физическая культура при заболеваниях органов зрения. Учебнометодическое пособие / Л.В. Патрушева . – Благовещенск: Амурский гос. ун-т, 2018.

Bevs I.G., Rykova N.F.

Bevs I.G.

Kemerovo State University

(Kemerovo, Russia)

Rykova N.F.

Kemerovo State University

(Kemerovo, Russia)

**CHARACTERISTICS OF SOME SPORTS THAT
CONTRIBUTE TO IMPROVING FUNCTIONAL AND MOTOR
ABILITIES OF PEOPLE WITH VISUAL IMPAIRMENT**

***Abstract:** according to statistics provided in 2016 by the International Agency for the Prevention of Blindness, 285 million people in the world have vision-related diseases, of which 39 million are blind. Of the 285 million people, 19 million who suffer from visual impairment are children. In Russia, the incidence of visual organ pathology is about 11 thousand people per 100 thousand of the population.*

Unfortunately, thirty years ago, doctors recommended that people with visual impairment minimize their motor activity so as not to harm themselves. At the present stage of human development, the attitude towards this problem has changed. Physical activity is recommended for people with visual impairment. It is recommended, but with limitations and some features.

We will give a brief description of some sports that contribute to improving the functional and motor abilities of people with visual impairments.

Keywords: *visual impairment, functional disorders, motor disorders.*

УДК 796 *Волгина М.В., Колесникова Н.В.*

Волгина М.В.

студент

Кемеровский государственный университет

(г. Кемерово, Россия)

Научный руководитель:

Колесникова Н.В.

ассистент кафедры физического воспитания, ст. преподаватель

Кемеровский государственный университет

(г. Кемерово, Россия)

ИСПОЛЬЗОВАНИЕ ИГРОВЫХ МЕТОДИК ВО ВРЕМЯ ЗАНЯТИЙ ПО ФИЗИЧЕСКОЙ КУЛЬТУРЕ

Аннотация: в работе была проанализирована тенденция ухудшения здоровья у учащихся в следствие загрязненной экологии, сидячего образа жизни, малоподвижности, а также рассмотрена важность физической активности в жизни каждого человека, выявлена зависимость между внедрением спортивных игр в процесс обучения.

Ключевые слова: спорт, игра, игровая форма, обучение, спортивная игра.

Во все времена наиболее важной задачей в обучении ставилась задача по оздоровлению, укреплению организма обучающегося, выработке у него необходимых навыков и умений. Во время обучения в учебном заведении огромная вероятность выработать у студентов стремление быть спортивным, привить любовь к спорту и внедрить на постоянной основе спорт в свою жизнь. Стоит отметить, что неблагоприятная окружающая среда, сидячий образ жизни, низкая подвижность являются причинами ухудшения здоровья населения.

В связи с этим просто необходимо как можно раньше внедрить в жизнь обучающегося здоровые привычки. Также, замечено, что студенты, активно

занимающиеся спортом, более стрессоустойчивы по сравнению с теми, кто им не занимается. Ни для кого не секрет, что отсутствие физических нагрузок может привести к серьезным заболеваниям. [1, с.7]

Отличной идеей станет внедрение в занятия по физической подготовке элементов игры. Игры бывают мобильные и спортивные.

В статье рассматривается важность включения игровых методик в повседневное обучение учащихся. При помощи игры решаются задачи привития любви к спорту, здоровому образу жизни, прививаются важные нравственные принципы, достигается профессионализм, а также возвращается здоровое, уверенное в себе поколение. Элементы игры в обучение стоит включить в любом возрасте, однако необходимо точно и индивидуально подбирать вид игры под каждый возрастной диапазон. [2, с.56]

Доказано, что мышцы развиваются лучше при спортивных играх, чем при статических нагрузках. При внедрении в процесс обучения спортивных игр важно руководствоваться следующими правилами: спортивную игру необходимо подобрать, учитывая интенсивность и анаэробные возможности организма. Спортивная игра-это противостояние двух сторон, проводимое по определенным правилам, с целью достижения качеств, превосходящих качества соперников, измеряемых количеством достигнутых конкретных целей. [3, с.19]

Следует помнить, что при занятии спортивной игрой, не только тренируются мышцы, но и нормализуется здоровье, вырабатывается сила, ловкость и выносливость. Так же еще одной отличительной чертой спортивных игры является ее массовость.

Так, если преподаватель ставит перед собой задачу развить у обучающегося быстроту, то ему необходимо добавить в тренировочный процесс те игры, которые будут требовать от него мгновенных ответных реакций. Подойдут игры с резким ускорением, торможением, быстрым переходом из одной позиции в другую.

Для развития ловкости необходимо выбрать игры, которые требуют максимальной концентрации каждого игрока, каждый игрок должен ожидать

наступления каких-либо процессов и уметь быстро и четко среагировать на них.

Для развития выносливости выбрать игры, которые будут требовать от участников игры постоянное нахождение в движении.

При внедрении в тренировочный процесс той или иной игры необходимо руководствоваться спортивной подготовкой участников, учитывать цель занятия, количество времени и место проведения. Только сопоставив все эти факторы тренировочный процесс будет максимально продуктивным и эффективным.

При проведении занятия необходимо четко придерживаться правил техники безопасности в целях избегания получения травм.

Таким образом, можно сделать вывод, что, добавив в процесс обучения игровые элементы, у учащихся появятся не только спортивные характеристики, как сила, ловкость, выносливость, физическая натренированность, но и любовь к тренировкам, а также мотивированность к здоровому образу жизни.

СПИСОК ЛИТЕРАТУРЫ:

1. Физическая культура и физическая подготовка: Учебник / Под ред. Кикотя В.Я., Барчукова И.С.. - М.: Юнити, 2017. - 288 с.;
2. Физическая культура и физическая подготовка: Учебник / Под ред. В.Я. Кикотя, И.С. Барчукова. - М.: Юнити, 2016. - 56 с.;
3. Баженова, Е.А. Английский язык для направления "Физическая культура" / Е.А. Баженова. - М.: Academia, 2018. - 192 с.

Volgina M.V., Kolesnikova N.V.

Volgina M.V.

Kemerovo State University

(Kemerovo, Russia)

Scientific advisor:

Kolesnikova N.V.

Kemerovo State University

(Kemerovo, Russia)

USING GAME TECHNIQUES DURING CLASSES ON PHYSICAL EDUCATION

***Abstract:** the paper analyzed the trend of deterioration of health as a result of polluted ecology, sedentary lifestyle, lack of mobility, the importance of physical activity in the life of each person is considered, the dependence between the introduction of sports games into the learning process is revealed.*

***Keywords:** sport, game, game form, training, sports game.*

УДК 796 Дементьев К.Н., Стронько А.М., Жигалин К.А.

Дементьев К.Н.

профессор по кафедре физической подготовки,
заведующий кафедрой «Физической и психофизиологической подготовки»
Санкт-Петербургский университет гражданской авиации
(г. Санкт-Петербург, Россия)

Стронько А.М.

студент 3 курса факультета «Летной эксплуатации»
специальности Организация воздушного движения
Санкт-Петербургский университет гражданской авиации
(г. Санкт-Петербург, Россия)

Жигалин К.А.

студент 3 курса факультета «Летной эксплуатации» специальности
Организация воздушного движения
Санкт-Петербургский университет гражданской авиации
(г. Санкт-Петербург, Россия)

ПОНЯТИЯ «УТОМЛЕНИЕ» И «ПЕРЕУТОМЛЕНИЕ». СРЕДСТВА ВОССТАНОВЛЕНИЯ

Аннотация: в статье дано определение понятию – утомление и переутомлению, которые появляются в результате перенапряжения умственного и физического. Так же перечислены виды утомления, описаны разновидности признаков утомления и переутомления. Указаны способы борьбы с утомлением и переутомлением, предоставлены результаты опроса студентов СПб ГУГА.

Ключевые слова: утомление, переутомление, восстановление.

В современном обществе, насыщенном информационным потоком и высокими темпами жизни, проблемы, связанные с утомлением и переутомлением, становятся все более актуальными. Эти явления оказывают существенное влияние на физическое и психическое здоровье, работоспособность, успеваемость в обучении и общее качество жизни.

Утомление — это физиологическое состояние, наступающее вследствие напряженной или длительной деятельности и выражающееся в снижении работоспособности. Определенная степень утомления стимулирует восстановительные процессы, что при повторной и постепенно увеличивающейся нагрузке способствует повышению тренированности и работоспособности. При этом важно не допустить чрезмерного утомления и перехода его в переутомление. Утомление развивается прежде всего в различных отделах центральной нервной системы и в первую очередь — в клетках коры больших полушарий головного мозга. По-видимому, в основе утомления этих клеток лежит нарушение динамического равновесия между процессами возбуждения и торможения.

Утомление может быть острым, т.е. проявляться в короткий промежуток времени, и хроническим, т.е. носить длительный характер (вплоть до нескольких месяцев), общим, т.е. характеризующим изменение функций организма в целом, и локальным, затрагивающим какую-либо ограниченную группу мышц, орган, анализатор.

Различают две фазы утомления: компенсированную (когда нет явно выраженного снижения работоспособности из-за того, что включаются резервные возможности организма) и некомпенсированную (когда резервные мощности организма исчерпаны и работоспособность явно снижается).

Как при физической, так и при умственной работе нельзя допускать перехода утомления в патологическое состояние — переутомление. Врачебный контроль, проводимый в этих целях, должен учитывать как субъективные показатели (чувство усталости, дискомфорта), так и ряд объективных симптомов (характеристики пульса, кровяного давления, изменения веса тела и пр.).

Переутомление – это патологическое состояние, развивающееся у человека вследствие хронического физического или психологического перенапряжения, клиническую картину которого определяют функциональные нарушения в центральной нервной системе.

Переутомление – это не нормальное физиологическое явление, а нарушение функций организма. Оно возникает при многократном повторении умственной и физической работы без достаточного интервала для восстановления работоспособности, когда наступающее утомление суммируется с остатком утомления от предшествовавшей работы. Оно результат нарушения смены работы и отдыха, чрезмерной сложности и передозировки умственного и физического труда, его однообразия, монотонности или, наоборот, чрезмерного насыщения эмоциями.

ПРИЗНАКИ УТОМЛЕНИЯ И ПЕРЕУТОМЛЕНИЯ

Основными признаками утомления являются:

1. Повышенное потоотделение,
 2. Побледнение или покраснение кожных покровов,
 3. Снижение концентрации внимания,
 4. Повышение ЧСС до 180 ударов в минуту и стабильное сохранение повышенного пульсового значения, несмотря на меры по его снижению в течении 8-12 минут,
 5. Побледнение носо-губного треугольника,
 6. Тремор конечностей,
 7. Головокружение или головные боли,
 8. Локальная боль в мышцах, захватывающая 2 и более группы мышц.
- Переход от локальных болевых ощущений к глобальным,
9. Вялость или раздражительность.

Необходимо понимать, что утомление является прежде всего сигналом для человека, говоря о том, что физическую нагрузку необходимо уменьшить, изменить вектор или прекратить. Очень сложен для понимания механизм утомления, отметим лишь факт того, что ведущую роль в нем выполняет нервная

система и, в первую очередь, блуждающий нерв, тормозя процессы возбуждения, в том числе и уменьшая ЧСС, увеличивая при этом объем кровотока за счет силы сердечных сокращений. Важную роль играет и гуморальная система, способствующая своевременному "ответу" сосудов на объем и ток крови. У спортсменов процессы утомления происходят первым делом за счет "мышечного утомления", в то время как у начинающих любителей здорового образа жизни превалирует "сердечное" утомление. В любом случае нервно - мышечная и сердечно - сосудистая системы являются первообразующими в системе утомления.

Основными симптомами переутомления являются:

1. Глобальная боль в мышцах, иррадирующая во внутренние органы либо переходящая на большие группы мышц,
2. Резкие головные боли,
3. Снижение уровня проявления всех физических качеств человека на 30-50%,
4. Раздражительность или сонливость,
5. Нарушение сна, потеря аппетита,
6. Судороги мышц,
7. Потеря концентрации внимания,
8. Снижение рефлексов.
9. Повышение утренних значений ЧСС до 100-120 ударов в минуту.
10. Повышение либо понижение АД.

ВОССТАНОВЛЕНИЕ ОРГАНИЗМА

Восстановление - процесс, происходящий в организме после прекращения работы и заключающийся в постепенном переходе физиологических и биохимических функций к исходному состоянию. Время, в течение которого происходит восстановление физиологического статуса после выполнения определенной работы, называют восстановительным периодом.

Восстановление от утомления является важным аспектом поддержания здоровья и повышения общей жизнеспособности. Научные исследования выявили несколько эффективных средств восстановления:

Физическая реабилитация: Специально разработанные комплексы физических упражнений помогают восстановить мышцы, повысить уровень энергии и улучшить общее физическое состояние. Это может включать в себя аэробные тренировки, йогу, пилатес и другие формы физической активности.

Физические упражнения, физическая деятельность помогают повысить позитивную направленность эмоционального состояния, мышечный тонус организма. Доказано, что при выполнении активных физических упражнений мозг человека вырабатывает эндорфины. Эти вещества являются естественными антидепрессантами и нейрорептиками, поскольку по своему действию близки к ним. Студенты, постоянно посещающие спортивные секции, меньше подвержены стрессу, легче справляются с негативными эмоциями и стрессом. Так как снимают своё эмоциональное напряжение с помощью физических нагрузок.

Среди студентов СПбГУГА был проведен опрос «Вы занимаетесь физической культурой (спортом)?» было опрошено 52 студента. При обработке исследования были получены результаты: Да - 84%, Нет – 16%. На вопрос «Сколько времени в неделю вы уделяете физической активности?» Менее 1 часа – 14% , 1-3 часа – 55%, Более 3 часов – 31%. «Как часто после занятия физической культурой вы ощущаете снижение уровня утомления?» по данным всегда - 5%, часто - 25% , иногда - 40%, редко - 20% , никогда - 10%. «На сколько вы считаете, что физическая культура помогает справиться с утомлением?» очень сильно - 35% скорее помогает - 45%, нейтрально - 10%, скорее не помогает - 8% , почти не помогает - 2%.

Из опроса видно, что большинство людей занимаются физической культурой (84%). Кроме того, большинство опрошенных (70%) заявили, что ощущают снижение уровня утомления после физической активности. Анализируя статистику, можно сделать вывод, что занятие физической

культурой помогает справиться с утомлением: 80% опрошенных считают, что физическая культура помогает справиться с утомлением. Таким образом, можно утверждать, что занятие физической культурой положительно влияет на борьбу с утомлением.

СПИСОК ЛИТЕРАТУРЫ:

1. Пьявкина, В. А. Признаки усталости, утомления и переутомления. Их причины и профилактика / В. А. Пьявкина, А. Н. Касьяненко // Физическая культура, спорт и туризм в высшем образовании : Сборник материалов XXXI Всероссийской научно-практической конференции студентов, аспирантов, молодых ученых, Ростов-на-Дону, 24 апреля 2020 года. – Ростов-на-Дону: Ростовский государственный экономический университет "РИНХ", 2020. – С. 206-209;
2. Утомление и восстановление организма, роль физических упражнений в регулировании этих состояний [Электронный ресурс]. – Режим доступа: <http://diplomba.ru/work/48318>;
3. Функциональные состояния в спорте / И.В. Левшин, А.С. Солодков, Ю.М. Макаров, А.Н. Поликарпочкин // Теория и практика физической культуры. - 2013. - № 6. - С. 71-75;
4. Паршакова В. М. Эпоха науки № 25 – Март 2021 г.- ФИЗИЧЕСКАЯ КУЛЬТУРА КАК СРЕДСТВО БОРЬБЫ С УТОМЛЕНИЕМ ПРИ УМСТВЕННОЙ И ФИЗИЧЕСКОЙ РАБОТЕ У СТУДЕНТОВ;
5. Утомление // Medical-Enc.URL: <http://www.medical-enc.ru/19/utomlenie.shtml>.

Dementiev K.N., Stronko A.M., Zhigalin K.A.

Dementiev K.N.

St. Petersburg University of Civil Aviation
(St. Petersburg, Russia)

Stronko A.M.

St. Petersburg University of Civil Aviation
(St. Petersburg, Russia)

Zhigalin K.A.

St. Petersburg University of Civil Aviation
(St. Petersburg, Russia)

**THE CONCEPTS OF "FATIGUE"
AND "OVERWORK". RECOVERY TOOLS**

***Abstract:** the article defines the concept of fatigue and overwork, which appear as a result of mental and physical overstrain. The types of fatigue are also listed, and the types of signs of fatigue and overwork are described. The ways to combat fatigue and overwork are indicated, and the results of a survey of St. Petersburg State University students are provided.*

***Keywords:** fatigue, overwork, recovery.*

УДК 796 *Ильгова Э.С., Кондаков В.Л.*

Ильгова Э.С.

студентка 2 курса юридического института

НИУ «БелГУ»

(г. Белгород, Россия)

Кондаков В.Л.

профессор кафедры физического воспитания

НИУ «БелГУ»

(г. Белгород, Россия)

АНАЛИЗ ВЛИЯНИЯ ЗАНЯТИЙ ФИЗИЧЕСКОЙ КУЛЬТУРОЙ НА СНИЖЕНИЕ УРОВНЯ СТРЕССА У СТУДЕНТОВ

Аннотация: в данной исследовательской работе проводится анализ воздействия занятий физическими упражнениями на снижения уровня стресса у студентов. Также автором рассматриваются основные факторы, связанные с регулярным занятием спортом, которые способствуют снижению уровня стресса у обучающихся в высших образовательных учреждениях.

Ключевые слова: концепция, физическое воспитание, студенты, стресс, двигательная активность, физические упражнения.

Наиболее эффективным и рациональным способом, помогающим быстро снять стресс и улучшить свое психическое состояние, является как раз физическая активность, которая приобретает в последнее время большую популярность. Ежедневные занятия физической активностью помогают стимулировать наивысший выброс в организме такого гормона, как эндорфин [1, с. 242]. С научной точки зрения именно данный вид гормона, считают гормоном счастья, который помогает снижать уровень стресса, а также улучшить настроение человека. На практике можно встретить большое количество мнений

и исследований, которые доказывают факт того, что занятие спортом эффективно сказывается на сне человека, повышении уровня самооценки, а также укреплению всего человеческого организма. Не стоит забывать, что спорт также оказывает эффективное воздействие на снижение стресса [2, с. 76].

Хотелось бы отметить, что занятия спортом также применяется и в медицинской области, в частности к пациентам, страдающим психическими расстройствами [3, с. 453]. Исследования, которые часто проводятся в образовательных учреждениях, также показывают благоприятную связь, которая складывается между студентами и занятиями спорта [4, с. 32]. Физическая активность эффективно влияет на развитие концентрации студентов, усвоение нового материала. Ученики, которые регулярно занимаются спортом, более эффективно могут учиться и получать новые знания в стрессовом состоянии.

Итак, при помощи определенных механизмов, о которых пойдет речь ниже, занятия спортом оказывают положительное воздействие на стресс у студентов. К таким механизмам, по мнению, А.В. Васькова, относятся:

1) увеличение выработки гормона счастья – эндорфина. Научкой доказано, что эндорфины представляют собой естественные анальгетики, которые способствуют улучшению настроения, а также уменьшению. Уровня стресса у человека,

2) улучшение физического, а также психического здоровья студента. Как показывает статистика, которую приводят медицинские специалисты, регулярное занятие спортом оказывает эффективное воздействие на укрепление сердечно-сосудистой системы, а также на улучшение общего состояния человека [5, с. 45],

3) переключение внимания. Любые физические упражнения помогают человеку отвлечься от бытовых, личных проблем, с помощью повышения энергии и эффективной концентрации,

4) социальная поддержка. При групповых занятиях физической активности, студенты могут общаться с другими людьми, а также получать от них поддержку социального характера. Как показывает практика, поддержка от

друзей, а также от тренеров эффективным образом способствовать снижению уровня стресса,

5) улучшение сна. Как уже отмечалось ранее, любые силовые или кардио нагрузки помогают человеку регулировать свой сон. Регулярный и хороший сон, по мнению многих специалистов, снижает уровень стресса, а также влияет на улучшение психического здоровья человека [6, с. 46].

Если студент будет проявлять ежедневно физическую активность, то через определенный промежуток времени у него будут заметны улучшения, как физического, так и психологического здоровья, что благоприятным образом отразится на стрессоустойчивости личности.

Таким образом, занятие спортом в настоящее время выступают в роли наиболее подходящего и эффективного средства, способствующему поддерживать физическое здоровье студента, а также снижать уровень стресса [7, с. 48]. По статистике современные студенты, которые регулярно проявляют физическую активность обладают большей стрессоустойчивостью к определенным негативным обстоятельствам. Также спорт оказывает большое воздействие на работоспособность и вовлечение студента в процесс обучения. Сами педагоги отмечают, что студенты, занимающиеся физическими упражнениями, более активно работают на занятиях, а также лучше усваивают материал [8, с. 452]. Как уже отмечалось ранее, физическая активность способствует улучшению социальных отношений, которые складываются между студентами в процессе обучения в образовательных учреждениях.

В заключение отметим, что на основании проведенного научного исследования, можно прийти к умозаключению, что регулярные занятия спортом или определенными видами физических упражнений положительно сказываются на снижении уровня стресса у студентов [9, с. 127]. При помощи физических нагрузок студенты могут не только справиться с неблагоприятными эмоциями, но также и укрепить свое физическое и психологическое здоровье.

СПИСОК ЛИТЕРАТУРЫ:

1. Рейшалов, А.П. Особенности физической культуры для студентов старших курсов / А.П. Рейшалов // Евразийская ФОРУМ. – 2023. – № 5 (18). – С. 240-259;
2. Савеков, П.О. Умственная работа мозга или физические нагрузки / П.О. Савеков, // Наука в современном обществе. – 2023. – № 14. – С.75-85;
3. Сантонов Н.В. Двигательная активность у студентов/ Н.В. Сантонов // Отношения в обществе Международная конференции. – Владивосток: Издательство РПК, 2022. - С. 450-456;
4. Шевцов, В. А. Физическая культура: базовые понятия / В. А. Шевцов. — 3-е изд. — М.: Издательство Юрайт, 2019. — 321 с. — (Серия: Профессиональные комментарии). — ISBN 978-5-534-08128-2. — Режим доступа: www.biblio-online.ru/book/C9CC7868-0A69-417B-9669-8E0121774B26 (Дата обращения 20.12.2023);
5. Белов, В. А. Особенности физических нагрузок / В. А. Белов. — М.: Издательство Юрайт, 2019. — 450 с. — (Серия: Бакалавр и магистр. Модуль). — ISBN 978-5-534-00651-3. — Режим доступа: www.biblio-online.ru/book/96598783-6BCF-435E-9025-37685677B8A7 (Дата обращения 20.12.2023);
6. Сидоренко, В. В Особенности двигательной активности у студентов / В. В. Сидоренко. — 3-е изд., перераб. и доп. — М.: Издательство Юрайт, 2019. — 467 с. — (Серия: Бакалавр. Академический курс). — ISBN 978-5-534-03883-5. — Режим доступа: www.biblio-online.ru/book/25BDE47F-6B2C-4C9E-B0B0-2A3875F3249E (Дата обращения 20.12.2023);
7. Ярин, И. А. Система физических упражнений / И. А. Ярин — 19-е изд., перераб. и доп. — М.: Издательство Юрайт, 2019. — 489 с. — (Серия: Бакалавр. Академический курс). — ISBN 978-5-534-10046-4. — Режим доступа: www.biblio-online.ru/book/6F3F78F2-AF5D-46F1-A5A6-5C234EF30CF7 (Дата обращения 20.12.2023);

-
8. Сантонов, Н.В. Работоспособность студентов, ключевые особенности / Н.В. Сантонов // Отношения в обществе Международная конференции. – Владивосток: Издательство РПК, 2023. - С. 450-456;
9. Харитонов, О.В. Физическая и умственная утомленность основные причины / О.В. Харитонов // МедиБ: Сборник статей. – С-П.: Сатурн, 2022. - С. 124-134;
10. Антипов, Г.С. Физическая культура / Г.С. Антипов // Законность и право. - 2023. - №11. - С. 70-74;
11. Кондорова, Н.Ю. Развитие функциональных качеств у молодежи / Н.Ю. Кондорова // Вестник Казанского славянского университета. – 2022. – Т. 23. – № 67. – С. 80-91.

Ilgova E.S., Kondakov V.L.

Ilgova E.S.

Belgorod State University
(Belgorod, Russia)

Kondakov V.L.

Belgorod State University
(Belgorod, Russia)

ANALYSIS OF IMPACT OF PHYSICAL EDUCATION ON REDUCING STRESS LEVELS IN STUDENTS

***Abstract:** this research paper analyzes the impact of physical exercise on reducing stress levels in students. The author also examines the main factors associated with regular exercise, which contribute to reducing stress levels among students in higher educational institutions.*

***Keywords:** concept, physical education, students, stress, motor activity, physical exercises.*

УДК 796 *Лучшева М.Д., Рыкова Н.Ф.*

Лучшева М.Д.

студент социально-психологического института
Кемеровский государственный университет
(г. Кемерово, Россия)

Рыкова Н.Ф.

старший преподаватель
Кемеровский государственный университет
(г. Кемерово, Россия)

СВЯЗЬ МЕЖДУ ФИЗИЧЕСКОЙ АКТИВНОСТЬЮ И РАЗВИТИЕМ ТВОРЧЕСКОГО МЫШЛЕНИЯ

Аннотация: статья рассказывает о том, как взаимосвязаны между собой физическая активность и творческое мышление.

Ключевые слова: физическая культура, спорт, двигательная активность, творческое мышление, креативность.

Человеческий организм не может длительное время находиться в состоянии покоя. Физическая активность один из важнейших элементов, необходимых для здорового образа жизни. Многие исследования доказали, что в регулярной физической активности скрыто множество преимуществ для организма, включая улучшение физического и психического здоровья человека. Одно из таких преимуществ – связь между физической активностью и креативностью.

Креативность – это способность находить необычные решения и создавать новые идеи. Креативность используется во всех областях жизни, включая научную исследовательскую работу, культуру, искусство, разработку новых технологий, бизнес и многие другие сферы. Связь между креативностью

и физической активностью обнаруживается в том, что физическая активность стимулирует сознание, улучшает работу мышления, творческих способностей и продуктивности человека [3].

В ходе многочисленных исследований было выявлено, что человек, занимающийся регулярной физической активностью, имеет более высокую концентрацию гормона норадреналина, который соответствует бодрствованию и повышенной активности. Это, в свою очередь, способствует повышению творческих способностей, улучшению памяти и внимательности, что в свою очередь влияет на увеличение производительности [1].

Исследования показывают, что физическая активность способствует улучшению пластичности мозга, увеличению объема серого вещества и активации различных областей мозга, связанных с креативностью и мышлением. Более того, она способна улучшить настроение, снизить уровень стресса и повысить общую энергетику, что также благоприятно сказывается на нашей способности генерировать новые идеи [2].

Физическая активность также способствует уменьшению стресса, что является одним из ключевых факторов в концентрации и эффективной работе человека. Это отражается на способности раскрыть свой творческий потенциал. Различные формы физической активности, предоставляют дополнительные возможности для того, чтобы разнообразить свою жизнь и поддерживать регулярный ритм жизни.

Конечно, нельзя сказать, что физическая активность является единственным фактором, который влияет на креативность. Тем не менее, несмотря на то, что необходимо создавать условия для повышения креативности (например, более свободный график работы), регулярная физическая активность и энергетический баланс играют очень важную роль в этом процессе.

В заключении, хотелось бы подчеркнуть, что физическая активность является одним из важнейших элементов в здоровом образе жизни. Именно в регулярных физических нагрузках принимает активное участие организм, что

улучшает работу мозга и способствует повышению креативности и уровня продуктивности в жизни.

СПИСОК ЛИТЕРАТУРЫ:

1. Гогунев Е.Н., Мартьянов Б.И. Психология физического воспитания и спорта. -М.: Академия, 2002. -290 с.;
2. Киричок А. Книга о развитии креативности и улучшении работы мозга;
3. Развитие творческого мышления младших школьников средствами физического воспитания. к.п.н., доц. Ширшова Е.О. БФУ ИМ.И.КАНТА

Luchsheva M.D., Rykova N.F.

Luchsheva M.D.

Kemerovo State University
(Kemerovo, Russia)

Rykova N.F.

Kemerovo State University
(Kemerovo, Russia)

RELATIONSHIP BETWEEN PHYSICAL ACTIVITY AND DEVELOPMENT OF CREATIVE THINKING

Abstract: the article talks about how physical activity and creative thinking are interconnected.

Keywords: physical education, sports, physical activity, creative thinking, creativity.

УДК 796 *Митрясов Р.Н., Ненашев А.И.*

Митрясов Р.Н.

студент группы ИКТр_21

Поволжский государственный университет

телекоммуникаций и информатики

(г. Самара, Россия)

Ненашев А.И.

старший преподаватель кафедры физвоспитания

Поволжский государственный университет

телекоммуникаций и информатики

(г. Самара, Россия)

ФИЗИЧЕСКИЕ НАГРУЗКИ ПРИ ИНСУЛИНОЗАВИСИМОМ ДИАБЕТЕ I ТИПА

Аннотация: в докладе указаны ключевые аспекты, на которые стоит обратить внимание прежде, чем заниматься физическими нагрузками при диабете I типа.

Ключевые слова: диабет, сахар, контроль.

Введение:

Инсулинозависимый диабет 1 типа требует постоянного внимания к здоровью, особенно в контексте физической активности. В данном докладе рассмотрим важность и особенности физических нагрузок при данном типе диабета.

1. Польза физических нагрузок при диабете 1 типа:

Контроль уровня глюкозы: Физическая активность улучшает чувствительность к инсулину, способствуя стабилизации уровня глюкозы в крови.

Укрепление сердечно-сосудистой системы: Регулярные тренировки помогают укрепить сердце и сосуды, снижая риск сердечно-сосудистых осложнений.

Поддержание нормального веса: Физическая активность способствует поддержанию здорового веса, что является важным фактором для контроля диабета.

Повышение энергии и настроения: Регулярные тренировки способствуют выработке эндорфинов, улучшая общее эмоциональное состояние.

2. Рекомендации для физических нагрузок:

Консультация с врачом: Перед началом программы физической активности важно проконсультироваться с врачом для учета индивидуальных особенностей и рисков.

Мониторинг уровня глюкозы: Регулярный контроль уровня глюкозы в крови позволяет предотвращать гипогликемию и корректировать дозы инсулина.

Регулярность тренировок: План тренировок должен быть регулярным, с учетом интенсивности и длительности занятий.

Выбор видов активности: Предпочтение следует отдавать аэробным упражнениям (ходьба, бег, плавание), улучшающим кардиореспираторную функцию.

Питание перед тренировкой: Употребление углеводов перед физической активностью помогает предотвратить гипогликемию.

3. Особенности управления дозами инсулина:

Регулирование дозы перед тренировкой: С учетом предстоящей активности может потребоваться коррекция доз инсулина.

Избегание гипогликемии: Проактивное предотвращение низкого уровня сахара в крови путем коррекции доз инсулина и приема углеводов.

4. Спецификации для безопасных тренировок:

Медицинская идентификация: Ношение медицинского браслета с информацией о диабете и контактной информацией.

Внимание к симптомам: Наблюдение за симптомами гипогликемии и оперативные меры при их появлении.

Заключение:

Физическая активность является неотъемлемой частью управления диабетом 1 типа. Следование рекомендациям врача, регулярный мониторинг уровня глюкозы и соблюдение мер предосторожности позволяют сделать физическую активность безопасной и эффективной для улучшения общего состояния здоровья при данном типе диабета.

СПИСОК ЛИТЕРАТУРЫ:

1. Новости Государственного Томского Университета / Ученые ТГУ выяснили, какие тренировки лучше снижают сахар в крови (26.10.2023);
2. Филиппова Ирина CyberLeninka/ «Наука и здоровье» / Физические нагрузки при диабете - терапия, требующая самоконтроля.

Mitryasov R.N., Nenashev A.I.

Mitryasov R.N.

Volga State University of Telecommunications and Informatics
(Samara, Russia)

Nenashev A.I.

Volga State University of Telecommunications and Informatics
(Samara, Russia)

PHYSICAL ACTIVITY IN INSULIN-DEPENDENT TYPE I DIABETES

Abstract: the report identifies key aspects that are worth paying attention to before exercising in type I diabetes.

Keywords: diabetes, sugar, control.

УДК 796 *Насирова С.Р., Щербатых Л.Н.*

Насирова С.Р.

студентка

Елецкий государственный университет им. И.А. Бунина

(г. Елец, Россия)

Научный руководитель:

Щербатых Л.Н.

кандидат педагогических наук,

Елецкий государственный университет им. И.А. Бунина

(г. Елец, Россия)

РАЗВИТИЕ КООРДИНАЦИОННЫХ СПОСОБНОСТЕЙ ЮНЫХ ХОККЕИСТОВ НА НАЧАЛЬНОМ ЭТАПЕ ПОДГОТОВКИ

***Аннотация:** хоккей с шайбой - один из сложно координационных видов спорта, где для достижения максимального спортивного результата необходим высокий уровень развития различных координационных способностей. Все виды подготовки спортсменов в практике спортивной тренировки должны быть взаимосвязаны в определенном порядке и интегрироваться в соревновательную подготовку [1]. Правильно организованная и дозированная физическая подготовка создает прочный фундамент, на котором умелый тренер в практике проведения учебно-тренировочной работы возводит здание технического мастерства, тактического кругозора, психологической и волевой устойчивости. Умение координировать свои действия, хорошо ориентироваться в сложной игровой обстановке, быстро принимать решения, точно и рационально выполнять соответствующие действия - основы успешного ведения соревновательной деятельности и достижения высоких спортивных результатов в хоккее.*

***Ключевые слова:** начальный этап подготовки, развитие координационных способностей детей, методы развития способностей.*

Юному хоккеисту очень важно хорошо кататься на коньках. Надо уметь бегать по прямой и непринужденно выполнять различные повороты, торможения, освоить бег спиной вперед. Спортсмен, овладевший техникой бега, может в дальнейшем быстро осваивать и совершенствовать технические приемы с шайбой и тактику игры. Для этого с первых занятий следует вводить упражнения, способствующие совершенствованию техники бега на коньках: различные игровые упражнения в виде эстафет, салочек, бега с преодолением препятствий (например, бега между стоек с преодолением невысокого бортика). Прививая на занятиях правильный навык по технике бега, следует занимающимся рекомендовать больше самостоятельно кататься на коньках. Одновременно с освоением техники бега с первого же занятия начинают обучение техническим приемам игры с шайбой [2]. Занимающимся важно с первого занятия правильно держать клюшку. После того как тренер показал и рассказал, как надо правильно держать клюшку, занимающиеся, стоя на месте, пробуют держать клюшку в различных положениях: крючок клюшки слева, справа, впереди игрока, в ногах и т. д. Далее все это проделывается в движении. Особенное внимание с первого дня уделяют положению крючка, нижняя плоскость которого должна прилегать ко льду. Игра в хоккее – это нелёгкий вид спорта, который требует специальной подготовки спортсменов и психологической, и физической. Однако, занятия таким видом спорта могут развить в своём большинстве положительные физические и психические качества спортсмена. Если родитель решил отдать на хоккей ребёнка, в первую очередь этот вид спорт будет развивать самое главное – здоровье. Игра в хоккее предполагает координацию между руками и глазами, также улучшает спонтанные ответы и реакции игроков во время игры. Практика этой игры развивает координационные способности, улучшает рефлексы рук и глаз и повышает маневренность. Мускулатура тела хорошо развивается, так как высокие нагрузки, скоростные движения, маневренность и даже элементы силовой борьбы действуют на все группы мышц. Помимо развития физических навыков и умений, совершенствуются и воспитываются следующие качества

хоккеиста: у игроков формируется высокая дисциплинированность, которая может здорово помочь им в бытовой жизни. Она организует распорядок дня, который входит в привычку, а значит, что спортсмен находится в постоянном тонусе. Также очень хорошо развивается мужественность и смелость. Спортсмен может быть хорошо координирован в спортивных играх и недостаточно в гимнастике, у него может быть хорошая координация рук и неуклюжесть туловища. Любое новое движение, как правило, выполняется на базе каких-то накопленных ранее координационных связей. Координационные качества существенно зависят от деятельности анализаторов. Чем выше точность восприятия собственных движений, тем выше способность овладения новыми движениями. Координационные качества связаны с быстротой и точностью сложных двигательных реакций. Что касается средств воспитания общих координационных качеств, то они направлены главным образом на обогащение двигательного опыта и координации движений вообще и проводятся на общеподготовительном этапе годичного тренировочного цикла[3]. К основным средствам воспитания общей ловкости следует отнести акробатические и гимнастические упражнения, а также спортивные и подвижные игры. Средства воспитания специальных координационных качеств направлены на совершенствование координации специфических движений хоккеиста и его способности оценивать, и перестраивать свои действия в экстремальных условиях соревновательной деятельности. Все упражнения по воспитанию специальной ловкости теснейшим образом связаны с технико-тактическими упражнениями и одновременно способствуют решению задачи технико-тактической и физической подготовки хоккеистов. При определении методики воспитания координационных качеств можно выделить средства и приемы воспитания общих координационных качеств, базирующихся на приобретении двигательного опыта, и специальных координационных качеств, воспитываемых в условиях, адекватных игровых [4]. Что касается средств воспитания общих координационных качеств, то они направлены главным образом на обогащение двигательного опыта и координации движений вообще

и проводятся на общеподготовительном этапе годичного тренировочного цикла. Игра в хоккей помогает сжигать жир и калории: быстрый темп игры требует коротких взрывов энергии, которые помогают сжигать огромное количество калорий. Каждый игрок сжигает около 0,061 калорий за минуту, это составляет огромную потерю массы тела, разрабатывает сердечнососудистую систему организма, которая снабжает мышцы кислородом, помогает улучшить дыхание и клеточную активность, улучшает метаболизм. Увеличение мышечной силы: дополнительная нагрузочная масса в виде хоккейной формы усиливает мышечную силу и уменьшает риск травматизма, улучшает прочность костей, укрепляет соединительную ткань и увеличивает мышечную массу. Все это положительно благоприятствует здоровому образу жизни. Играя с командой из 11 человек, развивает чувство коллективизма, работает в направлении успешного достижения целей и победы команды, улучшает коммуникацию. Игра в хоккей предполагает общение с помощью взглядов и жестов. Будучи в состоянии эффективно общаться с товарищем по команде в быстрой игре не только приводит к успеху на льду, но это 14 также приводит к общему улучшению навыков общения игроков. Эмоциональный подъём: упражнения могут улучшать настроение из-за выделения эндорфинов, которые убирают чувства депрессии, стресса и тревоги [5]. Ребенок быстро теряет интерес к разучиваемому упражнению, если оно не вызывает у него положительных эмоций или потому, что слишком сложно и он может сразу его освоить. Тренеру необходимо ставить перед ребенком конкретные задачи, чтобы он мог их правильно воспринимать и выполнять. К основным средствам воспитания общей ловкости следует отнести акробатические и гимнастические упражнения, а также спортивные и подвижные игры. Средства воспитания специальных координационных качеств направлены на совершенствование координации специфических движений хоккеиста и его способности оценивать и перестраивать свои действия в экстремальных условиях соревновательной деятельности. Все упражнения по воспитанию специальной ловкости теснейшим образом связаны с технико-тактическими упражнениями и

одновременно способствуют решению задачи технико-тактической и физической подготовки хоккеистов. К основным средствам воспитания специальной ловкости следует отнести игры и игровые упражнения, главным образом в условиях хоккейной площадки [6].

СПИСОК ЛИТЕРАТУРЫ:

1. Воспитание силы и быстроты учеб.-метод. пособие / Л. А. Аренд [и др.] , под общ. ред. Г. П. Галочкина. - Воронеж : Воронеж. ГАСУ, 2013. - 177 с.;
2. Гуревич П. С. Психология и педагогика учебник / П. С. Гуревич. - Москва : ЮНИТИ-ДАНА, 2012. - 320 с.;
3. Писарева Т. А. Общие основы педагогики: учеб. пособие / Т. А. Писарева. - [Саратов] : Научная книга, 2012. - 127 с.;
4. Кокоулина О. П. Основы теории и методики физической культуры и спорта: учеб.-практ. пособие / О. П. Кокоулина. - Москва : ЕАОИ, 2011. - 144с.;
5. Тихонов А. М. Физическая культура : системно-деятельностный подход в преподавании: [учеб-метод. пособие] / А. М. Тихонов, Д. Д. Кечкин, Пермский гос. гуманитар.-пед. ун-т. - Пермь : ПГГПУ, 2013. - 103 с.;
6. Макеева В. С. Теория и методика физической культуры: учеб.-метод. пособие / В. С. Макеева , Межрегиональная Академия безопасности и выживания (МАБИВ). - Орел : МАБИВ, 2014. - 132 с.

Nasirova S.R., Shcherbatykh L.N.

Nasirova S.R.

Yelets State University named after Ivan Bunin

(Yelets, Russia)

Scientific advisor:

Shcherbatykh L.N.

Yelets State University named after Ivan Bunin

(Yelets, Russia)

**DEVELOPMENT OF COORDINATION
ABILITIES OF YOUNG HOCKEY PLAYERS
AT INITIAL STAGE OF TRAINING**

***Abstract:** ice hockey is one of the most difficult coordination sports, where a high level of development of various coordination abilities is required to achieve maximum athletic performance. All types of athletes' training in the practice of sports training should be interconnected in a certain order and integrated into competitive training [1]. Properly organized and dosed physical training creates a solid foundation on which a skilled coach builds a building of technical skill, tactical outlook, psychological and volitional stability in the practice of conducting training work. The ability to coordinate their actions, navigate well in a difficult game environment, make quick decisions, accurately and efficiently perform appropriate actions are the foundations for successful competitive activities and achieving high sporting results in hockey.*

***Keywords:** initial stage of training, coordination abilities development, methods of developing.*

УДК 796 Смовжов А.Ю., Дубровская Л.А., Сокорев В.В.

Смовжов А.Ю.

магистрант

Белгородский государственный национальный
исследовательский университет
(г. Белгород, Россия)

Дубровская Л.А.

аспирант

Белгородский государственный национальный
исследовательский университет
(г. Белгород, Россия)

Научный руководитель:

Сокорев В.В.

канд. пед. наук,

доцент кафедры спортивных дисциплин
Белгородский государственный национальный
исследовательский университет
(г. Белгород, Россия)

РАЗВИТИЕ ВЫНОСЛИВОСТИ У ЛЕГКОАТЛЕТОВ В БЕГЕ НА СРЕДНИЕ И ДЛИННЫЕ ДИСТАНЦИИ

Аннотация: в работе описаны проблемы развития выносливости у легкоатлетов 15-17 лет в беге на средние и длинные дистанции. В статье представлено исследование, по разработке и проведению на практике предложенной методики развития выносливости у легкоатлетов на средние и длинные дистанции.

Ключевые слова: специально-физическая подготовка, общая физическая подготовка, выносливость, легкая атлетика, аэробные возможности.

Легкая атлетика одна из популярнейших видов спорта, где бег служит важным средством физического воспитания. В последнее время теория и методика бега на средние и длинные дистанции, начала активно развиваться и стала выполнять не только общеразвивающую функцию.

Актуальность исследования обусловлено высокой на Всероссийских и Международных соревнованиях в беге на средние и длинные дистанции. Анализ литературы позволил обобщить теоретические и практические знания по аспектам современной системы подготовки бегунов на средние и длинные дистанции.

Цель исследования. Подобрать средства и методы для развития выносливости на основе анализа литературных источников, сравнения типовых микроциклов, структуры распределения тренировочной нагрузки в годичном цикле тренировок.

Методы и организация исследования. В исследовании приняли участие 16 спортсменов, которые исходя из результатов тестов на 600, 1000, 3000 метров, были разбиты на две группы, приблизительно равные по результатам.

Группы занимались по разной системе тренировок, у каждой был свой типовой микроцикл.

Сравнив годичные объёмы нагрузок, которые представлены в рисунке 1, можно сказать, что экспериментальная группа выполнила больший объём по сравнению с контрольной группой.



Рис. 1 Объем нагрузок экспериментальной и контрольной группы.

Микроциклы экспериментальной группы включали в себя (общие объёмы микроцикла):

1. Втягивающий микроцикл (кросс – 30 км, равномерный кросс – 10 км, медленный бег 15 км, СБУ – 1 км, ОФП – 2 часа, спортивные игры – 2 часа).

2. Наиболее объёмных тренировок микроцикл (кросс – 40 км, медленный бег – 8 км, переменный кросс – 10 км, темповый бег – 7 км, ОФП и СФП – 2 часа, спортивные игры – 1,5 часа).

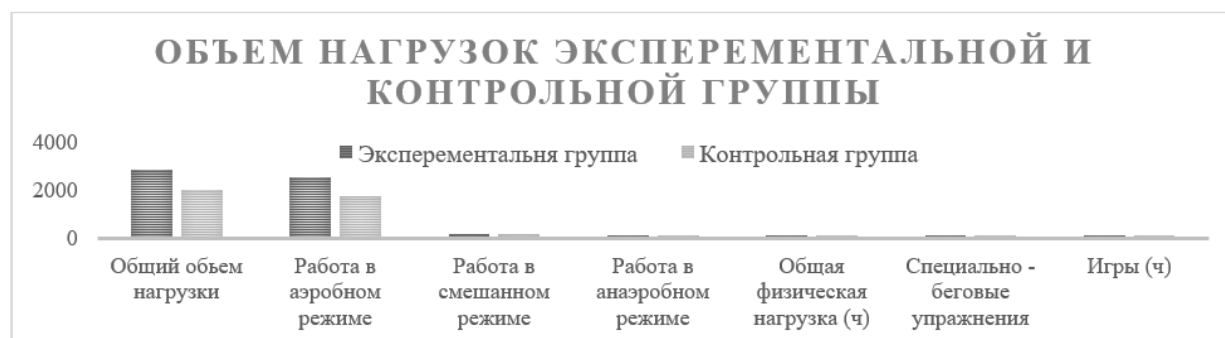
3. Скоростно-силовой микроцикл (равномерный кросс – 10 км, медленный бег – 15 км, ускорения – 1 км, кросс по пересечённой местности – 10 км, бег в гору – 2 км, ОФП и СФП – 1,5 часа, СБУ – 5 км, спортивные игры – 0,5 часа).

4. Технический микроцикл (медленный бег – 17 км, равномерный кросс – 20 км, кросс – 8 км, темповый бег – 5 км, ускорения – 1,5 км, ОФП и СФП – 1,5 часа, СБУ – 1 км).

5. Зимний соревновательный период (кросс – 17 км, медленный бег – 10 км, равномерный кросс – 12 км, ОФП – 1,5 часа, СБУ – 1,5 км).

6. Конец подготовительного периода (кросс – 10 км, равномерный кросс – 10 км, медленный бег – 15 км, фартлек (игра скоростей) – 10 км, ОФП и СФП – 2 часа, ускорения – 2 км, спортивные игры – 1 час).

7. Интенсивный период (равномерный кросс – 20 км, медленный бег – 20 км, темповый бег – 15 км, ускорения – 0,5 км, прыжковые упражнения – 1 км, ОФП – 1,5 часа, СБУ – 1,5 км, спортивные игры – 0,5 часа).

8. Подводящий к соревнованиям период (кросс 12 км, медленный бег – 11 км, ускорения – 0,5 км, ОФП и СФП – 1 час).

9. Разгрузочный (кросс – 30 км, медленный бег – 8 км, плавание – 1 час, ОФП – 1,5 часа, СБУ – 0,3 км, спортивные игры – 1 час).

10. Переходный период (кросс – 8 км, равномерный кросс – 8 км, медленный бег – 8 км, плавание – 1 час, ОФП – 1,5 часа, спортивные игры – 2 часа).

Типовые микроциклы контрольной группы содержали:

1. Втягивающий (кросс – 30 км, равномерный кросс – 8 км, медленный бег – 3 км, ОФП – 2 часа, СБУ – 0,5 км, спортивные игры – 1 час).
2. Наиболее объёмных тренировок (кросс – 33 км, переменный кросс – 12 км, темповый бег – 5 км, медленный бег – 6 км, ОФП – 2 часа, спортивные игры – 1,5 часа).
3. Скоростно-силовая подготовка (равномерный кросс – 12км, медленный бег – 10 км, кросс по пересечённой местности – 5 км, бег в гору- 1,5 км, прыжковые упражнения – 1 км, ОФП – 1,5 часа, темповый бег – 3 км, ускорения – 0,5 км, СБУ – 300 м, спортивные игры – 0,2 часа).
4. Техническая подготовка (кросс – 8 км, равномерный кросс – 8 км, кросс по пересечённой местности – 8 км, медленный бег – 10 км, темповый бег – 5 км, ускорения – 1,2 км, ОФП – 1,5 часа, СБУ – 1,6 км, спортивные игры – 0,3 часа).
5. Зимний соревновательный период (кросс – 12 км, равномерный кросс – 12 км, медленный бег – 8 км, темповый бег – 8 км, ускорения – 0,8 км, ОФП – 1 час, СБУ – 1 км).
6. Конец подготовительного периода – (кросс – 30 км, равномерный кросс – 12 км, медленный бег – 8 км, ускорения – 0,8км, ОФП – 1,6 часа, СБУ - 1,2 км).
7. Интенсивный период (кросс – 17 км, переменный кросс – 10км, медленный бег – 7 км, фартлек – 8 км, ОФП – 1 час, СБУ – 1,7 км, спортивные игры – 0,3 часа).
8. Подводящий к соревнованиям (кросс – 7км, равномерный кросс – 7 км, медленный бег – 9 км, ускорения – 0,3 км, ОФП – 1 час, СБУ- 0,4 км).
9. Разгрузочный (кросс – 30 км, бег и ходьба – 8 км, плавание– 0,5 часа, ОФП – 1 час, СБУ – 0,4 км, спортивные игры – 0,5 часа).
10. Переходный период (кросс – 7 км, равномерный кросс – 7км, медленный бег – 5 км, ОФП – 0,5 часа, плавание – 0,5 часа, спортивные игры – 2 часа).

По окончании тренировочного года, по разным системам был проведен повторное тестирование легкоатлетов. Полученные результаты представлены ниже на рисунке 2 и 3.



Рис. 2. Средние результаты контрольной и экспериментальной группы среди юношей.



Рис. 3. Средние результаты контрольной и экспериментальной группы среди девушек.

Анализируя полученные данные, мы видим, что в экспериментальной группе уровень подготовленности лучше, чем в контрольной. Сравнив объёмы тренировочных нагрузок, следует отметить, что в ходе подготовки легкоатлетов на средние и длинные дистанции немаловажную роль играет величина общего объёма нагрузки, а особенно работы в аэробном режиме.

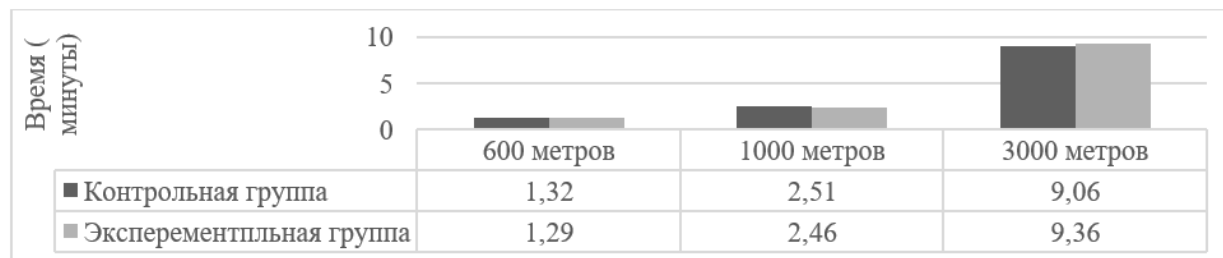
В ходе исследования нами было выявлено, что, повышая уровень аэробных возможностей организма спортсмена, анаэробные возможности уменьшаются, то есть, спортсмен, показывающий хорошую скорость в середине и в конце дистанции, не отличается хорошей скоростью в начале. И, наоборот, при повышении анаэробных возможностей организма спортсмена, снижаются

аэробные возможности, что позволяет преодолевать первую часть дистанции, но уступать в скорости в конце.

Таким образом, следует сказать, что одной из основных задач тренера-преподавателя в тренировочном процессе легкоатлетов является индивидуальный подбор нагрузки в аэробном, анаэробном и смешанном режиме.

СПИСОК ЛИТЕРАТУРЫ:

1. Бег на длинные и средние дистанции: система подготовки [Текст] /Под ред. В.В. Кузнецова. - М.: Физкультура и спорт, 2001. – 176 с.;
2. Киселёв, Э.Н. Подготовка бегунов на длинные дистанции [Текст]/ Э.Н. Киселёв. - М.: Физкультура и спорт, 2004. – 189 с.;
3. Климова, С.В. Развитие выносливости в беге на длинные дистанции [Текст]/ С.В. Климова. - СПб.: Питер, 2004. – 265 с.;
4. Озолин, Н.Г. Современная система спортивной тренировки [Текст]/ Н.Г. Озолин. - М.: Физкультура и спорт, 1999. – 190 с.;
5. Платонов, В.П. Подготовка квалифицированных спортсменов [Текст]/ В.П. Платонов. - М.: Физкультура и спорт, 2000. – 286 с.

Smovzhov A.Y., Dubrovskaya L.A., Sokolev V.V.

Smovzhov A.Y.

Belgorod State National Research University
(Belgorod, Russia)

Dubrovskaya L.A.

Belgorod State National Research University
(Belgorod, Russia)

Scientific advisor:

Sokolev V.V.

Belgorod State National Research University
(Belgorod, Russia)

**ENDURANCE DEVELOPMENT IN TRACK
AND FIELD ATHLETES IN MILE
AND LONG DISTANCE RUNNING**

***Abstract:** the paper describes the problems of endurance development in athletes aged 15-17 in middle and long distance running. The article presents a study on the development and implementation in practice of the proposed methodology for the development of endurance in athletes at medium and long distances.*

***Keywords:** special physical training, general physical training, endurance, athletics, aerobic capabilities.*

УДК 796.015.57-055 *Стармажева Е.А., Колесникова Н.В.*

Стармажева Е.А.

студентка 1 курса

Кемеровский государственный университет

(г. Кемерово, Россия)

Научный руководитель:

Колесникова Н.В.

ст. преподаватель,

кафедра физвоспитания

Кемеровский государственный университет

(г. Кемерово, Россия)

РАЗВИТИЕ ВЫНОСЛИВОСТИ И ГИБКОСТИ ДЕВУШЕК 16 - 17 ЛЕТ С ПРИМЕНЕНИЕМ ФИТНЕС-АЭРОБИКИ В СТИЛЕ РОК-Н-РОЛЛ

***Аннотация:** в данной статье рассматривается вопрос о развитии выносливости и гибкости девушек 16 - 17 лет с использованием средств фитнес-аэробики в стиле рок-н-ролл. В ходе исследования было проведено сравнение показателей основных физических параметров и результатов выполнения упражнений у девушек, занимающихся рок-н-ролл аэробикой и тех, кто не занимается. Полученные данные позволили сделать вывод о положительном влиянии фитнес-аэробики в стиле рок-н-ролл на физическую форму девушек данной возрастной группы.*

***Ключевые слова:** физические качества, развитие, девушки, фитнес-аэробика, рок-н-ролл, выносливость, гибкость, подростки.*

Введение.

В современном мире все больше людей начинают задумываться о своем здоровье и активном образе жизни. Это касается не только взрослых, но и

подростков, которые также стремятся быть в хорошей физической форме. Девушки все больше интересуются здоровым образом жизни и фитнесом.

Существуют различные направления фитнес-аэробики, каждое из которых предлагает свои уникальные принципы и упражнения. Одним из таких направлений является рок-н-ролл аэробика. Фитнес-аэробика в стиле рок-н-ролл является разновидностью аэробики, в которой используются движения и элементы, характерные для данного вида танцев. Это сочетание физической активности и танца в ритме рок-н-ролла позволяет получить множество преимуществ для здоровья и физической формы.

В таком типе фитнес-аэробики обычно используются быстрые и энергичные движения, включая прыжки, вращения, толчки и шаги из танцевальных стилей, особенно характерных для рок-н-ролла. Занятия могут включать комбинации движений, хореографию и упражнения на выносливость и силу.

Данный вид физической активности способствует укреплению сердечно-сосудистой системы, повышает выносливость, улучшает координацию и гибкость. Она также помогает сжигать калории и развивает мышцы, особенно в ногах, ягодицах и коре тела.

Все это делает фитнес-аэробику в стиле рок-н-ролл не только эффективной формой тренировки, но и увлекательным и развлекательным занятием, которое может приносить удовольствие и радость.

Цель данного исследования - выявить, как данная форма фитнеса влияет на развитие выносливости и гибкости девушек возраста 16 - 17 лет.

Методика и организация исследования.

В данном исследовании приняли участие 2 группы девушек 16 - 17 лет, по 10 человек каждая. Обе группы занимались 2 раза в неделю на протяжении 3 месяцев, однако в первой группе использовались стандартные упражнения на развитие выносливости и гибкости, тогда как во второй группе в дополнение к этим упражнениям применялись элементы фитнес-аэробики в стиле рок-н-ролл.

Группы были сформированы случайным образом, и участники не знали, к какой группе они относятся.

Для оценки уровня выносливости и гибкости использовался ряд тестов, включая тесты на бег на короткие дистанции, прыжки в длину, подтягивания и упражнения на гибкость. До и после проведения исследования проводились замеры показателей, которые позволили оценить динамику изменений.

Также в ходе исследования проводился опрос участников для выявления их отношения к занятиям и интереса к фитнес-аэробике в стиле рок-н-ролл. Опрос включал вопросы о мотивации к занятиям, удовлетворенности результатами и предпочтениях в выборе видов физической активности.

Результаты исследования и их обсуждение.

В результате исследования было установлено, что группа, занимавшаяся по программе с использованием элементов рок-н-ролла, показала лучшие результаты по показателям гибкости и выносливости. Было также отмечено, что у девушек улучшилось состояние сердечно-сосудистой системы и общая физическая форма. Это объясняется тем, что упражнения в стиле рок-н-ролл сочетают в себе аэробные и анаэробные нагрузки, которые способствуют развитию общей выносливости организма. Кроме того, элементы рок-н-ролла требуют от занимающихся высокой координации движений и хорошей гибкости, что также способствует развитию этих качеств. Также было отмечено улучшение общего самочувствия и уровня энергии у девушек, а также повышение уверенности в себе и улучшение внешнего вида.

Выводы.

Исследование показало, что использование фитнес-аэробики в стиле рок-н-ролл является эффективным методом развития выносливости и гибкости у девушек подросткового возраста. Применение элементов рок-н-ролла в тренировочном процессе позволило улучшить показатели гибкости и выносливости испытуемых по сравнению с теми, кто занимался только традиционными упражнениями.

Кроме того, результаты опроса участников исследования показали, что включение элементов рок-н-рола в занятия физической культурой повышает интерес к занятиям и мотивацию к достижению результатов. Девушки отмечали, что им нравится разнообразие упражнений и возможность проявить свою индивидуальность в танце.

Таким образом, можно сделать вывод, что использование фитнес-аэробики в стиле рок-н-ролл не только способствует развитию физических качеств, но и помогает формированию положительного отношения к физической активности, что является важным аспектом в процессе воспитания здорового поколения.

СПИСОК ЛИТЕРАТУРЫ:

1. Головачева Н.Ф. Физическая культура: Учебное пособие. – М.: ТК Велби, 2011;
2. Зарядный А. А. Физическая культура и спорт. – М.: Бутурошва, 2008;
3. Орлов В.С. Фитнес-аэробика: Учебное пособие. – СПб: Питер, 2015;
4. Е.Г. Чистякова, Е.А. Егорова базовая аэробика: теория и методика Учебно-методическое пособие Великий Новгород 2009

Starmazheva E.A., Kolesnikova N.V.

Starmazheva E.A.

Kemerovo State University

(Kemerovo, Russia)

Scientific advisor:

Kolesnikova N.V.

Kemerovo State University

(Kemerovo, Russia)

**DEVELOPMENT OF ENDURANCE AND
FLEXIBILITY OF GIRLS AGED 16-17 YEARS WITH USE
OF FITNESS AEROBICS IN STYLE OF ROCK AND ROLL**

***Abstract:** this article discusses the development of endurance and flexibility of girls aged 16-17 years using fitness aerobics in the style of rock and roll. The study compared the indicators of the main physical parameters and the results of exercise in girls engaged in rock and roll aerobics and those who do not. The obtained data allowed us to conclude about the positive effect of fitness aerobics in the rock and roll style on the physical fitness of girls of this age group.*

***Keywords:** physical qualities, development, girls, fitness aerobics, rock'n'roll, endurance, flexibility, teenagers.*

УДК 796 Шкурская А.А., Скотникова Л.Н.

Шкурская А.А.

студент

Кемеровский государственный университет

(г. Кемерово, Россия)

Скотникова Л.Н.

старший преподаватель, кафедра спортивно-оздоровительных технологий

Кемеровский государственный университет

(г. Кемерово, Россия)

ПРИЧИНЫ НЕВОВЛЕЧЕННОСТИ МОЛОДЕЖИ В СПОРТ И СПОСОБЫ ПОПУЛЯРИЗАЦИИ ФИЗИЧЕСКОЙ КУЛЬТУРЫ СРЕДИ МОЛОДЕЖИ

Аннотация: в статье рассматриваются вопросы важности физической культуры и спорта в жизни современной молодежи, причины незаинтересованности молодых людей в занятии спортом и рассмотрены способы популяризации физической культуры.

Ключевые слова: физическая культура, спорт, здоровье, молодежь.

Физическая культура и спорт являются важными компонентами для поддержания здоровья человека, обеспечения хорошего самочувствия и долголетия. Поэтому, популяризация является одной из приоритетных задач не только для родителей, преподавателей и учителей, которые воспитывают любовь к спорту с ранних лет, но и государства, для поддержания здоровой и процветающей нации.

Благодаря популяризации физической культуры и спорта среди молодежи, мы можем заметить изменение в их самочувствии, физической активности, показателях здоровья, а также в работоспособности и эмоциональном фоне.

Наша цель состоит в том, чтобы обратить внимание людей на распространенность спорта среди молодежи, их включенность в различные физические активности, показать способы популяризации активного образа жизни среди молодых людей.

Безусловно, даже минимальная физическая активность важна и полезна для организма. Спорт помогает улучшить состояние здоровья, физическую выносливость, улучшает настроение, работоспособность, в какой-то мере может повышать самооценку. Ежегодно развиваются и создаются различные формы занятий физическими упражнениями, однако процент заинтересованной молодежи остается достаточно низким. Несмотря на то, что физическая культура и спорт прививаются детям с дошкольного возраста, а также является обязательной дисциплиной как в школе, так и в высших учебных заведениях, молодежь не проявляет сильный интерес. Так что же является причиной невовлеченности молодых людей в столь важный аспект жизни современного человека?

Ключевыми причинами можно назвать следующие: отсутствие желания, недостаток свободного времени и денежных средств.

Достаточно большой процент студентов проживают в общежитиях, а в свободное от учебы время выходят на работу. В таком ритме жизни действительно может быть достаточно проблематично выделить время на занятие спортом. К тому же вокруг полно других досуговых учреждений, как кино и кафе, в которых молодежь с большей охотой проведет свои свободные от учебы или работы часы.

Так как же популяризировать физическую культуру и спорт среди молодежи? Ведь молодежь – это будущее России. Важно заложить правильные ценности и идеалы, чтобы укрепить духовное, физическое, психическое и социальное здоровье молодежи.

Одним из сильнейших стимулов является проведение массовых спортивных мероприятий, соревнований, олимпиад не только Всероссийского значения, но и мирового. Благодаря таким мероприятиям повышается не только

интерес молодых людей к спорту, но и улучшается инфраструктура в городах проведения этих мероприятий. Строятся спортивные учреждения, появляются новые, ранее недоступные, секции, которые могут заинтересовать людей.

Следует отметить, что по многим проведенным исследованиям, молодежь положительно относится к спорту, считает его важной частью жизни современного человека и хочет включать его в свою жизнь. Однако, существует проблема организации физической культуры в высших учебных заведениях. Не все учебные заведения оснащены нужным инвентарем и спортивным оборудованием, что может снизить мотивацию и желание студентов заниматься спортом. Доступность хороших спортивных секций с новым оборудованием могло бы существенно повысить интерес молодежи к физической культуре.

Необходимо обратить внимание на образ современного человека, который транслируется в СМИ. Благодаря телевидению и интернету можно показать положительные примеры влияния спорта на человека, рассказать о его важности и показать разнообразие в выборе физической активности. При наблюдении наглядных примеров, молодежь с большим энтузиазмом займется изучением вопроса места спорта и физической культуры в жизни, что также может помочь в популяризации физической активности среди молодых людей.

Исходя из всего вышесказанного, можно сделать вывод, что спорт и физическая активность является важным аспектом жизни современного человека. Спорт нужно популяризировать среди молодых людей посредством проведения мероприятий, улучшения условий для занятия спортом, а также транслировать правильный образ современного человека в СМИ. Однако существуют причины, по которым молодежь может не иметь возможности заниматься физической активностью, несмотря на свое желание.

СПИСОК ЛИТЕРАТУРЫ:

1. Колосова Е.В. Физическая культура и спорт как профилактика эмоциональных перегрузок у студентов / Е.В. Колосова // Страховские чтения. - 2020. - № 28. - С. 194-199;
2. Кутергин Н.Б. Формирование у студентов высших учебных заведений мотивации к занятиям физической культуры и спортом / Н.Б. Кутергин, А.П. Коруковец // Тенденции развития науки и образования. - 2020. - № 59-4. - С. 17-19.

Shkurskaya A.A., Skotnikova L.N.

Shkurskaya A.A.

Kemerovo State University

(Kemerovo, Russia)

Skotnikova L.N.

Kemerovo State University

(Kemerovo, Russia)

**REASONS FOR LACK OF INVOLVATION
OF YOUTH IN SPORTS AND WAYS TO POPULARIZE
PHYSICAL CULTURE AMONG YOUTH**

Abstract: the article discusses the importance of physical culture and sports in the lives of modern youth, the reasons for the disinterest of young people in playing sports and considers ways to popularize physical culture.

Keywords: physical culture, sports, health, youth.

УДК 796 Ягодов А.А., Косарева О.В.

Ягодов А.А.

студент

Лесотехнический университет имени Кирова

(г. Санкт-Петербург, Россия)

Косарева О.В.

старший преподаватель кафедры физической культуры

Лесотехнический университет имени Кирова

(г. Санкт-Петербург, Россия)

ЗАНЯТИЕ ФИЗИЧЕСКОЙ КУЛЬТУРОЙ И ПОДДЕРЖАНИЕ ФОРМЫ ПРИ ДИАГНОЗЕ - АНЕМИЯ

Аннотация: движение – жизнь, по такому принципу живут многие люди. Физическая культура помогает поддерживать здоровье человека, держать тело в тонусе и жить полноценной жизнью. Многие испытывают такие симптомы как – одышка, головокружение, слабость при занятии спортом. Это может указывать на анемию. В этой статье рассматривается возможность занятия спортом при этом диагнозе.

Ключевые слова: физическая культура, анемия, упражнения, спорт, фитнес, здоровье.

Введение.

Анемия – это состояние, которое характеризуется пониженным количеством эритроцитов или уровнем гемоглобина в них (менее 120г/л у мужчин и 110 г/л у женщин). К группам населения особенно подверженным анемии относятся дети до 5ти лет, девочки подросткового возраста и беременные женщины. Анемии подвержены люди с неправильным питанием (отсутствием в рационе продуктов, содержащих железо) и люди с различными заболеваниями – гемолиз, патология почек, белковое истощение, хронические кровопотери и др.

Симптомы анемии.

Данное заболевание довольно легко обнаружить так как оно имеет ярко выраженные симптомы такие как:

Одышка во время нагрузок

Головокружение

Слабость

Бледность кожи

Высокая утомляемость

Учащенное или замедленное сердцебиение

Ломкость волос и ногтей

Обмороки

При наличии этих симптомов нужно обратиться к врачу, он в свою очередь отправит пациента на анализ крови, чтобы выявить заболевание. Нельзя игнорировать эти симптомы ведь анемия может развиваться в сердечную недостаточность и даже в онкологическое заболевание в долгосрочной перспективе.

Чтобы повысить уровень железа в крови нужно употреблять в пищу такие продукты как – говядина, темный шоколад, крупы – овсяная, гречневая, орехи, сухофрукты.

Основная часть.

Для полноценного и здорового образа жизни необходимо занятие спортом, многие занимаются им в школе, вузе, дома. Кто-то для поддержания здоровья, а кто-то ради удовольствия. При анемии человек ощущает нехватку кислорода даже в состоянии покоя из-за снижения снабжения тканей кислородом. При данном заболевании врачи рекомендуют исключить тяжелые нагрузки из повседневной жизни так как при них тело требует больше кислорода, которого и так не хватает организму.

Какими упражнениями можно заниматься?

Список упражнений зависит от степени тяжести анемии, так, например, любая физкультура запрещается при гипопластической, апластической и

гемолитической анемиях. При более легких разновидностях врач назначает лечебную физкультуру – легкие гимнастические упражнения, йога для поддержания пластичности и тонуса тела, легкая ходьба. На ранних стадиях анемии допускается быстрая ходьба, езда на велосипеде и подъем по лестнице, но при условии прохождения лечения. Так же при слабых видах анемии допускаются игры на свежем воздухе при хорошем самочувствии больного.

Вывод.

Завершая статью, можно сделать вывод – человек может заниматься физической культурой при диагнозе анемия, но это зависит от тяжести заболевания, рекомендаций врачей и самочувствия больного. Не стоит перенапрягаться и заниматься силовыми и усиленными кардио упражнениями – бегом, прыжками на скакалке. Следует выполнять легкие гимнастические для поддержания своего тела в тонусе.

СПИСОК ЛИТЕРАТУРЫ:

1. Савельева О.Г. Терапевт Анемия
<https://www.medicina.ru/patsientam/zabolevanija/anemija/>;
2. Анемия <https://www.medicina.ru/patsientam/zabolevanija/anemija/>;
3. Лечебная физкультура <https://personaclinic.ru/health/kompleksy-lechebnoy-fizkultury/>

Yagodov A.A., Kosareva O.V.

Yagodov A.A.

Forestry Engineering University
(Saint Petersburg)

Kosareva O.V.

Forestry Engineering University
(Saint Petersburg)

**PHYSICAL EDUCATION AND FITNESS
MAINTENANCE IN CASE OF DIAGNOSIS - ANEMIA**

***Abstract:** movement is life, many people live by this principle. Physical education helps to maintain human health, keep the body in good shape and live a full life. Many people experience symptoms such as shortness of breath, dizziness, and weakness when exercising. This may indicate anemia. This article discusses the possibility of playing sports with this diagnosis.*

***Keywords:** physical education, anemia, exercise, sport, fitness, health.*

УДК 504.75 Долбня И.А., Шапошникова Ю.А.

Долбня И.А.

магистр 3 курса кафедры «Экологический туризм»
Астраханский государственный технический университет
(г. Астрахань, Россия)

Шапошникова Ю.А.

магистр 3 курса кафедры «Экологический туризм»
Астраханский государственный технический университет
(г. Астрахань, Россия)

РОЛЬ ЭКОЛОГО-СПОРТИВНОГО ВОСПИТАНИЯ ДЛЯ ДЕТЕЙ ШКОЛЬНОГО ВОЗРАСТА

Аннотация: в работе построено исследование на предмет значимости экологического и спортивного воспитания школьников. Смоделирована примерная эколого-спортивная программа, которая позволит подрастающему поколению бережно относиться к природе, повысит экологическую культуру, смотивирует на здоровый образ жизни и заботу о здоровье.

Ключевые слова: эколого-спортивная программа, экологическое воспитание, спортивное воспитание, экологическая культура.

На фоне стремительного развития технологий и изменений в образе жизни, забота о здоровье детей и сохранение экологического равновесия становятся актуальными вызовами. Дети школьного возраста, находящиеся в периоде активного физического и психологического развития, нуждаются в интегрированных подходах, способствующих формированию здорового образа жизни и осознанному отношению к окружающей среде. В этом контексте, создание и реализация эколого-спортивной программы для детей приобретает особую значимость.

Для разработки эколого-спортивной программы отвечающей запросам современных детей школьного возраста, было проведено исследование в форме опроса среди учащихся школ г. Астрахани. Опрос проводился в виде анкетирования. Анкета была на бумажном носителе, включала в себя 10 закрытых вопросов. Каждый вопрос был составлен просто и доступно, чтобы не вызывать у детей сложностей. Анкетирование проводилось в апреле 2023 года. Всего проанкетировано 220 школьников. Цель опроса – определить желание детей заниматься активностями через процесс познания окружающей природы и формирование к ней бережного отношения.

Результаты анкетирования представлены в виде обобщенных результатов.

В анкетировании приняли участие 56% девочек и 44% мальчиков.

32% учащихся в возрасте от 7 до 10 лет, 35% в возрасте от 11 до 13 лет и 33% дети от 14 до 18 лет. Стояла задача охватить все возрастные категории школьников, чтобы получить полную картину для целей исследования.

Стоит подчеркнуть результат, который получен на вопрос «Как Вы думаете, нужно ли охранять природу?», «да» - ответили 96% школьников, которые приняли участие в анкетировании. Здесь можно сделать вывод, что экологическое образование, которое начинается в дошкольных учреждениях и продолжается в школах, даёт свои плоды. Дети как никто другой убеждены, что природа нуждается в охране.

Об уникальности нашего края знают 64% школьника, что также можно охарактеризовать как достаточно высокий результат. 20% затруднились ответить, но, возможно, здесь не было конкретного пояснения и школьники младших классов предпочли данный вариант.

Ответы на данный вопрос должны вызывать тревогу, так как 56% детей не часто ходят на прогулки. Одним из основных вызовов, стоящих перед детьми современности, является сидячий образ жизни. Возрастание доступности гаджетов и компьютерных игр приводит к уменьшению времени, проведенного на физической активности. Дети все реже участвуют в активных играх на улице,

заменяя их долгими часами перед экранами, что негативно сказывается на их общем физическом состоянии. Возрастает число случаев проблем с опорно-двигательной системой.

Этот тревожный тренд требует активных мер по стимулированию физической активности среди детей. Введение систематических занятий спортом, активных игр и упражнений в рамках школьной и вне школьной программы может стать ключевым фактором в решении проблемы физического здоровья детей.

Вместе с тем, современные технологии оказывают значительное воздействие на психическое здоровье детей. Постоянный поток информации, социальные сети, и гиперконнективность могут привести к стрессу, тревожности и даже депрессии среди детей. Электронные устройства также могут влиять на качество сна, что является важным аспектом общего здоровья.

26% с удовольствием ходят на уроки физкультуры. Остальные ответили «нет» либо «затруднились ответить». Данный вопрос требует отдельной проработке и внимания, но можно с уверенностью говорить о том, что это тренд на сидячий образ жизни. В условиях современного образа жизни, где сидячая работа и технологические развлечения становятся все более распространенными, формирование физической активности среди детей становится неотъемлемой частью их здоровья и образования. Развитие моторики, укрепление мышц и костей, а также формирование здорового образа жизни начинаются с раннего возраста, и поэтому важно внедрять эффективные методы формирования физической активности.

76% школьников хотели бы заниматься спортом с использованием современных технологий и получать новые знания при этом. Игровые методы становятся ключевым инструментом для формирования физической активности среди детей. Специально разработанные игры не только развивают моторику и координацию движений, но и стимулируют детей к активному участию. Такие игры могут включать элементы соревнований, что делает процесс более захватывающим и мотивирующим.

Спортивные соревнования, проводимые в школьной среде, также играют важную роль. Они создают атмосферу командного духа, учат детей работать в команде и формируют навыки соревновательного взаимодействия.

Разработка квестов, в которых дети решают задачи и загадки, связанные с экологией, в ходе физических игр или внеклассных мероприятий. Это стимулирует поиск знаний и позволяет применить их на практике.

63% одобряют командные игры, однако, с остальными ребятами стоит поработать, чтобы присутствовал командный дух. Спортивные соревнования, проводимые в школьной среде, также играют важную роль. Они создают атмосферу командного духа, учат детей работать в команде и формируют навыки соревновательного взаимодействия.

92% школьников любят бывать на природе. Это очень высокий показатель. Несмотря ни на что, дети остаются детьми и им нравится находиться в природных условиях. Здесь важно услышать детей и планировать мероприятия, которые проходят вне классных занятий с пользой и на природе. Создание уникальных программ, связанных с экоспортом и экотуризмом, позволяет детям сочетать интерес к природе с физической активностью. Это могут быть походы с элементами спортивных мероприятий, например, велосипедные поездки.

56% опрошенных ответили, что хотели бы получать новые знания о природе. 38% затруднились ответить и здесь важно вовлечь их в этот процесс. Разработка обучающих экологических игр, которые помогут детям легче усваивать информацию. Например, создание настольных игр, где дети соревнуются в знаниях об экосистемах, или игр, имитирующих роль человека в сохранении природы.

Включение практических заданий, таких как наблюдения за растениями и животными, сбор данных о погоде, или проведение маленьких экспериментов. Это помогает перенести теоретические знания в практические навыки и подчеркнуть важность взаимодействия с окружающей средой.

Основываясь на изученном материале, проведенном анализе и результатах исследования, была разработана и предложена эколого-спортивная

программа для детей школьного возраста «Природа и я – лучшие друзья!». Основной целью эколого-спортивной программы является создание интегрированного подхода, который способствует развитию физического здоровья и одновременно формирует ответственное отношение к окружающей среде [1]. Программа направлена на разностороннее развитие детей, включая их физические, когнитивные и социальные аспекты. Путем объединения физической активности и экологического образования мы стремимся сделать обучение более интересным и привлекательным для детей, в то время как они активно участвуют в процессе обучения и внутренне мотивированы принимать участие в заботе о своем здоровье и окружающей среде.

Эколого-спортивная программа направлена на создание основы для здорового образа жизни у детей, которые в рамках этой программы не только учатся о важности физической активности, но и развивают навыки, способствующие укреплению их физического и психологического здоровья. Спортивные элементы программы, в сочетании с экологическим образованием, создают уникальную возможность для формирования устойчивого подхода к заботе о себе и природе.

СПИСОК ЛИТЕРАТУРЫ:

Программу экологического образования для детей на 2023 год утвердили в МО, РИА Новости [Электронный ресурс]. URL: <https://ria.ru/20230317/ekolyata-1858651185.html> (дата обращения: 25.09.2023).

Dolbnya I.A., Shaposhnikova Yu.A.

Dolbnya I.A.

Astrakhan State Technical University

(Astrakhan, Russia)

Shaposhnikova Yu.A.

Astrakhan State Technical University

(Astrakhan, Russia)

**ROLE OF ENVIRONMENTAL AND SPORTS
EDUCATION FOR SCHOOL-AGE CHILDREN**

***Abstract:** the paper presents a study on the importance of environmental and sports education of schoolchildren. An approximate ecological and sports program has been modeled, which will allow the younger generation to take care of nature, enhance environmental culture, motivate a healthy lifestyle and take care of health.*

***Keywords:** ecological sports program, environmental education, sports education, environmental culture.*

УДК 1174 *Долбня И.А., Шапошникова Ю.А.*

Долбня И.А.

магистр 3 курса кафедры «Экологический туризм»
Астраханский государственный технический университет
(г. Астрахань, Россия)

Шапошникова Ю.А.

магистр 3 курса кафедры «Экологический туризм»
Астраханский государственный технический университет
(г. Астрахань, Россия)

ЭКОЛОГИЧЕСКИЕ ЭКСКУРСИИ КАК ИНСТРУМЕНТ ФОРМИРОВАНИЯ ЭКОКУЛЬТУРЫ

Аннотация: в работе представлено исследование, которое отражает значимость экологических экскурсий в формировании экологической культуры. Экоэкскурсии включают в себя и активные формы, что не мало важно при современном образе жизни.

Ключевые слова: экологические экскурсии, активные экоэкскурсии, экологическая культура, экотропы, экологический маршрут.

Экологические экскурсии становятся все более популярным инструментом для привлечения внимания общества к вопросам природы и экологии. Эффективно организованный тур не только образовывает, но и мотивирует участников к активному вовлечению в экологические инициативы, а как следствие формирует экологическую культуру человека и общества в целом.

Для определения понимания отношения астраханцев к природе и установления уровня экологической культуры, было проведено исследование на google платформе с помощью электронной анкеты (Приложение 1). В нём приняло участие 250 респондента. Временные рамки: июль - август 2023 г. Анкета включала 15 вопросов. Анкета не была перегружена вопросами, чтобы

не занимать много время у опрашиваемых людей. Выборка: стихийная случайная. Анкетирование анонимное. Ссылка на анкету сопровождалась текстом, чтобы не вызывать сомнения в том, что может принести вред гаджиту, через который можно было пройти опрос. Анкета включала стандартные вопросы относительно пола и возраста респондента.

Следует отметить, что опрос могли пройти респонденты в возрасте от 15 лет. Так как в последние годы уделяется большое внимание экологической повестке, в дошкольной и школьной программе реализуются экопроекты, то логично было предположить, что подрастает экологически ответственное поколение, а результаты опроса подтвердили данную гипотезу, так как 28% опрошенных в возрасте 15-25 лет. В целом можно сказать, что активное участие в опросе (с небольшой разницей) приняли респонденты в возрасте от 15 до 45 лет.

Как правило, чаще всего в опросах принимают участие женщины, однако в данном случае соотношение мужчин и женщин не слишком критичное.

Следует подчеркнуть, что 65% анкетированных не считают наш регион привлекательным с точки зрения туризма. Уточняющего вопроса не задавалось, так как цель исследования этого не требовала. Однако следует отметить, что 35% всё-таки отметили, что Астраханская область интересна для туризма.

Всего 24% считают, что в регионе благоприятная экологическая обстановка. 32% допустимая и 44% неблагоприятная. Можно предположить и связать предыдущий вопрос с суммарными ответами на текущий, таким образом можно говорить о том, что наш регион считают не привлекательным для туризма, в том числе и из-за экологической обстановки. Возможно, на данные результаты повлиял «мусорный коллапс» и ситуация с бездомными собаками.

Далее вопрос затрагивал экологическое сознание, часть которого является экологическая культура. Беспокоит будущее экологическое состояние региона 68% опрошенных. Достаточно высокий показатель, говорящий о том, что люди понимают важность благополучного состояния экологии, в том числе

для будущих поколений. Однако, предпочитают не думать о состоянии экологии 21% и 11% затруднились ответить.

43% привлекает природоохранная деятельность. Стоит отметить, какая именно не уточнялась. Стоит предположить, что проводимые эоакции (уборка берегов рек, сбор макулатуры, высадка деревьев и др.) имеют положительный эффект для формирования как эокультуры, так и эосознания в целом.

Несомненно, что экологическая культура формируется при реализации экотуров. Астраханская область имеет значительный потенциал для развития экотуризма (это и Биосферный заповедник, и Богдинско-Баскунчакский, и лотосовые поля и др.). Но лишь 25% считают, что экотуризм развивается в Астраханской области. 61% не знают об этом ничего и 14% считают, что его нет. Возможно, популярные туры на лотосовые поля не воспринимаются как экотуры, а также не продвигаются как данный вид отдыха. Также можно предположить, что большая часть населения Астраханской области ещё не осуществили такое путешествие.

37% имеют представление, что такое экологическая культура, но 47% отметили «затрудняюсь ответить». Данный процент даёт надежду на то, что люди имеют общее представление, но не углублялись в содержательную часть. 15% не знают, что такое экологическая культура. Здесь необходима просветительская работа, которая не только поможет разобраться с понятием «экологическая культура», но и будет способствовать к природо-ориентированным действиям.

28% опрошенных оценили свой уровень экологической культуры как высокий и 36% как средний. Здесь следует обратить внимание на предыдущий вопрос, на который 37% ответили «да». То есть 37% знают, что такое «экологическая культура», но в сумме более половины оценили свой уровень как высокий и средний, лишь 8% дали ответ «низкий».

30% считают уникальной природу нашей области, 26% «возможно» уникальной, 44% «нет ничего особенного». При этом подавляющее большинство пользуются преимущественно в весенний, летний и осенний период именно

природными ресурсами (отдых у воды и на природе, рыбалка, охота и др.). Можно сделать вывод, что присутствует чувство данности к природе, т.е. люди, проживающие в регионе, уже привыкли к окружающим ресурсам и не воспринимают их как уникальные.

58% затруднились ответить на вопрос о личном вкладе в улучшение экоситуации в регионе. Это может говорить о том, что человек считает, что улучшением экологии в области должны заниматься специальные организации, структуры, должностные лица и т.д. Здесь важно прорабатывать данную ситуацию и формировать понимание о личном вкладе в экологию, только в таком случае будет результат, как со стороны местных жителей, так и соответствующих инстанций.

В нашем городе реализуется проект, благодаря которому можно бесплатно пройтись по городу в сопровождении опытного экскурсовода. В данном вопросе была цель выявить готовность для участия в экскурсиях в принципе и с учетом их финансовой доступности. Однако, всего 6% знают о такой возможности и воспользовались ей. Подавляющее большинство, а именно в сумме 94% не посещали и ничего не слышали. Это позволяет сделать вывод о том, что необходимо грамотное продвижение и донесение информации до потенциальных потребителей.

10% были в экологических турах. Несмотря на невысокий процент, можно предположить, что респонденты действительно понимают, что такое экотур и целенаправленно его выбирали. 72% затруднились ответить, возможно, не понимая различия между путешествием и экологическим путешествием.

85% респондентов хотели бы познакомиться с природой Астраханской области через экскурсии, во многом это дало бы возможность узнать о её уникальности и мотивировать на экологическое поведение, а как следствие и формирование экологической культуры.

Лишь 4% опрошенных отметили, что в отношении к природе ничего не поменялось после посещения экологических туров и экскурсий. Таким образом,

можно говорить о том, что экологические туры и экскурсии имеют большое и важное значение в формировании экологической культуры человека.

На основе изученного теоретического материала, анализа статистических данных по теме исследования, результатах собственного исследования можно сформулировать основные выводы и предложения по формированию экологической культуры через реализацию экологических экскурсий:

1. В первую очередь экологические экскурсии должны тщательно планироваться и требуют особой подготовки. Есть несколько важных аспектов, которые следует учитывать:

- подготовка программы экскурсии и выбор места проведения,
- работа с профессиональными экологами и гидами.

Для обеспечения качества и безопасности экоэкскурсий важно работать с профессиональными экологами и гидами. Они могут предоставить экспертные знания о местной природе и окружающей среде, а также обеспечить безопасность участников экскурсии. Экологи и гиды могут проводить экскурсии, рассказывать о природных особенностях места, а также обучать туристов экологическим принципам и практикам.

Специалистов такой направленности можно подготовить, используя потенциал двух кафедр АГТУ.

2. Экскурсии должны быть разнообразными по формам проведения под конкретную целевую аудиторию: от банальной пешей прогулки до приключения с элементами квеста.

Треккинг не требует специального оборудования и специальной подготовки. Он дает возможность получить так необходимые здоровому человеку, физические нагрузки, почувствовать эмоциональное разряжение от взаимодействия с дикой природой [1]. Экскурсоводы заранее обходят трассу подмечают травмоопасные и опасные места, по возможности находят более удобный обход. Данный маршрут отмечают на карте и вносят возможные места эвакуации в случае экстренных ситуаций.

На сегодняшний день экскурсии с профессионалом ботаником не слишком распространены на рынке туристских услуг, но именно это вид набирает в последнее время обороты. Ученый играет большую роль, знакомя экскурсантов с миром природы. Его увлеченность, знания, заинтересованное отношение к сохранению природы могут сыграть большую роль в формировании экологической культуры экскурсантов.

Для небольших экскурсий, на смену моторным лодкам приходят более экологичные виды плавательных средств такие, как морские байдарки. Морские байдарки не производят шума и дают возможность наблюдать за дикими животными в их природной среде.

3. Учитывая тот факт, что есть респонденты, которые не считают Астраханскую область с уникальной природой, можно через реализацию экологических экскурсий, которые основаны на природно-рекреационном потенциале региона, показать уникальность природы, что будет способствовать бережному отношению к ней, а как следствие повысит экологическую культуру населения.

4. Эффективное проведение экскурсии зависит не только от хорошо спланированной программы, но и от умения вовлечь аудиторию. Для этого можно использовать интерактивные методы, такие как:

игровые элементы для младшей аудитории,
дискуссионные панели и Q&A сессии для взрослых,
мобильные приложения для интерактивного изучения окружающей среды,
элементы гражданской науки, позволяющие участникам собирать данные для научных исследований.

Также важно предоставить материалы для дальнейшего самостоятельного изучения: брошюры, ссылки на научные статьи и образовательные ресурсы.

5. По завершении экскурсии важно провести анализ её эффективности. Для этого рекомендуется собрать обратную связь от участников через анкеты

или интервью. Это поможет понять, какие элементы были наиболее успешными, и какие аспекты требуют доработки.

Ключевые показатели эффективности могут включать:
уровень участия и вовлеченности аудитории,
количество новых знаний и навыков, полученных участниками,
степень достижения заранее поставленных целей и задач.

Экологические экскурсии являются мощным инструментом для привлечения внимания к вопросам окружающей среды и экологии. Правильная организация и проведение таких мероприятий не только образуют, но и вовлекают участников в активные действия по сохранению природы. Собранная обратная связь и анализ результатов позволяют сделать экскурсии ещё более эффективными, адаптированными под потребности аудитории и актуальные экологические вызовы.

6. Важным аспектом в реализации экологических экскурсий должно быть и продвижение, т.е. донесение информации о существовании таких экскурсий, ведь в конечном итоге, чем большее количество людей посетят такие экскурсии, тем большая вероятность того, что экологическая культура будет формироваться в нужном русле и не только формироваться, но и повышаться, что в итоге приведёт к полноценному зрелому экологическому сознанию, без которого, фактически, немислимо дальнейшее существование человечества.

Самой массовой формой экологического туризма является однодневная экскурсия, которые посещают жители городов или люди, останавливающиеся в этих городах. Грамотно спланированные и реализованные экологические экскурсии могут оказать не заменимый механизм в формировании экологического сознания и культуры.

СПИСОК ЛИТЕРАТУРЫ:

Как подготовиться к пешему туризму. Чем треккинг отличается от хайкинга [Электронный ресурс]. URL: <https://sportrbc.ru/news/627d2ca89a79472e12110c1c?from=copy> (дата обращения: 22.11.2023).

Dolbnya I.A., Shaposhnikova Yu.A.

Dolbnya I.A.

Astrakhan State Technical University
(Astrakhan, Russia)

Shaposhnikova Yu.A.

Astrakhan State Technical University
(Astrakhan, Russia)

ECOLOGICAL EXCURSIONS AS TOOL FOR FORMATION OF ECO-CULTURE

Abstract: the paper presents a study that reflects the importance of ecological excursions in the formation of ecological culture. Eco-tours also include active forms, which is important for a modern lifestyle.

Keywords: ecological excursions, active eco-excursions, ecological culture, ecotropes, ecological route.

УДК 543.97 Овсянникова И.В., Асфандиярова Л.Р., Хакимова Г.В.

Овсянникова И.В.

младший научный сотрудник лаборатории
искусственных экосистем декарбонизации

Уфимский государственный нефтяной технический университет
(г. Уфа, Россия)

Асфандиярова Л.Р.

канд. техн. наук, ведущий научный сотрудник
лаборатории искусственных экосистем декарбонизации

Уфимский государственный нефтяной технический университет
(г. Уфа, Россия)

Хакимова Г.В.

младший научный сотрудник лаборатории
искусственных экосистем декарбонизации

Уфимский государственный нефтяной технический университет
(г. Уфа, Россия)

**ОЦЕНКА ДИНАМИКИ ПРОСТРАНСТВЕННО-
ВРЕМЕННОГО ИЗМЕНЕНИЯ УРОВНЯ
ЭВТРОФИКАЦИИ ПОВЕРХНОСТНЫХ ВОДОЕМОВ**

Аннотация: в данном исследовании приведены результаты токсикологического мониторинга на примере поверхностных вод, протекающих в окрестности города Стерлитамак, определены коэффициенты эвтрофикации.

Ключевые слова: эвтрофикация, поверхностные водоемы, динамика загрязнения, биогенные элементы, всхожесть.

***Благодарность:** исследование выполнено в рамках государственного задания Министерства науки и высшего образования Российской Федерации «Программа создания и функционирования карбонового полигона на территории Республики Башкортостан «Евразийский карбоновый полигон» на 2022-2023 годы (Номер для публикаций: FEUR-2022-0001).*

Контроль за уровнем эвтрофикации водоемов и водотоков требует организации мониторинга данного процесса. Поскольку определение изменения уровня эвтрофикации требует проведения наблюдений в пространственно-временном аспекте, что подразумевает проведение многочисленных измерений, необходима разработка наиболее простых, но не менее точных интегральных методов [1, с. 18]. Именно интегральный показатель отражает совокупность сразу нескольких факторов, таких как результаты физико-химических анализов, влияния природных условий и отдельных экологических показателей. Антропогенное воздействие на водные объекты может оказывать как эвтрофицирующее, так и токсичное действия, которые, как правило, происходят одновременно, однако, в основном анализируется только эффект токсичности. Следует также отметить отсутствие в настоящее время адекватных методик измерения количественного уровня данного процесса.

В данном исследовании приведены результаты токсикологического мониторинга на примере поверхностных вод, протекающих в окрестностях города Стерлитамака [2, с. 23, 3, с. 34]. Отбор проб поверхностных вод рек Ашкадар, Ольховка и Стерля проводился в весенний период времени в 2018, 2022, 2023 годах.

При проведении исследований эксперимент проводили согласно методике ПНД Ф Т 14.1:2:4.19-2013 [4, с. 15], используя анализируемые пробы и их разбавления в соотношениях 1:2, 1:4, 1:8 и 1:16. Статистическую обработку полученных результатов проводили с использованием программного пакета для статистического анализа Statistika 7.

В качестве критерия эвтрофицированности изучаемых поверхностных вод использован коэффициент эвтрофикации - показатель, выраженный через среднюю длину проростков (в мм) в неразбавленной пробе анализируемой воды.

Анализ полученных результатов показал, что всхожесть семян в неразбавленных пробах, отобранных на реках Ашкадар и Ольховка в 2023 году ниже по сравнению с 2018 годом. В пробах, отобранных на реке Стерля, также наблюдается динамика снижения всхожести семян в 2022 году и в 2023 году по сравнению с 2018, однако, следует отметить, что всхожесть семян в пробах, отобранных в 2023 г и 2022 годах практически одинаковая и составляет 96,7–95,6 % [5, с. 11]. Всхожесть семян во всех пробах, отобранных в 2023 году, изменяется в пределах ошибки и варьирует в пределах 94,4–95,6 %.

Полученные результаты позволили выявить повышение уровня эвтрофикации в анализируемых реках. Данную зависимость можно объяснить увеличением количества «теплых» лет, по данным Росгидромета среднесуточная температура воздуха в мае 2018 года днём составила +18 °С, ночью +8 °С, в 2023 году средняя температура воздуха днём +23 °С, ночью +9 °С.

Глобальное потепление климата в последнее время, возможно, приводит к тепловому загрязнению поверхностных вод, что, в свою очередь, совместно в присутствии поллютантов, обуславливает повышение уровня эвтрофикации водных объектов. Более сильный летний прогрев в результате климатических изменений при сочетании с содержанием биогенных веществ, попавших в водные объекты в паводковый период, может представлять экологическую опасность из-за стимулирования роста водной и прибрежной растительности.

СПИСОК ЛИТЕРАТУРЫ:

1. Овсянникова И.В., Асфандиярова Л.Р., Хакимова Г.В., Лузина М.С. Определение уровня эвтрофицированности малых рек в области влияния промышленного города // Системы контроля окружающей среды. 2023. № 2 (52). С. 92-97. <https://doi.org/10.33075/2220-5861-2023-2-92-97>;

-
2. Галиев Т.Х., Знобищева Н.О., Хатмуллина Р.Р., Овсянникова И.В., Исламутдинова А.А. Использование аналитического метода для определения качества поверхностных вод на примере реки Ольховка // Башкирский химический журнал. 2020. Т. 27, № 4. С. 22-25;
 3. Овсянникова И.В., Асфандиярова Л.Р., Хакимова Г.В., Лузина М.С. Определение уровня эвтрофицированности водных объектов с использованием тест-объектов // Естественные и технические науки. 2023. № 4 (179). С. 76-78;
 4. Методика определения токсичности питьевых, грунтовых, поверхностных и сточных вод, растворов химических веществ по измерению показателей всхожести, средней длины и среднего сухого веса, проростков семян кресс-салата (*lepidium sativum*) // ПНД Ф Т 14.1:2:4.19 – 2013. - Москва, 2013;
 5. Знобищева Н.О., Галиев Т.Х., Хатмуллина Р.Р., Овсянникова И.В., Исламутдинова А.А. Изучение токсикологического состояния поверхностных вод реки Ашкадар с использованием методов биотестирования // Системы контроля окружающей среды. 2020. № 2 (40). С. 97-101.

Ovsyannikova I.V., Asfandiyarova L.R., Khakimova G.V.

Ovsyannikova I.V.

Ufa State Petroleum Technological University

(Ufa, Russia)

Asfandiyarova L.R.

Ufa State Petroleum Technological University

(Ufa, Russia)

Khakimova G.V.

Ufa State Petroleum Technological University

(Ufa, Russia)

ASSESSMENT OF DYNAMICS OF SPATIAL AND TEMPORAL CHANGES IN LEVEL OF EUTROPHICATION OF SURFACE RESERVOIRS

***Abstract:** this study presents the results of toxicological monitoring using the example of surface waters flowing in the vicinity of the city of Sterlitamak, and eutrophication coefficients are determined.*

***Keywords:** eutrophication, surface reservoirs, pollution dynamics, biogenic elements, germination.*

***Funding:** this research was performed within the state assignment framework of the Ministry of Science and Higher Education of the Russian Federation «Program for the creation and functioning of a carbon polygons on the territory Bashkortostan Republic «Eurasian carbon polygon» for 2022-2023 (Publication number: FEUR-2022-0001).*

УДК 504.75

Оразметова А.

студентка кафедры мировая экономика

Туркменский государственный институт экономики и управления

(г. Ашхабад, Туркменистан)

ЭКОЛОГИЧЕСКИЕ ПРИНЦИПЫ СОВРЕМЕННОМ МИРЕ: ПОНЯТИЕ И СТРУКТУРА

Аннотация: в статье описаны об основных экологических проблемах которой относятся сокращение озонового слоя, глобальное потепление, загрязнение атмосферы, парниковый эффект, загрязнение Мирового океана, сокращение многообразия биологических видов, живущих на Земле. В настоящей статье рассматриваются причины, последствия и подходы к решению этих проблем.

Ключевые слова: термин, экология, экосистема, биоценоз, фиксирование, квалифицированная экология, дисциплина.

Сегодня термин «экология» стал применяться очень широко, по самым различным поводам (по делу и не по делу). И процесс этот, по-видимому, необратим. Однако чрезмерное расширение понятия «экология» и включение его в жаргон все же недопустимо. Так, например, говорят, что в городе «плохая экология». Выражение бессмысленное, ибо экология – научная дисциплина и она одна для всего человечества. Можно говорить о плохой экологической обстановке, о неблагоприятных экологических условиях, о том, что в городе отсутствуют квалифицированные экологи, но не о плохой экологии. Это так же нелепо, как сказать, что в городе плохая арифметика или алгебра.

Я попытаюсь свести известные толкования этого слова в некую схему методологически связанных между собой понятий. И показать, что это может стать отправной позицией для вполне конкретной деятельности.

Термин «экология» возник в рамках биологии. Его автором был профессор Йенского университета Э. Геккель (1866 год). Экология первоначально рассматривалась как часть биологии, изучающая взаимодействие живых организмов, в зависимости от состояния окружающей среды. Позднее на Западе появилось понятие «экосистема», а в СССР – «биоценоз» и «биогеоценоз» (ввел академик В. Н. Сукачев). Эти термины почти идентичные.

Так вот – первоначально термин «экология» означал дисциплину, которая изучает эволюцию фиксированных экосистем. Даже теперь в курсах общей экологии основное место занимают проблемы главным образом биологического плана. И это тоже неверно, потому что крайне суживает содержание предмета. Тогда как сама жизнь существенно расширяет круг проблем, решаемых экологией.

Промышленная революция, начавшаяся в Европе в XVIII веке, внесла существенные изменения во взаимоотношения Природы и человека. До поры до времени человек, как и другие живые существа, был естественной составляющей своей экосистемы, вписывался в ее кругообороты веществ и жил по ее законам

Начиная со времен неолитической революции, то есть с той поры, когда было изобретено земледелие, а затем и скотоводство, взаимоотношения человека и Природы стали качественно меняться. Сельскохозяйственная деятельность человека постепенно создает искусственные экосистемы, так называемые агроценозы, живущие по собственным законам: для своего поддержания они требуют постоянного целенаправленного труда человека. Без вмешательства человека они существовать не могут. Человек все больше и больше извлекает из земных недр полезных ископаемых. В результате его активности начинает меняться характер кругооборота веществ в природе, меняется характер окружающей среды. По мере того как растет население и растут потребности человека, свойства среды его обитания изменяются все больше и больше

Принцип необходимости формирования новой цивилизации продекларирован Международным зеленым крестом – организацией, создание

которой было провозглашено в 1993 году в японском городе Киото. Основной тезис – человек должен жить в согласии с Природой.

СПИСОК ЛИТЕРАТУРЫ:

1. Алексеев В.М. Принципы природоохранной политики в современных условиях / В.М. Алексеев, М.С. Алексеева, А.А. Халяпин // Проблемы современной науки и образования. – 2016. – № 33 (75). – С. 12–14;
2. Белик И.С. Эколого-экономическая безопасность : учеб. Пособие / И. С. Белик, Л. А. Бурмакина, К. А. Выварец, Н. В. Стародубец // под науч. Ред. Проф. И. С. Белик. – Екатеринбург: УрФУ, 2015. – 152 с.;
3. Власенко М.Н. Системный подход к управлению сложными системами / М.Н. Власенко, С.В. Потехецкий, Н.В. Унижаев // Территория науки. – 2016. – №4. – С. 75–80;
4. Власенко М.Н. Методология обеспечения экономически эффективного и безопасного функционирования хозяйствующих субъектов в условиях регионального рынка: системный подход / М.Н. Власенко // Национальные интересы: приоритеты и безопасность. – 2012. – № 5. – С. 40–47.

Orazmetova A.

Turkmen State Institute of Economics and Management
(Ashgabat, Turkmenistan)

ECOLOGICAL PRINCIPLES OF THE MODERN WORLD

***Abstract:** the article describes the main environmental problems which include the reduction of the ozone layer, global warming, air pollution, the greenhouse effect, pollution of the World Ocean, and the reduction in the diversity of biological species living on Earth. This article examines the causes, consequences and approaches to solving these problems.*

***Keywords:** term, ecology, ecosystem, biocenosis, fixation, qualified ecology, discipline.*

УДК 504.75

Оразметова А.

студентка кафедры мировая экономика

Туркменский государственный институт экономики и управления

(г. Ашхабад, Туркменистан)

ЭКОЛОГИЧЕСКИЕ ПРОБЛЕМЫ СОВРЕМЕННОСТИ: СОВРЕМЕННЫЙ АНАЛИЗ

Аннотация: в статье описаны о нашей планете которой сталкивается с множеством угроз окружающей среде, одни из них локальны, другие – общие для всех стран. Представляем вашему вниманию самых существенных экологических проблем современности.

Ключевые слова: экологические проблемы, климат, глобальное потепление, генерации энергии, природные ресурсы, окружающей среде, дисциплины.

Экологические проблемы важны для всех, потому что всё в мире связано между собой. Если в одной сфере происходит нарушение, другие сферы будут страдать также. Поэтому для уменьшения этих проблем общество и каждый человек по отдельности должны заботиться об окружающей среде, что и происходит!

Глобальное потепление считается наиболее существенной причиной климатических изменений в последнее время, и их последствия будут становиться все более ощутимыми в ближайшие сто лет. Правительства стран по всему миру ведут противоречивую работу по противодействию вредным трансформациям климата. С одной стороны, все заявляют о своей готовности решать проблему, о чем свидетельствует наличие соответствующих мировых соглашений, например, Киотского протокола, с другой – никаких реальных действий не предпринято. Существуют курьезные исследования, в соответствии с которыми, в настоящее время есть только одна реальная возможность

ограничить потепление величиной 2 °С (характеризующее опасное изменение климата) – экономики развитых стран должны прекратить собственное развитие и перейти к стратегии антироста.

Генерация энергии является серьезным источником экологического ущерба, преимущественно вследствие сжигания ископаемого топлива. Угольные, нефтяные и газовые электростанции являются основным источником электроэнергии по всей планете и способствуют формированию большинства парниковых газов, содержащихся в атмосфере. Конечно, существуют альтернативные источники энергии, такие как солнечные, ветровые и гидроэлектростанции, однако, они способны покрыть лишь небольшой процент от всех энергетических потребностей стран. Увеличение количества энергии, произведенной из возобновляемых источников, является наиболее важным шагом в снижении деградации окружающей среды в результате производства электроэнергии.

Как самый сухой населенный континент в мире, Австралия особенно уязвима к загрязнению воды. Многие другие столичные города также столкнулись с нехваткой питьевой воды и вынуждены вводить ограничения на её использование. Сельское хозяйство является ведущей причиной деградации и загрязнения водотоков в Австралии. Нерациональные методы орошения и выпуска удобрений и пестицидов в пределах данной отрасли – главные причины загрязнения водных объектов.

СПИСОК ЛИТЕРАТУРЫ:

1. Алексеев В.М. Принципы природоохранной политики в современных условиях / В.М. Алексеев, М.С. Алексеева, А.А. Халяпин // Проблемы современной науки и образования. – 2016. – № 33 (75). – С. 12–14;
2. Белик И.С. Эколого-экономическая безопасность : учеб. Пособие / И. С. Белик, Л. А. Бурмакина, К. А. Выварец, Н. В. Стародубец // под науч. Ред. Проф. И. С. Белик. – Екатеринбург: УрФУ, 2015. – 152 с.;

-
3. Власенко М.Н. Системный подход к управлению сложными системами / М.Н. Власенко, С.В. Потехецкий, Н.В. Унижаев // Территория науки. – 2016. – №4. – С. 75–80;
4. Власенко М.Н. Методология обеспечения экономически эффективного и безопасного функционирования хозяйствующих субъектов в условиях регионального рынка: системный подход / М.Н. Власенко // Национальные интересы: приоритеты и безопасность. – 2012. – № 5. – С. 40–47

Orazmetova A.

Turkmen State Institute of Economics and Management
(Ashgabat, Turkmenistan)

ENVIRONMENTAL PROBLEMS OF OUR TIME

***Abstract:** the article describes our planet, which faces many environmental threats, some of them local, others common to all countries. We present to your attention the most significant environmental problems of our time.*

***Keywords:** environmental problems, climate, global warming, energy generation, natural resources, environment, disciplines.*

УДК 507

Оразметова А.

студентка кафедры мировая экономика

Туркменский государственный институт экономики и управления

(г. Ашхабад, Туркменистан)

**ЭКОЛОГИЧЕСКИЙ МОНИТОРИНГ
ОКРУЖАЮЩЕЙ СРЕДЫ. НАПРАВЛЕНИЯ
ОБЕСПЕЧЕНИЯ ЭКОЛОГИЧЕСКОЙ БЕЗОПАСНОСТИ**

Аннотация: в статье исследуются цели и задачи экологического мониторинга. Выявление источников влияния, мониторинг обнаруженных источников, влияющих факторов, анализ природных ресурсов с целью постановки оценки состояния окружающей среды, прогнозирование тенденции в состоянии природной среды.

Ключевые слова: мониторинг, рекреационная, производственный деятельность, природные ресурсы, окружающего среда, дисциплины.

Итак, человеческая активность меняет характер окружающей среды, причем в большинстве (не всегда, но в большинстве) случаев, эти изменения оказывают негативное влияние на человека. И нетрудно понять, почему: за миллионы лет его организм приспособился к вполне определенным условиям обитания. Но в то же время любая деятельность – промышленная, сельскохозяйственная, рекреационная – источник жизни человека, основа его существования. Значит, человек неизбежно и дальше будет менять характеристики окружающей среды. А потом – искать способы приспособливаться к ним.

Отсюда – одно из главных современных практических направлений деятельности экологии: создание таких технологий, которые в наименьшей степени влияют на окружающую среду. Технологии, обладающие этим свойством, называются экологичными. Научные (инженерные) дисциплины,

которые занимаются принципами создания таких технологий, получили общее название – инженерная или промышленная экология.

Заметим, что отбросов, загрязняющих окружающую среду, будет тем меньше, чем лучше мы научимся использовать отходы одного производства в качестве сырья для другого. Так рождается идея «безотходных» производств. Такие производства, вернее, такие цепочки производств, решают и еще одну чрезвычайно важную задачу: они экономят те природные ресурсы, которые использует человек в своей производственной деятельности. Ведь мы живем на планете с очень ограниченным количеством полезных ископаемых. Об этом нельзя забывать!

Это важнейшее направление деятельности принято называть экологическим мониторингом. Название не совсем удачное, поскольку слово «мониторинг» означает измерение, наблюдение. Конечно, очень важно научиться мерить те или иные характеристики окружающей среды, еще важнее свести их в систему. Но самое важное – понять, что надо мерить в первую очередь, ну и, конечно, разработать и обосновать сами нормы ПДК. Надо знать, как те или иные значения параметров биосферы влияют на здоровье человека и его практическую деятельность. И тут еще очень много нерешенных вопросов. Но нить Ариадны уже намечена – здоровье человека. Именно оно и есть конечный, Верховный судья всей деятельности экологов.

СПИСОК ЛИТЕРАТУРЫ:

1. Алексеев В.М. Принципы природоохранной политики в современных условиях / В.М. Алексеев, М.С. Алексеева, А.А. Халяпин // Проблемы современной науки и образования. – 2016. – № 33 (75). – С. 12–14;
2. Белик И.С. Эколого-экономическая безопасность : учеб. Пособие / И. С. Белик, Л. А. Бурмакина, К. А. Выварец, Н. В. Стародубец // под науч. Ред. Проф. И. С. Белик. – Екатеринбург: УрФУ, 2015. – 152 с.;

-
3. Власенко М.Н. Системный подход к управлению сложными системами / М.Н. Власенко, С.В. Потехецкий, Н.В. Унижаев // Территория науки. – 2016. – №4. – С. 75–80;
4. Власенко М.Н. Методология обеспечения экономически эффективного и безопасного функционирования хозяйствующих субъектов в условиях регионального рынка: системный подход / М.Н. Власенко // Национальные интересы: приоритеты и безопасность. – 2012. – № 5. – С. 40–47.

Orazmetova A.

Turkmen State Institute of Economics and Management
(Ashgabat, Turkmenistan)

ENVIRONMENTAL MONITORING

***Abstract:** the article explores the goals and objectives of environmental monitoring. Identification of sources of influence, monitoring of detected sources, influencing factors, analysis of natural resources in order to assess the state of the environment, forecasting trends in the state of the natural environment.*

***Keywords:** monitoring, recreational, industrial activities, natural resources, environment, disciplines.*

УДК 005.963.2

Иванова А.Ю.

заведующий Музейно-выставочным центром

БУ «Чувашский национальный музей» Минкультуры Чувашии

(г. Чебоксары, Россия)

ПРАКТИКА НАСТАВНИЧЕСТВА В ЧУВАШСКОМ НАЦИОНАЛЬНОМ МУЗЕЕ

Аннотация: в настоящее время музейную профессию можно приобрести в институтах, университетах, академиях культуры только крупных городов России. В провинциальных музеях существует нехватка профессиональных сотрудников, поэтому в Чувашском национальном музее существует система наставничества. Система наставничества и адаптации новых сотрудников отражает корпоративные ценности Чувашского национального музея – «открытость» и «преемственность». Наставничество в Чувашском национальном музее – не цель, а средство и практика, которая не внедряется, а возвращается на определенном уровне образовательной культуры, социального доверия и гражданской активности.

Ключевые слова: музей, наставничество, практика, сотрудники, направления деятельности, профессиональный рост.

«Наставничество – это инвестиция в долгосрочное развитие организации, в ее «здоровье»

© Дэвид Майстер.

В условиях глобального мира даже энциклопедически образованный человек не всегда умеет применять свои знания на практике, может быть безответственным, слабо разбирающимся в проблемах и вызовах современности. Поэтому сегодня суть образования и развития – не только и не столько знания, приобретенные и усвоенные в определенном объеме, сколько гибкое ориентирование в реальностях и ситуациях, адаптивные способы

деятельности и мышления, рефлексивные идеи, способность учиться, контролировать себя, понимать других [4]. Под развитием мы подразумеваем все процессы, способствующие полному раскрытию потенциала сотрудников. Основными элементами системы развития персонала являются приобретение опыта, обучение и наставничество [8].

В настоящее время музейную профессию можно приобрести в институтах, университетах, академиях культуры только крупных городов России. В провинциальных музеях существует нехватка профессиональных сотрудников, поэтому в Чувашском национальном музее существует система наставничества.

В общем виде наставничество можно определить как способ передачи знаний и навыков более опытным человеком менее опытному [7]. В более широком, современном значении наставник – это квалифицированный специалист, имеющий достаточный опыт работы во всех основных сферах деятельности в музее, который:

- помогает новым сотрудникам адаптироваться в музее;
- содействует их профессиональному развитию;
- участвует в оценке результатов их деятельности;
- содействует их карьерному росту.

Задачи, которые стоят перед наставниками:

Оптимизация процесса профессионального становления наставляемых сотрудников:

- ускорение процесса обучения основным навыкам профессии, усвоение рациональных приемов и передовых методов работы;
- развитие способности самостоятельно и качественно выполнять возложенные на них задачи по занимаемой должности;
- оказание моральной и психологической поддержки в преодолении профессиональных трудностей, возникающих в процессе трудовой деятельности.

Обеспечение взаимосвязи и преемственности профессиональной деятельности работников учреждения:

- формирование у наставляемых сотрудников навыков служебного поведения, соответствующего Кодексу профессиональной этики: ответственность, дисциплинированность, добросовестность, сознательное и творческое отношение к выполнению должностных обязанностей;

- адаптация к корпоративной культуре, усвоение традиций и правил поведения в коллективе учреждения [6].

Функции наставников:

эффективная и систематическая передача знаний, умений и опыта;

передача корпоративных ценностей, функция «общественной памяти», сохранения и накопления опыта музея;

обеспечение системности, целостности обучения, контроль за усвоением знаний;

функция развития персонала [6].

Система наставничества и адаптации новых сотрудников отражает корпоративные ценности Чувашского национального музея – «открытость» и «преемственность».

В Чувашском национальном музее наставничество можно разделить на три основных направления деятельности и профессионального роста сотрудников:

1. научно-фондовая деятельность;
2. культурно-образовательная деятельность;
3. экспозиционно-выставочная деятельность.

Каждый наставник в своей сфере деятельности учитывает работу другого направления, взаимодействует с коллегами, дополняя информацию для молодого сотрудника, так как в музейной работе все взаимосвязано. Без знаний законодательной базы, особенностей работы с посетителями, особенностей работы с экспонатами, невозможно выстроить плановые показатели эффективности работы в музее.

В Чувашском национальном музее используются несколько моделей наставничества:

Традиционная модель наставничества (или наставничество «один на один») – это взаимодействие между более опытным специалистом и начинающим сотрудником в течение определенного периода времени (3-6 месяцев). Как правило, между наставником и сопровождаемым устанавливаются тесные личные отношения, которые помогают обеспечить заинтересованный индивидуальный подход к сотруднику, создавая комфортную обстановку для его развития.

Ситуационное наставничество, подразумевающее предоставление наставником необходимой помощи всякий раз, когда сопровождаемый нуждается в указаниях и рекомендациях. Как правило, роль наставника состоит в том, чтобы обеспечить немедленное реагирование на ту или иную ситуацию, значимую для молодого специалиста [2, 52].

Научно-фондовая деятельность

Научно-фондовая работа в музее – одно из основных направлений деятельности, и обучение новых сотрудников азам и особенностям данной работы является важной задачей руководителя этого направления [3, 67]. Наставником выступает главный хранитель, а сопровождаемый – новый сотрудник научно-фондового отдела.

Система наставничества в области фондовой деятельности, да и других тоже, подразумевает обучение всем трудовым функциям, отраженным в трудовом договоре. Определяется объем работы согласно индивидуальному плану, разработанному при вступлении в должность научного сотрудника.

Процесс наставничества в фондовой деятельности включает обучение и получение сотрудником навыков в трех направлениях:

1. Сопровождаемый знакомится с нормативно-правовыми актами и инструкциями, которые необходимы в работе. Среди них обязательны: Федеральный закон «О Музейном фонде Российской Федерации и музеях в Российской Федерации» от 26.05.1996 N 54-ФЗ, Единые правила организации

комплектования, учета, хранения и использования музейных предметов и музейных коллекций, а также локальные нормативно-правовые акты.

2. Наставник обучает сопровождаемого работе в базе данных – в автоматизированной музейной системе АС Музей ГИВЦ. Это необходимо для выполнения одного из важнейших задач ответственного хранителя – осуществления централизованного учёта музейных предметов, находящихся на ответственном хранении сотрудника, посредством регистрации их в ФГИС «Государственный каталог музейного фонда Российской Федерации».

3. Сопровождаемый осваивает все виды функциональных обязанностей хранителя музейных коллекций, в том числе работу с предметами в фондохраниении.

На всем протяжении процесса наставничества сопровождаемому оказывается методическая помощь, показ на своем примере всех особенностей работы хранителя коллекций. Заостряется внимание на специфике музейных предметов своего ответственного хранения. Наставник на собственном опыте демонстрирует то, как должен выглядеть процесс и результат работы, знакомит с алгоритмом действий при отдельных видах работ в фондохраниении.

Наставник в своем взаимодействии с сопровождаемым использует несколько инструментов.

Инструктаж – когда наставник дает четкие пошаговые указания обучаемому или предлагает ему копировать свои собственные действия [5, 25]. В научно-фондовой деятельности того требуют Единые правила, регламентирующие порядок учета и хранения в музеях.

Объяснение – когда наставник показывает, как правильно выполнить ту или иную работу, и подробно объясняет каждый шаг, дает обоснование своим действиям [5, 24]. Этот инструмент используется в процессе обучения работе в автоматизированной музейной системе.

Работа наставника будет эффективной, а сотрудник мотивирован на качественное выполнение работы только при условии, что процесс обучения проходит в дружелюбной атмосфере. В течение процесса обучения наставник

при необходимости указывает на ошибки и демонстрирует правильный результат. В итоге процесса наставничества сопровождаемый самостоятельно выполняет всю обозначенную в индивидуальном плане работу, а наставник проверяет ее качество и результат. Так же может быть осуществлена проверка, как теории путем проведения опросов или тестирования на знание законов, правил, инструкций, так и практических навыков путем постановки задачи и проверки ее выполнения в процессе с объяснениями со стороны сопровождаемого.

Культурно-образовательная деятельность

В части культурно-образовательной деятельности наставником научного сотрудника становится заведующий отделом маркетинга и культурно-образовательной деятельности.

В начале своей профессиональной деятельности молодой специалист сталкивается со многими трудностями: неумение грамотно рассчитать время экскурсии, определить цели и задачи, логично выстроить последовательность, логические переходы. Некоторые испытывают затруднения при объяснении материала, показе экспонатов в экспозиции и переход на лекционный характер экскурсии.

В Чувашском национальном музее на освоение экскурсии одного экспозиционного зала дается месяц, в течение которого необходимо подготовиться к сдаче экскурсии, освоить текст, соединить его с экспонатами, представленными в экспозиции, продумать маршрут экскурсии и логические переходы от одной темы к другой. Экскурсию принимает приёмная комиссия по прослушиванию экскурсий, в состав которой входит методист по научно-просветительской деятельности музея, заведующий отделом маркетинга и культурно-образовательной деятельности, заведующий научно-экспозиционным отделом, ученый секретарь и заведующий того сектора, к которому относится экспозиция.

В ходе работы наставник по культурно-образовательной деятельности дает корректные советы по применению личностно-ориентированного,

коммуникативного и интерактивного подхода. В музее практикуется взаимопосещение экскурсий, музейных занятий, мастер-классов сотрудниками отделов. Это одно из главных направлений «наставничества». Посещение музейных занятий и экскурсий молодыми специалистами позволяет им понять общую практическую методологию, организацию культурно-образовательного процесса таким, каков он есть. Посещение музейных занятий и экскурсий более опытных сотрудников позволяет определить сильные и слабые стороны молодого специалиста, скорректировать методологию музейных занятий новичка. Тут наставники помогают с формулировкой и реализацией целей и задач экскурсии, музейного занятия, составляют методические рекомендации во избежание дальнейших профессиональных ошибок.

Обмен знаниями между молодыми и опытными работниками повышает эффективность каждого из них. Организация культурно-образовательного процесса становится более продуктивной, а, следовательно, и более успешной. Экономится время на поиск информации, быстрее находят новые подходы к передаче знаний, что приводит к рождению оригинальных идей.

В музее проводятся учебные «методические четверги», в рамках которых научные сотрудники регулярно обмениваются опытом в своей сфере деятельности, где молодые специалисты быстрее усваивают профессиональные знания, навыки и умения по своему направлению и предлагают порой свежие и инновационные решения по организации музейной работы. Каждому молодому сотруднику важно понимать, что, допуская ошибки, он учится.

Экспозиционно-выставочная деятельность

Ежегодно сотрудниками музея создаются стационарные, передвижные и виртуальные выставки. Прежде чем выставку увидит посетитель, она проходит несколько этапов.

Этим этапам обучаются молодые специалисты секторов и отделов: новой и новейшей истории, научно-экспозиционной работы, музея Воинской славы; музея В.И. Чапаева, Литературного музея имени К.В. Иванова, музея чувашской вышивки, музея М. Сеспеля (г. Чебоксары), музея М. Сеспеля

(Канашского муниципального округа) и Мемориала «Строителям безмолвных рубежей» (Козловского муниципального округа). Так, в части экспозиционно-выставочной деятельности наставниками сопровождаемых становятся заведующие секторами и музеями (обособленными подразделениями).

На этапе проектирования наставники учат находить концептуальное решение выставки, которое является результатом научной работы авторского коллектива и исследования источниковой базы. Наставник помогает сопровождаемому определять главную идею выставки, цели, задачи, круг экспонатов и фотодокументальных источников, которые необходимы для раскрытия темы, а также методы построения и художественного решения. Здесь сотрудниками музея, совместно прорабатываются и выделяются разделы выставки, создаётся план комплектования и научной разработки темы [3, 73]. В процессе дальнейшей работы над экспозицией идёт совместное с наставником выявление экспонатов из фондовых коллекций Чувашского национального музея, для более полного погружения в тему осуществляется поиск недостающих фотодокументальных и вещественных источников в фондах музеев России, архивах и научно-исследовательских институтах Чувашской Республики. Завершающей частью этапа проектирования является тематическая структура выставки, где отражаются все разделы, ведущие экспонаты или комплексы, формулируются требования к художественному оформлению и оборудованию, намечается создание диорам и различных аудиовизуальных эффектов. Художественную концепцию научные сотрудники музея, как наставники, так и сопровождаемые, прорабатывают совместно с художниками и технической службой музея, результатом становится эскиз выставки. Одним из важнейших этапов построения выставки является тематико-экспозиционный план. Здесь очень чётко, с пояснениями наставник учит сопровождаемого умению расположить каждый экспонат, тематический комплекс, учит правильному оформлению этикетажа, сопроводительным текстам. Завершающим этапом является практическое осуществление экспозиции – монтаж. На этом этапе на первый план выходят правила

расположения экспонатов в витринах, на монтажных листах (планшетах), а также раскладка, которой также обучает наставник.

Результатами работы наставников является:

способность молодого специалиста самостоятельно осуществлять деятельность, в рамках которой осуществлялось наставничество, иными словами, готовность сопровождаемого с определенного момента обходиться без наставника;

собственные высокие результаты деятельности, демонстрируемые молодым специалистом;

ускорение процессов развития сопровождаемого и освоения им деятельности;

качество отношений сопровождаемого с другими представителями сектора или отдела, в который он включен в процессе деятельности (принятие, поддержка, его статус, наличие или отсутствие конфликтов).

Процессуальные показатели успешности наставнической деятельности могут быть соотнесены с ее общими задачами:

– устойчивая внутренняя мотивация молодого специалиста к деятельности;

– сформированность у молодого специалиста ценностно-смысловых установок, присущих той деятельности, в которую он погружается при поддержке наставника;

– качество образовательной среды и социально-психологической атмосферы, созданной вокруг молодого специалиста;

– компетентность молодого специалиста в деятельности, которую он осваивает [1, 102].

Важно понимать, что наставничество в Чувашском национальном музее – не цель, а средство и практика, которая не внедряется, а возвращается на определенном уровне образовательной культуры, социального доверия и гражданской активности. Также это эффективный способ решать сложные проблемы отдельных категорий людей (молодого специалиста, опытного

сотрудника, управленца, а также посетителя); это добровольческая практика (именно благодаря добровольчеству наставников многие рабочие ситуации находят правильные решения); это механизм, с помощью которого люди могут прямо адресовать свои проблемы тому, кто может помочь их решить; это движение с целью добиться большего влияния на собственную жизнь и профессию (помогая другим, наставники обретают уверенность в своих способностях, оттачивают профессиональные компетенции, формируют новые социальные связи).

Поэтому тиражирование (копирование) практики наставничества Чувашицкого национального музея может проходить в любом музее Чувашицкой Республики. Масштабирование практики наставничества, как изменение структуры ведения дел для решения новых задач: большие нагрузки, сокращение издержек и оптимизация процессов, возможно и применимо, если появятся новые отделы или сектора.

Исходя из описания практики Чувашицкого национального музея, мы считаем, что создание программ наставничества является сложным, но необходимым решением для современного музея, так как эффективная система развития персонала нуждается в инструментах, обеспечивающих интегрированный и индивидуально ориентированный подход к формированию ее кадрового потенциала. Наставники помогают преодолеть разрыв между теорией и практикой, дополняя знания, полученные сопровождаемым в ходе формального обучения, практическим опытом. Наставничество помогает талантливым и амбициозным молодым сотрудникам развивать соответствующие навыки и компетенции, становясь более самостоятельными, ответственными и целеустремленными, планировать свою карьеру. Наставничество содействует транслированию музейных ценностей, видения и миссии музея на все его уровни через тесные отношения между наставником и сопровождаемым, помогая понять и внести необходимые изменения в индивидуальный стиль работы и поведения [5, 14].

Подводя итог, стоит подчеркнуть, что разнообразие моделей наставничества позволяет любой организации сформировать наиболее подходящий для себя подход, создавая тем самым мощный инструментальный развития персонала.

СПИСОК ЛИТЕРАТУРЫ:

1. Ахметова С.Г. Новые образовательные технологии в организации неформального обучения персонала компаний // Креативная экономика. – 2012. – № 7. – С. 98–104;
2. Денисёнок А.Н. Наставничество на предприятии // Менеджер по персоналу. – 2011. – № 5. – С. 50–56;
3. Кузина Н.В. Основы музееведения: активные формы обучения. Учебно-методическое пособие. – Нижний Новгород, 2015. – 141 с.;
4. Музейный специалист XXI века: хранитель? исследователь? музеолог? [Электронный ресурс] // Официальный сайт знаний Allbest. URL: https://otherreferats.allbest.ru/culture/01047674_0.html (дата обращения 12.04.2022);
5. Наставничество, как стратегия непрерывного развития [Электронный ресурс]. URL: https://iro86.ru/images/documents/1/Наставничество-стратегия_непрерывного_развития.pdf (дата обращения 12.04.2022);
6. Положение о наставничестве в БУ «Чувашский национальный музей» Минкультуры Чувашии. Утверждено приказом директора БУ «Чувашский национальный музей» Минкультуры Чувашии от 28.05. 2019 г. № 95/1-д;
7. Положение о наставничестве новых сотрудников в компании [Электронный ресурс] // Официальный сайт HR-биржа. URL: <https://hrtime.ru/material/polozhenie-o-nastavnichestve-28190/#:~:text=Наставник%20-%20квалифицированный%20специалист%2С%20и%20> (дата обращения 12.04.2022);

8. Шушпанова Т.Н., Наставничество — инвестиция в долгосрочное развитие организации, в ее «здоровье». [Электронный ресурс] // Официальный сайт журнала Медсестра. 2018. – № 4. URL: <http://hr-inspire.ru/?p=18974>

Ivanova A.Y.

Chuvash National Museum

(Cheboksary, Russia)

MENTORING PRACTICE AT CHUVASH NATIONAL MUSEUM

***Abstract:** currently, the museum profession can be acquired in institutes, universities, and cultural academies only in large Russian cities. There is a shortage of professional staff in provincial museums, so the Chuvash National Museum has a mentoring system. The system of mentoring and adaptation of new employees reflects the corporate values of the Chuvash National Museum – "openness" and "continuity". Mentoring at the Chuvash National Museum is not a goal, but a means and practice that is not implemented, but nurtured at a certain level of educational culture, social trust and civic engagement.*

***Keywords:** museum, mentoring, practice, employees, areas of activity, professional growth.*

УДК 7.05 Керопян Г.Б., Чижова Н.В.

Керопян Г.Б.

студент, кафедра художественного моделирования,
конструирования и технологии швейных изделий,
Российский государственный университет им. А.Н. Косыгина
(г. Москва, Россия)

Научный руководитель:

Чижова Н.В.

д.т.н., проф.,
Российский государственный университет им. А.Н. Косыгина
(г. Москва, Россия)

КАСТОМИЗАЦИЯ ОДЕЖДЫ КАК ОДИН ИЗ СПОСОБОВ ОСОЗНАННОГО ПОТРЕБЛЕНИЯ

***Аннотация:** в работе поставлен вопрос об осознанном потреблении одежды у большого числа населения. Представлены результаты опроса населения, касающиеся рассматриваемой тематики. Сделаны выводы о том, что кастомайзинг одежды стимулирует людей стать более осознанными потребителями.*

***Ключевые слова:** кастомайзинг одежды, осознанное потребление, загрязнение окружающей среды.*

Проблема осознанного потребления остро стоит у большого числа населения. Проблема касается предметов гардероба, а именно одежды. Устаревшие вещи оказывают на свалках, что засоряет поверхность нашей планеты и приносит вредоносный ущерб природе.

Людам важно научиться правильно утилизировать вещь, чтобы минимизировать экологические последствия и оптимизировать свой гардероб. Вместо свалки, можно выбрать сдачу в стоки или пожертвование на

благотворительность. Но существует также иной метод, который из года в год набирает свою популярность как в модной индустрии, так и в обычной жизни человека. Этот метод называется «Кастомайзинг» или по-другому: возвращение к жизни старых вещей, возможность изменить вещь посредством добавления, а возможно удаления какого-либо предмета из конструкции вещи.

Кастомайзинг дает возможность проявить свою креативность, уникальность, ведь в современном обществе большинство людей через одежду пытаются показать свое «Я».

В рамках данной работы был проведен опрос, который помог бы понять уровень осознанного потребления людей в части одежды. В опросе участвовало 100 человек, 85% из которых женщины. Результаты опроса, касающиеся роли одежды в жизни человека, подтвердили нынешнюю тенденцию к стремлению выделиться из толпы и проявить свою уникальность (Рис. 1).



Рис. 1. Результаты опроса «Роль одежды в вашей жизни».

Кастомайзинг воспитывает в людях потребительскую культуру, развивает в людях чувство ответственности перед окружающей средой и способствует визуальной подаче собственной личности.

Опрос среди людей от 18 до 55 лет также показал, что многие отдают свои ненужные вещи близким или выбрасывают (Рис. 2). Данная тенденция

показывает отрицательное воздействие на окружающую среду и говорит о неосознанности в потреблении.

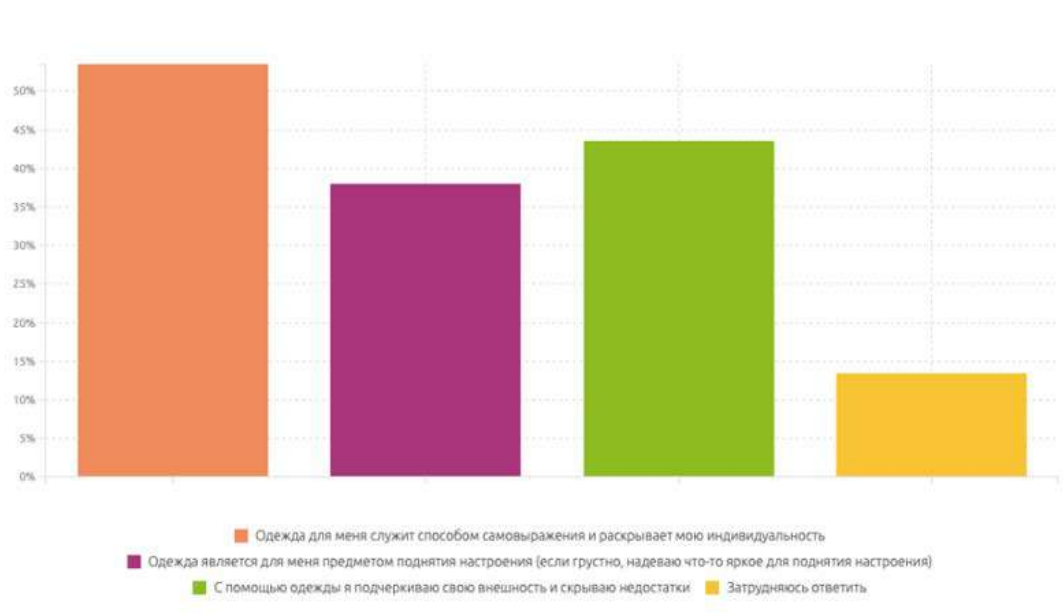

Рис. 2. Результаты опроса «Что вы делаете с вещами, которые не носите?».

Но, несмотря на выявленную тенденцию, опрос также показал стремление людей подарить вещи вторую жизнь. Наиболее популярным ответом вопроса «Какой способ переработки вы бы выбрали?» оказалось желание обратиться в ателье с целью кастомизации и изменения внешнего вида изделия. Это говорит о том, что люди думают осознанно, но не делают. Поэтому необходимо развить привычку переработки вещи с целью оптимизации гардероба, осознанного потребления и защиты экологии от загрязнения мусором и отходами.

Осознанная мода - концепция потребления, которая призвана стать в защиту обычного потребителя и поставить во главу идеологии потребления вдумчивость и сознательность. Кастомайзинг одежды стимулирует людей стать более осознанными потребителями. Сделать потребление одежды более ответственным заставляет бедственное положение окружающей среды и необходимость экономии природных ресурсов. А кастомайзинг является отличным решением данной проблемы.

СПИСОК ЛИТЕРАТУРЫ:

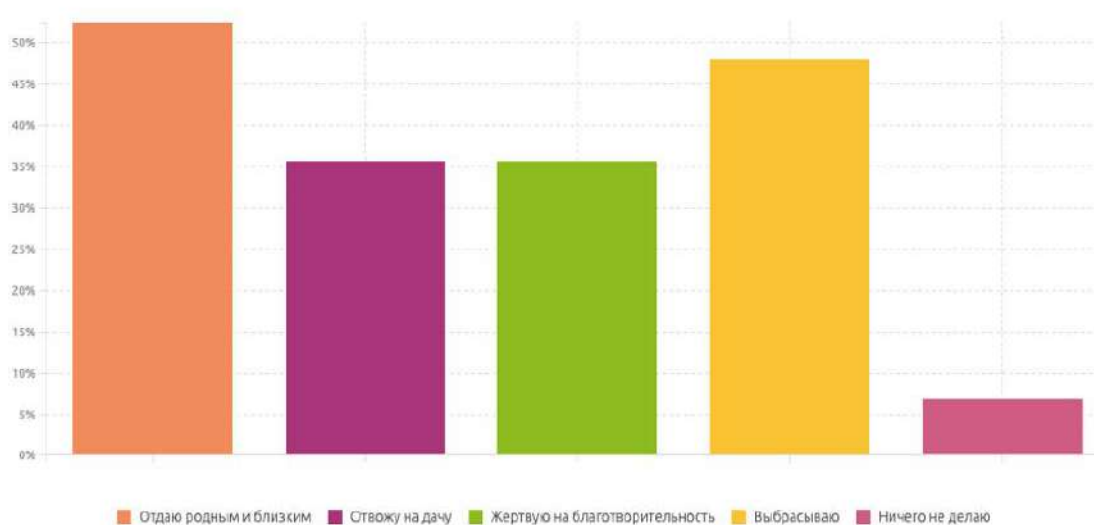
1. Филатова, Е. В. Кастомайзинг или новая жизнь старых вещей / Е. В. Филатова, А. С. Соломатина // Безопасность городской среды : материалы IV Международной научно-практической конференции, Омск, 16–18 ноября 2016 года. – Омск: Омский государственный технический университет, 2017. – С. 334–337. – EDN YFWXEV;
2. Алибекова, М. И. Кастомайзинг и переработка как решение экологической проблемы / М. И. Алибекова, Ю. Ю. Фирсова, С. Ш. Ташпулатов // Инновации и технологии к развитию теории современной моды, "Мода (Материалы. Одежда. Дизайн. Аксессуары)", посвящённая Фёдору Максимовичу Пармону : Сборник материалов II Международной научно-практической конференции, Москва, 05–07 апреля 2022 года. – Москва: Федеральное государственное бюджетное образовательное учреждение высшего образования "Российский государственный университет имени А.Н. Косыгина (Технологии. Дизайн. Искусство)", 2022. – С. 186–191. – EDN ZWKMZT;
3. Филатова, Е. В. Восстановление потребительских свойств изделий посредством современных методов дизайна при минимизации затрат потребителя / Е. В. Филатова, Л. С. Панченкова // Костюмология. – 2019. – Т. 4, № 3. – С. 3. – EDN LHNEVA;
4. Каюмова, Р. Ф. К вопросу осознанного потребления в индустрии моды / Р. Ф. Каюмова // Международный научно-исследовательский журнал. – 2019. – № 11-1(89). – С. 162–165. – DOI 10.23670/IRJ.2019.89.11.030. – EDN HNKNVR.

Keropyan G.B., Chizhova N.V.

Keropyan G.B.

Russian State University

(Moscow, Russia)

Scientific advisor:

Chizhova N.V.

Russian State University

(Moscow, Russia)

CLOTHING CUSTOMIZATION AS ONE OF WAYS OF CONSCIOUS CONSUMPTION

***Abstract:** the work raises the question of conscious consumption of clothing among a large number of the population. The results of a population survey related to the topic under consideration are presented. It is concluded that clothing customization encourages people to become more conscious consumers.*

***Keywords:** clothing customization, conscious consumption, environmental pollution.*

УДК 664

Баласанян С.Ю.

директор

ООО «Союзкомпонент»

(г. Пятигорск, Россия)

СРАВНИТЕЛЬНЫЙ АНАЛИЗ НАТУРАЛЬНЫХ И СИНТЕТИЧЕСКИХ КОНСЕРВАНТОВ В ПИЩЕВОЙ ИНДУСТРИИ

***Аннотация:** пищевая промышленность стремительно развивается, предлагая широкий выбор продуктов для потребителей. Однако сохранение безопасности продуктов на протяжении их срока годности является одной из главных задач для производителей. Для этой цели широко применяются консерванты, включая как натуральные, так и синтетические вещества. Сравнение этих двух видов консервантов становится предметом данной статьи.*

В качестве цели работы является проведение сравнительного анализа натуральных и синтетических консервантов в пищевой индустрии. В данной работе характеризуется рынок пищевых консервантов, определение их общей характеристики с целью проведения последующего анализа. Научная статья основана на анализе научных статей и практических исследований

***Ключевые слова:** пищевая промышленность, консерванты, натуральные консерванты, синтетические консерванты.*

Введение.

Глобальный рынок пищевых консервантов увеличился до 2511,5 млн USD и прогнозируется, что к 2031 году достигнет 3671,7 млн USD. По оценкам, в период с 2022 по 2031 год будет зафиксирована среднегодовая степень роста на уровне 3,4%. Применение консервантов разнообразно: они используются для сохранения природных свойств пищевых продуктов, увеличения срока их хранения и предотвращения порчи при транспортировке.

Методы консервирования пищевых продуктов, в том числе использование консервантов, стали ключевыми в предотвращении порчи продуктов. Они активно востребованы в свете изменений образа жизни и расширения международной торговли продуктами питания. Для поддержания высоких стандартов качества продуктов с консервантами множество государственных органов и коммерческих предприятий осуществляют строгий контроль.

Рост осведомленности потребителей, изменения их привычек в потреблении продуктов питания, а также увеличение численности населения стимулируют развитие пищевой промышленности и производства напитков. Это, в свою очередь, способствует увеличению спроса на пищевые консерванты. Развитые страны испытывают повышенный интерес к натуральным консервантам, тогда как развивающиеся страны выражают острой потребности в обработанных продуктах питания, что стимулирует рост спроса на консерванты.

Рынок пищевых консервантов подразделяется по типу, функциональности, применению и региону. Типы включают в себя натуральные и синтетические консерванты, которые, в свою очередь, имеют множество подтипов. Сегментация по функциональности включает противомикробные средства, антиоксиданты и другие. Они применяются в широком спектре отраслей: от производства хлебобулочных изделий до напитков. Анализ рынка проводится в различных регионах мира, где ожидается, что Азиатско-Тихоокеанский регион будет оставаться доминирующим до 2023 года [1].

1 Общая характеристика.

Пищевые консерванты представляют собой добавки, которые создают неблагоприятные условия для развития микроорганизмов.

Виды пищевых консервантов:

Пищевые консерванты, разрешенные к применению в пищевой промышленности, подразделяются на две основные группы:

1 Натуральные пищевые консерванты, при производстве которых не используют химических веществ, практически нет. В эту категорию входят 4 добавки.

- Низин (E 234) и натамицин (E 235). Эти натуральные консерванты— продукты ферментации бактерий. Действуют как антибиотики.

- Молочная кислота (E 270). Этот натуральный консервант— продукт естественного брожения жидкостей (вино, пиво, молоко и пр.). Работает как антиокислитель.

- Соль. Ее для консервации продуктов использовали еще в древности.

- К натуральным добавкам также относится уксус, но только в том случае, если он получен при брожении этилового спирта.

2 Синтетические консерванты представлены в разнообразных группах, общее число которых составляет 8. Каждая из этих групп имеет свои характеристики и степень безопасности.

- Сорбаты: Включают сорбиновую кислоту и ее соли (E 200–203). Получают эти добавки методом нейтрализации определенными реагентами. Считаются самыми безопасными среди синтетических консервантов.

- Ацетаты: Это соли и эфиры уксусной кислоты (E 260–266), умеренно опасные. Не рекомендуются для потребления людьми с аллергией на уксус.

- Пропионаты: Соли и эфиры насыщенной карбоновой пропионовой кислоты (E 280–283), считаются малоопасными. Получаются путем окисления пропионового альдегида.

- Нитриты и нитраты: Соли азотистой кислоты (E 249–252), считаются одними из наиболее опасных. Их канцерогенное действие известно. Использование в пищевой промышленности сводится к минимуму из-за их токсичности для человека.

- Фенилы: Углеводородные радикалы (E 230–232), являющиеся производными бензола, имеют фунгицидное действие и умеренно опасны.

- Сульфиты: Включают диоксид серы (E 220) и производные сернистой кислоты (E 221–228). Их производят с помощью синтеза основы с карбонатами

и гидроксидами металлов в жидкой среде. Считаются умеренно опасными, но в больших дозах могут разрушать витамин В1.

- Бензонаты: Включают бензойную кислоту и ее производные (Е 210–219). Как и нитриты и нитраты, относятся к опасным консервантам, и при употреблении в больших дозах могут способствовать развитию онкологических заболеваний.

- Прочие синтетические консерванты: Включают в себя диметилкарбонат, муравьиную, яблочную и фумаровую кислоты, углекислый газ. Они относятся к категории малоопасных добавок.

- Пищевые консерванты, запрещенные к применению в пищевой промышленности

Для концентратов, представляющих потенциальную опасность, установлены максимальные суточные дозы. Превышение этих доз может привести к:

Расстройствам ЖКТ,

Мигрени,

Аллергическим реакциям,

Кожным заболеваниям,

Нарушениям функций различных внутренних органов,

Проблемам с дыханием [2].

В отличие от синтезируемых в лабораторных условиях химических консервантов, натуральные консерванты добываются с помощью естественных процессов, например, ферментации.

Применение натуральных консервантов позволяет не только сохранить свежий вид продукта на протяжении долгого времени, но и обезопасить потребителей от потенциально вредных добавок. Кроме того, использование природных консервантов может быть выгодно использовано в маркетинговой стратегии при выпуске продукта на рынок.

Например, простая надпись или логотип «Без искусственных консервантов» поможет выгодно отличить личную продукцию от продукции конкурента [3,4].



Рис.1. Консерванты.

2. Роль химических консервантов.

Воздействует на клеточную стенку, клеточную мембрану, ферментативную активность, нуклеиновые кислоты и т.д., предотвращая рост и активность микроорганизмов.

Замедляют, предотвращают или контролируют нежелательные изменения вкуса, цвета, текстуры или консистенции пищевых продуктов и их питательной ценности.

Контролируют естественную порчу пищевых продуктов



Рис. 2. Синтетические консерванты как средство для консервирования пищевых продуктов.

Классификация химических консервантов разделяет их на два основных класса:

Класс I: Традиционные консерванты (натуральные),

Класс II: Химические консерванты (искусственные),

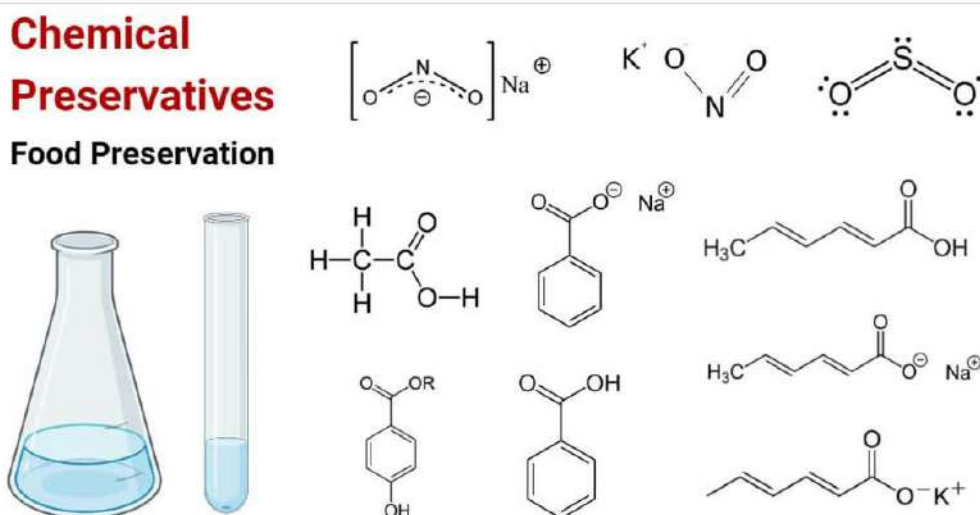
Класс I: Традиционные консерванты включают в себя материалы, которые долгое время использовались на кухне, такие как древесина, дым, сахар, мед, соль, специи, спирт, уксус, растительное масло и другие. Эти естественные консерванты не имеют ограничений в применении и считаются безопасными для здоровья.

Класс II: Химические консерванты представляют собой синтетические химические соединения, создаваемые в лабораторных условиях, например, нитриты, пропионаты, парабены, бензоаты, ацетаты, сорбаты, диоксид серы и другие.

Также существуют микробиологические консерванты, такие как бактериоцины (например, никин), производимые определенными штаммами молочнокислых бактерий. Эти вещества подавляют рост патогенных бактерий или порчу пищевых продуктов. Например, низин, вырабатываемый *Lactococcus lactis*, способен подавлять рост *Clostridium tyrobutyricum*, *C. botulinum* и *Listeria*

monocytogenes в сыре, молочных продуктах, мясе, рыбе и других продуктах. Использование бактерицинов, как микробиологических консервантов, способствует сокращению использования химических консервантов, которые ряд потребителей считают вредными [5,6].

Таблица 1. Допустимые количества химических пищевых добавок.

S.N.	Химический консервант	E номер	АДИ (мг / кг массы тела)
1	Сорбиновая кислота	E200	25
2	Сорбат натрия	E201	25
3	Сорбат калия	E202	25
4	Бензойная кислота	E210	5
5	Бензоат натрия	E211	5
6	Парабены	E214-E219	10
7	Диоксид серы и сульфиты	E220-E228	0.7
8	Нитрит калия	E249	0.07
9	Нитрит натрия	E250	0.1
10	Нитрат натрия +	E251 +	3.7
11	Нитрат калия	E252	3.7
12	Уксусная кислота	E260	
13	Пропионовая кислота и пропионаты	E280- E289	5

3. Сравнительный анализ натуральных и синтетических консервантов.

Для того, чтобы провести анализ натуральных и синтетических консервантов нужно рассмотреть их основные преимущества и недостатки.

Преимущества синтетических консервантов

Широкий спектр действия против бактерий и грибков.

Доступно множество вариантов.

Производятся известными химическими фирмами-производителями, которые хорошо разбираются в химических веществах.

Постоянство от партии к партии.

Относительно низкая стоимость

Профили безопасности и токсичности хорошо изучены.

Совместимость с другими ингредиентами косметических средств и средств личной гигиены хорошо изучена.

Для эффективного сохранения продуктов требуются низкие концентрации.

Как правило, они не влияют на аромат, пену, цвет или другие аспекты данного состава.

Компании, производящие синтетические консерванты, часто имеют собственные лаборатории микробиологического тестирования и могут предложить разработчикам рецептур косметики платную поддержку.

Недостатки синтетических консервантов

У многих из них сложилась негативная репутация в популярных средствах массовой информации, связанных с косметикой.

Часто на основе нефти.

Некоторые потребители считают, что они вызывают раздражение кожи.

Противоречат маркировке «натуральных» и «органических» продуктов.

Для эффективности может потребоваться узкий диапазон pH.

Преимущества натуральных консервантов

Допускается маркировка продуктов как «натуральных», а иногда и «органических».

Потребители, как правило, предпочитают натуральные консерванты синтетическим.

Часто действуют в широком диапазоне pH.

Многие продукты обладают натуральными ароматизаторами.

Недостатки натуральных консервантов

Доступно меньше вариантов.

Часто не подавляют рост микробов так, как синтетические аналоги.

Часто не обладают активностью широкого спектра действия. Например, натуральный консервант может подавлять рост золотистого стафилококка или

«стафилококковой инфекции» в составе, но может не оказывать ингибирующего плесневение эффекта.

Для обеспечения эффективности могут потребоваться относительно высокие концентрации в рецептурах.

Часто оказывают нежелательное влияние на другие аспекты рецептур, такие как цвет, аромат или пенообразование.

Может привести к сенсбилизации кожи (иммунологическая реакция на натуральный консервант, которая со временем усиливается).

Консистенция и эффективность могут значительно отличаться от партии к партии.

Таким образом можно сказать, что в последнее время рынок переключился на натуральные консерванты из-за доказательств токсичности некоторых традиционных синтетических консервантов. К сожалению, выбор натуральных консервантов ограничен, они могут различаться по эффективности от производителя к производителю и от партии к партии и иногда нежелательным образом влияют на другие аспекты рецептуры [7,8].

Заключение.

В современной пищевой индустрии активно используются как натуральные, так и синтетические консерванты для продления срока годности и обеспечения безопасности пищевых продуктов. Натуральные консерванты, такие как соль, уксус, сахар, растительные масла и специи, давно известны человечеству и широко используются в кулинарии. Они представляются безопасными для здоровья и обладают относительной натуральностью. С другой стороны, синтетические консерванты, производимые химическим путем, предоставляют широкий спектр возможностей для сохранения свежести продуктов и предотвращения развития.

СПИСОК ЛИТЕРАТУРЫ:

1. Food Preservatives Market by Type (Natural and Synthetic (Sorbates, Benzoates, Propionates, and Others), Function, and Application : Global Opportunity Analysis and Industry Forecast, 2022-2031 [Электронный ресурс] Режим доступа: <https://www.giiresearch.com/report/amr1070616-food-preservatives-market-by-type-natural.html> (дата обращения 09.12.2023);
2. Пищевые консерванты. [Электронный ресурс] Режим доступа: <https://nesse.ru/pishhevye-konservanty?ysclid=lpybht5411454853160> (дата обращения 09.12.2023);
3. Натуральные пищевые консерванты. [Электронный ресурс] Режим доступа: <https://bpk-spb.com/statii/naturalnye-pishchevye-konservanty.php?ysclid=lpybhmueza968895084> (дата обращения 09.12.2023);
4. Бергельсон Е.А. Технология применения органических консервантов в пищевой промышленности . [Электронный ресурс] Режим доступа: <https://scienceforum.ru/2021/article/2018027179?ysclid=lpybhgi445812879038> (дата обращения 09.12.2023);
5. Натуральные и искусственные пищевые консерванты. [Электронный ресурс] Режим доступа: https://www.niasam.ru/novosti_kompanij/natural-nye-i-iskusstvennye-pischevye-konservanty-139319.html (дата обращения 09.12.2023);
6. Food Preservation- Chemical Preservatives with Types, Examples. [Электронный ресурс] Режим доступа: <https://microbenotes.com/chemical-preservatives-food-preservation-types-examples/> (дата обращения 09.12.2023);
7. Натуральные и Синтетические консерванты. [Электронный ресурс] Режим доступа: <https://microchemlab.com/information/natural-vs-synthetic-preservatives/> (дата обращения 09.12.2023);
8. Натуральные и синтетические консерванты. [Электронный ресурс] Режим доступа: <https://diycutzie.wordpress.com/2017/04/27/natural-vs-synthetic-preservatives/> (дата обращения 09.12.2023)

Balasanya S.Y.

Soyuzkomponent LLC

(Pyatigorsk, Russia)

COMPARATIVE ANALYSIS OF NATURAL AND SYNTHETIC PRESERVATIVES IN FOOD INDUSTRY

***Abstract:** food industry is rapidly developing, offering a wide range of products for consumers. However, maintaining the safety of products throughout their shelf life is one of the main tasks for manufacturers. Preservatives, including both natural and synthetic substances, are widely used for this purpose. The comparison of these two types of preservatives becomes the subject of this article.*

The aim of the work is to conduct a comparative analysis of natural and synthetic preservatives in the food industry. This paper characterizes the market of food preservatives, determining their general characteristics for the purpose of subsequent analysis. The scientific article is based on the analysis of scientific articles and practical research

***Keywords:** food industry, preservatives, natural preservatives, synthetic preservatives.*

УДК 631 *Кириченко А.П., Семикин Д.В.*

Кириченко А.П.

студентка медико-биологического факультета
Волгоградский государственный медицинский университет
(г. Волгоград, Россия)

Семикин Д.В.

доцент кафедры
Волгоградский государственный медицинский университет
(г. Волгоград, Россия)

СИНТЕЗИРУЮЩИЙ ЭТАП ГЕОЛОГИИ КАК НАИБОЛЕЕ АКТУАЛЬНЫЙ АСПЕКТ ИЗУЧЕНИЯ

Аннотация: в статье синтезирующий этап геологии как наиболее актуальный аспект изучения Земли. При большом эволюционном развитии человека важную роль в дальнейшем планировании и изучении Земли является применение знаний геологии. Синтезирующий этап является основой для анализа образования закономерностей и прогнозирование будущих изменений. Благодаря изучению геологии возможно прогнозировать и предотвращать различные геологические и природные катастрофы. Синтезирующий этап геологии имеет огромное значение для понимания и сохранения природы и окружающей среды, благодаря этим знаниям возможно развитие новых технологий.

Ключевые слова: геология, планета Земля, синтезирующий период, эволюция.

Геология в системном аспекте исследует соотношение объектов различных уровней организации в условиях планеты Земля. Это требуется при рассмотрении основных элементов геологического пространства, изучения специфической (геологической) формы движения материи, которую можно принять как синтез наиболее простых форм: механической, физической, химической и биологической [1]. При геологическом исследовании на

протяжении всего исторического развития выделяют несколько этапов: Подготовительный (вторая половина XVII – начало XIX в.), Стратиграфический (первая половина XIX в.), Палеогеографический (середина – вторая половина XIX в.), Тектонический (начало XX в. – 60-е годы XX в.), Синтезирующий (60-е годы XX в. – настоящее время) [2]. На сегодняшний день вопрос об изучении геологии, а точнее расширение данных по научным исследованиям на синтезируемом этапе является актуальным. Синтезирующий этап геологии является наиболее важным составляющим в изучении и проведение анализа для дальнейшего взаимодействия человека и Земли.

На данном этапе эволюционного развития человека и технологий необходимо опираться на полученные ранее данные и выводы, с целью раскрытия полной картины формирования и развития планеты, так как без определения прогноза и планирования невозможно получить скачок роста в эволюционном плане, например заранее спрогнозировать извержение вулкана и составить план эвакуации, или проанализировать движение литосферных плит для составления плана застройки территории или разработки новой системы фундамента зданий.

Поэтому, синтезирующий этап геологи выступает как наиболее важный аспект в изучении Земли, который объединяет в себе результаты наблюдений, измерений, анализа пород, палеонтологических остатков, геохимических и геофизических исследований для получения комплексного понимания геологической истории Земли.

Синтезирующий этап включает в себя сравнение и классификацию данных, разработку моделей и гипотез о процессах, происходящих на Земле, а также образование закономерностей и прогнозирование будущих изменений. На этом этапе геологи стремятся объединить фрагментарные знания о геологической истории в единое представление, чтобы сделать выводы о геологической структуре и состоянии Земли.

Синтезирующий этап геологии является основой для развития и совершенствования других наук, например, геофизики, геохимии и геологии

рудных месторождений. Он также позволяет прогнозировать и предотвращать различные геологические и природные катастрофы, такие как землетрясения, извержения вулканов, оползни. Таким образом, синтезирующий этап геологии имеет огромное значение для понимания и сохранения природы и окружающей среды, благодаря этим знаниям возможно развитие новых технологий.

СПИСОК ЛИТЕРАТУРЫ:

1. Сунгатуллин Р.Х. Системный анализ, моделирование и интегральная геология// Ученые записки Казанского Государственного университета - 2006.- том 148, кн. 4;
2. Войткевич Г. В. Геологическая хронология Земли. М.: 2005;
3. Короновский Н.В. Общая геология. Изд-во Моск. ун-та, 2012;
4. Михайловский Г. Историческая геология. 2013;
5. Современная палеонтология. Методы, направления, проблемы, практическое приложение. Справочное пособие / Под ред. В.В. Меннера и В.П. Макридина. –М.: Недра, т. 1. -542 с., т. 2. - 384 с.;
6. Хаин В.Е. Основные проблемы современной геологии. –М., 2015.

Kirichenko A.P., Semikin D.V.

Kirichenko A.P.

Volgograd State Medical University

(Volgograd, Russia)

Semikin D.V.

Volgograd State Medical University

(Volgograd, Russia)

**SYNTHESIZING STAGE OF GEOLOGY
AS MOST RELEVANT ASPECT OF STUDY**

***Abstract:** in the article, the synthesizing stage of geology as the most relevant aspect of the study of the Earth. With a large evolutionary development of man, an important role in the further planning and study of the Earth is the application of knowledge of geology. The synthesizing stage is the basis for analyzing the formation of patterns and predicting future changes. Thanks to the study of geology, it is possible to predict and prevent various geological and natural disasters. The synthesizing stage of geology is of great importance for understanding and preserving nature and the environment, thanks to this knowledge, the development of new technologies is possible.*

***Keywords:** geology, planet Earth, synthesizing period, evolution.*

УДК 551.583 Камалова Р.Г., Наумова Н.В., Закирова А.Ф.

Камалова Р.Г.

старший научный сотрудник лаборатории
мониторинга климатических изменений и углеродного баланса экосистем
Уфимский государственный нефтяной технический университет
(г. Уфа, Россия)

Наумова Н.В.

аспирант
Уфимский государственный нефтяной технический университет
(г. Уфа, Россия)

Закирова А.Ф.

аспирант
Уфимский государственный нефтяной технический университет
(г. Уфа, Россия)

ОЦЕНКА ИЗМЕНЕНИЙ АГРОКЛИМАТИЧЕСКИХ РЕСУРСОВ РЕСПУБЛИКИ БАШКОРТОСТАН В УСЛОВИЯХ ГЛОБАЛЬНОГО ПОТЕПЛЕНИЯ

Аннотация: процесс глобального потепления климата существенно влияет на агроклиматические ресурсы. Настоящая статья посвящена изучению агроклиматических ресурсов и их изменчивости на территории Республики Башкортостан. В качестве агроклиматических показателей были рассчитаны суммы среднесуточных температур воздуха выше 0 и 10 °С, гидротермический коэффициент Г.Т. Селянинова. В качестве исходных материалов использовались данные многолетних метеорологических наблюдений 30 метеорологических станций за период 1961-2020 гг. Проведен анализ многолетней динамики рассчитанных агроклиматических показателей, выявлены пространственно-временные закономерности в их распределении на территории Башкортостана и в его регионах (Предуралье, Южный Урал, Зауралье).

Ключевые слова: изменение климата, агроклиматические условия, сумма температур, атмосферные осадки, тренд-анализ.

Благодарность: исследование выполнено при поддержке гранта Министерства образования и науки Республики Башкортостан НОЦ-РМГ-2023 «Создание методологических основ оценки баланса парниковых газов и определения потенциала депонирования углерода в экосистемах»

Наблюдаемое изменение климата напрямую влияет на сельскохозяйственное производство. В разных регионах мира отклики климатических изменений проявляются преимущественно отрицательно для аграрного сектора. В ряде стран Европы [1-4], Азии [5-7] и Африки [8-10] отмечается интенсивный процесс аридизации. Анализ соответствующих публикаций показывает, что изменения в количестве осадков и водообеспеченности окажут значительное влияние на потребность сельскохозяйственных культур в воде (на орошение), урожайность, повышение стоимости водных ресурсов и, как следствие, снижение сельскохозяйственного производства в Европе [11, 12], в Азии [5, 6, 13-16], в Африке [9].

Следовательно, растущий интерес к вопросам исследований изменений климата регионов в настоящее время имеет большое значение. В представленном исследовании проанализированы основные агроклиматические показатели Республике Башкортостан (далее – РБ). Агроклиматические ресурсы республики позволили ей стать одним из лидеров сельскохозяйственного производства России.

В качестве агроклиматических показателей были проанализированы пространственно-временные ряды следующих характеристик: суммы среднесуточных температур воздуха выше 0 и 10 °С ($\Sigma T \geq 0^\circ\text{C}$ и $\Sigma T \geq 10^\circ\text{C}$ соответственно), индексы увлажнения Высоцкого-Иванова и гидротермический коэффициент Г.Т. Селянинова.

Для расчетов показателей в основном использованы данные наблюдений с 1961 по 2020 гг. на 30 метеостанциях республики, входящих в сеть

Башкирского управления по гидрометеорологии и мониторингу окружающей среды [17].

Результаты расчетов сумм среднесуточных температур воздуха выше 0 °С, представленные в таблице 1, показывают, что осредненная на территории республики $\Sigma T \geq 0^\circ\text{C}$ составляет 2575 °С. Ее величина повышается с севера на юг от 2341 до 2839 °С, понижаясь в горной части республики до 2145 °С.

Таблица 1. Агроклиматические показатели Республики Башкортостан.

Агроклиматический показатель	Среднее значение	Максимум (год)	Минимум (год)	КНЛТ (на 10 лет)
$\Sigma T \geq 0^\circ\text{C}$ (°С)	2575	3228 (2012)	2181 (1969)	58,4
$\Sigma T \geq 10^\circ\text{C}$ (°С)	2250	2926 (2012)	1804 (1986)	54,4
ГТК	1,12	2,0 (1994)	0,4 (2010)	0,003
Продолжительность вегетационного периода (дни)	173	200 (1991)	154 (1998)	1,9

Примечание: жирным шрифтом выделены статистически значимые КНЛТ на уровне достоверности $p < 0,05$

В рассматриваемом периоде минимальные $\Sigma T \geq 0^\circ\text{C}$ приходились преимущественно на 1969 г., на отдельных метеостанциях - на 1964, 1978 и 1992 гг. В 1969 г. значения этого показателя были самими низкими для большей территории и варьировались от 1794 °С в горной части до 2407 °С в южной части Предуралья. Максимальные $\Sigma T \geq 0^\circ\text{C}$ практически повсеместно наблюдались в 2012 г. (за исключением 2010 и 2019 гг. – по одному случаю): от 2818 °С до 3621 °С.

Основной тенденцией $\Sigma T \geq 0^\circ\text{C}$ в 1961-2020 гг. является ее значимое увеличение со скоростью 58,4 °С/10 лет (таблица 1, рисунок 1). Наибольшее увеличение выявлено на южных метеостанциях Зауралья (83,7 °С/10 лет) и

Предуралья (71,1-82,2 °С/10 лет), наименьшие значения – в северных частях Предуралья, Зауралья и Южного Урала (КНЛТ от 39 до 48 °С/10 лет). Соответственно, максимальные изменения приходятся на южную часть республики, минимальные – на северную. Все тренды являются статистически значимыми, за исключением метеостанции Мелеуз.



Рис. 1. Многолетний ход $\Sigma T \geq 0$ °С и $\Sigma T \geq 10$ °С, осредненных в Республике Башкортостан за 1961-2020 гг.

Сумма $\Sigma T \geq 10$ °С в среднем по республике составляет 2250 °С (таблица 1). Наименьшие ее значения приходятся на горную часть (1771-1883 °С), что объясняется более сокращенным теплым периодом.

Минимальные $\Sigma T \geq 10$ °С выявлены преимущественно в 1986 г., а также в 1969, 1973, 1992, 2002 гг. Рекордно низкая $\Sigma T \geq 10$ °С отмечена в горной части на метеостанции Башкирский государственный заповедник и составила 1278 °С (1969 г.). Максимальные $\Sigma T \geq 10$ °С приходятся в основном на 2012 г., а также по отдельным метеостанциям – на 1995, 1999 и 2016 гг. Наибольшие значения данного показателя обнаружены на метеостанциях юга Зауралья (3297 °С) и юга Предуралья (3239-3297 °С).

Тренды многолетнего хода $\Sigma T \geq 10$ °С свидетельствует об ее устойчивом увеличении на 54,4 °С/10 лет (таблица 1). По всем метеостанциям тенденции

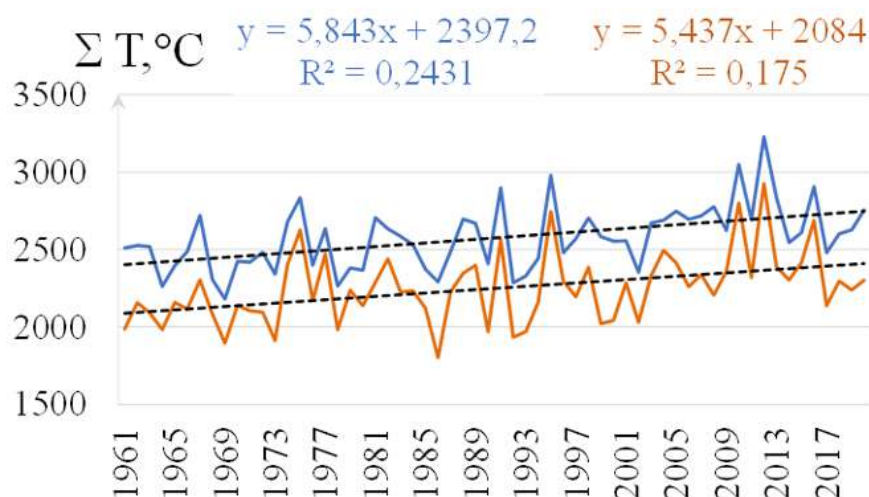
статистически значимы. Значения КНЛТ увеличиваются преимущественно в южном направлении. Наибольший КНЛТ $\Sigma T \geq 10$ °С характерен для метеостанций южной части Зауралья (77,4 °С/10 лет) и Предуралья (75,4 °С/10 лет).

Осредненное значение ГТК для республики составляет 1,12 (оптимальная влагообеспеченность), в Предуралье – 1,10, горной части – 1,42, Зауралье – 0,95.



Рис. 2. Временное распределение гидротермического коэффициента Селянинова в Республике Башкортостан за 1961-2020 гг.

Анализ динамики ГТК выявил (рисунок 2), что в республике его осредненный КНЛТ в 1961-2020 гг. составляет 0,003 ед./10 лет. На 19 станциях, расположенных преимущественно в северной части республики, обнаружены положительные тренды ГТК. На южных станциях выявлены в основном отрицательные КНЛТ ГТК. Значение этого показателя варьируется в республике от -0,07 до 0,05 ед./10 лет. При сравнении изменений ГТК в периоды 1961-1990

и 1991-2020 гг., выявлено, что их тенденции разнонаправленные: в первом тридцатилетии она положительная (0,08 ед./10 лет), во втором – отрицательная (-0,08 ед./10 лет). В последнем случае по данным 24 метеостанций КНЛТ ГТК отрицательны.

Таким образом, в связи с изменениями климатических условий меняются важнейшие агроклиматические характеристики в Республике Башкортостан. В период 1961-2020 гг. суммы среднесуточных температур выше 0 и 10 °С имеют значимый рост на всей изучаемой территории (58,4 и 54,4 °С/10 лет соответственно). Наибольшая скорость роста данных показателей выявлена в 1981-2010 гг. Осредненный гидротермический коэффициент Селянинова составляет 1,12. Установлено, что в 1961-1990 гг. знак тренда гидротермического коэффициента Селянинова был положительным, в 1991-2020 гг. – становится отрицательным. Таким образом, в настоящее время отмечается усиление засушливости в районах, где происходит устойчивый рост температуры воздуха и уменьшение сумм осадков, что особенно проявляется в период вегетации.

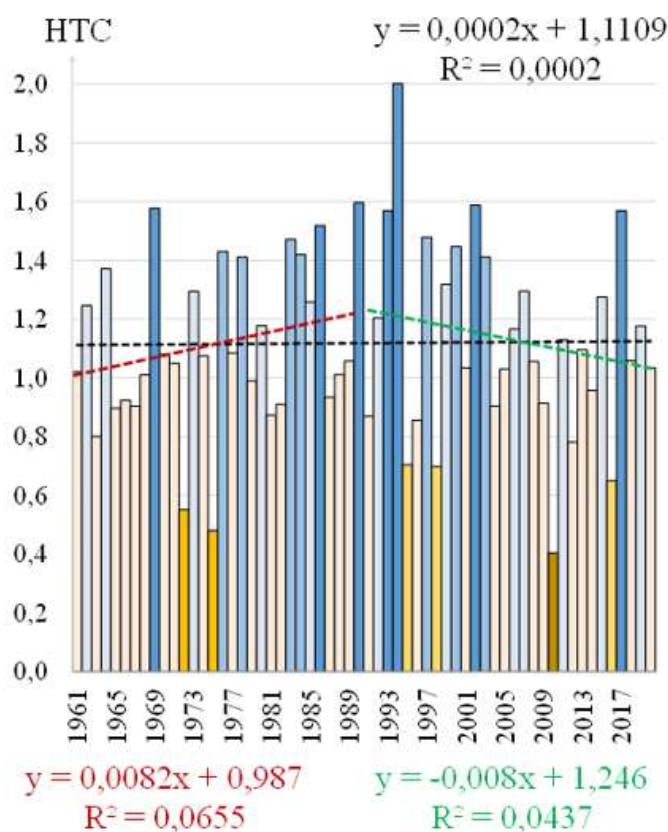
СПИСОК ЛИТЕРАТУРЫ:

1. Deng K.-Q., Azorin-Molina C., Yang S., Hu C.-D., Zhang G.-F., Minola L., Vicente-Serrano S., Chen D. Shifting of summertime weather extremes in Western Europe during the last decade // *Advances in Climate Change Research*. 2022. <https://doi.org/10.1016/j.accre.2022.01.008>;
2. Лысенко С.А., Логинов В.Ф. Мультидекадные колебания температурно-влажностных характеристик на территории Беларуси // *Гидрометеорология и образование*. 2020. № 4. С. 39-50;
3. *Sustainable Management of Water Resources in Agriculture*. 2010. Paris, France: OECD Publishing. 120 p.;
4. Акимов Л.М. Тенденции изменения термического режима на аридных и сопредельных территориях Европейской части России в летний период // *Аридные экосистемы*. 2021. № 4 (89). Том 27. С. 3-12. <https://doi.org/10.24412/1993-3916-2021-4-3-12>;

5. Dosio A., Spinoni, J., Migliavacca M. Record-breaking and unprecedented compound hot and dry summers in Europe under different emission scenarios // *Environmental Research Climate*. 2023. Vol. 2. P. 045009. <https://doi.org/10.1088/2752-5295/acfa1b>;
6. Liu Yo., Liu Yu., Wang W., Fan Xi., Cui W. Soil moisture droughts in East Africa: Spatiotemporal patterns and climate drivers // *Journal of Hydrology: Regional Studies*. 2022. Vol. 40. P. 101013. <https://doi.org/10.1016/j.ejrh.2022.101013>;
7. Omar M.E.D.M., Moussa A.M.A., Hinkelmann R. Impacts of climate change on water quantity, water salinity, food security, and socioeconomy in Egypt // *Water Science and Engineering*. 2021. Vol. 14, Iss. 1. P. 17-27. <https://doi.org/10.1016/j.wse.2020.08.001>;
8. Shiferaw B., Tesfaye K., Kassie M., Abate T., Prasanna B.M., Menkir A. Managing vulnerability to drought and enhancing livelihood resilience in sub-Saharan Africa: Technological, institutional and policy options // *Weather and Climate Extremes*. 2014. Vol. 3. Pp. 67-79. <https://doi.org/10.1016/j.wace.2014.04.004>;
9. Chalchissa, F.B., Diga, G.M., Feyisa, G.L. et al. Geospatial variabilities and trends in extreme agroclimatic indicators in the Jimma Zone, Southwest Ethiopia // *Theor Appl Climatol*. 2023. <https://doi.org/10.1007/s00704-023-04630-x>;
10. Angom J., Viswanathan P.K., Ramesh M.V. The dynamics of climate change adaptation in India: A review of climate smart agricultural practices among smallholder farmers in Aravalli district, Gujarat, India // *Current Research in Environmental Sustainability*. 2021. Vol. 3. C. 100039. <https://doi.org/10.1016/j.crsust.2021.100039>;
11. Karimi V., Karami E., Keshavarz M. Climate change and agriculture: Impacts and adaptive responses in Iran // *Journal of Integrative Agriculture*. 2018. Vol. 17, Iss. 1. P. 1-15. [https://doi.org/10.1016/S2095-3119\(17\)61794-5](https://doi.org/10.1016/S2095-3119(17)61794-5);
12. Nissan H., Muñoz A.G., Mason S.J. Targeted model evaluations for climate services: A case study on heat waves in Bangladesh // *Climate Risk Management*. 2020. Vol. 28. P. 100213. <https://doi.org/10.1016/j.crm.2020.100213>;
13. Yang, Y., Maraun, D., Ossó, A., and Tang, J.: Increased spatial extent and likelihood of compound long-duration dry and hot events in China, 1961–2014 // *Natural Hazards and Earth System Sciences*. 2023. Vol. 23, iss. 2, Pp. 693-709. <https://doi.org/10.5194/nhess-23-693-2023>;
14. Hao Z., Hao F., Xia Yo., Feng S., Sun C., Zhang X., Fu Yo., Hao Yi., Zhang Yu, Meng Yu. Compound droughts and hot extremes: Characteristics, drivers, changes, and impacts //

Earth-Science Reviews. 2022. Vol. 235, P. 104241.

<https://doi.org/10.1016/j.earscirev.2022.104241>;

15. Arnell N.W., Freeman A. The effect of climate change on agro-climatic indicators in the UK // Climatic Change 165, 40 (2021). <https://doi.org/10.1007/s10584-021-03054-8>;

16. Georgopoulou E., Mirasgedis S., Sarafidis Y., Vitaliotou M., Lalas D.P., Theloudis I., Giannoulaki K.-D., Dimopoulos D., Zavras V. Climate change impacts and adaptation options for the Greek agriculture in 2021-2050: A monetary assessment // Climate Risk Management. 2017. Vol. 16. P. 164-182. <https://doi.org/10.1016/j.crm.2017.02.002>;

17. Фондовые материалы Башкирского управления по гидрометеорологии и мониторингу окружающей среды.

Kamalova R.G., Naumova N.V., Zakirova A.F.

Kamalova R.G.

Ufa State Petroleum Technological University
(Ufa, Russia)

Naumova N.V.

Ufa State Petroleum Technological University
(Ufa, Russia)

Zakirova A.F.

Ufa State Petroleum Technological University
(Ufa, Russia)

**ASSESSMENT OF CHANGES IN AGRO-CLIMATIC
RESOURCES OF REPUBLIC OF BASHKORTOSTAN
IN CONDITIONS OF GLOBAL WARMING**

Abstract: the process of global climate warming significantly affects agro-climatic resources. This article is devoted to the study of agro-climatic resources and their variability on the territory of the Republic of Bashkortostan. The sums of the average daily air temperatures above 0

and 10 °C and the hydrothermal coefficient of G.T. Selyaninov were calculated as agro-climatic indicators. Data from long-term meteorological observations of 30 meteorological stations for the period 1961-2020 were used as source materials. The analysis of the long-term dynamics of the calculated agro-climatic indicators is carried out, spatial and temporal patterns in their distribution on the territory of Bashkortostan and in its regions (the Urals, the Southern Urals, the Trans-Urals) are revealed.

Keywords: climate change, agro-climatic conditions, sum of temperatures, precipitation, trend analysis.

Funding: this research was funded by grant from the Ministry of Education and Science of the Republic of Bashkortostan REC-RMG-2023 «Creation of methodological foundations for evaluating of greenhouse gases balance and determining the carbon sequestration potential in ecosystems».

УДК 78.085

Уварова А.Р.

Тамбовский государственный университет им. Г.Р. Державина

(г. Тамбов, Россия)

**ПРАВИЛЬНО ПОСТАВЛЕННЫЙ КОРПУС –
ОСНОВА МЕТОДИКИ ХОРЕОГРАФИЧЕСКОГО ВОСПИТАНИЯ
ДЕТЕЙ НА УРОКАХ КЛАССИЧЕСКОГО ТАНЦА**

Аннотация: в работе приводится описание комплексного подхода в формировании балетной осанки на первых годах обучения в школах искусств.

Ключевые слова: корпус тела, методика, воспитание, классический танец, младшие классы, дети, школа искусств.

Базисом хореографической педагогики в современном мире являются труды: Н.П. Базаровой, А.Я. Вагановой, Т.И. Васильевой, Е.П. Валукина, Н.А. Вихревой, С.Н. Головкиной, Р.В. Захарова и т.д. Однако, несмотря на достаточное количество методических источников, посвященных педагогике и основам хореографического воспитания детей на уроках классического танца, в данной статье анализируется проблема исследования, заключающаяся в необходимости рассмотрения основ методики хореографического воспитания детей на уроках классического танца.

Хореографическое искусство всегда притягивало внимание детей своей невероятной красотой и выразительностью исполнения. Любительское хореографическое искусство приобрело широкое распространение, как в образовательных учреждениях, так и в учреждениях культуры. Работа отделений хореографии в школах искусств и хореографических школах показала, что являются важной формой эстетического воспитания детей, путём приобщения их к хореографическому искусству. Искусство танца, обеспечивая

развитие индивидуальных способностей обучающихся, должно быть доступным гораздо большему количеству детей и подростков.

Классический танец является основой хореографического искусства. Приобщая детей к классическому танцу, преподаватели, тем самым имеют большие возможности повлиять на весь воспитательный процесс обучающихся. Классика позволяет познать все тонкости балетного искусства, почувствовать гармонию движений и музыки. Занятия классическим танцем позволяют развить гибкость, координацию движений, укрепить опорно-двигательный аппарат, способствуют развитию выносливости, физическому и интеллектуальному развитию, а также учат управлять своим телом. У детей, занимающихся классикой, корректируется и закладывается правильная осанка, исправляются некоторые случаи искривлений позвоночника [с. 84, 1].

С точки зрения Н. П. Базаровой, С. Н. Головкиной существует неразрывная связь между обучением и воспитанием. Педагогический процесс выстраивается таким образом, чтобы участники коллектива, получая знания и приобретая навыки и умения, одновременно формировали черты характера, своё мировоззрение и взгляды. Уроки классического танца и хореографии в целом создают благоприятную почву эстетического воспитания детей, оказывают положительное влияние, как на физическое, так и на культурное развитие. Можно утверждать, что уроки классического танца не только обучают хореографическому искусству, но и имеют неограниченную возможность широкого осуществления воспитательных задач [с. 176, 4].

Современная хореографическая педагогика базируется на трудах: Н. П. Базаровой, А. Я. Вагановой, Т. И. Васильевой, Е. П. Валукина, Н. А. Вихревой, С. Н. Головкиной, Р. В. Захарова, В. С. Костровицкой, А. М. Мессерера, П. А. Пестова, Н. Н. Серебренникова, Н. И. Тарасова, на учебных фильмах, созданных под методическим руководством А. Я. Вагановой, Н. И. Тарасова, С. Н. Головкиной.

Приобрести правильную осанку, значит овладеть устойчивостью в исполнении экзерсиса у станка и на середине зала, любого танцевального

движения. Это является вопросом центрального значения для всякого танцовщика. Осанка вырабатывается в течение всех лет школьной жизни и достигается только к концу обучения. Подход к традиционному методу обучения классическому экзерсису с учётом индивидуальных физических возможностей детей. Комплексный подход состоит в том, что основной метод классического танца сочетается со вспомогательными и корректирующими упражнениями, которые целесообразно включать в урок классического танца. Это облегчает усвоение учащимися движений экзерсиса, предусмотренных программой I-го года обучения, и ускоряет формирование балетной осанки, то есть сделает возможным многим детям заниматься хореографией [с. 121, 5].

Для того чтобы использовать всё многообразие движений человеческого тела, человек должен в полной мере овладеть им. Научиться чувствовать и контролировать свою спину (как стержень устойчивости), обладать пластичностью корпуса и рук, силой шага, выворотностью и лёгкостью ног с наибольшей амплитудой движений.

Классический танец и традиционный экзерсис построен на выворотном положении ног. Однако, экзерсис под силу только детям, имеющим весь комплекс физических данных, поэтому урок классического танца на первом году обучения целесообразно строить следующим образом:

1. Подготовительная часть, которая включает в себя шаги, бег, упражнения на полу.
2. Основная часть, включающая классический экзерсис.
3. Заключительная часть урока проводится с помощью движений, направленных на развитие танцевальности у детей младших классов.

Основной задачей подготовительной части является организовать и сосредоточить внимание учащихся и направить все усилия на физическую нагрузку, подготовить мышцы, связки и суставы для классического экзерсиса, приступить к формированию балетной осанки, в индивидуальном порядке исправлять имеющиеся в осанке недостатки Для этого выполняются различные виды шагов, бега и упражнений на полу.

Задачей основной части урока является формирование балетной осанки (постановка корпуса, рук, ног, головы), выработка выворотности ног в упражнениях у станка и на середине зала, развитие гибкости, шага, прыжка, воспитательных элементов координации у станка и на середине зала, развитие силы и выносливости.

Задачей заключительной части урока является развитие у детей танцевально-ритмической координации и выразительности в движениях. А также направлены на то, чтобы снять нервное и физическое напряжение, поднять эмоциональный тонус у детей. С этой целью рекомендуются различные танцевальные движения и их комбинации, танцевальные композиции, отдельные небольшие этюды [с. 73, 3]

Для воспитания навыков правильной осанки немаловажное значение имеет использование зеркала. Ученик подходит к зеркалу. Сначала надо ставить его фас, затем в профиль в привычной позе. Педагог указывает на неправильности положения головы, надплечий, позвоночника, грудной клетки, живота, ног. Разъясняет и показывает, как можно исправить те или иные недостатки. Ученик по памяти (мышечно-суставное чувство) принимает правильную осанку и запоминает её.

Для формирования правильной балетной осанки, следует определить основные требования и задачи первого года обучения:

- 1) Укрепление общефизического состояния учащихся.
- 2) Развитие двигательных функций (выворотность ног, подъёма ног, гибкости корпуса, шага, прыжка). Для развития двигательных функций рекомендуется ряд вспомогательных упражнений на полу, которые улучшат выворотность ног, эластичность связок и мышц, а также гибкость суставов.
- 3) Исправление некоторых недостатков в осанке (сутулость, асимметрия лопаток, увеличенного прогиба в поясничном отделе позвоночника и других). Для исправления этих недостатков необходимо применять ряд корректирующих упражнений на полу в положении, разгружающем позвоночник – сидя, лёжа на спине и животе, стоя на коленях и так далее. Эти

упражнения комбинируются с упражнениями, направленными одновременно для развития двигательных функций.

4) Постановка корпуса, ног, рук и головы (основы устойчивости – апломба). Фундаментом равновесия является правильная постановка корпуса учащихся в положении стоя у станка и на середине зала, правильная постановка ног, рук и головы в прыжках и в движениях на полупальцах.

5) Предполагается также постановка корпуса учащихся у станка и на середине зала в индивидуальном порядке при отклонении в осанке.

6) Овладение первоначальными навыками координации движений. Это предполагает согласованность всех частей тела в пространстве и во времени, позволяющую точно выполнять задание. Для развития координации движений в упражнениях на полу, у станка и на середине зала имеет немаловажное значение обучение учащихся музыкально – ритмической координации движений [с. 109, 2].

Таким образом, правильная постановка корпуса необходима для исполнения всех движений классического танца, которые изучаются и отрабатываются на учебных занятиях. Хорошо поставленный корпус у детей в младших классах, вырабатывает красивую осанку, приучает к подтянутости и собранности мышц спины, живота и ягодиц. Постановка корпуса способствует правильному освоению всех упражнений классического танца — плавных, медленных, при исполнении которых требуется устойчивость, гибкость и подвижность корпуса, быстрых вращений, Этот процесс сложный, требующий от учащихся постоянного труда, самоотдачи, терпения. Поэтому, в зависимости от того, насколько точно преподаватель сможет объяснить (показать) принцип того или иного упражнения, зависит правильная и точная постановка корпуса учащихся младших классов в школах искусств.

СПИСОК ЛИТЕРАТУРЫ:

1. Кафедре хореографии РАТИ (ГИТИС) - 55 лет : сборник статей / Министерство культуры Российской Федерации, Российская академия театрального искусства, Международная педагогическая академия, Кафедра хореографии РАТИ. – Москва : КГИТИС, 2001. - 176 с.;
2. Ваганова, А. Я. Основы классического танца: учебник для высших и средних учебных заведений искусства и культуры / А. Я. Ваганова. - Санкт-Петербург: Лань. Изд. 9-е, 2007. - 191 с.;
3. Костровицкая, В.С. 100 уроков классического танца. / В.С. Костровицкая. – Ленинград: Искусство, 1972. - 262 с.;
4. Базарова Н. П., Мей Б. П. Азбука классического танца. Первые три гола обучения: Учебное пособие. - 1-е изд., испр. – СПб.: Издательство «Лань», «Издательство ПЛАНЕТА МУЗЫКИ», 2008. - 210 с.;
5. Тарасов, Н.И. Методика классического тренажа / Н.И. Тарасов, В.Э. Мориц, А.И. Чекрыгин. – М.: Искусство, 2009. - 211 с.

Uvarova A.R.

Tambov State University

(Tambov, Russia)

**PROPERLY PLACED CORPUS IS BASIS
OF METHODOLOGY OF CHOREOGRAPHIC EDUCATION
OF CHILDREN IN CLASSICAL DANCE LESSONS**

Abstract: the paper describes an integrated approach to the formation of ballet posture in the first years of study at art schools.

Keywords: dance, choreography, classical dance.

УДК 004

Логинова Н.В.

старший инженер-программист в компании EPAM Systems,
выпускник аспирантуры СПбГУ по направлению подготовки

«Информатика и вычислительная техника»

(г. Санкт-Петербург, Россия)

РЕАЛИЗАЦИЯ АЛГОРИТМА ПОСТРОЕНИЯ ВЕРОЯТНОСТНЫХ ЦЕПОЧЕК С ПОЛИНОМИАЛЬНЫМ РОСТОМ С ИСПОЛЬЗОВАНИЕМ ПАКЕТА MATLAB

***Аннотация:** в настоящей статье представлен один из способов математического моделирования изменения динамики экономических данных – метод вероятностных цепочек. В работе подробно изучен один вид цепочек – цепочек с полиномиальным ростом. В целях реализации алгоритма построения цепочек с полиномиальным ростом автором разработана программа в пакете MATLAB. Была проведена оценка сложности разработанной программы. Кроме того, написанная программа применена к данным статьи платёжного баланса “Общие резервы” Германии, Франции, Китая и России. Показано, что с помощью разработанной автором программы можно выполнять прогноз динамики изменения исследуемых данных.*

***Ключевые слова:** динамические системы, вероятностные цепочки с полиномиальным ростом, анализ сложности алгоритмов, математическое моделирование, экстраполяция.*

1. Введение

В данной исследовательской работе рассмотрен метод моделирования и прогнозирования динамики изменения социально-экономических данных, используемый в контексте задач распределения ресурсов. Этот метод основан на применении одного класса дискретных динамических систем, а именно вероятностных цепочек. Если распределение ресурса между участниками процесса выражается в относительных долях, то модель динамики такого процесса описывает преобразование некоторого вероятностного вектора.

Поэтому эти модели, предложенные и разработанные М. Сонисом и Д. Хьюинсом [1, 2, 3], получили название вероятностных цепочек. Таким образом, предложенные модели описываются дискретными динамическими системами, определенными на симплексе вероятностных векторов.

Вероятностные цепочки с логистическим и логарифмически-линейным ростом были успешно использованы в работах [4, 5, 6] для построения прогноза для данных различной природы. В настоящей статье детально рассмотрен один вид вероятностных цепочек – с полиномиальным ростом. В целях реализации алгоритма построения данного вида цепочек была разработана программа в пакете прикладных программ MATLAB. Кроме того, в работе рассмотрена сложность алгоритма построения цепочек с полиномиальным ростом.

Программа, написанная с использованием пакета MATLAB, применена для примера данных статьи платежного баланса “Общие резервы” Германии, Франции, Китая и России. Показано, что программа выполняет прогноз на заданный период времени, который может быть использован для исследования динамики изменения данных.

2. Основные определения

Вероятностный вектор – это совокупность величин p_i , таких, что $0 \leq p_i \leq 1$, где $i = 1, \dots, n$, n – число групп или территорий, и $\sum_{i=1}^n p_i = 1$.

Дискретная вероятностная $(1, n)$ -цепочка – это последовательность вероятностных векторов вида:

$$\begin{pmatrix} p_{1t} \\ \dots \\ p_{nt} \end{pmatrix}, t = 0, 1, \dots, 0 \leq p_{kt} \leq 1, \sum_{k=1}^n p_{kt} = 1.$$

Таким же способом определяется вероятностная (m, n) -цепочка – это m последовательностей вероятностных векторов вида:

$$\begin{pmatrix} p_{1t}^s \\ \dots \\ p_{nt}^s \end{pmatrix}, t = 0, 1, \dots, s = 1, 2, \dots, m, 0 \leq p_{kt}^s \leq 1, \sum_{k=1}^n p_{kt}^s = 1.$$

Любую нелинейную вероятностную цепочку можно представить набором строго положительных порождающих функций — преобразований над вероятностными векторами. Так, k -й элемент вероятностного вектора в момент времени t будет иметь вид

$$p_{k,t+1} = \frac{P_k(p_0, \dots, p_t)}{\sum_{i=1}^n P_i(p_0, \dots, p_t)},$$

где $P_k(p_0, \dots, p_t)$ — строго положительная порождающая функция, и $k = 1, \dots, n, t = 0, 1, \dots$

В зависимости от порождающих функций, которыми они задаются, выделяют различные виды вероятностных цепочек. В настоящей работе рассмотрены вероятностные цепочки с полиномиальным ростом.

Цепочки с полиномиальным ростом являются частным случаем цепочек с рационально-полиномиальным ростом. Исходными данными являются вероятностные вектора $(x_{1t}, x_{2t}, \dots, x_{nt})$, вычисленные в определенный момент времени t . Функции, описывающие преобразование исходных данных, задаются полиномами X_i , так что

$$\sum_{i=1}^n X_i(x_{1t}, x_{2t}, \dots, x_{nt}) \equiv 1 \text{ и } \sum_{i=1}^n x_{it} = 1, \text{ для любого } t. \quad (1)$$

В статье М. Сониса [7] предлагается использовать полиномы, удовлетворяющие равенству

$$1 = (x_1 + x_2 + \dots + x_n)^m,$$

означающее, что сумма правых частей представлена как полином некоторой степени m от суммы переменных. Искомые полиномы строятся (не единственным образом) с учетом приведенного тождества (1), а именно сумма таких полиномов должна представлять собой полином некоторой степени m от суммы аргументов, т. е.

$$1 = (x_{1t} + x_{2t} + \dots + x_{nt})^m = X_1(x_{1t} + x_{2t} + \dots + x_{nt}) + X_2(x_{1t} + x_{2t} + \dots + x_{nt}) + \dots + X_k(x_{1t} + x_{2t} + \dots + x_{nt}).$$

Вероятностная цепочка с полиномиальным ростом имеет вид:

$$x_{kt+1} = X_k(x_{1t}, x_{2t}, \dots, x_{nt}) \quad 1 \leq k \leq n.$$

Заметим, что выбор полиномов в правой части может быть выполнен не единственным образом, поэтому в зависимости от выбора мы получаем различные системы.

Например, для $m = 2$ и $n = 2$ получаем равенство $(x_{1t} + x_{2t})^2 = 1$, которое может быть представлено в виде суммы двух полиномов

$$X_{1t} + X_{2t} = x_{1t}^2 + x_{2t}^2 + 2x_{1t}x_{2t} = (x_{1t} + x_{2t})^2 = 1.$$

Построим полиномы следующим образом

$X_{1t}(x_{1t}, x_{2t}) = x_{1t}^2$ и $X_{2t}(x_{1t}, x_{2t}) = x_{2t}^2 + 2x_{1t}x_{2t}$, где для каждого момента времени t будет выполняться условие $x_{1t+1} = X_1(x_{1t}, x_{2t})$.

По свойству построенных полиномов из тождества (1) $x_{1t} + x_{2t} + \dots + x_{nt} = 1$, следует, что $x_{1t+1} + x_{2t+1} + \dots + x_{nt+1} = 1$.

3. Построение цепочек с полиномиальным ростом в пакете MATLAB

Приведём описание алгоритма построения вероятностных цепочек с полиномиальным ростом, реализованного в программе MATLAB [8].

Для определения системы полиномов и построения цепочек с полиномиальным ростом в первую очередь необходимо найти коэффициенты системы.

Далее ставим задачу поиска матрицы коэффициентов W_{mat} для $T+1$ года.

Зададим обозначения:

N (**n**) – число стран, T (**m**) – период, для которого производится интерполяция, k – период, для которого производится экстраполяция. **PData** – массив исходных эмпирических данных, **Temp** — исследуемый в задаче период времени, по которому есть эмпирические данные. **PX** – подматрица матрицы PData с 1-ого года до m , **PY** – подматрица со второго года до $m+1$. **PXX** – матрица, состоящая из переменных $p_i^2, p_i p_j$, **Titles** — матрица, состоящая из индексов переменных $p_i^2, p_i p_j$. **Kw** – количество коэффициентов системы, **Pw** – количество коэффициентов в одном многочлене. **Aeq** – матрица, состоящая из записанных n раз единичных матриц размерности Pw . **beq** – вектор, состоящий из Pw элементов, где первые n элементов равны 1, оставшиеся элементы равны

2. C – блочно-диагональная матрица, состоящая из PXX , d – матрица PY , записанная в один столбец. A – матрица $-E = (-1) \cdot E$, b – нулевой вектор. w – искомый вектор, вычисляемый с помощью встроенной функции *lsqlin*. PY_pred — матрица, содержащая значения, полученные с помощью интерполяции. PY_prog — искомая матрица, содержащая спрогнозированные значения. $ZeroCoef$ – матрица, состоящая из нулей и единиц, в зависимости от того, какие переменные в каждом из многочленов системы присутствуют или отсутствуют, $wZeroCoef$ – матрица $ZeroCoef$, записанная в один столбец. $Kw2$ – количество коэффициентов системы, в случае, когда цепочки вычисляются с учётом ограничений и допущений. $A2$ и $b2$ – матрицы, заданные аналогично матрицам A и b , но с другой размерности с учетом значения $Kw2$. $Aeq2$ и $C2$ – матрицы, вычисляемые из матриц Aeq и C путём удаления столбцов, соответствующих нулевым элементам вектора $wZeroCoef$. $d2$ и $beq2$ – матрицы, содержащие те же значения, что и матрицы d и beq . $w2$ – вектор, вычисляемый с помощью встроенной функции *lsqlin* с новыми заданными матрицами $C2$, $d2$, $A2$, $b2$, $Aeq2$, $beq2$. $w2tmp$ – искомый вектор, составленный из значений векторов $wZeroCoef$ и $w2$. PY_pred2 – матрица, вычисленная аналогично матрице PY_pred с помощью матрицы $Wmat2$. PY_prog2 – искомая матрица, содержащая смоделированные данные, вычисленная аналогично матрице PY_prog с помощью матрицы $Wmat2$.

Далее алгоритм поиска приведен по шагам:

1. Задаём переменную N , в которую записываем число n , соответствующее количеству стран, переменную T , в которую записываем число m , соответствующее количеству лет.

2. Записываем в матрицу $PData$ все значения за период $Temp$. Период состоит из количества лет m , для которого производится интерполяция и периода, для которых производится экстраполяция k . То есть $Temp$ равно $m+k$ лет по n странам. $PData$ – матрица размерности $(m+k) \times n$.

3. Разбиваем матрицу $PData$ на две подматрицы PX (с первого года до m) и PY (со второго года до $m+1$) размерностями $m \times n$.

4. Записываем матрицу PXX, которая будет содержать элементы вида $p_i^2, p_i p_j$ и состоять из T строк, первые n столбцов матрицы соответствуют p_i^2 , затем $n \cdot (n-1)/2$ столбцов попарных произведений $p_i p_j$. Также создаем матрицу Titles, для хранения индексов переменных. Строка названий столбцов матрицы содержит индексы переменных.

5. Записываем задачу в виде линейной системы. Задаём переменные $Kw = n \cdot n \cdot (n+1)/2$ – количество коэффициентов и $Pw = n \cdot (n+1)/2$ – количество коэффициентов в одном многочлене.

Изначально есть задача в виде $PXX \cdot W_{mat} = PY$. Мы записываем эту задачу в виде системы линейных уравнений для вектора из Kw коэффициентов в виде $C \cdot w = d$.

Матрица C – это блочно-диагональная матрица PXX, записанная на главной диагонали n раз.

PXX имеет размеры $m \times n \cdot (n+1)/2$. Матрица C имеет размеры $n \cdot m$ (строк) $\times n \cdot n \cdot (n+1)/2$ (столбцов). Каждый блок относится к своей стране.

Вектор d это матрица PY, столбцы которой записаны в один столбец. Матрица PY имеет размеры $m \cdot n$. Вектор d имеет размеры $m \cdot n \times 1$

6. С помощью встроенных функций MATLAB вычисляем матрицы A и b. $A = -eye(Kw)$ и $b = zeros(Kw,1)$. Задано ограничение типа неравенства $A \cdot w < b$. Здесь A - это матрица $-E = (-1) \cdot E$, а вектор b это нулевой вектор. $-E \cdot w < 0 \Leftrightarrow E \cdot w > 0$. Задано условие неотрицательности всех коэффициентов во всех многочленах.

7. С помощью встроенных функций MATLAB вычисляем матрицы Aeq и beq. $Aeq = repmat(eye(Pw), 1, N)$. $beq = [ones(N,1), 2 \cdot ones(Pw-N,1)]$. Ограничение типа равенства $Aeq \cdot w = beq$.

8. Таким образом, все искомые матрицы для решения системы с ограничениями с помощью встроенной функции *lsqlin* найдены. $w = lsqlin(C, d, A, b, Aeq, beq)$ – решаем систему с ограничениями. Функция находит решение системы $C \cdot w = d$, при ограничениях $A \cdot w < b$, $Aeq \cdot w = beq$, минимизируя сумму квадратов ошибок (SSE).

В результате с помощью встроенной функции были найдены коэффициенты системы, которые содержатся в матрице w . Дальнейшие шаги описывают вычисление смоделированные данных.

9. Полученный вектор w мы записываем по столбцам в матрицу W_{mat} . В каждом столбце i записаны коэффициенты многочлена для страны i . Вычисляем с помощью найденной матрицы PY_pred . $PY_pred = PXX \cdot W_{mat}$. В отличие от PY , в матрицу PY_pred записываются значения, полученные с помощью найденных многочленов.

10. $PY_prog(1:T,:) = PY_pred$. PY_prog — это матрица прогнозных значений. Первые T строк берем из тренировочной задачи PY_pred остальные $Temp - m - 1$ лет рассчитываем значения с помощью функции $pred_next$ по предыдущему году, подставляя в уже посчитанные многочлены. Функция $pred_next$ находит значения N многочленов с известными коэффициентами по вероятностному вектору PX .

$f = PXX \cdot W_{mat}$ - вектор из квадратов и попарных произведений умножаем на матрицу коэффициентов, чтобы получить n новых прогнозируемых значений для следующего года [9].

4. Сложность построения алгоритма вероятностных цепочек с полиномиальным ростом

Оценка сложности снизу разработанной в MATLAB программы, то есть алгоритма построения цепочек при использовании метода наименьших квадратов с линейными ограничениями типа равенств и неравенств, составила $O(n^9)$, где n — количество стран.

Доказательство

Сложность алгоритма определяется числом операций [10]. Рассмотрим операции, выполняемые программой, разработанной в MATLAB для построения цепочек с полиномиальным ростом:

- 1) Операция нормирования данных имеет сложность $O(n \cdot T)$.
- 2) Построение вспомогательной матрицы PX имеет сложность $O(n \cdot T)$.

- 3) Построение вспомогательной матрицы PX имеет сложность $O(n \cdot T)$.
- 4) Операция вычисления матрицы PXX имеет сложность $O(n^2 \cdot T)$.
- 5) Операция копирования матрицы PXX n раз имеет сложность $O(n^3 \cdot T)$.

- 6) Решение системы с помощью встроенной в MATLAB функции *lsqlin*.

В алгоритме использовался метод наименьших квадратов с линейными ограничениями, реализованный в MATLAB во встроенной функции *lsqlin*. Оценить сложность *lsqlin* затруднительно, но мы предполагаем, что метод наименьших квадратов без ограничений не сложнее, чем функция *lsqin*. Мы оцениваем сложность МНК без ограничений и считаем, что это оценка снизу для сложности функции *lsqlin*.

Операция умножения матриц $C^T \cdot C$

Здесь будет $(n \cdot \frac{n(n+1)}{2})^2$ перемножений “строка на столбец”, причем каждое перемножение требует $O(n \cdot T)$ операций сложения и умножения

Итого $O(n \cdot T) \cdot (n \cdot \frac{n(n+1)}{2})^2 = O(n \cdot T) \cdot O(n^6) = O(n^7 \cdot T)$ требует $n \cdot T$

1 операций сложения и $n \cdot T$ операций умножения

Итого $(n \cdot T - 1) \cdot (n \cdot \frac{n(n+1)}{2})^2$ сложений $\sim \frac{1}{4} n^7 T$

$n \cdot T \cdot (n \cdot \frac{n(n+1)}{2})^2$ умножений $\sim \frac{1}{4} n^7 T$

Операция нахождения обратной матрицы $(C^T \cdot C)^{-1}$

Обратная матрица находится за $O(R^3)$, где $R \times R$ это размер матрицы.

В нашем случае $R = n \cdot \frac{n(n+1)}{2}$, то есть сложность этого шага

$$O((n \cdot \frac{n(n+1)}{2})^3) = O(n^9)$$

Операция умножения матриц $(C^T \cdot C)^{-1} \cdot C^T$

Здесь будет $(n \cdot \frac{n(n+1)}{2}) \cdot n \cdot T$ перемножений “строка на столбец”,

причем каждое перемножение требует $O(n \cdot \frac{n(n+1)}{2})$ операций сложения и умножения

$$\text{Итого } O\left(n \cdot \frac{n \cdot (n+1)}{2}\right) \cdot \left(n \cdot \frac{n \cdot (n+1)}{2}\right) \cdot n \cdot T = O(n^3) \cdot O(n^3) \cdot n \cdot T = O(n^7 T)$$

Умножение матрицы на вектор $((C^T \cdot C)^{-1} \cdot C^T) \cdot d$

Здесь будет $(n \cdot \frac{n \cdot (n+1)}{2})$ перемножений “строка на столбец”, причем каждое перемножение требует $O(n \cdot T)$ операций сложения и умножения

$$\text{Итого } O(n \cdot T) \cdot \left(n \cdot \frac{n \cdot (n+1)}{2}\right) = O(n \cdot T) \cdot O(n^3) = O(n^4 T)$$

Складывая всё вместе, получим

$$O(n^7 T) + O(n^9) + O(n^7 T) + O(n^4 T) = O(n^9) + O(n^7 T)$$

$$O(n^7 T) + O(n^7 T) + O(n^4 T) = O(n^7 T)$$

Условие из замечания $n \cdot \frac{n \cdot (n+1)}{2} < n \cdot T$ означает, что должно выполняться $T > \frac{n \cdot (n+1)}{2} \Rightarrow n^2 + n < 2 \cdot T \Rightarrow n^2 = O(T)$

Тогда $n^9 = O(n^7 \cdot T)$, и в выражении останется одно слагаемое:

$$O(n^9) + O(n^7 T) = O(n^7 T)$$

$$O(n^9) < C \cdot n^9 < C \cdot C_1 \cdot n^7 T = O(n^7 T)$$

Если же считать, что $T \sim c \cdot n^2$, то $O(n^7 \cdot T) = O(n^9)$.

В итоге получаем, что сложность решения системы с помощью встроенной в MATLAB функции *lsqlin* составляет $O(n^9)$.

7) Приведение решения к матричному виду имеет сложность $O(n^3)$.

8) Построение прогноза имеет сложность $O(n^3 \cdot T)$.

9) Оценка погрешности модели имеет сложность $O(n \cdot T)$.

Общая сложность выполнения шагов 1-9 программы будет определяться выполнением функции *lsqlin*:

$$O(n \cdot T) + O(n \cdot T) + O(n \cdot T) + O(n^2 \cdot T) + O(n^3 \cdot T) + O(n^9) + O(n^3) + O(n^3 \cdot T) + O(n \cdot T)$$

Вычисление второго набора данных с использованием оптимизированной матрицы.

10) Операция копирования матрицы PXX n раз имеет сложность $O(n^3 \cdot T)$.

11) Решение второй системы с помощью встроенной в MATLAB функции *lsqlin* имеет сложность $O(n^9)$.

12) Приведение решения к матричному виду имеет сложность $O(n^3)$.

13) Построение второго прогноза имеет сложность $O(n^3 \cdot T)$.

14) Оценка погрешности модели имеет сложность $O(n \cdot T)$.

Общая сложность выполнения программы будет определяться выполнением функции *lsqlin*:

$$O(n^3 \cdot T) + O(n^9) + O(n^3) + O(n^3 \cdot T) + O(n \cdot T)$$

По итогам оценки операций выполнения алгоритма программы для построения вероятностных цепочек с полиномиальным ростом делаем вывод, что сложность определяется самой трудоемкой операцией — выполнением функции *lsqlin*, которая была оценена снизу как решение задачи МНК. Общая сложность составляет не менее $O(n^9)$ операций, где n — размер вероятностного вектора.

Что и требовалось доказать.

5. Пример применения вероятностных цепочек с полиномиальным ростом к моделированию данных статьи платежного баланса “Общие резервы” Германии, Франции, Китая и России за 2001–2015 гг.

Рассмотрим данные по статье ПБ “Общие резервы” Германии, Франции, Китая и России за 2001–2015 гг., опубликованные Группой Всемирного банка [11]. Данные представлены в миллионах текущих долларов США. Данные с 2001 по 2010 гг. приведены в Таблице 1.

Таблица 1. Общие резервы (включая золото)

Германии, Франции, Китая и России

Год	Россия	Китай	Германия	Франция
2001	36303	220057	82132	58637
2002	48326	297739	89143	61697
2003	78409	416199	96835	70762
2004	126258	622949	97170	77353
2005	182272	831410	101676	74360
2006	303773	1080756	111637	98239
2007	478822	1546365	135932	115487
2008	426279	1966037	138564	103306
2009	439342	2452899	179040	131786
2010	479222	2913712	215978	165852

На основе представленных эмпирических данных построим цепочки с полиномиальным ростом. Построим полиномы вида степени 2, с количеством видов единиц ресурсов равным 4 в рамках одной совокупности. В качестве исходных данных, выбранных для нахождения коэффициентов системы a_{kij} возьмём данные за 2001 по 2010 гг. Прогноз будем строить на 2011–2015 гг.

Преобразуем эмпирические данные к последовательности значений p_{kt} , где каждое значение p_{kt} соответствует условиям $0 \leq p_{kt} \leq 1, \sum_{k=1}^n p_{kt} = 1$.

На основе полученных данных построим графики изменения показателя общих резервов (включая золото) Германии, Франции, Китая и России за 2002–2015 гг. На Рисунке 1 представлены графики изменения эмпирических данных по показателю общих резервов (включая золото) Германии, Франции, Китая и России.



Рисунок 1. Статья ПБ «Общие резервы» Германии, Франции, Китая и России. Эмпирические данные.

На Рисунке 2 представлены графики изменения смоделированных данных по показателю общих резервов (включая золото) Германии, Франции, Китая и России.

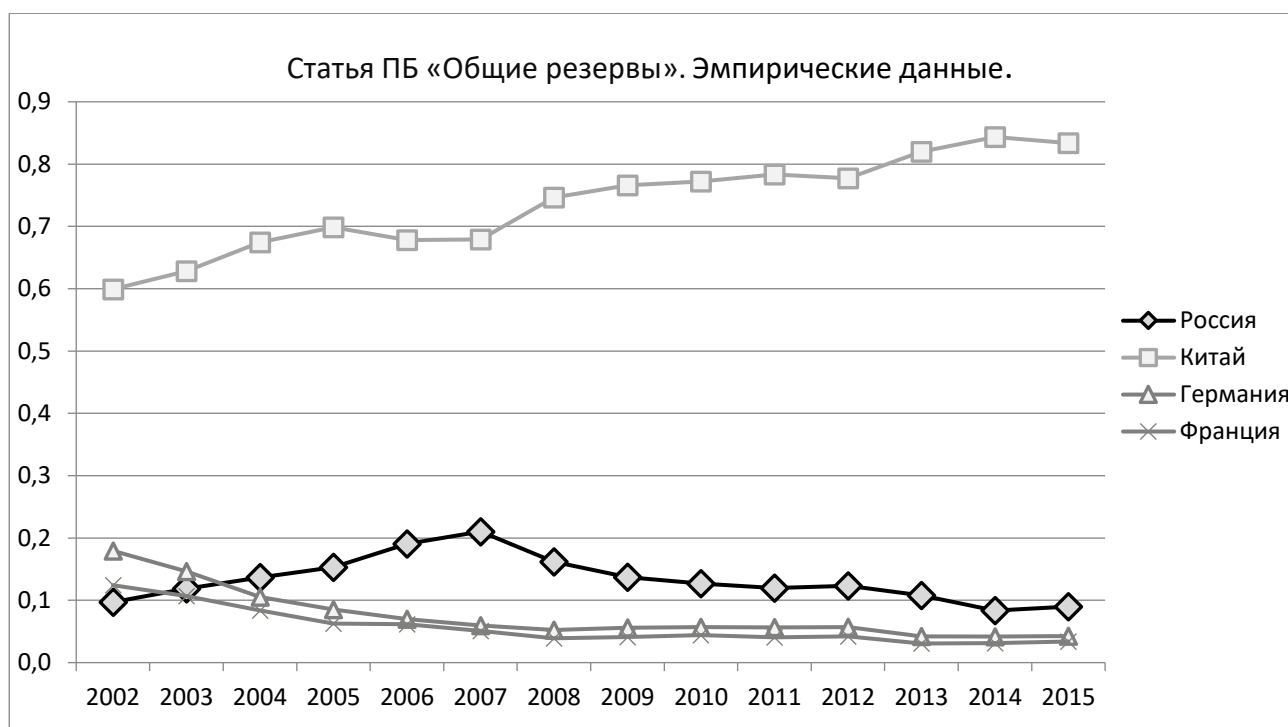

Рисунок 2 - Статья ПБ «Общие резервы» Германии, Франции, Китая и России. Вероятностные цепочки с полиномиальным ростом.

Чтобы оценить точность построенной модели, вычислим коэффициент корреляции между эмпирической динамикой и смоделированными данными. Коэффициент корреляции между эмпирическими данными и данными, полученными в результате построения цепочек с полиномиальным ростом равен 0,998841846. Таким образом, можно сделать вывод о том, что модель вероятностных цепочек с полиномиальным ростом может быть использована для построения прогноза исследуемых данных.

6. Заключение

В настоящей статье подробно рассмотрен один из методов моделирования динамики изменения экономических данных – вероятностных цепочек с полиномиальным ростом. Приведены основные определения и представлены формулы для построения вероятностных цепочек. Кроме того, приведено подробное описание шагов алгоритма разработанной программы для построения вероятностных цепочек с использованием пакета MATLAB. Также

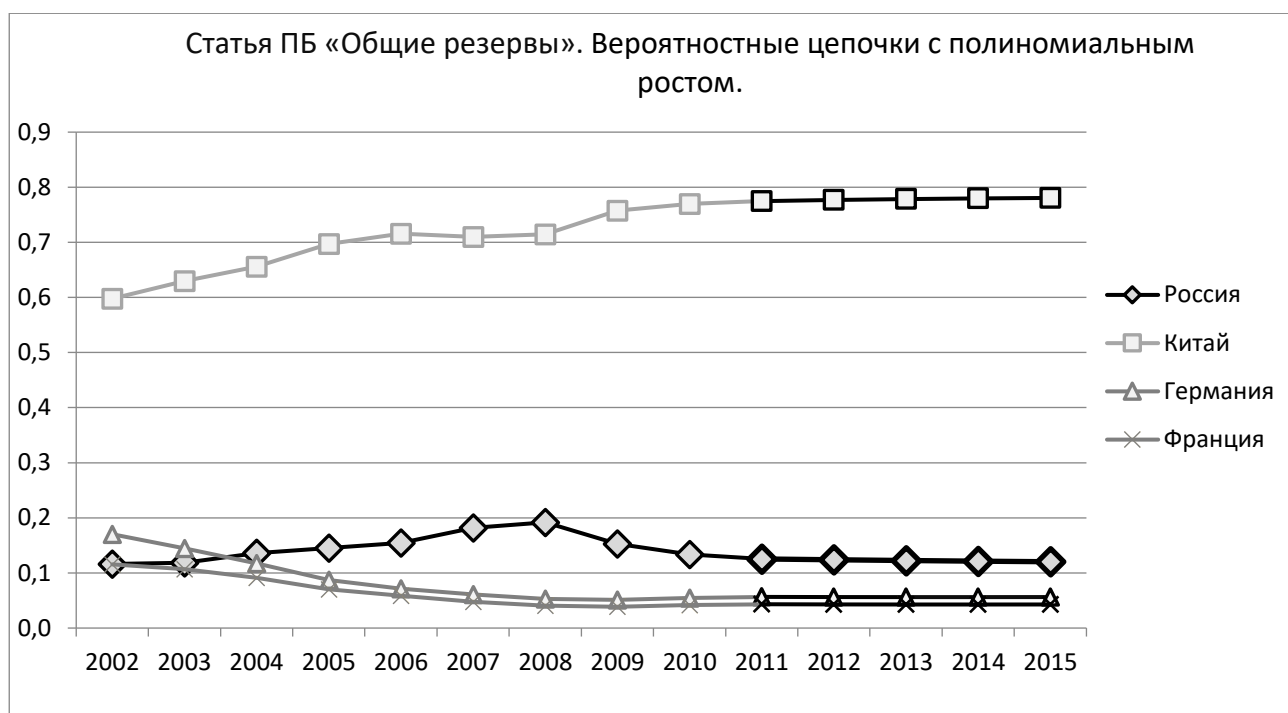
проведен анализ сложности алгоритма построения вероятностных цепочек с полиномиальным ростом.

В работе написанная в MATLAB программа применена к набору данных статьи платёжного баланса “Общие резервы” Германии, Франции, Китая и России за 2001–2015 гг. Интерполяция данных проведена на период с 2002 по 2010 год, и экстраполяция на период с 2011 по 2015 год. Смоделированные данные были оценены с помощью коэффициента корреляции. Найденные значения коэффициента корреляции показывают, что модель с полиномиальным ростом позволяет вычислить достаточно точный прогноз.

СПИСОК ЛИТЕРАТУРЫ:

1. Hewings, G. J. D. Regional industrial analysis and development / Goffrey J. D. Hewings. – London : Methuen & Co, 1977. – 180 p.
2. Social and demographic accounting / Geoffrey J. D. Hewings, Moss Madden. – Cambridge etc. : Cambridge univ. press, 1995. – IX, 242 p.
3. Sonis, M. The Three-sector Growth Hypothesis and the Euler-Malthus Economic growth model: Application to the analysis of GDP dynamics of Brazil, 1985–2004–2020 / M. Sonis, C. R. Azzoni, G. J. D. Hewings // The Fifth International Conference on Mathematical Modeling and Computer Simulation of Materials Technologies. – 2008. – P. 153–163.
4. Афанасьева Е.В. Моделирование процессов потребления экономических ресурсов с помощью вероятностных цепочек (на примере стран Западной Европы)//Научно - технические ведомости СПбГПУ: Информатика. Телекоммуникации. Управление. — СПб.: Политехн. ун-та, 2011. — № 3. — С. 93-97.
5. Афанасьева Е.В. Моделирование процессов распределения ресурсов с помощью вероятностных цепочек // Дифференциальные уравнения и процессы управления. — 2011. — № 3.
6. Логинова, Н. В. Об одном методе моделирования динамики социально-экономических процессов / Н. В. Логинова // Компьютерные инструменты в образовании. – 2018. – № 2. – С. 14–24.
7. Sonis, M. Discrete Non-Linear Probabilistic Chains / M. Sonis // Functional-Differential Equations. – Ariel, Israel 2003.

-
8. Archived documentation for previous versions of Matlab. // Instruction – URL: <https://www.mathworks.com/help/documentation-center> (дата обращения: 23.11.2023).
9. Логинова, Н. В. Вероятностные цепочки с полиномиальным ростом как модель распределения ресурсов / Н. В. Логинова // Компьютерные инструменты в образовании. – 2020. – № 3. – С. 56–69.
10. Вирт Никлаус. Алгоритмы и структуры данных. / Никлаус Вирт – М.: ДМК Пресс, 2010. – 272 с.
11. World Bank Open Data: official site. – Washington, D.C. – URL: <https://data.worldbank.org> (дата обращения: 06.12.2023).

Loginova N.V.

EPAM Systems

St. Petersburg State University

(St. Petersburg, Russia)

**IMPLEMENTATION OF ALGORITHM
FOR CONSTRUCTING PROBABILITY CHAINS WITH
POLYNOMIAL GROWTH USING MATLAB PACKAGE**

***Abstract:** this article presents one of the methods of mathematical modeling of changes in the dynamics of economic data – the method of probabilistic chains. In this paper, one type of chains is studied in detail – chains with polynomial growth. In order to implement an algorithm for building chains with polynomial growth, the author has developed a program in the MATLAB package. The complexity of the developed program was assessed. In addition, the written program is applied to the data of the balance of payments item “General Reserves” of Germany, France, China and Russia. It is shown that with the help of the program developed by the author, it is possible to predict the dynamics of changes in the studied data.*

***Keywords:** dynamic systems, probability chains with polynomial growth, algorithm complexity analysis, mathematical modeling, extrapolation.*

УДК 620.9

Александров Е.А.

магистр кафедры строительных технологий,
геотехники и экономики строительства

Чувашский государственный университет им. И.Н. Ульянова
(г. Чебоксары, Россия)

Сёмкин С.А.

магистр кафедры строительных технологий,
геотехники и экономики строительства

Чувашский государственный университет им. И.Н. Ульянова
(г. Чебоксары, Россия)

ТЕХНОЛОГИЯ И ОРГАНИЗАЦИЯ УСТРОЙСТВА СИСТЕМЫ УТИЛИЗАЦИИ

Аннотация: рассмотрена система утилизационных теплообменников, характеристики теплоснабжения, тепловая схема котельной и назначение утилизационных установок.

Ключевые слова: система утилизации, котельная, теплоснабжение, теплообменник, тепловая сеть, трубопроводы, уходящие газы.

Основным источником теплоснабжения на обследуемом объекте являются утилизационные теплообменники. Принцип работы их основан на утилизации тепла отходящих газов от ГТК 10 (КС 10).

Теплообменник (утилизатор) представляет собой пакет, собранный из 4-х унифицированных модулей, соединенных по параллельной схеме, производительностью 2,58 Гкал/час. Общее количество установленных утилизаторов на КС 10 составляет 16 штук, год ввода в эксплуатацию 1980.

Резервная котельная включает в себя два котла «СИМАС-3» (Румыния) тепловой производительностью по 3,0 Гкал/час и два котла контура ГВС «ЗиОСаб-500» (Россия, г. Подольск) теплопроизводительностью по 0,43 Гкал/час.

Суммарная установленная мощность котлов по паспортным данным составляет 6,86 Гкал/час.

Характеристики источников теплоснабжения Сызранского ЛПУ МГ приведены в таблице 1.

Таблица 1. Характеристики источников теплоснабжения.

№ п/п	Наименование источника теплоснабжения	Производительность по паспортным данным, Гкал/час		Марка	Кол-во
		Ед.	Общая		
1	Утилизационные теплообменники	2,58	41,28	УТ-10М-2,7	16
2	Котельная	3,0	6,0	«СИМАС-3»	2
		0,43	0,86	«ЗиОСаб- 500»	2
	Итого:	48,14			20

Топливо, используемое для выработки тепловой энергии в котельной – природный газ. Теплотворная способность природного газа составляет $7994 \div 8010$ ккал/м³.

Тепловые схемы котельной и утилизационных теплообменников взаимосвязаны и работают на единую тепловую сеть.

Таблица 2. Основные данные режимно-наладочных работ при максимальной нагрузке.

№ п/п	Наименование и тип котла	Производительность, Гкал/час	КПД %	Температура уходящих газов, °С	Год проведения режимно-наладочных работ
1	Котел водогрейный №1 «СИМАС-3»	2,96	93,0	166	2021
2	Котел водогрейный №2 «СИМАС-3»	2,96	93,8	150	2021
3	Котел водогрейный №3 «ЗиОСаб-500»	0,414	92,3	151	2021
4	Котел водогрейный №4 «ЗиОСаб-500»	0,417	92,3	152	2021

По данным режимных карт общая теплопроизводительность котельной при максимальной нагрузке составляет 6,751 Гкал/час.

Расчетная температура наружного воздуха наиболее холодной пятидневки для проектирования отопления составляет -30°C . Средняя температура наружного воздуха отопительного периода составляет $-5,2^{\circ}\text{C}$. Расчетная продолжительность отопительного периода составляет 203 суток.

Тепловые схемы котельной и утилизационных теплообменников взаимосвязаны и работают на единую тепловую сеть.

Включение в работу котельной для теплоснабжения осуществляется по утвержденному графику в зависимости от температуры наружного воздуха, загрузки ГТК 10 (КС 10) и других факторов эксплуатации.

Общая тепловая нагрузка по теплоснабжению с учетом потерь в тепловых сетях составляет 7,16 Гкал/час.

При работе одной котельной (без утилизационных теплообменников) дефицит мощности составляет 0,409 Гкал/час, или 5,7%.

Основное назначение утилизационных теплообменников – это использование тепла отходящих газов от газоперекачивающих агрегатов ГТК 10 (КС 10), что соответствует требованиям ГОСТ 28775-902 «Агрегаты газоперекачивающие с газотурбинным приводом», пункт 2.17.

Кроме того, наличие утилизационных теплообменников повышает эффективность использования природного газа в газотурбинных установках, коэффициент полезного действия которых не превышает 40%.

Газотурбинная установка ГТК-10-4 служит приводом центробежных нагнетателей, предназначенных для транспортирования природного газа по магистральным газопроводам.

Значения основных номинальных параметров газотурбинной установки приведены в таблице 3.

Таблица 3. Значения основных номинальных параметров газотурбинной установки.

№ п/п	Наименование параметров	Ед. измерения	Значение параметров	Примечания
1	Мощность на муфте нагнетателя	кВт	10000 ± 5%	
2	Максимально допустимая нагрузка установки	кВт	13200	
3	Коэффициент полезного действия, отнесенный к мощности на муфте нагнетателя	%	29 – 1% (абс.)	

4	Температура наружного воздуха	°С	+15	
5	Давление наружного воздуха	мм.рт.ст.	760	
6	Температура газа перед турбиной	°С	780	Макс. допуст. 800°С
7	Частота вращения валов: - турбокомпрессора - силового	об/мин	5200 4800	Макс. допуст. 5300 5000

СПИСОК ЛИТЕРАТУРЫ:

1. Федеральный закон «Об энергосбережении и о повышении энергетической эффективности и о внесении изменений в отдельные законодательные акты Российской Федерации» №261.
2. Требования к проведению энергетического обследования и его результатам. Утверждены приказом Минэнерго от 30 июня 2014 г. №400.
3. Методика проведения энергетических обследований предприятий и организаций. Афонин А., Коваль Н., Сторожков А. и др., Главгосэнергонадзор РФ, М., 1998 г.
4. Правила коммерческого учета тепловой энергии, теплоносителя. Утверждены постановлением Правительства РФ от 18 ноября 2013г. №1034.

Alexandrov E.A.

Chuvash State University
(Cheboksary, Russia)

Semkin S.A.

Chuvash State University
(Cheboksary, Russia)

TECHNOLOGY AND ORGANIZATION OF THE DISPOSAL SYSTEM

***Abstract:** the system of utilization heat exchangers, the characteristics of heat supply, the thermal scheme of the boiler room and the purpose of utilization plants are considered.*

***Keywords:** recycling system, boiler room, heat supply, heat exchanger, heating network, pipelines, exhaust gases.*

УДК 69

Данилова Н.И.

магистрант строительного факультета,
Чувашский государственный университет имени И.Н. Ульянова
(г. Чебоксары, Россия)

СОВРЕМЕННЫЕ МЕТОДЫ УТЕПЛЕНИЯ ФАСАДОВ ЗДАНИЙ И ВЛИЯНИЕ ТЕПЛОИЗОЛЯЦИИ НАРУЖНЫХ СТЕН НА ЭНЕРГОСБЕРЕЖЕНИЕ ЗДАНИЯ

***Аннотация:** в данной статье рассмотрены современные методы утепления фасадов зданий и их влияние на энергосбережение. Основной акцент сделан на значимости теплоизоляции наружных стен для снижения энергопотребления здания.*

Особое внимание уделено устранению термических мостов, которые являются местами повышенных теплопотерь. В статье описаны различные методы борьбы с тепловыми мостами, такие как установка теплозащитных балконов, утепление соединительных элементов и использование специальных материалов для прокладки.

Также рассмотрено применение многослойных панелей с различными слоями теплоизоляционных материалов, что способствует снижению потерь тепла и улучшению энергопередачи внутри здания.

Отдельное внимание уделено использованию солнечной энергии путем интеграции солнечных панелей и коллекторов в фасады зданий. Это обеспечивает дополнительный источник энергии и снижает зависимость от внешних источников электроэнергии.

В конце статьи подчеркивается, что помимо выбора правильных технологий, важно учитывать особенности каждого конкретного проекта и соблюдать сбалансированный подход к утеплению фасадов зданий.

***Ключевые слова:** энергоэффективность, утеплитель, теплоизоляция, фасад, теплопотери.*

Теплоизоляция фасадов зданий играет ключевую роль в энергосбережении и повышении энергоэффективности здания. Теплоизоляция фасадов зданий является одним из ключевых факторов, влияющих на уровень

теплопотерь и комфортность внутренней среды здания. Хорошо изолированные фасады помогают снизить потребление энергии на отопление здания, что в свою очередь сокращает расходы на коммунальные услуги и уменьшает негативное воздействие на окружающую среду.

Одним из основных преимуществ теплоизоляции фасадов является уменьшение теплопотерь через стены здания. Это достигается за счет использования специальных изоляционных материалов, которые уменьшают теплопроводность стен и предотвращают переохлаждение помещений в холодное время года. Таким образом, здание остается теплым даже при низких температурах на улице, что позволяет сократить расходы на отопление.

Кроме того, теплоизоляция фасадов способствует улучшению микроклимата внутри здания. Важным аспектом при утеплении фасадов является устранение тепловых мостов. Тепловые мосты являются местами повышенной теплопотери через фасад здания и могут привести к ухудшению его энергоэффективности. Для борьбы с тепловыми мостами в фасадах зданий можно использовать несколько методов.

1. Утепление соединительных элементов: Одним из ключевых мест, где возникают тепловые мосты, являются места соединений различных элементов фасада, такие как оконные и дверные проемы, металлические рамы и т.д. Для устранения тепловых мостов в этих местах необходимо провести утепление. Это может быть достигнуто с помощью использования специальных утеплителей и герметизации соединительных швов.

2. Применение теплозащитных балконов: Балконы могут быть источником тепловых потерь. Для борьбы с этим проблемным местом можно использовать специальные теплозащитные балконы. Они имеют хорошую теплоизоляцию и помогают уменьшить теплопотери через эту часть фасада.

3. Использование специальных материалов: При строительстве или реновации фасада здания можно использовать специальные теплозащитные материалы. Они предназначены для установки в местах, где возникают тепловые

мости. Эти материалы обладают хорошей теплоизоляцией и помогают предотвратить потерю тепла.

4. Проектирование с учетом предотвращения тепловых мостов: При разработке проекта нового здания или реновации уже существующего, важно учитывать предотвращение возникновения тепловых мостов. Это может включать правильную компоновку фасада, установку изоляционных слоев и правильное соединение различных элементов.

Одинаково важно проводить тщательный анализ структуры здания и определить места, где возможно возникновение тепловых мостов. После этого можно принять подходящие меры для их предотвращения или устранения. Такой подход к борьбе с тепловыми мостами поможет снизить теплопотери и значительно улучшить энергоэффективность фасада здания.

За счет уменьшения теплопотерь и предотвращения образования холодных мостов, воздух в помещениях становится более комфортным для проживания и работы. Это позволяет снизить потребление энергии на обогрев и кондиционирование воздуха, что в свою очередь сказывается на снижении энергозатрат здания.

Кроме того, теплоизоляция фасадов способствует уменьшению выбросов парниковых газов и сокращению негативного воздействия на окружающую среду. Поскольку здание потребляет меньше энергии на отопление и кондиционирование воздуха, это приводит к уменьшению выбросов углекислого газа и других вредных веществ, которые образуются при производстве электроэнергии и тепла.

Одним из наиболее популярных методов утепления фасадов является наружное утепление. При этом методе наружная поверхность здания покрывается утеплителем, который затем закрывается специальным слоем отделочной штукатурки или облицовочными материалами. Этот метод обеспечивает высокую теплоизоляцию и защиту от влаги, а также позволяет изменить внешний вид здания.

Еще одним современным методом утепления фасадов является применение теплоизоляционных панелей. Такие панели изготавливаются из различных материалов, таких как пенополистирол, минеральная вата или экструдированный пенополистирол, и устанавливаются на фасад здания. Эти материалы имеют высокую теплоизоляционную способность и помогают снизить тепловые потери через стены здания. Их установка позволяет сохранять тепло внутри помещения и снижает зависимость от отопительных систем, что, в свою очередь, приводит к экономии энергии и финансовых затрат. Этот метод прост в монтаже, что делает его очень популярным среди застройщиков.

Также существует метод утепления фасадов с использованием жидких утеплителей. Эти материалы наносятся на поверхность стен специальным оборудованием и образуют тонкий слой, который обеспечивает высокую теплоизоляцию и защиту от влаги. Этот метод также позволяет сохранить исходный внешний вид здания, так как жидкий утеплитель не меняет его форму и текстуру.

Применение многослойных панелей с различными слоями теплоизоляционных материалов является одним из эффективных методов для снижения теплопотерь фасадов зданий.

Многослойные панели обычно состоят из нескольких слоев различных материалов, каждый из которых выполняет определенную функцию. В частности, такие панели могут включать слои теплоизоляционных материалов, которые помогают предотвратить тепловые потери.

Один из наиболее распространенных материалов, используемых для теплоизоляции, - это минеральная вата или пенополистирол (ППС). Они обладают хорошей теплоизоляцией и могут быть включены в состав многослойных панелей. Также могут использоваться другие материалы, такие как минеральные плиты, пенополиуретан (ППУ), аэрогель и др.

Кроме слоев теплоизоляционных материалов, многослойные панели могут также включать слои для усиления и защиты. Например, наружный слой может быть выполнен из алюминиевых или комбинированных панелей, которые

обеспечивают защиту от воздействия внешней среды и создают эстетически приятный внешний вид.

Преимущества применения многослойных панелей с различными слоями теплоизоляционных материалов:

1. Эффективность в снижении теплопотерь: Сочетание различных теплоизоляционных материалов позволяет значительно снизить теплопотери через фасад здания, что ведет к улучшению его энергоэффективности.

2. Улучшенная звукоизоляция: Многослойные панели также могут обеспечивать хорошую звукоизоляцию, что особенно важно для зданий в шумных городских условиях.

3. Устойчивость к внешним воздействиям: Внешний слой многослойных панелей обычно обладает высокой устойчивостью к атмосферным условиям, ультрафиолетовому излучению и воздействию влаги, что обеспечивает долговечность и надежность фасадной системы.

4. Легкость монтажа: Многослойные панели обычно имеют модульную конструкцию, что упрощает их монтаж и позволяет быстро выполнить работы по облицовке фасада.

Однако, при выборе многослойных панелей необходимо учитывать их качество, соответствие требованиям энергоэффективности, локальным строительным нормам и регулированиям.

Кроме использования теплоизоляционных материалов, современные методы утепления фасадов также включают в себя применение интегрированных солнечных систем, таких как солнечные панели и солнечные коллекторы. Это позволяет использовать солнечную энергию для обогрева и поддержания комфортной температуры внутри здания. Интеграция солнечных систем в фасады здания способствует снижению зависимости от традиционных источников энергии и природных ресурсов.

В целом, современные методы утепления фасадов зданий предоставляют широкий выбор материалов и технологий, которые позволяют достичь высокой энергоэффективности, защитить здание от внешних воздействий и улучшить его

внешний вид. При выборе метода утепления необходимо учитывать конкретные условия строительства, бюджетные ограничения и эстетические предпочтения, чтобы достичь оптимального результата. Необходимо анализировать климатические условия, географическое положение здания, его тип и функциональность. Такой сбалансированный подход позволит достичь максимальной энергоэффективности и улучшения энергосбережения здания.

Таким образом, теплоизоляция фасадов зданий имеет значительное влияние на энергосбережение и энергоэффективность здания. Она способствует снижению потребления энергии на отопление и кондиционирование воздуха, улучшает микроклимат внутри здания и сокращает негативное воздействие на окружающую среду. Поэтому вложение в теплоизоляцию фасадов является не только экономически оправданным, но и важным шагом к устойчивому развитию и сохранению природных ресурсов. Утепление фасадов не только снижает энергопотребление зданий, но также улучшает их внешний вид и защищает от воздействия внешних агентов.

СПИСОК ЛИТЕРАТУРЫ:

1. Свод Правил СП 50.13330.2012 «СНиП 23-02-2003. Тепловая защита зданий»
2. Свод Правил СП 345.1325800.2017 «Здания жилые и общественные. Правила проектирования тепловой защиты»
3. Свод Правил СП 230.1325800.2015 «Конструкции ограждающие зданий. Характеристики теплотехнических неоднородностей»
4. Свод Правил СП 131.1325800.2020 «Строительная климатология»
5. ГОСТ 30494-2011 «Здания жилые и общественные. Параметры микроклимата»
6. Федеральный Закон Российской Федерации ФЗ №261 «Об энергосбережении и повышении энергетической эффективности»
7. СП 70.13330.2012 «Несущие и ограждающие конструкции»

8. СП 23-101-2004 «Проектирование тепловой защиты зданий»

Danilova N.I.

Chuvash State University

(Cheboksary, Russia)

**MODERN METHODS OF INSULATION OF BUILDING FACADES
AND THE INFLUENCE OF THERMAL INSULATION OF EXTERNAL
WALLS ON THE ENERGY SAVING OF A BUILDING**

***Abstract:** this article discusses modern methods of insulating building facades and their impact on energy saving. The main emphasis is on the importance of thermal insulation of external walls to reduce the energy consumption of a building.*

Particular attention is paid to eliminating thermal bridges, which are places of increased heat loss. The article describes various methods of combating thermal bridges, such as installing heat-protective balconies, insulating connecting elements and using special materials for laying.

The use of multilayer panels with various layers of thermal insulation materials is also considered, which helps reduce heat loss and improve energy transfer inside the building.

Special attention is paid to the use of solar energy by integrating solar panels and collectors into building facades. This provides an additional source of energy and reduces dependence on external power sources.

At the end of the article, it is emphasized that in addition to choosing the right technologies, it is important to take into account the characteristics of each specific project and maintain a balanced approach to insulating building facades.

Keywords: energy efficiency, insulation, thermal insulation, facade, heat loss.

УДК 697.921

Карпов И.В.

канд. экон. наук, доцент кафедры теплотехники и гидравлики
магистр кафедры строительных технологий,
геотехники и экономики строительства
Чувашский государственный университет им. И.Н. Ульянова
(г. Чебоксары, Россия)

Куракин А.Н.

магистр кафедры строительных технологий,
геотехники и экономики строительства
Чувашский государственный университет им. И.Н. Ульянова
(г. Чебоксары, Россия)

Сорокин А.В.

магистр кафедры строительных технологий,
геотехники и экономики строительства
Чувашский государственный университет им. И.Н. Ульянова
(г. Чебоксары, Россия)

**ТЕХНОЛОГИЯ И ОРГАНИЗАЦИЯ УСТРОЙСТВА
ЕСТЕСТВЕННОЙ ВЕНТИЛЯЦИИ**

***Аннотация:** проблема энергоэффективности систем вентиляции на сегодняшний день очень актуальна. В статье рассмотрена естественная вентиляция жилого дома. Представлен аэродинамический расчет и анализ работоспособности вентиляционной системы.*

***Ключевые слова:** вентиляция, естественная вентиляция, жилые дома, воздуховоды, вентканалы, спутники, оцинкованные воздуховоды, железобетонные каналы.*

Вентиляционная система — совокупность устройств для обработки, транспортирования, подачи и удаления воздуха. Системы вентиляции классифицируются по следующим признакам:

- По способу создания давления и перемещения воздуха: с естественным и искусственным (механическим) побуждением,
- По назначению: приточные и вытяжные,
- По способу организации воздухообмена: общеобменные, местные, аварийные, противодымные,
- По конструктивному исполнению: канальные и бесканальные.

При естественной вентиляции воздухообмен осуществляется из-за разницы давления снаружи и внутри здания.

Организованной естественной вентиляцией называется воздухообмен, происходящий за счёт разности давлений внутреннего и наружного воздуха, но через специально устроенные приточные и вытяжные проёмы, степень открытия которых регулируется. Для создания пониженного давления в вентиляционном канале может использоваться дефлектор.

При механической вентиляции воздухообмен происходит за счёт разности давления, создаваемой вентилятором или эжектором. Этот способ вентиляции более эффективен, так как воздух предварительно может быть очищен от пыли и доведён до требуемой температуры и влажности. В механических системах вентиляции используются такие приборы и оборудование, как: вентиляторы, электродвигатели, воздухонагреватели, шумоглушители, пылеуловители, автоматика и др., позволяющие перемещать воздух в больших пространствах. Такие системы могут подавать и удалять воздух из локальных зон помещения в необходимом количестве, независимо от изменяющихся условий окружающей воздушной среды. При необходимости воздух подвергают различным видам обработки (очистке, нагреванию, увлажнению и т. д.), что практически невозможно в системах естественной вентиляции. Затраты электроэнергии на их работу могут быть довольно большими.

Естественную вытяжную вентиляцию для жилых помещений следует рассчитывать на разность плотностей наружного воздуха при температуре 5°С и внутреннего воздуха при нормируемой температуре в холодный период года. Для квартир и помещений, в которых при температуре наружного воздуха 5°С не обеспечивается удаление нормируемого расхода воздуха, следует предусматривать механическую вытяжную вентиляцию.

Приемные устройства наружного воздуха не допускается размещать: - на расстоянии менее 8 м по горизонтали от мест сбора мусора, интенсивно используемых мест парковки, дорог с интенсивным движением, погрузо-разгрузочных зон, систем испарительного охлаждения, верхних частей дымовых труб, мест выброса вытяжного воздуха и мест с выделениями других загрязнений или запахов.

Низ отверстия для приемного устройства наружного воздуха следует размещать на высоте более 1 м от уровня устойчивого снегового покрова, определяемого по данным гидрометеостанций или расчетом, но не ниже 2 м от уровня земли.

В помещениях жилых зданий приточный воздух следует подавать из воздухораспределителей, расположенных в верхней зоне.

Удаление воздуха следует предусматривать из кухонь, уборных (туалетов), ванных комнат (душевых), совмещенных санузлов и, при необходимости, из других комнат квартир, при этом следует предусматривать установку на вытяжных каналах и воздуховодах регулируемых вентиляционных решеток и клапанов. Воздух из помещений, в которых могут выделяться вредные вещества или неприятные запахи, должен удаляться непосредственно наружу и не попадать в другие помещения здания, в том числе через вентиляционные каналы.

Объединение вентиляционных каналов из кухонь, уборных (туалетов), ванных комнат (душевых), совмещенных санузлов, кладовых для продуктов с вентиляционными каналами из помещений с газоиспользующим оборудованием и стоянок автомобилей не допускается. В зданиях с теплым чердаком удаление

воздуха из чердака следует предусматривать через одну вытяжную шахту на каждую секцию многоквартирного здания с определяемой расчетом системы вентиляции высотой шахты от перекрытия над последним этажом до верха шахты.

Системы вентиляции жилых помещений квартир рекомендуется проектировать с возможностью индивидуального регулирования величины воздухообмена. Следует применять регулируемые приточные и вытяжные устройства. Вентиляторы централизованных систем механической вентиляции должны иметь регулируемый привод и обеспечивать возможность изменения воздухообмена по потребности, создавая расчетный перепад давлений на самом удаленном регулируемом устройстве. Минимальный воздухообмен в квартире должен быть не менее 25% от расчетного и не менее санитарной нормы вытяжки из санитарных узлов и кухонь.

В статье к расчету принята естественная система вентиляции с установкой вытяжных дефлекторов нужного сечения на кровле. Вытяжка осуществляется из помещений кухонь и санузлов.

Расчет динамического и располагаемого давления представлен в таблицах 1 и 2.

Таблица 1. Расчет динамического давления.

Этаж, место канала	l , м	$L_{тр}$, м ³ /ч	$L_{факт}$, м ³ /ч	$F_{факт}$, м ²	a , мм	b , мм	$D_{экв}$, мм	$v_{факт}$, м/с	ρ , кг/м ³	R , Па/м	$R \cdot l$, Па	$P_{дин}$, Па
–30 °С (средняя температура наиболее холодной пятидневки)												
1 этаж (Сов. м. с/у)	27	50	93	0,023	150	150	150	1,15	1,18	0,244	6,58	0,78
1 этаж (с/у)	27	25	55	0,015	150	100	120	1,06	1,20	0,259	6,99	0,62
1 этаж (кухня)	27	100	76	0,020	200	100	133	1,02	1,21	0,244	6,59	0,67
–12 °С (средняя температура наиболее холодного месяца за 2022 год)												

1 этаж (Сов м. с/у)	27	50	83	0,023	150	150	150	1,02	1,18	0,195	5,27	0,62
1 этаж (с/у)	27	25	49	0,015	150	100	120	0,91	1,20	0,207	5,58	0,50
1 этаж (кухн я)	27	100	68	0,020	200	100	133	0,94	1,21	1,196	5,30	0,54
-4,7 °С (средняя температура отопительного периода за 2022 год)												
1 этаж (Совм. с/у)	27	50	79	0,023	150	150	150	0,98	1,18	0,177	4,78	0,62
1 этаж (с/у)	27	25	47	0,015	150	100	120	0,87	1,20	0,191	5,15	0,50
1 этаж (кухня)	27	100	65	0,020	200	100	133	0,90	1,21	0,180	4,86	0,54

Таблица 2. Расчет располагаемого давления.

Местные сопротивления	$\Sigma\xi$	Z, Па	Rl+Z, Па	$\Sigma(Rl+Z)$, Па	P _{расп.} , Па	%
Решетка, колено 90 град., выброс в атмосферу	4,3	3,36	9,93	9,93	9,96	86
То же	4,3	2,69	9,67	9,67	9,73	120
То же	4,3	2,90	9,48	9,48	9,67	-24
Решетка, колено 90 град., выброс в атмосферу	4,3	2,67	7,94	7,94	8,00	66
То же	4,3	2,13	7,71	7,71	7,77	96
То же	4,3	2,32	7,62	7,62	7,72	-34
Решетка, колено 90 град., выброс в атмосферу	4,3	2,42	7,21	7,21	7,28	58
То же	4,3	1,96	7,71	7,71	7,04	88

То же	4,3	2,12	6,98	6,98	7,00	-35
-------	-----	------	------	------	------	-----

Анализ работоспособности систем вентиляции 9-ти этажного МЖД при -30С представлен на рисунке 1.



Рисунок 1. Анализ работоспособности систем вентиляции 9-ти этажного МЖД при -30С

СПИСОК ЛИТЕРАТУРЫ:

1. Агаханова, К.М. Влияние размеров приточного отверстия на работу системы естественной вентиляции многоэтажного жилого дома / Е.Г. Малявина, К.М. Агаханова, Н.П. Умнякова // Жилищное строительство. - 2019. - №6. - С. 30-33.
2. Агаханова, К.М. Использование программы Mathcad при решении задач воздушного режима здания / Е.И. Тертичник, К.М. Агаханова // Научное обозрение. - 2016. - № 12. - С. 27-32.
3. Грудзинский, М.М. Отопительно-вентиляционные системы зданий повышенной этажности / М.М. Грудзинский, В.И.Ливчак, М.Я. Поз. - М.: Стройиздат, 1982. - 257 с.
4. Дацюк, Т.А. Оценка эффективности естественной вентиляции жилых зданий. / Т.А. Дацюк // Сантехника, отопление, канализация. - 2014. - № 1 (145). -С. 112-115.

5. Малахов, М.А. Опыт проектирования естественно-механической вентиляции в жилых зданиях с теплыми чердаками / М.А. Малахов, А.Е. Савенков // АВОК. - 2008. - №6. - С. 20-32.

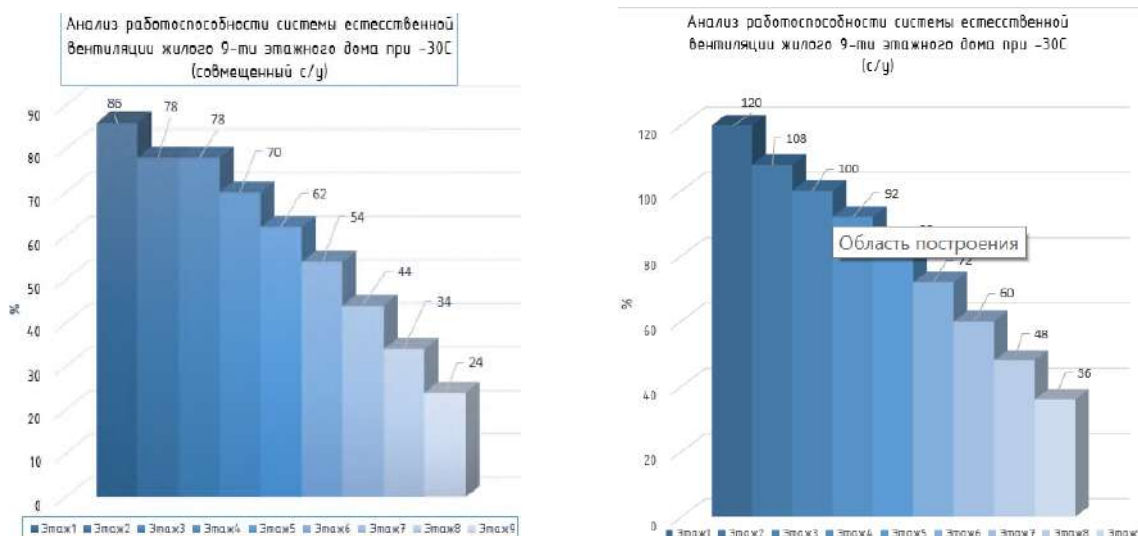
Karpov I.V.

Chuvash State University
(Cheboksary, Russia)

Kurakin A.N.

Chuvash State University
(Cheboksary, Russia)

Sorokin A.V.

Chuvash State University
(Cheboksary, Russia)

THE DEVICE OF NATURAL VENTILATION

***Abstract:** the problem of energy efficiency of ventilation systems is very relevant today. The article considers the natural ventilation of an apartment building. The aerodynamic calculation and analysis of the ventilation system performance are presented.*

***Keywords:** ventilation, natural ventilation, residential buildings, air ducts, ventilation ducts, satellites, galvanized air ducts, reinforced concrete channels.*

УДК 69

Куракова Д.В.

магистрант строительного факультета,
Чувашский государственный университет имени И.Н. Ульянова
(г. Чебоксары, Россия)

Максимов Д.В.

магистрант строительного факультета,
Чувашский государственный университет имени И.Н. Ульянова
(г. Чебоксары, Россия)

Мозгов П.С.

магистрант строительного факультета,
Чувашский государственный университет имени И.Н. Ульянова
(г. Чебоксары, Россия)

ТЕХНОЛОГИЯ ОРГАНИЗАЦИИ И УСТРОЙСТВА СИСТЕМЫ ТЕПЛОСНАБЖЕНИЯ

Аннотация: в статье рассматриваются проблемы переноса существующих тепловых сетей с надземного в подземное исполнение.

Актуальность темы исследования заключается в том, что в наше время многие сталкиваются с проблемой переноса существующих трубопроводов теплоснабжения надземного исполнения на подземное, но не всегда это возможно сделать, а также экономически невыгодно. Рассмотрим на примере стадион Труд. Источник тепловой энергии – ТЭЦ. Отпуск тепловой энергии осуществляется по температурному графику 130-65°, со срезкой 115 – 65°С.

Цель выполнения работы.: изучить проблемы переноса тепловых сетей с надземного в подземное исполнение.

Задача выполнения работы :

- перенести трубопровод теплоснабжения с надземного в подземное исполнение.

Ключевые слова: тепловые сети, ТЭЦ, тепловая изоляция, надземное исполнение, подземное исполнение.

Тепловая сеть представляет собой систему инженерных коммуникаций, основной задачей которых является перенос тепла от его производителя к потребителю. Обычная теплосеть - это набор утепленных металлических или полимерных труб, которые проложены от выходной запорной арматуры производителя тепла до входящей арматуры потребителя. Важной особенностью теплосети выступают большие затраты на ее прокладку и монтаж, а также серьезные расходы на ремонт.

Для сравнительного анализа тепловой изоляции выберем участок тепловой сети от ТЭЦ. Системами теплоснабжения от ТЭЦ. Регулирование отпуска тепловой энергии – центральное качественное, путем изменения температуры сетевой воды в подающем трубопроводе. Отпуск тепловой энергии осуществляется по температурному графику 130/65°С с температурной срезкой на 115-65°С.

Трубопровод системы теплоснабжения проходит на территории детского учреждения (рис. 1, 2). По новым требованиям свода правил запрещается проходить надземным теплопроводом на территории детских учреждений, и поэтому необходимо завести трубопровод тепловой сети в подземное исполнение в проходной монолитный канал.



Рис.1. Надземное исполнение тепловой сети (а).



Рис.2. Надземное исполнение тепловой сети (б).

Существующие магистральные тепловые сети надземного исполнения преобразуются в подземное исполнение с прокладкой в полупроходном монолитном канале с гидроизоляцией строительных конструкций канала (рис. 3).



Рис.3. Монтажная схема тепловой сети.

Изменен тип прокладки существующих тепловых сетей с надземного исполнения в подземное исполнение, в монолитном железобетонном канале с гидроизоляцией (с сохранением: существующих трубопроводов, их диаметров и пропускной способности, тепловой изоляции из формованного ППУ, без системы ОДК, покровного слоя из оцинкованного металла, существующих опорных конструкций, скользящих и неподвижных опор). На существующих трубопроводах выполнена гидроизоляция, теплоизоляция из формованного ППУ и покровный слой из оцинкованного железа (рис. 4).

Слив воды осуществляется по существующим дренажным устройствам, находящимся около неподвижной опоры Н.11 и за пределами зоны проектирования. Сбор воды со дна канала предусмотрен в приемки с последующим отводом в сбросные колодцы СК-1 и СК-2. На существующей сети ф377х9 сифонные компенсаторы на участке от Н.10 до Н.11.

Непрветриваемая атмосфера в канале ведет к тому, что в воздухе присутствуют газы, образующиеся от распада органических веществ, что увеличивает скорость коррозии. Намокание стен и перекрытий тепловых каналов вызывает разрушение силовых элементов. Для переноса тепла и влаги в канале предусмотрены вентиляционные шахты. Одна шахта является приточной, вторая вытяжной. При попадании наружного воздуха в канал по мере его продвижения он нагревается, насыщается влагой и выносится через вытяжную шахту на улицу. По мере проветривания, снижается влагосодержание и температура воздуха в каналах. Вентиляционные шахты устанавливаются на верхней плите (рис. 4, 5).

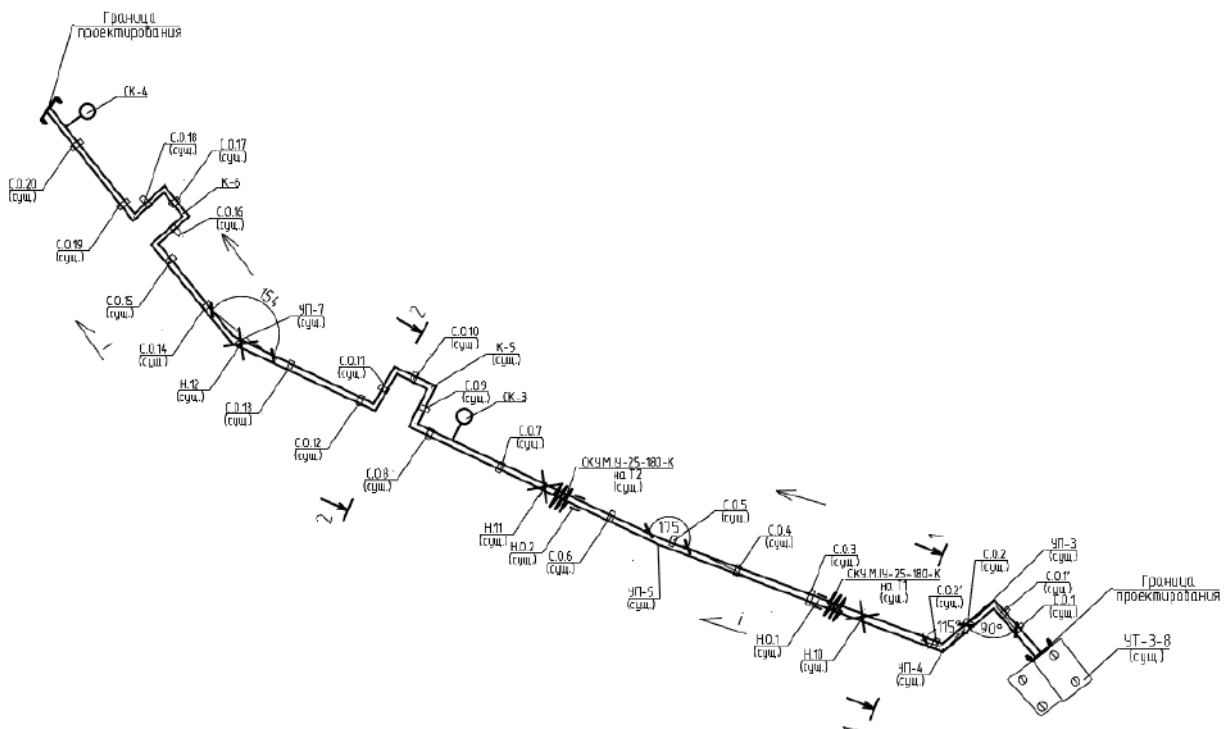

Рис.4. Тепловая сеть в монолитном канале.



Рис.5. Вентиляционная шахта в монолитном канале.

Проходные каналы для трубопроводов должны иметь входные люки с лестницей или скобами. Расстояние между люками должно быть не более 300 метров, а в случае совместной прокладки с другими трубопроводами - не более 50 метров. Входные люки должны предусматриваться также во всех конечных

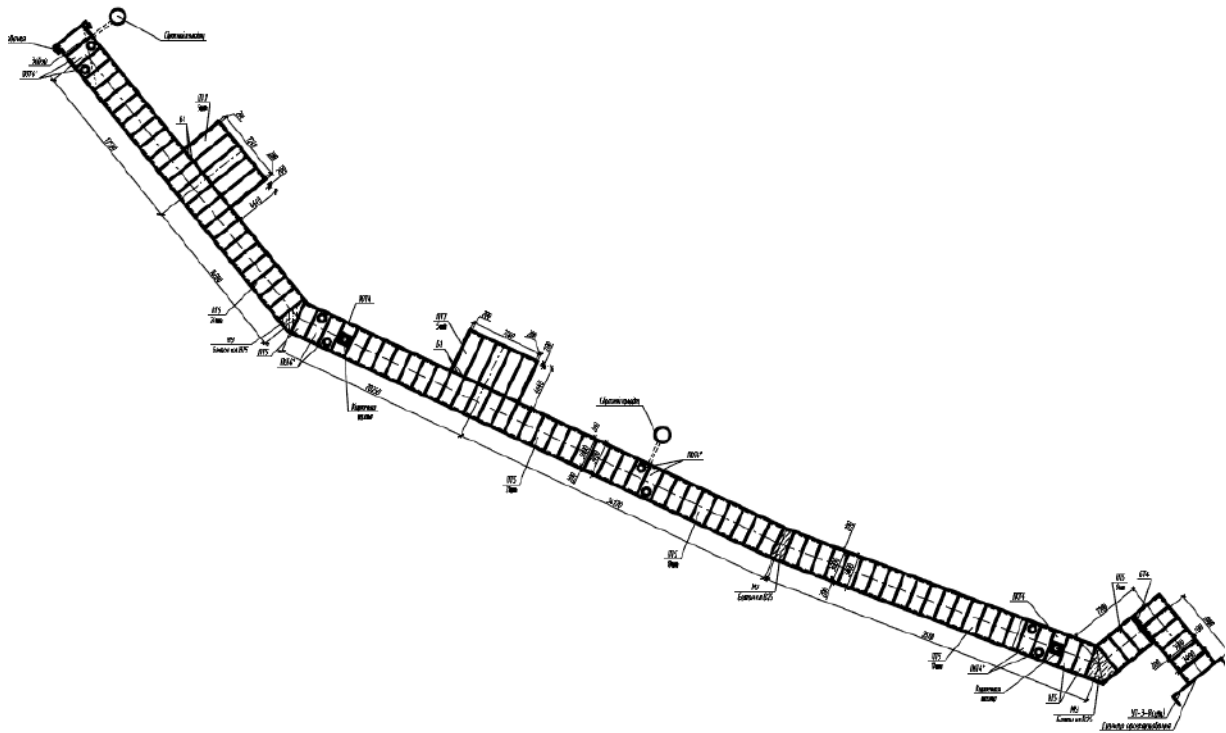
точках тупиковых участков, на поворотах трассы и в узлах установки арматуры. Для спуска в канал предусмотрены четыре люка (рис. 6).

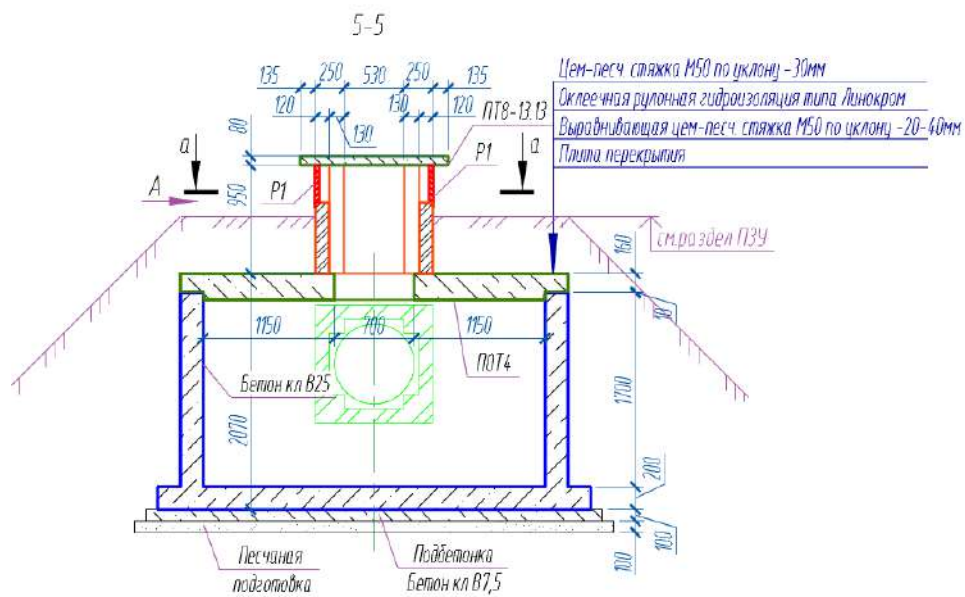

Рис.6. Опуск в монолитный канал.

СПИСОК ЛИТЕРАТУРЫ:

1. СП 61.13330.2012. Тепловая изоляция оборудования и трубопроводов. М., 2013.
2. СП 124.13330.2012. Тепловые сети. М., 2013.
3. СП 131.13330.2020. Строительная климатология.
4. Копко В.М. «Теплоизоляция трубопроводов теплосетей».

Kurakova D.V.

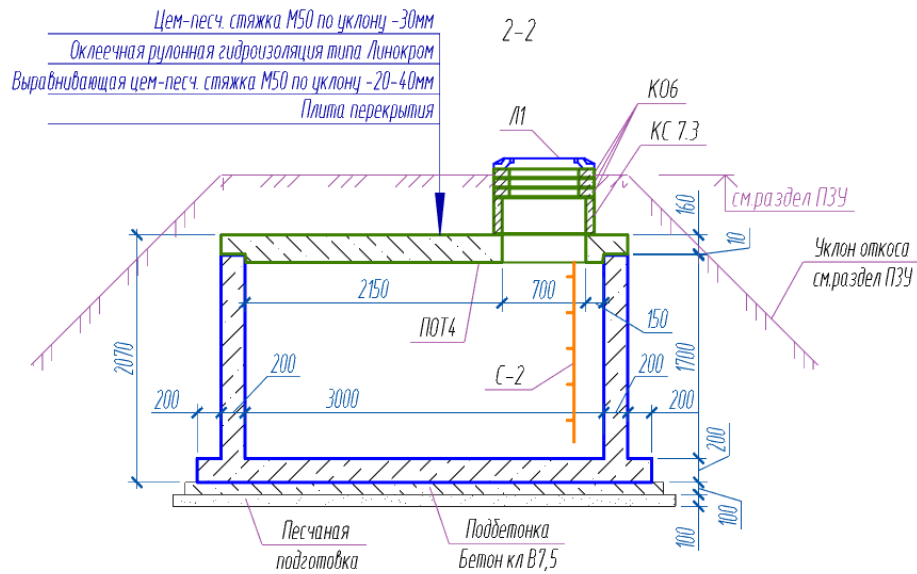
Chuvash State University
(Cheboksary, Russia)

Maksimov D.V.

Chuvash State University
(Cheboksary, Russia)

Mozgov P.S.

Chuvash State University
(Cheboksary, Russia)

TECHNOLOGY OF ORGANIZATION AND DEVICE OF THE HEAT SUPPLY SYSTEM

***Abstract:** the article deals with the problems of transferring existing thermal networks from ground to underground design.*

The relevance of the research topic lies in the fact that currently many people are faced with the problem of transferring existing air heating mains to underground ones, but it is not always possible to do this, and it is also economically unprofitable. Let's take the example of the Labor Stadium. The source of thermal energy is a thermal power plant. The release of thermal energy is carried out in accordance with the temperature schedule of 130-65 °, with a cut-off of 115 - 650C.

Purpose of the work: to study the problems of transferring thermal networks from above-ground to underground design.

The task of doing the job :

- transfer the heat supply pipeline from the above-ground to the underground option.

***Keywords:** heating networks, thermal power plants, thermal insulation, aboveground design, underground design.*

УДК 69

Львов Н.В.

магистрант строительного факультета,
Чувашский государственный университет имени И.Н. Ульянова
(г. Чебоксары, Россия)

Кисеев И.И.

магистрант строительного факультета,
Чувашский государственный университет имени И.Н. Ульянова
(г. Чебоксары, Россия)

ТЕХНОЛОГИЯ И ОРГАНИЗАЦИЯ ПОДПОРА ВОЗДУХА ПРИ ДЫМОУДАЛЕНИИ

***Аннотация:** в статье рассматривается возможность совмещения подпора воздуха на компенсацию дымоудаления через лифтовую шахту. В статье представлен расчет расхода и потерь давления в системе, подобран вентилятор.*

***Ключевые слова:** вентиляция, дымоудаление, шахта, вытяжная вентиляция, общеобменная вентиляция.*

Компенсирующая подача наружного воздуха приточной противодымной вентиляцией с механическим побуждением может быть предусмотрена автономными системами или с использованием систем подачи воздуха в тамбур-шлюзы или лифтовые шахты. При этом в ограждениях тамбур-шлюзов или лифтовых шахт, к которым непосредственно примыкают защищаемые помещения, должны предусматриваться специально выполненные проемы с установленными в них противопожарными нормально-закрытыми клапанами и регулируемые жалюзийными решетками. Компенсирующий переток воздуха из шахт лифтов допускается только для лифтовых установок с режимом управления "пожарная опасность". Шахты лифтов с режимом "перевозка

пожарных подразделений" и незадымляемые лестничные клетки типа Н2 использовать для подобного устройства не допускается.

Условия:

Надземная лифтовая шахта.

Лифтовая шахта центрального ядра надземной части.

Без выгороженного лифтового холла на основном посадочном этаже.

Без выгороженных лифтовых холлов на вышележащих надземных этажах.

Характеристики здания

Число надземных этажей: $N_{НЭ} = 16$

Отметка уровня второго этажа (от пола 1-го до пола 2-го): $h_{(2)} = 2,78$ м

Высота вышележащих этажей (от пола до пола): $\Delta h_{НЭ} = 2,78$ м

Характеристики лифтовой шахты

Нижний обслуживаемый этаж: $НЭ_n = 1$

Верхний обслуживаемый этаж: $НЭ_v = 16$

Площадь дверей лифтовой шахты: $F_{dl} = 1,89$ м²

Высота дверей лифтовой шахты: $h_{dl} = 2,10$ м

Количество кабин лифтов в шахте: $n = 1$

Площадь поперечного сечения кабины лифта по внешнему контуру ограждений: $F_{lc} = 2,70$ м²

Площадь поперечного сечения шахты лифта по внутреннему контуру ограждений: $F_{ls} = 4,60$ м²

Параметры воздуха

Температура наружного воздуха: $t_a = -29,00$ °С

Температура воздуха в лифтовой шахте: $t_l = 14,00$ °С

Температура воздуха во внутренних помещениях: $t_r = 20,00$ °С

Система приточной противодымной вентиляции

Разность уровней воздухоприёмного устройства и верхнего оголовка

ЛШ: $h_{0s} = 2,00$ м

Потери давления в сети до верхнего оголовка ЛШ: $P_{dl} = 100,00$ Па

Избыточное давление в надземной части ЛШ: $P_{20H} = 20,00$ Па

КМС узла "кабина-шахта" при открытых дверях

$$\xi_l = 4,3 + F_{lc} / F_{ls} = 4,89$$

$$T_a = t_a + 273,15 = 244,15 \text{ К}$$

$$T_l = t_l + 273,15 = 287,15 \text{ К}$$

$$T_r = t_r + 273,15 = 293,15 \text{ К}$$

Плотность наружного воздуха

$$\rho_a = 353 / T_a = 1,45 \text{ кг/м}^3$$

Плотность воздуха в лифтовой шахте

$$\rho_l = 353 / T_l = 1,23 \text{ кг/м}^3$$

Плотность воздуха во внутренних помещениях

$$\rho_r = 353 / T_r = 1,20 \text{ кг/м}^3$$

сопротивление воздухопроницанию дверей лифтовой шахты

$$S_{dl} = 2600 / \rho_l = 2114,99 \text{ м}^3/\text{кг}$$

Характеристика сопротивления дверей надземной части ЛШ

$$S_{dir} = S_{dl} / (n \cdot F_{dl})^2 = 592,08 \text{ }^1/(\text{кг} \cdot \text{м})$$

Характеристика сопротивления дверей подземной части ЛШ

$$S_{dir} = S_{dl} / (n \cdot F_{dl})^2 + S_{dr} / (m \cdot F_{dr})^2 = 1669,91 \text{ }^1/(\text{кг} \cdot \text{м})$$

Давление в надземной части лифтовой шахты

$$P_{l(2)} = P_{20H} - g \cdot (h_{(2)} + 0,5 \cdot h_d) \cdot (\rho_l - \rho_r) = 19,05 \text{ Па}$$

Расход воздуха в открытых проёмах шахты на 1-м этаже, поступающего сверху

$$G_{l(2)} = \{ 2 \cdot \rho_l \cdot [P_{20H} - g \cdot (h_{(2)} + 0,5 \cdot h_{dl}) \cdot (\rho_l - \rho_r) + 0,5 \cdot g \cdot h_{dl} \cdot (\rho_a - \rho_l)] / [\xi_l / (n \cdot F_{dl})^2] \}^{1/2} = 6,18 \text{ кг/с}$$

Расчётные зависимости давления и расхода воздуха на этажах

Давление, Па

$$P_{1(i)} = P_{1(2)}, P_{1(-n)} = P_{1(-i)}$$

Утечки через неплотности в верхней части ЛШ, кг/с

$$\Delta G_{1(i)} = \{ [P_{1(i)} + g \cdot (h_{(i)} + 0,5 \cdot h_{dl}) \cdot (\rho_s - \rho_r)] / S_{1r(i)} \}^{1/2} = 3,06 \text{ кг/с}$$

Приток в верхнюю часть лифтовой шахты

Массовый расход воздуха

$$G_L = 9 \text{ кг/с}$$

Давление в оголовке ЛШ

$$P_L = 30 \text{ Па}$$

Объёмный расход вентилятора

$$L_V = 3600 \cdot G_L / \rho_a = 23030 \text{ м}^3/\text{ч}$$

Давление вентилятора, приведённое к нормальным условиям

$$P_{sv} = (1,2 / \rho_a) \cdot [P_L + g \cdot h_{1N} \cdot (\rho_a - \rho_l) + g \cdot h_{0s} \cdot (\rho_a - \rho_r) + P_{dl}] = 200 \text{ Па}$$

Расход и скорость воздуха в открытых проёмах на первом этаже

Расход в открытом проёме лифтового холла 1-го этажа

$$L_{\text{холл1э}} = 15400 \text{ м}^3/\text{ч}$$

Скорость в открытом проёме лифтового холла 1-го этажа

$$V_{\text{холл1э}} = 2,26 \text{ м/с}$$

Расход в открытом проёме ЛШ 1-го этажа

$$L_{\text{лифт1э}} = 15400 \text{ м}^3/\text{ч}$$

Скорость в открытом проёме ЛШ 1-го этажа

$$V_{\text{лифт1э}} = 2,26 \text{ м/с}$$

Таблица 1. Давление и расходы воздуха на этажах.

Этаж	h, м	P _г , Па	P _Л , Па	ΔG, кг/с	G, кг/с
16	41,70	10,55	29,61	0,224	9,026
15	38,92	9,87	28,92	0,221	8,805
14	36,14	9,18	28,23	0,218	8,586
13	33,36	8,49	27,55	0,216	8,371
12	30,58	7,81	26,86	0,213	8,158
11	27,80	7,12	26,18	0,21	7,947
10	25,02	6,43	25,49	0,207	7,74
9	22,24	5,75	24,80	0,205	7,535
8	19,46	5,06	24,12	0,202	7,333
7	16,68	4,38	23,43	0,199	7,135
6	13,90	3,69	22,74	0,196	6,939
5	11,12	3,00	22,06	0,193	6,745
4	8,34	2,32	21,37	0,19	6,556
3	5,56	1,63	20,69	0,187	6,369
2	2,78	0,95	20,00	0,184	6,185
1	0,00	0,26			6,185

Учитываем компенсацию ДУ в лифтовую шахту, на две зоны компенсация составляет 22000 м³/ч.

- Потери давления в горизонтальном участке на кровле (сечение 1250х500 в строительном исполнении)

С учетом запаса $150 \times 1,1 = 165$ Па

- Потери давления в клапане. Предусматриваем стеновой многостворчатый клапан 1200х700 ($f=0,482$ м², $\xi=0,54$).

$$\text{Скорость через клапан: } v = \frac{22000}{3600 \cdot 0,482} = 12,7 \text{ м/с}$$

$$\text{Динамическое давление: } P_{\delta} = \frac{1,45 \cdot 12,7^2}{2} = 117 \text{ Па}$$

$$Z = \xi P_{\delta} = 0,54 \cdot 117 = 63 \text{ Па}$$

С учетом запаса $63 \times 1,1 = 70$ Па

- Потери давления в решетке 1200×700 ($f=0,75 \text{ м}^2$, $\xi=2,6$)

$$\text{Скорость через решетку: } v = \frac{22000}{3600 \cdot 0,75} = 8 \text{ м/с}$$

$$\text{Динамическое давление: } P_{\delta} = \frac{1,45 \cdot 8^2}{2} = 46,4 \text{ Па}$$

$$Z = \xi P_{\delta} = 2,6 \cdot 46,4 = 121 \text{ Па}$$

С учетом запаса $121 \times 1,1 = 133$ Па

Общие потери: $220 + 165 + 70 + 133 = 588$ Па

Для вентилятора расход $23030 \times 1,1 = 25333 + 22000 = 47333 \text{ м}^3/\text{ч}$

По данным характеристикам подобран вентилятор AxisTOP-7,1-4-3000.

СПИСОК ЛИТЕРАТУРЫ:

1. ГОСТ Р 70349-2022 «Вентиляция зданий. воздуховоды».
2. СП 7.13130.2013 «Отопление, вентиляция и кондиционирование требования пожарной безопасности».
3. СП 60.13330.2020 «Отопление, вентиляция и кондиционирование воздуха».

Lvov N.V.

Chuvash State University
(Cheboksary, Russia)

Kiseev I.I.

Chuvash State University
(Cheboksary, Russia)

**TECHNOLOGY AND ORGANIZATION
OF EXHAUST VENTILATION THROUGH
SMOKE EXTRACTION SHAFTS**

***Abstract:** the article considers the possibility of combining air pressure to compensate for smoke extraction through an elevator shaft. The article presents the calculation of flow and pressure losses in the system, a fan is selected.*

***Keywords:** ventilation, smoke extraction, shaft, exhaust ventilation, general exchange ventilation.*

УДК 621.182

Матвеев Б.А.

магистр кафедры строительных технологий,
геотехники и экономики строительства

Чувашский государственный университет им. И.Н. Ульянова
(г. Чебоксары, Россия)

Альшина Л.И.

магистр кафедры строительных технологий,
геотехники и экономики строительства

Чувашский государственный университет им. И.Н. Ульянова
(г. Чебоксары, Россия)

ТЕХНОЛОГИЯ И УСТРОЙСТВО КОТЕЛЬНЫХ И СИСТЕМЫ ТЕПЛОСНАБЖЕНИЯ

***Аннотация:** в статье приведены результаты энергетического обследования котельной и тепловых сетей газоконденсатного месторождения, расположенного в ЯНАО. Представлены цели и задачи энергоаудита, основные выводы после обработки данных инструментального обследования котельной и тепловых сетей.*

***Ключевые слова:** котельная, тепловые сети, обследования, тепловая энергия, учет тепловой энергии.*

Энергетическое обследование – сбор и обработка информации об использовании энергетических ресурсов в целях получения достоверной информации об объеме используемых энергетических ресурсов, о показателях энергетической эффективности, выявления возможностей энергосбережения и повышения энергетической эффективности с отражением полученных результатов в энергетическом паспорте.

Основными целями энергетического обследования являются:

- получение объективных данных об объеме используемых энергетических ресурсов,
- определение показателей энергетической эффективности,
- определение потенциала энергосбережения и повышения энергетической эффективности,
- разработка перечня типовых, общедоступных мероприятий по энергосбережению и повышению энергетической эффективности и проведение их стоимостной оценки.

По результатам проведенного энергетического обследования составляется программа повышения энергетической эффективности предприятия, которая предусматривает:

- повышение надежности энергоснабжения,
- повышение эффективности использования ТЭР,
- оптимизацию энергетических издержек по организационно-экономическим причинам.

Было проведено энергетическое обследование котельной и тепловых сетей жилого вахтового поселка газоконденсатного месторождения, расположенного в ЯНАО.

В процессе работы были собраны и проанализированы исходные данные об объекте энергетического обследования, выполнены инструментальные обследования и проведены аналитические расчеты по эффективности использования ТЭР.

При обследовании выполнены работы по оценке эффективности работы оборудования, его фактических эксплуатационных параметров, рассчитаны балансы потребления и распределения энергоресурсов.

По результатам энергетического обследования разработаны предложения по энергосбережению и повышению энергоэффективности.

Общий эффект от внедрения рекомендаций составит 4606,88 тыс.руб.

Основные выводы после обработки данных инструментального обследования котельной:

1. Котлы выработали свой ресурс и находятся в аварийном состоянии.

2. Котельная работает круглогодично. Отпуск тепловой энергии осуществляется по утвержденному температурному графику без «недотопа».

3. Тепловая нагрузка на котельную с учетом потерь в тепловых сетях и расхода на собственные нужды составляет 4,06 Гкал/час.

4. Общая теплопроизводительность котельной по данным режимных карт при максимальной нагрузке составляет 5,83 Гкал/ч. Резерв мощности котельной по данным режимных карт при максимальной нагрузке составляет 1,77 Гкал/час, или 30,4%.

5. Топливо – природный газ. В качестве резервного топлива используется газовый конденсат.

6. В котельной отсутствует учет отпускаемой тепловой энергии и теплоносителя, в котельной отсутствует учет потребляемого природного газа, в котельной отсутствует учет поступающей исходной воды, в котельной отсутствует учет воды на хоз-бытовые нужды.

7. Учет подпиточной воды осуществляется водомером СТВГ-1-100. Перед водомером отсутствует магнитный фильтр (требование заводоизготовителей и СП 41-101-95 «Проектирование тепловых пунктов», пункт 4.37).

8. Учет газового конденсата осуществляется весовым методом.

9. В 2013 году котельной выработано тепловой энергии в количестве 16326,34 Гкал при потреблении природного газа в количестве 2532649 м³ и газового конденсата в количестве 14,661 тонн, что составляет 2977,736 т.у.т. КПД котельной составил 78,3 %, что значительно ниже данных режимных карт при средней загрузке котлов.

10. В 2014 году котельной выработано тепловой энергии в количестве 16648,97 Гкал при по-треблении природного газа в количестве 2515898 м³ и газового конденсата в количестве 3,197 тонн, что составляет 2941,721 т.у.т. КПД котельной составил 80,9 %, что значительно ниже данных режимных карт при средней загрузке котлов.

11. В базовом 2015 году котельной выработано тепловой энергии в количестве 17894,28 Гкал при потреблении природного газа в количестве 2663593 м³ и газового конденсата в количестве 1,564 тонн, что составляет 3111,8 т.у.т. КПД котельной составил 81,9 %, что значительно ниже данных режимных карт при средней нагрузке котлов.

12. Последняя режимная наладка котлов проводилась в 2011 году. Согласно требованиям Правил технической эксплуатации тепловых энергоустановок (Минэнерго, 24.03.2003 №115), п. 5.3.7 режимно-наладочные испытания для котлов на газообразном и жидком топливе должны проводиться не реже одного раза в 3 года.

13. На основании результатов приборного обследования котла №1 и данных режимной карты следует, что в процессе эксплуатации произошло разрегулирование горения топлива. Горение топлива происходит с недожегом и, соответственно, снизился КПД котла на 8,3%. Обследования выполнялись при параметрах близких к данным режимной карты.

14. Перерасход природного газа составил 62,104 тыс. м³/год на сумму 331,449 тыс. руб.

15. На основании результатов приборного обследования котла №2 и данных режимной карты следует, что в процессе эксплуатации произошло разрегулирование горения топлива. Горение топлива происходит с недожегом, одновременно имеются подсосы воздуха и, соответственно, снизился КПД котла на 23,1%. Обследования выполнялись при параметрах близких к данным режимной карты.

16. Перерасход природного газа составил 201,044 тыс. м³/год на сумму 1072,972 тыс. руб.

17. На основании результатов приборного обследования котла №3 и данных режимной карты следует, что в процессе эксплуатации КПД котла не снизился. Обследования выполнялись при параметрах отличных от данных режимной карты.

18. По результатам тепловизионного обследования обмуровки котлов следует, что повышенные потери тепла осуществляются на стыке боковой поверхности и фронта у котла №2 и в месте разрушенного участка обмуровки у котла №3.

19. По результатам измерений и расчетов следует, что электродвигатель обследованного сетевого насоса №4 работает в оптимальном режиме. Однако расход сетевой воды значительно выше расчетного, что указывает на отсутствие качественной наладки тепловых сетей. При выполнении качественной наладки тепловых сетей и при замене сетевых насосов Д 320-50а на насосы Д 200-36 экономия электрической энергии составила бы 113,880 тыс. кВт·ч/год на сумму 1207,128 тыс. руб.

20. В котельной отсутствует водоподготовка. Согласно требованиям Правил технической эксплуатации тепловых энергоустановок, пункт 6.2.53 и Правил устройства и безопасной эксплуатации паровых котлов с давлением пара не более 0,7 кгс/см², водогрейных котлов и водонагревателей с температурой воды не выше 115⁰С, пункт 6.1 - эксплуатация котлов без докотловой или внутрикотловой обработки воды запрещается.

21. В котельной отсутствует тепловая изоляция трубопроводов и арматуры – нарушение требований Правил технической эксплуатации электрических станций и сетей Российской Федерации СО 153-34.20.5012003, пункт 4.9.11.

СПИСОК ЛИТЕРАТУРЫ:

1. Федеральный закон «Об энергосбережении и о повышении энергетической эффективности и о внесении изменений в отдельные законодательные акты Российской Федерации» №261.
2. Требования к проведению энергетического обследования и его результатам. Утверждены приказом Минэнерго от 30 июня 2014 г. №400.

3. Методика проведения энергетических обследований предприятий и организаций. Афонин А., Коваль Н., Сторожков А. и др., Главгосэнергонадзор РФ, М., 1998 г.

4. Правила коммерческого учета тепловой энергии, теплоносителя. Утверждены постановлением Правительства РФ от 18 ноября 2013г. №1034.

Matveev B.A.

Chuvash State University
(Cheboksary, Russia)

Alshina L.I.

Chuvash State University
(Cheboksary, Russia)

TECHNOLOGY AND DESIGN OF BOILER HOUSES AND HEAT SUPPLY SYSTEMS

***Abstract:** the article presents the results of an energy survey of the boiler house and heating networks of a gas condensate field located in the Yamalo-Nenets Autonomous District. The goals and objectives of the energy audit are presented, the main conclusions after processing the data of the instrumental examination of the boiler house and heating networks.*

***Keywords:** boiler house, heating networks, surveys, thermal energy, accounting of thermal energy.*

УДК 621.182

Матвеев Ю.А.

магистр кафедры строительных технологий,
геотехники и экономики строительства

Чувашский государственный университет им. И.Н. Ульянова
(г. Чебоксары, Россия)

Одинцов А.Ю.

магистр кафедры строительных технологий,
геотехники и экономики строительства

Чувашский государственный университет им. И.Н. Ульянова
(г. Чебоксары, Россия)

ОПРЕДЕЛЕНИЕ ТЕПЛОВЫХ ПОТЕРЬ СИСТЕМЫ ТЕПЛОСНАБЖЕНИЯ

Аннотация: в статье приведены результаты энергетического обследования тепловых сетей. Приведены результаты замеров температуры и расхода теплоносителя, рассчитаны фактические и нормативные тепловые потери в трубопроводах тепловых сетей.

Ключевые слова: тепловые сети, расход, тепловая энергия, учет тепловой энергии., нормативные потери.

Непроизводительные тепловые потери и утечки теплоносителя являются важнейшими показателями, характеризующими техническое состояние тепловых сетей и, соответственно, влияют на эффективность работы системы теплоснабжения в целом.

Тепловые потери в тепловых сетях зависят от протяженности и диаметров трубопроводов, вида прокладки сетей, типа и состояния тепловой изоляции трубопроводов, температурного режима работы сетей, метеорологических условий.

Обследован участок тепловых сетей Ø108x4 мм от ответвления на блок очистки фильтров (т.1) до автомобильного ангара (т.2), протяженностью 135 м в двухтрубном исчислении.

Трубопроводы тепловых сетей проложены в 1993 году. Тепловая изоляция выполнена из минваты толщиной 50 мм. Покровный слой – тонколистовая оцинкованная сталь. Температурный график тепловых сетей 105-70⁰С.

Расход теплоносителя на обследованном участке определен ультразвуковым расходомером «Взлет-ПР» и составляет 10,0 м³/час.

Измерение температуры теплоносителя производились переносным контактным термометром ТК-5 «ООО «Техно-АС» г. Коломна.

Обследования проводились при температуре наружного воздуха 7⁰С.

Результаты замеров температуры сведены в таблицу 1.

Таблица 1. Результаты замеров температуры.

№ п/п	Место замеров	Температура теплоносителя, ⁰ С							Средняя температура, ⁰ С
Подающий трубопровод									
1	т.1	66,3	66,2	66,2	66,2	66,1	66,2	66,2	66,2
2	т.2	65,8	65,8	65,7	65,7	65,7	65,7	65,6	65,7
Обратный трубопровод									
1	т.2	56,3	56,2	56,2	56,2	56,3	56,2	56,2	56,2
2	т.1	55,8	55,8	55,7	55,8	55,8	55,8	55,8	55,8

На основании предоставленных исходных материалов, проведенных обследований и результатов инструментальных измерений выполнены аналитические расчеты по определению нормативных и фактических тепловых потерь на обследованных участках тепловых сетей.

Нормативные потери тепла определены по формуле:

$$Q_n = \beta \cdot q_n \cdot l, \text{ ккал/ч,}$$

где β – коэффициент местных тепловых потерь, учитывающий потери тепла арматурой и

компенсаторами,

$\beta = 1,2$ для трубопроводов диаметром до 150 мм,

l – длина участка, м

q_n – норма плотности теплового потока через изолированную поверхность трубопроводов,

$$q_{n.n} = q_{n.n}^{T1} + (q_{n.n}^{T2} - q_{n.n}^{T1}) \cdot \frac{\Delta t_n^{cp} - \Delta t_n^{T1}}{\Delta t_n^{T2} - \Delta t_n^{T1}}, \text{ ккал / (м} \cdot \text{ч)}$$

$$q_{n.o} = q_{n.o}^{T1} + (q_{n.o}^{T2} - q_{n.o}^{T1}) \cdot \frac{\Delta t_o^{cp} - \Delta t_o^{T1}}{\Delta t_o^{T2} - \Delta t_o^{T1}}, \text{ ккал / (м} \cdot \text{ч)}$$

где $q_{n.n}^{T1}$ и $q_{n.n}^{T2}$ – удельные часовые тепловые потери по подающему трубопроводу для данного диаметра при двух смежных (соответственно меньшем и большем) табличных значениях разности температур сетевой воды и наружного воздуха, $\text{ккал}/(\text{м} \cdot \text{ч})$,

$q_{n.o}^{T1}$ и $q_{n.o}^{T2}$ – удельные часовые тепловые потери по обратному трубопроводу для данного диаметра при двух смежных (соответственно меньшем и большем) табличных значениях разности температур сетевой воды и наружного воздуха, $\text{ккал}/(\text{м} \cdot \text{ч})$,

Δt_n^{cp} и Δt_o^{cp} – разность температур соответственно сетевой воды в подающем и обратном трубопроводах и наружного воздуха для данной тепловой сети, $^{\circ}\text{C}$

Δt_n^{T1} и Δt_n^{T2} – смежные табличные значения (соответственно меньшее и большее) средней разности температур сетевой воды в подающем трубопроводе и наружного воздуха, $^{\circ}\text{C}$

Δt_o^{T1} и Δt_o^{T2} – смежные табличные значения (соответственно меньшее и большее) средней разности температур сетевой воды в обратном трубопроводе и наружного воздуха, °С

Средние значения разности температур для подающего Δt_n^{cp} и обратного Δt_o^{cp} трубопроводов определены как разность соответствующих температур сетевой воды t_n^{cp} и t_o^{cp} и температуры наружного воздуха t_n при проведении обследования.

Расчет нормы плотности теплового потока через изолированную поверхность трубопроводов тепловых сетей сведен в таблицы 2 и 3.

Таблица 2. Расчет нормы плотности теплового потока через изолированную поверхность подающего трубопровода

Диаметр	$q_{н.н}^{T1}$	$q_{н.н}^{T2}$	t_n^{cp}	t_n	Δt_n^{cp}	Δt_n^{T1}	Δt_n^{T2}	$q_{н.н}$
100	24	43	66	-7	66 - (-7)	45	95	34,6

Таблица 3. Расчет нормы плотности теплового потока через изолированную поверхность обратного трубопровода

Диаметр трубопровода	$q_{о.н}^{T1}$	$q_{о.н}^{T2}$	t_o^{cp}	t_n	Δt_o^{cp}	Δt_o^{T1}	Δt_o^{T2}	$q_{н.о}$
100	24	43	56	-7	56 - (-7)	45	95	30,8

Фактические потери тепла определены по формуле:

$$Q_i = G_i \cdot c \cdot (t_1 - t_2), \text{ ккал/ч,}$$

где G_i – расход теплоносителя, кг/ч

c – теплоемкость воды, ккал/(кг·°С), $c = 1,0$ ккал/(кг·°С)

t_1 – температура воды в начале участка, °С

t_2 – температура воды в конце участка, °С

Результаты расчетов тепловых потерь в наружных тепловых сетях сведены в таблицу 4.

Таблица 4. Расчет тепловых потерь в наружных тепловых сетях на участке от ответвления на блок очистки фильтров (т.1) до автомобильного ангара (т.2)

Участок тепловых сетей	Нормативные потери					Фактические потери			Превышение тепловых потерь	
	Диаметр, мм	Длина, м	β	Удельные потери, ккал/ч	Общие потери, ккал/ч	Расход, кг/ч	Δt , °C	Потери тепла, ккал/ч	ΔQ , ккал/ч	Во сколько раз
Подающий трубопровод										
т.1 – т.2	100	135	1,2	34,6	5605	10 000	0,5	5000	-	-
Обратный трубопровод										
т.2 - т.1	100	135	1,2	30,8	4990	10 000	0,4	4000	-	-
Итого		270			10595			9000	-	-

Фактические потери тепловой энергии не превышают нормативные.

СПИСОК ЛИТЕРАТУРЫ:

1. Федеральный закон «Об энергосбережении и о повышении энергетической эффективности и о внесении изменений в отдельные законодательные акты Российской Федерации» №261.
2. Требования к проведению энергетического обследования и его результатам. Утверждены приказом Минэнерго от 30 июня 2014 г. №400.

3. Методика проведения энергетических обследований предприятий и организаций. Афонин А., Коваль Н., Сторожков А. и др., Главгосэнергонадзор РФ, М., 1998 г.

4. Правила коммерческого учета тепловой энергии, теплоносителя. Утверждены постановлением Правительства РФ от 18 ноября 2013г. №1034.

Matveev Yu.A.

Chuvash State University
(Cheboksary, Russia)

Odintsov A.Yu.

Chuvash State University
(Cheboksary, Russia)

TECHNOLOGY AND DESIGN OF BOILER HOUSES AND HEAT SUPPLY SYSTEMS

***Abstract:** the article presents the results of an energy survey of heating networks. The results of measurements of the temperature and flow of the coolant are presented, the actual and normative heat losses in pipelines of heating networks are calculated.*

***Keywords:** heating networks, consumption, thermal energy, accounting of thermal energy., standard losses.*

УДК 697.921

Мозгова А.С.

канд. экон. наук, доцент кафедры теплотехники и гидравлики
магистр кафедры строительных технологий,
геотехники и экономики строительства
Чувашский государственный университет им. И.Н. Ульянова
(г. Чебоксары, Россия)

Волкова А.В.

магистр кафедры строительных технологий,
геотехники и экономики строительства
Чувашский государственный университет им. И.Н. Ульянова
(г. Чебоксары, Россия)

Степанова Т.И.

магистр кафедры строительных технологий,
геотехники и экономики строительства
Чувашский государственный университет им. И.Н. Ульянова
(г. Чебоксары, Россия)

РЕЗУЛЬТАТЫ ОБСЛЕДОВАНИЯ РАБОТЫ ПРИТОЧНОЙ ВЕНТИЛЯЦИИ

***Аннотация:** энергоэффективность калорифера зависит от коэффициента теплопередачи устройства при определенных энергозатратах. В статье рассмотрены результаты обследования приточной вентиляции. Представлены результаты инструментальных замеров и выводы полученных данных.*

***Ключевые слова:** вентиляция, калориферы, эффективность, коэффициент теплопередачи, теплоотдача, вентустановки, инструментальное обследование.*

На период обследования вентустановки работали не в оптимальном режиме, т.к. температура наружного воздуха не превышала -5°C , а температура сетевой воды в подающем трубопроводе не превышала 60°C , что значительно снижает коэффициент теплопередачи калориферов.

Для определения эффективности работы вентустановки были проведены замеры расхода теплоносителя через калорифер, температуры теплоносителя и воздуха на входе и выходе из калорифера, расход нагреваемого воздуха и токи по фазам электродвигателя вентилятора.

Для проведения инструментального обследования вентустановок использовались поверенные приборы, которые внесены в Госреестр средств измерений.

Результаты замеров показателей работы вентустановок приведены в таблице 1.

Таблица 1. Результаты замеров показателей работы вентустановок.

Объект обследования	Расход воды, $\text{M}^3/\text{ч}$	Температура воды, $^{\circ}\text{C}$		Расход воздуха, $\text{M}^3/\text{ч}$	Температура воздуха, $^{\circ}\text{C}$		Токовая нагрузка, А
		$t_{\text{вх.}}$	$t_{\text{вых.}}$		$t_{\text{вх.}}$	$t_{\text{вых.}}$	
Склад 4 ТЗ основных ворот	3,4	56,6	38,2	19680	22,4	33,5	фаза А - 31,9 фаза В - 33,2 фаза С - 32,4

Теплопроизводительность калориферов по количеству тепла, отданному теплоносителем, определена по формуле:

$$Q_m = G \cdot c \cdot (T_1 - T_2), \text{Вт}$$

где G - расход теплоносителя через калорифер, кг/час,

c - удельная теплоемкость воды,

T_1 - температура воды на входе в калорифер, $^{\circ}\text{C}$

T_2 - температура воды на выходе из калорифера, $^{\circ}\text{C}$

Теплопроизводительность калориферов по воздуху определена по формуле:

$$Q_g = 0,278 \cdot L \cdot 1,2 \cdot (t_n - t_k), \text{Вт}$$

где L - расход воздуха через калорифер, $\text{м}^3/\text{час}$,

t_n - температура воздуха на входе в калорифер, $^{\circ}\text{C}$

t_k - температура воздуха на выходе из калорифера, $^{\circ}\text{C}$

Фактический коэффициент теплопередачи калориферов определен по формуле:

$$k_{\phi} = \frac{2Q}{F \cdot n \cdot (T_1 + T_2 - t_k - t_n)}$$

где F - площадь поверхности нагрева калорифера, м^2

n - количество калориферов.

Каталожный коэффициент теплопередачи калориферов определен по формулам с учетом массовой скорости движения воздуха и скорости воды в трубках калориферов.

$$k = 25,5 \cdot (\nu\rho)^{0,496} \cdot \omega^{0,16}, \text{Вт} / \text{м}^2 \cdot ^{\circ}\text{C}$$

$$\nu\rho = \frac{L}{3600 \cdot f_s \cdot n}, \text{кг} / (\text{с} \cdot \text{м}^2)$$

$$\omega = \frac{0,24 \cdot 10^{-6} \cdot Q}{f_{mp} \cdot (T_1 - T_2) \cdot n}, \text{м} / \text{с}$$

где $\nu\rho$ - массовая скорость движения воздуха через калорифер,

ω - скорость воды в трубках калориферов

f_e - площадь живого сечения калориферов для прохода воздуха, м²

f_{mp} - площадь живого сечения трубок калорифера, м²

n - число параллельных потоков воздуха и воды в схеме обвязки калориферов.

Эффективность калорифера определена по формуле:

$$\frac{K_{\phi}}{K}$$

Расход воздуха определялся анемометром, а также из баланса по теплу.

Для анализа правильности замеров и определения количества воздуха были выполнены замеры токов по фазам электродвигателей вентиляторов.

Фактическая мощность электропривода вентилятора определена по формуле:

$$P = \sqrt{3} \cdot J \cdot U \cdot \cos\varphi \cdot \zeta, \text{кВт}$$

где J - средний ток фаз, А

U - напряжение на выводах электродвигателя, В

G кг/час	T_1 °C	T_2 °C	Q_m Вт	t_n °C	t_k °C	L м ³ /час	P кВт
3400	56,6	34,2	88558	22,4	36,5	18755	16,7

F M^2	K_{ϕ}	f_{ϵ} M^2	f_{mp} M^2	$\nu\rho$ $Kz / (c \cdot M^2)$	ω M/c	K	$\frac{K_{\phi}}{K}$
25,8·6	35,9	0,58·1	0,0016·1	10,78	0,59	76,3	0,47

Небаланс по воздуху составил $18755 - 19680 = 925 \text{ м}^3/\text{ч}$

Выводы по обследованию:

1. На период обследования вентустановки работали не в оптимальном режиме, т.к. температура наружного воздуха не превышала -5°C , а температура сетевой воды в подающем трубопроводе не превышала 60°C , что значительно снижает коэффициент теплопередачи калориферов.

2. Эффективность теплоотдачи обследованных калориферов составляет 0,47, это ниже оптимальной (0,8-0,75). Это возможно из-за того, что вентустановки работали не в оптимальном режиме, а также из-за засорения калориферов по воздуху и воде.

СПИСОК ЛИТЕРАТУРЫ:

1. Богословский В. Н. Строительная теплофизика: учебник для ВУЗов. 3-е изд. - СПб: Изд-во АВОК СЕВЕРО-ЗАПАД, 2006. - 400 с.
2. СП 60.СП 118.13330.2012. Свод правил. Общественные здания и сооружения. Актуализированная редакция СНиП 31-06-2009. - М.: Минрегион развития. 2013. - 87 с.
3. СП 60.13330.2020. Свод правил. Отопление, вентиляция и кондиционирование воздуха. Актуализированная редакция СНиП 41-01-2003. - М.: Минрегион развития. 2013. - 76 с.
4. Антонов П. П. Методика расчёта и проектирования систем обеспечения микроклимата в помещениях плавательных бассейнов. - М.: Мир климата. - 2005.
5. Stefanutti L. Новый спортивный комплекс в Берлине // АВОК. - 2004. - № 3. - С. 44-48.

-
6. Проект ОАО Уралгражданпроект «Плавательный бассейн спорткомплекса «Юность» (реконструкция). 17.639, 6391-01- ОВ1, листы 2-5, эскизы разрезов, 1995.
7. Шумилов Р. Н., Толстова Ю. И. Оценка тепловлажностного режима плавательных бассейнов // Вестник УГТУ - УПИ. - 2006.- № 12 (83). - С. 361-364.
8. Гримитлин М. И. Распределение воздуха в помещениях. - М.: Стройиздат, 1982. - 164 с.

Mozgova A.S.

Chuvash State University
(Cheboksary, Russia)

Volkova A.V.

Chuvash State University
(Cheboksary, Russia)

Stepanova T.I.

Chuvash State University
(Cheboksary, Russia)

DETERMINATION OF THE ACTUAL ENERGY EFFICIENCY OF THE SUPPLY VENTILATION OPERATION

***Abstract:** the energy efficiency of the heater depends on the heat transfer coefficient of the device at certain energy costs. The article considers the results of the inspection of the supply ventilation. The results of instrumental measurements and conclusions of the obtained data are presented.*

***Keywords:** ventilation, heaters, efficiency, heat transfer coefficient, heat transfer, ventilation installations, instrumental examination.*

УДК 69

Смирнов Р.А.

магистрант строительного факультета,
Чувашский государственный университет имени И.Н. Ульянова
(г. Чебоксары, Россия)

Дергачёв Ф.А.

магистрант строительного факультета,
Чувашский государственный университет имени И.Н. Ульянова
(г. Чебоксары, Россия)

ОСОБЕННОСТИ ПРОЕКТИРОВАНИЯ ТЕХНОЛОГИИ И УСТРОЙСТВА ОТОПИТЕЛЬНЫХ ПРИБОРОВ

***Аннотация:** в статье рассматриваются особенности проектирования отопительных приборов Royal Thermo в многоквартирном жилом доме.*

Целью данной статьи является сравнение между проектированием секционного биметаллического радиатора и внутрипольного конвектора. Рассмотрен наиболее выгодный вариант

Объектом исследования данной статьи являются секционный биметаллический радиатор и внутрипольный конвектор для многоквартирного жилого дома. Для секционного биметаллического радиатора выполнен подбор секций и расчет мощности конвектора.

***Ключевые слова:** отопление, биметаллический радиатор, внутрипольный конвектор, отопительный прибор, энергоэффективность.*

Любая система отопления строится на использовании двух классических принципов физики: способности нагретого предмета излучать тепло и свойства горячего воздуха подниматься вверх. Инфракрасное (тепловое) излучение распространяется прямолинейно, а горячий воздух перемешивается с остывшим, возвращается к источнику тепла и снова нагревается. Все это используется при

конструировании систем обогрева помещений, но не всегда привычные конструкции выполняют свою функцию или вписываются в дизайн интерьера.

Применение только полностью стальных коллекторов гарантирует надежную работу в системах, подверженных гидроударам и с химически агрессивными теплоносителями (рис. 1).

Широкий диапазон вентильной вставки, позволяет сбалансировать даже самую сложную систему отопления. Энергоэффективность подтверждена лабораторными испытаниями. Позволяет устанавливать температуру с точностью до 1 °С. Умный термостат основной элемент системы дистанционного управления температурой радиатора с точностью до 0,1 °С. Инновационный термостат позволяет устанавливать нужную температуру в заданный период времени (рис. 2).

Дополнительное ребрение на вертикальном коллекторе секции увеличивает теплоотдачу радиатора на 5%. Такое решение способствует более быстрому обогреву помещений при том же размере и весе секций.

Энергоэффективность биметаллических радиаторов существенно повышает установка байпаса, правильное регулирование температуры и напора теплоносителя.



Рис. 1. Секционный биметаллический Радиатор Royal Thermo BILINER VD.



Рис. 2. Узел термостатический на секционном биметаллическом радиаторе.

Выполним на примере многоквартирного жилого дома подбор секций для биметаллического радиатора (табл. 1, рис. 3) и расчет тепловой мощности для внутрипольного конвектора (табл. 2, рис. 3).

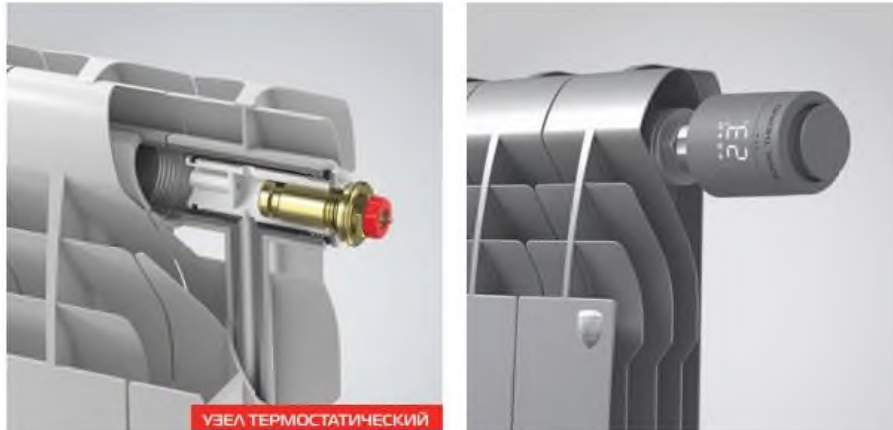

Рис. 3. План многоквартирного жилого дома.

Таблица 1. Расчет количества секций

для секционного биметаллического радиатора.

№	Наим. пом.	Факт. темп. напор, Δt	t1	t2	tв	Теп-ая мощн. при про-ых пар., Qф	Норм. теп. мощн., Qн, Вт	Норм. темп. напор, Vн	Кол. секц.	Тепло-потери, Q Вт	G
2А	Жилая комната	58	90	70	22	125,3	160	70	18	2210	95
1 эт	Жилая комната	60	90	70	20	130,9	160	70	8	1055	45
	Кухня	61	90	70	19	133,8	160	70	8	1110	48
2-15 эт	Жилая комната	58	90	70	22	125,3	160	70	17	2083	90
	Жилая комната	60	90	70	20	130,9	160	70	16	969	90
	Кухня	61	90	70	19	133,8	160	70	7	999	42
16 эт	Жилая комната	58	90	70	22	125,3	160	70	8	2244	43
	Жилая комната	60	90	70	20	130,9	160	70	9	1133	49
	Кухня	61	90	70	19	133,8	160	70	9	1163	50
1А, 1Б, 1 Ан	Кухня	61	90	70	19	133,8	160	70	8	1047	45
1эт	Жилая комната	60	90	70	20	130,9	160	70	9	1184	51
2 эт-15	Кухня	61	90	70	19	133,8	160	70	6	820	35
	Жилая комната	60	90	70	20	130,9	160	70	8	1072	46
16	Кухня	61	90	70	19	133,8	160	70	8	1124	48
	Жилая комната	60	90	70	20	130,9	160	70	10	1286	55
2 а	Жилая комната	58	90	70	22	125,3	160	70	18	2242	96
1 эт	Жилая комната	60	90	70	20	130,9	160	70	11	1382	59
	Кухня	61	90	70	19	133,8	160	70	8	1070	46
2 эт-15	Жилая комната	60	90	70	20	130,9	160	70	15	1969	85
	Жилая комната	60	90	70	20	130,9	160	70	9	1229	53
	Кухня	61	90	70	19	133,8	160	70	7	938	40
16	Жилая комната	60	90	70	20	130,9	160	70	17	2199	94
	Жилая комната	60	90	70	20	130,9	160	70	11	1414	61

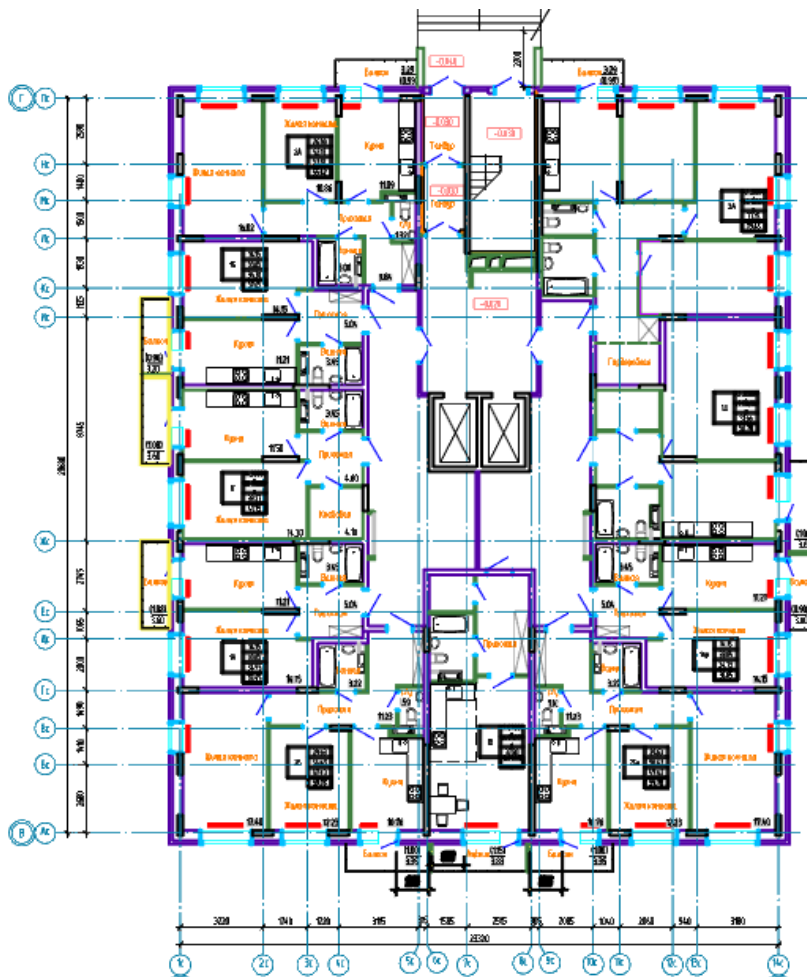
	Кухня	61	90	70	19	133,8	160	70	8	1097	47
1В 1 эт	Кухня- ниша	60	90	70	20	130,9	160	70	13	1722	74
2 эт- 15	Кухня- ниша	60	90	70	20	130,9	160	70	12	1543	66
16	Кухня- ниша	62	90	70	18	136,6	160	70	14	1884	81
2Бн	Жилая комната	58	90	70	22	125,3	160	70	18	2258	97
1эт	Жилая комната	60	90	70	20	130,9	160	70	10	1326	57
	Кухня	61	90	70	19	133,8	160	70	8	1023	44
2 эт- 15	Жилая комната	58	90	70	22	125,3	160	70	17	2069	89
	Жилая комната	60	90	70	20	130,9	160	70	9	1229	53
	Кухня	61	90	70	19	133,8	160	70	7	938	40
16	Жилая комната	58	90	70	22	125,3	160	70	18	2300	99
	Жилая комната	60	90	70	20	130,9	160	70	11	1414	61
	Кухня	61	90	70	19	133,8	160	70	8	1097	47
1Г 1 эт	Жилая комната	60	90	70	20	130,9	160	70	9	1187	51
	Кухня	61	90	70	19	133,8	160	70	8	1015	44
2 эт- 15	Жилая комната	60	90	70	20	130,9	160	70	8	1074	46
	Кухня	61	90	70	19	133,8	160	70	7	926	40
16	Жилая комната	60	90	70	20	130,9	160	70	10	1290	55
	Кухня	61	90	70	19	133,8	160	70	8	1092	47

Внутрипольные конвекторы, устанавливаются в пол, заподлицо с напольным покрытием. Такая конструкция совершенно не занимает полезного пространства в помещении, не мешает расстановке мебели и не перекрывает окна. Более того, такие отопительные приборы позволяют защитить помещение от холодного фона от окон. Ведь какими бы дорогими и энергоэффективными стеклопакеты не были, через оконные проемы «вылетает» большая часть тепловой энергии.

Такой конвектор может быть встроен в подоконник для дополнительного обогрева помещения и от сечения холодного воздуха от окон. Он может использоваться совместно с вертикальным радиатором или как самостоятельный источник тепла в небольших помещениях.

Умный контроллер Smart Control позволяет управлять температурой с помощью термоэлектрического сервопривода Royal Thermo. Контроллер Smart Control Pro предназначен для конвекторов с принудительной конвекцией, и управляет одновременно скоростью вращения вентиляторов и сервоприводом по интеллектуальному алгоритму в зависимости от заданной температуры. Световая индикация панели сигнализирует о достижении заданной температуры. Каждый контроллер позволяет объединить все конвекторы в помещении в интеллектуальную систему управления и устанавливать температуру со смартфона из любой точки мира с точностью до 0.5°C . Минимальная высота конвектора ATRIUM позволяет использовать его для помещений с малой глубиной стяжки.

В центре конвектора установлен отсекающий, чтобы поднимающийся от теплообменника теплый воздух был направлен только вверх для наибольшей теплоотдачи.

Максимальная тепловая эффективность специально разработанного теплообменника Royal Thermo достигается за счет оптимизации 4-х основных параметров: шага оребрения, площади ребра, количества труб и количества ламелей. Оптимизация площади ребра и шага оребрения увеличивает тепловой поток благодаря отсутствию зон «залипания» нагретого воздуха, а оптимизация количества труб и ламелей обеспечивает равномерное распределение тепла по ребрам теплообменника.



Рис. 3. Внутрипольный конвектор.

Таблица 2. Расчет мощности внутрипольного конвектора.

№	Наименование помещения	Площадь помещения, м ²	Поправочный коэффициент тепловых потерь	Мощность конвектора, Вт	Мощность конвектора, кВт
2А	Жилая комната	14,6	1,2	1752	1,8
	Жилая комната	10,86	1,2	1303	1,3
	Кухня	10,98	1,2	1318	1,3
1А	Кухня	12,1	1,2	1452	1,5
	Жилая комната	14,4	1,2	1728	1,7
1Б	Кухня	11,8	1,2	1416	1,4
	Жилая комната	14,4	1,2	1728	1,7
1 Ан	Кухня	13,6	1,2	1632	1,6
	Жилая комната	15,9	1,2	1908	1,9
2 а	Жилая комната	15,3	1,2	1836	1,8
	Жилая комната	16,4	1,2	1968	2,0
	Кухня	11,3	1,2	1356	1,4
1В	Кухня-ниша	23,2	1,2	2784	2,8
2Бн	Жилая комната	15,6	1,2	1872	1,9
	Жилая комната	14,3	1,2	1716	1,7
	Кухня	12,3	1,2	1476	1,5
1Г	Жилая комната	14,6	1,2	1752	1,8
	Кухня	11,3	1,2	1356	1,4

Конструкция радиатора не позволяет спрятать его в пол, поэтому под них требуется выделить некоторое пространство в помещении.

Эффективность отопления и качество обогрева зависит от многих параметров:

- компактность и теплоотдача. Теплоотдача радиатора лучше, чем конвектора, так как конвектор полностью не обогревает помещение. Внутрипольный конвектор не пускает холодный в воздух в помещении.

- простота монтажа и эксплуатации. Установка внутрипольных конвекторов позволяет рационально использовать пространство комнаты и не создает больших нагрузок на перекрытия и стены здания. Настенные радиаторы, требуют усиленных крепежных конструкций, также они более практичны в плане ухода и чистки. Внутрипольный конвектор создают условия для движения пыли в воздухе и требуют постоянной чистки.

Выбирать между конвектором и радиатором стоит исходя из заданных технических характеристик помещения и системы отопления.

СПИСОК ЛИТЕРАТУРЫ:

1. СП 60.13330.2020 «Отопление, вентиляция и кондиционирование воздуха»,
2. ГОСТ Р 21.621-2023 «Правила выполнения проектной документации систем отопления, вентиляции, кондиционирования и тепловых сетей»,
3. Махов Л.М. Отопление учебник для вузов: - М.: Издательство Ассоциации строительных вузов, 2014. – 400с.,
4. Сканава А.Н., Махов Л.М. Отопление: учебник для вузов Текст. / А.ИТ. Сканава, Л.М. Махов. М.: АБС, 2001. – 75с.

Smirnov R.A.

Chuvash State University
(Cheboksary, Russia)

Dergachev F.A.

Chuvash State University
(Cheboksary, Russia)

DESIGN FEATURES OF THE TECHNOLOGY AND DEVICE OF HEATING DEVICES

Abstract: *the article discusses the design features of Royal Thermo heaters in an apartment building.*

The purpose of this article is to compare the design of a sectional bimetallic radiator and an indoor convector. The most profitable option is considered

The object of the study of this article is a sectional bimetallic radiator and an indoor convector for an apartment building. For the sectional bimetallic radiator, the selection of sections and the calculation of the convector power were performed.

Keywords: *heating, bimetallic radiator, indoor convector, heating device, energy efficiency.*

УДК 78.21.35

Мешкова А.Е.

младший научный сотрудник,
ФГБУ «ГНМЦ» Минобороны России
(г. Мытищи, Россия)

Ефремов Д.Е.

младший научный сотрудник,
ФГБУ «ГНМЦ» Минобороны России
(г. Мытищи, Россия)

Козубец А.В.

научный сотрудник,
ФГБУ «ГНМЦ» Минобороны России
(г. Мытищи, Россия)

ТЕХНИЧЕСКАЯ ДИАГНОСТИКА ОТКАЗОВ СРЕДСТВ ИЗМЕРЕНИЙ

Аннотация: в статье рассматривается вопрос актуальности обеспечения надёжности средств измерений (СИ) и точных измерений в различных сферах. Подчеркнута важность выявления и устранения сбоев в средствах измерений. Основное внимание уделено применению метода Байеса - метода технической диагностики для анализа и прогнозирования состояния измерительных устройств.

Ключевые слова: техническая диагностика, средства измерений, метод Байеса, надёжность измерений, техническое состояние, контроль качества.

В современном мире, где технологии развиваются стремительными темпами, точность и надёжность СИ становятся критически важными факторами в самых различных областях – от научных исследований до промышленного производства. В эпоху цифровизации и автоматизации роль СИ выходит на

передний план, так как от их корректной работы зависят качество и безопасность множества процессов. Поэтому данная тема в научном сообществе до сих пор актуальна, несмотря на появление новых технологий и методов [1-14].

Проблема, рассмотренная в статье, заключается в необходимости обеспечения высокой точности измерений и надежности СИ в различных сферах науки и производства. Важность этой проблемы усиливается из-за возможности возникновения сбоев и отказов в средствах измерений, которые могут привести к серьезным последствиям.

Отказы и сбои в технических системах могут иметь серьёзные последствия, включая экономические потери, угрозы здоровью и безопасности людей [10]. Поэтому техническая диагностика отказов СИ является одной из ключевых задач, стоящей перед специалистами в области метрологии и качества.

Данная работа посвящена рассмотрению одного из методов технической диагностики – метода Байеса. Этот метод предназначен для анализа данных и прогнозирования состояния технических систем. Рассмотрены теоретические основы метода и его применение для повышения эффективности диагностики отказов измерительных устройств. Понимание и применение данного метода открывает возможности по своевременному выявлению метрологических отказов СИ, что в свою очередь способствует обеспечению качества и безопасности в различных сферах деятельности, а также позволяют выявлять потенциальные проблемы и отказы в оборудовании.

Однако, несмотря на развитие технологий и прогресс в области проектирования, производства приборов и СИ, зачастую возникают сбои и отказы [7]. Даже незначительный выход метрологической характеристики СИ за установленные пределы может привести к серьезным последствиям и ощутимым потерям.

Техническая диагностика (ТД) – установление и изучение признаков, характеризующих наличие дефектов в машинах, устройствах, их узлах, элементах, для предсказания возможных отклонений в режимах их работы (или

состояния), а также разработка методов и средств обнаружения и локализации дефектов и неисправностей [1]. Технический диагноз – это результат диагностирования, привязанный к определённому времени [3].

Основным предметом ТД является организация эффективной проверки исправности, работоспособности, правильности функционирования технических объектов (деталей, элементов, узлов, блоков, заготовок, устройств, изделий, агрегатов, систем, а также процессов передачи, обработки и хранения материи, энергии и информации) [5], то есть организация процессов диагностирования технического состояния объектов при их изготовлении и эксплуатации, в том числе во время, до и после применения по назначению, при профилактике, ремонте и хранении.

ТД изучает методы получения и оценки диагностической информации, диагностические модели и алгоритмы принятия решений. Целью технической диагностики является повышение надежности технических систем [10] и устранение отказов в СИ.

Распознавание состояний технической системы в условиях ограниченной информации относится к первой задаче диагностики. Теоретическим фундаментом для решения этой задачи является теория распознавания образов. Теория основана на диагностических моделях, устанавливающих связь состояния объекта контроля с контролируемыми параметрами. Важной частью проблемы распознавания являются правила принятия решений (решающие правила). Для принятия целесообразного решения применяются методы теории статистических решений [9].

ТД базируется также на теории контролеспособности. Контролеспособность есть свойство объекта контроля обеспечивать достоверную оценку его технического состояния и раннего обнаружения отказов [9].

Второй крупной задачей ТД является изучение средств и методов получения диагностической информации.

К исходным предпосылкам решения этой задачи можно отнести следующее.

Состояние системы описывается совокупностью параметров (признаков), множество признаков может быть различно.

Распознавание состояния системы к одному из возможных классов (диагнозов). Число диагнозов зависит от особенностей задачи и целей исследования. Диагнозы (классы) устанавливаются заранее и в этих условиях задачу распознавания часто называют задачей классификации.

Совокупность последовательных действий в процессе распознавания называется алгоритмом распознавания [11]. Существенной частью процесса распознавания является выбор параметров, описывающих состояние системы. Они должны быть достаточно информативными.

В этих условиях задачу технической диагностики математически сформулировать можно так.

Пусть состояние системы описывается с помощью набора значений каких-либо признаков:

$$k_j = (k_1, k_2, \dots, k_n), \quad (1)$$

где k_j – j -й признак.

Фактически наблюдаемое состояние соответствует определенной реализации признаков:

$$k^* = (k_1^*, k_2^*, \dots, k_n^*)$$

Каждый признак при дискретном описании системы может иметь разряды. Например, при допусковом контроле параметра u_i :

$$k_j = \begin{cases} k_{j1} & u_i < u_{iH}, \\ k_{j2} & \text{если } u_{iH} \leq u_i \leq u_{iB}, \\ k_{j3} & u_i > u_{iB}. \end{cases}$$

Иными словами, под признаком понимается определенное событие, происходящее с определенной вероятностью.

Возможные состояния системы (диагнозы) считаются известными. Обозначим их множеством $D_i, i = \overline{1, m}$.

Существуют два подхода к решению задачи распознавания – вероятностный и детерминистический [12]. Постановка задачи при вероятностном подходе такова, что, имеется система, которая находится в одном из m случайных состояний D_i . Известна совокупность признаков, каждый из которых с определённой вероятностью характеризует состояние системы. Требуется построить решающее правило, с помощью которого предъявляемая совокупность признаков была бы отнесена к одному из возможных состояний (диагнозов). Необходимо также оценить достоверность принятого решения и степень риска принятия ошибочного решения.

А при детерминистическом подходе постановка задачи следующая. Система характеризуется n -мерным вектором. Любое состояние системы представляет собой точку в n -мерном пространстве параметров. Существует множество диагнозов D_i . Требуется найти решающее правило, по которому вектор U^* будет отнесен к определенной области диагнозов.

Разберем более подробно вероятностный подход, для чего рассмотрим некоторые его теоретические предпосылки.

Метод основан на формуле Байеса. Если имеется диагноз D_i и простой признак k_j , встречающийся при этом диагнозе, то вероятность совместного появления событий наличия у объекта контроля состояния D_i и признака k_j будет равна:

$$P(D_i, k_j) = P(D_i)P(k_j / D_i) = P(k_j)P(D_i / k_j). \quad (2)$$

Из этого равенства вытекает формула:

$$P(D_i / k_j) = \frac{P(D_i)P(k_j / D_i)}{P(k_j)}, \quad (3)$$

где $P(D_i)$ – априорная вероятность диагноза D_i , определяемая по статистическим данным,

$P(k_j / D_i)$ – вероятность появления признака k_j у объектов с состоянием D_i ,

$P(k_j)$ – вероятность появления признака k_j во всех объектах,

$P(D_i/k_j)$ – апостериорная вероятность диагноза D_i при условии, что имеется в наличии признак k_j ,

$P(D_i) = \frac{N_i}{N}$ – величина, где N_i – число объектов, находящихся в состоянии D_i , а N – число обследованных объектов.

$P(k_j/D_i) = \frac{N_{ij}}{N_i}$ – величина, где N_{ij} – число объектов с диагнозом D_i , имеющих признак k_j , N_i – число объектов с диагнозом D_i .

$P(k_j) = \frac{N_j}{N}$ – величина, где N_j – число объектов с признаком k_j .

Формула (2) учитывает один диагноз и один признак. Для множества признаков и диагнозов можно записать обобщенную форму Байеса.

Пусть обследование объекта (контроль) ведется по комплексу признаков:

$$k = (k_1, k_2, \dots, k_n).$$

В результате контроля становится известной реализация признаков:

$$k^* = (k_1^*, k_2^*, \dots, k_n^*).$$

Тогда обобщенная формула Байеса имеет вид:

$$P(D_i/k^*) = \frac{P(D_i) \cdot P(k^*/D_i)}{\sum_{s=1}^m P(D_s) P(k^*/D_s)}, \quad (4)$$

где $P(k^*/D_i) = P(k_1^*/D_i) P(k_2^*/D_i) \dots P(k_n^*/D_i)$, при условии, если признаки независимы,

$P(D_i/k^*)$ – вероятность диагноза D_i после того, как стали известны результаты обследования по комплексу признаков k^* ,

$P(D_i)$ – априорная вероятность диагноза D_i ,

$P(k^*/D_i)$ – вероятность появления комплекса признаков k^* при условии, что объект находится в состоянии D_i .

В формуле (4) $\sum_{s=1}^m P(D_s) = 1$, так как диагнозы составляют полную группу несовместных событий.

Сформулируем решающее правило метода Байеса.

Объект с набором признаков k^* относится к диагнозу с наибольшей апостериорной вероятностью, то есть:

$$k^* \in D_i, \text{ если } P(D_i / k^*) > P(D_j / k^*), j = \overline{1, m}, i \neq j. \quad (5)$$

Это правило уточняется пороговым значением p_i , а именно:

$$P(D_i / k^*) \geq p_i, \quad (6)$$

где p_i выбирается, исходя из заранее выбранного уровня распознавания.

Для случая равновероятных диагнозов наибольшим значением апостериорной вероятности будет обладать диагноз D_i , для которого $P(k^* / D_i)$ максимальна, то есть:

$$k^* \in D_i, \text{ если } P(k^* / D_i) > P(k^* / D_j), P(D_i) = \frac{1}{m}, j = \overline{1, n}, i \neq j, \quad (7)$$

Иными словами, устанавливается диагноз D_i , если данная совокупность признаков чаще встречается при диагнозе D_i , чем при других диагнозах. Такое решающее правило соответствует методу максимального правдоподобия. Правило (7) уточняется также заранее выбранным пороговым значением, определяющим уровень распознавания диагноза D_i :

$$P(k^* / D_i) \geq p_i.$$

Таким образом, можно принимать решения, применяя метод Байеса.

Рассмотрим пример использования метода Байеса для диагностики технического состояния СИ. Из 1000 обследованных СИ – 900 выработали ресурс в исправном состоянии и 100 – в неисправном. Все СИ были обследованы по следующим признакам: общий уровень вибрации, температура, загрязнение смазки.

У 70 % исправных СИ общий уровень вибрации находился в диапазоне от 0,25 до 0,5 Гц, у 20 % исправных устройств – от 0,5 до 0,75 Гц и у 10 % – более 0,75 Гц.

У 80 % исправных СИ температура находилась в диапазоне 50...70 °С, у 10 % – в диапазоне 70...90 °С. И у 10 % - более 90 °С.

У 90 % исправных СИ загрязнение смазки было в пределах нормы.

У 80 % неисправных СИ наблюдалась вибрация более 0,75 Гц, у 15 % неисправных СИ вибрация в диапазоне 0,5...0,75 Гц. У 85 % неисправных СИ температура была выше 90 °С, у 8 % неисправных устройств – в диапазоне 70...90 °С. У 70 % неисправных СИ загрязнение смазки было выше нормы.

Необходимо произвести расчет вероятности исправного состояния СИ при наблюдении вибрации в диапазоне 0,25...0,5 Гц, температуры – 50...70 °С, загрязнения смазки в пределах нормы.

Уточнить априорные вероятности появления исправного и неисправного состояний, а также условные вероятности признаков, если в результате обследования 1000 СИ установлено, что у него было исправное состояние и наблюдались: вибрации 0,25...0,5 Гц, температура 50...70 °С, загрязнение смазки в пределах нормы.

Основные расчетные формулы: $P(D_i)$ – вероятность диагноза D_i , определяемая по статистическим данным (априорная вероятность диагноза). Так, если предварительно обследовано N объектов и у N_i объектов имелось состояние D_i , то:

$$P(D_i) = \frac{N_i}{N} \quad (8)$$

Воспользуемся формулой (4).

Результаты расчета указанной вероятности (численный) представлены в таблице.

Таблица 1. Диагностическая матрица в методе Байеса

Диагноз D_i	Признак k_j								$P(D_i)$
	k_1 (Вибрация)			k_2 (Температура)			k_3 (Смазка)		
	$P(k_{11}/D_i)$	$P(k_{12}/D_i)$	$P(k_{13}/D_i)$	$P(k_{21}/D_i)$	$P(k_{22}/D_i)$	$P(k_{23}/D_i)$	$P(k_{31}/D_i)$	$P(k_{32}/D_i)$	
	0,25... 0,5	0,5...0 ,75	более 0,75	50...7 0	70...90 90	более 90	норма	не норма	
D_1	0,7	0,2	0,1	0,8	0,1	0,1	0,9	0,1	0,9
D_2	0,05	0,15	0,8	0,07	0,08	0,85	0,3	0,7	0,1

В данной таблице D_1 – исправное состояние, а D_2 – неисправное состояние,

$$P(D_1) = \frac{N_1}{N} = \frac{900}{1000} = 0,9; \quad P(D_2) = \frac{N_2}{N} = \frac{100}{1000} = 0,1;$$

$$P(D_1 / K_1 K_2 K_3) = \frac{P(D_1)P(K_{11}/D_1)P(K_{21}/D_1)P(K_{31}/D_1)}{[P(D_1)P(K_{11}/D_1)P(K_{21}/D_1)P(K_{31}/D_1)] + [P(D_2)P(K_{11}/D_2)P(K_{21}/D_2)P(K_{31}/D_2)]} =$$

$$= \frac{0,9 \cdot 0,7 \cdot 0,8 \cdot 0,9}{(0,9 \cdot 0,7 \cdot 0,8 \cdot 0,9) + (0,1 \cdot 0,05 \cdot 0,07 \cdot 0,3)} = 0,99$$

В результате расчета получена вероятность исправного состояния СИ, равная 0,99 при заданных признаках.

Таким образом, рассмотрен практический пример расчета по методу Байеса для диагностики технического состояния СИ. Проведен расчет вероятности исправного состояния устройств при наблюдении вибрации в диапазоне 0,25...0,5 Гц. Определена вероятность исправного состояния устройства, которая равна 0,99 при заданных признаках.

Среди известных методов технической диагностики метод, основанный на обобщённой формуле Байеса, занимает особое место благодаря простоте и эффективности. Этот метод может быть полезным инструментом для специалистов, занимающихся обслуживанием и ремонтом СИ.

Осознание важности надежных и точных измерений в современном мире подчеркивает необходимость дальнейших исследований в области ТД. Прогресс

в этой области способствует не только улучшению качества и безопасности процессов в промышленности и науки, но и обеспечивает экономическую эффективность за счет предотвращения отказов и сбоев, подчеркивая значимость исследования для практического применения и дальнейшего развития в области ТД СИ.

СПИСОК ЛИТЕРАТУРЫ:

1. Белов С.Г. «Техническая диагностика и надежность машин. – М.: Высшая школа, 2009. – 203 с.
2. Додолев С.Г., Холодилов О.В. Диагностирование технических объектов методами неразрушающего контроля. Учебно-методическое пособие. — М-во образования Респ. Беларусь, Белорус. гос. ун-т трансп. – Гомель: БелГУТ, 2021. – 40 с.
3. Ключев В.В. Глобализация технической диагностики и неразрушающего контроля. / Контроль. Диагностика. 2004, №8 – 6 с.
4. Кузнецов М.В. Основы технической диагностики и надежности: Учеб. пособие для вузов. – Омск: Издательство ОмГТУ, 2001. – 248 с.
5. Лифшиц В.Н., Родичев Н.Д. Техническая диагностика – ФГБОУ ВПО «Воронежский государственный технический университет» – Воронеж: ВГТУ, 2011. – 277 с.
6. Мартынов В.И. Техническая диагностика: Методы и средства. – М.: Издательство стандартов, 2007. – 203 с.
7. Метрологическое обеспечение измерительной техники / под ред. Кузнецова В.А. – М.: Радио и связь, 1990. – 228 с.
8. Петровский А.Б. Теория и практика технической диагностики, СПб.: Политехника, 2013. – 189 с.
9. Рабинович И.М. Методы и средства измерений, испытаний и контроля: учебник для вузов, 2006. – 205 с.
10. Сергушин В.В., Крячко В.И. Метрологическое обеспечение и системы контроля автоматизированных систем управления. – М.: Издательство стандартов, 1988. – 56 с.
11. Смирнов А.И., Чекулаев В.П. Методы и средства технической диагностики: Учебник для ВУЗов. – СПб.: Питер, 2010. – 464 с.
12. Царёв А.М. Надежность и диагностика технологического оборудования: учеб. пособие / Царёв А.М. – Тольятти: Изд-во ТГУ, 2013. – 128 с.

13. Цыплов Е.А., Новиков В.А. Анализ методов и средств технической диагностики. – М.: МИИТ, 2011. – 342 с.

14. Чичев С.И. Система контроля и управления оборудованием / Чичев С.И., Глинкин Е.И. – М.: Спектр, 2011. – 140 с.

Meshkova A.E.

Main Scientific Metrological Center of Ministry of Defense of Russia
(Mytishchi, Russia)

Efremov D.E.

Main Scientific Metrological Center of Ministry of Defense of Russia
(Mytishchi, Russia)

Kozubets A.V.

Main Scientific Metrological Center of Ministry of Defense of Russia
(Mytishchi, Russia)

TECHNICAL DIAGNOSTICS OF FAILURES OF MEASURING INSTRUMENTS

***Abstract:** the article discusses the relevance of ensuring the reliability of measuring instruments (SI) and accurate measurements in various fields. The importance of detecting and eliminating failures in measuring instruments is emphasized. The main attention is paid to the application of the Bayes method, a method of technical diagnostics for analyzing and predicting the condition of measuring devices.*

***Keywords:** technical diagnostics, measuring instruments, Bayes method, measurement reliability, technical condition, quality control.*

УДК 539.1.04

Сухонос В.Я.

канд. физ.-мат. - наук

vysukhonosov@yandex.ru

(г. Обнинск, Россия)

СВЕЧЕНИЕ РИДБЕРГОВСКОГО СФЕРОИДА С УЧЕТОМ РАДИКАЛЬНО-ЦЕПНОГО МЕХАНИЗМА ОКИСЛЕНИЯ ВОДОРОДА

***Аннотация:** рассмотрены физико-химические реакции свечения ридберговского сфероида. Сделан вывод, что свечение сфероида протекает по трем различным механизмам: сверхизлучение ридберговских молекул, ламинесценция возбужденных атомов водорода и гидроксила и хемилюминесценция водород-воздушной смеси. Цвет сфероида изменяется в процессе его эволюции и существенно зависит от примесей. Холодная реакция окисления водорода может протекать как в стационарном режиме окисления, так и в режиме звукового хлопка или взрыва. Время жизни сфероида определяется реакцией окисления и имеет максимальное значение в стационарном режиме.*

***Ключевые слова:** ридберговские молекулы, ридберговский сфероид, люминесценция, окисление водорода, хемилюминесценции, цепная реакция окисления.*

ВВЕДЕНИЕ

Возможность коллективизации экситонов в полупроводниках и их конденсация в виде электронно – дырочных капель была предсказана в работе [1]. В то время идея конденсации экситонов была совершенно новой и казалась невероятной, но в последствие была подтверждена многочисленными экспериментальными работами. Проф. Э.А. Манькиным с соавторами идея конденсации плотных возбужденных состояний была применена к сверхвозбужденным (ридберговским) состояниям атомов цезия [2]. Предположение о возможности существования ридберговского вещества на

основе сверхвозбужденных атомов цезия была уже не невероятной, а просто фантастической. Однако шведской группой ученых под руководством проф. Холмлида и при участии проф. Э.А. Маныкина методом времяпролетной масс – спектроскопии были исследованы плотные образования атомов цезия, находящиеся в ридберговских состояниях [3]. Оказалось, что ридберговские атомы цезия представляли собой кластеры из $\sim 10^4$ атомов. Данные этой работы были подтверждены в независимом исследовании [4], что послужило доказательством существования конденсата атомов цезия, находящихся в ридберговских состояниях.

В работе [5] была выдвинута гипотеза о возможном образовании ридберговского вещества при облучении жидкой воды быстрыми электронами. Затем было уточнено, что ридберговское вещество существует в виде сфероида с тонкой упругой заряженной оболочкой. Внутри сфероида под оболочкой находятся ридберговские молекулы воды и компоненты воздуха [6]. Ридберговский сфероид является источником энергии электронного возбуждения, которую он излучает в виде световой энергии.

Работы шведского физика Ридберга по люминесценции в 1880 –х годах показали исключительную важность изучения закономерностей излучения света атомами. Ридберг обнаружил, что эмиссионные линии образуют серии и их положение связано с целыми числами. Связь спектра с целыми числами оказалась парадоксальной. В 1885 г. Бальмер получил эмпирическую формулу, связывающую длину излучения водорода с набором целых чисел k :

$$\lambda. = 3645,6 \frac{k^2}{k^2-4}, \text{ \AA}$$

где $k = 3, 4, 5, \dots$. Ридберг заметил, что эта зависимость является частным случаем и применима также к щелочным металлам. Он предложил в 1888 г. для описания спектра водорода использовать волновое число $\bar{\nu} = \frac{1}{\lambda}$ или $\nu = \frac{c}{\lambda}$ и выполнил крайне важные преобразования и формула приняла классический вид:

$$\nu = \frac{1}{\lambda_n} = R\left(\frac{1}{2^2} - \frac{1}{k^2}\right), \quad (1)$$

где $R = 4/3645,6 = 1,09753 \text{ \AA}^{-1}$ – постоянная Ридберга. Однако формула Ридберга не получила физического обоснования. Только через двадцать лет в 1908 году Ритц предположил, что электроны в атоме колеблются относительно атомного ядра и излучают электромагнитные волны.

Именно формула Ридберга и физическая интерпретация Ритца, а также идея о квантах Планка, позволили выдвинуть Н. Бору гипотезу о квантовании энергии. Им было постулировано, что разрешенными энергиями атома являются состояния

$$E = - Rhc \frac{1}{n^2}, \quad n = 1, 2, 3, \dots$$

Формула (1) приняла вид $h\nu = E_{\text{нач}} - E_{\text{кон}}$, где $E_{\text{нач}}$ и $E_{\text{кон}}$ соответственно энергия атома в начальном и конечном состояниях, а n – квантовые числа. Теория строения атома водорода была представлена Н. Бором в статье «О строении атомов и молекул» *Philosophical Magazine* 1913г. и дала начало развитию квантовой механики. Вполне возможно, что исследование излучения света ридберговским сфероидом также сыграет ключевую роль в изучении ридберговской материи.

Цель настоящей работы заключается в рассмотрении механизма свечения ридберговского сфероида.

МЕХАНИЗМ ЛЮМИНЕСЦЕНЦИИ СФЕРОИДА

В момент возникновения сфероида излучение света протекает по механизму кооперативного спонтанного излучения (сверхизлучения) [7].

Интенсивность этого излучения пропорционально не числу излучающих молекул N , как это имеет место при спонтанном излучении молекул, а пропорционально N^2 . Именно поэтому ридберговский сфероид возникает как ослепительно светящийся фиолетовый шар с максимумом излучения молекулярной полосы при $\lambda \sim 420 \text{ нм}$ [5]. Большая интенсивность начального излучения фиолетового цвета сфероида и его яркость по восприятию

приближает сфероид к белому цвету. По мере излучения молекул, интенсивность излучения сфероида монотонно падает, цвет сфероида становится менее насыщенным и приобретает приглушенный фиолетовый цвет.

Кинетика этого излучения имеет степенной закон $N(t) = \frac{N_0}{t_f - t}$, где N_0 – начальное число ридберговских молекул, t_f – время момента обострения. В режиме излучения с обострением сфероид излучает большую часть запасенной энергии за крайне малый промежуток времени порядка $t_f \sim 3$ мс. В результате этого имеет место прямое преобразование энергии накачки ридберговских молекул в мощный сверхкороткий импульс электромагнитного излучения. Затем накопленная энергия сфероида излучается по механизму люминесценции. Физико – химические реакции образования РС и излучение света представлены в табл.1. По реакции (1) в приповерхностном слое воды образуются ридберговские молекулы, затем они переходят в атмосферный воздух и формируют ридберговский сфероид в виде аэрозоля (реакция (2)) [6]. Аэрозольные частицы были обнаружены в работе [8] при прохождении лазерного пучка через долгоживущее светящееся образование. Образование сфероида в виде аэрозоля сопровождается кооперативным излучением света по вторичной реакции (3). При этом воздушная смесь сфероида существенно обогащается молекулами воды.

Ридберговские молекулы, наряду с кооперативным спонтанным излучением света, подвержены также диссоциации по реакциям (5) и (6) с образованием активных частиц H^* , H , OH , OH^* . Электронно-возбужденные частицы H^* и OH^* излучают свет по механизму спонтанному излучению по реакциям (7)-(8). Линии (полосы) излучения активных частиц сфероида и их цвет представлены в табл.2.

Таблица 1. Образование ридберговского сфероиды и его люминесценция.

Номер реакции	Реакция	Комментарий
Первичные реакции		
1	$\text{H}_2\text{O} + \text{e}^- \rightarrow \text{H}_2\text{O}^{**} + \text{e}^-$	Образование ридберговской молекулы
2	$n (\text{H}_2\text{O}^{**}) \rightarrow (\text{H}_2\text{O}^{**})_n$	Образование ридберговского сфероиды
Вторичные реакции		
3	$(\text{H}_2\text{O}^{**})_n \rightarrow n\text{H}_2\text{O} + nh\nu_3$	Свечение ридберговского сфероиды
4	$h\nu_3 + \text{H}_2\text{O} \rightarrow \text{H}_2\text{O}^{**}$	Образование ридберговской молекулы
5	$\text{H}_2\text{O}^{**} \rightarrow \text{H}^* + \text{OH}\cdot$	Спонтанный распад ридберговской молекулы
6	$\text{H}_2\text{O}^{**} \rightarrow \text{H}\cdot + \text{OH}^*$	Альтернативный спонтанный распад ридберговской молекулы
7	$\text{H}^* \rightarrow \text{H}\cdot + h\nu_7$	Люминесценция водорода
8	$\text{OH}^* \rightarrow \text{OH}\cdot + h\nu_8$	Люминесценция гидроксила
Третичные реакции		
9	$\text{H}\cdot + \text{H}\cdot \rightarrow \text{H}_2$	Образование молекулярного водорода
10	$\text{Cu}^* \rightarrow \text{Cu} + h\nu_{10}$	Люминесценция примеси меди
11	$\text{CaOH}^* \rightarrow \text{CaOH} + h\nu_{11}$	Люминесценция примеси гидроксида кальция
12	$\text{Ca}^* \rightarrow \text{Ca} + h\nu_{12}$	Люминесценция примеси кальция
13	$\text{Na}^* \rightarrow \text{Na} + h\nu_{13}$	Люминесценция примеси натрия

Кинетика затухания люминесценции. Сфероид представляет собой объемную люминесценцию аэрозоля ридберговских молекул с четко определенной границей с атмосферой воздуха. Движение сфероида по сути есть перемещение аэрозоля. Форма сфероида обладает наименьшей поверхностью, является энергетически более выгодной и приводит к наименьшим потерям на излучение. Устойчивость свягающегося сфероида обеспечивается за счет большого поверхностного натяжения ансамбля ридберговских молекул.

Таблица 2. Излучение активных частиц сфероида и их цвет.

Номер реакции (табл.1)	Компонент	Линия (полоса) излучения в спектре λ , нм	Цвет линии	
3	$(\text{H}_2\text{O}^{**})_n$	420	фиолетовый	
7	H^*	H_α	656,3	Красная
		H_β	486,1	зелено – голубая
		H_γ	434,0	фиолетово – синяя
		H_δ	410,2	темно – фиолетовая
8	OH^*	290 - 325	УФ	
10	Cu^*I	510,5, 515,3, 521,8, 529,2, 570,3, 578,2	зеленая желтая	
11	CaOH^*	540 - 570	зелено-желтая	
12	Ca^*II	393,37, 396,85, 422,67,	фиолетовая	
13	Na^*I	568,26, 589,0, 589,59	желтая	
	O_2	402 – 429	фиолетовая	

При образовании сфероида возникает кооперативное излучение с лавинообразным нарастанием интенсивности. В момент обострения t_f интенсивность излучения асимптотически стремится к бесконечности.

В соответствии с принципом Ле Шателье-Брауна причина интенсивного роста интенсивности излучения будет подавляться. Поэтому, с какого-то момента времени должен возникнуть новый излучательный механизм, который подавит лавинообразный рост кооперативного излучения. Этим механизмом является спонтанное излучение отдельных ридберговских молекул, которое затухает по экспоненциальному закону. Чтобы ридберговский сфероид остался устойчивой системой, излучение должно резко спадать и только затем затухание будет медленным и монотонно спадающим, т. е. кинетика затухания сфероида должна описываться суммой двух экспонент:

$$I(t) = I_{01} e^{-\frac{t}{\tau_1}} + I_{02} e^{-\frac{t}{\tau_2}}$$

где I_{01} и I_{02} – интенсивности свечения в начальный момент времени, τ_1 , τ_2 – средние времена жизни возбужденных молекул. Первая экспонента представляет быструю компоненту кинетики затухания свечения, а вторая – медленную компоненту. Интенсивность люминесценции спадает во времени по экспоненциальному закону и становится равным нулю только спустя продолжительное время. Из-за стохастического процесса излучения разные молекулы сфероида излучают фотоны в разные моменты времени и находятся в возбужденном состоянии различное время.

Учитывая, что $I_{01} \gg I_{02}$, из экспериментальной осциллограммы затухания люминесценции можно определить среднее время жизни быстрой компоненты τ_1 при $t = \tau_1$ из равенства $I(\tau_1) = \frac{I_{01}}{e} \sim 0,37 I_{01}$ и оценить среднее время жизни сфероида.

Нерегулярность свечения сфероида. На завершающемся этапе люминесценции сфероида водород-воздушная смесь обогащается молекулами воды. Становится вероятным процесс повторного поглощая фотонов молекулами воды с переходом ее в сверхвозбужденное состояние в соответствии с реакцией (4). Такие молекулы вновь излучают свет и реализуется эффект переизлучения, в результате интенсивность излучения от времени носит осциллирующий характер.

МЕХАНИЗМ ХЕМИЛЮМИНЕСЦЕНЦИИ СФЕРОИДА

Эволюцию сфероида можно представить в виде двух этапов. Первый этап связан с возникновением сфероида в виде оболочки и ядра. Сфероид содержит ридберговские молекулы и большое количество воздуха. Сфероид излучает свет по механизму сверхизлучения с образованием газообразной воды в реакции (3), а затем протекает люминесценция в видимом диапазоне спектра с выделением атомарного водорода в реакциях(6) и (7). В реакции (9) образуется молекулярный водород. В итоге в сфероиде образуется водород - воздушно-водная смесь.

С реакцией окисления водорода кислородом воздуха связан второй этап эволюции сфероида. Кислород воздуха взаимодействует с водородом в реакции



Характерная черта этой реакции заключается в том, что она протекает с выделением не только тепла, но и света, т. е. имеет место химическое свечение (хемилюминесценция). Окисление водорода протекает по разветвленному радикально-цепному механизму. Скорость реакции окисления существенно зависит от концентрации радикалов, образующихся в ходе протекания реакции. Механизм окисления водорода кислородом очень сложен, но в общих чертах его можно представить в виде, представленным в табл.3.

Активные частицы $\text{OH}\cdot$, $\text{H}\cdot$ взаимодействуют с водородом и кислородом газовой смеси с образованием цепи по $\text{H}\cdot$. В экзотермической реакции (14) образуется вода, и реакция сопровождается выделением энергии в виде тепла и химического свечения. Цепной характер этой реакции обусловлен разветвлением цепи в реакции (15) и характеризуется тем, что каждый атом водорода порождает большой выход молекул воды, который может достигать более чем 200 000 [9]. Обрыв цепи окисления водорода протекает в объеме в реакциях (17) - (18).

Радикал O^{\cdot} , образованный в реакции (15), наряду с реакцией (16), может также вступить в реакцию с молекулами кислорода с образованием молекул озона:

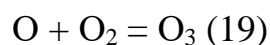

Наличие озона в объеме сфероида можно обнаружить экспериментально при его гибели в момент разрыва оболочки.

Кинетика окисления водорода. Цепная разветвленная реакция окисления водорода описывается универсальной моделью, которая позволяет установить кинетические особенности реакции [10]:

Таблица 3. Разветвленный радикально-цепной механизм окисление водорода.

№ реакции	Элементарная реакция	Эффективная константа скорости реакции	Стадия реакции
5 - 8	Образование активных частиц OH, H		Зарождение цепи по H^{\cdot}
14	$OH^{\cdot} + H_2 \rightarrow H_3O^* \rightarrow H_2O + H^{\cdot}$ 44 кДж/моль + $h\nu_{14}$	k_{14}	Синтез H_2O и продолжение цепи по H^{\cdot}
15	$H^{\cdot} + O_2 \rightarrow OH^{\cdot} + O^{\cdot}$ -54 кДж/моль	k_{15}	Разветвление цепи
16	$O^{\cdot} + H_2 \rightarrow OH^{\cdot} + H^{\cdot}$	k_{16}	продолжение цепи
17	$H^{\cdot} + O_2 + M \rightarrow HO_2 + M$	k_{17}	Обрыв цепи в объеме
18	$H^{\cdot} + OH^{\cdot} = H_2O$	k_{18}	Обрыв цепи в объеме

$$\frac{dn}{dt} = n_0 - n\beta + n\delta \quad (20)$$

$$n(0) = n_0 ,$$

где n -концентрация активных частиц (атомы водорода $H\cdot$, радикалы $OH\cdot$), которые образовались на стадии зарождения цепи, n_0 -скорость начального инициирования активных частиц, β и δ -соответственно эффективные константы скорости гибели и разветвления цепи. Интегрирование этого уравнения от 0 до t и от n_0 до n дает следующее решение

$$n(t) = \frac{n_0}{\beta - \delta} \{1 - \exp[(-t)(\beta - \delta)]\} \quad (21)$$

Стационарный режим. Согласно этому решению, при условии $\beta > \delta$ в начальный момент (в окрестности точки $t \sim 0$) концентрация атомарного водорода $H\cdot$ близка к нулю. Реакция окисления водорода характеризуется индукционным периодом накопления $H\cdot$ с медленным ростом концентрации. Разложив в формуле (21) экспоненту в ряд, получим, что с течением времени имеет место линейный рост концентрации водорода $\sim n_0 t$ и установление режима близкого к стационарному. Когда концентрация радикалов становится большой, существенную роль в развитии процесса будут вносить реакции обрыва цепи (17) – (18). С выходом на стационарный режим

$$n(t) = \frac{n_0}{\beta - \delta} . \text{ Для реакций (14) – (18) уравнение (20) примет вид}$$

$$\frac{dC_{H\cdot}}{dt} = n_0 + (2k_{14}C_{O_2} - k_{17}C_{O_2}C_M - k_{18}C_{OH\cdot})C_{OH\cdot}$$

Особенность окисления водорода проявляется в том, что скорость реакции сильно и по сложному закону зависит от температуры. Причем, увеличение температуры среды повышает только скорость разветвления цепи (реакция(15)), а реакции обрыва цепи в объеме (17) - (18) не имеют энергии активации и не зависят от температуры. Возможен режим диффузного окисления [11], если водород и кислород окажутся пространственно разделены.

Эволюция сфероида. При окислении водорода происходит выделение тепла, излучение света, нагревание газовой смеси внутри сфероида, рост

давления смеси и расширение сфероида. По мере уменьшения водорода в сфероиде, устанавливается квазистационарное состояние и расширение сфероида прекращается. Затем при прекращении реакции окисления сфероид схлопывается. Время жизни сфероида определяется временем окисления водорода, и максимальное время будет соответствовать стационарному режиму окисления.

Режим самоускорения и взрыва. Предположим, что реакция окисления водорода протекает в предстационарном режиме и оказалось, что выполняется условие $\beta < \delta$. Тогда решение (21) примет вид:

$$n(t) = \frac{n_0}{\delta - \beta} \{ \exp[t(\delta - \beta)] - 1 \}.$$

Скорость реакции начнет неограниченно расти по экспоненциальному закону. Лавинообразный рост радикалов приведет к взрывному характеру реакции. Если в сфероиде образуется смесь газов, состоящая из двух объемов водорода и одного объема кислорода, выделение тепла будет сопровождаться взрывом. Если водорода окажется недостаточно, то реакция будет сопровождаться громким звуковым хлопком.

При нарушении герметичности оболочки сфероида водород, являясь легким газом, будет интенсивно вытесняться из сфероида воздухом. В этом случае возможно самовоспламенение водорода в атмосфере. Для 50%-й водород - воздушной смеси минимальная энергия воспламенения составляет всего лишь 0,08 мДж. Температура самовоспламенения водорода с воздухом порядка 500 °С. Самовоспламенение водорода вне сфероида вызовет его вибрацию и свистящий звук.

Таким образом, в сфероиде существует три режима окисления водорода: стационарный режим, звуковой хлопок и взрыв. При стационарном режиме имеет место разогрев среды с увеличением давления, рост диаметра сфероида и химическое свечение. При хлопке из-за ограниченного количества водорода реализуется слабый взрыв, сопровождающийся звуковыми эффектами. При взрыве имеет место резкий рост давления газа с возбуждением ударной волны.

В соответствии с этими режимами гибель РС как диссипативной структуры протекает в виде тихого угасания светового излучения и схлопывания, либо распада вещества при хлопке или при взрыве. Замедлить цепную реакцию и предотвратить взрыв сфероида можно за счет увеличения эффективной константы скорости гибели β , например, с помощью адсорбирующей примеси.

ЦВЕТ СВЕЧЕНИЯ РИДБЕРГОВСКОГО СФЕРОИДА

Сфероид является прозрачным объектом в видимом диапазоне спектра. Сквозь сфероид можно видеть окружающие предметы, если интенсивность излучаемого им света не слишком велика. Одной из важных характеристик светящегося сфероида является цвет его свечения. В момент своего возникновения сфероид излучает ослепительно белый свет. По мере падения интенсивности излучения цвет сфероида становится фиолетовым, а затем прозрачно - синим.

При образовании возбужденных атомов водорода (реакция (5)) к синему излучению сфероида примешиваются цвета линий Бальмера атомов водорода. Свечение атомов водорода дают следующие цвета: красный ($H_{\alpha} = 656,3$ нм), зелено – голубой ($H_{\beta} = 486,1$ нм), фиолетово – синий ($H_{\gamma} = 434,0$ нм), темно – фиолетовый ($H_{\delta} = 410,2$ нм). Люминесценция радикала гидроксила OH^* в полосе 290 - 325 нм приводит к интенсивному излучению сфероида в ближнем и среднем диапазонах ультрафиолетового излучения.

На стадии хемилюминесценции сфероид приобретает оттенки прозрачно-синего цвета, в результате химического свечения, которое может сопровождаться звуковыми колебаниями сфероида типа шипения. Со временем цвет сфероида смещается в длинноволновую часть видимого спектра и становится желто – оранжевым, что соответствует температуре среды ~ 350 °С. Цвет сфероида зависит от количества находящегося в нем кислорода воздуха. Ограниченный объем кислорода формирует холодную реакцию окисления. Для сравнения температура горения дерева равна ~ 500 – 800 °С.

Влияние примесей сфероида. На стадии формирования сфероида из воды захватываются примесь меди, образованная в результате эрозии электрода, примесь кальция, как загрязнитель воды, а также примесь натрия, которая добавляется в воду для повышения ее проводимости. Цвет сфероида существенно зависит от люминесценции примесей. Так примеси меди окрашивают сфероид в зеленый или в зелено-голубой цвет, примеси натрия в желтый цвет, примеси кальция в зелено-желтый цвет. Присутствие яркого желто – оранжевого цвета может быть связано со свечением молекулярных полос СаОН. Как следует из табл.2, сфероид одновременно излучает следующие цвета: фиолетовый, зеленый, желтый и красный.

Кроме того, из-за примесей в сфероиде может сформироваться собственный центр окраски[12]. Механизм окрашивания состоит в том, что ионы примеси взаимодействуют с электромагнитным полем среды, в результате чего изменяются энергетические уровни молекул среды и изменяется окраска сфероида.

С некоторого момента времени начинает доминировать сочетание желтого и красного цветов. Фактически, с течением времени все цвета сфероида формируются на основе разных комбинаций желтого и красного. При смешивании большего количества желтого и небольшого количества красного цвета образуется желто-оранжевый цвет. Этот цвет имеет множество оттенков, каждый из которых получается на основе разных сочетаний желтого и красного цветов. Яркий, насыщенный желто-оранжевый цвет является основным цветом ридберговского сфероида. Можно утверждать, что желтый оттенок цвета сфероида является признаком люминесценции именно примесей: $\text{Cu}^* \text{I}$, CaOH^* и Na^* .

Таким образом, спектр химического свечения сфероида представляет собой непрерывную широкую полосу от ультрафиолетовой до инфракрасной области. На эту полосу накладываются дискретные узкие линии водорода и примесей, энергетическое положение которых соответствует переходу электронов с различных возбужденных уровней на основной уровень.

На стадии хемилюминесценции свет испускается непосредственно продуктами реакции в результате химических экзотермических реакций, яркость которых пропорциональна скоростям этих реакций. Изменение яркости излучения является индикатором изменения скорости химической реакции. Усиление эффекта хемилюминесценции можно получить с помощью повышения температуры сфероидов в силу того, что от температуры зависят скорости химических реакций. Очевидно, что интенсивность хемилюминесценции пропорциональна концентрации продуктов реакции.

При падении интенсивности излучения цвет сфероидов становится менее насыщенным и приобретает оттенки серого. Наблюдаются флуктуации излучения света. На поверхности сфероидов возникают темные пятна, которые свидетельствуют об угасании сфероидов. Регистрируя излучаемый свет сфероидов, можно исследовать химические процессы в сфероиде.

СПИСОК ЛИТЕРАТУРЫ:

1. Келдыш Л.В. Труды IX Международной конференции по физике полупроводников //1968.Ленинград. Наука. с.1303.
2. Манькин Э.А., Ожован М.И., Полуэктов П.П. О коллективном электронном состоянии в системе сильновозбужденных атомов// ДАН СССР 1981. Т.260.С.1096-1098.
3. Holmlid L., Manykin E.A. Rydberg matter – a longlived excited state of matter //ЖЭТФ. 1992.т.102.вып.3(9).с.804-813.
4. Ярыгин В.И., Сидельников В.Н., Касиков И.И.,Миронов В.С., Тулин С.М. Экспериментальное изучение возможности образования конденсата возбужденных состояний вещества (Ридберговской материи) //Письма в ЖЭТФ 2003.т.77.Вып.6.с.330-334.
5. Сухонос В.Я. О возможности образования ридберговского вещества в облученной быстрыми электронами воде //Международный научный журнал «Вестник науки».2022.т.4.№12(57). с.391 -411.
6. Сухонос В.Я. Аэрозольная модель ридберговского вещества воды. //Международный научный журнал «Вестник науки».2023.т.1.№6(63). с.1096 -1114.

7. Черемисин А. А., Исаков В.П., Шишкин Е. А., Онищук А. А., Пармон В. Н. Водный аэрозоль в искусственном аналоге природной шаровой молнии //Вестник РАН.2023. Т. 93. № 2. стр. 171-178
8. Сухонос В.Я. Стохастическая модель излучения ридберговского вещества.Международный научный журнал «Вестник науки». 2023. т.3. №1(58). с.328 - 345.
9. Спицын В.И., Мартыненко Л.И. Неорганическая химия.Ч.1.1991.М.: МГУ.480 С.
10. Жуховицкий А.А., Шварцман Л.А. Краткий курс физической химии. М.: Металлургия 1979. 367 С.
11. Аланакян Ю.Р., Буланкин Д.А., Певгов В.Г., Смирнов Л.В., Цветков А.А. О природе четочной молнии и лабораторных «плазмOIDов»//Вестник РАН. 2020. Т. 490. № 2. стр. 5-8
12. Непомнящих А.И., Раджабов Е.А., Егранов А.В. Центры окраски и люминесценция кристаллов LiF.1984.Наука.Новосибирск.98 С.

Sukhonosov V.Ya

Candidate of Physics and Mathematics Sciences

(Obninsk, Russia)

**GLOW OF THE RYDBERG SPHEROID
TAKING INTO ACCOUNT THE RADICAL
CHAIN MECHANISM OF HYDROGEN OXIDATION**

***Abstract:** physical and chemical reactions of the Rydberg spheroid glow are considered. It was concluded that the luminescence of the spheroid proceeds through three different mechanisms: the super-emission of Rydberg molecules, the luminescence of excited hydrogen atoms and the chemiluminescence of the hydrogen-air mixture. The color of the spheroid changes during evolution and significantly depends on impurities. Cold hydrogen oxidation reaction can occur both in stationary state oxidation mode and in sound cotton or explosion mode. The life time of the spheroid is determined by the oxidation reaction and has the maximum value in stationary mode.*

***Keywords:** Rydberg molecules, Rydberg spheroid, luminescence, chemiluminescence, oxidation chain reaction.*