

ВЕСТНИК НАУКИ



ВЫПУСК № 12 (57)



ТОМ 1

Международный научный журнал

www.вестник-науки.рф

Тольятти 2022

Международный научный журнал

«ВЕСТНИК НАУКИ»

№ 12 (57) Том 1

ДЕКАБРЬ 2022 г.

(ежемесячный научный журнал)

В журнале освещаются актуальные теоретические и практические проблемы развития науки, территорий и общества. Представлены научные достижения ученых, преподавателей, специалистов-практиков, аспирантов, соискателей, магистрантов и студентов научно-теоретического, проблемного или научно-практического характера.

Предназначено для преподавателей, аспирантов и студентов, для всех, кто занимается научными исследованиями в области инновационного развития науки, территорий и общества.

Статьи, поступающие в редакцию, рецензируются, публикуются в авторской редакции.

Авторы несут ответственность за содержание статей, за достоверность приведенных в статье фактов, цитат, статистических и иных данных, имен, названий и прочих сведений, а также за соблюдение законов об интеллектуальной собственности. Мнение редакции может не совпадать с мнением авторов материалов.

Главный редактор журнала:

РАССКАЗОВА ЛЮБОВЬ ФЁДОРОВНА

Главный редактор: Рассказова Любовь Федоровна
Адрес учредителя, издателя и редакции: г. Тольятти
ISSN 2712-8849
сайт: <https://www.vestnik-nauki.pf>
eLibrary.ru: https://elibrary.ru/title_about.asp?id=67626

Дата выхода в свет:
04.12.2022 г.
Периодическое
электронное научное
издание.

СОДЕРЖАНИЕ (CONTENT)

ЭКОНОМИЧЕСКИЕ НАУКИ И МЕНЕДЖМЕНТ (ECONOMIC SCIENCES & MANAGEMENT)

| | |
|--|--------|
| 1. Амандурдыева С.Б., Асгаров А., Ашыров Х. ОСОБЕННОСТИ ДОСТИЖЕНИЯ ЭКОНОМИЧЕСКОГО РАЗВИТИЯ СТРАНЫ | 9-13 |
| 2. Безжелезных У.В., Ефимова С.А., Боркова Е.А. НАЦИОНАЛЬНЫЕ ПРОЕКТЫ: ЗНАЧЕНИЕ, ОБЪЕМЫ ФИНАНСИРОВАНИЯ..... | 14-21 |
| 3. Бердигълыджов М. ОСНОВЫ ПРЕДПРИНИМАТЕЛЬСТВА И ПЕРСПЕКТИВЫ ЕГО РАЗВИТИЯ..... | 22-25 |
| 4. Бондарева А.Н., Гурьева М.Н. ВНЕДРЕНИЕ ЦИФРОВЫХ ИНСТРУМЕНТОВ В СФЕРУ ЗДРАВООХРАНЕНИЯ В РОССИИ | 26-32 |
| 5. Бояршинова А.А., Еремеев В.Ф. СОВРЕМЕННОЕ СОСТОЯНИЕ И ТЕНДЕНЦИИ РАЗВИТИЯ РЫНКА ХЛЕБОПРОДУКТОВ | 33-38 |
| 6. Вакулов А.П., Есечкин Д.А., Ромашов О.К., Боркова Е.А. РАЗВИТИЕ АГРОПРОМЫШЛЕННОГО КОМПЛЕКСА РОССИИ В СОВРЕМЕННЫХ РЕАЛИЯХ, ПЕРСПЕКТИВЫ РАЗВИТИЯ ОТЕЧЕСТВЕННЫХ ПРОИЗВОДИТЕЛЕЙ..... | 39-43 |
| 7. Вакулов А.П., Есечкин Д.А., Ромашов О.К., Боркова Е.А. РАЗВИТИЕ ДОРОЖНО-ТРАНСПОРТНОЙ ИНФРАСТРУКТУРЫ В РОССИИ ЗА ПОСЛЕДНИЕ 5 ЛЕТ | 44-48 |
| 8. Диванов С. ОСОБЕННОСТИ ИПОТЕЧНОГО КРЕДИТОВАНИЯ И ПЕРСПЕКТИВЫ ЕГО РАЗВИТИЯ..... | 49-52 |
| 9. Жураева Ф.Д. ОСОБЕННОСТИ И ПОДХОДЫ ФОРМИРОВАНИЯ КОММУНИКАЦИОННОЙ ПОЛИТИКИ В ФАРМКОМПАНИЯХ | 53-58 |
| 10. Жураева Ф.Д. УПРАВЛЕНИЕ БИЗНЕС-КОММУНИКАЦИЯМИ НА ФАРМАЦЕВТИЧЕСКОМ РЫНКЕ..... | 59-63 |
| 11. Кирсанова М.И. РИСК-ОРИЕНТИРОВАННОЕ МЫШЛЕНИЕ ПРИ УПРАВЛЕНИИ КАЧЕСТВОМ | 64-70 |
| 12. Рахимов А.М. ЭФФЕКТИВНОСТЬ ИСПОЛЬЗОВАНИЯ ФАКТОРОВ ПРОИЗВОДСТВА В ПРОМЫШЛЕННОСТИ РЕСПУБЛИКИ ТАДЖИКИСТАН..... | 71-78 |
| 13. Слепцов Н.И. ПОВЫШЕНИЕ КОНКУРЕНТОСПОСОБНОСТИ ПРЕДПРИЯТИЯ ПОСРЕДСТВОМ УЛУЧШЕНИЯ КАЧЕСТВА ПРОДУКЦИИ..... | 79-83 |
| 14. Слепцов Н.И. ПОВЫШЕНИЕ КОНКУРЕНТОСПОСОБНОСТИ СТРОИТЕЛЬНОЙ КОМПАНИИ ООО «РИГИЛ» | 84-93 |
| 15. Сырейщикова М.А. ПРИМЕНЕНИЕ КОНЦЕПЦИИ МВО (MANAGEMENT BY OBJECTIVES) ДЛЯ КОМПАНИИ «ТРАНС-СИТИ» | 94-110 |

16. Торхова С.Ю.

ПАНДЕМИЯ КАК ФАКТОР ВЛИЯНИЯ НА КУПЛЮ-ПРОДАЖУ ТОВАРОВ В СЕТИ ИНТЕРНЕТ 111-117

17. Ходжанепесова А., Аталыева А., Аманджанов Н.

РАЗВИТИЕ ТЕХНОЛОГИЙ БАНКОВСКИХ КАРТ И ИХ ОСОБЕННОСТИ 118-121

18. Чегодайкина Н.М.

ТЕОРЕТИЧЕСКИЕ ОСНОВЫ ФИНАНСОВЫХ РЕЗУЛЬТАТОВ ДЕЯТЕЛЬНОСТИ ПРЕДПРИЯТИЯ..... 122-128

ПЕДАГОГИКА И ОБРАЗОВАНИЕ (PEDAGOGY & EDUCATION)**19. Абдукодиров О.М.**ОЛИЙ ТАЪЛИМДА ЭСТРАДА ХОНАНДАЛАРИНИ
ТАЙЁРЛАШНИНГ ПЕДАГОГИК ТЕХНОЛОГИЯЛАРИ..... 129-132**20. Войченко Е.Д.**

ФОРМИРОВАНИЕ ФУНКЦИОНАЛЬНОЙ ГРАМОТНОСТИ НА УРОКАХ ИСТОРИИ..... 133-136

21. Гапуров С.К.ТАЛАБАЛАРНИНГ ЭГАЛЛАГАН БИЛИМЛАРИНИ ЯНАДА
МУСТАҲҚАМЛАШ УЧУН “ҚОРА ҚУТИ” МЕТОДИДАН ФОЙДАЛАНИШ 137-140**22. Гурбанова Дж.**

РОЛЬ ПСИХОЛОГИИ В ПОВЫШЕНИИ КАЧЕСТВА ПЕДАГОГИЧЕСКИХ ПРОЦЕССОВ..... 141-144

23. Доржиева Л.А., Пестерева О.А.ПСИХОЛОГИЧЕСКАЯ ПРОФИЛАКТИКА АГРЕССИВНОГО ПОВЕДЕНИЯ
МЛАДШИХ ПОДРОСТКОВ СРЕДСТВАМИ КОМПЛЕКСНОЙ АРТ-ТЕРАПИИ..... 145-153**24. Пурцеладзе И.Б., Мирзахидова О.М.**СОВРЕМЕННЫЕ ИННОВАЦИОННЫЕ ТЕХНОЛОГИИ
ПРЕПОДАВАНИЯ ТЕХНИЧЕСКИХ ДИСЦИПЛИН..... 154-159**25. Сейфулдинова Г.А.**ИЗ ОПЫТА ПРЕПОДАВАНИЯ ЭЛЕКТИВНОГО КУРСА
«ВВЕДЕНИЕ В БИОХИМИЮ» УЧЕНИКАМ СТАРШИХ КЛАССОВ..... 160-163**26. Толстоброва Ю.Н.**ФОРМИРОВАНИЕ И РАЗВИТИЕ ДЕТСКОЙ ИНИЦИАТИВЫ
В ДОШКОЛЬНОМ ВОЗРАСТЕ ПОСРЕДСТВОМ ОТКРЫТОГО
ПОЗНАВАТЕЛЬНО-ИССЛЕДОВАТЕЛЬСКОГО ПРОСТРАНСТВА «OPENSPACE» 164-168**ЮРИДИЧЕСКИЕ НАУКИ (JURIDICAL SCIENCES)****27. Абарышев В.А., Кожевникова А.И.**ДОГОВОР НА ОКАЗАНИЕ ТРАНСПОРТНЫХ УСЛУГ
АВТОМОБИЛЬНЫМ ВИДОМ ТРАНСПОРТА 169-173**28. Ананьев А.Г., Михайлов И.И.**АСПЕКТЫ СООТНОШЕНИЯ ДОГОВОРА ЭСКРОУ СО СХОЖИМИ ОТНОШЕНИЯМИ
В СОВРЕМЕННОМ РОССИЙСКОМ ГРАЖДАНСКОМ ПРАВЕ..... 174-184

| | |
|---|---------|
| 29. Данилов А.А. НЕКОТОРЫЕ ПРОБЛЕМЫ УЧАСТИЯ АДВОКАТОВ ПО НАЗНАЧЕНИЮ В ПРОИЗВОДСТВЕ ПО УГОЛОВНОМУ ДЕЛУ В СУДАХ КАССАЦИОННОЙ ИНСТАНЦИИ..... | 185-192 |
| 30. Ефименко Е.А., Мерцалова Е.В., Кирычкова Е.Д. К ВОПРОСУ О ЦИФРОВИЗАЦИИ АДМИНИСТРАТИВНЫХ АКТОВ | 193-197 |
| 31. Ефименко Е.А., Мерцалова Е.В., Кирычкова Е.Д. СООТНОШЕНИЕ ПОНЯТИЙ МЕДИАЦИИ И ПОСРЕДНИЧЕСТВА В ГРАЖДАНСКОМ СУДОПРОИЗВОДСТВЕ..... | 198-201 |
| 32. Зверев М.В. ОСОБЕННОСТИ ПРИВЛЕЧЕНИЯ К СУБСИДИАРНОЙ ОТВЕТСТВЕННОСТИ ЗА НЕПОДАЧУ ЗАЯВЛЕНИЯ О ПРИЗНАНИИ БАНКРОТОМ..... | 202-205 |
| 33. Зверев М.В. ОСОБЕННОСТИ ПРИВЛЕЧЕНИЯ КОНТРОЛИРУЮЩИХ ЛИЦ К УБЫТКАМ В РАМКАХ ДЕЛА О БАНКРОТСТВЕ..... | 206-208 |
| 34. Зверев М.В. ПРИВЛЕЧЕНИЕ КОНТРОЛИРУЮЩИХ ЛИЦ К СУБСИДИАРНОЙ ОТВЕТСТВЕННОСТИ ВНЕ РАМОК ДЕЛА О БАНКРОТСТВЕ..... | 209-211 |
| 35. Мамыкина Ю.С. ОСОБЕННОСТИ ПРОЦЕССУАЛЬНОГО СТАТУСА ПРОКУРОРА В СРАВНЕНИИ СО СТАТУСОМ ИСТЦА И ДРУГИХ ЛИЦ..... | 212-215 |
| 36. Маренков А.С. НЕЗАМЕНИМОСТЬ ДОЛЖНИКА ПРИ ИСПОЛНЕНИИ ТРЕБОВАНИЙ НЕИМУЩЕСТВЕННОГО ХАРАКТЕРА И ВОЗМОЖНЫЕ МЕРЫ ВОЗДЕЙСТВИЯ НА НЕГО..... | 216-220 |
| 37. Миронова А.А. ПУТИ ПОВЫШЕНИЯ ЭФФЕКТИВНОСТИ ПРОКУРОРСКОГО НАДЗОРА ЗА СОБЛЮДЕНИЕМ ПРАВА НА ОСУЩЕСТВЛЕНИЕ ПРЕДПРИНИМАТЕЛЬСКОЙ ДЕЯТЕЛЬНОСТИ..... | 221-225 |
| 38. Миронова А.А. РОЛЬ ОРГАНОВ ПРОКУРАТУРЫ В ЗАЩИТЕ ПРАВ СУБЪЕКТОВ ПРЕДПРИНИМАТЕЛЬСКОЙ ДЕЯТЕЛЬНОСТИ..... | 226-231 |
| 39. Мун А.Е., Давтян-Давыдова Д.Н. ЗАЩИТА ПРАВ НА ЧЕСТЬ, ДОСТОИНСТВО И ДЕЛОВУЮ РЕПУТАЦИЮ В РФ..... | 232-239 |
| 40. Тихонова А.А., Рудяков Е.И., Белецкая А.А. ПРАВОВОЙ СТАТУС ИП: НОВЕЛЛЫ В ПРАВОВОМ РЕГУЛИРОВАНИИ | 240-247 |
| 41. Фролов С.Е., Земляченко Я.В. ПРАВОВЫЕ СПОСОБЫ ОБЕСПЕЧЕНИЯ ЭНЕРГЕТИЧЕСКОЙ БЕЗОПАСНОСТИ РОССИЙСКОЙ ФЕДЕРАЦИИ В 2022 ГОДУ..... | 248-252 |
| 42. Шараевский Д.М. ОРГАНИЗАЦИЯ ПРОВЕРКИ ГОТОВНОСТИ ТЕРРИТОРИАЛЬНЫХ ОРГАНОВ МВД РОССИИ К ДЕЙСТВИЯМ ПРИ ВОЗНИКНОВЕНИИ ЧРЕЗВЫЧАЙНЫХ ОБСТОЯТЕЛЬСТВ (ЧРЕЗВЫЧАЙНЫХ СИТУАЦИЙ) | 253-255 |

- 43. Шишкин М.Д.**
ОПЕРАТИВНО-РОЗЫСКНАЯ ДЕЯТЕЛЬНОСТЬ КАК ОБЪЕКТ ПРОКУРОРСКОГО НАДЗОРА256-260
- 44. Шутков С.Г.**
АКТУАЛЬНОСТЬ СОЦИАЛЬНЫХ СЕТЕЙ КАК ИНСТРУМЕНТА СВЯЗЕЙ
С ОБЩЕСТВЕННОСТЬЮ В ДЕЯТЕЛЬНОСТИ ОРГАНОВ ВНУТРЕННИХ ДЕЛ.2 61-265
- 45. Ястремский В.В.**
НАЛОГОВЫЕ ПРАВООТНОШЕНИЯ: ХАРАКТЕРИСТИКА ПОНЯТИЙНОГО АППАРАТА266-273

ПОЛИТИЧЕСКИЕ НАУКИ (POLITICAL SCIENCES)

- 46. Яйьлов А., Мяммедов Н.**
НЕЙТРАЛИТЕТ – ПУТЬ БЕЗОПАСНОСТИ И РАЗВИТИЯ СТРАНЫ.....274-277

НАУКИ О ЯЗЫКЕ - ЛИНГВИСТИКА (LINGUISTICS)

- 47. Кравцова К.И.**
ПРИМЕНЕНИЕ ИНФОРМАЦИОННЫХ ТЕХНОЛОГИЙ В ФОРМИРОВАНИИ НАВЫКОВ
МЕЖКУЛЬТУРНОЙ КОММУНИКАЦИИ СТУДЕНТОВ НА ИСПАНСКОМ ЯЗЫКЕ.....278-281

ИСТОРИЧЕСКИЕ НАУКИ (HISTORICAL SCIENCES)

- 48. Арапов А.Д., Гайсан П., Гибадуллина Р.Н.**
ФЛОТОВОДЦЫ КРЫМСКОЙ ВОЙНЫ.....282-286
- 49. Гаянов А.Э., Гибадуллина Р.Н.**
ПРИЧИНЫ ВОССТАНИЯ ДЕКАБРИСТОВ И ЕГО ИСТОРИЧЕСКОЕ ЗНАЧЕНИЕ.....287-292
- 50. Гаянов А.Э., Гибадуллина Р.Н.**
СМУТА КАК ГЛУБОКИЙ КРИЗИС В РОССИИ, ЕГО ЭТАПЫ
И ОПИСАНИЯ В ИСТОРИЧЕСКОЙ ЛИТЕРАТУРЕ293-297
- 51. Гиззатуллин А.Р., Зайкина Т.В.**
ИСТОРИЧЕСКАЯ ОЦЕНКА ПОДВИГА КОНОВАЛОВА С.И.:
ГЕРОЯ СОВЕТСКОГО СОЮЗА.....298-302
- 52. Слостенин А.В.**
ВЕЛИКАЯ ОТЕЧЕСТВЕННАЯ ВОЙНА: ДИСКУССИЯ О ПРИЧИНАХ ПОРАЖЕНИЯ
СОВЕТСКОЙ АРМИИ НА ПЕРВОМ ЭТАПЕ ВОЙНЫ303-308
- 53. Сухов Д.В.**
ТЕОРИИ ПРОИСХОЖДЕНИЯ РЮРИКА309-316
- 54. Шандор В.А.**
ФОРМИРОВАНИЕ ПАТРИОТИЧЕСКИХ ЧУВСТВ ШКОЛЬНИКА
В ЭПОХУ ГЛОБАЛИЗАЦИИ – ЗАЛОГ ПРОЦВЕТАНИЯ ОТЕЧЕСТВА317-323

ПСИХОЛОГИЯ (PSYCHOLOGY)

- 55. Калинин П.А.**
УЧЕБНЫЙ СТРЕСС ШКОЛЬНИКОВ СТАРШИХ КЛАССОВ.....324-331

56. Сорокина Е.А., Мурзина Н.В.
К ВОПРОСУ О ПРИМЕНЕНИИ МАТЕМАТИКИ В СФЕРЕ ПСИХОЛОГИИ.....332-336

57. Тимшин А.Р., Цеунов К.С.
ОПРЕДЕЛЕНИЕ СПОСОБНОСТЕЙ И ИХ МЕСТА В СТРУКТУРЕ КОГНИТИВНОГО РАЗВИТИЯ.....337-342

СПОРТ И ФИЗИЧЕСКАЯ КУЛЬТУРА (SPORT)

58. Реджепов Г., Халилова О.
РОЛЬ СПОРТА В УЛУЧШЕНИИ ЗДОРОВЬЯ343-346

ОБЩЕГУМАНИТАРНЫЕ НАУКИ (HUMANITARIAN SCIENCES)

59. Синельникова А.П.
ПОНЯТИЕ И СУЩНОСТЬ СТЕРЕОТИПА347-350

КОМПЬЮТЕРНЫЕ И ИНФОРМАЦИОННЫЕ ТЕХНОЛОГИИ (COMPUTER & INFORMATION TECHNOLOGIES)

60. Евсигнеев Д.В.
СТАНДАРТЫ ИНФОРМАЦИОННЫХ СИСТЕМ ДЛЯ УПРАВЛЕНИЯ БИЗНЕС-ПРОЦЕССАМИ351-354

61. Семенов А.А., Баюк О.В.
ИСКУССТВЕННЫЙ ИНТЕЛЛЕКТ В АВИАНИКЕ.....355-358

ТЕХНИЧЕСКИЕ НАУКИ (TECHNICAL SCIENCES)

62. Грязнова Е.С.
ОСНОВНЫЕ ПРИЧИНЫ И ФАКТОРЫ, ВЛИЯЮЩИЕ
НА ПРОЦЕСС ОБРАЗОВАНИЯ АСФАЛЬТОСМОЛОПАРАФИНОВЫХ ОТЛОЖЕНИЙ.....359-362

63. Гусейнов Э.
ИСПОЛЬЗОВАНИЕ ТРЕТЬИХ ГАРМОНИК НУЛЕВОЙ
ПОСЛЕДОВАТЕЛЬНОСТИ НАПРЯЖЕНИЯ ДЛЯ ЗАЩИТЫ
СТАТОРНОЙ ОБМОТКИ ГЕНЕРАТОРА ОТ ЗАМЫКАНИЙ НА ЗЕМЛЮ.....363-370

64. Колесников А.В.
КЛАССИФИКАЦИЯ ТАХЕОМЕТРОВ, ПРИНЦИП РАБОТЫ, СФЕРЫ ПРИМЕНЕНИЯ371-374

65. Попов Р.С., Ляликowa В.Г.
ШИФРОВАНИЕ ИНФОРМАЦИИ В БАЗЕ ДАННЫХ375-379

66. Семенов Н.А., Ачигаев Н.Н., Гаранин А.Е.
РЕАЛИЗАЦИЯ СИСТЕМЫ ДИАГНОСТИКИ И МОНИТОРИНГА
СОСТОЯНИЙ УСТРОЙСТВ СЦБ В УЧЕБНОМ ПРОЦЕССЕ КРИЖТ ИРГУПС380-385

67. Стражнов А.Д., Белинин Д.С.
ТЕХНОЛОГИЯ СВАРОЧНЫХ РАБОТ ПРИ ВОССТАНОВЛЕНИИ КОРПУСОВ АВТОМОБИЛЕЙ.....386-392

МАТЕМАТИКА (MATHEMATICS)

68. Банашкова Е.С., Мурзина Н.В.
ПЕРИОД ПЕРЕМЕННЫХ ВЕЛИЧИН В МАТЕМАТИКЕ.....393-399

ФИЗИКА (PHYSICS)

69. Сапаров Г., Сяхедова А.
ОСОБЕННОСТИ МАССЫ И ИМПУЛЬСА В ФИЗИКЕ И ИХ ОПРЕДЕЛЕНИЕ400-403

70. Сапарова Т., Мямиева Н.
ОСОБЕННОСТИ ДИФРАКЦИИ СВЕТА И ЕЕ ОПРЕДЕЛЕНИЕ.....404-407

СТРОИТЕЛЬСТВО И АРХИТЕКТУРА (CONSTRUCTION & ARCHITECTURE)

71. Джумадурдыев Т., Эминов М., Комеков К.
РАЗВИТИЕ ТЕХНОЛОГИИ ФУНДАМЕНТА В СТРОИТЕЛЬСТВЕ408-412

72. Ушаков В.А., Иванов В.А.
ИНТЕНСИВНЫЕ И РЕСУРСОСБЕРЕГАЮЩИЕ ТЕХНОЛОГИИ
ПРОИЗВОДСТВА СТРОИТЕЛЬНО-МОНТАЖНЫХ РАБОТ413-421

ПИЩЕВАЯ ПРОМЫШЛЕННОСТЬ (FOOD INDUSTRY)

73. Ковалева А.А., Восканян О.С.
ТЕХНОЛОГИЯ ЭМУЛЬСИОННЫХ СОУСОВ НА ОСНОВЕ МОРСКОГО ГИДРОБИОНТА-ТРЕПАНГА422-425

МЕДИЦИНСКИЕ НАУКИ (MEDICAL SCIENCES)

74. Бобылева Е.Д., Ломия С.Б.
ФИЛОСОФИЯ И ФАРМАЦИЯ. ФАРМАЦЕВТИЧЕСКАЯ БИОЭТИКА426-431

ЛЕЧЕБНАЯ ФИЗКУЛЬТУРА (PHYSICAL THERAPY)

75. Новосёлов Д.С., Макаров А.В.
ОЦЕНКА ЭФФЕКТИВНОСТИ МЕРОПРИЯТИЙ ЛЕЧЕБНОЙ ФИЗИЧЕСКОЙ КУЛЬТУРЫ,
ПРОВОДИМЫХ В КОГБУЗ «ЦЕНТР КАРДИОЛОГИИ И НЕВРОЛОГИИ» Г. КИРОВ432-436

ПРИРОДА И СЕЛЬСКОХОЗЯЙСТВЕННЫЕ НАУКИ (NATURE & AGRICULTURAL SCIENCES)

76. Неганова М.А., Ковалик М.С.
АВТОМАТИЗАЦИЯ СБОРА ЯИЦ В ПТИЧНИКЕ С ПОСЛЕДУЮЩЕЙ ПРОВЕРКОЙ НА ДЕФЕКТЫ437-442

77. Неганова М.А., Ковалик М.С.
СОВРЕМЕННЫЕ ТЕХНОЛОГИИ СОДЕРЖАНИЯ КРОЛИКОВ НА МАЛЫХ ФЕРМАХ443-448

ЭКОНОМИЧЕСКИЕ НАУКИ И МЕНЕДЖМЕНТ
(ECONOMIC SCIENCES & MANAGEMENT)

УДК 339.9

Амандурдыева С.Б.

студент

Туркменский государственный институт экономики и управления
(Туркменистан, г. Ашгабад)

Асгаров А.

студент

Туркменский государственный институт экономики и управления
(Туркменистан, г. Ашгабад)

Ашыров Х.

студент

Туркменский государственный институт экономики и управления
(Туркменистан, г. Ашгабад)

ОСОБЕННОСТИ ДОСТИЖЕНИЯ
ЭКОНОМИЧЕСКОГО РАЗВИТИЯ СТРАНЫ

Аннотация: в данной статье рассматриваются особенности развития страны в период цифровизации и его важность в экономическом отношении. Проведен перекрестный и сравнительный анализ влияния условий технологий на экономику.

Ключевые слова: анализ, метод, исследование, экономика, рост.

Экономическое развитие, также известный как экономический рост или прогресс, относится к созданию богатства, которое достигается за счет блага и прогресса общества. Это проявляется не только в отдельных проектах развития,

но и в общем развитии экономики в отношении таких факторов, как образование, доступность ресурсов и уровень жизни. Экономическое развитие относится к созданию систем образования, парков отдыха и инфраструктуры общественной безопасности. Важность экономического развития заключается в благополучии населения. Концепция развития является ключевым фактором в процессе принятия решений суверенными властями при разработке политики. Экономическое развитие в значительной степени зависит от эффективного распределения ресурсов (причина медленного роста командной экономики). Развитие встречается не только в проектах, но и в подходах к экономике, например, как ресурсы распределяются между отраслями, которые в них больше всего нуждаются. Стимулирование торговли с помощью политики, законов и правил является еще одной мерой содействия экономическому росту.

Инвестиции частного сектора очень важны для развития, особенно в странах со свободной рыночной экономикой (экономикой, ориентированной на потребителя). В административно-командной экономике (ориентированной на правительство) частный сектор мало способствует развитию экономики в целом. Это связано с тем, что командные правительства владеют средствами производства, в результате чего их решения имеют решающее значение для экономического роста. В отличие от командной экономики, в странах со свободной рыночной экономикой проекты и расширения, которые частные предприятия считают необходимыми, играют ключевую роль в общем росте всей экономики. Частная собственность на собственность и факторы производства ведет к уменьшению влияния государства.

Экономическое развитие как термин обычно ассоциируется с такими понятиями, как индустриализация и модернизация; где продвижение является ключевой характеристикой основ концепций. С другой стороны, развитие в основном преследуется странами из-за того, что, согласно теории, оно сокращает бедность. Если нация может развиваться, ее граждане должны становиться богаче и, таким образом, иметь возможность избежать ловушек бедности. В

целом это верно, однако его нельзя использовать в качестве изолированной системы отсчета из-за того, что он игнорирует экономические элементы. Социальные, политические и экономические выгоды — не единственные результаты роста и развития. Такие факторы, как инфляция, более высокая стоимость жизни и увеличение разрыва в уровне благосостояния, тесно связаны с экономическим развитием. Практический пример экономики, переживающей развитие, иллюстрирует это.

Если экономика претерпевает значительное развитие, она естественным образом расширяется и растет. Этот рост обнаруживается в том, как рабочая сила, например, становится все более образованной. Повышение уровня образования рабочих приводит к тому, что они получают более высокие зарплаты. Более высокая заработная плата означает, что у них больше покупательной способности для покупки товаров и услуг. Эти потребительские расходы по своей природе являются фактором, который приводит к росту цен — определению инфляции. Опасности инфляции в основном связаны с тем, что, если ее не контролировать, она может потенциально разрушить экономику из-за роста цен, которые намного превышают то, что потребители могут себе позволить.

Экономическое развитие, также известный как экономический рост или прогресс, относится к созданию богатства, которое достигается за счет блага и прогресса общества. Это проявляется не только в отдельных проектах развития, но и в общем развитии экономики в отношении таких факторов, как образование, доступность ресурсов и уровень жизни. Экономическое развитие относится к созданию систем образования, парков отдыха и инфраструктуры общественной безопасности. Важность экономического развития заключается в благополучии населения. Концепция развития является ключевым фактором в процессе принятия решений суверенными властями при разработке политики. Экономическое развитие в значительной степени зависит от эффективного распределения ресурсов (причина медленного роста командной экономики).

Развитие встречается не только в проектах, но и в подходах к экономике, например, как ресурсы распределяются между отраслями, которые в них больше всего нуждаются. Стимулирование торговли с помощью политики, законов и правил является еще одной мерой содействия экономическому росту.

Инвестиции частного сектора очень важны для развития, особенно в странах со свободной рыночной экономикой (экономикой, ориентированной на потребителя). В административно-командной экономике (ориентированной на правительство) частный сектор мало способствует развитию экономики в целом.

СПИСОК ЛИТЕРАТУРЫ:

1. Барзаева М. А. Экономическое развитие и рост / М.А. Барзаева // Экономика, управление, финансы: материалы IV Междунар. науч. конф. (г. Пермь, апрель 2015 г.). — Пермь: Зебра, 2015. — С. 16-19.
2. Березнев С.В. Теории экономического роста и развития: зарубежный опыт и отечественная практика / С.В. Березнев // Экономика и управление инновациями. — 2018. — № 2. — С. 4-11.
3. Зарубежнов Е.С. Экономический рост и анализ развития страны через макроэкономические показатели / Е.С. Зарубежнов // Вестник Челябинского государственного университета. — 2018. — № 7 (417). — С. 204-210.

Amandurdyeva S.B.

Student

Turkmen state institute of economics and management
(Turkmenistan, Ashgabat)

Asgarov M.

Student

Turkmen state institute of economics and management
(Turkmenistan, Ashgabat)

Ashyrov H.

Student

Turkmen state institute of economics and management
(Turkmenistan, Ashgabat)

FEATURES OF ACHIEVING ECONOMIC DEVELOPMENT OF COUNTRY

***Abstract:** this article discusses the features of the country's development in the period of digitalization and its importance in economic terms. A cross-sectional and comparative analysis of the influence of technology conditions on the economy was carried out.*

***Keywords:** analysis, method, research, economics, growth.*

УДК 334.021

Безжелезных У.В.

студент

Санкт-Петербургский государственный экономический университет
(г. Санкт-Петербург, Россия)

Ефимова С.А.

студент

Санкт-Петербургский государственный экономический университет
(г. Санкт-Петербург, Россия)

Научный руководитель:

Боркова Е.А.

канд. экон. наук, доц.

Санкт-Петербургский государственный экономический университет
(г. Санкт-Петербург, Россия)

НАЦИОНАЛЬНЫЕ ПРОЕКТЫ: ЗНАЧЕНИЕ, ОБЪЕМЫ ФИНАНСИРОВАНИЯ

Аннотация: тема данной работы актуальна в связи с необходимостью повышения эффективности социально-экономического развития России, ее регионов на основе принятых и реализуемых национальных проектов. Соответствующий Указ Президента Российской Федерации определяет национальные цели и стратегии развития государства и общества на период как минимум до 2024 года. Российское правительство поставило перед собой амбициозную и достижимую цель - вхождение российской экономики в пятерку крупнейших экономик мира. В данной работе используются данные, содержащиеся в паспортах национальных проектов, реализуемых в Российской Федерации, а также статистика Всемирного банка за период 2013-2018 годов и анализ этих данных, которые позволили авторам сделать соответствующие выводы об эффективности существующей экономической политики, проводимой Правительством Российской Федерации.

Продолжение существующей экономической политики Правительства Российской Федерации лишает Россию мотивации и делает производство целых отраслей страны убыточным.

Ключевые слова: национальный проект, финансирование нацпроекта, государственные программы, социальный сектор, бюджетный дефицит.

НАЦИОНАЛЬНЫЕ ПРОЕКТЫ РОССИЙСКОЙ ФЕДЕРАЦИИ

Развитие Российской Федерации на ближайшую перспективу определено в Указе № 204 "О национальных целях и стратегических задачах развития Российской Федерации до 2024 года" от 7 мая 2018 года (10, 2018), в котором перечислены национальные проекты, направленные в первую очередь на реализацию прорывного научно-технологического и социально-экономического развитие страны.

Правительству Российской Федерации поручено обеспечить, чтобы к 2024 году Россия вошла в пятерку крупнейших экономик мира за счет превышения темпов экономического роста страны над темпами роста экономик мира при сохранении макроэкономической стабильности, включая инфляцию на уровне не выше 4 процентов.

Как следует из материалов, подготовленных на основе паспортов национальных проектов (2;5), которые были утверждены на заседании Президиума Совета при Президенте по стратегическому развитию и национальным проектам 24 декабря 2018 года, общий объем финансирования национальных проектов до 2024 года определен в 25,7 трлн. рублей, из которых 10,1 трлн рублей выделено на обеспечение экономического роста. В качестве источника информации о размере ВВП стран использовалась база данных Всемирного банка по показателям мирового развития.

В настоящее время ситуация в экономике страны выглядит очень тревожной: в период с 2013 по 2018 год. ВВП России в номинальном выражении

снизился на наибольшее значение среди стран с наибольшими объемами ВВП – с \$2,297,1 млрд до \$1657,6 млрд, или на \$639,5 млрд. Это, в свою очередь, привело к значительному снижению доли России в мировой экономике на 1,05 п.п.

На долю России в 2018 году пришлось всего 1,93% от общего объема мирового производства, и в результате негативной тенденции сокращения ВВП страна откатилась в рейтинге стран с наибольшими объемами ВВП с 8-го места в 2013 году на 11-е место в 2018 году (Абрамов и др., 2018). Сохранение подобных темпов сокращения российского ВВП в будущем может привести к катастрофическим последствиям, вплоть до потери суверенитета (Цыбаков, 2017).

В то же время Китай, Соединенные Штаты и Индия за этот период увеличили свой ВВП на 4037,8 миллиарда долларов; 3709,3 миллиарда долларов и 869,6 миллиарда долларов соответственно. Это увеличило долю этих стран в мировой экономике на 3,46, 2,14 и 0,77 п.п. соответственно.

Другой формой экономического сравнения разных стран является размер ВВП (Подмаркова, 2019), рассчитанный по паритету покупательной способности, который равен покупательной способности валют разных стран (Кириллова и др., 2016). По этому показателю, определяемому национальными проектами, Россия должна войти в пятерку крупнейших стран к 2024 году.

ИЗУЧЕНИЕ БАЗЫ ДАННЫХ ВСЕМИРНОГО БАНКА

База данных Всемирного банка (Показатели мирового развития) (2018) использовалась в качестве источника информации о размере ВВП стран по паритетах покупательной способности.

В период с 2013 по 2018 год Россия также сократила свою долю в мировой экономике по размеру ВВП, рассчитанному по паритету покупательной способности, с 3,56% до 2,98 % или на 0,58 п.п.

В то же время Китай, Индия и Индонезия увеличили свою долю в мировой экономике на 2,78, 1,36 и 0,19 п.п. соответственно.

Все страны с самым высоким ВВП по паритету покупательной способности повысили свои показатели за указанный период. С 2013 по 2018 год наибольший рост ВВП, рассчитанный на основе паритета покупательной способности, наблюдается в Китае, Индии (Кандалинцев, 2014) и США на 8582,6, 3771,1 и 3709,3 миллиарда долларов соответственно. Самый низкий из них наблюдался в Бразилии, России и Италии - 126,8 млрд долларов США, 285,1 млрд долларов США и 339,5 млрд долларов США соответственно.

Различные темпы роста абсолютного значения ВВП, рассчитанного на основе паритета покупательной способности, с 2013 по 2018 год также изменили рейтинги. Таким образом, в 2013 году объемы ВВП, рассчитанные по паритету покупательной способности между Китаем и США, были примерно одинаковыми, но уже в 2018 году Китай опередил США по этому показателю на 4867,6 млрд долларов. В 2018 году Китай обогнал США на 4867,6 млрд долларов США, увеличил свою долю в мировой экономике до 18,64% и занял первое место среди стран мира (Черемышкина, 2018). Напротив, доллар США сократил свою долю в мировой экономике на 0,8 п.п. до 15,06% и переместился на второе место, в то время как Россия переместилась с 5-го места в 2013 году на 6-е место в 2018 году.

Следовательно, поставленная национальными проектами цель обеспечить к 2024 году, чтобы Россия вошла в пятерку крупнейших экономик мира по объему ВВП, рассчитанному по паритету покупательной способности, не является амбициозным проектом, а фактически предусматривает лишь возвращение Россией утраченных к 2018 году позиций.

Негативная тенденция, связанная с сокращением доли России в мировой экономике, проявляется и в темпах экономического роста.

Наибольшие темпы экономического роста в 2018 году были у Китая, Индии и США - 7,0%; 6,6 % и 2,9 % соответственно, что определило среднегодовые темпы роста мировой экономики на уровне 3,0% в 2018 году.

Россия, хотя и увеличила темпы роста своего ВВП с 1,8% в 2013 году до 2,3% в 2018 году, т.е. на 0,5 п.п., все еще отстает от среднемировых темпов экономического развития. Таким образом, не выполняется поручение Президента РФ Правительству Российской Федерации по реализации национальных проектов, направленных на то, чтобы к 2024 году Россия вошла в пятерку крупнейших экономик мира за счет превышения темпов экономического роста страны над мировыми при сохранении макроэкономической стабильности.

Этот факт подтверждает Всемирный банк, который прогнозировал рост российской экономики в 2019 году на уровне 1%, в 2020 году – 1,7%, а в 2021 году – 1,8%. Такая оценка приведена в отчете "Отчет по экономике региона Европы и Центральной Азии – октябрь 2019 года", который было опубликовано на веб-сайте организации. В отчете отмечается, что повышение НДС с 18% до 20% и ужесточение денежно-кредитной политики в начале 2019 года привели к слабому росту инвестиций и торговли, снизив промышленную активность.

В прогнозе социально-экономического развития Российской Федерации на период до 2024 года (8.2018), подготовленном Минэкономразвития России, в 2019 году рост ВВП ожидается на уровне 1,3%, в 2020 году – 1,7% и – 3,1% в 2021 году.

Как в базовом, так и в целевом сценариях экономического развития страны прогнозируется ускорение темпов роста ВВП примерно до 3% начиная с 2021 года.

В отчете Всемирного банка "Перспективы мировой экономики" за июнь 2019 года прогнозируются следующие темпы роста мировой экономики: 2,6% в 2019 году; 2,6 % в 2020 году – 2,7 % в 2020 году и – 2,8 % в 2021 году.

Однако затем прогноз на октябрь 2019 года был обновлен следующим образом: 2019 год – 2,5 %; в 2020 году – 2,7 % и в 2021 году – 2,8 %. – 2,5 % в 2020 году и – 2,6 % в 2021 году.

Однако Правительство Российской Федерации реализует ряд мер, которые серьезно замедлят экономический рост и окажут негативное влияние на реальные доходы населения: увеличится налоговая нагрузка на бизнес, увеличатся страховые взносы, увеличатся налоги на имущество (Устинович и др., 2019). Есть планы ввести туристический налог по всему миру. Часть акцизов на алкоголь и табачные изделия уже повышена, с изменениями в налогообложении нефтяных компаний могут увеличиться и акцизы на нефтепродукты.

Примечательно, что вышеуказанные шаги российского правительства будут происходить в контексте ужесточения налоговой и денежно-кредитной политики, ежегодного повышения цен на жилищно-коммунальные услуги и тарифов естественных монополий.

ЗАКЛЮЧЕНИЕ

Таким образом, прогнозируемый рост ВВП России в ближайшее время в период с 2019 по 2021 год будет значительно отставать от среднегодовых темпов роста мировой экономики. Это не признак роста России и вхождения в пятерку крупнейших экономик мира, а дальнейшее падение рейтинга страны среди стран с наибольшими объемами ВВП.

Очевидно, что продолжение существующей экономической политики Правительства Российской Федерации, особенно в области повышения налогов и неналоговых платежей с юридических и физических лиц, лишает Россию мотивации и делает производство целых отраслей страны убыточным.

СПИСОК ЛИТЕРАТУРЫ:

1. Абрамов А. Е., Аксенов И. В., Радыгин А. Д. и Чернова М. И. (2018). Современные подходы к измерению государственного сектора: методология и эмпиризм. Экономика. политика, 13(1), 36-69.
2. Черемышкина М. В. (2018). Анализ российского товарного экспорта методом постоянной доли рынка. Торговая политика 2(14), 50-77.
3. Прогноз социально-экономического развития Российской Федерации на период до 2024 года.
https://www.economy.gov.ru/material/directions/makroec/prognoz_socialno_ekonomicheskogo_razvitiya_rf_na_period_do_2024_goda_.html
4. ВВП, ППС (текущие международные доллары США).
<https://data.worldbank.org/indicator/NY.GDP.MKTP.PP.CD>
5. Кандалинцев В. Г. (2014). Крупные азиатские экономики в глобальных тенденциях развития. Восточная аналитика, 4, 106-114.
6. Кириллова, Н. А., Шергунова, Н. А., Устинович, Е., С., Надежин, Н. Н., Ситдикова, Л. Б. (2016). Принципы защиты прав потребителей в электронной торговле: сравнительно-правовой анализ. Доктор экономических наук. и финансовые вопросы, 6(S2), 117-122.
7. Национальные проекты: ключевые цели и ожидаемые результаты.
<http://government.ru/projects/selection/741/35675/>
8. Подмаркова И. П. (2019). Оценка уровня экономической безопасности государства с учетом фактора национального богатства. Бык. из института. для экономических исследований, 1 (13), 82-88.
9. Цыбаков Д. Л. (2017). Регулирование гражданско-правовых отношений в современной России: проблема пределов государственного вмешательства. Вестник Саратовской государственной юридической академии, 6(119), 167-174.
10. Устинович Е. С., Куликов М. В. и Воробьев Ю. Н. (2019). Государственная политика цифровизации в аграрной сфере: зарубежный опыт. Прок. по инт. науке и практике. Конф. “Цифровое сельское хозяйство – стратегия развития”.
<https://doi.org/10.2991/ispc-19.2019.3>
11. Статистика Всемирного банка (показатели мирового развития).
<https://mydata.biz/ru/Catalog/databases/wdi>

Bezzheleznykh U.V.

student of St. Petersburg State University of Economics
(St. Petersburg, Russia)

Efimova S.A.

student of St. Petersburg State University of Economics
(St. Petersburg, Russia)

Scientific advisor:

Borkova E.A.

Candidate of Economic Sciences, Assoc.
Saint Petersburg State University of Economics
(Saint Petersburg, Russia)

**NATIONAL PROJECTS:
SIGNIFICANCE, AMOUNT OF FUNDING**

***Abstract:** the topic of this work is relevant in connection with the need to improve the efficiency of socio-economic development of Russia and its regions on the basis of adopted and implemented national projects. The relevant Decree of the President of the Russian Federation defines national goals and strategies for the development of the state and society for the period at least until 2024. The Russian government has set itself an ambitious and achievable goal - the entry of the Russian economy into the top five largest economies in the world. This paper uses data contained in the passports of national projects implemented in the Russian Federation, as well as World Bank statistics for the period 2013-2018 and analysis of these data, which allowed the authors to draw appropriate conclusions about the effectiveness of the existing economic policy pursued by the Government of the Russian Federation. The continuation of the existing economic policy of the Government of the Russian Federation deprives Russia of motivation and makes the production of entire sectors of the country unprofitable.*

***Keywords:** national project, national project financing, state programs, social sector, budget deficit.*

УДК 334.72

Бердигылыджов М.

преподаватель кафедры «Экономика и право»

Туркменский государственный институт экономики и управления

(Туркменистан, г. Ашгабад)

ОСНОВЫ ПРЕДПРИНИМАТЕЛЬСТВА И ПЕРСПЕКТИВЫ ЕГО РАЗВИТИЯ

Аннотация: в данной статье рассматриваются особенности развития предпринимательства и его важность в экономическом развитии страны. Проведен перекрестный и сравнительный анализ влияния условий экономики на рост предпринимательства.

Ключевые слова: анализ, метод, исследование, экономика, предпринимательство.

Предпринимательство – это способность и готовность развивать, организовывать и управлять бизнес-предприятием вместе с любыми его факторами неопределенности с целью получения прибыли. Наиболее ярким примером предпринимательства является открытие нового бизнеса.

В экономике предпринимательство, связанное с землей, трудом, природными ресурсами и капиталом, может приносить прибыль. Предпринимательское видение определяется открытиями и готовностью идти на риск и является неотъемлемой частью способности страны добиться успеха на постоянно меняющемся и все более конкурентном глобальном рынке.

Предприниматель определяется как человек, который имеет возможность и желание создать, управлять и преуспеть в стартапе, а также риск, которому он соответствует, для получения прибыли. Лучшим примером предпринимательства является начало нового делового предприятия.

Предприниматели часто известны как источник новых идей или новаторов, и они выводят новые идеи на рынок, заменяя старые новыми изобретениями.

Его можно разделить на малый или домашний бизнес для многонациональных компаний. В экономике прибыль, которую получает предприниматель, связана с комбинацией земли, природных ресурсов, труда и капитала.

Предпринимательство малого бизнеса-

Этими предприятиями являются парикмахерская, продуктовый магазин, туристическое агентство, консультант, плотник, сантехник, электрик и т. д. Эти люди управляют собственным бизнесом или владеют им и нанимают членов семьи или местных сотрудников. Для них прибыль была бы в состоянии прокормить свою семью, а не делать 100-миллионный бизнес или захватывать отрасль. Они финансируют свой бизнес, беря кредиты для малого бизнеса или кредиты от друзей и семьи.

Масштабируемое стартап-предпринимательство-

Этот начинающий предприниматель начинает бизнес, зная, что его видение может изменить мир. Они привлекают думающих инвесторов и поощряют людей, мыслящих нестандартно. Исследование сосредоточено на масштабируемом бизнесе и экспериментальных моделях, поэтому они нанимают лучших и самых ярких сотрудников. Им требуется больше венчурного капитала, чтобы подпитывать и поддерживать свой проект или бизнес.

Предпринимательство крупной компании-

Эти огромные компании определили жизненный цикл. Большинство этих компаний растут и поддерживаются, предлагая новые и инновационные продукты, которые вращаются вокруг их основных продуктов. Изменения в технологии, потребительских предпочтениях, новой конкуренции и т. д. заставляют крупные компании создавать инновационный продукт и продавать его новому набору клиентов на новом рынке. Чтобы справиться с быстрыми

технологическими изменениями, существующие организации либо покупают инновационные предприятия, либо пытаются создать продукт самостоятельно.

Социальное предпринимательство-

Этот тип предпринимательства ориентирован на производство продуктов и услуг, которые решают социальные потребности и проблемы. Их единственный девиз и цель — работать на благо общества, а не получать никакой прибыли.

Не все предприниматели успешны; Есть определенные характеристики, которые делают предпринимательство успешным. Некоторые из них упомянуты ниже:

Способность идти на риск. Начало любого нового предприятия сопряжено со значительным риском неудачи. Поэтому предприниматель должен быть смелым и уметь оценивать и идти на риск, что является неотъемлемой частью предпринимательства.

Инновации. Генерация новых идей, создание компании и получение прибыли должны быть в высшей степени инновационными. Изменения могут заключаться в запуске нового продукта, нового для рынка, или процесса, который делает то же самое, но более эффективным и экономичным способом.

Визионерство и лидерские качества. Чтобы добиться успеха, предприниматель должен иметь четкое видение своего нового предприятия. Однако для воплощения идеи в жизнь требуется много ресурсов и сотрудников. Здесь качество лидерства имеет первостепенное значение, потому что лидеры направляют своих сотрудников на правильный путь к успеху.

Непредубежденность. В бизнесе каждое обстоятельство может быть возможностью и использоваться на благо компании.

Гибкость. Предприниматель должен быть гибким и открытым для изменений в зависимости от ситуации. Чтобы быть на вершине, бизнесмен должен быть готов к изменениям в продуктах и услугах по мере необходимости.

Знай свой продукт. Владелец компании должен знать предлагаемые продукты, а также быть в курсе последних тенденций на рынке. Важно знать, соответствует ли доступный продукт или услуга требованиям текущего рынка, или пришло время его немного подправить. Способность нести ответственность, а затем вносить изменения по мере необходимости, является жизненно важной частью предпринимательства.

СПИСОК ЛИТЕРАТУРЫ:

1. Боброва, О. С. Организация коммерческой деятельности : учебник и практикум для СПО / О. С. Боброва, С. И. Цыбуков, И. А. Бобров. — М. : Издательство Юрайт, 2019. — 332 с.
2. Боброва, О. С. Настольная книга предпринимателя : практ. пособие / О. С. Боброва, С. И. Цыбуков, И. А. Бобров. — М. : Издательство Юрайт, 2019. — 330 с.
- Гаврилов, Л. П. Инновационные технологии в коммерции и бизнесе : учебник для бакалавров / Л. П. Гаврилов. — М. : Издательство Юрайт, 2019. — 372 с.
- Инновационное предпринимательство : учебник и практикум для СПО / В. Я. Горфинкель [и др.] ; под ред. В. Я. Горфинкеля, Т. Г. Попадюк. — М. : Издательство Юрайт, 2018. — 523 с.
3. Казакевич, Т. А. Организация и планирование деятельности предприятий сервиса : учеб. пособие для вузов / Т. А. Казакевич. — 2-е изд., доп. — М. : Издательство Юрайт, 2018. — 185 с.

Berdiglyjov M.

Turkmen State Institute Of Economics And Management

(Turkmenistan, Ashgabat)

BASICS OF ENTREPRENEURSHIP AND ITS DEVELOPMENT PROSPECTS

***Abstract:** this article discusses the features of the development of entrepreneurship and its importance in the economic development of the country. A cross-sectional and comparative analysis of the influence of economic conditions on the growth of entrepreneurship was carried out.*

***Keywords:** analysis, method, research, economics, entrepreneurship.*

УДК 51-77

Бондарева А.Н.

студент

Санкт-Петербургский государственный экономический университет
(г. Санкт-Петербург, Россия)

Гурьева М.Н.

студент

Санкт-Петербургский государственный экономический университет
(г. Санкт-Петербург, Россия)

ВНЕДРЕНИЕ ЦИФРОВЫХ ИНСТРУМЕНТОВ В СФЕРУ ЗДРАВООХРАНЕНИЯ В РОССИИ

Аннотация: в статье рассматривается процесс цифровизации системы здравоохранения в России. Цель статьи – изучить цифровые инструменты, используемые в российской медицине и определить степень их влияния на решение важных государственных проблем, одной из которых является демографическая. В статье также приведена информация об изменении размеров инвестиций в российское цифровое здравоохранение.

Ключевые слова: цифровизация, система здравоохранения, цифровые инструменты, телемедицина.

Введение

В современном мире все чаще упоминается такое понятие, как цифровизация. Данный процесс определяется как внедрение цифровых технологий в различные сферы общественной жизни с целью развития экономики страны и повышения качества жизни населения. В России одной из приоритетных сфер, нуждающейся в модернизации, является система здравоохранения.

Наиболее важной задачей для России на протяжении уже многих лет является решение демографической проблемы. По данным Росстата, за 2021 год естественная убыль населения увеличилась на 51% и стала рекордной [1]. В связи с этим государство ориентировано на повышение уровня жизни населения путем цифровизации российской системы здравоохранения. Общей целью модернизации данной сферы служит решение таких актуальных проблем, как обеспечение доступности оказания медицинской помощи, повышение эффективности и качества медицинских услуг (преимущественно в регионах) и др. Это, в свою очередь, позволит российской медицине выйти на новый уровень оказания услуг и занять лидирующие позиции в мировой системе здравоохранения. С помощью каких инструментов происходит процесс цифровизации и их влияние на жизнь граждан рассматривается в статье.

Цифровые инструменты в системе здравоохранения

За последние 10 лет в России начали активно развиваться такие направления цифровой медицины, как внедрение электронных медицинских карт и телемедицина. Кроме того, появились системы, хранящие в себе все необходимые данные о пациентах, медицинских сотрудниках и их квалификации, а также информацию о научных исследованиях в сфере медицины. Далее рассмотрим две платформы, которые на текущий момент являются наиболее используемыми.

Единая государственная информационная система в сфере здравоохранения (ЕГИСЗ) является самым масштабным реализуемым проектом в России. Данная платформа позволила создать общероссийскую базу электронных медицинских карт и историй болезней, систематизировать и стандартизировать процессы. Благодаря этому упростился доступ к услугам, предоставляемых медицинскими учреждениями как для граждан, так и для самих сотрудников. К концу 2022 года предполагается использование данной системы во всех 87 регионах нашей страны.

Второй платформой, на базе которой функционируют больницы, клиники и другие лечебные центры, является Медицинская информационная система (МИС). Она представляет собой автоматизированную систему документооборота для медицинских учреждений общей и узкой направленности таких, как стоматология, онкология и т.д. Платформа предназначена для эффективной работы с пациентами, ведения учета по сотрудникам и складу, а также контроля административных и финансовых вопросов лечебно-профилактических учреждений.

Помимо этого, в рамках МИС реализуется проект «МЕДИАЛОГ», представляющий собой программный продукт для электронного ведения истории болезней пациентов, автоматизации статистической отчетности, оптимизации планирования лечебных процессов и пр. Также он выполняет такую функцию, как передача и обработка результатов анализов с лабораторных приборов, что, в свою очередь, способствует ведению диалога, то есть обмену данными между учреждениями, сохраняя при этом конфиденциальность всех пациентов.

Стоит отметить, что на нынешний момент в соответствии с законодательством Российской Федерации полное исключение бумажных носителей данных невозможно по приказу Минздрава №947н от 7 сентября 2020 года, вступившему в силу 1 февраля 2021 года [2].

В связи с начавшейся в России пандемией COVID-19 в 2020 году начало развиваться такое направление, как телемедицина. Ее суть заключается в использовании информационно-коммуникативных технологий для дистанционного контакта с пациентом и оказания медицинских консультаций. Это позволило ограничить распространение не только коронавирусной инфекции, но и других заболеваний за счет сокращения физических контактов больных, а также частично решить проблему с нехваткой больничных мест при резком росте инфицированных. Телемедицина является одной из наиболее быстроразвивающихся сегментов здравоохранения в России. В крупных городах

данный вид медицинской помощи проводится круглосуточно для полноценного контроля состояния пациентов, однако в менее развитых регионах телемедицина находится лишь на стадии разработки и внедрения в систему. По нынешним данным, услугами онлайн-врачей пользуются около 10% россиян, число желающих использовать данный сервис и продолжать дистанционное лечение составляет приблизительно 60% [3].

На основании всего вышеперечисленного можно сделать вывод, что в России происходит активное внедрение цифровых инструментов в сферу здравоохранения. Использование информационных медицинских систем дает возможность врачам следить за историей болезней пациентов и ставить более точные диагнозы. Также оказание дистанционных медицинских консультаций значительно упростит жизнь гражданам и приведет к повышению заинтересованности пациентов в собственном здоровье. Важно отметить, что многие проекты находятся на стадии разработки и не могут полноценно использоваться в связи с некоторыми факторами.

Инвестирование российского цифрового здравоохранения

Основным источником денежного обеспечения цифрового здравоохранения в России является государство. Несмотря на это, данная сфера привлекает большое количество частных инвесторов в связи с социально-важным значением таких проектов. Так, по данным компании «К-Скай», в 2020 году на развитие цифрового здравоохранения было выделено \$47,3 млн, в 2021 году - \$50,2 млн, что в три раза больше показателей прошлых лет [4]. Более подробное изменение инвестиционных вложений в здравоохранение России по годам представлено в графике (Рисунок 1).



Рис. 1. Изменение размеров инвестиций по годам.

Наибольшей популярностью среди инвесторов пользуются следующие направления: телемедицина, сервисы для пациентов, позволяющие следить за историей болезней, мобильные приложения и т. д.

В сфере здравоохранения произошло и будет происходить большое количество изменений, именно поэтому в ближайшее время планируется динамичный рост инвестиций и активное внедрение инновационных технологий. Аналитики предполагают, что темп роста финансовых вложений в данную отрасль в ближайшем будущем будет составлять от 10 до 15% ежегодно, что значительно повлияет на эффективность медицины в России.

Однако существует мнение, что финансирование в науку является дорогостоящим и ненадежным в связи с наличием большого количества рисков. В среднем инвестиционный проект в сфере здравоохранения составляет 1 млн. долл. Несмотря на это, программы по материальной поддержке медицины считаются весьма перспективными и актуальными.

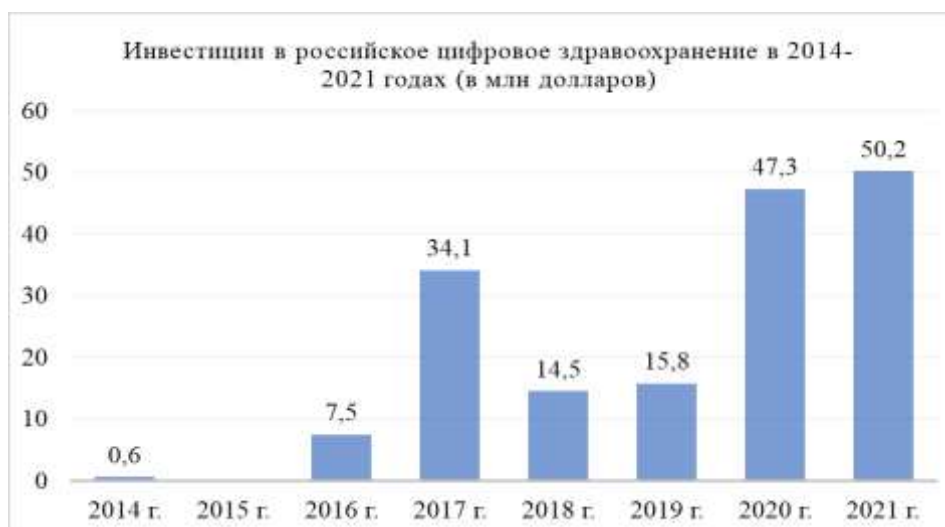
Заключение

Из всего вышесказанного можно сделать вывод, что цифровизация здравоохранения является кардинально новым этапом развития медицины и многих других сфер человеческой жизни. Это, в свою очередь, позволит государству сделать шаг к становлению постиндустриального общества.

Применение таких цифровых инструментов, как электронные медицинские карты, информационные платформы и телемедицина уже сейчас значительно упростили работу врачам и поспособствовали повышению качества и доступности предоставляемых услуг. Стоит отметить, что российская система здравоохранения не планирует останавливаться на данном этапе развития и будет продолжать совершенствоваться в цифровой среде. Например, в наименее развитых регионах до сих пор не используется единая государственная информационная система, следовательно, и качество медицинской помощи значительно ниже в сравнении с крупными городами. Кроме того, проекты по цифровой трансформации отрасли пользуются повышенным вниманием со стороны инвесторов, а значит данное направление не будет обделено финансовой поддержкой и продолжит свое развитие.

СПИСОК ЛИТЕРАТУРЫ:

1. Смертность по данным Росстат. Официальная статистика // Росстат. Федеральная статистика. [Электронный ресурс] - URL: <https://rosinfostat.ru/smernost/> (дата обращения: 05.11.2022).
2. Приказ Министерства здравоохранения РФ от 7 сентября 2020 г. [Электронный ресурс] - URL: <https://www.garant.ru/products/ipo/prime/doc/400083202/> (дата обращения: 06.11.2022).
3. VCG: услугами телемедицины в России пользуются 10% населения. [Электронный ресурс] - URL: <https://vademec.ru/> (дата обращения: 06.11.2022).
4. Информация о размерах инвестиционных вложений взята с сайта Zdrav.expert [Электронный ресурс] - URL: https://zdrav.expert/index.php/Статья:Обзор_Цифровизация_здравоохранения (дата обращения: 07.11.2022)

Bondareva A.N.

Saint Petersburg State University of Economics
(Saint Petersburg, Russia)

Gureva M.N.

Saint Petersburg State University of Economics
(Saint Petersburg, Russia)

**INTRODUCTION OF DIGITAL TOOLS
IN FIELD OF HEALTHCARE IN RUSSIA**

***Abstract:** the article discusses the process of digitalization of the healthcare system in Russia. The purpose of the article is to study digital tools used in Russian medicine and determine the degree of their influence on solving important state problems, one of which is demographic. The article also provides information on changes in the size of investments in Russian digital healthcare.*

***Keywords:** digitalization, healthcare system, digital tools, telemedicine.*

УДК 664.61

Бояршинова А.А.

студент

Пермский государственный аграрно-технологический университет
имени академика Д.Н. Прянишникова
(г. Пермь, Россия)

Еремеев В.Ф.

доцент кафедры экономической теории и мировой экономики
Пермский государственный аграрно-технологический университет
имени академика Д.Н. Прянишникова
(г. Пермь, Россия)

СОВРЕМЕННОЕ СОСТОЯНИЕ И ТЕНДЕНЦИИ РАЗВИТИЯ РЫНКА ХЛЕБОПРОДУКТОВ

***Аннотация:** трансформация экономики привела к значительному снижению объемов производства хлеба и хлебобулочных изделий.*

В статье приведена структура рынка хлеба и хлебобулочных изделий, представлены результаты анализа динамики мирового, национального, регионального и локального рынков хлеба и хлебобулочных изделий. Кроме того, в статье сформулированы основные тенденции развития рынка хлеба и хлебобулочных изделий.

***Ключевые слова:** хлебопекарная отрасль, рынок хлебобулочных изделий, тенденции развития рынка хлебопечения, потребление хлебобулочных изделий.*

Глобальный рынок хлебопродуктов является растущим и, безусловно, перспективным для российских производителей. Россия – четвертый производитель хлебопродуктов в мире, и на мучные кондитерские изделия приходится около четверти всего объема экспорта хлебопродуктов страны. В том числе российская хлебная категория, помимо стран СНГ, востребована на таких

крупных рынках, как Китай и Индия. Несмотря на то, что там очень сильные локальные игроки, место есть и для зарубежных поставщиков. Особенно в Индии, где устойчивы традиции потребления хлебопродуктов и при этом невысокий уровень дохода, который не позволяет большинству населения переходить в премиальные категории.

Исследование глобального рынка хлебопродуктов поможет нашим экспортерам лучше понять спрос и перспективы зарубежных рынков, где востребована данная категория, и активнее экспортировать.

Согласно предварительным оценкам, объем рынка хлебопродуктов в 2021 г. составил 76,9 млн тонн или 516,3 млрд долл. США. За последние пять лет мировой рынок увеличился на 8,0% в натуральном выражении и на 10,7% в стоимостном.

Тенденции на мировом рынке хлебопродуктов:

- в большинстве стран мира наблюдается увеличение потребления хлебопродуктов в связи с ростом располагаемых доходов населения и ростом урбанизации;

- рынок хлебопродуктов постоянно расширяется, производители вводят новые линейки продукции с необычными упаковками и инновационными вкусами, чтобы угодить потребителям;

- изделия из натуральных ингредиентов высокого качества и органическая продукция становятся все более популярными. Также набирает популярность тренд здоровых и полезных перекусов, производители предлагают потребителям изделия в удобных упаковках, позволяющих есть небольшими порциями;

- развитие ресторанного сектора также формирует спрос на кондитерские изделия различных видов;

- производители стремятся сделать продукцию наиболее безопасной и не вызывающей аллергии, чтобы сохранить конкурентоспособность на рынке [2, с. 22].

В 2022 году уровень производства российского рынка хлеба и хлебобулочных изделий достаточно стабилен

Общая направленность производства российского рынка хлеба и хлебобулочных изделий в рассмотрении текущего временного ряда 2022 года отображает устойчивую тенденцию роста своей объемности. По информации аналитического отчета «Рынок хлеба и хлебобулочных изделий (с видами) в России (с данными 2022)», проведенного маркетинговым агентством Роиф Эксперт в 2022 году, объем выпуска хлеба и хлебобулочных изделий российскими производителями вырос на 0,7%, относительно сопоставимого периода предыдущего года.

В оценке рассмотрения предыдущего годового периода также необходимо отметить стабильно восходящую динамику, объем российского производства хлеба и хлебобулочных изделий в 2021 году показал увеличение на 127 тыс. тонн.

Структурность российского рынка хлеба и хлебобулочных изделий по федеральным округам характеризуется достаточной стабильностью, как ранее, так и в настоящее время, основной объем продукции обеспечивают компании Центрального и Приволжского федеральных округов.

С учетом текущей ситуации в экономике России, а также поведения ряда иностранных компаний, прогнозируемая динамика движения объемности товарных потоков в оценке натуральных и стоимостных индикаторов будет носить разностороннюю направленность. Для рынка хлеба и хлебобулочных изделий в РФ в целом по итогам 2022 года согласно прогнозу, будет характерна высокая динамика и максимальный объем рынка по стоимости.

Российский рынок хлебопродуктов за 2017-2021 гг. показывал разнонаправленную динамику. В 2019 г. объем их производства показал рост в 2,6% и достиг пика, после чего, в 2020 г., наблюдалось снижение на 3,1%. В 2021 г. производство вновь показало рост в 2,4%. При этом стоит отметить, что эта тенденция не распространялась на изделия, которых в 2020 г. и 2021 г. было

произведено на 1,3% и 3,6% (к предыдущему году) меньше соответственно [1, с. 1331].

По итогам 2021 г. объем потребления хлебопродуктов в России снизился (-5,8% к уровню предыдущего года) и составил 1 768,7 тыс. тонн. Пик потребления хлебопродуктов пришелся на 2019 г., когда он достиг 1 937,4 тыс. тонн.

Потребление хлебопродуктов на душу населения в России в 2021 г. составило около 12,1 кг/чел., снизившись по отношению к 2020 г. на 5,5%, что составляет примерно половину душевого потребления всех хлебопродуктов в стране.

Согласно данным ФТС России, российский импорт хлебопродуктов по итогам 2021 г. в натуральном выражении составил 154,2 тыс. тонн, что на 7,1% выше уровня предыдущего года (144 тыс. тонн в 2020 г.). В стоимостном выражении объем импорта в 2021 г. показал еще более существенный рост, на 16,8% к уровню 2020 г., и составил 434,0 млн долл. США.

В числе ключевых поставщиков хлебопродуктов на российский рынок в 2021 г. можно выделить страны ЕС, а именно Польшу (28,6%), Германию (18,0%) и Италию (9,6%). Осуществлялся также импорт из Белоруссии, Казахстана, Турции и других стран.

В 2021 г. объем поставок российской продукции на зарубежные рынки составил 338,6 тыс. тонн, что на 15,4% выше уровня предыдущего года. Экспортная выручка в 2021 г. составила 557,4 млн долл. США (+22,6%).

Ключевыми покупателями российской продукции в 2021 г. являлись Казахстан (32,1%), Беларусь (19,8%) и Киргизия (6,9%) [3, с. 73].

Производство хлебопродуктов в России в целом характеризуется растущей динамикой. В совокупности с текущими тенденциями мирового импорта российский экспорт хлебопродуктов может превысить 550 тыс. тонн (более 900 млн долл. США). В качестве ключевых направлений сбыта российских хлебопродуктов следует рассматривать Китай и страны СНГ (в

первую очередь, Казахстан, Беларусь, Киргизия, Азербайджан, Узбекистан) – рынки, которые характеризуются устойчивым спросом на российскую продукцию. Также перспективными являются поставки в страны Европы, Африки, Азии.

СПИСОК ЛИТЕРАТУРЫ:

1. Вейберов А.В. Современное состояние и тренды развития рынка хлеба в Российской Федерации // Инновации. Наука. Образование. 2021. № 32. С. 1331-1338.
2. Голубцова Т. Тренды-2021 на рынке хлебобулочных и кондитерских изделий // СФЕРА: хлебопекарная и кондитерская промышленность. 2021. № 3 (88). С. 22-27.
3. Семянина В.А. К вопросу о состоянии Российского рынка хлеба и хлебобулочных изделий в условиях пандемии коронавируса // В сборнике: XXXIV Международные Плехановские чтения. Сборник статей студентов В четырех томах. 2021. С. 73-76.

Boyarshinova A.A.

student

Perm State Agrarian and Technological University
named after Academician D.N. Pryanishnikov
(Perm, Russia)

Eremeev V.F.

Associate Professor of the Department of Economic Theory and World Economy
Perm State Agrarian and Technological University
named after Academician D.N. Pryanishnikov
(Perm, Russia)

CURRENT STATE AND TRENDS BREAD PRODUCTS MARKET DEVELOPMENT

***Abstract:** the transformation of the economy has led to a significant decrease in the production of bread and bakery products.*

The article presents the structure of the bread and bakery products market, presents the results of the analysis of the dynamics of the world, national, regional and local markets of bread and bakery products. In addition, the article formulates the main trends in the development of the bread and bakery products market.

***Keywords:** bakery industry, bakery products market, trends in development of bakery market, consumption of bakery products.*

УДК 33

Вакулов А.П.

группа М-2106

Санкт-Петербургский государственный экономический университет
(г. Санкт-Петербург, Россия)

Есечкин Д.А.

группа М-2106

Санкт-Петербургский государственный экономический университет
(г. Санкт-Петербург, Россия)

Ромашов О.К.

группа М-2106

Санкт-Петербургский государственный экономический университет
(г. Санкт-Петербург, Россия)

Научный руководитель:

Боркова Е.А.

д.э.н., проф.

Санкт-Петербургский государственный экономический университет
(г. Санкт-Петербург, Россия)

**РАЗВИТИЕ АГРОПРОМЫШЛЕННОГО КОМПЛЕКСА
РОССИИ В СОВРЕМЕННЫХ РЕАЛИЯХ, ПЕРСПЕКТИВЫ
РАЗВИТИЯ ОТЕЧЕСТВЕННЫХ ПРОИЗВОДИТЕЛЕЙ**

Аннотация: в статье рассматривается современное состояние агропромышленного комплекса (далее – АПК) в России и перспективы его развития. Большое внимание уделяется поддержке государстве, так как данный сектор обеспечивает продовольственную безопасность страны.

Ключевые слова: агропромышленный комплекс, государственная поддержка, сельское хозяйство.

Сельское хозяйство в России – это базовая комплектующая отрасль, в состав которого входит пищевая и перерабатывающая промышленность, сельскохозяйственное машиностроение, логистика и многое другое.

В 2021 году можно было наблюдать спад в сельском хозяйстве, впервые за 9 лет. С 2013 по 2020 гг. на 20 % увеличился выпуск российского аграрного сектора, а его доля в ВВП стала достигать 4,5% [4].

Снижение уровня выпуска сельскохозяйственных продуктов обусловлено негативной динамикой урожая. По данным Росстата валовый сбор зерна уменьшился на 9,1%. Также сократилось производство птицы и скота на 0,3% [4].

За последние два года мы видим, что зависимость агропромышленного комплекса от природных условий не уменьшилась. Из-за неблагоприятных погодных условий, снижается производство в сельском хозяйстве, поэтому упал урожай зерна в России в 2021 году. Так как был неурожай масличных и сахарной свеклы в 2020 году, можно было наблюдать некоторый сбой в производстве подсолнечного масла и свеклы. В 2021 году урожай зерна составил 121,4 млн т зерна, что на 9,1% ниже, чем в 2020 году, когда удалось собрать 133,5 млн т. Так урожай зерна снизился, увеличилась цена на корма, что повлияло на животноводство, особенно на производство мяса птицы.

Для продовольственного рынка страны важным событием стала обязательная электронная ветеринарная сертификация, направленная на прослеживание продукции животноводства. Также стали активно внедрять цифровые технологии в секции отечественной селекции и семеноводства.

Была утверждена новая программа Государственного развития сельского хозяйства до 2025 года. Общий бюджет программы составил 8,2 трлн. рублей.

Цель программы – это обеспечить продовольственную безопасность страны, обеспечить рост экспорта и повысить добавленную стоимость [1]

Агропромышленный комплекс России долгое время сталкивается с определенными проблемами. Во-первых, это слабое обеспечение сельскохозяйственной техникой. До сих пор некоторые предприятия используют машины, которые уже морально устарели. Не хватает количества техники на единицу обрабатываемой площади. Из-за чего нагрузка на технику только растет, и она быстро выходит из строя. Инвестиции являются центральной проблемой восстановления и развития производственных средств. В последние годы инвестиции в основной капитал сельского хозяйства недостаточны, несмотря на прирост основных средств сельскохозяйственных организаций. Поэтому необходимо поддерживать инвестиционную деятельность в сельскохозяйственной отрасли для активизации инновационной активности в сельском хозяйстве [3, с. 68].

Вторая проблема касается того, чтобы агропромышленный комплекс не защищен перед другими отраслями. Из-за агрессивной политики посредников, сильно снизилась доля производителей сельскохозяйственной продукции. Со стороны иностранных производителей можно наблюдать высокую конкуренцию, но в виду последних событий, сейчас государство больше нацелено на поддержку отечественных производителей. Поэтому с данной проблемой производителям продуктов сельского хозяйства удастся справиться.

Третья проблема – это слабая социальная развитость сел и деревень. В настоящее время, уровень жизни в селах значительно уступает городскому. Молодые люди хотят жить в городах, что негативно влияет на развитие агропромышленного комплекса. В селах становится все меньше людей и некому работать на предприятиях. Из-за этого сельское хозяйство в регионах умирает [5, с. 90].

За последние годы были проведены серьезные изменения, что привело к тому, что сельское хозяйство стало одной из приоритетных отраслей. Благодаря

данным изменениям, увеличился рост производства продукции, также активизировались инвестиционные процессы.

Уделяется достаточно серьёзное внимание рынку социально значимых продовольственных товаров первой необходимости, регулярно осуществляется мониторинг цен на эти продукты. Соответственно, отслеживаются еженедельные цены производителей на хлеб и хлебобулочные изделия. Оптовые цены на хлеб из ржаной муки и смеси ржаной и пшеничной муки - на уровне 2018 г. Оптовые цены на молоко тоже можно будет сравнить с ценами прошлого года. При этом есть определённое отклонение по оптовым ценам на сахар [2, с. 28].

Подводя итог, следует отметить, что в настоящее время сельское хозяйство нуждается в поддержке со стороны государства. Сейчас необходимо привлекать дополнительные инвестиции для данной отрасли, чтобы она продолжала развиваться. Для этого необходимо:

- предоставить налоговые льготы;
- развить человеческий капитал;
- усилить деловую активность с целью поддержания инвестиционного климата.

Инновационный сценарий развития АПК является самым приемлемым для обеспечения устойчивой многофункциональной конкурентоспособности и достижения стратегических ориентиров данной отрасли. Необходимо, чтобы аграрная экономическая политика была нацелена на его реализацию.

СПИСОК ЛИТЕРАТУРЫ:

1. Как будет развиваться российский агропром в ближайшие годы. – Режим доступа: <https://trends.rbc.ru/trends/futurology/624e8ec39a7947a00987eb95> (Дата посещения 28.11.2022)
2. Кириллова О.В., Ситдикова Л.Ф., Файзрахманов Д.И. Основные направления поддержки АПК России в условиях ВТО //Вестник Казанского государственного аграрного университета. - 2017. - № 4. - С. 28-30.

3. Мухаметгалиев Ф.Н. Тенденции формирования современной агропродовольственной политики России//Проблемы прогнозирования. – 2019. – № 5. – С. 67-75.
4. Сельское хозяйство и госсектор России сократились в 2021 году. – Режим доступа: <https://www.rbc.ru/economics/18/02/2022/620fa2ff9a7947928045dfaa> (Дата посещения 27.11.2022)
5. Фудина Е.В. Актуальные проблемы и перспективы развития агропромышленного комплекса России//International agricultural journal. – 2020. - № 4. – С. 90-95.

Vakulov A.P. Saint Petersburg State University of Economics
(Saint Petersburg, Russia)

Yesechkin D.A. Saint Petersburg State University of Economics
(Saint Petersburg, Russia)

Romashov O.K. Saint Petersburg State University of Economics
(Saint Petersburg, Russia)

Scientific advisor: Borkova E.A.

Saint Petersburg State University of Economics
(Saint Petersburg, Russia)

**DEVELOPMENT OF AGRO-INDUSTRIAL COMPLEX
OF RUSSIA IN MODERN REALITIES, PROSPECTS
DEVELOPMENT OF DOMESTIC PRODUCERS**

Abstract: the article discusses the current state of the agro–industrial complex (hereinafter referred to as the agro-industrial complex) in Russia and the prospects for its development. Much attention is paid to the support of the state, as this sector ensures the food security of the country.

Keywords: agro-industrial complex, state support, agriculture.

УДК 33

Вакулов А.П.

группа М-2106

Санкт-Петербургский государственный экономический университет
(г. Санкт-Петербург, Россия)

Есечкин Д.А.

группа М-2106

Санкт-Петербургский государственный экономический университет
(г. Санкт-Петербург, Россия)

Ромашов О.К.

группа М-2106

Санкт-Петербургский государственный экономический университет
(г. Санкт-Петербург, Россия)

Научный руководитель:

Боркова Е.А.

д.э.н., проф.

Санкт-Петербургский государственный экономический университет
(г. Санкт-Петербург, Россия)

РАЗВИТИЕ ДОРОЖНО-ТРАНСПОРТНОЙ ИНФРАСТРУКТУРЫ В РОССИИ ЗА ПОСЛЕДНИЕ 5 ЛЕТ

Аннотация: в статье рассмотрено современное состояние дорожно-транспортной инфраструктуры в России. Выделены основные моменты, которые произошли в транспортной инфраструктуре за последние 5 лет. Большой акцент сделан на изменениях, которые произошли в 2021 году.

Ключевые слова: транспорт, дорожно-транспортная инфраструктура, протяженность дорог.

В России транспортная система обладает рядом особенностей, которые связаны как с географическим расположением страны, так и с недавним переходом к рыночной экономике. Эти черты обуславливают уникальное развитие дорожно-транспортной инфраструктуры России, возникновение проблем, которые не характерны для других стран.

Одной из особенностей России является огромные территории и неравномерное размещение ресурсов. Для того, чтобы перемещать людские и материальные ресурсы по данной территории необходима развитая транспортная система. Она помогает эффективно работать предприятиям и развивать сам рынок. Из этого мы можем сделать вывод, что транспорт является важной частью рыночной инфраструктуры [1, с. 79].

Пандемия 2020 года оказала негативное влияние на все секторы экономики, в том числе и на транспортную инфраструктуру. Не были реализованы некоторые контракты на строительство дорог в России, что негативно сказалось на развитии транспортной системы. Но в 2021 году ситуация стала стабилизироваться. Среди основных достижений в развитии транспортного сектора с 2017 по 2022 года можно выделить следующие:

- было построено и реконструировано 2, 5 тыс. км федеральных дорог;
- отремонтировано 43 тыс. км трасс;
- начато эксплуатирование 24 командно-диспетчерских пункта;
- построено 23 взлетно-посадочные полосы;
- отремонтировано 76 объектов аэропортовой и аэродромной инфраструктуры;
- начата деятельность около 1 тыс. грузовых и пассажирских платформ и станций;
- начато эксплуатирование более 246 судов гражданского флота.

За прошедший 2021 год был выполнен ряд важных в данном направлении мероприятий:

- открытие гидроузла «Белоомут»;
- запуск поезда «Ласточка» (Москва - Минск);
- открытие центральной кольцевой автомобильной дороги;
- открытие электрифицированного участка железной дороги Борзя - Забайкальск;
- открытие Юго-Восточного обхода Боброва в Воронежской области;
- принятие закона об электронных перевозочных документах [4].

Последний пункт обладает большим значением. За счет него планируется реализовать потенциал России как главную транзитную территорию между Азией и Европой.

Говоря о последнем пункте, необходимо осознать всю его важность. В частности, за счет этого планируется реализовать потенциал России как главной транзитной территории и самого экономически выгодного пути между Азией и Европой, уменьшить издержки пользования бумажными документами, автоматизировать проверки и надзорные процедуры, а также повысить прозрачность рынка и прослеживаемость грузов [3, с. 78].

Также в 2021 году начато субсидирование семейных поездок в поездах дальнего следования и субсидирование авиаперевозок. Главными следствиями должны стать развитие туризма и рост спроса на услуги воздушного и железнодорожного транспорта.

Говоря о перспективах развития транспортного сектора страны нужно отметить важность инвестирования в развитие северного коридора Нового шелкового пути, пролегающего через Россию, а также европейско-азиатского маршрута. Благодаря этому возможно увеличение транзита и грузопотока из Китая в страны Европы.

Инвестиции в цифровизацию - еще одно из перспективных направлений развития транспортной отрасли в России. Они помогут поддержать темпы

развития транспортного сектора страны и повысить ее конкурентоспособность в мировом сообществе. В 2019 году ассоциация «Цифровой транспорт и логистика» заявила о планах по разработке стандартов для единой цифровой онлайн-платформы транспортного комплекса, где будут размещаться электронная транспортная накладная, реестры перевозчиков, путевой лист, электронная очередь для пересечения государственной границы, а также оформление разрешений на перевозку [2].

Подытоживая вышесказанное, отметим, что роль транспортной системы в экономике России огромна. Уровень развития транспортного сектора прямо и всесторонне влияет на комплексное развитие страны. Важно правильно оценивать и понимать его роль для успешного развития государства во всех направлениях, ибо в противном случае возможно замедление последнего в ближайшем будущем.

Как и многие отрасли экономики нашей страны, транспортный комплекс требует стабильных инвестиций. Государство должно постоянно принимать меры по поддержке транспортной системы страны, привлекая иностранных инвесторов для совершенствования отечественной экономики в целом. Кроме того, необходимо применять щадящие налоги к российским перевозчикам, поддерживать дороги в нормативном состоянии и технически обеспечивать транспортную отрасль. Все эти меры являются прямым путем к обеспечению стабильного развития экономики страны из года в год.

СПИСОК ЛИТЕРАТУРЫ:

1. Амиров М.Ш. Единая транспортная система. - М.: КноРус, 2019. - 184 с.
2. Дорогие наши дороги: в России утвержден пятилетний план по дорожному строительству. – Режим доступа: <https://tass.ru/opinions/14841387> (Дата посещения 27.11.2022)
3. Курбанова У.А. Проблемы и перспективы развития транспортной системы Российской Федерации//Индустриальная экономика. – 2022. - № 2. – С. 78-84.
4. 100 главных дел транспортной отрасли РФ 2016-2021 гг. – Режим доступа: [100-del-transport-2021-08-17.pdf](https://mintrans.gov.ru/100-del-transport-2021-08-17.pdf) (mintrans. gov.ru) (дата обращения: 10.03.2022).

Vakulov A.P.

Saint Petersburg State University of Economics
(Saint Petersburg, Russia)

Yesechkin D.A.

Saint Petersburg State University of Economics
(Saint Petersburg, Russia)

Romashov O.K.

Saint Petersburg State University of Economics
(Saint Petersburg, Russia)

Scientific advisor:

Borkova E.A.

Saint Petersburg State University of Economics
(Saint Petersburg, Russia)

DEVELOPMENT OF ROAD TRANSPORT INFRASTRUCTURE IN RUSSIA OVER PAST 5 YEARS

***Abstract:** the article examines the current state of road transport infrastructure in Russia. The main points that have occurred in the transport infrastructure over the past 5 years are highlighted. Much emphasis is placed on the changes that took place in 2021.*

***Keywords:** transport, road transport infrastructure, length of roads.*

УДК 347.27

Диванов С.

старший преподаватель кафедры «Экономика и право»
Туркменский государственный институт экономики и управления
(Туркменистан, г. Ашгабад)

ОСОБЕННОСТИ ИПОТЕЧНОГО КРЕДИТОВАНИЯ И ПЕРСПЕКТИВЫ ЕГО РАЗВИТИЯ

***Аннотация:** в данной статье рассматриваются особенности развития банковских услуг и банковских кредитов. Проведен перекрестный и сравнительный анализ влияния условий современной экономики и технологий на развитие банковского сектора.*

***Ключевые слова:** анализ, метод, исследование, экономика, банки, ипотека.*

Хорошо функционирующая система жилищного финансирования принесет пользу экономике за счет успешного развития недвижимости, занятости в строительном секторе, более эффективного распределения ресурсов и снижения макроэкономической нестабильности. В частности, поскольку ипотечные кредиты необходимы для повышения покупательной способности покупателей и ускорения пути к приобретению жилья, многие страны в последние десятилетия привержены финансовым инновациям, создавшим устойчивые рынки ипотечных кредитов. Однако глобальный финансовый кризис (ГФК) примерно в 2008 году показал, что, хотя инновационные финансовые продукты могут помочь домохозяйствам осуществить мечту о собственном жилье, они могут иметь неблагоприятные последствия для жилищного и финансового секторов и даже для экономики в целом.

Ипотечные кредиты на первичном рынке включают коммерческие индивидуальные кредиты и кредиты НРФ. Поскольку ссуды НРФ имеют предельные суммы и во многих случаях их недостаточно для завершения сделок

из-за высоких цен на жилье, были введены гибридные ипотечные кредиты, которые сочетают в себе максимальную сумму NPF и коммерческих ипотечных кредитов. Коммерческие ипотечные кредиты доминируют на ипотечном рынке. Все жилищные ипотечные кредиты являются ипотечными кредитами с регулируемой процентной ставкой в соответствии с базовым уровнем, установленным центральным банком. Как только центральный банк объявляет о корректировке ставки, она применяется ко всем существующим ипотечным кредитам со сроком погашения более одного года, начиная с начала следующего года.

В связи с быстрым ростом жилищной ипотеки коммерческие банки стремятся улучшить ликвидность ипотечных кредитов. Однако у них есть ограниченные возможности для ликвидации своих ипотечных продуктов на рынке капитала. В целом ипотечный рынок постепенно формировался с 1990-х годов, чтобы соответствовать процветающему жилищному строительству. Ипотечный рынок быстро рос, и в 2013 г. индивидуальные ипотечные кредиты составляли 61,64% от общего объема кредитов на недвижимость по сравнению с 13,72% в 1998 г.

В то время как рынок жилищной ипотеки все еще находится на ранней стадии, страны с развитой экономикой, как правило, имели относительно большие рынки ипотечных кредитов до или во время Всемирного финансового кризиса, с различными конфигурациями доли рынка ипотечных кредитов с регулируемой процентной ставкой по сравнению с фиксированной и возможностью выбора досрочного погашения. штрафы, срок погашения ипотечного кредита, механизмы финансирования (депозиты в сравнении с рынками капитала) и т. д.

Существовали значительные различия в ипотечных предложениях с точки зрения процентных ставок и сроков погашения. Рыночные доли различных процентных ставок варьировались в зависимости от экономики примерно в 2009 году. Австралия, Ирландия, Корея и Испания приняли стандартную ипотеку с

регулируемой ставкой, в соответствии с которой ставка устанавливалась кредиторами по их усмотрению и могла варьироваться в зависимости от заемщика. Краткосрочные и среднесрочные ипотечные кредиты с фиксированной ставкой были доминирующим инструментом в Канаде, Нидерландах и Швейцарии. Эти инструменты представляли собой ссуды с пролонгацией или пересмотренной ставкой, по которым ставка обычно фиксировалась на срок до пяти лет с более длительным периодом амортизации. Фиксированные процентные ставки по ипотечным кредитам на срок более пяти лет встречались редко, за исключением ипотечных кредитов в Германии, которые могли быть фиксированными на срок до 15 лет с 30-летней амортизацией. Франция была единственной европейской страной, в которой доминировали ипотечные кредиты с фиксированной процентной ставкой. Ипотечный рынок в Соединенных Штатах был необычным из-за преобладания долгосрочных ипотечных кредитов с фиксированной процентной ставкой на 30 лет.

Типичный срок погашения в еврозоне до GFC составлял от 20 до 30 лет. В нескольких странах существовали продукты с более длительным сроком погашения: до 50 лет в Испании и Франции и до 60 лет в Финляндии, хотя и с небольшой долей рынка. В крайнем случае в Швейцарии были ипотечные кредиты на 100 лет (межпоколенческие). Как и в Китае, максимальная зрелость часто была связана с пенсионным возрастом.

Хотя большинство стран не применяет штраф за досрочное погашение, многие страны использовали штрафы для компенсации кредитору упущенных процентов в течение оставшегося срока действия фиксированной ставки. Штрафы за досрочное погашение ипотечных кредитов с фиксированной процентной ставкой были запрещены во многих штатах США. Даже в тех штатах, где они были разрешены, Fannie Mae и Freddie Mac исторически не применяли таких наказаний. Штрафы за досрочное погашение иногда ограничивались определенными условиями, например, в Германии, если

заемщик уезжал или если кредитор отклонял просьбу об увеличении ипотечного кредита.

СПИСОК ЛИТЕРАТУРЫ:

1. Абрамова М.А. Современная денежно-кредитная политика : учебник / под ред., Аболихина Г.А., Александрова Л.С., Афанасьева О.Н. и др. — Москва : КноРус, 2020. — 330 с.
2. Бежан, М.В. Организация деятельности центрального банка + Приложение: тесты : учебное пособие / Бежан М.В. — Москва : КноРус, 2020. — 239 с.
3. Дубошей, А.Ю. Методы обеспечения возвратности кредита(теория и практика) : учебное пособие / Дубошей А.Ю. — Москва : КноРус, 2020. — 136 с. h
4. Звонова Е.А. Валютные операции банка : учебное пособие / под ред., Горбунова О.А., под ред., Прудникова А.А., Белянчикова Т.В., Асон Т.А., Игнатова О.В. — Москва : КноРус, 2020. — 208 с

Diwanov S.

Senior Lecturer of the Department "Economics and Law"

Turkmen state institute of economics and management

(Turkmenistan, Ashgabat)

FEATURES OF MORTGAGE LENDING AND ITS DEVELOPMENT PROSPECTS

***Abstract:** this article discusses the features of the development of banking services and bank loans. A cross-sectional and comparative analysis of the impact of the conditions of the modern economy and technology on the development of the banking sector is carried out.*

***Keywords:** analysis, method, research, economics, banks, mortgage.*

УДК 334

Жураева Ф.Д.

студент магистратуры: реклама и связи с общественностью,

Направленность: «Управление брендом в рекламе и связях с общественностью»

Российский государственный гуманитарный университет

(г. Москва, Россия)

ОСОБЕННОСТИ И ПОДХОДЫ ФОРМИРОВАНИЯ КОММУНИКАЦИОННОЙ ПОЛИТИКИ В ФАРМКОМПАНИЯХ

Аннотация: в данной работе рассматриваются особенности коммуникационной политики в компаниях фармакологического профиля в фармацевтической индустрии.

Ключевые слова: фармацевтика, коммуникации, маркетинг.

Одной из действенных стратегий, позволяющих повысить спрос на продукцию за счет его отделения от схожих товаров — есть коммуникационная политика. В современной экономике торговые марки играют роль глобальных коммуникаторов между продавцами, товарами и покупателями. С помощью коммуникаций производители не только информируют потребителей о ключевых ценностях своих рыночных предложений, но и стремятся сделать свой бизнес более устойчивым, обручаясь для этого поддержкой лояльных клиентов. А для потребителей бренды служат своеобразным путеводителем среди конкурирующих товаров и фирм, снижая рыночную неопределенность и экономя время на принятие решений о покупке. Коммуникации формируют имидж и репутацию организаций, способствуют эффективности их действий в сфере маркетинга, рекламы и паблик рилейшнз.

Повышение внимания большинства населения к состоянию здоровья и личному благополучию стало причиной активного роста количества организаций, ориентированных на сферу здравоохранения. Это привело к

изменению ожиданий потребителя при покупке фармацевтических продуктов. Данные изменения определили необходимость создания гибкой коммуникационной политики по продвижению продуктов на рынок, которая учитывала бы современные особенности коммуникаций потребителя и торговца. Следует также понимать, что фармацевтическая отрасль ограничена многими рамками. За последние десять лет увеличилось количество законов и нормативных актов, также во многих странах исследовательская фармацевтическая промышленность внедрила разные механизмы саморегулирования коммуникационных и рекламных мероприятий. Например, много фармацевтических компаний имеют значительное количество ограничений по обеспечению взаимодействия с медицинскими работниками и пациентами в компаниях были созданы отделы корпоративного управления, издавшие внутренние стандарты и рабочие процедуры для управления коммуникационной активностью сотрудников.

Урегулированность в фармацевтической области начинается с определения того, что в деятельности компании можно трактовать как промоциональную (рекламную) информацию, а что нет. Рекламная информация, по определению некоторых регуляторов, охватывает рекламу и торговые материалы, связанные с конкретными продуктами, и может распространяться среди пациентов через рекламные кампании или медицинских работников через медицинских представителей.

Нерекламные материалы – это информационные материалы о современном состоянии понимания определенных заболеваний и не связано с конкретными продуктами. К примеру, ученые из фармацевтической компании могут представлять данные исследований на научных конференциях или публиковать работы в профессиональных и рецензируемых журналах. Как пример, ограничениями и нормами в коммуникационной политике фармацевтического предприятия - стандарты взаимодействия между компаниями и медицинскими работниками; спонсорство или поддержка

медицинских работников; приемлемость мест для встреч; предоставление рекламных материалов, образцов тому подобное; стандарты рекламной информации – точность, баланс, обоснование тому подобное; важная информация для рекламы (например, информация о назначении); клинические исследования и прозрачность; запрет прямой рекламы лекарств потребителям, отпускаемым только по рецепту; пожертвования и гранты; стандарты нерекламной медицинской информации медицинским работникам и/или пациентам; нерекламная информация для пациентов и общественности; мероприятия с информирование о заболевании; взаимодействие со СМИ, пресс-релизы и т.п.; особые требования к веб-сайтам, социальным сетям и т.д.

Фармацевтическая коммуникационная политика отличается от политики в компаниях товаров широкого потребления. Прежде всего, потому что у фармацевтической индустрии главной целью является врач, который в будущем будет рекомендовать то или иное лекарство пациенту (конечному потребителю). Поэтому для специалистов по коммуникациям важно понять практику назначения лекарства врачами, чтобы способствовать росту и прибыльности компании.

Настройка коммуникационной стратегии в фармацевтической области способствует информированию врача о безопасности, доступности, эффективности, побочных эффектах и о технологии применения лекарственных средств компании. В то же время важно отметить, что уникальные продукты для лечения заболеваний становятся все меньше. Строгое законодательство о коммуникации запрещает четко упоминать продукт – особенно если он продается только по рецепту врача – и, таким образом, компании сосредотачивают свои усилия на заболеваниях, от которых они имеют единственное или лучшее лечение.

Некоторые специалисты по коммуникациям в фармацевтической сфере считают, что коммуникационные стратегии, которые сосредотачиваются только на продуктах, заменяются политикой создания бренда автомобильный сектор,

например, начал создавать концепции бренда вокруг центральной оси, определяющей компанию и ее автомобили. Связывание брендов с такими понятиями, как устойчивость и другие вытекающие из этого концепции стали актуальными элементом почти во всех марках автомобилей.

Поэтому, по моему мнению, корпоративные коммуникации фармацевтической индустрии обязаны усиливаться по сравнению с коммуникацией продукта. Компании должны обязательно определить, какова их фирменная идентичность или чем они отличаются от конкурентов, а также создать бренд, чтобы защитить и сделать свою продукцию более мощной и способствовать выпуску новых продуктов вне болезни и ее лечебного действия.

Специалисты также отмечают, что после определения идентичности и территории бренда важно внедрить новую коммуникационную стратегию, которая будет поддерживать и распространять позицию с помощью всех видов коммуникационных инструментов. От самых традиционных, таких как адвокаты или связь со СМИ, к – и в основном – к использованию новых возможностей, которые сейчас предоставляет коммуникация, требующих инновационной и цифровой трансформации компании и ее коммуникационной деятельности. Мультимедийные функции с сильным эмоциональным воздействием, деятельность в области бренд-журналистики, привлечение потребителей или даже геймификация – это некоторые из инструментов, позволяющих утвердиться на желаемой территории.

Сосредоточение корпоративной и продуктовой коммуникации в концепции, определяющая и отличающая компанию, является единственным способом объяснить обществу лидерство за пределами продуктов и получить необходимую «социальную лицензию» (и многое другое в секторе здравоохранения). Работать и одновременно предоставлять собственную идентичность и престиж фармацевтическим продуктам.

Специалисты выделяют следующие стратегии коммуникационной политики и инструменты, используемые фармацевтической компанией к одной Основным целям, а именно: бизнес и прибыльность.

Важно понимать, что эффективность использования каждого инструмента разная. Например, некоторые исследования показывают, что «сарафанный» маркетинг (рекомендации авторитетных коллег), стоимость продукта, репутация компании), выдача образцов, знание медицинского представителя, связи с общественностью, организация семинаров, презентаций, спонсорство медицинских событий имеет высокий уровень эффективности и более важным среди врачей, которые в перспективе порекомендуют продукт конечному потребителю, а именно пациенту. В то время как печатная реклама, упаковка и подарки имеют низкое значение для врача.

СПИСОК ЛИТЕРАТУРЫ:

1. Барков, Р. Р. Коммуникационная система / Р. Р. Барков // Делопроизводство. - 2012. - №12. - С. 85 - 95.
2. Балова, Р. Р. Основы менеджмента / Р. Р. Балова.- Изд-во Питер, 2012. - 450 с.
3. Бейдер, А. О некоторых подходах к управлению / А. Бейдер, Р.Кэйв// Открытые системы. - 2008. - № 3. - с. 4-15.
4. Береговых, И. Р. Современное управление / И. Р. Береговых. - Изд-во Питер, 2012. - 224 с.
5. Смит П. Коммуникации стратегического маркетинга / П. Смит, К. Бэрри, А. Пулфорд. – М: ЮНИТИ, 2001 – 379 с.
6. Смит П.Р. Маркетинговые коммуникации: комплексный подход / П.Р. Смит. – [пер. с англ. М.Ю. Зарицкой]. – К.: Знания-Прес, 2003. – 796 с.
7. Сурков С.А. Барьеры в маркетинговых коммуникациях [Электронный ресурс] / С.А.

Juraeva F.D.

Russian State University for the Humanities
(Moscow, Russia)

**FEATURES & APPROACHES OF COMMUNICATION
POLICY FORMATION IN PHARMACEUTICAL COMPANIES**

***Abstract:** this paper discusses the features of the communication policy in pharmacological companies in the pharmaceutical industry.*

***Keywords:** pharmacy, communications, marketing.*

УДК 659

Жураева Ф.Д.

студент магистратуры: реклама и связи с общественностью,

Направленность: «Управление брендом в рекламе и связях с общественностью»

Российский государственный гуманитарный университет

(г. Москва, Россия)

УПРАВЛЕНИЕ БИЗНЕС-КОММУНИКАЦИЯМИ НА ФАРМАЦЕВТИЧЕСКОМ РЫНКЕ

Аннотация: в статье разработана модель процесса планирования проекта на условиях фармацевтического производства, включающая выполнение двадцати двух подпроцессов планирования проекта.

Ключевые слова: управление проектами, процессы управления проектами, процесс планирования проекта.

В результате необходимости непрерывного улучшения деятельности (по условиям международных стандартов качества) фармацевтические предприятия постоянно находятся в процессе реализации одного или нескольких проектов, внедрение которых требует применения специфических методов, правил, приемов управления проектами. Развитие проектного менеджмента обусловило актуальность стандартизации процессов, действий, терминов, аспектов проектной деятельности, адаптированных к условиям фармацевтической отрасли.

В международной практике разработка стандартов, которые регулирующие сферу корпоративного управления, осуществляется на трех уровнях: профессиональных сообществ, на национальном и на международном уровнях.

В свою очередь международные, национальные и профессиональные стандарты проектного менеджмента служат основой построения корпоративного стандарта управления проектам определенного предприятия. Построение корпоративной системы управления проектами в условиях фармацевтического производства базируется не только на международных стандартах качества (ISO, система безопасности труда и здравоохранения OHSAS, система социального и этического менеджмента SA) и стандартах проектного менеджмента, но и на правилах надлежащей производственной практики (GMP) и существующей на фармацевтическом предприятии системы менеджмента качества (СМК). GMP – это составляющая системы менеджмента качества, гарантирующая, что на фармацевтическом предприятии производят и контролируют продукцию по стандартам качества, отвечающим ее назначению и требованиям в соответствии с лицензией. Документ представляет собой свод правил и требований по организации производства и контроля качества лекарственных препаратов.

Поскольку международные стандарты качества и стандарты управления проектами базируются на процессной концепции, формирование корпоративной системы управления проектами начинается с построения соответствующих процессов осуществление проектов. Основными регламентирующими документами о процессах управления проектами являются стандарт ISO 10006:2003 – «Руководство к менеджменту качества при проектировании» и руководство РМВОК® («Руководство к базе знаний по управлению проектами» – A Guide в Project Management Body of Knowledge). Стандарт ISO 10006:2003 по содержанию учитывает описание области применения, термины и определения, характеристики проекта, принципы менеджмента качества, ответственность руководства, характеристику процессов при проектировании. Руководство РМВОК® представляет собой совокупность профессиональных знаний по управлению проектами, признанных в качестве стандарту. РМВОК® выделяет 42 процесса управления проектами, объединяя их в 5 групп (инициация, планирование, выполнение, мониторинг и управление, завершение). Внедрение

проекта начинается с его инициации [1], по результатам которой осуществляется процесс планирования. Да, стандарт ISO 10006 выделяет 37 процессов, 16 с которыми относятся планирование проектов: планирование ресурсов; становление организационной структуры проекта; распределение персонала; определение действий; оценка продолжительности; планирование зависимых действий; разработка графика; оценка стоимости; составление бюджета; планирование обмена информацией; идентификация риска; оценка риска; обработка риска; планирование и контроль закупок; документирование требований к закупкам; оценка поставщиков

Согласно PMBOK® цель группы процессов планирования – сбор информации из нескольких источников, разных по уровню полноты и доверия. Процессы планирования предполагают разработку плана управления проектом. Эти процессы также выявляют, определяют и дорабатывают содержание и стоимость проекта и составляют расписание для операций проекта, которые будут сделаны в рамках проекта.

Использование в практической деятельности международных, национальных и профессиональных стандартов проектного менеджмента требует определенной адаптации к отраслевым условиям, специфики деятельности отдельного фармацевтического предприятия или конкретного проекта, кроме определения совокупности подпроцессов, обеспечивающих планирование основных параметров проекта, необходимым условием является определение входных и исходящих документов, ответственных лиц и критериев оценки результативности прохождения подпроцессов разработки плана управления проектом.

Целью статьи является обоснование элементов процесса планирование проекта фармацевтического предприятия и построение модели процесса планирования проекта в условиях фармацевтического производства.

Аналитическое исследование существующих подходов к формированию совокупности подпроцессов планирования проекта, а также учет адаптации

стандартов по управлению проектами позволили разработать модель процесса планирования проекта в условиях фармацевтического производства (рис. 1), учитывающую выполнение двадцати двух подпроцессов планирования объекта. Участниками этих подпроцессов выступают: заказчик, инвестор и другие участники проекта – внешние организации (контракторы проекта); комитет по рассмотрению проектов (КПР); менеджер проекта и команда управления проектом; отделы кадров, снабжение, управление качеством, а также юридический, планово финансовый и другие функциональные отделы. Кодирование каждого подпроцесса включает код проекта (X), номер процесса (для процесса инициации – это номер 1, для процесса планирования – номер 2, для процесса выполнения – номер 3), порядковый номер самого подпроцесса.

Из-за присущей управлению проектами интегрированности в процессе их реализации неоднократно возникает необходимость в дополнительном анализе, а соответственно и в возвращении к уже утвержденным подпроцессам. Из-за обнаружения и осознание новых характеристик и информации, касающихся проекта, может возникнуть необходимость в доработке определенных компонент плана управления проектом.

Значительные изменения, происходящие во время жизненного цикла проекта, приводят к необходимости пересмотра одного или нескольких подпроцессов планирования и, возможно, некоторых из подпроцессов инициации. С учетом вышеуказанного, по результатам осуществления многих подпроцессов планирования предусмотрены в качестве исходных документов запросы на изменения в плановых параметрах проекта.

Выводы

Построена модель процесса планирования проекта в условиях фармацевтического производства позволяет более четко скоординировать действия исполнителей при реализации подпроцессов разработка Плана управления проектом, что будет способствовать уменьшению потерь времени и средств на согласование действий и передачу результатов на следующий этап –

выполнение проекта. В дальнейшей научной доработке нуждаются вопросы построения моделей процессов выполнения, мониторинга и управления, завершение проекта, которые в совокупности формируют стандарт управления проектами в условиях фармацевтической отрасли.

СПИСОК ЛИТЕРАТУРЫ:

1. Божко Л.М. Организационные изменения и организационное развитие: взаимосвязь категорий // Известия Дальневосточного федерального университета. Экономика и управление, 2013, № 3 (67). – Сс. 79-91.
2. Борисова, В.А. Эффективные коммуникации в бизнесе / В. А. Борисова. - СПб.: Питер, 2011.
3. Захарова И. В. Деловые коммуникации : практикум / И. В. Захарова. – Ульяновск: УВАУ ГА(И), 2015.
4. ИСО 10006:2005. Системы менеджмента качества. Руководство по менеджменту качества при проектировании [Электронный ресурс].
5. Надлежащая производственная практика лекарственных средств / Под ред. Н. А. Ляпунова, В. А. Загория, В. П. Георгиевского, Е. П. Безуглой. – К. : МОРИОН, 1999. – 896 с.

Juraeva F.D.

Russian State University for the Humanities
(Moscow, Russia)

MANAGEMENT OF BUSINESS COMMUNICATIONS IN PHARMACEUTICAL MARKET

Abstract: this article developed a model of the planning process on the terms of pharmaceutical production, including the implementation of twenty-two project planning sub-processes.

Keywords: project management, project management process, project planning process.

УДК 338.312

Кирсанова М.И.

ассистент кафедры проектного менеджмента и управления качеством
Санкт-Петербургский государственный экономический университет
(г. Санкт-Петербург, Россия)

РИСК-ОРИЕНТИРОВАННОЕ МЫШЛЕНИЕ ПРИ УПРАВЛЕНИИ КАЧЕСТВОМ

***Аннотация:** важность риск – ориентированного мышления при управлении качеством имеет кардинальное значение, поэтому в данной статье рассматривается сущность концепции риск – ориентированного мышления, анализируются проблемы применения риск – ориентированного мышления и выдвигаются некоторые предложения по улучшению процессов управления качеством с учетом риск – ориентированного подхода. Практическая значимость выдвигаемых положений состоит в том, что ее результаты способствуют оптимальной интеграции риск – ориентированного мышления в управление качеством предприятия, оптимальной работе с рисками, эффективному использованию возможностей нестабильной внешней и внутренней среды для повышения удовлетворенности клиентов качеством продукции.*

***Ключевые слова:** риски, риск-ориентированное мышление, управление качеством.*

Эффективная деятельность в рамках проектов, связанных с управлением качеством, требует использования риск-ориентированного мышления, поскольку позволяет оптимизировать процессы управления рисками, повысить уровень качества продукции и удовлетворенность клиентов, соответствие международным стандартам и конкурентоспособность бизнеса в целом.

В процессе динамичного рынка и жесткой конкуренции предприятиям необходимо более эффективно и оперативно адаптироваться под эти изменения, а также под постоянно трансформирующиеся предпочтения потребителей. Качество продукции или услуг в современных условиях — это первоочередной

фактор формирования удовлетворенности потребителей и основа конкурентоспособности предприятия на современном высококонкурентном рынке. Бесспорно, степень удовлетворенности потребителя продуктом или услугой будет прямо пропорциональна осведомленности предприятия в потребительских предпочтениях и тем, насколько качественно они смогут произвести и обеспечить свой продукт. Исходя из этого, профессиональное применение зарекомендовавших себя «золотых стандартов» управления качеством – это «краеугольный камень» конкурентоспособности современного предприятия. Подход к управлению рисками, подчеркнутый в этих стандартах, также является одним из основных элементов устойчивого развития предприятия, обеспечения необходимого уровня качества. Управление рисками может эффективно снизить вероятность возникновения проблем с качеством, поэтому данный вид деятельности должен выполняться на необходимом квалифицированном уровне [5].

Риск-ориентированное мышление является основой для успешного управления качеством. Принципы «риск-ориентированного мышления» и «процессного подхода» должны быть интегрированы в систему менеджмента качества (СМК) и ее процессов. По сути, риск-ориентированное мышление (РОМ) заключается в рассмотрении рисков, существующих в управлении качеством, точном и всестороннем выявлении рисков и возможностей, которые могут повлиять на качество продуктов/услуг, повышении удовлетворенности клиентов, планировании и осуществлении мер по борьбе с неблагоприятными рисками, а также оптимальному использованию возможностей, которые увеличивают эффективность СМК [2].

В ходе работы над данной статьей, автором были исследованы и охарактеризованы проблемы применения РОМ в СМК. Одной из ключевых и распространенных проблем в этом направлении является недостаточная осведомленность о рисках среди руководства. РОМ — это способ мышления, которым должны обладать высококомпетентные менеджеры, однако, реальность

отражает иную картину. До сих пор на отечественных и зарубежных предприятиях, как на уровне высшего руководства, так и среди рядовых сотрудников, концепция РОМ развита и принята недостаточно. Прежде всего, руководители предприятия не осознают важность управления рисками для продуктов и услуг, предоставляемых предприятием, поэтому должный контроль и внимание к работе, связанной с управлением рисками, отсутствуют [1]. Также существует корреляция между уровнем осведомленности сотрудников и руководителей предприятия. Обычно то, чему руководители предприятий придают большее значение, также ценится сотрудниками, а то, что игнорируют руководители предприятий, также постепенно игнорируется сотрудниками. Поэтому, отсутствие понимания важности РОМ и руководства передается на все уровни функционирования бизнеса [4].

Еще одной проблемой является недостаточный уровень идентификации рисков. Эффективное управление рисками в управлении качеством (в том числе при интегрированном подходе) подразумевает оптимальный уровень идентификации риска. Между тем, точное определение рисков, которые влияют на качество продукции или услуг, позволяет наиболее эффективно нивелировать или избежать наступление того или иного риска. Результаты анализа различных отечественных и зарубежных источников позволяют сделать вывод, что данная проблема характерна для бизнеса, как в РФ, так и в странах развитой или развивающейся экономики [7]. Даже при наличии процессов идентификации рисков, руководство предприятий упускает из виду множество критических или скрытых рисков, которые приобретают фатальный характер при их наступлении. Вовремя не выявленные риски - основная скрытая опасность, приводящая к снижению качества, проблемам соблюдения и соответствия стандартам качества, авариям и сбоям производства, снижению безопасности, несчастным случаям на производстве. В то же время, недостаточный и некомпетентный подход к идентификации риска может проявляться в пренебрежении тем или иным риском, как источником возможностей. Как известно, риск — это

своеобразное влияние состояния неопределенности, которое может быть, как положительным, так и отрицательным [9].

В целом требуется взвешенный и приоритетный подход к рискам при управлении качеством. Система оценки рисков предусматривает принятие некоторых из идентифицированных рисков, поскольку они не способны оказать критически негативного влияния, а снижение этого риска может быть необоснованно дорого или трудозатратно. Наличие обоснованной и актуальной системы управления рисками позволяет эффективно подходить к идентификации риска, анализу его влияния на качество и определении необходимости устранения.

РОМ является отправной точкой управления рисками качества. В условиях высокой и точной осведомленности о рисках (и их составных причинах) многие проблемы, связанные с рисками, могут быть эффективно решены до того, как негативно повлияли на тот или иной бизнес-процесс. Осведомленность каждого сотрудника о его личных должностных обязанностях и ролях будет оказывать весомое влияние на качество и риски предприятия. Поэтому повышение осведомленность персонала о рисках крайне важна для всеобъемлющего подхода РОМ и повышения качества с его помощью. Однако, именно приверженность РОМ высшего руководства является первоочередным фактором снижения рисков качества предприятия. Топ-менеджмент должен повысить уровень своего внимания к РОМ в области управления качеством и постепенно транспонировать основы этой концепции на нижестоящие уровни (учитывая обеспечение необходимых знаний и навыков персонала, технических средств и т.д.). В таком случае РОМ станет во главе угла принятия решений и реализации процессов на всех уровнях предприятия. В свою очередь, это повысит эффективность СМК предприятия, а значит и уровень его конкурентоспособности на рынке. Внедрение подобного подхода к управлению рисками играет одну из ведущих ролей в продвижении проблематики РОМ [8].

Разработка и внедрение прозрачной системы показателей управления рисками и включение «культуры риска» в ежедневные рабочие процессы персонала позволит снизить вероятность его наступления, повысив качество продукции и услуг на стратегическом уровне. Система управления рисками качества и механизм учета рисков, учитывающие материальный и нематериальный интерес каждого работника позволят определять ответственность и мотивацию к раннему предупреждению события риска, быструю и эффективную реакцию на событие риска [5].

Не менее важно провести соответствующее обучение персонала и руководства. Специальное бизнес-обучение в рамках РОМ СМК должно быть разработано с учетом личной заинтересованности исполнителя бизнес-процессов на каждом уровне предприятия в их реализации на основе РОМ. С этой точки зрения внедрение концепции РОМ полностью отвечает реализации парадигмы всеобъемлющего качества на предприятии [4]. Способность своевременно выявлять риски качества — это залог высокой производительности и конкурентоспособности на рынке. Несмотря на необходимость следования РОМ на всех уровнях иерархии предприятия, особую значимость имеет работа с повышением управления рисками в рамках РОМ именно специалистов по качеству.

Персонал по управлению качеством является основной движущей силой всестороннего выявления рисков в СМК. Необходимо обеспечивать высококачественную профессиональную подготовку по управлению рисками для персонала, ответственного за СМК, именно для того, чтобы предприятие расширяло возможность комплексной идентификации рисков в рамках повышения качества продукции или услуг.

В заключении целесообразно сделать вывод, что предприятия, стремящиеся стать лидерами по качеству, должны в полной мере использовать РОМ в СМК. Для этого существует множество методов и схем внедрения риск-ориентированного подхода (интегрированные системы управления рисками

качества и т.д.), но уникальность проблем и процессов, характерных для той или иной организации должна стать основой адаптации любой из имеющихся практик. Построение СМК с учетом риск-ориентированного мышления позволит учесть передовые международные наработки управления качеством и рисками, адаптировав имеющийся инструментарий под ту или иную ситуацию. Интеграция методологии управления рисками в управление качеством способствует повышению эффективности управления качеством, концентрируя акцент на превентивном характере решений, касающихся стратегий и мер по улучшению качества.

СПИСОК ЛИТЕРАТУРЫ:

1. Связова Т. Г. Управление рисками в системе менеджмента качества: экономическое содержание и классификация рисков // Вестник Московского университета. Серия 6. Экономика. 2018. №6. URL: <https://cyberleninka.ru/article/n/upravlenie-riskami-v-sisteme-menedzhmenta-kachestva-ekonomicheskoe-soderzhanie-i-klassifikatsiya-riskov> (дата обращения: 19.06.2022).
2. Berg, H-P., Risk Management: Procedures, Methods and Experiences, RT&A 2(17) (Vol.1) 2020
3. Fonseca, L.M., 2016. From Quality Gurus and TQM to ISO 9001:2015: A Review of Several Quality Paths. Int. J. Qual. Res., 9(1), 167-180.
4. Gao Liping, fan Xueshan, Liu Li. Building a quality management system with risk control as the core [J]. Technical supervision of petroleum industry, 2019,35 (10): 29-33.
5. Gluck A. Analysis of risk-based thinking in ISO 9001:2015 standard [J]. Standardization and quality of machinery industry, 2018 (12): 29-32.
6. Hutchins, G., – Risk Management – The Future of Quality, Quality Digest.

7. Midor, Katarzyna & Wilkowski, Grzegorz. (2021). Recertification of a Quality Management System based on ISO 9001 - Is it necessary for a modern manufacturing company? Production Engineering Archives. 27. 217-222. 10.30657/pea.2021.27.29.
8. Popescu, Maria & DASCALU, Adina. Considerations on Integrating Risk and Quality Management. Annals of Dunărea de Jos University. Fascicle I : Economics and Applied Informatics.
9. Wei Xi. Research on quality management risk of manufacturing enterprises [J]. Value engineering, 2018,37 (21): 58-59.

Kirsanova M.I.

Assistant of Department of Project Management & Quality Management
Saint Petersburg State University of Economics
(Saint Petersburg, Russia)

RISK-ORIENTED THINKING IN QUALITY MANAGEMENT

***Abstract:** the importance of risk-oriented thinking in quality management is of cardinal importance, therefore, this article examines the essence of the concept of risk-oriented thinking, analyzes the problems of applying risk-oriented thinking and puts forward some proposals to improve quality management processes taking into account the risk-oriented approach. The practical significance of the proposed provisions is that its results will contribute to the optimal integration of risk-oriented thinking into the quality management of the enterprise, optimal risk management, effective use of the opportunities of an unstable external and internal environment to increase customer satisfaction with product quality.*

***Keywords:** risks, risk-oriented thinking, quality management.*

УДК 330

Рахимов А.М.

доктор экономических наук., профессор,

зав. кафедрой экономической теории

Таджикский государственный университет права, бизнеса и политики

(Таджикистан, г. Худжанд)

**ЭФФЕКТИВНОСТЬ ИСПОЛЬЗОВАНИЯ
ФАКТОРОВ ПРОИЗВОДСТВА В ПРОМЫШЛЕННОСТИ
РЕСПУБЛИКИ ТАДЖИКИСТАН**

Аннотация: в данной статье рассматриваются динамика изменений ВВП, структура производства экономики Республики Таджикистан. Анализируется эффективность использования факторов производства в промышленности Республики Таджикистан.

Вывод заключается в том, что для устойчивого роста промышленности необходимо добиться эффективного использования факторов производства для всех видов промышленных товаров.

Ключевые слова: Республика Таджикистан, внешняя торговля, экспорт, доля экспорта и импорта.

Задача любой экономики - это обеспечение качественными товарами и услугами населения страны. Эта задача достигается при стабильном экономическом росте. Однако необходимо отметить, что экономический рост должен сопровождаться эффективным использованием ресурсов. Только при этом случае прибыль будет максимальным. Важным также является выявление резервов для экономического роста и их использования. При этих условиях достигается максимальный экономический рост при использовании всех существующих экономических ресурсов. Задача состоит в достижении потенциального экономического роста.

Таблица 1. Темп роста ВВП Республики Таджикистан в % к предыдущему году

| 2011 | 2012 | 2013 | 2014 | 2015 | 2016 | 2017 | 2018 | 2019 | 2020 |
|-------|-------|-------|-------|-------|-------|-------|-------|-------|-------|
| г. | г. | г. | г. | г. | г. | г. | г. | г. | г. |
| 107,4 | 107,5 | 107,4 | 106,7 | 106.0 | 106.9 | 107.1 | 107.6 | 107.4 | 104.5 |

Источник: Статистический ежегодник Республики Таджикистан. Статистический сборник - Душанбе, 2021., стр. 334

Как видно из таблицы 1 производства ВВП за период 2001-2020 гг. имеет тенденцию к росту, и оно в среднем составляет в пределах 6,9% за

Как известно производства ВВП состоит из производства товаров в отраслях экономики. Задача состоит в том, чтобы обеспечить эффективного производства во всех отраслях экономики. По нашему мнению, устойчивый экономический рост достигается тогда, когда во всех отраслях экономики происходит эффективное использования ресурсов.

Поэтому есть необходимость в анализе вклада каждой отрасли в производстве ВВП и степень её эффективности.

Таблица 2 Структура производства ВВП Республики Таджикистан, в %

| | 2011 г. | 2012 г. | 2013 г. | 2014 г. | 2015 г. | 2016 г. | 2017 г. | 2018 | 2019 | 2020 |
|----------------------------------|-------------|-------------|-------------|-------------|-------------|-------------|-------------|-------------|-------------|-------------|
| ВВП | 100 | 100 | 100 | 100 | 100 | 100 | 100 | 100 | 100 | 100 |
| Производства товаров | 44,5 | 43,3 | 44,6 | 46,3 | 45,4 | 43,5 | 45,5 | 54,2 | 53,8 | 47,5 |
| Производства услуг | 42,7 | 45,6 | 44,2 | 41,3 | 42,3 | 43,8 | 40,8 | 36 | 36,5 | 43,4 |
| Чистые налоги на продукты | 12,8 | 11,1 | 11,2 | 12,4 | 12,3 | 12,7 | 13,7 | 9,8 | 9,7 | 9,1 |

Источник: Статистический ежегодник Республики Таджикистан.

Статистический сборник - Душанбе, 2015., стр. 340

Как видно из таблицы 2 производства услуг в производства ВВП за период 2011-2020 годы имеет тенденцию к росту. Данный показатель до 2017 года увеличивается с 44,5 до 54,2% до в 2018 году. Однако этот показатель к 2020 году снижается до 47,5%

Такая тенденция, по нашему мнению, имеет две противоположные значения:

1. Рост производства товаров говорит о том, что рынок все больше обеспечиваются материальными товарами, что в свою очередь приводит к усилению конкуренции, значит к снижению цены.

2. Снижение производства услуг свидетельствует о том, что населения не в полном объеме обеспечивается необходимыми услугами, что может привести к ухудшению качества жизни.

Как нами было отмечено выше устойчивый рост экономики зависит от эффективного использования ресурсов в отраслях экономики. Данный анализ также необходим для определения степени эффективного использования

ресурсов с одной стороны и выявления резервов повышения эффективности в отрасли, с другой.

Анализ таблицы 3 показывает, что в отраслевой структуре ВВП увеличивается доля сельского и лесного хозяйства с 18,6 до 23,5%, услуги транспорта и связи увеличили свою долю на 2,2%. А доля таких отраслей как: промышленность, строительство, торговля в ВВП уменьшается соответственно на 2,3%, 0,2%, 6,6%.

Таблица 3 Отраслевая структура ВВП Республики Таджикистан, в%
[1;с.344]

| | 2011 г. | 2012 г. | 2013 г. | 2014 г. | 2015 г. | 2016 г. | 2017 г. | 2018 г. | 2019 г. | 2020 г. |
|------------------------------------|-------------|-------------|-------------|-------------|-------------|-------------|-------------|-------------|-------------|-------------|
| ВВП | 100 | 100 | 100 | 100 | 100 | 100 | 100 | 100 | 100 | 100 |
| промышленность | 14,5 | 15,8 | 12,5 | 12,1 | 15,2 | 16,9 | 19,9 | 21,1 | 21,3 | 17,8 |
| строительство | 7,9 | 9,7 | 10,4 | 10,2 | 15,1 | 16,9 | 11,2 | 13,2 | 11,8 | 7,4 |
| Сельское и лесное хозяйство | 23,8 | 23,3 | 20,4 | 23,4 | 21,5 | 20,1 | 20,2 | 19,7 | 20,8 | 22,6 |
| Торговля | 13,3 | 16,1 | 14,4 | 14,1 | 10,6 | 11,2 | 9,8 | 10,3 | 11,1 | 11,4 |
| Транспорт и связь | 14,4 | 17,7 | 15,2 | 14,3 | 9,5 | 8,9 | 7,5 | 6,0 | 6,1 | 8,00 |
| Прочие отрасли | 26,1 | | | | | | | | | |

Нам необходимо ответить на следующие вопросы:

1. Насколько эффективен рост производства отраслей, увеличивающих долю в производстве ВВП.
2. Причины снижения доли отраслей в производстве ВВП.

3. Какие меры нужно использовать для устойчивого роста отраслей экономики Республики Таджикистан.

Попробуем в пределах данной статьи ответить на поставленные вопросы на примере отрасли промышленности Республики Таджикистан

Таблица 4 Индекс общего объёма промышленной продукции в Республике Таджикистан валовой продукции сельского хозяйства в Республике Таджикистан %. [1;с.404]

| | 201 1 г. | 201 2 г. | 201 3 г. | 201 4 г. | 201 5 г. | 201 6 г. | 201 7 г. | 201 8 | 201 9 | 202 0 |
|----------------------------|-------------------|-------------------|-------------------|-------------------|-------------------|-------------------|-------------------|-------------------|-------------------|-------------------|
| Всего | 105, 7 | 110, 8 | 103, 8 | 105, 8 | 111, 3 | 116 | 121, 3 | 110, 6 | 113, 2 | 108, 8 |
| В том числе | | | | | | | | | | |
| добывающая | 134, 3 | 121, 2 | 143, 1 | 124, 5 | 117, 9 | 153, 3 | 121, 7 | 112 | 112, 6 | 97,4 |
| обрабатываю щая | 103, 3 | 110, 2 | 99 | 100, 9 | 110, 1 | 112, 5 | 122, 9 | 112, 1 | 115, 3 | 114, 3 |

Источник: Статистический ежегодник Республики Таджикистан. Статистический сборник- Душанбе, 2015,. стр. 404

Как видно таблицы 4 рост индекса валовой продукции в промышленности за период 2011-2020 годы составляет в среднем 10,7%, тогда как данный показатель соответственно равно: в добывающей промышленности 13,4, обрабатывающей 10,3%.

Количество предприятий за советующий период увеличивается в добывающей промышленности на 168 единиц, в обрабатывающей отрасли на 498 единиц.

Таблица 5 Структура отраслей промышленности в Республике Таджикистан, в %[1;с.400]

| | 201 1 г. | 201 2 г. | 201 3 г. | 201 4 г. | 201 5 г. | 201 6 г. | 201 7 г. | 201 8 | 201 9 | 202 0 |
|----------------------------|-------------|-------------|-------------|-------------|-------------|-------------|-------------|-------------|-------------|-------------|
| Всего | 100 | 100 | 100 | 100 | 100 | 100 | 100 | 100 | 100 | 100 |
| добывающая | 12,4 | 12,9 | 11,2 | 13,3 | 13,5 | 19,9 | 22,6 | 19,6 | 17,6 | 13,9 |
| Обрабатывающ ая | 69 | 68,8 | 69,5 | 66,1 | 65,6 | 62,1 | 58,6 | 56,6 | 57,8 | 61,7 |

Данные таблицы 5 показывают, что доля обрабатывающей отрасли в промышленности за период 2011-2020 годы уменьшается с 69% до 61,7%.

На основании этих данных можно сделать следующие выводы:

1. Увеличение количества предприятий в добывающей отрасли показывает о повышении уровня конкуренции на этом рынке

2. Низкий индекс роста в добывающей отрасли, нежели в промышленности в целом и добывающей отрасли показывает о недостаточном уровне эффективности в данной отрасли.

3. Снижения доли добывающей отрасли в общем производстве промышленности свидетельствует о том, что товары, производимые предприятиями добывающей отрасли, недостаточно конкурентоспособны на внутреннем и мировых рынках.

Известно, что в добывающей отрасли в основном производятся товары конечного потребления. Поэтому можно сделать вывод, что для обеспечения ускоренного роста промышленного производства необходимо повысить конкурентоспособность промышленных товаров.

Более полную информацию для определения путей эффективности промышленного производства можно определить посредством анализа изменений объёма производства в разрезе конкретных промышленных товаров.

Статистические данные показывают, что за период 2011-2020 годы в структуре обрабатывающего производства увеличивается доля трех видов товаров. Например, производства обуви и древесины на 0,1%, химическое производства на 0,3%. [1;с.400]

Для следующих видов товаров их доля в структуре промышленного производства наоборот снижается: пищевые продукты – 8,2%; текстильное и швейное производства – 8,7%, бумажное производство-0,1%.

Можно прийти к выводу, что для устойчивого роста промышленности необходимо добиться эффективного использования факторов производства для всех видов промышленных товаров.

Одним из основных фактор производства, определяющие степень эффективности производства является труд. От степени эффективного использования труда непосредственно зависит объем производимой добавленной стоимости.

Данные показывают, что число работающих в промышленности за период 1991-2020 годы снижается с 215,4 тысяч до 84,3 тысяч человек. [1;с.397] Это означает, что в промышленности пока не созданы необходимые условия для эффективного приложения труда. Поэтому объем создаваемой добавленной стоимости пока не является оптимальным. Поэтому нужны значительные инвестиции в основной капитал.

Необходимость данного мероприятия требует также низкий степень использования производственных мощностей в промышленности. Например, в 2020 данный показатель по некоторым товарам конечного потребления выглядит следующим образом: шёлковые ткани- 28,2%, обувь- 30,5%, ковровые изделия 62,2%, молочная продукция – 54,1%. [1;с.412]

В дальнейшем также необходим анализ эффективности в промышленном производстве таких факторов производства как: капитал и предпринимательство. Данный анализ будет предметом наших дальнейших исследований

СПИСОК ЛИТЕРАТУРЫ:

1. Статистический ежегодник Республики Таджикистан. Статистический сборник- Душанбе, 2021.

Rakhimov A.M.

Doctor of economics., Professor, head.

Department of economic theory,

Tajik state University of law, business and politics

(Tajikistan, Khujand)

EFFICIENCY OF THE USE OF PRODUCTION FACTORS IN THE INDUSTRY OF THE REPUBLIC OF TAJIKISTAN

***Abstract:** this article discusses the dynamics of changes in GDP, the structure of production of the economy of the Republic of Tajikistan. The efficiency of the use of production factors in the industry of the Republic of Tajikistan is analyzed.*

The conclusion is that for the sustainable growth of industry, it is necessary to achieve the effective use of production factors for all types of industrial goods.

***Keywords:** Republic of Tajikistan, foreign trade, export, share of exports and imports.*

УДК 65.01

Слепцов Н.И.

магистрант кафедры менеджмента в строительстве
Санкт-Петербургский государственный
архитектурно-строительный университет
(г. Санкт-Петербург, Россия)

ПОВЫШЕНИЕ КОНКУРЕНТОСПОСОБНОСТИ ПРЕДПРИЯТИЯ ПОСРЕДСТВОМ УЛУЧШЕНИЯ КАЧЕСТВА ПРОДУКЦИИ

***Аннотация:** научная статья посвящена теме разработки инструментов и рекомендаций для повышения конкурентоспособности предприятия путем улучшения качества продукции с учетом условий экономики Российской Федерации в хозяйственной деятельности. Приведено несколько основных взглядов на управление качеством продукции. Представлены средства менеджмента качества производимого товара, влияющие на деятельность предприятия.*

***Ключевые слова:** конкурентоспособность предприятия, качество продукции, менеджмент производимого товара.*

Из-за быстрого развития международных рынков рыночная экономика влияет на развитие конкуренции. Администрация каждого предприятия стремится к усилению финансовой стабильности, к производственным показателям, а также конкурентоспособности своей продукции. В связи с этим руководство предприятий применяет различные способы своего развития как с внешними, так и с внутренними показателями конкурентоспособности своего предприятия, что улучшает качество продукции и, соответственно, конкурентоспособность бизнеса.

Смыслом данной научной статьи является исследование различных способов управления качеством, которые позволяют улучшить

конкурентоспособность предприятия, с учетом всех условий и реалий экономики Российской Федерации в хозяйственной деятельности.

Главным и основным условием повышения конкурентоспособности предприятия является менеджмент, управление конкурентоспособностью продукции за счет главных показателей, таких как стоимость и увеличение качества производимой продукции.

Производство продукции зависит от методов управления, направленных на снижение стоимости товара. Высокие показатели качества производимой продукции зависят от работы ключевых поставщиков, сырья и технической оснащенности оборудования предприятия.

Поэтому, качество выпускаемой продукции является одним из главных показателей любого предприятия. Эффективность предприятия показывает способность компании адаптироваться к меняющимся условиям рынка и улучшать технологии производства, которые способствуют улучшению качества выпускаемой продукции. Это и есть главная цель всех международных компаний в целом. Основными условиями увеличения эффективности выпускаемой продукции являются: управление качеством и менеджмент качества. Основной задачей является управление качеством продукции.

Важным условием менеджмента качества является уверенность в поставщиках, большая заинтересованность сотрудников предприятия в выполнении задач, обновлении продукции и компетентности руководства предприятия.

Измерение потребностей в выпускаемой продукции среди конечных потребителей и использование методов для повышения качества производимой продукции - главный критерий улучшения менеджмента управления качеством на предприятии (рисунок 1).

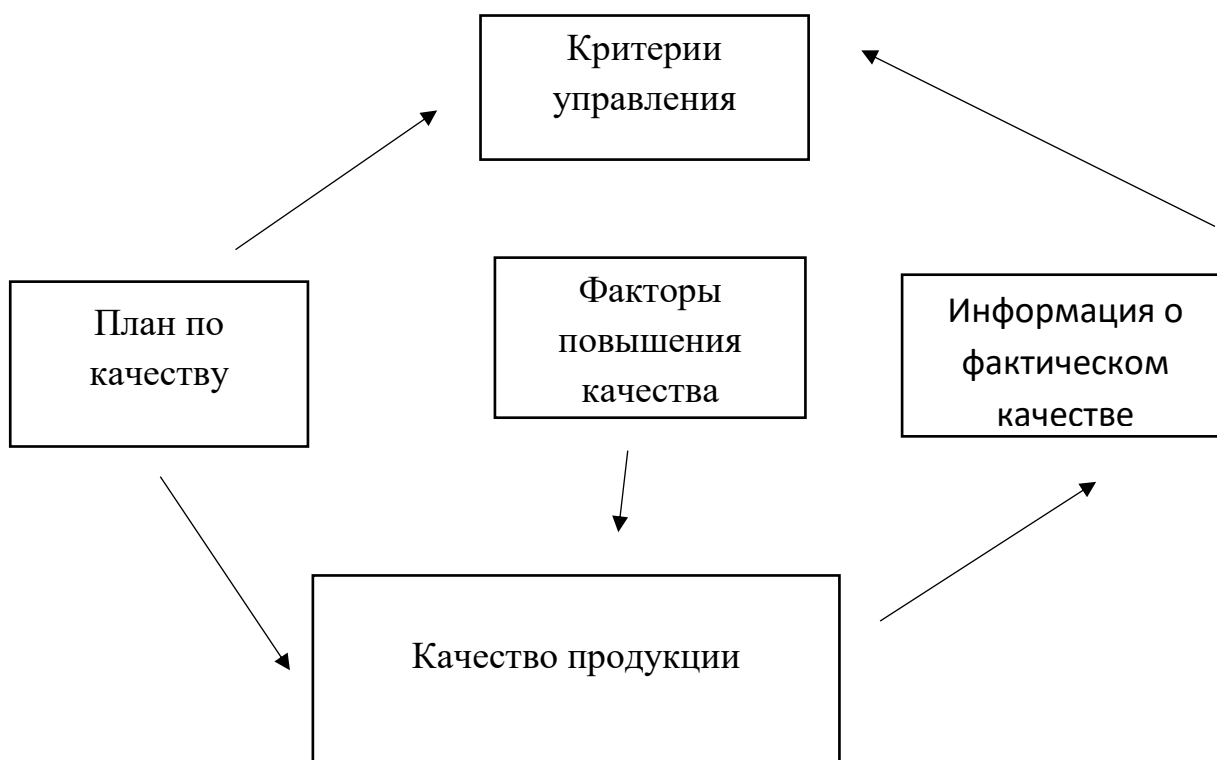

На рисунке 1: Показатели качества продуктов, которые выпускает предприятие.

По этой причине мы можем предложить решение задачи, которая будет улучшать систему управления качеством продукции:

1. Повышение уровня удовлетворенности сотрудников компании качеством выпускаемой продукции.

2. Участие сотрудников в научных конференциях по совершенствованию уровня знаний и повышению квалификации.

3. Обновление процессов деятельности в сфере труда персонала;

4. Укрепление связей внутри компании между различными подразделениями.

5. Внедрение системы конкурентоспособности между подразделением внутри предприятия.

6. Обновление и улучшение контроля за качеством производимой предприятием продукции.

7. Отношение сотрудников в каждом подразделении, а также между подразделениями предприятия к качеству продукции отражается на самом качестве выпускаемой продукции.

Для повышения качества продукта предприятия важны такие условия, как надежность поставщиков и уровень квалификации рабочих. А также постоянное повышение и обновление технической оснащённости предприятия.

Подведя итог всего сказанного можно уверенно сказать, что такие методы управления персоналом и техническими процессами предприятия могут влиять на спрос сбыта продукции в России. По этой причине можно уверенно сказать, что постоянное улучшение качества продукции влияет на ее конкурентоспособность, и это главная задача каждого предприятия.

СПИСОК ЛИТЕРАТУРЫ:

1. Щербаков В.Н., Дубровский А.В. Совершенствование интергационных связей бизнеса и государства в стратегии модернизации промышленности // Экономика и предпринимательство. – 2016. – №12-2 (72-2). – С. 1188–1192.
2. Скорова О.А. Формирование технической основы управления качеством / О.А. Скорова, М.П. Воронов // Научное обозрение. Серия: Экономические науки. – 2016. – №2. – С. 55–63.
3. Куприянова Л.М. Управление качеством продукции как фактор устойчивости рынка // Мир новой экономики. – 2015. – №4
4. Постнов В.В. Уровень качества выпускаемой продукции предприятия и его конкурентоспособность / В.В. Постнов, А.С., Селиверстов, Д.Е. Митрофанов, Д.Ю. Уткин // Молодой ученый. – 2017. – №43.
5. Бондарская Т.А. Совершенствование системы управления качеством на предприятии / Т.А. Бондарская, Н.В. Злобина, А.Ю. Сизикин [Электронный ресурс]. – Режим доступа: <https://www.tstu.ru/book/elib/pdf/2016/zlobina.pdf> (дата обращения: 15.05.2020).

Sleptsov N.I.

Master's student of the
Department of Management in Construction
Saint Petersburg State University
of Architecture and Civil Engineering
(Saint Petersburg, Russia)

**IMPROVING COMPETITIVENESS OF ENTERPRISES
VIA PRODUCT QUALITY IMPROVEMENTS**

***Abstract:** the scientific article is devoted to the topic of developing tools and recommendations for improving the competitiveness of an enterprise by improving the quality of products, taking into account the conditions of the economy of the Russian Federation in economic activity. Several basic views on product quality management are given. The quality management tools of the manufactured goods that affect the company's activities are presented.*

***Keywords:** competitiveness of enterprise, product quality, management of manufactured goods.*

УДК 65.01

Слепцов Н.И.

магистрант кафедры менеджмента в строительстве
Санкт-Петербургский государственный
архитектурно-строительный университет
(г. Санкт-Петербург, Россия)

ПОВЫШЕНИЕ КОНКУРЕНТОСПОСОБНОСТИ СТРОИТЕЛЬНОЙ КОМПАНИИ ООО «РИГИЛ»

Аннотация: в статье описан практический опыт стратегического анализа деятельности строительных компаний, приводятся советы по повышению их конкурентоспособности и рассчитываются финансовые показатели реализации предложенных рекомендаций.

Ключевые слова: конкуренция, конкурентоспособность, повышение конкурентоспособности.

На сегодняшний день в России, несмотря на напряженные отношения с различными странами мира и нестабильность экономики, рост цен на сырье и материалы, каждая фирма заинтересована в своем эффективном функционировании и сохранении своих позиций в конкурентном пространстве.

Сфера строительства сейчас находится в состоянии стагнации, поэтому исследования по повышению конкурентоспособности предприятий строительной сферы являются особенно актуальными.

Объектом моего исследования я принял предприятие ООО «РИГИЛ». Проведем комплексный стратегический анализ для разработки мероприятий по повышению конкурентоспособности компании.

Тип разделения труда в соответствии со специализацией на выполнение отдельных видов работ и функций относится к субподрядной компании.

Предприятие, работающее по договору с генпоставщиком, выполняет отдельные виды строительных операций. «РИГИЛ» по виду выполняемых строительных работ является компанией по производству отделочных материалов. В плане это - индустриальное, а по факту - промышленное строительство. При этом на данный вид деятельности строительная организация имеет лицензию, которая выдана ей государством.

Чтобы правильно использовать компанию, необходимо проанализировать внутреннюю составляющую компании и выявить ее слабые стороны, сильные или нейтральные стороны. Как следствие, результаты нашего анализа и PEST-анализа стали основой для формирования SWOT-анализов компании ООО «Химзащиты плюс».

Оценить сильные и слабые стороны строительной организации

ООО «РИГИЛ» можно по таблице 1.

| Параметры оценки | Сильные стороны | Слабые стороны |
|------------------|--|--|
| 1. Организация | <ul style="list-style-type: none"> - высокий уровень квалификации и большой стаж рабочих предприятия (облицовщики-плиточники, мастера, руководители, бухгалтеры); - наличие взаимодействия между отделами компании (сметный, коммерческий, производственный, кадровый отделы); | <ul style="list-style-type: none"> - низкая заинтересованность рабочих в развитии предприятия из-за недостаточной мотивированности сотрудников предприятия; - сверхнормативные сроки выполнения строительно-монтажных работ (желание заказчика ускорить сроки введения объекта в эксплуатацию приводят к |

| | | |
|----------------|---|--|
| | | снижению качества выполняемых работ); |
| 2.Производство | <p>-опыт ремонтно-строительных работ на предприятиях г. Санкт-Петербург</p> <p>-широкая производственная линейка строительных работ и услуг компании</p> <p>-постоянное сотрудничество компании с одними и теми же поставщиками сырья и материалов</p> | <p>- экономия на материалах приводит к снижению качества выполняемых работ;</p> <p>- увеличение себестоимости строительства из-за роста цен на строительные материалы (Себестоимость продукции на 16% выше, чем у основных конкурентов предприятия);</p> <p>- долгие сроки строительства объекта из-за несоблюдения графиков производства работ.</p> |
| 3. | <p>- финансовая устойчивость организации, наличие средств, позволяющих поддерживать свою деятельность в течение длительного периода времени (регулярная уплата налогов, своевременная выплата заработной платы сотрудникам, выплата дивидендов и т.д.);</p> | <p>- высокий процент банковских кредитов не позволяет увеличить финансовую устойчивость предприятия;</p> <p>- повышение себестоимости работ при оценке издержек производства, связанных с перерасходом строительных материалов;</p> |

| | | |
|--------------|--|--|
| | - высокий объем выполняемых работ и оказываемых услуг по ремонту и строительству объектов промышленного предприятия, что обеспечивает высокую прибыльность предприятия | - недостаточная скорость оборота капитала приводит к потере финансовой устойчивости организации. |
| 4. Инновации | - приобретение нового оборудования, позволяющего применять новые технологии выполнения ремонтно-строительных работ (оборудование для устройства полов из топ бетона и др.); - приобретение нового оборудования и внедрение новых технологий позволяет сокращать сроки выполнения работ, что приводит к повышению производительности компании. | - приобретение нового дорогостоящего оборудования приводит к снижению прибыльности предприятия; - нехватка оборотных средств не позволяет вовремя применять инновации (приобрести новое оборудование, новые материалы и т.д.); - недобросовестная реклама инноваций в сфере строительства к потере времени и некачественному выполнению работ и услуг. |
| 5. Маркетинг | - конкурентоспособная гибкая ценовая политика компании; | - небольшая сбытовая сеть, ориентированная на заказчиков (нехватка сотрудников отдела сбыта); |

| | | |
|--|---|--|
| | <p>-длительное сотрудничество с постоянными заказчиками достигается за счет высокого качества выполняемых работ и оказываемых услуг</p> | <p>- отсутствие рекламы в печатных изданиях, на телевидении, в интернет-ресурсах);</p> <p>- недостаточность ассортимента предоставляемых работ и услуг;</p> <p>- высокий уровень цен на материалы не позволяет оказывать услуги по более дешевой цене;</p> <p>- отсутствие информации о ситуации на рынке, кроме цен (неучастие в торгах предлагаемых услуг и т.д.).</p> |
|--|---|--|

Таблица 2. SWOT-анализ ООО «РИГИЛ»

| | Сильные стороны | Слабые стороны |
|--------------------|--|---|
| Возможности | <p>Стратегии при сопоставлении сильных сторон и возможностей</p> <p>1. Использование стратегии интегрированного роста (горизонтальная интеграция) за счет</p> | <p>Стратегии при сопоставлении слабых сторон и возможностей</p> <p>1. Применение стратегии дифференциации персонала (повышение</p> |

| | | |
|---------------|--|--|
| | <p>высокого качества работ, расширения производственной линейки, гибкой ценовой политики.</p> <p>2. Использование стратегии лидерства в издержках за счет улучшения технологии производства посредством внедрения нового оборудования, автоматизации и механизации производства.</p> | <p>квалификации, направление на курсы).</p> <p>2. Применение стратегии концентрированного роста за счет приобретения нового оборудования.</p> <p>3. Стратегия маркетинга (за счет доступности кредитов в банке создание рекламы услуг для большей информированности потребителей).</p> |
| Угрозы | Стратегии при сопоставлении сильных сторон и угроз | Стратегии при сопоставлении слабых сторон и угроз |
| | <p>1. Применение стратегии концентрированного роста для повышения спроса на услуги компании посредством улучшения качества наливных полов.</p> | <p>1. Расширение ассортимента предлагаемых услуг для противостояния конкурентам.</p> <p>2. Применение стратегии гибкости в использовании активов и ресурсов из-за</p> |

| | | |
|--|---|--|
| | <p>2. Применение стратегии обеспечения прочных долгосрочных отношений с потребителями за счет гибкой ценовой политики при участии в электронных торгах.</p> <p>3. Использование стратегии лидерства в издержках (технологии производства) (устранение препятствий при работе при низких температурах за счет договора о введении инноваций поставщиками).</p> | <p>недостаточной скорости оборота капитала и при этом морального устаревания используемых технологий.</p> <p>3. Замена иностранных поставщиков материалов и сырья отечественными вследствие роста валюты и невозможности оказывать услуги по более дешевой цене.</p> |
|--|---|--|

Для выявления проблем предприятия ООО «РИГИЛ» была проведена организационная диагностика. Для анализа были выбраны сферы:

- ремонтно-монтажная деятельность;
- бухгалтерский учет;
- снабжение материально-техническими ресурсами;
- управленческая деятельность;
- технологическая политика;
- управление персоналом;

- инновационная деятельность;
- маркетинговая деятельность;

Когда я провел SWOT-анализ, составим диагностический профиль ООО «РИГИЛ». Основной недостаток – слабая организация маркетинговой деятельности. Кроме того, для повышения конкурентоспособности предприятия мною был предложен ряд мероприятий.

В ООО «РИГИЛ» необходимо поэтапное решение проблем взаимоотношений с клиентами.

Для достижения целей этой стратегии необходимо выстроить долговременные отношения с самыми перспективными клиентами и обеспечить им доверие компании.

Сценарий клиентоориентированной организации призван сконцентрировать все аспекты, влияющие на эффективность взаимодействия с клиентами [2]. Для компании ООО «Химзащита» нами был составлен план мероприятий, который включает в себя 5 взаимосвязанных этапов:

Цель маркетинга - определение целевых рынков и потенциальных клиентов с использованием методов целевой рекламы.

При этом, в соответствии с пожеланиями клиента и учитывая его пожелания, создается организационная структура компании, которая удобна для клиентов.

2. Установка CRM-системы, основанной на понимании поступков и потребностей клиентов, которая позволяет решать задачи привлечения новых и удержания текущих клиентов;

Выполнение персональных планов обучения для сотрудников, с целью постоянного повышения навыков в области продаж и использования новых рекламных технологий и приемов, чтобы клиент всегда получал профессиональную консультацию и качественную реализацию проекта.

Установите систему стимулирования персонала на способности сотрудников к внутренней мотивации, которая поможет собрать и удержать

лучших специалистов с лучшими способностями для улучшения клиентского сервиса и компании.

Главной целью клиентской стратегии ООО «РИГИЛ» является адаптирование компании к индивидуальным особенностям клиентов. Выполнить ее можно в том случае, если ООО «РИГИЛ» индивидуализирует именно те атрибуты финансовой услуги для потребителей.

При формировании системы клиентоориентированной стратегии ООО «РИГИЛ» необходимо было оценить эффективность внедрения в работу, для этого целесообразно использовать показатель оценки эффективности внедрения клиенто-ориентированной стратегии.

Как показывает формула, показатель эффективности внедрения клиентоориентированных услуг в сфере инвестиционных фондов может быть определен по следующей формуле:

$$- K_k = \Pi / 3п /$$

$$K_k = \Pi / (3у + 3п)$$

где

Π – прибыль, полученная от полного пакета финансовых услуг, руб.;

$3у$ – затраты, связанные с предложением универсальных финансовых услуг населению, руб.;

$3п$ – затраты, связанные с предложением клиентоориентированных финансовых услуг, руб.;

Повышение конкурентоспособности является ключевым для всех компаний без исключения. Для предприятий строительной сферы, в настоящий момент – это является вопросом выживания и работы на рынке. Для эффективной работы необходимо проводить постоянный анализ своего положения на рынке и внедрять современные методы управления. В нашем конкретном случае, компании потребовалось полностью перестроить свою маркетинговую политику, чтобы достичь эффективности и выйти на новый уровень обслуживания клиентов.

СПИСОК ЛИТЕРАТУРЫ:

1. Друкер П. Задачи менеджмента в XXI веке. – М.: Вильямс, 2003.-С.12.
2. Магадова С.О. Развитие клиентоориентированных услуг населению: Автореф. дис. канд. экон. наук. – Москва, 2011. – 21 с

Sleptsov N.I.

Master's student of the Department
of Management in Construction
Saint Petersburg State
University of Architecture and Civil
Engineering (Saint Petersburg, Russia)

IMPROVING COMPETITIVENESS «RIGIL» LLC - CONSTRUCTION COMPANY

***Abstract:** the article describes the practical experience of strategic analysis of the activities of construction companies, provides advice on improving their competitiveness and calculates financial indicators for the implementation of the proposed recommendations.*

***Keywords:** competition, competitiveness, increasing competitiveness.*

УДК 659.1

Сырейщикова М.А.

студент магистратуры направление

Управление развитием бизнеса

Уральский федеральный университет

(Россия, г. Екатеринбург)

**ПРИМЕНЕНИЕ КОНЦЕПЦИИ МВО
(MANAGEMENT BY OBJECTIVES)
ДЛЯ КОМПАНИИ «ТРАНС-СИТИ»**

***Аннотация:** в работе рассмотрена концепция «по целям» на примере компании по грузоперевозкам. Рассмотрена сама концепция по пяти этапам, а также ее прикладное внедрение в существующую и активно работающую компанию на рынке грузоперевозок. Приведены и рассмотрены критерии оценки сотрудников компании.*

***Ключевые слова:** B2B структура, менеджеры, малый бизнес, маркетинговые структуры, рынок, интернет-маркетинг, KPI, МВО, концепция по целям, сотрудники.*

Компания «Транс-Сити» занимается грузоперевозками с 2006 года. На данный момент у компании имеется свой автопарк грузовых машин.

Компания работает в сфере B2B, в городе Челябинске. Оказывает различные услуги, связанные с транспортировкой груза, как внутри города, так и между городами РФ.

Цель данной работы рассмотреть возможность применения концепции МВО для выбранной компании.

На сегодняшний момент, у компании нет постоянного притока клиентов из вне, так как не осуществляется продвижение. Все клиенты приходят через личные связи директора.

Структура компании на сегодняшний день выглядит следующим образом:



Рис. 1. Структура компании «Транас-Сити»

Управление по целям (МВО – management by objectives, англ.) – концепция в менеджменте, где первоисточником всей деятельности является стратегия и ключевые цели, которые дробятся и распределяются сверху - вниз на всех сотрудников, принимаются ими и ложатся в основу оперативной деятельности. [1]

Цель МВО вывести управленческую сторону компании на принципиально новый качественный уровень в сравнении с механическим «ручным» управлением.

За счет чего этого можно достичь:

1. Повышения осознанности и принятия своих зон ответственности, как руководителями, так и линейными сотрудниками.
2. Конструктивного взаимодействия на всех уровнях коммуникаций и управления.
3. Оптимизации систем контроля и самоконтроля.

Концепция управления по целям основывается на личной мотивации людей. Когда сотрудник точно знает, зачем он работает и зарабатывает, то он это

делает с большей эффективностью, целеустремленностью, без выгорания, нежели человек, который просто пришел на работу.

Например, можно взять двух сотрудников, дать им одинаковую зарплату в 50 000 руб. в месяц, но с одним предварительно поговорить – провести тренинг, составить «карту желаний», позволяющую понять, что на новый автомобиль при таком заработке он сможет заработать через X лет, но, если он будет проявлять инициативу, каждый месяц выполнять KPI, приведет в компанию новых клиентов. То тогда нужная сумма у него появится в 2-3 раза быстрее. А другому сотруднику просто назначить зарплату. Эффективнее, инициативнее будет, конечно же, работать первый сотрудник, так как он понимает, для чего он это делает. Тем самым, он будет увеличивать прибыль компании – все в плюсе.

Каким образом можно внедрить целевое управление?

На рис. 2 представлена схема поэтапного внедрения.



Рис. 2. Этапы внедрения управления по целям

1. Этап целеполагания.

Руководство компании должно четко определять цели и стратегию компании в целом. Без понятных и четких целей невозможно дальнейшее существование бизнеса, тем более не возможна мотивация сотрудников. Компания должна знать куда и зачем она идет, чего хочет достичь (желательно в цифровом эквиваленте), а главное каким образом.

Постановка целей тоже должна быть «адекватной». Необходимо учитывать:

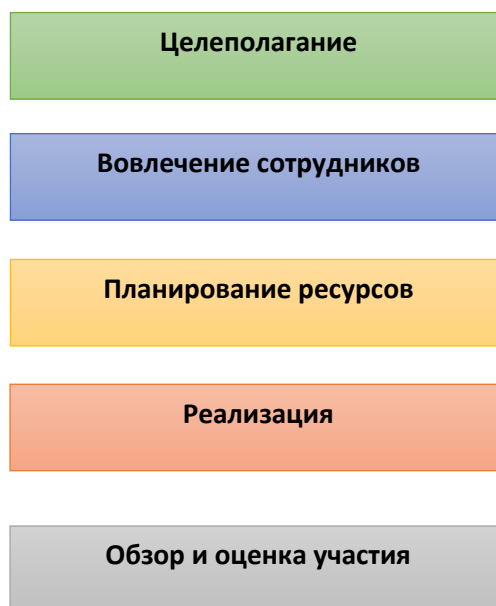
1. стадию жизненного цикла компании;
2. фазу экономического цикла страны;
3. рыночную конъюнктуру;
4. имеющиеся ресурсы;
5. отраслевые особенности.

Для того, чтобы грамотно поставить цели, компании необходимо провести анализ, понять ее состояние на сегодняшний день, состояние рынка в целом.

Угрозы, возможности компании относительно других, а также внутренние сильные и слабые стороны можно проанализировать с помощью SWOT анализа.

SWOT – это комплекс маркетинговых и других исследований сильных и слабых сторон предприятия или конкретного объекта. SWOT-анализ предполагает, что для успешного развития коммерческого проекта необходимо учитывать следующие характеристики:

S (strengths) – сильные стороны. Это преимущества, ценности, уникальные навыки. За счет этого фирма увеличивает продажи, присутствие на рынке, чувствует уверенность в конкурентной борьбе.

W (weaknesses) – слабые стороны. Недостатки, где и в чем вы проигрываете конкурентам. Эти характеристики тормозят рост прибыли, мешают развитию, тянут назад.

O (opportunities) – возможности. Это рычаги, которые находятся в руках бизнеса и поддаются прямому воздействию. Например, повышение квалификации сотрудников и прочее;

T (threats) – угрозы. Трудности, внешние факторы, которые не зависят от принимаемых вами решений. [2]

SWOT-анализ представлен в таблице 1.

Таблица 1. SWOT-анализ компании «ТрансСити»

| Сильные стороны | Возможности |
|--|--|
| Собственная техника | Выход на новый рынок в других областях |
| Участие в сообществах города | Участие в программах с властями города |
| Лицензии на поставку огнеопасных грузов | Сотрудничество с раскрученными компаниями города |
| Личные контакты руководителя | Расширение услуг |
| Принимают все виды платежей (банковские карты, наличные, электронные кошельки) | Покупка новой техники |
| Клиентоориентированность | |
| Возможность управлять ценой | |
| Слабые стороны | Угрозы |
| Большое количество конкурентов | Плохая репутация города Челябинска |
| Нет выстроенной системы маркетинга | Исчерпаемость рынка, отсутствие строек |
| Географическое положение (не МСК, не Питер, не Казань) | Не стабильная экономика в стране, которая может вызвать кризис |

| | |
|--------------------------------------|--|
| Не большой вариативный ряд услуг | Продукция не является «товаром первой необходимости» |
| Дефицит квалифицированного персонала | Повторная пандемия |
| Износ техники | Зависимость от поставщиков |

SWOT-анализ наглядно показывает, над какими аспектами компании стоит провести тщательный анализ, какие слабые стороны проседают, а в каких точках наоборот есть рост и развитие.

При целеполагании компании необходимо задавать ставить цели по системе SMART.

Метод постановки целей по SMART содержит в себе 5

Критериев [3]:

1. Specific — конкретная. Задавая данный параметр необходимо конкретизировать результат.
2. Measurable — измеримая. Необходимо понимать, в чем будет измеряться результат.
3. Achievable — достижимая. Для реализации цели необходимо иметь ресурсное обеспечение. Самыми необходимыми ресурсами являются человеческие и материально — сырьевые.
4. Realistic — реалистичная. Оценивается внешняя среда и все ее факторы. Затем, при помощи анализа результатов, выявленных разрабатывается стратегия по реализации цели.
5. Timed — определенная по времени. Определяется перспектива реализации цели:
 - краткосрочная;
 - среднесрочная
 - долгосрочная.

Условно они могут выглядеть так, как представлено на рис.3.



Рис. 3. Вопросы для правильной постановки целей

Результатом 1 этапа будут являться четко сформулированные головные цели и стратегия.

Совместно с директором компании «Транс-Сити» мы поставили цели, согласно приведенной выше схеме.

Где компания находится сейчас?

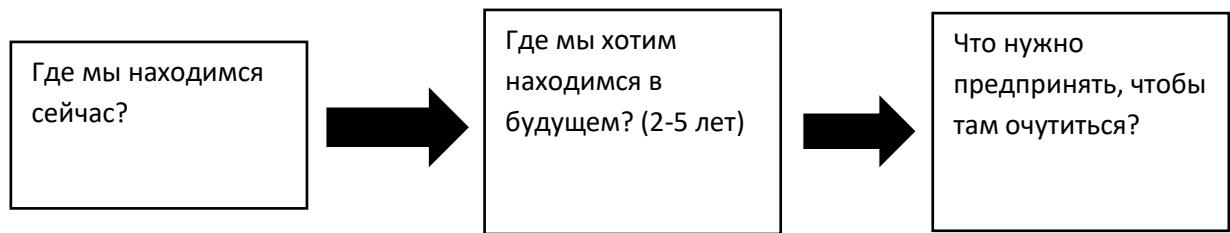
- 7 машин в собственности (2 в ремонте)
- Чистая прибыль 150 000 руб. в мес
- Заказы в основном по Челябинску и Челябинской области
- Проблемы с наймом сотрудников (водителей)
- Поток клиентов только через личные контакты руководителя

Где мы хотим находится в будущем?

- Автопарк из 15 новых машин
- Чистая прибыль 2-3 миллиона в месяц
- Заказы по всей России
- Укомплектованный штат сотрудников
- Постоянный поток клиентов без участия директора

Какие действия необходимо предпринять?

- Провести анализ рынка, получить информацию, какие услуги сейчас максимально популярны и на какие есть спрос.
- Провести ревизию автопарка, продать не востребованные автомобили, купить машины, которые будут работать, и которые будут заказывать.
- Разработать маркетинговую стратегию для увеличения потока лидов, соответственно, это увеличит количество заказов и прибыли.
- Разместить рекламу на интересующие нас регионы.
- Через колледжи найти замотивированных сотрудников.

2. Этап вовлечения сотрудников.

Поставленные цели на компанию в целом, необходимо декомпозировать и делегировать на сотрудников. Обязательно цели должны быть четко и конкретно сформулировать.

Пример: «нам нужно привлечь много клиентов», -плохо поставленной цели.

Много – это сколько? Для одного много –это 10, для другого 100.

Каких клиентов? Которые сделают 1 заказ, которые сделают 10 заказов, которые сделают заказ на 1000 руб или на 100 000 руб. ?

За какой срок нужно сделать? За месяц? Год?

Четко и правильно сформулированная цель, поставленная сотруднику, может выглядеть следующим образом: «Необходимо за 1 месяц привлечь 10 целевых клиентов, которые сделают заказ, как минимум на 10 000 руб. каждый. Как минимум 40% из них должны стать постоянными клиентами компании».

При правильной постановке целей и задач своим сотрудникам, управленцы смогут получить четко выполненные цели. В данной ситуации каждый говорит на «одном языке», понимая какой именно результат должен быть в итоге.

В крупных компаниях нет смысла ставить цели на каждого сотрудника, можно ставить на отделы, а руководители отделов уже распределяют задачи и доносят цели до каждого сотрудника. Важно, чтобы руководители отделов также понимали основы целеполагания и что значит четко сформулированные цели.

Для достижения поставленных целей крайне эффективно использовать систему КРІ для сотрудников.

Использование системы **КРІ** «помогает руководителю хорошо организовать производственный процесс: проанализировать результаты деятельности сотрудников, выявить слабые стороны, справедливо распределить вознаграждение в зависимости от качества выполненной работы» [4].

Выделяются следующие виды ключевых показателей [5]:

1. **КРІ результата** — сколько и какой результат произвели;
2. **КРІ затрат** — сколько ресурсов было затрачено;
3. **КРІ функционирования** — показатели выполнения бизнес-процессов (позволяет оценить соответствие процесса требуемому алгоритму его выполнения);
4. **КРІ производительности** — производные показатели, характеризующие соотношение между полученным результатом и временем, затраченным на его получение;
5. **КРІ эффективности** (показатели эффективности) — это производные показатели, характеризующие соотношение полученного результата к затратам ресурсов.

Для компании «Транс-Сити» наиболее применимы и понятны будут КРІ результата и затрат.

КРІ результата для менеджера по продажам, в данной ситуации им является сам директор, но если наймут отдельного человека, то показатели будут такими же.

- Количество отправленных коммерческих предложений (30 в неделю);

- Количество новых заявок (10 в неделю).

*Указаны минимальные цифры, которые должен выполнять менеджер.

Если выполняется данный минимум, то менеджер получает ежемесячную премию и / или обговоренный процент с заказа.

КРІ затрат для водителей.

- Количество сожженного топлива (в зависимости от количества выездов, есть регламент по расходу топлива, если он не превышает, то КРІ считается выполненным);

- Количество штрафов (до 1 за 5 выездов);

- Количество мелких ремонтов (до 1 за 1 месяц);

- Количество крупных ремонтов (без поломок за 6 месяц);

- Количество аварий (без аварий по вине водителя, до 1 аварии по вине другого участника ДТП за все время).

Если выполняется данный минимум, то водитель получает ежемесячную премию и / или обговоренный процент с заказа.

Итак, если подвести итог по КРІ, то:

- Показатели КРІ для сотрудников — это результат их работы, переведенный в числа, проценты, доли.

- Что входит в КРІ: база (допустимый минимум), норма (планируемый результат), фактические результаты, цель, вес (значимость показателя).

- Система КРІ позволяет бизнесу оценивать эффективность сотрудников, мотивировать их и увеличивать продажи. [6]

Результат 2 этапа: окончательно сформированная карта целей и наборы КРІ для всех должностей компании.

3. Этап планирования ресурсов.

Финансовая составляющая должна быть проработана в компании должным образом.

Выстроена структурированная система финансирования и бюджетирования.

Основная задача бюджетирования — обеспечить деятельность организации необходимыми ресурсами, в том числе финансовыми. Заключается оно в двух простых вещах: распределить имеющиеся ресурсы и спланировать новые поступления в будущем. [7]

Финансовое планирование шире, чем бюджетирование, так как второе в него входит.

Финансовые планы определяют показатели, которых нужно достичь предприятию к определенному периоду.

Бюджеты — конкретизируют экономические планы организации, распределяют ресурсы между подразделениями и позволяют оценить вклад каждого менеджера в успех компании. [7]

На примере Компании «Транс-Сити» предлагаю рассмотреть, каким образом можно выстраивать бюджетирование на реализацию маркетинговых инструментов.

Предложение – проработать маркетинговую стратегию, в частности уделить время и вложения в рекламу. С помощью правильно выстроенной стратегии, возможно кратно увеличить количество клиентов, привлечь новых, которые останутся и будут заказывать услуги на регулярной основе.

3.1 Создание сайта компании

Для того, чтобы запустить рекламу, необходимо создать сайт, чтобы клиенты с рекламы могли попадать на «посадочную» страницу.

Digital студия Haydex (<https://haydex.ru/>) делает сайт за 20 000 руб.

Проанализировав нишу грузоперевозок специалисты Digital студии Haydex предложили настроить SEO продвижение.

Предположительно, исходя из опыта работы, в данной нише можно привлечь новых целевых клиентов от 30 до 150 в месяц.

Компания «Транс-Сити» предлагает достаточно большое количество услуг, но на данный момент лучше всего заказывают самопогрузчик, следовательно, будем продвигать именно его.

Стоимость услуги самопогрузчика – 1050 р. в час, минимальный заказ от 8 ч.

Расчет производим по минимальному количеству клиентов:

- 8400 р. клиент платит с 1 смены.
- Чистая прибыль со смены 30% от общей суммы (расчеты директора), то есть, он посчитав себестоимость добавляет к ней 30% и получает итоговую сумму, которую платит клиент.

Итого, прибыль с 30 клиентов, если каждый закажет машину хотя бы на 1 смену: $8400 * 30 = 252\ 000$ руб.

- Чистая прибыль: $252000 * 0,3 = 75\ 600$ руб. в мес.
- Расход на SEO специалистов: 30 000 руб. в мес.
- Расход на рекламный бюджет: 30 000 руб. в мес.

Итого расходов: 60 000 руб.

Чистая прибыль, исключая расходы на рекламу: $75600 - 60000 = 15\ 600$ руб. в мес.

Важно! Клиенты не заказывают по 1 машине на 1 смену, обычно на объекте машина работает от 2-3х смен, но так как точно спрогнозировать это не возможно, в расчете берем на 1 клиента 1 смену.

3.2 Таргетинг в МТС маркетологе

Следующее предложение – это рассылка и таргетинг в сервисе МТС маркетолог. Сервис позволяет среди абонентов МТС сделать рассылку сообщений, рассылку в месенджере Viber, email рассылку. При этом есть возможность настройки выбрать тех, кто делал запрос в интернет источниках «грузоперевозки».

Стоимость:

- SMS – 3,4 р. за 1 сообщение;
- Viber – 3,5 р. за 1 сообщение;
- Email - 2 р. за 1 сообщение.

Охват аудитории по запросу: «интересуются грузоперевозками» - 68 590 человек.

Стоимость рекламы за 1000 сообщений – 3 900 руб.

Предлагаем проверить как гипотезу и запустить таргетинг, отправив 1000 сообщений.

Реклама окупится, если с 1000 сообщений, хотя бы 2 человека сделают заказ:

$8400 * 2 = 16800$ руб. за 1 смену у 2х клиентов.

Чистая прибыль: $16800 * 0,3 = 5040$ р.

С учетом расходов на рекламу, чистая прибыль: $5040 - 3900 = 1140$ руб.

Таким образом, данный метод продвижения стоит попробовать.

Результат 3 этапа: распределенные ресурсы и, при необходимости, откорректированный план.

4. Реализация.

Чтобы осуществить концепцию «управление по целям» необходимо хотя бы 3 отчетных периода.

После выполнения в первый отчетный период «месяц» всех запланированных целей, постановки KPI и их выполнение или не выполнение, необходимо проанализировать работу. Не только с точки зрения выполнения, но и удобства и понимания формата для сотрудников.

После анализа прописываются выводы, где учитываются все замечания и сотрудников, и руководителей. Далее производится ряд корректировок.

Данный цикл следует провести 2-3 раза в зависимости от масштаба компании и количества задач у сотрудников. За это время сотрудники адаптируются к новой системе работы, а руководители учатся делегировать задачи.

На каждый отчетный период важно не просто поставить подчиненным KPI и план, но и проработать список особо важных задач на период (SMART-задач), первый раз – совместно, в дальнейшем – сотрудник планирует, что будет делать для достижения целей, руководитель – утверждает.

Результат 4 этапа: наборы KPI для дальнейшей калибровки.

5. Этап «Обзор и оценка участия».

Компании довольно часто пренебрегают данным этапом, так как крайне мало руководителей любит общаться со своими подчиненными. Именно поэтому не получается выстроить эффективную работу и увидеть результат от данной системы.

Все руководители должны осознать, что их подчиненные, это в первую очередь, их коллеги, и общение должно выстраиваться именно исходя из данных позиций.

Руководителю необходимо один раз за время отчетного периода встречаться с каждым своим подчиненным по отдельности, чтобы оценить полученный результат, план / факт, поставленных KPI за прошедший период. Необходимо вносить корректировки, понимать, что удобно, а что не очень в системе для сотрудника, с какими проблемами он столкнулся.

Во время внедрения системы МВО, не игнорирование данного этапа позволяет минимизировать риски, профессиональное выгорание сотрудников и руководителей, достижение поставленных целей компании в целом.

Для компании «Транс-Сити» мы создали профессиональный чек-лист, который позволяет отслеживать результативность сотрудников и оценивать их KPI достаточно быстро и эффективно.

KPI сотрудника

Если ответ "да" - поставить галочку

1. Количество потраченного топлива (написать)
2. Были ли штрафы (сумма штрафов)
3. Был мелкий ремонт (сумма ремонта)
4. Был крупный ремонт (сумма ремонта)
5. Были ли конфликтные ситуации с заказчиками
6. Были ли конфликтные ситуации с коллегами
7. Довольны ли вы зарплатой в этом месяце

Конструктор чеклистов и
опросов
565done.ru

Список составлен: Мария Александровна
Сырейщикова
@565done.ru #565done

Рис. 4. Чек-лист по отслеживанию KPI

Управление по целям – концепция, эффективная имплементация которой возможна лишь в компаниях с высоким уровнем организационной зрелости, с одной стороны, и достаточной мотивацией высшего руководства к внедрению этого подхода – с другой. Фрагментарное внедрение подхода не приносит

желаемого результат по причине высокой взаимозависимости всех процессов управления от целеполагания до проведения обзоров. Формальное внедрение подхода не способно принести желаемого результата в связи с комплексностью подхода и важностью участия руководства на всех этапах внедрения МВО. [8]

Концепция МВО получило довольно хорошее признание и распространение в научном мире, хорошо внедряется на практике, но результаты от внедрения оставляют желать лучшего, так как очень многое внедряется довольно формально.

У данной концепции есть и свои недостатки:

- Временные затраты (невозможно за первый месяц увидеть результат).
- Вознаграждение только за повышенный результат, многие сотрудники не могут эффективно работать в рамках конкуренции и постоянного дедлайна.
- Появляется больше бумажной работы.
- Не каждый сможет правильно поставить цели, что приведет, к большим вопросам и непониманиям.
- Со временем эффективность данного подхода будет снижаться.

Реализация данной концепции для Компании «Транс-Сити» показала, что ее можно адаптировать под любой бизнес по масштабам и направлению. Результаты крайне сложно отцифровать, но даже на первом этапе, сотрудники стали работать эффективнее, конфликтных ситуаций стало меньше, следовательно, можно сделать вывод, что концепцию стоит внедрять, но при этом не забывать о ее существовании и не относиться к ней формально.

СПИСОК ЛИТЕРАТУРЫ:

1. Этапы внедрения управления по целям. Елена Морозова / [Электронный ресурс]. – Режим доступа: <https://clients.masproject.pro/blog/mbo>
2. Шапкин, А. С. Теория риска и моделирование рискованных ситуаций [Текст] / А.С.Шапкин. – М.: Издательство: Дашков и К, 2005. – 880 с. – ISBN 978-5-394-00549-7.

3. Климова Т.В. Лебедева Е.А. Совершенствование системы управления персоналом с применением методов управления по целям // Экономика и современный менеджмент: теория и практика – 2015. –С. 98-101.
4. КРІ примеры показателей / [Электронный ресурс]. – Режим доступа: <https://qualitybusiness.ru/kpi-примеры-показателей/>
5. Система КРІ (Key Performance Indicator): разработка и применение показателей бизнес-процесса. Показатели эффективности / [Электронный ресурс]. – Режим доступа: https://www.businessstudio.ru/articles/article/sistema_kpi_key_performance_indicator_razrabotka_i/
6. КРІ (ключевые показатели эффективности): что это такое и как рассчитать / [Электронный ресурс]. – Режим доступа: https://sbis.ru/articles/staff/kpi_что_это_и_как_rассчитать#formula
7. Бюджетирование на предприятии: что включает и как организовать / Екатерина Нестеренко / [Электронный ресурс]. – Режим доступа: <https://finacademy.net/materials/article/osnovy-byudzhetirovaniya-na-predpriyatii>
8. Ильенков Д.А. Управление по целям: преимущества и недостатки // Экономика и менеджмент инновационных технологий. 2015. № 2 [Электронный ресурс]. URL: <https://ekonomika.snauka.ru/2015/02/7151>

Syreyschikova M.A.

Ural Federal University

(Russia, Ekaterinburg)

APPLICATION OF CONCEPT OF MBO (MANAGEMENT BY OBJECTS) FOR COMPANY "TRANS-CITY"

***Abstract:** the paper considers the concept of "by goals" on the example of a cargo transportation company. The concept itself is considered in five stages, as well as its applied implementation in an existing and actively operating company in the cargo transportation market. The criteria for evaluating the company's employees are given and considered.*

***Keywords:** B2B structure, managers, small business, marketing structures, market, internet marketing, KPI, MBO, concept by goals, employees.*

УДК 33

Торхова С.Ю.

магистр

Северо-Западный институт (филиал)

Московский государственный юридический университет

имени О. Е. Кутафина

(г. Вологда, Россия)

ПАНДЕМИЯ КАК ФАКТОР ВЛИЯНИЯ НА КУПЛЮ-ПРОДАЖУ ТОВАРОВ В СЕТИ ИНТЕРНЕТ

***Аннотация:** в данной статье рассмотрена такая форма продажи товаров, как дистанционная купля-продажа. Рассмотрена проблема влияния пандемии COVID-19 на продажу товаров в сети Интернет.*

***Ключевые слова:** пандемия, дистанционная купля-продажа, интернет-магазин, потребитель, категории товаров, Интернет.*

Сфера онлайн-торговли активно развивалась и до пандемии COVID-19, но в период распространения новой короновирусной инфекции онлайн-продажи товаров повседневного спроса существенно возросли, что повлияло на дальнейшее развитие новых видов предпринимательской деятельности.

Многие предприниматели были вынуждены перевести свой бизнес на интернет-площадки, некоторые не выдержали резкой смены реальности и не смогли подстроиться под новые правила рынка, были вынуждены закрыть свой бизнес.

На сегодняшний день актуальной является проблема влияния пандемии COVID-19 на российский рынок.

В основе исследования лежит цель анализа влияния пандемии COVID-19 на продажи товаров в сети Интернет, а также анализ дальнейшего развития рынка интернет-торговли.

Пандемия COVID-19 привела к взрывному росту онлайн-торговли. Для нормального течения времени рынку бы потребовалось как минимум 4-6 лет, чтобы достичь тех показателей продаж через Интернет.

В условиях пандемии, при ограниченном передвижении, переходе людей на дистанционную работу, достаточно резко возрос спрос на многие товары и услуги в Интернете. Вся страна стала заказывать продукты питания, повседневные товары посредством доставки на дом, или в пункты выдачи, постаматы. Граждане чаще стали заказывать готовую еду на дом. Так, например, в Германии, Великобритании, Китае и США в 2020 г. e-commerce выросла на 4–7 п. п.

Осуществляя покупки необходимо знать условия и особенности заключения и содержания, отличающие торговлю дистанционным способом от продажи товаров в магазинах. Основные положения дистанционной торговли регулируются Гражданским Кодексом Российской Федерации, ст. 26.1 Закона РФ «О защите прав потребителей» и Постановлением Правительства РФ от 31.12.2020 N 2463 «Об утверждении Правил продажи товаров по договору розничной купли-продажи...».

Кандидат географических наук Гончарук И.В. выделила три этапа развития пандемии, на первом этапе происходило закрытие границ и ограничения передвижения по стране, вторым этапом стало объявление пандемии, третий этап внес режим самоизоляции, переход на дистанционную работу, обучение.

Первый этап заключался в том, что граждане начали покупать средства защиты, к ним относились маски, перчатки, дезинфицирующие средства для рук. На втором этапе люди начали запасаться предметами первой необходимости – продукты питания, средства личной гигиены и тп. Третий этап затронул технологические, спортивные товары, развлекательные и образовательные услуги.

Проходя данные этапы пандемии, мировая экономика пошатнулась, но продажи в интернет-магазинах стали набирать обороты. Люди чаще и чаще стали заказывать товары дистанционно, что привело к большому росту онлайн заказов в розничной торговле, а затем и к повышению цен на товары.

Единственным средством связи с миром у граждан в период пандемии являлась доставка продуктов питания и товаров через сеть Интернет. Но, к сожалению, из-за резкого наплыва покупателей в онлайн-сервисы доставки продуктов, они перестали справляться, появились задержки, увеличились интервалы времени. В качестве примеров, Магомедов А.М. в своей работе «Развитие интернет-торговли в условиях пандемии» приводит онлайн-сервисы «Перекрёстка» и «Утконоса», в которых доставка увеличилась с 1-2 дней до недели и более. Согласно анализу сайта Perekrestok.ru количество заказов превысило 16 тыс., а средний чек вырос почти до 6 тыс. рублей, практически в два раза превысив среднее значение декабря 2019 года. Данная ситуация коснулась и заказов в «Сбермаркете» и «Утконосе», которые в марте 2020 года увеличились в 2-2,5 раза.

Следовательно, для того чтобы удовлетворить большее количество потребителей, компаниям пришлось запускать новые склады, увеличивать число курьеров и сборщиков, тем самым быстрыми темпами развивать свою логистику, транспортные линии. Высокий спрос способствовал повышению цен на товары в Интернете, а также доставку таких товаров, как медицинские, товары для дома, техника. По сравнению с началом 2020 г. в апреле цены на эти товары выросли на 5–10%.

Так, согласно исследованию, подготовленному экспертами компании KPMG, при проведении опроса, выяснилось, что 40% стали внедрять новые способы доставки в период пандемии и действовавших ограничений, к ним отнеслись такие способы, как срочная курьерская доставка и самовывоз из магазина.

В 2020 году распространение свое получила экспресс-доставка, бесконтактная доставка, а также сервисы такси, такие как «Яндекс доставка». Предприниматели стараются использовать несколько видов доставки, чтобы обеспечить покупателям право выбора и удобства получения товара.

Большей популярностью среди покупателей пользуется курьерская доставка, которая составляет 94%, самовывоз из магазина у 65% покупателей. Следовательно, такие виды доставки есть у 75% компаний, предпринимателей.



Рис. 1. Используемые способы доставки



Рис. 2. Популярные способы доставки среди покупателей

Согласно данным 2021 года аналитики АКИТ предположили, что темп роста онлайн-продаж в 2022 году составит более чем 5 трлн рублей, это более 40%.

Согласно итогам первого полугодия 2022 года показатель роста составил 42% и достиг 2,7 трлн рублей.

В июле месяце 2022 года локальный рынок достиг отметки 41% (383,902 млрд рублей) в сравнении с июлем 2021 года, а трансграничный рынок сократился на 53% (до 10,540 млрд рублей).

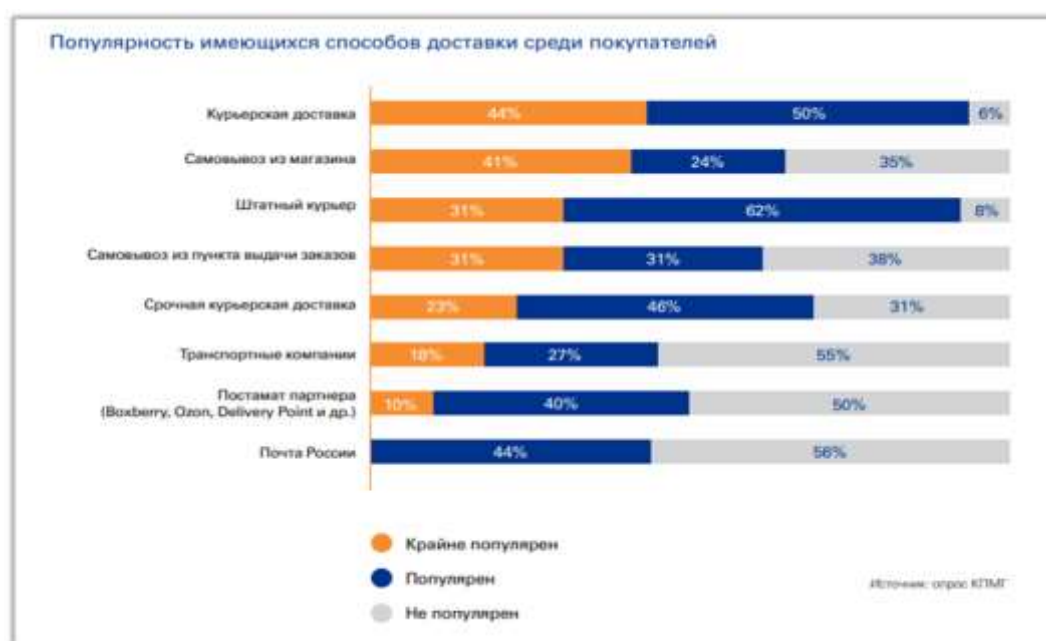
Общий объем интернет-торговли за семь месяцев составил 2,7 трлн рублей, рынок увеличился по сравнению с аналогичным периодом прошлого года на 42%, говорит президент АКИТ Соколов А.

На основании статистики можно сделать вывод о том, что внутренний рынок достаточно набрал рост, и в данный момент составляет 2,6 трлн рублей, что составляет 95,8% от общей суммы продаж. Что касается трансграничного, при ограничениях на ввоз многих товаров, его доля резко снизилась с 13% до 4,2%. На электронную продажу пришлось 11,2% против 8,4% годом ранее.

Что касается отдельных категорий товаров, то заметный рост наблюдался в категории «ювелирные изделия, часы», здесь показатель составил от 3,3 до 4,5 раза ежемесячно, но чек снизился с 7,5 тыс. рублей, до 5 тыс. рублей.

Категория «садовая техника и инструменты», спрос на товары возрос более трех раз, категория «товары для животных» выросла более двух раз.

Несмотря на рост данных категорий товаров, популярными по итогам января-июля 2022 года остаются те же самые категории: продукты питания, цифровая и бытовая техника, мебель и товары для дома, одежда и обувь, красота и здоровье.



Рис. 3. Топ-5 популярных категорий товаров на первое полугодие 2022 года

Таким образом, в течение нескольких месяцев сформировалась привычка граждан – покупка товаров в Интернете. Пандемическая жизнь ускорила развитие рынка интернет-торговли. Продажа товаров через Интернет, постоянно развивается и занимает все большую часть финансового рынка. В будущем для удержания своих позиций на финансовом рынке интернет-магазинам следует поставить акцент на мобильные приложения для покупателей, сотрудников и курьеров, создать дополнительные стимулы для потребителей, включить выгодные предложения, акции, бонусы, также ускорить и расширить зоны доставки и т.д.

СПИСОК ЛИТЕРАТУРЫ:

1. Гражданский кодекс Российской Федерации (часть вторая) от 26.01.1996 N 14-ФЗ (ред. от 01.07.2021, с изм. от 08.07.2021) (с изм. и доп., вступ. в силу с 01.01.2022)
2. Закон РФ от 07.02.1992 N 2300-1 (ред. от 11.06.2021) «О защите прав потребителей»

3. Постановление Правительства РФ от 31.12.2020 N 2463 «Об утверждении Правил продажи товаров по договору розничной купли-продажи»;
4. Гончарук И.В. Обзор исследований о влиянии пандемии COVID-19 на развитие мировой и российской электронной торговли // журнал Таможенная политика России на Дальнем Востоке. 2021. С. 66-82.
5. Магомедов А.М. Развитие интернет-торговли в условиях пандемии // журнал УЭПС: управление, экономика, политика, социология. 2020. С. 60-65.
6. Влияние пандемии COVID-19 на российский рынок интернет-торговли. Исследование. // Росконгресс Пространство доверия. [Электронный ресурс]. URL: <https://roscongress.org/materials/vliyanie-pandemii-covid-19-na-rossiyskiy-rynok-internet-torgovli/> (дата обращения: 26.11.2022 г.)
7. Интернет-торговля продолжает рост // АКИТ [Электронный ресурс]. URL:<https://www.akit.ru/news/internet-torgovlya-prodolzhaet-rost> дата обращения: 26.11.2022 г.).

Torkhova S.Yu.

North-Western Institute (branch) of the
Moscow State Law University named after O. E. Kutafin
(Vologda, Russia)

PANDEMIC AS FACTOR OF INFLUENCE ON PURCHASE & SALE OF GOODS ON INTERNET

***Abstract:** this article discusses such a form of sale of goods as a remote sale. The problem of the impact of the COVID-19 pandemic on the sale of goods on the Internet is considered.*

***Keywords:** pandemic, remote purchase and sale, online store, consumer, product categories, Internet.*

УДК 336.747

Ходжанепесова А.

старший преподаватель кафедры «Банковское дело»
Туркменский государственный институт экономики и управления
(Туркменистан, г. Ашгабад)

Аталыева А.

преподаватель кафедры «Банковское дело»
Туркменский государственный институт экономики и управления
(Туркменистан, г. Ашгабад)

Аманджанов Н.

студент кафедры «Банковское дело»
Туркменский государственный институт экономики и управления
(Туркменистан, г. Ашгабад)

РАЗВИТИЕ ТЕХНОЛОГИЙ БАНКОВСКИХ КАРТ И ИХ ОСОБЕННОСТИ

Аннотация: в данной статье рассматриваются особенности развития банковских услуг и банковских карт. Проведен перекрестный и сравнительный анализ влияния условий современной экономики и технологий на развитие банковского сектора.

Ключевые слова: анализ, метод, исследование, экономика, банки, услуги.

Банковская карта — это любая карта, выпущенная в счет депозитарного счета, например карта банкомата или дебетовая карта.

Банковские карты могут быть ограничены в их использовании; некоторые можно использовать только в банкоматах или для определенных покупок. Для использования большинства банковских карт в банкоматах также требуется PIN-

код. Как и другие виды карт, банковские карты можно использовать для покупок в электронной коммерции и других видов расходов, при этом сумма списывается непосредственно со счета во время транзакции.

Большинство банковских карт в настоящее время имеют так называемые чипы EMV в целях безопасности, хотя у большинства все еще есть магнитная полоса для считывания. Чипы EMV — это официальное название блестящего квадратного чипа, встроенного в новые кредитные карты. Эти чипы обеспечивают повышенный уровень безопасности для предотвращения компрометации учетных записей в результате многочисленных случаев широко распространенного мошенничества с дебетовыми картами на протяжении многих лет. Многие магазины теперь принимают только банковские карты со встроенными чипами в целях безопасности.

Банковские карты также могут использоваться для покупок в электронной коммерции, что позволяет держателю карты использовать средства со счетов, связанных с их картами, для совершения транзакций в Интернете. Покупки, сделанные с помощью банковской карты, даже в электронном виде, могут быть защищены банком-эмитентом от мошенничества.

Во многих случаях банковские карты привязаны к текущим счетам, так что любые средства, выпущенные для покрытия покупок, будут сниматься с этих счетов. Банковские карты также могут позволить держателям карт получить доступ к другим типам счетов, таким как сберегательный счет, при использовании в банкомате. Это может быть для таких целей, как проверка баланса счета, внесение депозита на эти счета или осуществление перевода между счетами.

Банки могут предлагать держателям карт различные стимулы для использования их банковских карт, сравнимые с льготами, предлагаемыми компаниями, выпускающими кредитные карты. Например, банк может предлагать программы, в которых покупки, сделанные с помощью банковских карт, связанных с текущими счетами, также берут номинальную часть денег

каждый раз, когда карта используется, и добавляют эти средства на сберегательный счет держателя карты.

Вполне возможно, что банк выпустит собственную возобновляемую кредитную линию, связанную с компанией-эмитентом кредитных карт, которую также можно использовать с банкоматом для доступа к связанным счетам. Существуют также предоплаченные карты, которые загружены средствами, которые могут быть ограничены и иметь доступ только к уменьшающемуся балансу.

Ассоциация банковских карт — это организация, принадлежащая финансовым учреждениям, которая лицензирует программы банковских кредитных карт. Ассоциация банковских карт также выполняет операционные функции для своих членов, включая обработку транзакций и авторизацию, обменные расчеты и обработку комиссий. В этом смысле ассоциация банковских карт выполняет все критические и рутинные задачи, связанные с управлением счетами своих клиентов, а также служит своего рода аутсорсинговым «бэк-офисом» для компаний и розничных продавцов, которые заплатили лицензионный сбор этому банку. карточная ассоциация.

Предприятия, получившие лицензию от крупной ассоциации банковских карт, получают ряд важных преимуществ. У них есть доступ к критически важным службам обработки и управления учетными записями, которые в противном случае им было бы трудно контролировать или позволить себе самостоятельно. Собственно, это и послужило толчком к созданию ассоциаций банковских карт. Небольшие региональные финансовые учреждения хотели объединить свои ресурсы, чтобы иметь общий доступ к технической поддержке и операционным системам, которые каждое учреждение не могло себе позволить в одиночку.

Используя название и логотип ассоциации карт, они также могут использовать узнаваемость этого имени, чтобы привлечь клиентов, которые доверяют репутации этого известного бренда.

СПИСОК ЛИТЕРАТУРЫ:

1. Абрамова М.А. Современная денежно-кредитная политика : учебник / под ред., Аболихина Г.А., Александрова Л.С., Афанасьева О.Н. и др. — Москва : КноРус, 2020. — 330 с.
2. Бежан, М.В. Организация деятельности центрального банка + Приложение: тесты : учебное пособие / Бежан М.В. — Москва : КноРус, 2020. — 239 с.
3. Дубошей, А.Ю. Методы обеспечения возвратности кредита(теория и практика) : учебное пособие / Дубошей А.Ю. — Москва : КноРус, 2020. — 136 с.
4. Звонова Е.А. Валютные операции банка : учебное пособие / под ред., Горбунова О.А., под ред., Прудникова А.А., Белянчикова Т.В., Асон Т.А., Игнатова О.В. — Москва : КноРус, 2020. — 208 с

Hojanepesova A.

Turkmen state institute of economics and management
(Turkmenistan, Ashgabat)

Atalyeva A.

Turkmen state institute of economics and management
(Turkmenistan, Ashgabat)

Amanjanov N.

Turkmen state institute of economics and management
(Turkmenistan, Ashgabat)

DEVELOPMENT OF BANK CARD TECHNOLOGIES AND ITS FEATURES

***Abstract:** this article discusses the features of the development of banking services and bank cards. A cross-sectional and comparative analysis of the influence of modern economic conditions and technologies on the development of the banking sector has been carried out.*

***Keywords:** analysis, method, research, economics, banks, services.*

УДК 338.314.2

Чегодайкина Н.М.

студентка кафедры управления качеством

Национальный исследовательский

Мордовский государственный университет имени Н.П. Огарёва

(Россия, г. Саранск)

ТЕОРЕТИЧЕСКИЕ ОСНОВЫ ФИНАНСОВЫХ РЕЗУЛЬТАТОВ ДЕЯТЕЛЬНОСТИ ПРЕДПРИЯТИЯ

Аннотация: оценку текущего финансового состояния определяют с помощью показателей прибыли и рентабельности, характеризующие эффективность деятельности предприятия и его финансовую устойчивость. Поэтому главной задачей любой организации является увеличение суммы прибыли и уровня рентабельности.

Ключевые слова: финансовые результаты; прибыль; рентабельность.

В определении эффективности деятельности любой организации основная роль заключается в финансовой оценке, которая отражает конечный финансово-хозяйственный результат деятельности предприятия. Исходя из этого важно отметить, что основной и необходимой предпосылкой эффективности деятельности хозяйствующего субъекта выступает ее устойчивое финансовое положение.

Итак, финансовый результат – это обобщающий показатель, который образовался в процессе осуществления предпринимательской деятельности организации. Он отражает прирост или снижение стоимости собственного капитала.

К показателям, выражающим финансовый результат деятельности предприятия, относят показатели прибыли и рентабельности.

Под прибылью понимают часть чистого дохода, которую получает

предприятие в процессе производства и сбыта продукции. Определяется как положительная разница между доходами и расходами организации.

Под расходами подразумеваются все затраты, потраченные в процессе деятельности организации. К ним относят затраты на аренду, приобретение и эксплуатацию оборудования, производство товаров, коммунальные услуги, заработную плату работникам и так далее.

Выручка и прибыль – понятия смежные, но не равнозначные.

В Положении о бухгалтерском учете №9/99 говорится, что выручка – доход от реализации товаров, услуг, часть общего (валового) дохода компании.

Важно отметить, что выручка – это коммерческий показатель, который учитывается только в тех операциях, которые направлены на получение прибыли.

Получить максимальную прибыль через удовлетворение потребностей потребителя является главной целью каждого предприятия.

Прибыль выступает основным внутренним источником формирования финансовых ресурсов предприятия. Высокий уровень генерирования прибыли обеспечивает повышение уровня самофинансирования компании.

Прибыли и убытки (Profit and Loss) – это финансовые результаты деятельности компании. Чтобы их определить нужно из доходов вычесть расходы. Если разница положительная – компания получила прибыль. Если отрицательная – убыток. Финансовый результат можно определить, когда известны доходы и расходы за период.

Финансовые результаты классифицируются на несколько видов. Бухгалтерская отчетность выделяет пять видов прибылей (убытков)/

Валовая прибыль (убыток) характеризует прибыльность предприятия. Если разница между доходами от реализации продукции и производственной себестоимостью получится отрицательной, то это будет значить, что основной вид деятельности не выгоден организации.

Прибыль (убыток) от продаж – один из главных видов финансового

результата, который отличается от валовой прибыли (убытка) лишь тем, что включает в себя управленческие и коммерческие расходы. Отрицательное значение характеризует нерентабельность компании. В результате чего произойдет сокращение собственного капитала, возникнет чистый убыток и возникнет риск снижения чистых активов то размера меньше, чем уставный капитал. Все это может привести к банкротству.

Прибыль (убыток) до налогообложения отражает сумму обычных финансовых результатов и результатов от прочей деятельности. Так же стоит учесть, что компании самостоятельно определяют вид деятельности, разграничивая какие отнесут к обычным, а какие к прочим.

Чистая прибыль (убыток) – это остаток выручки после вычета всех обязательных расходов. Данный вид финансового результата наиболее часто является числителем при расчете рентабельности. Если в ходе расчетов выходит чистый убыток, то происходит сокращение валют баланса, снижается финансовая устойчивость предприятия, соответственно банки перестают выдавать кредиты, в результате чего возникает проблема с начислением и выплатой дивидендов.

Последний из рассмотренных видов финансового результата является нераспределенная прибыль (непокрытый убыток). Она показывает эффект от производственной деятельности компании.

Таким образом, финансовый результат включает в себя информацию по прибыльности и деятельности организации и выделяет доходы и расходы по определенным категориям в определенный временной промежуток. Тот же, кто подходит нерационально к вопросу распределения прибыли, приближает себя к банкротству.

Прибыль будет формироваться под воздействием различных факторов, влияющих положительно или отрицательно на результаты деятельности предприятия. Важно учитывать, что отрицательное воздействие одних факторов, способно ухудшить или даже перекрыть положительное влияние других [3].

Факторы, оказывающие влияние на размер прибыли, классифицируются по разным признакам. Наиболее важно их разделить на внутренние и внешние, так как не стоит забывать, что предприятие является как субъектом, так и объектом экономических отношений (рисунок 1).



Рис. 1. Факторы формирования прибыли предприятия [10, 128]

Анализ формирования, распределения и использования прибыли позволяет определить степень деловой активности организации, а также охарактеризовать ее финансовое состояние.

Для каждого предпринимателя важно найти пути для повышения эффективности своей деятельности. Такой поиск приводит к нахождению решения путем увеличения выручки от реализации или сокращения затрат.

Сокращение затрат – трудный способ достижения рентабельности. Наиболее рациональным будет оптимизировать сбытовую политику и усовершенствовать или разработать новые маркетинговые подходы.

Так же следует отметить, что возрастание выручки возможно в двух направлениях. Первое через увеличение цен и переход в другой сегмент рынка, но в этом случае конкуренты могут переманить клиентов, мотивируя невероятной выгодой, поэтому целесообразно выбрать второе направление повышения выручки – через увеличение объемов продаж. Здесь опорой является стройная система управления всей коммерческой деятельностью предприятия.

Можно сделать вывод, что главной задачей анализа формирования и использования финансовых результатов является выявление резервов роста прибыли, а также поиск причин изменения показателей текущего года в сравнении с предыдущим и разработка рекомендаций по преобразованию данных диспропорций. Использование и распределение прибыли на предприятии должно происходить таким образом, чтобы эффективность и объемы производства с течением времени возрастали, и само предприятие стремилось к дальнейшему его развитию в сфере производства и к увеличению его объемов и результатов финансово-хозяйственной деятельности.

СПИСОК ЛИТЕРАТУРЫ:

1. Архипов, А.П. Финансовый менеджмент в страховании: учебник / А.П. Архипов. - Москва: ФиС, ИНФРА-М, 2018. - 320 с.
2. Баканов, М. И. Теория экономического анализа: учеб. пособие / М. И. Баканов, А. Д. Шеремет. - Москва: Финансы и статистика, 2019. - 244 с
3. Болдырева Е.С. Теоретико-методические подходы к организации системы риск-контроллинга финансовой деятельности предприятия /Е.С. Болдырева, А.А. Сангаджи-Горяева// Сборник: Модели хозяйственного развития: теория и практика Материалы Международной научно-практической конференции, посвященной юбилею профессора Л.Ц. Бадмахалгаева. - 2017. – С. 478-481.

4. Буткова О. В. Система управления прибылью на предприятиях АПК // Экономика, труд, управление в сельском хозяйстве. – 2016. – № 1(26). – С. 44–46.
5. Захарова, Т.Ю. Методика оценки результатов финансово – хозяйственной деятельности предприятия / Т.Ю. Захарова // Новая наука: Современное состояние и пути развития. 2017. Т. 1. № 3. С. 70-72.
6. Бычкова С. М., Бадмаева Д. Г. Бухгалтерский учет и анализ: учеб. пособие. – Санкт-Петербург: Питер, 2020. – 512 с.
7. Волков Д. Л. Финансовый учет [Текст]: учебник / Д. Л. Волков, Ю.С. Леевик, Е. Д. Никулин. - Институт "Высшая школа менеджмента", г. СанктПетербург. – 2019. – 520 с.
8. Гаврилова, А.Н. Финансовый менеджмент: Учебное пособие / А.Н. Гаврилова, Е.Ф. Сысоева, А.И. Барабанов. - М.: КноРус, 2017. - 432 с.
9. Ефимова О. В. Финансовый анализ: современный инструментарий для принятия экономических решений: учеб. – 5-е изд., испр. – Москва: Омега-Л, 2020. – 351 с.
10. Козлов, О. И. Оценка кредитоспособности предприятия: учебник [Текст] / О. И. Козлов. - Москва: ИНФРА - М, 2018. - 499 с.
11. Кондраков Н. П. Бухгалтерский учет: учеб. пособие. – 4-е изд., перераб. и доп. – Москва: ИНФРА-М, 2020. – 717 с.
12. Лисович Г. М. Бухгалтерский финансовый учет в сельском хозяйстве: учеб. – 2-е изд. испр. и доп. – Москва: Вузовский учебник, 2020. – 288с.
13. Маняева В. А., Торхова А. А. Развитие учета финансовых результатов агрохолдингов // Международный бухгалтерский учет.– 2016. – №13.
14. Приказ Минфина России от 06.05.1999 N 32н (ред. от 27.11.2020) "Об утверждении Положения по бухгалтерскому учету "Доходы организации" ПБУ 9/99" (Зарегистрировано в Минюсте России 31.05.1999 N 1791)
15. Савицкая Г. В. Анализ хозяйственной деятельности предприятий АПК: учеб. – 8-е изд., испр. – Москва: НИЦ ИНФРА-М, 2014. – 519 с.

16. Притворова, А. А. Ресурсный потенциал предприятия: сущность, роль и оценка / А. А. Притворова. – Текст : непосредственный // Молодой ученый. — 2020. — № 5 (295). – С. 121-123.

Chegodaykina N.M.

student of the Department of Quality Management

National Research

Mordovian State University named after N.P. Ogarev

(Saransk, Russia)

THEORETICAL FOUNDATIONS OF FINANCIAL RESULTS OF ENTERPRISE

***Abstract:** the assessment of the current financial condition is determined using profit and profitability indicators that characterize the efficiency of the enterprise and its financial stability. Therefore, the main task of any organization is to increase the amount of profit and the level of profitability.*

***Keywords:** financial results; profit; profitability.*

ПЕДАГОГИКА И ОБРАЗОВАНИЕ (PEDAGOGY & EDUCATION)

УДК 37

Абдуқодиров О.М.

Ўзбекистон давлат консерваторияси хузуридаги
Ботир Зокиров номли Миллий эстрада санъати институти,
Эстрада хонандалик мутахассислиги,
2 курс магистр
(Ўзбекистон, Тошкент)

ОЛИЙ ТАЪЛИМДА ЭСТРАДА ХОНАНДАЛАРИНИ ТАЙЁРЛАШНИНГ ПЕДАГОГИК ТЕХНОЛОГИЯЛАРИ

***Аннотация:** мақолада олий таълимда эстрада хонандаларини тайёрлашда ўзбек муסיқасининг маҳаллий услублари ва унинг ижрочилари, ўзбек миллий муסיқасида замонавийлик ва замонавий муסיқа, миллий эстрада муסיқаси ва унинг ижрочилари каби мавзулар билан таништириши, шунингдек дарсларни педагогик технология методларини қўллаш орқали унинг самарадорлигини ошириши борасида сўз юритилади ва Венн диаграммаси орқали дарсни ташкил этишига мисол келтирилади.*

***Калим сўзлар:** мақом, муסיқа, ижро, эстрада, маданият.*

“2017-2021 йилларда Ўзбекистон Республикасини янада ривожлантиришнинг бешта устувор йўналиши бўйича Ҳаракатлар стратегияси”нинг тўртинчи устувор йўналиши маданият ва санъат соҳаларини янада тараққий эттириш, бешинчи устувор йўналиши эса жамиятни турли маданий таҳдидлардан муҳофаза қилиш деб белгилаб қўйилган. Маданият ва санъат, жумладан муסיқа санъати тараққиёти асослари Ҳаракатлар стратегиясининг негизи сифатида қабул қилингани соҳа вакиллари зиммасига кўпгина вазифалар белгилаганини кўрсатади. Бу фикрлардан кўриниб турибдики, ёшларга жаҳон муסיқа маданиятини ўргатиш билан бир қаторда олий

таълимда эстрада хонандаларини тайёрлашнинг профессионал жиҳатларини ривожлантиришга асосий эътиборни қаратмоғимиз лозим.

Дарс жараёнида илғор педагогларни иш тажрибаси билан танишиш, дарсларини кузатиш ва таҳлил қилиш, дарс жараёнидаги фойдаланган метод ва технологияларни ўқув жараёнига қўллаш бўйича амалий кўникмаларни амалий тажрибада кўрсата олиш, очик, кўргазмали, намунавий дарслар ва уларга қўйилган талаблар асосида дарсни таҳлил қилиш олий таълимда эстрада хонандаларини тайёрлашнинг профессионал жиҳатларини ривожлантириш учун асос бўлади.

Бошланғич мусиқа саводи, мусиқий асарлар ижодкорлари фаолияти, мусиқа ижрочилиги, ашула, хор, ансамбль, оркестр ва синфоник оркестрлар фаолияти, мусиқий сахна асарлари, халқ ва профессионал мусиқаси, бастакорлар ва композиторлар ижодини ўзбек халқ чолғу асбобларидан билишини машҳур ўзбек халқ созанда ва хонандалар ижоди, фаолияти, мусиқий атама ва иборалари, мусиқий жанрлари, устозона, мумтоз мусиқа, Шарқ халқлари мусиқаси ва жаҳон халқлари мусиқаси уларнинг таниқли намоёндалари, мақом ва шашмақом, унинг машҳур ижрочилари фаолияти ўзбек мусиқасида маҳаллий услублари ва унинг ижрочилари, ўзбек миллий мусиқасида замонавийлик ва замонавий мусиқа, миллий эстрада мусиқаси ва унинг ижрочилари каби мавзулар асосида миллий мусиқа маданиятимизни ўзлаштиришини назоратда тутати.

Дарсларни педагогик технология методларини қўллаш орқали унинг самарадорлигини ошириш мумкин. Бунга Венн диаграммаси мисол бўла олади.

ВЕНН ДИАГРАММАСИ

Методнинг мақсади: Бу метод график тасвир орқали ўқитишни ташкил этиш шакли бўлиб, у иккита ўзаро кесишган айлана тасвири орқали фойдаланади. Мазкур метод турли тушунчалар, асослар, тасавурларнинг анализ ва синтезини икки аспект орқали кўриб чиқиш, уларнинг умумий ва фарқловчи жиҳатларини аниқлаш, таққослаш имконини беради.

Методни амалга ошириш тартиби:

- иштирокчилар икки кишидан иборат жуфтликларга бирлаштириладилар ва уларга кўриб чиқиладиган тушунча ёки асоснинг ўзига хос, фарқли жиҳатларини (ёки акси) доиралар ичига ёзиб чиқиш таклиф этилади;
- навбатдаги босқичда иштирокчилар тўрт кишидан иборат кичик гуруҳларга бирлаштирилади ва ҳар бир жуфтлик ўз таҳлили билан гуруҳ аъзоларини таништириладилар;
- жуфтликларнинг таҳлили эшитилгач, улар биргалашиб, кўриб чиқиладиган муаммо ёхуд тушунчаларнинг умумий жиҳатларини (ёки фарқли) излаб топадилар, умумлаштириладилар ва доирачаларнинг кесишган қисмига ёзадилар.

Намуна:

Саҳнавий жанрларнинг умумийлиги ва фарқлари

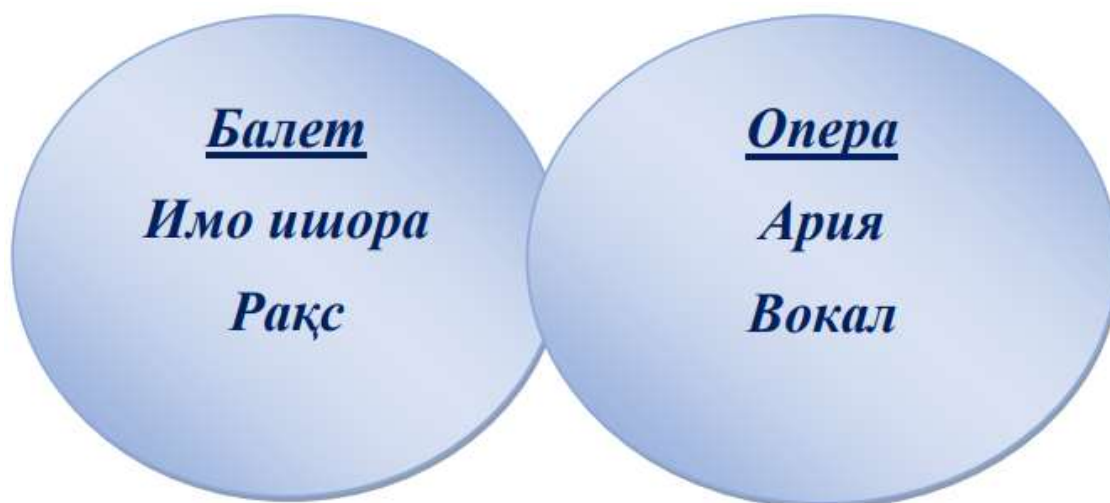

Бундай дарсда ўқитувчи анъанавий дарснинг ностандарт, ижодий элементларига мурожаат қилиш, лексик диктант ёки кроссворд ва топишмоқлар тузиш мумкин. Асосийси, дарсда болаларнинг зерикишига йўл қўймаслик, уларнинг ўзлари ишлашни, ўқишни хоҳлашлари керак. Шунда дарс муваффақиятли ўтади ва ностандарт, ижодий дарслар янада кўпаяди.

Фойдаланилган адабиётлар:

1. Ўзбекистон Республикаси Президентининг Фармони. Ўзбекистон Республикасини янада ривожлантириш бўйича Ҳаракатлар стратегияси тўғрисида // Ўзбекистон Республикаси қонун ҳужжатлари тўплами.- 2017 йил. 6-сон. 26-бет.
2. Толипов Ў., Усмонбоева М. Педагогик технологияларнинг тадбиқий асослари – Т.: 2006. – 163 б.
3. Нурматов Ҳ. ва бошқалар 1-3 синф “Муסיқа” дарсликлари. 2016

Abdukodirov O.M.

Institute of National Variety Art named after Batyr Zakirov
(Uzbekistan, Tashkent)

POPULAR SINGERS IN HIGHER EDUCATION PEDAGOGICAL TECHNOLOGIES OF TRAINING

***Abstract:** the article talks about the introduction of topics such as local styles of Uzbek music and its performers, modernity and modern music in Uzbek national music, national pop music and its performers, as well as improving the effectiveness of lessons by using pedagogical technology methods in the training of pop singers in higher education, and through the Venn diagram an example of organizing a lesson is given.*

***Keywords:** status, music, performance, pop, culture.*

УДК 372.893

Войченко Е.Д.

магистрант института истории, философии и политических наук

Рязанский государственный университет имени С.А. Есенина

(Россия, г. Рязань)

ФОРМИРОВАНИЕ ФУНКЦИОНАЛЬНОЙ ГРАМОТНОСТИ НА УРОКАХ ИСТОРИИ

Аннотация: в данной статье рассматривается реализация функциональной грамотности на уроках истории, а также актуальность данного понятия в контексте современного образовательного процесса.

Ключевые слова: функциональная грамотность, урок истории, процесс обучения.

Социально-экономические преобразования в России ставят перед системой образования актуальную задачу подготовки компетентных, высокообразованных профессионалов, которые будут конкурентноспособными в современной социально-экономической ситуации на рынке труда. Президент РФ 17.05.2018 года подписал указ «О национальных целях и стратегических задачах развития Российской Федерации на период до 2024 года» [4], в котором обозначил Правительству РФ направления в разработке национального проекта в сфере образования.

Федеральный государственный образовательный стандарт основного общего образования, утвержденный приказом Минпросвещения России от 31.05.2021 №287, ставит задачу «формирования функциональной грамотности обучающихся (способности решать учебные задачи и жизненные проблемные ситуации на основе сформированных предметных, метапредметных и универсальных способов деятельности), включающей овладение ключевыми компетенциями, составляющими основу дальнейшего успешного образования и

ориентации в мире профессий» (п.35.2). [3] Таким образом, под функциональной грамотностью понимается уровень образованности, который может быть достигнут учащимися за время обучения в школе, и предполагает способность человека решать стандартные жизненные задачи в различных сферах жизни.

Функциональная грамотность является базовой характеристикой при формировании навыков чтения и письма, направлена на решение бытовых проблем; она обнаруживается в конкретных обстоятельствах и характеризует человека в определенной ситуации; связана с решением стандартных, стереотипных задач.

Можно выделить несколько основных видов функциональной грамотности, которые формируются на уроках истории:

1) коммуникативная грамотность, предполагающая свободное владение всеми видами речевой деятельности; способность адекватно понимать устную и письменную речь; самостоятельно выражать свои мысли в устной и письменной речи;

2) информационная грамотность - умение осуществлять поиск информации в учебниках и в справочной литературе, извлекать информацию из интернета, перерабатывать и систематизировать информацию и представлять ее разными способами;

3) деятельностная грамотность - это проявление организационных умений и навыков, а именно способности ставить и словесно формулировать цель деятельности, планировать и при необходимости изменять ее, словесно аргументируя эти изменения, осуществлять самоконтроль, самооценку;

4) читательская грамотность - выделяется как один из элементов информационной грамотности. На уроках истории формирование читательской грамотности происходит через работу с текстом учебной литературы. Каждый параграф или раздел учебника – это новый для ученика текст. Он создает возможности для формирования функциональной грамотности. В учебном тексте есть все для формирования мотивации осознанного чтения.

Задания, озвученные до изучения текста, требуют от ученика осмысления ранее изученного материала и воспроизведения его в речевой деятельности. Задание на осмысление прочитанного располагаются как в тексте параграфа, так и после него. [1, с.34]

Процесс овладения исторической грамотностью на уроках истории происходит следующим образом: учащиеся определяют временные рамки изучаемого периода, соотносят даты с веками, показывают на карте территориальное пространство изучаемого события, дают характеристику понятийному аппарату, анализируют роль личности в истории.

Особое место занимает изучение исторических и правовых документов, их подробный анализ, что позволяет учащимся высказать своё собственное мнение по проблеме, способствует активному включению ученика в самые разные пласты национальной и мировой культуры. Определенное место в школьных учебниках истории отведено биографиям исторических личностей. Работа с памятками по анализу их деятельности предоставляет учащемуся возможности монологического грамотного изъяснения своих мыслей.

В учебниках созданы все возможности для работы с историческими терминами. Это тоже необходимо для развития функциональной грамотности. Исторические и обществоведческие термины формируют письменную грамотность учащихся.

Уроки истории дают возможность для развития письменной речи. Это сочинения по предложенным иллюстрациям, составление таблиц. Таким образом, на уроках создаются условия для формирования функциональной грамотности. Это и познавательные игры, викторины, уроки-дебаты. Они развивают навыки сотрудничества, индивидуальной работы и умение выступать в дискуссиях с выражением собственной точки зрения. Это позволяет обеспечить реализацию коммуникативной функции уроков истории: расширить круг общения, как в урочной, так и во внеурочной деятельности, познакомить с

правилами и формами сотрудничества, уважительного отношения к партнёрам, сформировать умение вести диалог и работать в команде [2, с.48].

Таким образом, формирование функциональной грамотности учащихся на уроках истории является ключевым аспектом в повышении качества образования, а также овладением множеством компетенций у учеников на современном этапе развития российского образования.

СПИСОК ЛИТЕРАТУРЫ:

1. Антропова М.С. Функциональная грамотность на уроках истории и обществознания// Высшая школа.2020. №10. С.34-38
2. Грицкевич О.В. Основные пути формирования функциональной грамотности в старшей школе// Педагогические измерения.2021. №3. С.48-50
3. Федеральный государственный образовательный стандарт основного общего образования, утвержденный приказом Минпросвещения России от 31.05.2021 №287 [Электронный ресурс]. URL: <https://fgosreestr.ru/uploads/files/238eb2e61e443460b65a83a2242abd57.pdf> (Дата обращения 21.11.2022)
4. Указ президента РФ от 07.05.2018г. №204 , официальный сайт [Электронный ресурс]. URL: <http://static.government.ru/media/acts/files/0001201805070038.pdf> (дата обращения 11.10.22).

Voychenko E.D.

Ryazan State University named after S.A. Yesenin

(Ryazan, Russia)

FORMATION OF FUNCTIONAL LITERACY AT HISTORY LESSONS

Abstract: this article discusses the implementation of functional literacy in history lessons, as well as the relevance of this concept in the context of the modern educational process.

Keywords: functional literacy, history lesson, learning process.

УДК 37

Гапуров С.К.

Ўзбекистон давлат консерваторияси хузуридаги

Ботир Зокиров номли

Миллий эстрада санъати институти,

Эстрада хонандалик мутахассислиги, 2 курс магистр

(Ўзбекистон, Тошкент)

**ТАЛАБАЛАРНИНГ ЭГАЛЛАГАН
БИЛИМЛАРИНИ ЯНАДА МУСТАҲКАМЛАШ УЧУН
“ҚОРА ҚУТИ” МЕТОДИДАН ФОЙДАЛАНИШ**

***Аннотация:** эстрада хонандаларини тайёрлашда талабаларнинг эгаллаган билимларини янада мустаҳкамлаш учун “Қора қути” методидан фойдаланиш кўл келади. Айни пайтда талабаларни ҳамкорликда ишлашда ҳамда уларнинг ўз-ўзини бошқариш малакаларини оширишга ҳам имкон беради. Мақолада “Қора қути” методидан фойдаланиш орқали талабаларнинг эгаллаган билимларини янада мустаҳкамлаш, дарсга қизиқишини ошириш борасида сўз юритилади.*

***Калит сўзлар:** эстрада, билим, метод, малака, мавзу, қизиқиш.*

Ўзбек халқининг мусиқа маданияти жуда узоқ тарихга эга. Тарихий тараққиёт давомида халқ мумтоз мусиқаси, анъанавий касбий мусиқа, халқ бастакорлик йўллари, шунингдек, фолклор - ҳаваскорлик мусиқий мероси сингари шаклан ва услубан бир-бирига яқин ижрочилик кўринишлари бир-бирини тўлдириб келди. Ушбу мусиқий меросимиз бугунги кунимизда ҳам маънавий маданиятимизнинг бир бўлаги сифатида намоён бўлмоқда.

Турфа маҳаллий анъаналар ва хилма-хил кўринишларни ўз ичига олган ўзбек мусиқа мероси шу кунга қадар икки асосий қатламда етиб келган бўлиб, бири «халқ мусиқаси» ёки «мусиқий фольклор», яна бири эса «мумтоз-касбий» ёки «устозона» мусиқа деб юритилади. Уларнинг ҳар қайсиси кўп ва хўп бадий

баркамол айтим ҳамда чолғу намуналаридан иборат. Айни вақтда қадимий ва бой мусиқий меросимиз янги даврларда қарор топган бастакорлик анъаналарини ҳам ўзида мужассам этган ҳолда ривож топмоқда. Бунда аввало беназир мусиқий фольклорнинг сержило ва ранг-баранг турлари намоён бўлади. Республикамизнинг истиқлолга эришиши муносабати билан азалий халқчил кадриятлари тикланди, шу жумладан бадий-мусиқий меросимизни атрофлича ўрганиш ва ундан баҳраманд бўлиш учун етарлича имкониятлар вужудга келди. Эндиликда эски мафкура тобелиги остида эътиборсизлик оқибатида анчайин сусайиб қолган, айрим ҳолларда эса унутилаёзган ўзига хос миллий мусиқий кадриятларимиз қаддини ростламоқда. Турфа маҳаллий анъаналар, бадий баркамол айтим ҳамда чолғу куйларидан иборат халқ мусиқа ижодиёти дурдоналари нуфузли халқ тантаналари ва муҳим саналарга бағишланган байрамларда тараннум этилмоқда.

Эстрада хонандаларини тайёрлашда талабаларнинг эгаллаган билимларини янада мустаҳкамлаш учун “Қора қути” методидан фойдаланиш кўл келади. Айни пайтда талабаларни ҳамкорликда ишлашда ҳамда уларнинг ўз-ўзини бошқариш малакаларини оширишга ҳам имкон беради.

Ҳар бир методдан фойдаланишда шу методга мос келадиган мавзудан келиб чиқишга алоҳида эътибор бериш лозим бўлади. Мазкур методдан талабаларнинг эгаллаган билимларини мустаҳкамлаш мақсадида унумли фойдаланиш мумкин. Хусусан, композитор В.А.Моцартнинг ҳаёти ва ижоди ҳақидаги дарсда талабаларга интернационал туйғуларни сингдириш, мумтоз мусиқага бўлган қизиқишини мустаҳкамлаш мумкин.

“Қора қути” методи

Дарсда композиторнинг болалиги ва ижодий ютуқлари ҳақида маълумот бериш, унинг ҳаёти ва ижодига хос хусусиятлар, яратган асарларини таҳлил этиш, талабаларда чет эл мусиқа намоёндаларининг ижодини ўрганишга бўлган

қизиқишини ошириш, талабаларни миллий ва байналминал рухда тарбиялаш каби вазифалар ҳал этилади.

“Қора қути” методидан фойдаланиш учун ҳар икки талабанинг ҳамкорликда ишлашига имкон берилади. Улар В.А.Моцартнинг ҳаёти ва ижодига таълуқли асосий саналарни тарқатилган карточкаларга қайд этиб борилади. Маълум вақтда талабалар бу вазифани бажарганларидан сўнг, ўқитувчи уларнинг карточкаларини текшириб кўради. Топшириқни тўғри бажарган партадаги икки талабанинг бири доскага чиқиб, топширилган вазифанинг тўғри жавобини ёзиб кўяди. Доскага куйидаги сонлар ёзиб белгиланади.

1756 йил, 1762 йил, 1786 йил, 1788 йил, 1791 йил. Сўнгра ўқитувчи бу саволларнинг аҳамияти ҳақида тўхталади. Саналарнинг маъносини тўғри изоҳлаб берган талаба ўқитувчилик вазифасини бажаради ва дарс ўз-ўзини бошқариш тарзида олиб борилади.

Ўқитувчи вазифасини ўтаётган талаба курсдошларига ҳар бир партага 6 тадан карточка тақатиб чиқади ва талабаларга В.А.Моцарт ҳаётига оид энг муҳим саналар ва унинг яратган асарларидан энг муҳимларини ёзиш топширилади.

Доскада куйидаги ёзувлар пайдо бўлади.

1. 1756 й. - В.А.Моцартнинг туғилган йили.
2. 1762Й. - 6 ёшли Моцартнинг концерт ижроси.
3. 1786 й. – “Фигароннинг тўйи” операси кўйилган.
4. 1788 й.- “Донжуан” операси кўйилган.
5. 1791 й. – “Сехрли флейта” операси.
6. 1792 й. - В.А.Моцарт 36 ёшида вафот этган.

Ўтказилган тажрибалар бу методлардан фойдаланиш дарсда илгари фойдаланилган анъанавий методларни янгилаш имконини бериши, талабалар бу методларни кўллашда фаол иштирок этишлари, дарсни қизиқарли ташкил

қилишга эришиши, бериладиган билим ва ахборотларнинг талабалар онгига чуқур сингдиришга эришишини таъминлашини кўрсатади.

Фойдаланилган адабиётлар:

1. Сайидахмедов Н.С. Янги педагогик технологиялар. – Т.: Молия, 2003. – 172 б.
2. Уразова М.Б., Эшпулатов Ш.Н. Бўлажак ўқитувчининг лойиҳалаш фаолияти. // Методик қўлланма. – Т.: ТДПУ Ризографи, 2014 йил. 6,5 б.т.
3. Иброҳимов О.4-синф “Муסיқа” дарслиги. 2016
4. Мансуров А ва Д.Каримова 5-синф “Муסיқа” дарслиги. 2015

Gapurov S.K.

Institute of National Variety Art named after Batyr Zakirov
(Uzbekistan, Tashkent)

STUDENT OWNERSHIP TO FURTHER STRENGTHEN THEIR KNOWLEDGE USING THE "BLACK BOX" METHOD

Abstract: it is recommended to use the "Black Box" method to further strengthen the acquired knowledge of students in the training of pop singers. At the same time, it allows students to work together and improve their self-management skills. The article talks about how to further strengthen students' acquired knowledge and increase their interest in the lesson by using the "Black Box" method.

Keywords: variety, knowledge, method, skill, topic, interest.

УДК 37.015

Гурбанова Дж.

преподаватель кафедры «Педагогика и психология»

Туркменский государственный институт физкультуры и спорта

(Туркменистан, г. Ашгабад)

РОЛЬ ПСИХОЛОГИИ В ПОВЫШЕНИИ КАЧЕСТВА ПЕДАГОГИЧЕСКИХ ПРОЦЕССОВ

***Аннотация:** в данной статье рассматриваются особенности развития педагогики и его важность в здоровом воспитании. Проведен перекрестный и сравнительный анализ влияния психологических аспектов в педагогике.*

***Ключевые слова:** анализ, метод, исследование, педагогика, психология.*

Педагогика — это термин, который относится к методу преподавания учителями в теории и на практике. Педагогика формируется педагогическими убеждениями педагога и касается взаимодействия между культурой и различными способами обучения. Чтобы помочь учащимся опираться на предшествующее обучение, должны существовать конструктивные отношения в классе. Есть несколько небольших педагогических корректировок, которые педагоги могут внести, чтобы улучшить вовлеченность и настойчивость учащихся.

Педагогика описывает искусство и науку обучения студентов. Термин происходит от греческого слова «пайдагогос», сочетания слов «пайдос» (ребенок) и «агогос» (лидер). Появление письменности около 3000 г. до н.э. привело к формированию образования, которое было более саморефлексивным и касалось навыков и накопления знаний. Примерно в это же время Платон поддержал систему обучения, в которой использовался метод Сократа, который использует вопросы, чтобы помочь учащимся понять смысл. Анри Жиру,

ученый, культурный критик и один из пионеров общественной педагогики и культурных исследований, пишет, что «педагогика — это не обучение, а критическое обучение людей саморефлексии, способности критически относиться к своим отношениям с другими и с большим миром».

Существует несколько педагогических подходов к вовлечению учащихся и удовлетворению их потребностей. Пять наиболее распространенных из них следующие.

Социальная педагогика: образование считается решающим фактором поддержки социального развития, а также благополучия и психологической безопасности учащихся. Пример социальной педагогики включает в себя просьбу к учащимся изучить общие социальные проблемы, такие как отсутствие продовольственной безопасности и ее непропорциональное бремя для определенных демографических групп.

Конструктивистская педагогика: учащиеся формируют свои собственные знания посредством прямого опыта, а не пассивного усвоения материала. Примером конструктивистской педагогики может быть просьба к учащимся выполнить симуляцию вскрытия мыши, а не просьба к учащимся прочитать об этой процедуре в своем учебнике.

Критическая педагогика: учащиеся изучают материал курса через призму социальной справедливости, критически анализируя нормативные взгляды и исследуя структуры власти. Примером критической педагогики может быть анализ текстов песен, затрагивающих такие социальные темы, как богатство и корпоративный успех.

Педагогика, учитывающая культурные особенности: педагоги отмечают и признают разнообразие культурных особенностей своих учеников посредством соответствующих занятий в классе. Примером культурно-чувствительной педагогики может быть включение ученых всех национальностей в назначенный список для чтения.

Сократовский метод: Студенты обучаются посредством непрерывных вопросов и обсуждений. Сократовский метод отдает приоритет сотрудничеству и самопознанию как средствам обучения и развития социальных навыков. Примером этой педагогики может быть обучение студентов-финансистов основам сложных процентов, чтобы подготовить их к жизни за пределами академической среды.

Критическая педагогика — это и педагогический подход, и более широкое общественное движение. Критическая педагогика утверждает, что образовательные практики оспариваются и формируются историей, что школы не являются политически нейтральными пространствами, а преподавание является политическим. Решения, касающиеся учебной программы, дисциплинарных методов, тестирования учащихся, выбора учебников, языка, используемого учителем, и многого другого могут расширить или лишить возможностей учащихся. В нем утверждается, что образовательная практика отдает предпочтение одним учащимся по сравнению с другими, а некоторые практики вредят всем учащимся. В нем также утверждается, что образовательная практика часто отдает предпочтение одним голосам и точкам зрения, маргинализируя или игнорируя другие. Еще один рассматриваемый аспект — мощьность. Учитель удерживает учеников и последствия этого. Его цели включают в себя предоставление студентам возможности стать активными и вовлеченными гражданами, способными активно улучшать свою жизнь и жизнь своих сообществ.

Критические педагогические практики могут включать в себя выслушивание и включение знаний и точек зрения учащихся в классе, установление связей между школой и более широким сообществом и постановку задач перед учащимися, которые побуждают их подвергать сомнению предполагаемые знания и понимания. Цель постановки задач перед учащимися состоит в том, чтобы дать им возможность начать ставить свои собственные

проблемы. Учителя признают свое авторитетное положение и демонстрируют этот авторитет своими действиями, которые поддерживают учащихся.

СПИСОК ЛИТЕРАТУРЫ:

1. Бим-Бад, Б.М. Психология и педагогика: Просто о сложном: Популярные очерки и этюды / Б.М. Бим-Бад. - М.: МПСУ, МОДЭК, 2018. - 144 с.
2. Богачкина, Н.А. Педагогика и психология: Учебное пособие / Н.А. Богачкина, С.Н. Скворцова, Е.Г. Имашева. - М.: Омега-Л, 2018. - 233 с.
3. Вайндорф-Сысоева, М.Е. Педагогика: Краткий курс лекций / М.Е. Вайндорф-Сысоева. - М.: Юрайт, 2018. - 197 с.
4. Гагарин, А.В. Психология и педагогика высшей школы. Курс лекций, учебно-методические материалы и рекомендации, рабочие тетради / А.В. Гагарин. - М.: МЭИ, 2016. - 240 с.

Gurbanova J.

Lecturer of the department "Pedagogy and psychology"
Turkmen State Institute of Physical Culture and Sports
(Turkmenistan, Ashgabat)

THE ROLE OF PSYCHOLOGY IN INCREASING PEDAGOGICAL PROCESSES

***Abstract:** this article discusses the features of the development of pedagogy and its importance in healthy education. A cross and comparative analysis of the influence of psychological aspects in pedagogy has been carried out.*

***Keywords:** analysis, method, research, pedagogy, psychology.*

УДК 37

Доржиева Л.А.

Бурятский государственный университет им. Доржи Банзарова
(г. Улан-Удэ, Россия)

Научный руководитель:

Пестерева О.А.

кандидат педагогических наук,
доцент кафедры психологии детства

Бурятский государственный университет им. Доржи Банзарова
(г. Улан-Удэ, Россия)

**ПСИХОЛОГИЧЕСКАЯ ПРОФИЛАКТИКА
АГРЕССИВНОГО ПОВЕДЕНИЯ МЛАДШИХ ПОДРОСТКОВ
СРЕДСТВАМИ КОМПЛЕКСНОЙ АРТ-ТЕРАПИИ**

Аннотация: на сегодня стоит острая проблема в образовательных учреждениях перед педагогами – нужно не только обучить, но и сохранить психологическое и физическое здоровье детей. Психическое здоровье младших подростков зачастую нестабильно и очень часто проявляется агрессивное поведение детей по отношению к участникам образовательного процесса. В целом такое поведение младших подростков сильно негативно влияет на успеваемость, дисциплину и в целом на эффективность образовательного процесса. Агрессивное поведение является организованным процессом для выполнения определенной функции и уровень агрессивности проявляется как сложный компонент из части сложной системы психики человека. В статье представлены результаты диагностики обучающихся 5 классов МАОУ СОШ №52 города Улан-Удэ, на выявление уровня агрессии младших подростков.

Ключевые слова: агрессивное поведение, агрессия, арттерапия, школа, обучающийся, младший подросток.

Актуальность исследования. Состояние научной разработанности проблемы исследования показывает, что термин «агрессивность» был введен в научную теорию и практику относительно недавно. Однако процессы, связанные с аутопсихологической компетентностью (самопознание, саморазвитие, саморегуляция, самореализация и т.п.), рассматривались не только в контексте изучения личности как одной из философских, социологических, психологических базовых категорий, но и с позиций педагогической составляющей понимания личности.

Как мы видим, отдельно изучением агрессивного поведения младших подростков и отдельно изучением арт-терапии занимается достаточное количество психологов, разработок в области применения психопрофилактического воздействия арт-терапии конкретно к младшим подросткам с агрессивным поведением немного. А на наш взгляд, элементы арт-терапии могут являться эффективным средством психопрофилактики агрессивного поведения у младших подростков.

Теоретико-методологическую основу исследования составят: - исследования основных причин возникновения и проявления агрессивности у подростков:

Д.И. Фельдштейн, Н.Г. Самсонова, Д.Ф.Ильясов, К.С. Буров, А.А. Севрюкова, Е.А. Селиванова и др.;

- исследования о взаимодействии всех участников процесса психопрофилактики:

(Н.А. Балакирева, З.Б. Киндарова, А.А. Сафонов, М.П. Гурьянова и др.);

- исследования в области условия преодоления агрессивности у подростков (Е.К. Лютовой, Г.Б. Мониной, Р.В. Овчаровой).

- исследования в психологической практике одного из видов арттерапии (А.С. Панфилова, М.В. Зеленкова, Ю.Н. Дрешер и др.)

Методы исследования: анализ социологической и психолого-педагогической литературы по проблеме исследования; диагностические методы

(анкетирование, тестирование, беседа, опрос, наблюдение), психолого-педагогический эксперимент, статистические методы обработки данных опытно-экспериментальной работы.

Исследование было проведено на базе МАОУ «СОШ №52» г. Улан-Удэ Республики Бурятия. Сроки проведения исследования: март 2021 года – март 2022 года.

В данном исследовании принимали участие обучающиеся 5 «А» и 5 «Б» классов.

Таблица 1.

Количественный состав младших подростков, участвующих в исследовании

| 5 «А» класс | | 5 «Б» класс | |
|-------------|---------|-------------|---------|
| мальчики | девочки | мальчики | девочки |
| 14 | 14 | 14 | 14 |

Методы исследования:

1. Опросник Басса-Дарки, разработ. А.Басс, А. Дарки;
2. Тест «Оценка агрессивности в отношениях», авт. А. Ассингер;
3. Проективная методика «Кактус» в ред. М.А. Панфиловой.

Для достижения цели исследования и проверки гипотезы были сформулированы следующие задачи:

1. Провести теоретический анализ по проблеме исследования посредством работы с психолого-педагогической, социально-педагогической и социально-психологической литературой.
2. Подобрать адекватные методы и методики эмпирического исследования, определить основные методологические подходы исследования.
3. Составить и реализовать профилактическую программу.

4. Провести контрольный срез и интерпретацию результатов, полученных в ходе эмпирического исследования после реализации развивающей программы.

5. Разработать психолого-педагогические рекомендации для педагогов и родителей.

В основе исследования лежала следующая гипотеза: психологическая профилактика агрессивного поведения младших подростков будет эффективной при соблюдении следующих условий:

- корректное изучение причин агрессивного поведения младших подростков

- использование элементов арт-терапии, направленных на профилактику агрессивного поведения: дискуссии, игровые упражнения с использованием изотерапии, пластилинотерапии, музыкотерапии (способствуют снятию раздражительности и напряжения, происходящих на фоне гормональной перестройки), интерактивных игр с использованием мульттерапии, фильмотерапии, сказкотерапии (проявление, переживание и отыгрывание агрессии)

-комплексность: привлечение классного руководителя и родителей.

Результаты переведены в проценты и представлены в таблице 2.

Таблица 2. Результаты исследования на начальном этапе

| Опросник Басса-Дарки | | |
|--|------------------|----|
| | Количество детей | % |
| Агрессивность (по Рогову) | 4 | 14 |
| Неагрессивные | 24 | 86 |
| Тест «Оценка агрессивности в отношениях», авт. А. Ассингер | | |
| | Количество детей | % |
| Агрессивные | 9 | 32 |
| Неагрессивные | 19 | 68 |

| Графическая методика М.А. Панфиловой «Кактус». | | |
|--|------------------|----|
| | Количество детей | % |
| Агрессивные | 8 | 29 |
| Неагрессивные | 20 | 71 |

В основе исследования лежала следующая гипотеза: психологическая профилактика агрессивного поведения младших подростков будет эффективной при соблюдении следующих условий:

- корректное изучение причин агрессивного поведения младших подростков

- использование элементов арт-терапии, направленных на профилактику агрессивного поведения: дискуссии, игровые упражнения с использованием изотерапии, пластилинотерапии, музыкотерапии (способствуют снятию раздражительности и напряжения, происходящих на фоне гормональной перестройки), интерактивных игр с использованием мульттерапии, фильмотерапии, сказкотерапии (проявление, переживание и отыгрывание агрессии).

Младшие подростки, которые проявляют агрессию, наиболее подвержены осуждению со стороны взрослых, а также, их отвержению. Помимо этого, такие дети часто испытывают различные эмоциональные переживания (гнев, возмущение, раздраженность и др.), которые иногда бывает невозможно высказать их в процессе вербальной агрессии. Арт-терапия имеет широкие возможности в профилактической работе, с агрессивным поведением детей и подростков. На арт-терапевтических занятиях искусство является средством. Которое помогает подросткам младшего школьного возраста лучше понять себя, справиться с проблемами, которые вызывают у них негативные эмоции.

Цели профилактической программы:

1. Формирование Я-концепции подростка.
2. Развитие навыков саморегуляции поведения у подростков.

3. Стабилизация психических процессов, снятие напряжения.

4. Развитие уверенности в себе.

Задачи программы:

1. Развитие эмоционально – волевых свойств личности
2. Формирование нравственных и моральных форм поведения
3. Расширение коммуникативных способностей подростков
4. Развитие личностной сферы поведения

Организация занятий: данная программа предназначена для подростков в возрасте 11-12 лет.

Режим занятий: Форма занятий – групповая. Занятия проводятся 1 раз в неделю по 45 минут. Продолжительность – 10 занятий.

В феврале 2022 года было проведено промежуточное исследование уровня агрессивности у младших подростков, результаты представлены в таблице 3.

Таблица 3. Результаты исследования на промежуточном этапе

| Опросник Басса-Дарки | | |
|--|------------------|----|
| | Количество детей | % |
| Агрессивность (по Рогову) | 3 | 11 |
| Неагрессивные | 25 | 89 |
| Тест «Оценка агрессивности в отношениях», авт. А. Ассингер | | |
| | Количество детей | % |
| Агрессивные | 5 | 18 |
| Неагрессивные | 23 | 82 |
| Графическая методика М.А. Панфиловой «Кактус». | | |
| | Количество детей | % |
| Агрессивные | 5 | 18 |
| Неагрессивные | 23 | 82 |

Из таблицы видно, что промежуточные результаты показывают положительную динамику проводимой профилактической программы по снижению уровня агрессивного поведения.

В конце марта 2022 года по окончании профилактической программы было проведено последнее контрольное исследования, результаты представлены в таблице 4.

Таблица 4. Результаты исследования на промежуточном этапе

| Опросник Басса-Дарки | | |
|--|------------------|----|
| | Количество детей | % |
| Агрессивность (по Рогову) | 2 | 7 |
| Неагрессивные | 26 | 93 |
| Тест «Оценка агрессивности в отношениях», авт. А. Ассингер | | |
| | Количество детей | % |
| Агрессивные | 2 | 7 |
| Неагрессивные | 26 | 93 |
| Графическая методика М.А. Панфиловой «Кактус». | | |
| | Количество детей | % |
| Агрессивные | 2 | 7 |
| Неагрессивные | 26 | 93 |

Из таблицы видно, что итоговые результаты показывают положительную динамику проводимой профилактической программы по снижению уровня агрессивного поведения. Помимо работы с детьми проводилась дополнительная работа с родителями по направлениям:

1. индивидуальная беседа с каждым родителем с целью представления родителя об уровне агрессии ребенка.
2. просвещение на родительском собрании с обсуждением особенностей развития агрессивного поведения у младших подростков, а также возможные

проблемы, которые вызывают повышение агрессивности младших подростков и возможности родителей оказать помощь своему ребенку с учетом его индивидуальных особенностей.

Заключение. Для младших подростков характерно проявление агрессивного поведения к окружающим по различным поводам и причинам. Поэтому особенно важна роль взрослого в умении находить контакт с обучающимися. И чем раньше начнется работа по профилактике агрессивного поведения со стороны и родителей, и педагогов, тем эффективнее результаты данной работы. Это благотворно сказывается на самих обучающихся. В случае не проведения профилактической программы возможны плачевные последствия агрессивного поведения. Таким образом усилия родителей и педагогов должны быть обращены на превентивные меры для устранения агрессии младших подростков.

СПИСОК ЛИТЕРАТУРЫ:

1. Бегиева Б.М. Профилактика детской агрессивности / Бегиева Б.М. // cyberleninka.ru. - 2018. – с. 37-39.
2. Грязнова Е.В. Причины конфликтов в подростковой среде: анализ мнений психологов на основе изучения современных диссертационных работ / Грязнова Е.В., Гончарук А.Г., Бегунова А.А. // Инновационная экономика: перспективы развития и совершенствования. – 2019. -№4 (38). – с. 18-23.
3. Краснопеева Е.Н. Арт-терапия как форма развития и коррекции эмоционально-волевой сферы / Краснопеева Е.Н. // cyberleninka.ru. - 2019. – с. 114-115.
4. Шабанова О.П. Арт-терапия как инновационная педагогическая компетенция обучающихся творческой направленности / Шабанова О.П., Шабанова М.Н. // Педагогические науки. – 2021. - №1. (57). – 7 с.

Dorzhieva L.A.

Buryat State University named after Dorzhi Banzarova

(Ulan-Ude, Russia)

Scientific advisor:

Pestereva O.A.

Candidate of Pedagogical Sciences,

Associate Professor of the Department of Psychology of Childhood

Buryat State University named after Dorzhi Banzarova

(Ulan-Ude, Russia)

**PSYCHOLOGICAL PREVENTION
AGGRESSIVE BEHAVIOR OF YOUNGER TEENAGERS
BY MEANS OF COMPLEX ART THERAPY**

***Abstract:** today there is an acute problem in educational institutions for teachers – it is necessary not only to teach, but also to preserve the psychological and physical health of children. The mental health of younger adolescents is often unstable and aggressive behavior of children towards participants in the educational process is very often manifested. In general, this behavior of younger adolescents has a very negative impact on academic performance, discipline and, in general, on the effectiveness of the educational process. Aggressive behavior is an organized process for performing a certain function and the level of aggressiveness manifests itself as a complex component of a part of a complex system of the human psyche. The article presents the results of diagnostics of students in grades 5 of the MAOU secondary school No. 52 in Ulan-Ude, to identify the level of aggression of younger adolescents.*

***Keywords:** aggressive behavior, aggression, art therapy, school, student, younger teenager.*

УДК 625.12.033.38

Пурцеладзе И.Б.

старший преподаватель кафедры «Инженерия железных дорог»
Ташкентский государственный транспортный университет
(г.Ташкент, Узбекистан)

Мирзахидова О.М.

ассистент кафедры «Инженерия железных дорог»
Ташкентский государственный транспортный университет
(г.Ташкент, Узбекистан)

СОВРЕМЕННЫЕ ИННОВАЦИОННЫЕ ТЕХНОЛОГИИ ПРЕПОДАВАНИЯ ТЕХНИЧЕСКИХ ДИСЦИПЛИН

***Аннотация:** основной целью при подготовке инженеров в рыночных условиях является внедрение в образовательную среду компьютерных программ как составной части инвариантной технологии. В техническом образовании разработаны современные информационные технологии для поддержки преподавания технических дисциплин - электронные учебники, мультимедиа, анимации, модели и др.*

***Ключевые слова:** компьютер, мультимедиа, анимации, компьютерное моделирование, интерактивными эксперименты.*

Прогресс в высшем образовании характеризуется появлением новых и существенным изменением традиционных форм и методов обучения. Внедрение новых инновационных технологий должно удовлетворить стандартным методическим требованиям. Отличительной особенностью процесса внедрения новых инновационных технологий является постоянное технологическое совершенствование способов подачи учебной информации, что требует повышения уровня квалификации и профессионализма педагога.

Естественно-научные и технические дисциплины занимают особо важное место в системе естественных наук, изучаемых будущими специалистами. Преподавание технических дисциплин неотделимо от задачи формирования у будущего выпускника наиболее важных профессиональных компетенций. Естественно-научные и технические знания лежат в основе научного мировоззрения сотрудника, формируют научную картину мира, знакомят с современными представлениями о технологиях и происходящими в них физическими процессами.

В условиях интенсивной компьютеризации технического образования разработаны современные информационные технологии для поддержки преподавания естественно-научных и технических дисциплин -электронные учебники, мультимедиа, анимации, модели и др. Тем не менее, проблема недостатка программных средств, применяемых для изучения естественно - научных и технических дисциплин пока не решена. INTERNET открывает доступ к новым источникам научного знания -интерактивным виртуальным лабораториям, которые существенно расширяют и обогащают образовательную среду. В связи с этим, актуальной становится задача разработки теоретических и практических основ методики их использования с целью оснащения естественно -научных и технических дисциплин новыми современными учебными средствами.

В современных вузах происходит формирование новой профессиональной обучающей деятельности- подготовки и чтения лекций- презентаций учебного материала с помощью аудиовизуальной техники, как минимум - компьютера и проектора.

Внедрение инновационных технологий позволяет организовать самостоятельную работу студентов, предоставив им широкий доступ к учебной информации в электронном виде, создаёт обучающую среду. Инновационная технология позволяют, обеспечивая много уравнивать процесса обучения. Широкий спектр компьютерных технологий предоставления информации

(анимации, клипы, фрагменты фильмов, интерактивные эксперименты и т.д.) находят эмоциональный и интеллектуальный отклик у студентов с различным уровнем подготовки.

Одним из отличительных дидактических принципов применения мультимедийный курса лекций является принцип взаимно дополнения, сущность которого заключается в органическом соединении мультимедиа и традиционных технологий.

Динамичные красочные образы и звуковое сопровождение обеспечивает «эффективность» восприятия информации. Знания воспринимаются на уровне ощущений и закрепляются подсознательно на уровне интуиции.

Мультимедийный курс лекций используется методом с учетом его индивидуальной манеры чтения лекции, специфики учебной дисциплины, уровня подготовленности студенческой аудитории. Для создания мультимедийный курс лекции используется такие программные продукты как MakromediaFlash, PoverPoint, позволяющие использовать анимационные и звуковые эффекты, включить в виде вставок фотографии, видеоролики, фрагменты имитационного моделирования, выполненные в средах ElektronikWorkbenchMatlab. При разработке мультимедийный курс лекций применяются такие способы обработки аудиовизуальной информации как: компьютерная анимация, «манипулирование» (перемещение) контаминация (смещение); деформирование; тонирование; дискретная подачи; фиксирование выбранной части; рассмотрения «под луной»; много оконное представление информации на одном экране с возможностью активизировать любую часть экрана (например, в одном «окне» видео фильм, в другом - текст.

Интерактивное обучение - это специальная форма организации познавательной деятельности обучающегося. Эта форма предполагает вполне конкретные и прогнозируемые цели. Одна из таких целей состоит в создании комфортных условий обучения, таких, при которых обучающийся чувствует

свою успешность, свою интеллектуальную состоятельность, что делает процесс обучения достаточно продуктивным.

Интерактивные виртуальные лаборатории - новые информационные технологии, объединяющие статическую визуальную информацию (текст, графику, цвет) и динамическую (анимацию), что позволяет тем самым создавать динамически развивающиеся образы в различных информационных образах. Интерактивность дает обучающемуся в вузе активную позицию при работе с виртуальной лабораторией, позволяет в определенных пределах управлять представлением информации, предоставляет возможность выбора индивидуальных траекторий и темпа изучения материала.

Гармоничное сочетание анимации, графики, цвета и интерактивности максимально обеспечивает наглядно-образное восприятие учебного материала, развивает воображение и модельное видение, мышление, активизирует мыслительную деятельность и эффективность усвоения материала, повышает и стимулирует познавательный интерес к изучению предмета. Таким образом, изложение лекционного материала приобретает динамичность, убедительность, эмоциональность, что способствует повышению его научного уровня и комплексному восприятию знания.

Использование материалов виртуальных лабораторных работ в ходе занятий дает положительные результаты, т.е. процессы формирования понятий при помощи анализа, сравнения, выделения существенных признаков и других логических операций позволила на более высоком уровне познать материалы виртуальных работ, решение которых стояло перед нами.

СПИСОК ЛИТЕРАТУРА:

1. Антипова, М. В. «Формы организации обучения». – М.: МарГТУ, 2011.

2. Djabbarov S., Kakharov Z., Kodirov N. Device of road boards with compacting layers with rollers //AIP Conference Proceedings. – AIP Publishing LLC, 2022. – Т. 2432. – №. 1. – С. 030036.
3. ST Djabbarov, RH Mukarramov 3D skaneridan foyidalanib xavfli ekzogen geologik jarayonlarni kuzatish haqida - Научный журнал транспортных средств и дорог. 2021 -С 50-58
4. Крахт Л. Н. Развитие навыков самостоятельной работы студентов на основе компьютерных технологий. — М.: Росс. Академия Естествознания, 2006. — 60-61 стр. Фундаментальные исследования.
5. Кахаров З. В. и др. Инновационные технологии в преподавании общетехнических дисциплин //Научный форум: педагогика и психология. – 2021. – С. 37-40.
6. Кахаров З. В., Хамроев А. Ю. Развитию теории и методики дистанционного образования //The Scientific Heritage. – 2022. – №. 84-4. – С. 26-28.
7. Кахаров З.В., Кодиров Н.Б. Применение современных организационных форм обучения в вузе // Инновационные научные исследования. 2022. № 11-2(23). С. 84-91. URL: <https://ip-journal.ru/>
8. Кахаров З. В., Кодиров Н. Б. Принципы и механизмы слияние образования, науки и производства в технических вузах //Международное сотрудничество: опыт, проблемы и перспективы. – 2021. – С. 65-67.
9. Мирханова М. М., Кахаров З. В. Использование компьютерных технологий в подготовки инженеров на базе современных информационных технологий //Инновационные подходы в современной науке. – 2018. – С. 122-125.
10. Кахаров З. В., Эшонов Ф. Ф., Козлов И. С. Определение величин энергетических констант материалов при дроблении твердых тел //Известия Петербургского университета путей сообщения. – 2019. – Т. 16. – №. 3. – С. 499-504.

11. Кахаров З. В. Использование инновационные технологии в преподавание специальных технических дисциплин //International Independent Scientific Journal . – 2020. – №. 11-1. – С. 32-35.

12. Кахаров З. В. Дистанционная форма организации самостоятельной работы студентов //Сб. ст. по итогам Международной научно-практической конференции г. Киров, РФ-Стерлитамак: АМИ. – 2020.

Purtseladze I.B.

Senior Lecturer of the Department "Railway Engineering"

Tashkent State Transport University

(Tashkent, Uzbekistan)

Mirzakhidova O.M.

Assistant of the Department "Railway Engineering"

Tashkent State Transport University

(Tashkent, Uzbekistan)

**MODERN INNOVATIVE TECHNOLOGIES
TEACHING OF TECHNICAL DISCIPLINES**

***Abstract:** the main goal in training engineers in market conditions is the introduction of computer programs into the educational environment as an integral part of invariant technology. In technical education, modern information technologies have been developed to support the teaching of technical disciplines - electronic textbooks, multimedia, animations, models, etc.*

***Keywords:** computer, multimedia, animations, computer modeling, interactive experiments.*

УДК 372.857

Сейфулдинова Г.А.

учитель биологии

Специализированный лицей №20 г. Талдыкорган

(г. Талдыкорган, Республика Казахстан)

ИЗ ОПЫТА ПРЕПОДАВАНИЯ ЭЛЕКТИВНОГО КУРСА «ВВЕДЕНИЕ В БИОХИМИЮ» УЧЕНИКАМ СТАРШИХ КЛАССОВ

Аннотация: в статье даны методические рекомендации при преподавании основ биохимии школьникам и углублению предметных знаний по биологии. Даны пояснения различным аспектам при изучении данного элективного курса и анализ эффективности подхода ранней профилизации.

Ключевые слова: научная работа, биология, биохимия, предпрофильная подготовка.

Курс «Введение в биохимию» предназначен для старших школьников, обучающихся в классах (школах) естественнонаучной направленности и определивших химию для изучения дополнительно к общеобразовательным учебным дисциплинам. Он может быть включен в учебный план только после освоения учащимися базовых знаний по органической, неорганической химии, физике, биологии и естествознанию, т.к. содержание курса базируется прежде всего на знаниях этих дисциплин, существенно их дополняет и систематизирует.

Знакомство с основами биохимии может вестись параллельно с изучением общей химии, физики и биологии и призвано обеспечить формирование интегративных и исследовательских умений детей [1].

Углубление и расширение общехимических знаний при изучении биохимии должно идти в направлении их адаптации применительно к живому организму. Это предусматривает большое количество фактологического материала, вызывающего интерес учащихся к предмету. Последовательность

изложения тем определяется логикой системы естественнонаучных знаний, что обеспечивает повышение уровня теоретизации химического и биологического образования. В то же время курс биологической химии должен быть избавлен от чрезмерного разнообразия тем во избежание эклектики [2].

Биохимия является базовой составляющей современной физико-химической биологии. Всемирная организация здравоохранения (ВОЗ) определяет здоровье как состояние «полного физического, душевного и социального благополучия, которое не сводится к простому отсутствию болезней и недугований» [3]. Со строго биохимической точки зрения организм можно считать здоровым, если многие тысячи реакций, протекающих внутри клеток и во внеклеточной среде, обеспечивают его максимальную жизнеспособность и поддерживают физиологически нормальное состояние. Знание биохимии необходимо для решения проблем сохранения здоровья, выяснения причин различных болезней и поиска путей их эффективного лечения [4].

Курс призван обобщить и логически завершить процесс формирования естественно - научной картины мира на уровне общеобразовательного учебного заведения. Он закладывает основы научно-практических компетентностей, необходимых для продолжения обучения на более высоком уровне, т.е. носит пропедевтический характер с точки зрения вузовской программы. Изучение биохимии способствует формированию экологической культуры и развитию естественно - научного мышления. Взаимосвязь физических, химических и биологических понятий курса обеспечивается за счет рассмотрения этих знаний в новых - синтезированных ситуациях. С целью реализации принципа доступности при изучении предмета необходимо объем химических формул и реакций свести к минимуму, достаточному для понимания сути биохимических процессов.

Основной целью данного курса является углубление и расширение системы химических знаний и представление этих знаний в целостности со знанием других естественно - научных дисциплин.

В программу включены разделы, касающиеся характеристики основных классов соединений, входящих в состав живой материи, обменных процессов, а также такие важные разделы биохимии, как изучение ферментов, витаминов, гормонов.

В содержании программы отражены научно-практические задачи биохимии, тесно связанные с актуальными вопросами физиологии и патофизиологии, что отражает современную тенденцию естественно-научного образования.

В Специализированном лицее №20 для одаренных детей г. Талдыкорган элективный курс «Введение в биохимию» ведется с 2017 года ученикам 10-11 классов. При анализе результатов выпускных экзаменов и достижений в научных конкурсах замечается положительная динамика роста результатов (Рис.1).



Рисунок 1. Динамика качества знаний по биологии в рамках изучения элективного курса «Введение в биохимию»

Изучение данного курса так же помогает ученикам при выборе будущей профессии и профиля обучения в университете. Выпускники, изучавшие данный

элективный курс, отмечают пользу от опережающего обучения при изучении биохимии и молекулярной биологии в ВУЗ-е.

Многие вопросы, включенные в данный курс, не рассматриваются в школьной программе или изучаются фрагментарно. Поэтому изучение элективного курса «Введение в биохимию» оценивается положительно.

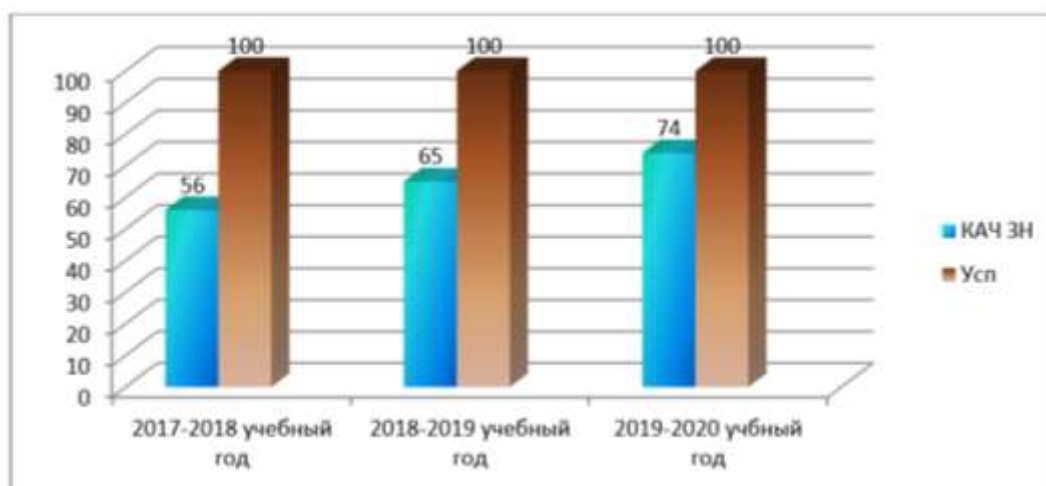
СПИСОК ЛИТЕРАТУРЫ:

1. Акперова, И. А. Уроки биологии по учебно-методическому комплексу Н. И. Сониной «Биология» / И. А. Акперова. — Москва : Дрофа, 2005. — 288 с..
2. Байбородова Л. В., Чернявская А. П. Методология и методы научного исследования. Учебное пособие. — М.: Юрайт. 2018. 222 с.
3. Комлацкий В. И., Логинов С. В., Комлацкий Г. В. Планирование и организация научных исследований. Учебник. — М.: Феникс. 2014. 208 с.
4. Уилсон К., Уолкер Дж. Принципы и методы биохимии и молекулярной биологии. — М.: Лаборатория знаний, 2021. — 848 с.

Seyfuldinova G.A.

biology teacher

Specialized Lyceum № 20 Taldykorgan

(Taldykorgan, Republic of Kazakhstan)

FROM EXPERIENCE OF TEACHING ELECTIVE COURSE INTRODUCTION TO BIOCHEMISTRY TO HIGH SCHOOL STUDENTS

***Abstract:** the article provides methodological recommendations for teaching the basics of biochemistry to schoolchildren and deepening subject knowledge in biology. Explanations of various aspects in the study of this elective course and an analysis of the effectiveness of the early profiling approach are given.*

***Keywords:** scientific work, biology, biochemistry, pre-professional training.*

УДК 373.24

Толстоброва Ю.Н.

воспитатель высшей квалификационной категории

МБДОУ «Детский сад № 223»

(г. Екатеринбург, Россия)

**ФОРМИРОВАНИЕ И РАЗВИТИЕ ДЕТСКОЙ ИНИЦИАТИВЫ
В ДОШКОЛЬНОМ ВОЗРАСТЕ ПОСРЕДСТВОМ
ОТКРЫТОГО ПОЗНАВАТЕЛЬНО-ИССЛЕДОВАТЕЛЬСКОГО
ПРОСТРАНСТВА «OPENSPACE»**

Аннотация: в статье рассматривается развитие детской инициативы детей старшего дошкольного возраста, посредством создания общего открытого развивающего пространства в формате «OPENSPACE». Предлагается вариант наполнения данного пространства и описание его назначения.

Ключевые слова: развитие детской инициативы, дети старшего дошкольного возраста, технология открытого пространства «OPENSPACE».

На сегодняшний день признано, что: источником разнообразия в современном быстроменяющемся мире, является - ценность познания и творчества, определяющая субъективное восприятие мира с детских лет. Это и определено идеологией современного дошкольного образования.

Наличие и следование данным принципам меняет содержание и организацию образовательного процесса на уровне дошкольного образования. В основу обновления педагогического процесса ложится создание уникальной социальной ситуации развития детей, которая способствует поддержке индивидуальности и детской инициативы. Поддержка детской инициативы в познавательно-исследовательской деятельности является основой культуры познания, необходимым условием развития ребенка, которая закладывает

фундамент и дает перспективы роста интеллектуального, творческого потенциала ребенка.

Под познавательной инициативой понимают – любознательность, включенность в экспериментирование, простую познавательно-исследовательскую деятельность, развитие способностей устанавливать пространственно-временные, причинно-следственные связи и т.д.

Выделяют несколько уровней познавательной инициативы, где ребенок постепенно развивается в направлении детского экспериментирования:

- манипулирование предметами сменяется осуществлением вариативных действий по отношению к исследуемому предмету;
- на смену сопровождению практического исследования новых предметов вопросами приходит стремление к упорядочиванию фактов, простое рассуждение, высказывание гипотез.

В условиях современного дошкольного учреждения, детскую познавательную инициативу необходимо целенаправленно развивать, иначе перехода к следующему уровню не произойдет.

Для достижения успеха в развитии совместной познавательно-исследовательской деятельности взрослого с детьми и прочного запоминания материала нужно, чтобы ребенок сам стал активным участником педагогического процесса, т.е. лично исследовал, экспериментировал, наблюдал, ощущал, сравнивал, анализировал, видел результаты своих первых экспериментов, спрашивал у взрослых о том, что делать дальше или где это узнать, искал материал по своему изучаемому объекту дома, делал самостоятельные выводы по мере своих способностей.

Эти основания послужили отправной точкой отбора эффективных методик, технологий формирования практики, способствующей поддержке детской инициативы, среди которых отдельно хотелось бы выделить технологию по созданию развивающей предметно-пространственной среды через зоны открытого пространства в формате OPENSPACE.

Что такое OPENSPACE в детском образовательном учреждении? Это пространство, которое редко используется детьми в обычной деятельности. Вся инфраструктура пространства OPENSPACE должна представлять собой систему материальных объектов деятельности ребенка, функционально моделирующая содержание его социального и физического развития. Данные компоненты развивающей среды обеспечивают возможность организации разнообразных видов детской деятельности по интересам в сочетании с возможностью участвовать в совместной деятельности со сверстниками и взрослыми.

Наличие в детском саду зоны OPENSPACE позволяет реализовать идею разновозрастного сотрудничества, гибкого планирования и трансформации пространства по содержательным, а не только режимным основаниям.

В условиях OPENSPACE у всех участников воспитательного и образовательного процессов (детей, родителей или законных представителей) появляется возможность свободно и самостоятельно передвигаться по игровому пространству, выбирать по собственной инициативе и желанию вид той деятельности, которая откликается ребенку именно в этот период времени. Помимо этого, OPENSPACE позволяет детям общаться, взаимодействовать, презентовать свои проектные идеи. Педагог же в данном пространстве является куратором и непосредственным помощником ребенка. Он организует интерактивное взаимодействие, в таких видах как «ребенок-ребенок», «педагог-подгруппа», «ребенок-подгруппа», «подгруппа-подгруппа», «ребенок-группа». Основная задача педагога здесь обеспечить эмоционально - личностный рост всех участников образовательного процесса.

Обустройство данного пространство обязательно предполагает создание педагогом необычной обстановки, эстетическая среда должна настроить ребенка на творческую и самостоятельную деятельность.

В открытом игровом пространстве все материалы должны быть в свободном доступе для ребенка, и должно содержать все необходимые средства и материалы, для различных видов деятельности (творческой, физической,

познавательного-исследовательской), а также обязательно место для выставки детских работ. Здесь практически отсутствует мебель и какую игру затеять, и какие игрушки создать - решают только дети.

Основная цель OPENSPACE - создать обстановку, максимально стимулирующую ребенка к творчеству и самовыражению. Образовательная деятельность в этом пространстве тоже может осуществляться, но уже организуется как совместная деятельность взрослого и воспитанников, так и самостоятельная деятельность воспитанников, так и при проведении режимных моментов в соответствии со спецификой дошкольного образования.

Не стоит забывать о важнейшей роли родителей в воспитании детей дошкольного возраста. Родители являются активными участниками и помощниками в социализации и воспитании с детей. Также на этой площадке возможно проводить различные мастер-классы для педагогов и родителей в разных ее проявлениях, готовиться к конкурсам различного уровня, как с детьми, так и с их родителями.

В завершении отмечу, что необходимым условием развития детской познавательной инициативы является формирование развивающей предметно-пространственной среды как «пространства возможностей» воспитанника, источника становления его субъектного опыта. Элементы самостоятельного выбора предметной среды, предметной ситуации порождают у детей вопросы, питают их познавательную инициативу.

Эффективная деятельность педагога по поддержке детской познавательной инициативы даст ребенку практическую возможность пройти путь от выбора, возникновения проблемной ситуации к ее решению, что для него ситуацией успеха и, как следствие, стимулирует развитие детской познавательной инициативы в дальнейшем.

СПИСОК ЛИТЕРАТУРЫ:

1. Гришаева Н.П. Современные технологии эффективной социализации ребенка в дошкольной образовательной организации: методическое пособие (ФГОС).-М.: Вентана-Граф, 2015.
2. Савенков А. И. Детское исследование как метод обучения старших дошкольников. Москва педагогический университет «Первое сентября» 2007.
3. Смирнова Е.О. Игра в современном дошкольном образовании
Электронный журнал «Психологическая наука и образование» www.psyedu.ru /
ISSN: 2074-5885 / E-mail: psyedu@mgppu.ru.

Tolstobrova Yu.N.

kindergarten teacher of the highest qualification category

Kindergarten No. 223

(Ekaterinburg, Russia)

FORMATION & DEVELOPMENT OF CHILDREN'S INITIATIVE IN PRESCHOOL AGE VIA OPEN EDUCATIONAL SPACE «OPENSOURCE»

***Abstract:** the article discusses development of children's initiative of older preschool children, via the creation of common open educational space in "OPENSOURCE" format. A variant of filling this space and a description of its purpose is proposed.*

***Keywords:** development of children's initiative, older preschool children, open space technology OPENSOURCE.*

ЮРИДИЧЕСКИЕ НАУКИ (JURIDICAL SCIENCES)

УДК 34

Абарышев В.А.

магистрант юридического факультета

Российский государственный социальный университет

(Россия, г. Москва)

Кожевникова А.И.

студентка 2 курса факультета управления

Российский государственный социальный университет

(Россия, г. Москва)

ДОГОВОР НА ОКАЗАНИЕ ТРАНСПОРТНЫХ УСЛУГ АВТОМОБИЛЬНЫМ ВИДОМ ТРАНСПОРТА

Аннотация: в данной статье рассматривается понятие договора на оказание транспортных услуг автомобильным видом транспорта, а также особенности его оформления.

Ключевые слова: транспорт, грузовые перевозки, пассажирские перевозки, транспортные услуги, гражданское право, договор, правовое регулирование.

Автомобильные перевозки пассажиров и грузов в настоящее время остаются одним из наиболее популярных и востребованных видов перевозки, где главным преимуществом выступает их универсальность, оперативность, стоимость, прослеживаемость (контроль) и возможность доставки по принципу «door-to-door delivery».

При этом для возможности осуществления таких перевозок заключается соответствующий договор, который является соглашением между собой двух или более сторон (субъектов), по какому-либо вопросу с целью установления,

изменения или прекращения правовых отношений (статья 420 Гражданского кодекса Российской Федерации).

В данном конкретном случае предлагается рассмотреть типовой договор на оказание транспортных услуг автомобильным видом транспорта (далее – типовой договор).

При этом сразу необходимо обратить внимание на то, что в настоящее время в действующем законодательстве Российской Федерации не поименован такой вид договора, как оказание «транспортных услуг». Под данным термином, на практике, называют различные договора, в том числе перевозки, организации перевозки, транспортной экспедиции и т.д.

Основной целью предлагаемого к рассмотрению договора будет налаживание долгосрочных отношений между сторонами (грузовладельцем и перевозчиком) для осуществления систематических перевозок пассажиров и грузов.

При составлении типового договора, исходя из общепринятой практики, целесообразно наличие следующих положений – это преамбула, предмет договора, обязательства сторон, цена и порядок расчетов, ответственность сторон, порядок расторжения договора, обстоятельства непреодолимой силы (форс-мажорные обстоятельства), порядок разрешения споров, срок действия договора, заключительное положение, юридические адреса и реквизиты сторон.

Вместе с тем для вступления любого договора в юридическую силу необходимы положения, связанные с условиями, которые являются существенными. Для типового договора – это предмет, стоимость и порядок оплаты оказываемых услуг, обязательства сторон.

В рамках формирования типового договора:

Любой документ в том числе и договор начинается с преамбулы, в которой содержится информация о разновидности соглашения, дате и месте заключения сделки, а также наименовании организаций и их роли.

Следующим идет положение «Предмет договора», которое фигурирует в начальном разделе любого документа. В данном разделе отражается основная суть вопроса, по которому устанавливаются соответствующие правовые отношения. При формировании договора оказания транспортных услуг, предметом выступают непосредственно сами транспортные услуги.

К примеру, в договоре на перевозку грузов автомобильным транспортом предметом договора будет являться обязательство перевозчика осуществлять перевозку грузов заказчика на основании его заявки, в договоре же на пассажирскую перевозку предметом будет являться обязательство перевозчика (исполнителя) на основании заявок предоставлять заказчику транспортные услуги по перевозкам пассажиров автомобильным транспортом в пределах оговоренной территории.

При этом и в первом, и во втором случаях предметом договора со стороны заказчика может выступать обязательство по своевременной оплате оказанных перевозчиком услуг согласно тарифам перевозчика, действующим на дату оказываемых услуг.

В положении «Обязательства сторон», с целью конкретизации их действий, необходимо отражение соответствующих обязательств как исполнителя, в роли которого выступает автомобильный перевозчик, так и заказчика. Наличие данного раздела в договоре позволяет дать четкое понимание, каким образом стороны должны исполнять свои обязательства.

При этом, в случае значительного количества соответствующих обязательств, возможно разделение данного раздела на 2 отдельных – «права и обязанности исполнителя» и «права и обязанности заказчика» соответственно.

В положении «Цена и порядок расчетов» отражается информация о стоимости, сроках и способах оплаты за оказанные транспортные услуги. Оплата данных услуг может осуществляться как в виде наличных, так и безналичных платежей.

В положении «Ответственность сторон» как правило отражается информация о санкциях ввиду неисполнения своих обязательств. К примеру, если заказчик просрочил или осуществил не в полном объеме оплату, то он обязуется выплатить соответствующие пени.

В положении «Порядок расторжения договора» отражается основная информация об условиях и случаях по отказу от исполнения обязанностей по типовому договору как со стороны заказчика, так и исполнителя (перевозчика).

В положении «Обстоятельства непреодолимой силы (форс-мажорные обстоятельства)» отражается информация по освобождению сторон от ответственности за частичное или полное неисполнение своих обязательств в случае если это неисполнение явилось следствием непреодолимой силы в результате обстоятельств чрезвычайного характера, которые стороны не могли предвидеть или предотвратить.

Положение «Порядок разрешения споров» фиксирует договоренность сторон о возможности в случае возникновения каких-либо споров решить их путем переговоров. В случае невозможности прийти к компромиссному решению споры разрешаются в судебном порядке.

В положении «Срок действия договора» отражается информация о вступлении, продлении и окончании (досрочном расторжении) договора.

«Заключительное положение» представляет собой ряд формулировок, которые не попадают под тематику вышеуказанных разделов и могут представлять собой информацию о дате вступления договора в силу (к примеру, через 7 дней после подписания), о количестве экземпляров договора, которые передаются заказчику и перевозчику и т.п.

«Юридические адреса и реквизиты сторон» данное положение указывается в конце документа, после чего идут подписи сторон.

СПИСОК ЛИТЕРАТУРЫ:

1. Гражданский кодекс Российской Федерации (часть вторая) от 26.01.1996 № 14-ФЗ (ред. от 01.07.2021, с изм. от 08.07.2021) (с изм. и доп., вступ. в силу с 01.01.2022).
2. Учебник «Договорное право», под редакцией Ю.Ф. Беспалова, 2012.
3. Учебник «Транспортное право. Общая часть», под ред. Н.А. Духно и А.И. Землина, Юридический институт МИИТ, г. Москва, 2017 г.
4. Федеральный закон Российской Федерации от 24.07.1998 № 127-ФЗ (в ред. 15.04.2022) «О государственном контроле за осуществлением международных автомобильных перевозок и об ответственности за нарушение порядка их выполнения».

Abaryshev V.A.

Russian State Social University
(Russian, Moscow)

Kozhevnikova A.I.

Russian State Social University
(Russian, Moscow)

CONTRACT FOR PROVISION OF TRANSPORT SERVICES BY ROAD MODE OF TRANSPORT

Abstract: this article discusses the concept of a contract for the provision of transport services by road, as well as the specifics of its design.

Keywords: transport, cargo transportation, passenger transportation, transport services, civil law, contract, legal regulation.

УДК 347.45

Ананьев А.Г.

кандидат юридических наук, доцент

доцент кафедры гражданского права юридического института

ФГБОУ ВО «Рязанский государственный университет имени С.А. Есенина»

Доцент кафедры гражданского права и процесса

ЧОУ ВО «Московский университет имени С.Ю. Витте»

филиал в г. Рязани

(г. Рязань, Россия)

Михайлов И.И.

магистрант кафедры гражданского права юридического института

ФГБОУ ВО «Рязанский государственный университет имени С.А. Есенина»

(г. Рязань, Россия)

АСПЕКТЫ СООТНОШЕНИЯ ДОГОВОРА ЭСКРОУ СО СХОЖИМИ ОТНОШЕНИЯМИ В СОВРЕМЕННОМ РОССИЙСКОМ ГРАЖДАНСКОМ ПРАВЕ

***Аннотация:** в статье рассматривается вопрос соотношения договора условного депонирования с современными институтами российского гражданского права, имеющего определенные общие черты с эскроу. В работе произведено разграничение договора условного депонирования с отношениями по хранению, расчетами по аккредитиву и применением банковской сейфовой ячейки. На основании проведенного анализа делается вывод о самостоятельности данных отношений и их особой обеспечительной роли в гражданском обороте.*

***Ключевые слова:** условное депонирование, эскроу, хранение, секвестр, банковский счет, аккредитив.*

В современном частном праве, характеризующимся процессами

совершенствования и расширения, появляются новые институты, в том числе, имеющие определенную схожесть с теми, которые успешно функционировали до этого. К числу таких новшеств следует отнести договор условного депонирования. Легальное закрепление отношения по условному депонированию приобрели в 2017 году, с принятием соответствующего закона, внесшего изменения и дополнения в часть вторую Гражданского кодекса. В данном случае мы говорим о Федеральном законе от 26.07.2017 № 212-ФЗ «О внесении изменений в части первую и вторую Гражданского кодекса Российской Федерации и отдельные законодательные акты Российской Федерации», дополнившим ранее имевшиеся положения о счете эскроу [1, с. 87]. Вместе с тем, следует констатировать, что в современной цивилистике отсутствует единообразное и четкое восприятие правовой и экономической природы договора условного депонирования (эскроу), равно как отсутствует должная научная классификация такового [7, с. 70].

В концептуально-обобщенном виде отношения, опосредующие условное депонирование представляют собой взаимоотношение сторон, основанное на соглашении, в силу которого одна сторона (депонент или вноситель) обязуется передать определенное имущество другой стороне (эскроу-агенту), который должен обеспечить сохранность полученного и передать в последующем хранимое другому третьему лицу (бенефициару), в случае исполнения им определенных в соглашении условий [10, с. 164]. Принципиально-ключевым в данном русле выступает тезис о том, что принимающий на хранение имущество – эскроу-агент, должен непременно характеризоваться беспристрастием по отношению к хранимому и иным сторонам (*impartial stake holder*) [22, с. 2]. При этом, необходимо отметить, что наш законодатель допускает существование взаимного условного депонирования, когда у эскроу-агента депонируется имущество, которое подлежит передаче друг другу сторонами (п. 6 ст. 926.1 ГК РФ) [9, с. 6].

Приводя общую характеристику необходимо отметить, что условное

депонирование (эскроу) как договорная конструкция обладает общими началами схожести с отношениями по хранению (гл. 47 ГК РФ «Хранение»), что рефлексировало в структурно-логической компоновке части второй ГК. От части сам законодатель инкорпорировал канал связи рассматриваемых образований, поместив в п. 3 ст. 926.5 соответствующую отсылку к положениям о *rustum herono*.

Базисная категория рассматриваемой конструкции присутствует во многих языках: *escrow* (Англия, США), *pensionsgeschäft* (Германия), *depositare in garanzia* (Италия) или *depot fiduciaire* (Франция, Канада) [12], а их понимание и толкование обладает единообразием в различных зарубежных правовых порядках. Одновременно с этим, анализируемая дефиниция имманентно сопряжена с такими смежными категориями, как: «эскроу-счет» (*escrow account / conto vincolato*) и «эскроу-агент» (*escrow agent / agente di garanzia*) [16, с. 316], которые в обозримом прошлом были инкорпорированы в отечественное гражданское право [21, с. 34].

Вместе с тем, более детальный анализ исходных начал об эскроу позволяет нам детерминировать структурно-логические начала, свидетельствующие об автономности данной конструкции в реалиях современного гражданского права. В нормативном пространстве идентифицируются черты, позволяющие утверждать, что рассматриваемая конструкция обладает относительно самостоятельным характером и формируемое на ее основе обязательство есть новшество для нашей правовой системы, наделенное собственным нормативно-правовым обеспечением.

Отношения, формирующиеся между соответствующими сторонами в связи с условным депонированием во многом характеризуются как фидуциарные, функционирующими с участием обязательного третьего лица – эскроу-агента, принимающего на хранение заявленное имущество одной из сторон соглашения, с последующей передачей оно в пользу иного лица – кредитора вносителя (*contributor creditor / depositor's lender*), участвующего в

таким соглашением, при наступлении обстоятельств, установленных таким соглашением [4, с. 150]. Преимущество такие конструкции реализуются посредством специального банковского счета, который имеет более длительную нормативную регламентацию в отечественном правовом порядке. Исходя из нормативных правил, на специальный банковский счет депонентом вносятся определенные денежные суммы при заключении соответствующего договора, которые выступают для кредитора определенной гарантией получения им в последующем причитающегося ему платежа из обязательства, имеющего место быть с депонентом (вносителем). Факультативным проявлением могут выступать случаи, когда при помощи соответствующего счета происходит определенное обездвиженное закрепление спорных финансовых активов, относительно которых имеется разбирательство, до разрешения судебного спора и установления владельца таких активов по судебному акту, т.е. некий производный механизм обеспечения исковых требований [6, с. 154].

В контексте отечественного гражданского права депонирование как таковое рассматривалось в двух аспектах, а именно: как способ исполнения обязательств, реализуемый через нотариуса, при отсутствии кредитора или его нежелании принять исполнение, предлагаемое ему должником (ст. 327 ГК РФ), позволяющее в последующем устранить притязания не принимающего кредитора, сопряженные с просрочкой исполнения, выдвигаемые им к должнику [8, с. 362]. Вторым направлением функционирования категории «депонирование» в нашем правовом порядке было принятие уполномоченным лицом невостробованного платежа или иного официального документа, хранимого в последующем на правах некоего эталона и применяемого при возникновении какого-либо спора либо же в процессе международного нормотворчества.

До недавнего прошлого в нашем правовом порядке функционировали конструкции, тождественно-замещающие введенный институт условного депонирования, но в определенных его аспектах. К числу таковых можно отнести расчеты по аккредитиву и независимую гарантию, а также

разработанную кредитными организациями конструкцию банковской ячейки, применяемой при расчетных отношениях [13, с. 109].

Сопоставляя аккредитив как форму расчетов, можно предположить, что таковой во многом схож с конструктивными началами со счетом-эскроу, как подвидом условного депонирования.

Дифференциация заявленных конструкций состоит в том, что в расчетных отношениях по аккредитиву, обязательной стороной выступает кредитная организация, в то время как при условном депонировании эскроу-агентом может выступить и иной субъект. Кроме того, при условном депонировании, реализуемом через эскроу-счет, кредитной организацией открывается специальный счет для учета поступивших средств, владельцем которого выступает депонирующий вноситель, с последующим их перечислением на имя бенефициара (получателя) (ст. 860.7 ГК РФ) [11, с. 13]. К числу различительных начал следует отнести также тот факт, что с эскроу-агентом заключается соглашение, определяющее любые условия для перечисления средств бенефициару, в противовес расчетам через аккредитив, имеющим значительные ограничения по формированию условий передачи только денежных средств конечному получателю (выгодоприобретателю) в противовес условному депонированию, оперирующему с любым имуществом, не изъятым из оборота [14, с. 25]. Как правило, условия функционирования аккредитивной формы формируются исключительно кредитной организацией и клиент-платательщик, вносящий средства для реализации такой формы расчетов вправе только присоединиться к сформированным условиям, не имея возможности их корректировки.

Другим инструментом, имеющим элементы схожести с анализируемой конструкцией, выступает сформированная практика использования банковской сейфовой ячейки при расчетах, включающих в себя условие о допуске третьего лица – получателя платежа, при предъявлении им поименованных в соглашении документов [19, с. 358]. Такая форма получила наибольшее распространение в

практике купли-продажи недвижимого имущества.

На основании изложенного мы можем констатировать сохранившееся наличие отношений, имеющих определенную тождественность с отношениями, опосредующими условное депонирование. При этом, в видовом разрезе мы имеем возможность наблюдать нормативное регулирование части таковых, применительно к доверительным управляющим и брокерам [17, с. 37], реализованное в законодательстве о ценных бумагах. Так, согласно положениям п. 3 ст. 3 Федерального закона от 22.04.1996 № 39-ФЗ (в ред. от 20.10.2022) «О рынке ценных бумаг» денежные средства клиентов, переданные ими брокеру для последующего инвестирования им в ценные бумаги, а равно как денежные средства, полученные брокером по сделкам, совершенным им на основании договоров с клиентами и их последующими указаниями относительно динамики портфеля ценных бумаг, подлежат размещению на изолированном банковском счете, открываемом брокером в кредитной организации (dedicated brokerage account). Брокер, получивший соответствующие средства от своих клиентов, зачисляет таковые на свой специальный брокерский счет, обязан учитывать таковые в разрезе каждого клиента (договора) и отчитываться перед таковыми за них. На соответствующие денежные средства клиентов, находящиеся на специальном брокерском счете (счетах), установлен исполнительский иммунитет от притязаний третьих лиц, не допускающий обращение взыскания на таковые по непосредственным обязательствам брокера [5, с. 55] и, соответственно, исключают для брокера возможность вносить туда свои средства в целях их вывода из-под исполнительного производства.

Нормативная отсылка к положениям о хранении, установленная для условного депонирования в отечественном законодательстве, о чем нами было указано ранее, позволяет логически-обоснованно расширить линию сопоставления именно в данном векторе. В контексте отечественного гражданского блока можно предположить, что эскроу-подобным отношением допустимо рассматривать договорный секвестр как формы специального

хранения вещи, являющейся предметом спора и, по сути, выступающей прототипом обеспечительных мер для заявляемых исковых требований, известных также различным зарубежным правовым порядкам.

Секвестр представляет собой специализированный вариант договора хранения, известный еще со времен римского права. Изначальная конструкция такого определялась как правило о том, что если оппоненты, не имея доверия по отношению друг к другу относительно спорной вещи и возможного помещения таковой на сохранное положение одной из них, то таковая могла быть вверена иному независимому и нейтральному третьему лицу по отношению к спорящим и хранившему таковую до момента окончательного разрешения спор [20, с. 13]. Более того, право того периода допускало для хранителя наличие возможности по управлению принятой вещью с неизменной сохранностью таковой в состоянии не ниже имевшего место быть на момент принятия. Формирование соответствующих отношений было основано как на соглашении спорящих сторон или же по судебному усмотрению в случае, если стороны не имели возможность договориться самостоятельно [3, с. 795].

Отечественное законодательство, реципируя начала римского права, сохранила обозначенные подходы, закрепив в ст. 926 ГК РФ две разновидности хранения имущества, выступающего предметом спора: 1) добровольно устанавливаемое сторонами на основании соответствующего соглашения между ними и 2) принудительно вводимое в силу акта суда. Очевидным выступает то, что принудительная форма по своей природе возникновения не допустима к сопоставлению в контексте нашего исследования. Интерес представляет первая разновидность – добровольная [18, с. 70]. Так, секвестр, возникаемый в силу соглашения сторон относительно предмета их спора, имеет место, когда по договору о секвестре две или более субъектов, спорящих между собой о праве на определенную вещь, передают таковому третьему лицу, не являющемуся стороной спора и принимающему на себя обязательство передать оную лицу, в

пользу которого она будет присуждена судом либо при отсутствии судебного акта по соглашению всех спорящих лиц [15, с. 76].

В контексте обозначенной конструкции, функциональное предназначение секвестра (в особенности договорного) схоже с конструктивными началами реализации отношений по условному депонированию, ибо и те и другие в основе своей имеют определенный уровень фидуциарности, проистекающей от передающей стороны к принимающему третьему лицу. В обоих случаях обязанность принявшего возвратить имущество формируется по наступлении определенного момента. И в эскроу и в секвестре можно усматривать обеспечительные начала, направленные на формирование надлежащего последующего исполнения, отражающего начала исправности и добросовестности соответствующих сторон в обязательстве, к которым такие отношения «прикрепляются» [2, с. 63]. Дифференцирующим началом для данных конструкций выступает тот, ради чего они призываются к жизни, а также наличие прав у передавшей стороны (депонента) по прекращению соответствующих отношений в условном депонировании при определенных условиях, что отсутствует в секвестре, требующего конечного разрешения спорной ситуации, породивший его.

На основании изложенного, можно сделать вывод о том, что условное депонирование, в том числе в форме счета-эскроу, представляет собой самостоятельное правовое образование, имеющее строго определенные цели. Имеющиеся сходства с иными гражданско-правовыми конструкциями не позволяют сделать вывод об их полной тождественности и взаимозаменяемости. Проанализированные институты имеют строго целевую ориентированность, исключаящую полное пересечение в практической сфере.

СПИСОК ЛИТЕРАТУРЫ:

1. Барнагян В.А. Соотношение договора условного депонирования (эскроу) и договора счета эскроу // Молодой ученый. 2021. № 43(385). С. 87-89.
2. Богданов Д.Е., Богданова С.Г. Правовая природа договора условного депонирования (эскроу) // Вестник Университета имени О. Е. Кутафина. 2018. № 10(50). С. 55-66.
3. Брагинский М.И., Витрянский В.В. Договорное право. Книга третья. Договоры о выполнении работ и оказании услуг. – М.: Статут, 2003. – 1055 с.
4. Булгарина К.А., Шаталова А.Н. Счет эскроу в российской и мировой практике // Вопросы российской юстиции. 2019. № 1. С. 148-153.
5. Буркова А.Ю. Эскроу-счета: перспективы в российском законодательстве // Законы России: опыт, анализ, практика. 2009. № 1. С. 53-56.
6. Дубнова Д.К. Субъектный состав договора счета эскроу // Вестник СГЮА. 2017. № 5(118). С. 152-156.
7. Захаркина А.В. Договор условного депонирования (эскроу) как основание нового сложного обязательства // Lex Russica. 2019. № 4(149). С. 68-77.
8. Комментарий к Гражданскому кодексу Российской Федерации. Часть третья: учебно-практический комментарий / под ред. А. П. Сергеева. – 2-е изд., перераб. и доп. – М.: Проспект, 2016. – 384 с.
9. Костоев М.М. Договор эскроу в системе обязательственного права России // Вопросы российского и международного права. 2018. Том 8. № 8А. С. 5-11.
10. Костоев М.М. Правовая природа договора эскроу // Евразийский юридический журнал. 2018. № 8(123). С. 164-166.
11. Крохина Ю.А. Дискуссионные вопросы правовой природы договора счета эскроу // Банковское право. 2021. № 4. С. 7-16.
12. Кускашев В. Договор эскроу: сравнительно-правовой анализ российского и иностранного законодательства // Молодежь и наука: сб. мат-ов X Юбилейной Всерос. науч.-технич. конф. студентов, аспирантов и молодых ученых с

международным участием, посвященной 80-летию образования Красноярского края [Электронный ресурс]. – Красноярск: Сибирский федеральный ун-т, 2014. Режим доступа: <http://conf.sfu-kras.ru/sites/mn2014/directions.html>, свободный.

13. Петухова М.Р. Обязательственно-обеспечительная природа договора счета эскроу // Закон и право. 2022. № 2. С. 109-111.

14. Пыхтин С.В. Проблемы совершенствования законодательства о банковских счетах // Банковское право. 2010. № 1. С. 23-26.

15. Сакович О.М., Соловьева С.В., Терновая О.А., Щербак С.С. Актуальные проблемы наследственного права в законодательстве зарубежных государств // Журнал зарубежного законодательства и сравнительного правоведения. 2020. № 6. С. 67-80.

16. Соболева М.Ю. Понятие института эскроу, его значение // Вопросы российской юстиции. 2020. №8. С. 313-319.

17. Сперанский А. Нужны ли нам эскроуподобные счета? // Бухгалтерия и банки. 2007. № 5. С. 33-39.

18. Токмаков М.А. Условное депонирование (эскроу) в праве России и США: дис. ... канд. юрид. наук. – Самара, 2017. – 239 с.

19. Ушаков Е.В. Содержание договора счета эскроу по российскому законодательству // Молодой ученый. 2016. № 23. С.356-359.

20. Цихоцкий А.В. Секвестр как вид обеспечительных мер в современном гражданском процессе // Пролог: журнал о праве. 2013. № 4. С. 11-14.

21. Чакински А. Судебная практика по счетам эскроу в долевом строительстве // Жилищное право. 2020. № 7. С. 33-42.

22. Yeomans R.D. Escrow Agent Liability: A Trial Lawyer`s Perspective // 32nd Annual Advanced Real Estate Law Course. Chapter 38 San Antoni: State Bar of Texas, 2010 P. 1-9.

Ananiev A.G.

Candidate of Legal Sciences, Associate Professor
Associate Professor of the Department of Civil Law
of the Law Institute Ryazan State University named after S.A. Yesenin
Associate Professor of the Department of Civil Law and Procedure, Moscow
University named after S.Yu. Witte, branch in Ryazan
(Russia, Ryazan)

Mikhailov I.I.

master's student of the Department of Civil Law
of the Law Institute Ryazan State University named after S.A. Yesenin
(Russia, Ryazan)

**ASPECTS OF CORRELATION OF ESCROW AGREEMENT WITH
SIMILAR RELATIONS IN MODERN RUSSIAN CIVIL LAW**

***Abstract:** the article deals with the question of the correlation of the escrow agreement with modern institutions of Russian civil law, which has certain common features with escrow. The paper distinguishes between an escrow agreement with custody relations, settlements under a letter of credit and the use of a bank safe deposit box. Based on the analysis, a conclusion is made about the independence of these relations and their special security role in civil circulation.*

***Keywords:** escrow, escrow, storage, sequestration, bank account, letter of credit.*

УДК 343

Данилов А.А.

бакалавр

Кубанский государственный аграрный университет имени И.Т. Трубилина
(г. Краснодар, Россия)

**НЕКОТОРЫЕ ПРОБЛЕМЫ УЧАСТИЯ АДВОКАТОВ
ПО НАЗНАЧЕНИЮ В ПРОИЗВОДСТВЕ ПО УГОЛОВНОМУ ДЕЛУ
В СУДАХ КАССАЦИОННОЙ ИНСТАНЦИИ**

Аннотация: проведен систематический анализ положений уголовного права и уголовно-процессуального законодательства данных в преломлении правовой доктрины по вопросам правовой регламентации доказывания наличия в действии должностного лица состава преступления, предусмотренного ст. 293 УК РФ.

Ключевые слова: должностное лицо, материальный ущерб, доказывание, правосудие, апелляция, кассация, конституционный суд, осмотр, форма вины.

Материальный закон имея ввиду повышенную общественную опасность деяния, обозначаемого как халатность, содержит в себе его легальное понимание и предусматривает меру ответственности за его совершение в специальной норме – ст. 293 УК РФ. [1] Сам факт включения в УК РФ специальной нормы говорит о том, что законодателем уделено необходимое внимание потребности принятия специальных мер направленных на возможное недопущение совершения преступных деяний ей предусмотренных как потенциально способных оказать заметное негативное влияние на нормальное протекание общественных отношений, в том числе и в экономической сфере, [2, С. 175] поэтому к сегодняшнему дню мы имеем легальное определение обозначенной категории под которой понимается преступное деяние, совершенное путем неисполнения или ненадлежащего исполнения лицом, занимающим

государственную, организационную или административную должность в структурах органов власти, своих профессиональных обязанностей в результате недобросовестного или небрежного отношения к возложенной законом профессиональной деятельности.

Поскольку рассматриваемые деяния в ряде случаев допускаются должностными лицами организаций, выступающих как хозяйствующие субъекты при осуществлении ими предпринимательской деятельности, а равно и деятельности направленной на обеспечение нормального протекания деятельности организаций напрямую предпринимательской не являющейся, но направленной на обеспечение должного протекания повседневной работы предприятия, учреждения или организации. [3, С. 288]

Судебная практика по большинству уголовных дел едина в понимании приведенного состава преступления в его сущностном выражении восприняв законодательную трактовку, и определяют ее в рамках соответствия законодательному определению, примерами такого понимания являются Апелляционное Постановление Красноярского краевого суда № 22-3009/2019 [4], Апелляционное Постановление Верховного суда Республики Дагестан № 22-475/2019 [5].

Надлежащее применение материального закона, однако, не во всех случаях может быть реализовано в ситуациях не вызывающих спорного понимания или неоднозначного толкования поскольку ряд законодательных положений может быть понят в разных коннотациях смысла, особенно в ситуациях толкования их сторонами, имеющими различный процессуальный интерес. [6, С. 200].

Также, органы расследования при установлении обстоятельств входящих в предмет доказывания предусмотренный ст. 73 УПК РФ [7] должны принимать во внимание, что по уголовным делам указанной категории охватываемых при квалификации частью первой названной статьи вменять существенное нарушение прав и законных интересов граждан, организаций, общества или

государства, выразившееся в имущественном ущербе на сумму меньше 1,5 млн руб., можно только в одном случае — если обвинение докажет, что имущество или имущественное право, помимо денежной стоимости, обладает неэкономической ценностью, применительно к которой имело место существенное нарушение прав и законных интересов.

В противном случае это будет попыткой необоснованного вменения обвинения по ст. 293 УК, [8, С. 77] в ситуации, когда вмененный по делу ущерб не дотягивает до необходимого для осуждения по этой статье крупного размера в 1,5 млн руб. Эту позицию Конституционного Суда РФ применил Верховный Суд РФ по уголовному делу в отношении главврача санатория Н.

Суд первой инстанции признал Н. виновным по ч. 1 ст. 286 УК «Превышение должностных полномочий», по которой следствие квалифицировало его деяние. По мнению следствия и суда первой инстанции, главврач совершил нарушения при закупке мягкого инвентаря (полотенец, постельного белья, подушек, одеял). Действуя с целью создания видимости соблюдения процедуры закупок, Н. «неустановленным путем» получил от аффилированных друг с другом ООО «А», ООО «Б» и ИП В. (названия изменены) коммерческие предложения о поставке мягкого инвентаря по существенно завышенной стоимости. Затем он распорядился разделить закупки на три, чтобы сумма каждой из них не превышала 3 млн руб., что в соответствии с ч. 12 ст. 93 Федерального закона «О контрактной системе в сфере закупок товаров, работ, услуг для обеспечения государственных и муниципальных нужд» [9] позволяет бюджетным организациям покупать товары и услуги у единственного поставщика по упрощенной схеме. Н. подписал договоры, принял закупленный товар, не убедившись в аффилированности поставщиков, подписал и сдал финансовые документы в бухгалтерию, а санаторий перечислил поставщикам в общей сложности 8,9 млн руб. Как установило следствие и суд первой инстанции, сумма ущерба составила 230 тыс. руб.

При таких условиях следственным органам необходимо при проведении мероприятий, направленных на установление обстоятельств совершения преступления провести комплекс мероприятий, путем не только проведения допросов лиц причастных к совершению преступления, но и получения необходимой документации, посредством проведения осмотров места происшествия [10, С. 320], в необходимых случаях выемки или обыска для получения возможности назначения в последующем необходимых судебных экспертиз.

В рамках расследования в результате проведения обозначенного комплекса мероприятий было установлено, что товар на указанную сумму не соответствовал требованиям ГОСТ и техзаданию: отличались габариты изделий, отсутствовали маркировочные ярлыки.

Суд первой инстанции указал, что в результате поставки некачественного товара Н. допустил существенное нарушение прав и законных интересов санатория, а также существенное нарушение прав и законных интересов граждан и организаций, выразившиеся в ограничении прав неопределенного круга лиц на участие в поставке мягкого инвентаря. Суд назначил Н. наказание в виде штрафа в размере 50 тыс. руб.

Апелляционная инстанция переквалифицировала деяние главврача на ч. 1 ст. 293 УК. Апелляция отметила: так как порядок поступления коммерческих предложений поставщиков не был установлен, соответственно, Н. его и не нарушал. Обязанности проверять аффилированность поставщиков и фактических полномочий на проведение такой проверки у него не было. Преступные действия осужденного заключались лишь в том, что он не убедился в соответствии поставленного товара требованиям договора, технического задания и без подтверждающих качество документов подписал товарные накладные о приемке товара. Тем самым, по мнению апелляции, Н. ненадлежащим образом исполнил свои обязанности вследствие

недобросовестного и небрежного к ним отношения, что повлекло существенное нарушение прав и законных интересов организации. [11]

Фактически судами было реализовано то понимание рассматриваемой статьи уголовного закона, согласно которой добросовестность должностных лиц при исполнении обязанностей предполагается, пока компетентными органами не будет доказано противоположное. [12, С. 145]

Рассмотрение жалобы осужденного в кассационном суде не привело к отмене приговора. Судья Судебной коллегии по уголовным делам ВС РФ также отказал в передаче дела в суд кассационной инстанции.

Несмотря на то, что осужденный в ходе предварительного расследования не подвергался значительным ограничениям в осуществлении профессиональных прав, применение которых может негативно отразиться как на его профессиональной деятельности, так на ее протекании во внеслужебной деятельности, [13, С. 293] он не занял позицию принятия вынесенных решений им на имя главы ВС РФ, была подана жалоба в порядке ч. 5 ст. 401.10 УПК. Заместитель Председателя ВС РФ, Председатель Судебной коллегии по уголовным делам ВС РФ в своем постановлении указал на наличие позиции, выраженную в постановлении КС РФ от 24.05.2021 № 21-П, в котором суд выявил конституционно-правовой смысл ч. 1 ст. 293 УК.

В частности, КС РФ указал, что она исключает квалификацию деяния как халатности, если оно повлекло утрату либо снижение стоимости имущества (имущественного права) в размере до 1,5 млн руб., «влекущих уголовную ответственность по признаку причинения содеянным существенного вреда правам и охраняемым законом интересам, если не доказано, что соответствующее имущество или имущественное право, помимо денежной стоимости, обладает неэкономической ценностью, применительно к которой имело место существенное нарушение прав и законных интересов граждан», организаций, общества или государства. [14]

Заместитель председателя ВС РФ указал, что при вынесении постановления апелляционная инстанция исходила из существенного нарушения прав и законных интересов санатория, обусловленного причинением в результате действий Н. материального ущерба в размере 230 тыс. руб. Получалось, что «существенное нарушение» прав и интересов имеет исключительно экономическое содержание в стоимостном выражении. Однако в ст. 293 УК «оценочный признак в виде неимущественного вреда, выраженного в существенном нарушении прав и законных интересов граждан или организаций либо охраняемых законом интересов общества или государства, не предполагает оценку имущественного ущерба, не достигшего 1,5 млн руб., в качестве существенного нарушения названных прав и законных интересов, имеющих неимущественный характер».

Дело было передано на рассмотрение в Судебную коллегия по уголовным делам ВС РФ, которая восприняла позицию заместителя Председателя ВС РФ и кассационным определением отменила приговор и последующие судебные акты и прекратила дело в связи с отсутствием в действиях Н. состава преступления. [15]

При таких условиях органам предварительного расследования при установлении обстоятельств, указанных в ст. 73 УПК РФ необходимо проводить эту деятельность применительно к доказыванию состава преступления, предусмотренного ст. 293 УК РФ с учетом конституционного правового смысла выявленного КС РФ в Постановлении № 21-П.

СПИСОК ЛИТЕРАТУРЫ:

1. Уголовный кодекс Российской Федерации [Электронный ресурс] // <http://pravo.gov.ru> Дата обращения 9.11.2022.
2. Сучков, А. В. К вопросу о противоречивости оснований квалификации преступных деяний медицинских работников при исполнении профессиональных (должностных) обязанностей по статье 293 "Халатность" Уголовного кодекса РФ / А. В. Сучков // Уголовная ответственность

- медицинских работников: вопросы теории и практики : Сборник статей по материалам Всероссийского научно-практического круглого стола, Санкт-Петербург, 03 марта 2017 года / Под общей редакцией Е.Н. Рахмановой. – Санкт-Петербург: Издательский дом "Петрополис", 2017. – С. 173-184. – EDN YPREJ.
3. Ушаков, О. М. О некоторых вопросах проведения осмотра места происшествия в помещениях организации / О. М. Ушаков // Бизнес. Образование. Право. – 2019. – № 2(47). – С. 287-291. – DOI 10.25683/VOLBI.2019.47.276. – EDN HLKHAM.
4. Апелляционное постановление Красноярского краевого суда № 22-3009/2019 от 11.06.2019 года по делу № 22-3009/2019 [Электронный ресурс] // <https://sudact.ru/search/> Дата обращения 8.11.2022
5. Апелляционное Постановление Верховного суда Республики Дагестан № 22-475/2019 от 23.04.2019 по делу № 22-3009/2019 [Электронный ресурс] // <https://sudact.ru/search/> Дата обращения 8.11.2022
6. Ушаков, О. М. О некоторых вопросах прекращения уголовных дел частного обвинения и уголовных дел с наличием публичного и частного интереса / О. М. Ушаков // Право и государство: теория и практика. – 2020. – № 1(181). – С. 200-202. – EDN QOQHAD.
7. Уголовно-процессуальный кодекс Российской Федерации [Электронный ресурс] // <http://pravo.gov.ru> Дата обращения 9.11.2022.
8. Адиев, Х. В. Особенности квалификации халатности по уголовному законодательству Российской Федерации / Х. В. Адиев // Актуальные проблемы правоприменения и управления на современном этапе развития общества : Сборник статей по материалам II Национальной заочной научно-практической конференции, Ставрополь, 18 декабря 2019 года. – Ставрополь: Общество с ограниченной ответственностью "Издательско-информационный центр "Фабула", 2020. – С. 77-81. – EDN HLDHNP.
9. Федеральный закон от 05.04.2013 № 44-ФЗ «О контрактной системе в сфере закупок товаров, работ, услуг для обеспечения государственных и муниципальных нужд» [Электронный ресурс] // <http://pravo.gov.ru> Дата обращения 9.11.2022.
10. Ушаков, О. М. О проблемных вопросах доказывания по уголовным делам частного обвинения / О. М. Ушаков // Бизнес. Образование. Право. – 2020. – № 1(50). – С. 318-322. – DOI 10.25683/VOLBI.2020.50.113. – EDN LHGUHO.
11. Апелляционное постановление ВС Республики Коми от 01.11.2019 по делу № 22-842/2020 [Электронный ресурс] // <https://sudact.ru/search/> Дата обращения 9.11.2022.
12. Бутенко, А. А. О некоторых вопросах определения понятия халатность в теории и практике уголовного права / А. А. Бутенко // Цифровая наука. – 2020. – № 4(4). – С. 140-147. – EDN EAXHZ.
13. Ушаков, О. М. О порядке применения меры процессуального принуждения в виде временного отстранения от должности к генеральному директору акционерного общества / О. М. Ушаков // Бизнес. Образование. Право. – 2019. – № 2(47). – С. 292-295. – DOI 10.25683/VOLBI.2019.47.277. – EDN LDBVMJ.

14. Кассационное определение Судебной коллегии по уголовным делам ВС РФ от 07.06.2022 по делу № 3-УД22-4-КЗ [Электронный ресурс] // <https://sudact.ru/search/> Дата обращения 9.11.2022.

15. Постановление Конституционного Суда Российской Федерации от 24.05.2021 № 21-П по делу о проверке конституционности части первой статьи 293 Уголовного кодекса Российской Федерации в связи с жалобой гражданина Р.В.Величенко [Электронный ресурс] // <http://pravo.gov.ru> Дата обращения 9.11.2022.

Danilov A.A.

Bachelor's

Kuban State Agrarian University named after I.T. Trubilin

(Krasnodar, Russia)

**SOME PROBLEMS OF PARTICIPATION
OF LAWYERS BY APPOINTMENT IN CRIMINAL
PROCEEDINGS IN COURTS OF CASSATION INSTANCE**

***Abstract:** a systematic analysis of the provisions of criminal law and criminal procedure legislation of the data in the refraction of the legal doctrine on the issues of legal regulation of proving the presence in the actions of an official of the corpus delicti provided for in Article 293 of the Criminal Code of the Russian Federation.*

***Keywords:** official, material damage, proof, justice, appeals, cassation, constitutional court, inspection, form of guilt.*

УДК 342.924

Ефименко Е.А.

студент

Саратовская государственная юридическая академия
(г. Саратов, Россия)

Мерцалова Е.В.

студент

Саратовская государственная юридическая академия
(г. Саратов, Россия)

Кирычкова Е.Д.

студент

Саратовская государственная юридическая академия
(г. Саратов, Россия)

К ВОПРОСУ О ЦИФРОВИЗАЦИИ АДМИНИСТРАТИВНЫХ АКТОВ

Аннотация: в работе рассматривается вопрос о цифровизации административных актов, а также необходимость внедрения технологизации в процесс предоставления услуг, цифровые способы обмена информацией в административном судопроизводстве, порядок предоставления государственных и муниципальных услуг и другие административные процедуры.

Ключевые слова: административный акт, цифровизация, электронный административный регламент, административные процедуры, государственное управление, нормативный акт.

Согласно Указу Президента Российской Федерации от 07.05.2018 № 204 «О национальных целях и стратегических задачах развития Российской Федерации на период до 2024 года» процесс цифровизации общественной

практики носит стратегический характер [1]. Программа «Цифровая экономика Российской Федерации» предусматривает задачу формирования правовых условий в сфере судопроизводства и нотариата в связи с развитием цифровой экономики [2].

Электронный административный регламент, правовой статус которого закрепляется обычным административным регламентом- это электронная форма административного регламента (форма реализации административных регламентов с помощью информационно-коммуникационных технологий), используемая для выполнения, анализа и контроля управленческих действий и процедур, обеспечивающих принятие исполнительным органом государственной власти управленческого решения и оказание государственные услуги в электронном формате.

При рассмотрении данного вопроса следует, прежде всего, обратиться к задачам цифровизации, они, в свою очередь, направлены на совершенствование процессов предоставления услуг в электронном виде, результатом которого должны стать:

1. Типизация и гармонизация процессов предоставления массовых социально значимых услуг;
2. Повышение совместимости федеральной и региональной инфраструктуры электронного правительства;
3. Автоматизированный контроль и обеспечение соответствия процессов предоставления услуги (административных процедур и действий) в электронном виде положениям утвержденного административного регламента.

Кроме того, следует отметить, что установлена неравномерность процессов цифровизации в различных видах производств, а именно, внутри каждого вида производства. В частности, наиболее широко применяются цифровые способы обмена информацией в административном судопроизводстве, в наименьшей степени — в производстве по делам об административных правонарушениях. Цифровизацию административных

процедур в целом оценивать очень сложно ввиду их многообразия и отсутствия кодификации соответствующего законодательства. Так, наиболее успешной цифровизации подвергся порядок предоставления государственных и муниципальных услуг, другие административные процедуры (контрольно-надзорная деятельность, лицензирование и пр.) пока ждут своей очереди. Анализ практики применения цифровых технологий в административном процессе позволяет констатировать изменение сущности правоприменительной деятельности: автоматизация процессов принятия властных решений меняет властное волеизъявление человека на искусственный интеллект и развивает конкуренцию между технологизацией публичного управления и соблюдением принципов правового государства.

Проблема цифровизации также может быть связана с тем, что внесённая «информация проверяется автоматически», по своей сути она лишь сверяется с чем-то или с кем-то, при этом не написано, с чем она сравнивается, скорее всего, со справочниками. Цифровым данный акт назвать трудно, поскольку его создание связано с таким понятием, как «искусственный интеллект». Возможно, такой метод его создания экономит время и силы в таком бесперспективном деле, как согласование и утверждение тысяч административных регламентов. Ведь это происходит в условиях, когда нет кодифицированного закона, касающегося исполнительно-распорядительной деятельности любого из органов государственной власти.

Следует отметить, что в ст. 1 Закона от 30 декабря 2020 г. № 509-ФЗ сказано всего лишь, что «Структура административного регламента должна предусматривать машиночитаемое описание процедур предоставления соответствующей услуги, обеспечивающее автоматизацию процедур предоставления такой услуги с использованием информационных технологий...». И нет упоминания про цифровые нормативные акты, искусственный интеллект и т.п.

При этом порядок создания нормативного акта с помощью компьютерных программ сам по себе не превращает этот акт в цифровой, иначе уже давно можно было говорить о переходе к созданию цифровых нормативных актов.

Данный процесс, в первую очередь затрагивает сферу государственного управления, позволяя осуществить качественные преобразования в реализации государственных функций и оказании государственных услуг, обеспечить повышение эффективности взаимодействия граждан, общества и государства.

Таким образом, стоит сделать вывод, что цифровизация должна рассматриваться как государственное управленческое решение, предполагающее осознанную трансформацию социальной действительности.

СПИСОК ЛИТЕРАТУРЫ:

1. СЗ РФ. 14.05.2018. № 20. Ст. 2817.
2. Паспорт национального проекта «Национальная программа «Цифровая экономика Российской Федерации»». Утв. президиумом Совета при Президенте Российской Федерации по стратегическому развитию и национальным проектам, протокол от 04.06.2019 № 7.3. Богатина Ю.Г. Альтернативные способы разрешения споров // Арбитражная практика. 2006. № 6.С. 23

Efimenko E.A.

student

Saratov State Law Academy
(Saratov, Russia)

Mertsalova E.V.

student

Saratov State Law Academy
(Saratov, Russia)

Kiryachkova E.D.

student

Saratov State Law Academy
(Saratov, Russia)

ISSUE OF DIGITALIZATION OF ADMINISTRATIVE ACTS

***Abstract:** the paper considers the issue of digitalization of administrative acts, as well as the need to introduce technologization in the process of providing services, digital methods of information exchange in administrative proceedings, the procedure for providing state and municipal services and other administrative procedures.*

***Keywords:** administrative act, digitalization, electronic administrative regulations, administrative procedures, public administration, regulatory act.*

УДК 347.9

Ефименко Е.А.

студент

Саратовская государственная юридическая академия
(г. Саратов, Россия)

Мерцалова Е.В.

студент

Саратовская государственная юридическая академия
(г. Саратов, Россия)

Кирычкова Е.Д.

студент

Саратовская государственная юридическая академия
(г. Саратов, Россия)

**СООТНОШЕНИЕ ПОНЯТИЙ
МЕДИАЦИИ И ПОСРЕДНИЧЕСТВА
В ГРАЖДАНСКОМ СУДОПРОИЗВОДСТВЕ**

***Аннотация:** в работе рассматривается вопрос о соотношении понятий медиации и посредничества в гражданском судопроизводстве. Выявление сходств и различий между двумя примирительными процедурами, раскрытие понятий «посредничество» и «медиация» для более детального анализа. Рассмотрение видов данных процедур позволяет отличить работу посредника и медиатора*

***Ключевые слова:** гражданское судопроизводство, посредничество, медиация, спор, соглашение, медиатор.*

В российском законодательстве не проводится четкого разграничения между понятиями «посредничество» и «медиация». Кроме того, перечисляя в

153.3 статье виды примирительных процедур, законодатель упоминает посредничество наряду с медиацией: «Споры могут быть урегулированы путем проведения переговоров, посредничества, в том числе медиации...» [1], однако в последующих статьях не раскрывает это понятие. Возможно, связано это с тем, что медиация представляет собой один из видов посредничества.

Необходимо отметить, что в Пояснительной записке к первой редакции Проекта Федерального закона «О внесении изменений в отдельные законодательные акты Российской Федерации в связи с совершенствованием примирительных процедур» прямо указывалось, что понятие «посредничество» используется в указанном законопроекте как родовое, а «медиация» и «судебное примирение» являются специальными по отношению к нему.

Указание в Федеральном законе от 27 июля 2010 г. № 193-ФЗ «Об альтернативной процедуре урегулирования споров с участием посредника (процедуре медиации)» на то, что альтернативная процедура проводится по общему правилу с участием медиатора позволяет говорить о том, что в данном случае речь необходимо вести именно о проведении процедуры медиации, а не посредничества.

Исаенкова О.В. справедливо отмечает, что медиация – это способ урегулирования споров при содействии медиатора на основе добровольного согласия сторон в целях достижения ими взаимоприемлемого решения, фиксируемого в медиативном соглашении [4; с. 117].

Стоит отметить, что посредничество – это динамическая процедура, которая имеет свои различные исходы примирения. Ю.А. Богатина и Т.К. Примаков указывают на то, что существуют различные виды посредничества [3; С.23, 5; С.10]. Как правило, оно может быть оценочным – в том случае, когда посредник дает свою оценку юридической природы спора, или же примирительным – когда посредник концентрирует внимание на определении предмета спора и возможных вариантах примирения сторон для заключения как итога решения – мирового соглашения.

Отметим, что в своей деятельности медиатор, непосредственно, обязан правильно определить предмет спора и оказать сторонам помощь для достижения соглашения между ними, что отличает его в некоторой степени от посредника.

Существенные различия в процедуре посредничества и медиации главным образом заключаются в достижении результата сторонами, а именно медиатор более заинтересован в том, чтобы конфликтующие стороны разрешили спорную ситуацию и пришли к заключению мирового соглашения. В то время как, деятельность посредника больше направлена на процесс примирительной процедуры, ввиду конфликта, а не на результат.

В связи с этим, считаем возможным внести изменения в Гражданский процессуальный кодекс следующего характера. Исключить из статьи 153.3 посредничество, как отдельный вид примирительной процедуры, поскольку посредничество входит в понятие медиации, на что указывает большинство ученых отечественного права. Или же дополнить кодекс статьей, раскрывающей посредничество, как примирительную процедуру, описывающую все ее характеристики, включая виды, чтобы наиболее полно и точно отразить различия в этих двух процедурах.

Предполагаем, что определение «посредничества» должно звучать таким образом: «Посредничество – это процедура, благодаря которой стороны вправе урегулировать конфликт, возникший между ними, и как возможный итог, посредник может поспособствовать разрешению спора, путем заключения мирового соглашения.

СПИСОК ЛИТЕРАТУРЫ:

1. Гражданский процессуальный кодекс Российской Федерации от 14.11.2002 N 138-ФЗ// Российская газ. 2022. 7 ноября.
2. Актуальные вопросы становления и развития медиации в России // Российский судья. 2012. № 5. С. 23
3. Богатина Ю.Г. Альтернативные способы разрешения споров // Арбитражная практика. 2006. № 6.С. 23

4. Исаенкова О.В. Критерии определения соответствия российского законодательства о медиации по гражданским делам международному опыту ее развития // Вестник Саратовской государственной юридической академии. 2013. №3(92). С. 117
5. Примак Т.К. Альтернативные средства разрешения конфликтов // Мировой судья. 2010. № 10. С. 10.

Efimenko E.A.

student

Saratov State Law Academy
(Saratov, Russia)

Mertsalova E.V.

student

Saratov State Law Academy
(Saratov, Russia)

Kiryachkova E.D.

student

Saratov State Law Academy
(Saratov, Russia)

**CORRELATION OF TWO DIFFERENT KIND
OF MEDIATION IN RUSSIAN CIVIL PROCEEDINGS**

Abstract: the paper considers the question of the relationship between the concepts of mediation and mediation in civil proceedings. Identification of similarities and differences between the two conciliation procedures, disclosure of the concepts of "mediation" and "intercession" for a more detailed analysis. Consideration of the types of these procedures makes it possible to distinguish the work of an intermediary and a mediator

Keywords: civil proceedings, mediation, intercession, dispute, agreement, mediator.

УДК 347.126

Зверев М.В.

студент 3 курса магистратуры

заочной формы обучения по направлению подготовки 40.04.01

Приволжский филиал

Российский государственный университет правосудия

(г. Нижний Новгород, Россия)

**ОСОБЕННОСТИ ПРИВЛЕЧЕНИЯ
К СУБСИДИАРНОЙ ОТВЕТСТВЕННОСТИ
ЗА НЕПОДАЧУ ЗАЯВЛЕНИЯ О ПРИЗНАНИИ БАНКРОТОМ**

Аннотация: в работе рассмотрен механизм привлечения к субсидиарной ответственности за неподачу должником заявления о признании банкротом.

Ключевые слова: банкротство, субсидиарная ответственность, контролирующие лица.

При привлечении к субсидиарной ответственности по основаниям ст. 61.12 Федерального закона от 26.10.2002 N 127-ФЗ ("О несостоятельности (банкротстве)") во-первых, необходимо определит круг лиц которые в тот или иной промежуток времени не исполнили обязанность на подачу заявления о признании банкротом, так как размер субсидиарной ответственности будет определяться индивидуально в размере тех обязательств которые возникли во время просрочки подачи заявления. Одним из маяков наступления обязанности на подачи заявления о признании банкротом являются отрицательные чистые активы предприятия

Заявление должника должно быть направлено в суд в случаях, предусмотренных пунктом 1 ст. 9 Федерального закона от 26.10.2002 N 127-ФЗ ("О несостоятельности (банкротстве)", в кратчайший срок, но не позднее чем

через месяц с даты возникновения соответствующих обстоятельств (п. 2 ст. 9 Федерального закона от 26.10.2002 N 127-ФЗ ("О несостоятельности (банкротстве)"). Ответственность контролирующих лиц должника является гражданско-правовой, в связи с чем возложение на обязанности нести субсидиарную ответственность осуществляется по правилам статьи 15 Гражданского кодекса Российской Федерации. Следовательно, для привлечения лица к гражданско-правовой ответственности необходимо доказать наличие состава правонарушения, включающего наличие вреда, противоправность поведения причинителя вреда, причинно-следственную связь между противоправным поведением причинителя вреда и наступившим вредом, вину причинителя вреда. Недоказанность хотя бы одного из элементов состава правонарушения является достаточным основанием для отказа в удовлетворении требования.

Судебная практика исходит из того, что при разрешении заявления о привлечении руководителя должника к субсидиарной ответственности на основании пункта 2 статьи 10 Федерального закона от 26.10.2002 N 127-ФЗ ("О несостоятельности (банкротстве)") следует учитывать, что его обязанность по обращению в суд с заявлением о банкротстве должника возникает в момент, когда находящийся в сходных обстоятельствах добросовестный и разумный руководитель, в рамках стандартной управленческой практики, учитывая масштаб деятельности должника, должен был узнать о действительном возникновении признаков неплатежеспособности либо недостаточности имущества должника (Обзор судебной практики ВС РФ № 2 (2016), утв. Президиумом ВС РФ 06.07.2016).

Законодательная неопределенность даты отсчета (когда должно контролирующее лицо узнать о наступлении признаков недостаточности имущества или неплатежеспособности) этого срока порождает правовую проблему. Некоторые суды определяют эту дату как дату назначения единоличного исполнительного органа. По моему мнению, этот подход

целесообразен только в том случае, если на момент назначения единоличного исполнительного органа уже существуют признаков недостаточности имущества или неплатежеспособности. В то же время не все предприятия осуществляют учет с использованием автоматизированных систем (например, «1С бухгалтерия») позволяющие ежедневно отслеживать финансовую ситуацию на предприятии. Следовательно, для единообразного подхода необходимо определить датой когда находящийся в сходных обстоятельствах добросовестный и разумный руководитель, в рамках стандартной управленческой практики, учитывая масштаб деятельности должника, должен был узнать о действительном возникновении признаков неплатежеспособности либо недостаточности имущества определить (в случае наличия на дату назначения единоличного исполнительного органа признаков неплатежеспособности либо недостаточности имущества) определить дату такого назначения, а в случае отсутствия признаков неплатежеспособности либо недостаточности имущества дату сдачи бухгалтерской отчетности в налоговые органы. Таким образом, будет устранен спорный вопрос об определении даты, когда добросовестный руководитель должен был узнать о признаках неплатежеспособности либо недостаточности имущества.

СПИСОК ЛИТЕРАТУРЫ:

1. Федеральный закон от 26.10.2002 N 127-ФЗ (ред. от 28.06.2022, с изм. от 21.07.2022) "О несостоятельности (банкротстве)".
2. Гражданский кодекс Российской Федерации.
3. Постановление Пленума Верховного суда Российской Федерации №53 от 21.12.2017 года «О некоторых вопросах, связанных с привлечением контролирующих должника лиц к ответственности при банкротстве»

Zverev M.V.

Volga Branch of

Russian State University of Justice

(Nizhny Novgorod, Russia)

**FEATURES OF BRINGING TO SUBSIDIARY
RESPONSIBILITY FOR FAILURE TO SUBMIT
APPLICATION FOR RECOGNITION AS BANKRUPT**

***Abstract:** the paper considers the mechanism of bringing to subsidiary responsibility for failure by the debtor to file a bankruptcy declaration.*

***Keywords:** bankruptcy, subsidiary liability, controlling persons.*

УДК 347.126

Зверев М.В.

студент 3 курса магистратуры

заочной формы обучения по направлению подготовки 40.04.01

Приволжский филиал

Российский государственный университет правосудия

(г. Нижний Новгород, Россия)

ОСОБЕННОСТИ ПРИВЛЕЧЕНИЯ КОНТРОЛИРУЮЩИХ ЛИЦ К УБЫТКАМ В РАМКАХ ДЕЛА О БАНКРОТСТВЕ

Аннотация: в работе рассмотрен механизм привлечения к убыткам в рамках дела о банкротстве.

Ключевые слова: банкротство, убытки, контролирующие лица.

Ответственность за причинение убытков должнику является гражданско-правовой и осуществляется по правилам статьи 15 Гражданского кодекса Российской Федерации.

Согласно пункту 3 статьи 129 Федерального закона от 26.10.2002 N 127-ФЗ ("О несостоятельности (банкротстве)") конкурсный управляющий вправе подавать в арбитражный суд от имени должника иски о взыскании убытков, причиненных действиями (бездействием) руководителя должника, лиц, входящих в совет директоров (наблюдательный совет), коллегиальный исполнительный орган или иной орган управления должника, собственника имущества должника, лицами, действовавшими от имени должника в соответствии с доверенностью, иными лицами, действовавшими в соответствии с учредительными документами должника.

Критерии добросовестности и разумности действий руководителя юридического лица приведены в постановлении Пленума ВАС РФ № 62 от

30.07.2013 «О некоторых вопросах возмещения убытков лицам, входящими в состав органов юридического лица». Так, в пункте 4 данного постановления разъяснено, что добросовестность и разумность при исполнении возложенных на директора обязанностей заключаются в принятии им необходимых и достаточных мер для достижения целей деятельности, ради которых создано юридическое лицо.

Недобросовестность его действий (бездействия) считается доказанной, в частности, когда директор знал или должен был знать о том, что его действия (бездействие) на момент их совершения не отвечали интересам юридического лица (п. 2 постановления). Одним из способов защиты гражданских прав является возмещение убытков. Согласно пункту 1 статьи 53.1 Гражданского кодекса Российской Федерации лицо, которое в силу закона, иного правового акта или учредительного документа юридического лица уполномочено выступать от его имени (п. 3 ст. 53 Гражданского кодекса Российской Федерации), обязано возместить по требованию юридического лица, его учредителей (участников), выступающих в интересах юридического лица, убытки, причиненные по его вине юридическому лицу. Лицо, которое в силу закона, иного правового акта или учредительного документа юридического лица уполномочено выступать от его имени, несет ответственность, если будет доказано, что при осуществлении своих прав и исполнении своих обязанностей оно действовало недобросовестно или неразумно, в том числе если его действия (бездействие) не соответствовали обычным условиям гражданского оборота или обычному предпринимательскому риску.

В соответствии с пунктом 2 статьи 15 Гражданского кодекса Российской Федерации под убытками понимаются расходы, которые лицо, чье право нарушено, произвело или должно будет произвести для восстановления нарушенного права, утрата или повреждение его имущества (реальный ущерб), а также неполученные доходы, которые это лицо получило бы при обычных условиях гражданского оборота, если бы его право не было нарушено

(упущенная выгода). Возмещение убытков является мерой гражданско-правовой ответственности, поэтому лицо, требующее их возмещения, должно доказать факт нарушения права, наличие и размер понесенных убытков, причинную связь между нарушением права и возникшими убытками. Между противоправным поведением одного лица и убытками, возникшими у другого лица, чье право нарушено, должна существовать прямая (непосредственная) причинная связь (п. 12 постановления Пленума ВС РФ от 23.06.2015 № 25 «О применении судами некоторых положений раздела I части первой Гражданского кодекса Российской Федерации»).

СПИСОК ЛИТЕРАТУРЫ:

1. Федеральный закон от 26.10.2002 N 127-ФЗ (ред. от 28.06.2022, с изм. от 21.07.2022) "О несостоятельности (банкротстве)".
2. Гражданский кодекс Российской Федерации.
3. Постановление Пленума Верховного суда Российской Федерации №53 от 21.12.2017 года «О некоторых вопросах, связанных с привлечением контролирующих должника лиц к ответственности при банкротстве»

Zverev M.V.

Volga branch of

Russian State University of Justice

(Nizhny Novgorod, Russia)

FEATURES OF ATTRACTING CONTROLLING PERSONS TO LOSSES IN FRAMEWORK OF BANKRUPTCY CASE

Abstract: the paper considers the mechanism of attraction to losses in the framework of a bankruptcy case.

Keywords: bankruptcy, losses, controlling persons.

УДК 347.126

Зверев М.В.

студент 3 курса магистратуры

заочной формы обучения по направлению подготовки 40.04.01

Приволжский филиал

Российский государственный университет правосудия

(г. Нижний Новгород, Россия)

**ПРИВЛЕЧЕНИЕ КОНТРОЛИРУЮЩИХ ЛИЦ
К СУБСИДИАРНОЙ ОТВЕТСТВЕННОСТИ
ВНЕ РАМОК ДЕЛА О БАНКРОТСТВЕ**

Аннотация: в работе рассмотрен механизм привлечения контролирующих лиц к субсидиарной ответственности вне рамок дела о банкротстве.

Ключевые слова: банкротство, субсидиарная ответственность, контролирующие лица.

Институт привлечения к субсидиарной ответственности контролирующих лиц вне рамок дела о банкротстве является довольно новым. Право на подачу такого заявления возникло после опубликования Федерального закона от 29.07.2017 «О внесении изменений в Федеральный закон «О несостоятельности (банкротстве)» и Кодекс Российской Федерации об административных правонарушениях» № 266-ФЗ.

Так согласно ст. 61.19 Федерального закона от 26.10.2002 N 127-ФЗ ("О несостоятельности (банкротстве)" : «Если после завершения конкурсного производства или прекращения производства по делу о банкротстве лицу, которое имеет право на подачу заявления о привлечении к субсидиарной ответственности в соответствии с пунктом 3 статьи 61.14 настоящего Федерального закона и требования которого не были удовлетворены в полном

объеме, станет известно о наличии оснований для привлечения к субсидиарной ответственности, предусмотренной статьей 61.11 настоящего Федерального закона, оно вправе обратиться в арбитражный суд с иском вне рамок дела о банкротстве.»

Правом на подачу заявления о привлечении к субсидиарной ответственности по основанию, предусмотренному статьей 61.11 Федерального закона от 26.10.2002 N 127-ФЗ ("О несостоятельности (банкротстве)", после завершения конкурсного производства или прекращения производства по делу о банкротстве в связи с отсутствием средств, достаточных для возмещения судебных расходов на проведение процедур, применяемых в деле о банкротстве обладают заявитель по делу о банкротстве в случае прекращения производства по делу о банкротстве по указанному ранее основанию до введения процедуры, применяемой в деле о банкротстве, либо уполномоченный орган в случае возвращения заявления о признании должника банкротом.

Данная норма права была введена по причине дороговизны проведения процедур банкротства, так как только на проведение процедуры наблюдения как правило требуется не менее 200 тысяч рублей. В случае недостаточности имущества должника на возмещение судебных расходов, такие расходы возлагается на заявителя по делу о банкротстве. Этой лазейкой пользовались недобросовестные контролирующие лица и накопив определенный долг по организации просто бросали ее, или продавали «фиктивным», зачастую «массовым» учредителям.

Арбитражные суды, как правило, не вводили процедуру банкротства без внесения в депозит суда заявителем денежных средств в размере 200 тысяч рублей. Вышеуказанная норма права дала возможность кредиторам привлекать к субсидиарной ответственности контролирующих должника лиц без введения процедуры банкротства. Такое заявление рассматривается Арбитражными судами в общем порядке искового производства.

Минусом данной модели взыскания субсидиарной ответственности с контролирующих должника лиц является обязанность уплаты госпошлины исходя из суммы предъявляемой субсидиарной ответственности. Так же необходимо отметить, что в данной ситуации нет возможности получения всей информации относительно деятельности предприятия, которая может стать основанием для привлечения к субсидиарной ответственности.

Необходимо отметить, что для удовлетворения заявления о привлечении контролирующих лиц к субсидиарной ответственности вне рамок дела о банкротстве необходимы основания, перечисленные в ст. 61.11 Федерального закона от 26.10.2002 N 127-ФЗ ("О несостоятельности (банкротстве)", а получить информацию о них заявитель может только из открытых источников.

СПИСОК ЛИТЕРАТУРЫ:

1. Федеральный закон от 26.10.2002 N 127-ФЗ (ред. от 28.06.2022, с изм. от 21.07.2022) "О несостоятельности (банкротстве)".
2. Гражданский кодекс Российской Федерации.
3. Постановление Пленума Верховного суда Российской Федерации №53 от 21.12.2017 года «О некоторых вопросах, связанных с привлечением контролирующих должника лиц к ответственности при банкротстве»

Zverev M.V. Russian State University of Justice
(Nizhny Novgorod, Russia)

BRINGING CONTROLLING PERSONS TO SUBSIDIARY LIABILITY OUTSIDE FRAMEWORK OF BANKRUPTCY CASE

***Abstract:** the paper considers the mechanism of bringing controlling persons to subsidiary liability outside the framework of a bankruptcy case.*

***Keywords:** bankruptcy, subsidiary liability, controlling persons.*

УДК 347.9

Мамыкина Ю.С.

3 курс ЗФО магистратура

Северо-Кавказский филиал

Российский государственный университет правосудия

(г. Краснодар, Россия)

ОСОБЕННОСТИ ПРОЦЕССУАЛЬНОГО СТАТУСА ПРОКУРОРА В СРАВНЕНИИ СО СТАТУСОМ ИСТЦА И ДРУГИХ ЛИЦ

***Аннотация:** в работе исследуется процессуальное положение прокурора в гражданском судопроизводстве. Выделяются соответствующие особенности в сравнении со статусом процессуального истца и других лиц, участвующих в деле.*

***Ключевые слова:** гражданское судопроизводство, процессуальное положение прокурора.*

Обострение проблемы процессуального статуса прокурора в судебном разбирательстве гражданских дел возникает по причине неуместного применения и употребления терминологии в рассматриваемой сфере права. В теории продолжается активная полемика относительно аналогичности понятий «процессуальное положение» и «процессуальный статус». В процессе исследования специальной литературы, научных публикаций и судебной практики нами были получены сведения, анализ которых позволяет заключить, что нередко рассматриваемые правовые категории отождествляются либо приходят на смену друг другу.

Исследуя проблему правового статуса прокурора, Зольников А.З. отмечал, что в гражданском судопроизводстве он юридически объединяет в себе комплекс материальных и процессуальных норм, закрепляющих цели, принципы

деятельности, полномочия, ограничения и другие элементы статуса, а фактически ситуационно конкретен и не совпадает с юридическим.

Первым распространенным заблуждением является включение прокурора в состав сторон по делу, приписывая ему процессуальное положение истца по критерию наличия у него права на обращение в суд с исковым заявлением. Однако, вопрос о том, что прокурор не «превращается» в истца при подаче заявления в суд, уяснен достаточно давно.

Прокурор не является субъектом спорного правоотношения и не имеет материально-правовой заинтересованности в исходе дела. Ему не принадлежит нарушенное или оспариваемое право, в отношении него не может быть вынесен конечный судебный акт. Ему приписывают лишь процессуальную заинтересованность в исходе дела. Особенностью заинтересованности прокурора является то, что она носит не личный, а государственно-правовой характер.

Иницируя гражданское судопроизводство, он осуществляет свою правозащитную функцию. Поскольку осуществление законоохранительной функции в гражданском процессе есть цель участия прокурора.

Следовательно, отождествление прокурора и истца невозможно.

В юридической литературе встречается мнение, согласно которому в случае обращения прокурора в суд с исковым заявлением (заявлением) он является «процессуальным» истцом в гражданском деле. Однако переименование прокурора в «процессуального истца» лишено всякого смысла, статус прокурора при этом в гражданском деле не меняется – он остается прокурором. Отождествление прокурора с «истцом в процессуальном смысле» создает условия для неверного понимания его гражданского процессуального положения и уравнивание его статуса со статусом истца.

Иногда процессуальное положение прокурора, вступившего в процесс с целью представления заключения по делу, рассматривается как

представительство публичных государственных интересов. Что позволяет именовать его как «государственного представителя».

Указанное суждение поддерживает ряд специалистов в области права. Так, например, Маслова Т. Н., рассматривая правовую природу участия прокурора в гражданском судопроизводстве, как обусловленность сущности института прокуратуры, осуществляющей законоохранительную функцию, и характера государственно-правовых отношений, в которых состоит прокурор с государством, отмечает, что прокурор, вступая в процесс, становится его участником, но не субъектом спорного материального правоотношения. Но этот факт является вторичным по отношению к тому, что прокурор, прежде всего, представитель государства, выполняющий правозащитную функцию.

Таким образом, можно сделать вывод о том, что ряд распространенных ошибок отнесения прокурора к какой-либо группе участников процессуальных правоотношений или же привлечения прокурора в процесс в нехарактерной для него роли происходит из-за противоречий и пробелов в российской законодательстве.

Во избежание этого предлагается четче определить полномочия прокуратуры по обращению в суд для защиты публичного интереса, а также внести конкретику в разграничение полномочий прокурора и иных лиц, участвующих в деле.

СПИСОК ЛИТЕРАТУРЫ:

1. Зольников А.З. Правовой статус прокурора в гражданском судопроизводстве Российского государства (XVIII-XXI вв.): историко-теоретическое исследование: автореф. дис. канд. юрид. наук. // Казань. 2016. С. 12-13.

2. Казарина Т. Н. Прокурор как субъект цивилистических процессуальных правоотношений в контексте унификации процессуального законодательства Российской Федерации. Часть 1: статья // Российский судья № 2. 2021. С. 4.
3. Лавриненков С. А. Особенности процессуального положения прокурора в гражданском судопроизводстве: статья // Вестник ПАГС. 2011. С. 79.
4. Маслова Т. Н. Проблемы участия прокурора в гражданском судопроизводстве: автореф. дис. канд. юрид. наук. // Саратов. 2002. С. 6.

Mamykina Yu.S.

3rd year of Master's degree

North Caucasus Branch

Russian State University of Justice

(Krasnodar, Russia)

**FEATURES OF PROCEDURAL STATUS
OF PROSECUTOR IN COMPARISON
WITH STATUS OF PLAINTIFF & OTHER PERSONS**

***Abstract:** the paper examines the procedural position of the prosecutor in civil proceedings. The corresponding features are highlighted in comparison with the status of the procedural plaintiff and other persons involved in the case.*

***Keywords:** civil proceedings, procedural status of prosecutor.*

УДК 347.9

Маренков А.С.

аспирант кафедры гражданского процесса
Саратовская государственная юридическая академия
(г. Саратов, Россия)

НЕЗАМЕНИМОСТЬ ДОЛЖНИКА ПРИ ИСПОЛНЕНИИ ТРЕБОВАНИЙ НЕИМУЩЕСТВЕННОГО ХАРАКТЕРА И ВОЗМОЖНЫЕ МЕРЫ ВОЗДЕЙСТВИЯ НА НЕГО

Аннотация: в статье рассматривается проблема исполнения таких требований неимущественного характера, при которых исполнение не может быть осуществлено никем иным, кроме как самим должником. Обращается внимание на то, что законодательных мер недостаточно для эффективного исполнения требований неимущественного характера, равно как и само правовое регулирование исполнения требований неимущественного характера является достаточно скудным и нуждающимся в совершенствовании.

Ключевые слова: исполнительное производство, исполнение требований неимущественного характера, меры косвенного принуждения, незаменимость должника.

Незаменимость должника при исполнении неимущественных требований возникает, когда конституирующим элементом правоотношения между взыскателем и должником является не просто исполнение, а исполнение именно должником и никем другим, в противном случае смысл исполнительного производства теряется. Данная ситуация не даёт судебному приставу-исполнителю иных вариантов, кроме как дожидаться исполнения возложенной на должника обязанности. Часто по таким делам должник объявляется в розыск. Но в этом случае всё неопределённое становится возможностью реализации предписанных исполнительным документом требований, поскольку пристав не может гарантировать взыскателю реальное исполнение [4, с. 47-48].

Законом судебному приставу-исполнителю предоставлено право использования мер влияния на должника (в чём и проявляется принудительность): взыскания исполнительского сбора, привлечения к административной ответственности, ограничения на выезд из РФ. Исследователи отмечают, что данные меры не являются эффективными [8, с. 124-125], и предлагают применение «косвенных» мер, оказывающих преимущественно воздействие на личные права и свободы должника [9, с. 32]: таких мер, как ограничение свободы до выполнения обязательств [11, с. 83] или ограничение передвижения исключительно по территории России [3, с. 163]; временное лишение специального права (например, вождения, охоты) осуществления определенного рода деятельности, требующей лицензирования; либо приостановление выданных разрешений и лицензий [6, с. 8], а также воспринятый из французского законодательства институт астрента (судебной неустойки), заключающийся в присуждении судом по заявлению взыскателя должника к уплате денежной суммы на случай неисполнения обязательства в натуре. Данная сумма определяется судом на основе принципов справедливости, соразмерности и недопустимости извлечения выгоды из незаконного или недобросовестного поведения (п. 1 ст. 308.3 ГК РФ). ВС РФ придерживается мнения, что она не освобождает ни от исполнения обязательства, ни от убытков, предусмотренных иными статьями ГК РФ [10], хотя и содержится в главе 21 ГК РФ, допускающей освобождение от исполнения обязательства в натуре. Астрент, по мнению исследователей, допустим только в случае невозможности замены должника [5, с. 63].

Своеобразной косвенной мерой принуждения выступает открытый банк данных исполнительного производства, в котором можно узнать информацию о конкретном должнике и его долгах, что оказывает моральное и социальное давление на гражданина [14, с. 153].

Кроме того, судебный пристав вправе вызвать должника для беседы в службу судебных приставов, сам явиться для беседы с должником по месту его

работы, учебы или проживания. Исполнительная практика показывает, что беседы с должником в общественных местах (где его могут увидеть знакомые, сослуживцы, родственники) нередко достигают лучших результатов, чем беседы по месту жительства или в подразделении ФССП России [12, с. 29]. Среди стимулирующих должника мер называются также беседы со священниками [13, с. 38], примирительные процедуры [7, с. 53-56], прежде всего – медиация [1, с. 35-37]. В целом же меры именно морального, личностного воздействия на должника нередко оказываются более эффективными, чем правоограничительные средства либо имущественные санкции.

Рассмотренные выше действия пристава в основном не предусмотрены законом, а потому могут быть применены им инициативно, исходя из собственного опыта и привычной методики ведения исполнительного производства. Скупость законодательной регламентации нередко влечёт серьёзные трудности, поскольку могут существовать такие требования, исполнить которые трудно не сколько в материальном, сколько в организационном плане. Д.Х. Валеев указывает на «необходимость, но отсутствие отдельной от требований имущественного характера регламентации действий судебного пристава-исполнителя», а также на «необходимость в более «гибкой» регламентации действий судебного пристава-исполнителя по исполнению требований неимущественного характера» [2, с. 232].

В связи с этим необходимо дальнейшее развитие законодательства об исполнительном производстве в части предоставления судебному приставу-исполнителю более широкого арсенала средств воздействия на должника. В частности, законодательное закрепление мер косвенного принуждения, последовательное внедрение примирительных процедур в законодательство об исполнительном производстве, а также более точечное регулирование отдельных видов требований неимущественного характера.

СПИСОК ЛИТЕРАТУРЫ:

1. Батурина Н.А. Медиация в исполнительном производстве: проблемы применения // Современные тенденции развития науки и технологий. №1-10. 2017. С.35-37.
2. Валеев Д.Х. Некоторые проблемы квалификации требований неимущественного характера, содержащихся в исполнительных документах // Порядок исполнения требований неимущественного характера, содержащихся в исполнительных документах: проблемные вопросы и пути их решения: Сборник материалов 7-й Международной научно-практической конференции, 9–11 июня 2016 г., г. Уфа, Республика Башкортостан / Отв. ред. Д.В. Аристов, В.А. Гуреев. – М.: Статут, 2017. С.229-233.
3. Воронов Е.Н. Организация принудительного исполнения судебных актов в Российской Федерации: дис. ... канд. юрид. наук. М., 2010. 226 с.
4. Грицай О.В. Может ли взыскатель самостоятельно организовать взыскание денег с организации? // Юрист. 2010. № 5. С. 47–48.
5. Договорное и обязательственное право (общая часть): постатейный комментарий к статьям 307–453 Гражданского кодекса Российской Федерации [Электронное издание. Редакция 1.0] / Отв. ред. А.Г. Карапетов. – М.: М-Логос, 2017. 1120 с.
6. Закарлюка А.В. Найти управу на должника. Действующая система принудительного исполнения судебных решений несовершенна // Юридическая газета. 2011. № 3. С. 8-9.
7. Маренков А.С. О потенциале примирительных процедур в исполнительном производстве // Право, общество, государство: проблемы теории и истории. РУДН, 2020. С.53-56.
8. Невский И.А. Исполнимость постановлений судов общей юрисдикции и арбитражных судов в контексте задач гражданского судопроизводства: дис. ... канд. юрид. наук. Саратов, 2005. 178 с.
9. Парфенчикова А.А. Меры косвенного принуждения в исполнительном производстве / под ред. д.ю.н., проф. В.В. Яркова. – М.: Статут, 2017. 200 с.
10. Постановление Пленума Верховного Суда РФ от 24.03.2016 № 7 (ред. от 07.02.2017) «О применении судами некоторых положений Гражданского кодекса Российской Федерации об ответственности за нарушение обязательств» // «Бюллетень Верховного Суда РФ», № 5, май, 2016.
11. Смола Д.Н. Исполнение решений арбитражных судов: дис. ... канд. юрид. наук. М., 2006. 206 с.

12. Стрельцова Е.Г. Исполнение исполнительных документов по неимущественным взысканиям // Вестник исполнительного производства. №4. 2016. С.12-42.
13. Чекмарева А.В. Добровольное исполнение судебных решений – путь к социальному консенсусу / // Законы России: опыт, анализ, практика. 2013. № 5. С. 37-41.
14. Шварц М.З. Пределы и последствия ограничения прав должника // Ограничение прав должника: новеллы законодательства и практика применения: сборник материалов VI Международной научно-практической конференции 8 - 10 сентября 2015 г., г. Улан-Удэ, Республика Бурятия / отв. ред. А.О. Парфенчиков, В.А. Гуреев. – М.: Статут, 2016. С. 151-157.

Marenkov A.S.

Saratov State Law Academy

(Saratov, Russia)

**IRREPLACEABILITY OF DEBTOR IN EXECUTION
OF NON-PROPERTY CLAIMS & POSSIBLE MEASURES
OF INFLUENCE TO HIM**

***Abstract:** the article deals with the problem of the fulfillment of such non-property claims, in which the execution cannot be carried out by anyone other than the debtor himself. Attention is drawn to the fact that legislative measures are not sufficient for the effective fulfillment of non-property requirements, as well as the legal regulation of the fulfillment of non-property requirements is rather scarce and in need of improvement.*

***Keywords:** enforcement proceedings, execution of non-property claims, measures of indirect coercion, irreplaceability of the debtor.*

УДК 346.1

Миронова А.А.

студентка 4 курса магистратуры

по направлению «Правовое обеспечение бизнеса»

Московский финансово-юридический университет

(г. Москва, Россия)

**ПУТИ ПОВЫШЕНИЯ ЭФФЕКТИВНОСТИ
ПРОКУРОРСКОГО НАДЗОРА ЗА СОБЛЮДЕНИЕМ
ПРАВА НА ОСУЩЕСТВЛЕНИЕ
ПРЕДПРИНИМАТЕЛЬСКОЙ ДЕЯТЕЛЬНОСТИ**

Аннотация: в работе рассмотрены основы прокурорской деятельности в сфере защиты прав субъектов предпринимательской деятельности. Проанализированы показатели работы прокуроров в сфере защиты прав предпринимателей. Рассмотрена возможность внесения изменений в Кодекс об административных правонарушениях РФ с целью расширения полномочий прокурора по возбуждению дел об административных правонарушениях.

Ключевые слова: прокуратура, прокурорская деятельность, предпринимательская деятельность, защита прав предпринимателей, прокурорский надзор, административное правонарушение.

Свобода осуществления экономической и иной не запрещенной законодательством деятельности с использованием собственных творческих способностей или имущества, находящегося в собственности, являются неотъемлемыми гражданскими правами, которые гарантируются российским государством и в первую очередь Конституцией Российской Федерации [1].

Перед органами государственной власти и местного самоуправления стоят важнейшие задачи по формированию благоприятной экономической среды, состояние которой оказывает непосредственное влияние на

экономическую выгодность создания и функционирования предприятий малого и среднего бизнеса.

Заинтересованность предпринимателей в создании новых рабочих мест положительно сказывается на благосостоянии современного общества, которое несомненно связано с возможностью получать стабильный заработок.

Современная политическая ситуация и затруднения, связанные с введением санкций, сильно ослабляют российскую экономику. В сложившейся ситуации бизнес-сообщество составляет один из ключевых инструментов по преодолению экономической напряженности. Поэтому одним из основных направлений деятельности государства стала поддержка предприятий малого и среднего бизнеса.

Повышенная заинтересованность государства в ведении прозрачной и добросовестной предпринимательской деятельности обуславливает необходимость проведения правомерных и отвечающих требованиям федерального законодательства контрольных мероприятий. Ключевую роль в соблюдении прав предпринимателей при проведении различных проверок играют органы прокуратуры Российской Федерации.

Статистические показатели деятельности органов прокуратуры в сфере защиты прав предпринимателей говорят об эффективной надзорной деятельности и одновременно указывают на наличии массы сложностей и несоответствии контрольных мероприятий требованиям закона.

По результатам надзорной деятельности за 7 месяцев 2022 года прокурорами выявлено более 150 тысяч нарушений закона в сфере защиты прав субъектов предпринимательской деятельности, к дисциплинарной ответственности привлечено более 25 тысяч должностных лиц, по инициативе прокуратуры возбуждено 156 уголовных дел [6].

При этом органам прокуратуры с учётом конституционно-правового статуса отведена самостоятельная роль как государственному институту, целью которого является обеспечение верховенства закона, единства и укрепления

законности, а основной функцией является осуществление надзора за соблюдением Конституции России и исполнением законов на территории Российской Федерации [2].

Как отметил И.В. Краснов, значительное количество выявляемых прокурорами нарушений федерального законодательства свидетельствуют как о систематическом характере прокурорского надзора в данной сфере, так и о наличии нерешенных проблем. В своей практике прокуроры сталкиваются с правовыми трудностями, разрешив которые можно было бы добиться повышения эффективности надзорной деятельности.

Прокурорская практика показала на наличие противоречия положений Кодекса об административных правонарушениях РФ [3] и ФЗ «О прокуратуре РФ» [2]. Закон о прокуратуре наделяет прокурора полномочиями по возбуждению производства об административном правонарушении путем вынесения соответствующего постановления, подлежащего рассмотрению уполномоченным органом.

Однако в соответствии с ч. 1.1 ст.23.1 КоАП РФ дела об административных правонарушениях, предусмотренных ст. ст. 15.1, 15.14-15.15.16 и ч. 20 ст. 19.5 КоАП РФ рассматриваются судом в случае, если они возбуждены уполномоченными должностными лицами контрольно-счетных органов, а не прокурорами.

В силу изложенного, прокурорским работникам приходится прибегать к использованию менее эффективных мер, например, вносить представление об устранении нарушений федерального законодательства, результатом рассмотрения которого зачастую является лишь применение мер дисциплинарного характера. Поэтому внесение изменений в положения ст. 23.1 КоАП РФ дополнением о наделении прокурора полномочиями возбуждать дела об административном правонарушении в рассматриваемой сфере позволило бы применять действенные меры административного воздействия на должностных лиц.

Необходимость максимально эффективного использования потенциала прокурорского надзора в целях защиты прав и законных интересов участников экономической деятельности справедливо отмечена А.В. Паламарчуком [5]. Ведь именно благоприятная экономическая среда, дающая возможность развивать предпринимательский потенциал, положительно сказывается на оздоровлении экономической системы в целом.

СПИСОК ЛИТЕРАТУРЫ:

1. Конституция Российской Федерации: принята всенародным голосованием 12 дек. 1993 г. // Собрание законодательства РФ. 2014. № 31, ст. 4398.
2. Федеральный закон от 17.01.1992 № 2202-1 (ред. от 30.12.2020) «О прокуратуре Российской Федерации». Собрание законодательства. 20.11.1995. № 47. Ст. 4472
3. Кодекс Российской Федерации об административных правонарушениях от 30.12.2001 № 195-ФЗ// Собрание законодательства РФ. 2002. № 1 (ч. 1). Ст. 1.
4. Винокуров А.Ю. Научно-практический комментарий к Федеральному закону «О прокуратуре Российской Федерации». М.: Юрайт, 2020. С. 87.
5. Паламарчук А. В. Задачи прокурорского надзора за исполнением законов в сфере закупок для государственных и муниципальных нужд // Законность. 2019. № 1. С. 4.
6. Статистические данные об основных показателях деятельности органов прокуратуры Российской Федерации за июль 2022 г. Официальный сайт Генеральной прокуратуры РФ [Электронный ресурс]. URL.: <https://epp.genproc.gov.ru/> (дата обращения: 29.10.2022).

Mironova A.A.

4th-year student of the Master's degree
in the direction of "Legal support of business"
Moscow University of Finance and Law
(Moscow, Russia)

**WAYS TO IMPROVE EFFECTIVENESS
OF PROSECUTORIAL SUPERVISION FOR OBSERVANCE
OF RIGHT TO CONDUCT BUSINESS**

***Abstract:** the paper considers the basics of prosecutorial activity in the field of protection of the rights of business entities. The indicators of the work of prosecutors in the field of protection of the rights of entrepreneurs are analyzed. The possibility of introducing amendments to the Code of Administrative Offences of the Russian Federation in order to expand the powers of the prosecutor to initiate cases of administrative offences is considered.*

***Keywords:** prosecutor's office, prosecutorial activity, entrepreneurial activity, protection of rights of entrepreneurs, prosecutorial supervision, administrative offense.*

УДК 346.1

Миронова А.А.

студентка 4 курса магистратуры по направлению
«Правовое обеспечение бизнеса»
Московский финансово-юридический университет
(г. Москва, Россия)

РОЛЬ ОРГАНОВ ПРОКУРАТУРЫ В ЗАЩИТЕ ПРАВ СУБЪЕКТОВ ПРЕДПРИНИМАТЕЛЬСКОЙ ДЕЯТЕЛЬНОСТИ

Аннотация: в работе рассмотрены основы прокурорской деятельности в сфере защиты прав субъектов предпринимательской деятельности. Проанализированы установки главы государства и поручения Генерального прокурора Российской Федерации, данные во время выступлений на расширенных заседаниях коллегии Генеральной прокуратуры Российской Федерации. Приведена зависимость благоприятной экономической атмосферы от активности и правомерности проведения контрольно-надзорными государственными органами проверок деятельности предпринимателей.

Ключевые слова: прокуратура, прокурорская деятельность, предпринимательская деятельность, защита прав предпринимателей, прокурорский надзор, координация.

Конституцией РФ [1] гарантирована свободная экономическая деятельность, поддержка здоровой конкуренции, единство экономического пространства и свобода перемещения товаров, услуг и финансов. Кроме того, данный нормативный акт обеспечивает гражданское право на использование личных творческих и иных способностей, а также собственности с целью ведения предпринимательской деятельности.

Успешность осуществления хозяйственной деятельности напрямую зависит от благоприятного делового климата, задачи по формированию которого являются одним из приоритетных направлений деятельности органов государственной власти и местного самоуправления, соблюдение норм

законодательства которыми контролируются органами прокуратуры Российской Федерации.

Нынешняя экономическая ситуация, осложненная влиянием санкций, требует от органов прокуратуры обеспечения возможности осуществления добросовестной предпринимательской деятельности, создания благоприятных условий для инвестирования и снижения давления на субъекты бизнеса посредством административных ресурсов.

Прокуратурой РФ выработан комплексный механизм по защите права граждан на осуществление предпринимательской деятельности. Контролируется принятие новых законодательных актов, проводятся проверки их соответствия требованиям Конституции РФ и федеральных законов. Налажено эффективное взаимодействие с представителями бизнес-сообщества путем внедрения электронной системы приема обращений, на постоянной основе проводятся заседания межведомственных рабочих групп и Всероссийские дни приема предпринимателей.

Прокурорский надзор за соблюдением прав предпринимателей остаётся на сегодняшний день одним из приоритетных направлений деятельности органов прокуратуры Российской Федерации. Сохранение высоких рисков для бизнеса в связи с резко меняющейся рыночной конъюнктурой отметил в своем послании Федеральному Собранию Российской Федерации 21.04.2021 Президент Российской Федерации В.В. Путин [6], а 26.04.2022 в своем выступлении в Федеральном Собрании Российской Федерации Генеральный прокурор Российской Федерации И.В. Краснов отметил, что создание благоприятных условий для ведения в стране бизнеса является одной из основных мер поддержки российской экономики [10].

Защита прав добросовестного бизнеса находится в зоне персонального контроля Генерального прокурора РФ. Принятые органами прокуратуры меры позволили свести до минимума количество контрольно-надзорных мероприятий. На 1 июля в планах осталось 20,4 тыс. из 292 тыс. ранее утвержденных нами

предложений контролеров. Прокурорами отклонено и 60% заявлений о согласовании внеплановых контрольных мероприятий. Наиболее активного нашего реагирования потребовали многочисленные факты нарушения органами Роспотребнадзора процедуры проведения контрольно-надзорных мероприятий, подмены их административными расследованиями. В результате количество проводимых данным ведомством проверок сократилось более чем на четверть. И мы определенно продолжим работу на данном направлении.

Прокурорское вмешательство способствовало погашению долгов перед бизнесом по исполненным государственным и муниципальным контрактам. Так, в Московской области предпринимателям было выплачено более 567 млн руб., в Республике Бурятия — 380 млн руб., а в Иркутской области — еще 217,5 млн [5].

По результатам надзорной деятельности за 7 месяцев 2022 года прокурорами выявлено более 150 тысяч нарушений закона в сфере защиты прав субъектов предпринимательской деятельности, к дисциплинарной ответственности привлечено более 25 тысяч должностных лиц, по инициативе прокуратуры возбуждено 156 уголовных дел [9].

Как отметил в своем выступлении на расширенном заседании коллегии Генеральной прокуратуры 26.04.2022 Президент России В.В. Путин именно свобода бизнеса, гибкие механизмы предпринимательской активности сейчас обеспечивают насыщение рынка, сглаживают дефициты и всплески цен. И нужно, конечно, обращаюсь к вам с настоятельным призывом, соблюдать все права предпринимателей и создавать для них благоприятные условия работы [6].

По мнению А.Ю. Винокурова в складывающихся таким образом правоотношениях прокурор осуществляет фактически роль диспетчера, который может повлиять на формирование плана проведения контрольных мероприятий [3].

Вышеизложенной точки зрения придерживается и Конституционный Суд Российской Федерации. Постановлением от 17.01.2015 № 2-П судебный орган обозначил, что прокуратуре России отведена координирующая функция во

взаимодействиях с органами, проводящими мероприятия государственного контроля, что обусловлено нормативными положениями и порядком реализации надзорных полномочий [2].

Координация деятельности органов государственного контроля и надзора прокуратурой основана на организационно-рекомендательных положениях. В частности, прокуратурой рассматриваются проекты плановых проверок, вносятся предложения по проведению совместных проверок, организуется устранение замечаний, согласуются внеплановые проверки, причем по поручению И.В. Краснова согласование таких мероприятий перенесено на уровень прокуратур субъекта.

Координирующая работа органов прокуратуры полностью основывается на законодательстве Российской Федерации, чтобы избежать неправомерного вмешательства в хозяйственную деятельность или её незаконного прекращения. Помимо этого, акты прокурорского реагирования не должны обязывать предпринимателей к совершению действий, которые зависят лишь от их волеизъявления [7].

Необходимость максимально эффективного использования потенциала прокурорского надзора в целях защиты прав и законных интересов участников экономической деятельности справедливо отмечена А.В. Паламарчуком [3]. Ведь именно благоприятная экономическая среда, дающая возможность развивать предпринимательский потенциал, положительно сказывается на оздоровлении экономической системы в целом.

СПИСОК ЛИТЕРАТУРЫ:

7. Конституция Российской Федерации: принята всенародным голосованием 12 дек. 1993 г. // Собрание законодательства РФ. 2014. № 31, ст. 4398.
8. Постановление Конституционного Суда РФ от 17.02.2015 № 2-П «По делу о проверке конституционности положений пункта 1 статьи 6, пункта 2 статьи 21

и пункта 1 статьи 22 Федерального закона "О прокуратуре Российской Федерации" в связи с жалобами межрегиональной ассоциации правозащитных общественных и гражданки С.А. Ганнушкиной» // Российская газета. 2015. 02 марта.

9. Винокуров А.Ю. Научно-практический комментарий к Федеральному закону «О прокуратуре Российской Федерации». М.: Юрайт, 2020. С. 87.

10. Паламарчук А. В. Задачи прокурорского надзора за исполнением законов в сфере закупок для государственных и муниципальных нужд // Законность. 2019. № 1. С. 4.

11. Интервью Генерального прокурора Российской Федерации Игоря Краснова газете «Коммерсантъ». Официальный сайт Генеральной прокуратуры РФ [Электронный ресурс]. URL: <https://epp.genproc.gov.ru/> (дата обращения: 29.10.2022).

12. Послание Президента РФ Федеральному Собранию от 22.04.2022 «Послание Президента Федеральному Собранию»// Российская газета. № 87.

13. Постановление Тринадцатого арбитражного апелляционного суда от 26.06.2019 по делу № А42-10287/2018. Официальный сайт судебных и нормативных актов РФ. [Электронный ресурс]. URL: <https://sudact.ru/> (дата обращения: 29.10.2022).

14. Расширенное заседание коллегии Генеральной прокуратуры, официальный сайт Президента Российской Федерации [Электронный ресурс]. URL: <https://kremlin.ru/> (дата обращения: 29.10.2022).

15. Статистические данные об основных показателях деятельности органов прокуратуры Российской Федерации за июль 2022 г. Официальный сайт Генеральной прокуратуры РФ [Электронный ресурс]. URL: <https://epp.genproc.gov.ru/> (дата обращения: 29.10.2022).

16. Текст выступления Генерального прокурора Российской Федерации И.В. Краснова в Федеральном Собрании Российской Федерации 26.04.2022

Официальный сайт Генеральной прокуратуры РФ [Электронный ресурс]. URL: <https://epp.genproc.gov.ru/> (дата обращения: 29.10.2022).

Mironova A.A.

4th-year student of the Master's degree
in the direction of "Legal support of business"
Moscow University of Finance and Law
(Moscow, Russia)

ROLE OF PROSECUTOR'S OFFICE IN PROTECTING RIGHTS OF BUSINESS ENTITIES

***Abstract:** the paper considers the basics of prosecutorial activity in the field of protection of the rights of business entities. The author analyzes the instructions of the Head of state and the instructions of the Prosecutor General of the Russian Federation, given during speeches at extended meetings of the Board of the Prosecutor General's Office of the Russian Federation. The dependence of a favorable economic atmosphere on the activity and legality of inspections of the activities of entrepreneurs by control and supervisory state bodies is given.*

***Keywords:** prosecutor's office, prosecutorial activity, entrepreneurial activity, protection of rights of entrepreneurs, prosecutorial supervision, coordination.*

УДК 34

Мун А.Е.

студент специалитета

Волгоградский государственный университет

(г. Волгоград, Россия)

Давтян-Давыдова Д.Н.

старший преподаватель

Волгоградский государственный университет

(г. Волгоград, Россия)

ЗАЩИТА ПРАВ НА ЧЕСТЬ, ДОСТОИНСТВО И ДЕЛОВУЮ РЕПУТАЦИЮ В РФ

***Аннотация:** в данной статье рассматриваются права на честь, достоинство и деловую репутацию, способы опровержения порочащих сведений, судебная практика по делам о защите чести, достоинства и деловой репутации.*

***Ключевые слова:** права, честь, достоинство, деловая репутация, защита, порочащие сведения, опровержения, конфиденциальные данные.*

В гражданском праве существуют следующие основные виды правоотношений: имущественные и личные неимущественные отношения. В свою очередь, право на честь, достоинство и деловую репутацию относятся к личным неимущественным правам. Их отличительными особенностями являются отсутствие материализма (вещественной выраженности), неразрывность с личностью человека. Право на их защиту закреплено в ч.1 ст.23 Конституции РФ.[1] В соответствии с п.1 ст.150 ГК РФ достоинство, честь, деловая репутация, что принадлежат гражданину от рождения или по закону,

неотъемлемы и непередаваемы. [2] Для того, чтобы более полно раскрыть тему необходимо обратиться к определению данных терминов.

Под честью следует понимать оценку обществом социально значимых, моральных качеств и принципов личности. Из этого определения можно увидеть, что честь – это взгляд общества на человека, его поведение, черты характера, осуждение или одобрение его обществом. Достоинство – это уважительное отношение лица к самому себе и своим правам, осознание собственной ценности. Достоинство отличается от чести тем, что оно исходит из самого индивида, это мнение о самом себе, анализ собственных поступков или моральных качеств. Деловая репутация может быть как у физического лица, так и у юридического лица. В широком смысле слова деловая репутация – это положительная или отрицательная общественная оценка профессиональных (деловых) качеств лица либо организации. В этом случае общество анализирует наличие или отсутствие профессионализма, мастерства гражданина в той или иной области либо же организации. Обладая правом на честь, достоинство и деловую репутацию, гражданин может добиваться от окружающих воздержания от каких-либо противоправных действий, направленных на преуменьшение его чести, достоинства или деловой репутации, в том числе обращаться в суд за защитой своих прав, если они были нарушены со стороны окружающих. На основании п.1 ст. 152 ГК РФ такими действиями являются распространение сведений о лице, порочащих его честь, достоинство или деловую репутацию и при этом не являющихся действительными.[2] Исходя из этого, разглашенная информация о лице должна быть ложной.

В противном случае, если информация является правдивой, то по общему правилу защита такого права не предусмотрена по закону. Однако следует отметить, что в соответствии с п.2 ст.152 ГК РФ даже если данная информация о лице является действительной, гражданин может потребовать опубликовать свой ответ в тех же СМИ на данное заявление о нем.[2] Необходимо учесть, что если сведения о лице были опубликованы в качестве оскорбления или включали в

себя конфиденциальные данные, то на лицо, которое распространило эту информацию, возлагается обязанность компенсации морального вреда по ст.151 ГК РФ. При определении размера компенсации необходимо обратить внимание на степень психических и нравственных страданий потерпевшего, его состояние.[2] Что же понимается под распространением сведений, порочащих честь, достоинство и деловую репутацию гражданина? Это доведение данной информации до третьих лиц любым из существующих способов: публикация в газетах, журналах; трансляция по радио и ТВ и других СМИ; в сети «Интернет»; публичные выступления; устные сообщения и т.д. Сведениями, которые не соответствуют действительности не могут быть те, что содержатся в судебных решениях и приговорах, постановлениях органов предварительного следствия и в других официальных документах. К порочащим также относятся сведения, которые содержат положения о том, что юридическое или физическое лицо совершило несправедливый, безнравственный проступок, нарушило правила этики делового оборота, что также преуменьшает честь, достоинство и деловую репутацию лица.[3] Кто же является сторонами в делах об опровержении сведений о защите чести, достоинства и деловой репутации?

Сторонами, как и в любом гражданском процессе являются истец и ответчик. Истцами являются граждане, которые хотят оспорить информацию, порочащую их честь, достоинство или деловую репутацию. Им необходимо подкрепить доводами и обоснованиями факт того, что эти сведения о них распространил ответчик, а также, что данная информация непосредственно порочит их честь, достоинство или деловую репутацию. При распускании таких сведений о лицах, не достигших совершеннолетия или недееспособных граждан, их права также могут быть защищены. Согласно ч.5 ст.37 и ст.52 ГПК РФ иски о защите прав данной группы лиц могут предъявлять их родители или другие законные представители.[4] В соответствии с абз.2 п.1. ст. 152 ГК РФ [2] защита чести, достоинства и деловой репутации гражданина возможна и после его смерти, если этого потребуют заинтересованные лица. В качестве

заинтересованного лица следует рассматривать не только родственников погибшего, но и государственные органы, общественные объединения, коллег по работе и т.д. Ответчиками же по данным искам являются лица, способствовавшие доведению этой информации до массы. В соответствии с п.1 ст.152 ГК ответчик обязан доказать, что сведения, которые он распространил, соответствуют действительности.

Если порочащие сведения о лице были популяризированы в СМИ, то к ответственности привлекаются автор и редакция данного СМИ либо лица, от которых поступили эти материалы. При популяризации ложных сведений работником организации, эта фирма и будет ответчиком.[3] Кроме того, на практике часто бывают случаи, когда лицо, что распространило недостоверные сведения о ком-либо, не получается установить. (Например, из-за анонимных аккаунтов; слухов, источник которых неизвестен и т.д.) Истец в этом случае имеет право на обращение в суд с ходатайством о признании общераспространенных сведений ложными в соответствии с п.8 ст.152 ГК РФ. [2] Представленные иски рассматриваются в особом порядке. [4; п.2 ст.262 ГПК РФ] Исходя из ст.208 ГК РФ исковая давность не распространяется на притязания о защите личных неимущественных прав, что также касается прав на защиту чести, достоинства или деловой репутации. [2] Отказ в опровержении может быть в случае, если требование об опровержении поступило в редакцию по истечении 1 года со дня распространения опровергаемых сведений в данном СМИ согласно ст.45 Закона РФ «О средствах массовой информации». [5] Отказ в опровержении в течение года после факта распространения может быть обжалован в суде.

Теперь перейдем непосредственно к способам защиты вышеназванных прав. Для этого следует обратиться к ст.152 ГК РФ и Закону РФ «О СМИ», в которых можно найти указанные способы. Если компрометирующие сведения были популяризированы в СМИ, то согласно ст.44 Закона РФ «О СМИ» опровержение, например, в печатном издании должно быть набрано таким же

шрифтом и под заголовком «Опровержение» в том же месте, где и опровергаемые сведения. Объем опровержения не может превышать вдвое объем опровергаемого текста, но при этом он не может быть короче одной стандартной страницы машинописного текста. По радио и ТВ опровержение должно быть передано в то же время суток, той же передаче, что и опровергаемые сведения.[5] Со дня получения требования об опровержении сведений, редакция должна письменно уведомить лицо, от которого были получены эти сведения, в течение месяца о том, в какой срок нужно опубликовать опровержения или о несогласии его распространения с указанием основания непризнания, предусмотренного ст.45 Закона «О СМИ».

Если даже был получен отказ в публикации, его можно несомненно обжаловать в суде. Если компрометируемые сведения находятся в документе организации, то этот документ необходимо заменить либо отозвать. Если сведения распространены каким-либо другим способом, то порядок опровержения устанавливается судом самостоятельно. В случае, если суд признал иск, в резолютивной части решения он должен указать способ опровержения дискредитируемых сведений, изложить текст данного опровержения, где нужно указать, какие сведения не соответствуют реальности, когда и каким способом они были распространены и определить срок, в течение которого его нужно опубликовать. [3; п.17 ППВС №3 от 24.02.2005г] Тем самым, все поддается четкой регламентации закона для устранения путаниц, разногласий между ответчиком и истцом. Наконец, для более полного закрепления темы нужно обратиться к существующей в нашей стране судебной практике по искам о защите чести, достоинства и деловой репутации. Например, в Кировский районный суд г. Екатеринбурга с иском о защите чести, достоинства и деловой репутации и компенсации морального вреда обратился Роженцов И.С. к Мамантову П.С. Истец утверждает, что ответчик сделал известными общественности порочащие о нем сведения в социальной сети Facebook [корпорация МЕТА признана экстремисткой на территории России].

Истец требует признать указанные в иске сведения бесчестящими не соответствующими реальности, обязать Мамантова разместить судебное решение на своей страничке в соцсети, а также взыскать компенсацию морального вреда в размере 10.000р. В дальнейшем все это было доказано в суде. Суд частично удовлетворил требования истца. Сумма компенсации составила 3.000р, все остальные требования были удовлетворены в полном объеме. [6] Вообще определить порочащий характер сведений довольно сложно в практике суда без привлечения к делу специалистов. В ознакомленном деле суд обратился к эксперту-лингвисту, что анализировал все выражения ответчика и признал их порочащими. Правильная оценка сведений является ключевым фактором в удовлетворении иска судом, поэтому к этой процедуре следует относиться более тщательно. Однако бывают и такие случаи в судебной практике, что иск не удовлетворяют. Например, в Свердловской области Старцева Н.А. подала иск на Губину Т.А.

Истец считает, что ответчик распространила на сайте «Ваш контроль» отзыв, порочащий ее честь, достоинство и деловую репутацию гражданки. Однако в суде истец не смогла привести обоснованное доказательство своей позиции. Факт распространения Губиной сведений об истце Старцевой не установлен. Иск был отклонен судом.[7] Таким образом, защита прав на честь, достоинство и деловую репутацию играет значительную роль в нашей жизни, так как она позволяет истцу восстановить свое доброе имя, честь, пресечь лживые слухи о себе или организации, утвердить свои деловые качества заново, опровергнув порочащие сведения. Это позволяет человеку нормально функционировать в обществе, избавиться от излишнего стресса, вызванного опубликованием недействительных сведений, поддержать свой социальный статус. Также в своей работе я обращалась к судебной практике РФ по поводу дел о защите прав на честь, достоинство и деловую репутацию.

Из данной практики можно сделать следующие выводы:

• Судьи при анализе опровергаемых сведений часто привлекают к делу экспертов-лингвистов, которые дают заключение о порочности/непорочности, действительности/недействительности данной информации, что является основанием для удовлетворения иска.

• Существует главная причина отказа в удовлетворении того или иного иска – это отсутствие прочной базы доказательств истца по поводу порочности сведений о нем или другом лице.

В соответствии с п.9 ППВС РФ №3 обязанность доказывания факта распространения сведений и их порочащий характер лежит на истце, ответчик, в свою очередь, должен доказать правдивость обжалуемых сведений.

СПИСОК ЛИТЕРАТУРЫ:

1. Конституция Российской Федерации (принята всенародным голосованием 12.12.1993 с изменениями, одобренными в ходе общероссийского голосования 01.07.2020)
2. Гражданский кодекс Российской Федерации (ГК РФ) от 30 ноября 1994 года N 51-ФЗ
3. п. 7 ППВС РФ от 24 февраля 2005 г. № 3 «О судебной практике по делам о защите чести и достоинства граждан, а также деловой репутации граждан и юридических лиц.»
4. Гражданский процессуальный кодекс Российской Федерации от 14.11.2002 N 138-ФЗ (ред. от 16.04.2022)
5. Закон РФ от 27.12.1991 N 2124-1 (ред. от 01.07.2021) "О средствах массовой информации" (с изм. и доп., вступ. в силу с 01.03.2022)
6. Решение Кировского районного суда г. Екатеринбург Решение от 15 августа 2017 г. по делу № 2-4729/2017. Иск о защите чести, достоинства и деловой репутации//URL: <https://sudact.ru/regular/doc/0v7f8gfRgYxr/?regular> (дата обращения: 13.05.22)

7. Решение Алапаевского городского суда Свердловской области от 3 октября 2017 г. по делу № 2-956/2017. Иск о защите чести, достоинства и деловой репутации//URL: <https://sudact.ru/regular/doc/UVqA8y9x2cNV/?regular> (дата обращения:13.05.22)

Davtyan-Davydova D.N.

Senior lecturer

Volgograd State University

(Volgograd, Russia)

Mun A.E.

student of the specialty

Volgograd State University

(Volgograd, Russia)

PROTECTION OF RIGHTS TO HONOR, DIGNITY & BUSINESS REPUTATION IN RUSSIA

***Abstract:** this article discusses the rights to honor, dignity and business reputation, ways to refute defamatory information, judicial practice in cases of protection of honor, dignity and business reputation.*

***Keywords:** rights, honor, dignity, business reputation, protection, defamatory information, refutations, confidential data.*

УДК 34

Тихонова А.А.

студентка 4 курса

юридического института

Белгородский государственный

национальный исследовательский университет

(Россия, г. Белгород)

Рудяков Е.И.

студент 4 курса

юридического института

Белгородский государственный

национальный исследовательский университет

(Россия, г. Белгород)

Научный руководитель:

Белецкая А.А.

старший преподаватель кафедры трудового

и предпринимательского права юридического института

Белгородский государственный

национальный исследовательский университет

(Россия, г. Белгород)

ПРАВОВОЙ СТАТУС ИП:

НОВЕЛЛЫ В ПРАВОВОМ РЕГУЛИРОВАНИИ

Аннотация: предпринимательская деятельность получила повсеместное распространение в современной России. В условиях активно развивающейся рыночной экономики и свободы предпринимательства этот вид трудовой деятельности стал одним из основных способов получения дохода для большого количества граждан в нашей стране. В

данной статье автором будет рассмотрены основные черты правового статуса индивидуального предпринимателя.

Ключевые слова: индивидуальный предприниматель, юридическое лицо, правовой статус, предпринимательская деятельность.

Итак, ИП – это гражданин, который осуществляет предпринимательскую деятельность без образования юридического лица, и зарегистрированное в качестве ИП. Свой правовой статус ИП приобретает с момента государственной регистрации, о которой подробнее мы расскажем в следующей главе.

Что касается возраста, с которого можно стать ИП, то ГК РФ не содержит на это четких указаний. Однако согласимся с Ю.С. Пиньковецкой, что если мы проанализируем ст. 26 – 27 ГК РФ, то сможем прийти к выводу, что ИП может стать только полностью дееспособное лицо. Другими словами, это лицо, достигшее возраста восемнадцати лет. С другой стороны, если гражданин эмансипирован, то открытие ИП возможно и с шестнадцати лет. Мы не можем обойти стороной мнение В.В. Тихонова, который считает необходимым установить в ГК РФ минимальный возраст, с которого можно заниматься индивидуальным предпринимательством. Ученый придерживается позиции, в соответствии с которой минимальный возраст должен составлять шестнадцать лет. Аргументирует свою позицию ученый тем, что административная и уголовная ответственность за совершение экономических преступлений наступает с 16 лет, следовательно, и осуществлять предпринимательскую деятельность можно разрешать с 16 лет без требования обязательной эмансипации. Также при подтверждении своей позиции он ссылается на ст. 3 Федерального закона от 11 июня 2003 года № 74-ФЗ «О крестьянском (фермерском) хозяйстве», где указано, что членами фермерского хозяйства могут стать лица, достигшие 16 лет. На наш взгляд, такая позиция весьма спорная, так как тот факт, что уголовная и административная ответственность наступает с 16 лет не означает, что лицо в этом возрасте обладает полной

гражданской правоспособностью. Более того, он ограничен в совершении ряда сделок, без которых осуществление предпринимательской деятельности невозможно. Таким образом, мы считаем возможным дополнить ст. 23 ГК РФ формулировкой следующего содержания:

«Осуществлять предпринимательскую деятельность без образования юридического лица гражданин в праве с момента достижения им восемнадцати лет. В случаях, установленных ст. 27 настоящего Кодекса, осуществление предпринимательской деятельности гражданином без образования юридического лица возможно с шестнадцати лет».

Ссылку автора на закон о фермерских хозяйствах также считаем не совсем корректной, так как те члены фермерского хозяйства, которые могут быть приняты с шестнадцати лет, выполняют скорее вспомогательную деятельность, а индивидуальное предпринимательство подразумевает самостоятельную деятельность, где успех всего бизнеса напрямую зависит от самого ИП, а не лиц, которые ему в этом содействуют.

Согласимся с С.В. Николюкиным, что специфической чертой правового статуса ИП является то, что некоторым категориям граждан заниматься такой деятельностью строго запрещено. Также для осуществления деятельности в качестве ИП в некоторых отраслях потребуется лицензия. Например, в соответствии со ст. 192 Жилищного кодекса РФ, деятельность, связанная с управлением многоквартирными домами, подлежит обязательному лицензированию. Также согласно ст. 29 Федерального закона от 07 июля 2003 года № 126-ФЗ «О связи» подлежит лицензированию предпринимательская деятельность (в том числе и индивидуальная), связанная с оказанием услуг связи (например, деятельность интернет-провайдеров, сотовых операторов и пр.). Отсутствие такой лицензии может привести к приостановлению предпринимательской деятельности и привлечению ИП к уголовной или административной ответственности.

Например, Сосновским районным судом 06 февраля 2020 года было рассмотрено дело об административном правонарушении, предусмотренном ч. 1 ст. 19.20 КоАП РФ в отношении индивидуального предпринимателя В. Согласно материалам дела, В., зарегистрированный в качестве ИП, осуществлял перевозку пассажиров на принадлежащем ему транспортном средстве, что является прямым нарушением п. 24 ст. 12 Федерального закона от 04 мая 2011 года № 99-ФЗ «О лицензировании отдельных видов деятельности». Факт совершения правонарушения был обнаружен после того, как транспортное средство остановил сотрудник ГИБДД и в процессе проверки документов выяснилось, что лицензии на перевозку пассажиров к В. нет. Судом он был признан виновным в совершении правонарушения, и ему вынесено наказание в виде предупреждения.

В качестве специфической особенности правового статуса индивидуального предпринимателя Т.А. Бец выделяет также возможность его «реинкарнации» после проведения процедуры банкротства. В данном случае имеется в виду положение ст. 216 Федерального закона от 26 октября 2002 года № 127-ФЗ «О несостоятельности (банкротстве)», в соответствии с которым после банкротства гражданин может вновь зарегистрироваться в качестве ИП по истечении пяти лет.

Также специфической чертой правового статуса ИП является то, что по всем долгам перед кредиторами и контрагентами он отвечает личным имуществом. Частично этот вопрос мы затронули в предыдущем параграфе, а теперь хотим рассмотреть его подробнее. Итак, ИП отвечает по своим обязательствам гражданско-правового характера как физическое лицо – всем принадлежащим ему имуществом. Другими словами, если доходов от предпринимательской деятельности ИП не хватает для погашения всех задолженностей, взыскание может быть наложено на иные источники дохода, а также на его имущество, как движимое, так и недвижимое. Как отмечает В.В. Данилова, раньше была широко распространена практика, когда один супруг, будучи ИП, переоформлял свое имущество на другого супруга, рассчитывая

таким образом на то, что при взыскании задолженности на это имущество не будет накладываться взыскание. Однако на практике, если у одного супруга не хватает средств погасить долги по ИП, то они будут взыскиваться с со второго. С 2020 года это правило стало распространяться и на налоговую задолженность. Таким образом, можно констатировать, что супруги фактически являются солидарными ответчиками по долгам ИП одного из супругов, что обусловлено наличием между ними брачных отношений и совместным приобретением имущества в собственность.

Обратим внимание, что новые правила взыскания задолженности по ИП фактически были введены определением Верховного Суда РФ от 25 сентября 2020 г. № 302-ЭС20-12854. Это решение стало по-своему «революционным», так как фактически ВС РФ ликвидировал практику, которая складывалась в России годами, когда ИП отвечал по долгам только своим личным имуществом, а имущество и денежные средства его супруга (или супруги) взысканию не подлежали. Согласно материалам дела, К. и Г. являлись супругами, при этом К. осуществлял предпринимательскую деятельность в качестве ИП. Однако когда по налоговым обязательствам ИП скопился большой долг, ФНС не смогла в полном объеме взыскать их с К. и инициировала процедуру банкротства К., в том числе с наложением взыскания на доходы Г. Принимая решение, суд аргументировал свою позицию тем, что все доходы, полученные от предпринимательской деятельности, шли на обеспечение благосостояния семьи, в том числе уплату коммунальных платежей в квартире, где проживали супруги, приобретение имущества, необходимого для комфортной жизни и пр. Кроме того, суд согласился с доводами ФНС о том, что хотя супругой ИП и был инициирован раздел совместно нажитого имущества, требования о разделе долговых обязательств она не заявила, что свидетельствует о фиктивности такого раздела и стремлении К. и Г. уйти от оплаты долгов по ИП.

На основании вышеизложенного можно сделать несколько выводов:

Правовой статус ИП обладает определенной спецификой, и в этой области существует множество проблемных вопросов. Например, между учеными ДОС их пор ведутся дискуссии относительно установления минимального возрастного порога, с которого можно заниматься индивидуальным предпринимательством. Мы считаем возможным дополнить ст. 23 ГК РФ формулировкой следующего содержания: «Осуществлять предпринимательскую деятельность без образования юридического лица гражданин в праве с момента достижения им восемнадцати лет. В случаях, установленных ст. 27 настоящего Кодекса, осуществление предпринимательской деятельности гражданином без образования юридического лица возможно с шестнадцати лет».

Действующее законодательство накладывает ограничение за занятие индивидуальным предпринимательством для отдельных категорий лиц, таких как государственные служащие, сотрудники правоохранительных органов и пр. Кроме того, осуществление некоторых видов предпринимательства требует прохождения процедуры лицензирования, что также является особенностью правового статуса ИП.

Также специфической чертой правового статуса ИП является то, что по общему правилу по всем долгам перед кредиторами и контрагентами он отвечает личным имуществом. Однако с 2020 года ВС РФ фактически создал новый прецедент, согласно которому в случае, если у ИП не хватает денежных средств, чтобы погасить задолженность, сумма долга, в том числе и по налогам, может взыскиваться с его супруга (или супруги). Несмотря на то, что в РФ романо-германская правовая система, и прецедент не является источником права, однако справедливым будет утверждать, что теперь при принятии решений по аналогичным делам, нижестоящие суды будут так или иначе ориентироваться на рассмотренное нами определение ВС РФ.

СПИСОК ЛИТЕРАТУРЫ:

1. Жилищный кодекс Российской Федерации от 29 декабря 2004 г. № 188-ФЗ (ред. от 30.12.2021) // Собрание законодательства РФ. – 2005. – № 1. – Ст. 14.
2. О несостоятельности (банкротстве): федеральный закон от 26 октября 2002 г. № 127-ФЗ (ред. от 30.12.2021, с изм. от 03.02.2022) // Собрание законодательства РФ. – 2002. – № 43. – Ст. 4190.
3. О крестьянском (фермерском) хозяйстве: федеральный закон от 11 июня 2003 г. № 74-ФЗ (ред. от 06.12.2021) // Собрание законодательства РФ. – 2003. – № 24. – Ст. 2249.
4. О связи: федеральный закон от 07 июля 2003 г. № 126-ФЗ (ред. от 30.12.2021) // Собрание законодательства РФ. – 2003. – № 28. – Ст. 2895.
5. О лицензировании отдельных видов деятельности: федеральный закон от 04 мая 2011 г. № 99-ФЗ (ред. от 30.12.2021) // Собрание законодательства РФ. – 2011. – № 19. – Ст. 2716.
6. Определение Верховного Суда РФ от 25 сентября 2020 г. № 302-ЭС20-12854 по делу № А33-29543/2017 // Законы, кодексы и нормативно-правовые акты Российской Федерации: сайт. – URL: <https://legalacts.ru/sud/opredelenie-verkhovnogo-suda-rf-ot-25092020-n-302-es20-12854-po-delu-n-a33-295432017/> (дата обращения: 29.09.2022).
7. Постановление Сосновского районного суда Челябинской области от 06 февраля 2020 г. по делу № 5-5/2020 // Судебные и нормативные акты РФ: сайт. – URL: <https://sudact.ru/regular/doc/MRN9aGwdvAgC/> (дата обращения: 29.09.2022).
8. Бец, Т. А. Специфика правового статуса индивидуального предпринимателя / Т. А. Бец // Вестник магистратуры. – 2020. – № 2-3. – С. 884 – 887.
9. Данилова, В. В. Жена за мужа в ответе / В. В. Данилова // Оплата труда: бухгалтерский учет и налогообложение. – 2021. – № 7. – С. 25 – 29.
10. Николукин, С. В. Гражданское право. Особенная часть. Практикум. – М.: Издательство Юрайт, 2019. – 368 с. – URL: <https://urait.ru/book/grazhdanskoe-pravo-osobennaya-chast-praktikum-496732> (дата обращения: 29.09.2022). – Режим доступа: по подписке НИУ «БелГУ».
11. Пиньковецкая, Ю. С. Возрастная дифференциация начинающих предпринимателей: международный компаративный анализ / Ю. С. Пиньковецкая // Научный результат. Социология и управление. – 2020. – № 6. – С. 91 – 105.
12. Тихонов В. В. Возрастной ценз современного российского предпринимателя (правовой аспект) / В. В. Тихонов // Северо-Кавказский юридический вестник. – 2017. – № 3. – С. 92 – 96.

Tikhonova A.A.

4th year student

of the Law Institute

Belgorod State National Research University

(Belgorod, Russia)

Rudyakov E.I.

4th year student

of the Law Institute

Belgorod State National Research University

(Belgorod, Russia)

Scientific advisor:

Beletskaya A.A.

Senior Lecturer of the Department

of Labor and Business Law of the Law Institute

Belgorod State National Research University

(Belgorod, Russia)

**LEGAL STATUS OF SOLE PROPRIETORS:
NOVELTIES IN LEGAL REGULATION**

***Abstract:** entrepreneurial activity has become widespread in modern Russia. In the conditions of an actively developing market economy and freedom of entrepreneurship, this type of work has become one of the main ways to generate income for a large number of citizens in our country. In this article, the author will consider the main features of the legal status of an individual entrepreneur.*

***Keywords:** individual entrepreneur, legal entity, legal status, entrepreneurial activity.*

УДК 34

Фролов С.Е.

студент юридического института

Белгородский государственный национальный исследовательский университет
(г. Белгород, Россия)

Научный руководитель:

Земляченко Я.В.

Доцент кафедры Гражданского права и процесса, к.ю.н.

Белгородский государственный национальный исследовательский университет
(г. Белгород, Россия)

ПРАВОВЫЕ СПОСОБЫ ОБЕСПЕЧЕНИЯ ЭНЕРГЕТИЧЕСКОЙ БЕЗОПАСНОСТИ РОССИЙСКОЙ ФЕДЕРАЦИИ В 2022 ГОДУ

Аннотация: научное исследование направлено на выявление правовых способов обеспечения энергетической безопасности Российской Федерации в 2022 году. В научной статье проводится краткий обзор нормативных правовых актов в области обеспечения национальной энергетической безопасности, устанавливающих правовые способы обеспечения энергетической безопасности Российской Федерации.

Ключевые слова: энергетическая безопасность, национальная безопасность, национальная энергетическая безопасность, защищенность, правовые способы.

В Российской Федерации вопрос обеспечения национальной энергетической безопасности не утрачивает свою актуальность, «достижение и поддержание современного уровня энергообеспечения населения и экономики страны рассматривается в числе приоритетных задач, решение которых предопределяет не только возможности повышения качества жизни, но и международный статус государства» [1, с. 154].

Правовой платформой национальной энергетической безопасности Российской Федерации является система федеральных и региональных нормативных правовых актов, обеспечивающих регулирование в сфере энергетики и обеспечения ее безопасности. Развитие нормативно-правовой основы обеспечения энергетической безопасности Российской Федерации связано не только с необходимостью формирования статуса правового государства, что предполагает четкое определение целей, задач, приоритетных направлений по минимизации угроз российской энергетической безопасности, но и концептуальным изменением официальных взглядов на проблему национальной энергетической безопасности.

В Конституции Российской Федерации определены базисные правовые средства обеспечения национальной энергетической безопасности. Согласно ст. 71 Конституции Российской Федерации, энергетические системы находятся в исключительном ведении Российской Федерации [2], что также говорит о недопустимости субъектов Российской Федерации осуществлять нормативное регулирование или управление в области энергетических систем.

В России действует Стратегия национальной безопасности, составляющим элементом которой является национальная энергетическая безопасность. Так, в 2019 году Указом Президентом Российской Федерации от 13 мая 2019 г. № 216 «Об утверждении Доктрины энергетической безопасности Российской Федерации» было обеспечено стратегическое планирование в области энергетической безопасности Российской Федерации. Указ является нормативным документом, отражающим официальные взгляды по вопросу национальной энергетической безопасности. Согласно Указу: «Энергетическая безопасность - состояние защищенности экономики и населения страны от угроз национальной безопасности в сфере энергетики, при котором обеспечивается выполнение предусмотренных законодательством Российской Федерации требований к топливо- и энергоснабжению потребителей, а также выполнение экспортных контрактов и международных обязательств Российской Федерации»

[3]. Основная цель национальной безопасности в сфере энергетики является обеспечение экономики и населения страны от угроз в сфере энергетики.

Особую роль в обеспечения энергетической безопасности играют принципы Стратегии национальной энергетической безопасности. В частности, в свете международной политической обстановки важное значение имеет принцип государственно-частного партнерства.

В Указе отмечается: «Полномасштабному участию Российской Федерации в обеспечении международной энергетической безопасности препятствуют меры ограничительного характера, введенные рядом иностранных государств в отношении Российской Федерации, в том числе в отношении нефтяной и газовой отраслей ее топливно-энергетического комплекса, а также противодействие, оказываемое рядом иностранных государств и международных организаций проектам в сфере энергетики, которые реализуются с участием Российской Федерации» [3]. На этом основании обозначена задача по «развитию интеграционных связей в рамках Евразийского экономического союза и Содружества Независимых Государств, углубление партнерства в сфере энергетики по линии объединения БРИКС, Шанхайской организации сотрудничества, развитие сотрудничества с иностранными государствами в рамках Форума стран - экспортеров газа, с Организацией стран - экспортеров нефти и другими международными организациями» [4].

В Федеральном законе от 21.07.2011 № 256-ФЗ «О безопасности объектов топливно-энергетического комплекса» закрепляются обязанности субъектов топливно-энергетического комплекса, владеющие на праве собственности или ином законном основании объектами топливно-энергетического комплекса. С целью обеспечения безопасности предусматривается обязанность субъектов информировать Правительство об угрозах и совершении актов вмешательства на указанных объектах др. [4].

В мае 2022 года Федеральным законом от 26.03.2003 № 35-ФЗ «Об электроэнергетике» была введена ст. 46.3, закрепившая особенности правового

регулирования отношений в сфере электроэнергетики на 2022 и 2023 годы. Предусмотрена компетенция Правительства Российской Федерации устанавливать особенности начисления, уплаты и списания штрафов за неисполнение обязательств на оптовых и розничных рынках.

Таким образом, вышеперечисленные нормативные правовые акты устанавливают правовые средства обеспечения национальной энергетической безопасности. В 2022 году наблюдается локальные изменения правовых средств обеспечения энергетической безопасности в Российской Федерации. Также не вызывает сомнений, что принятая Стратегия национальной энергетической безопасности должна predetermined в дальнейшем выработку нового подхода применения правовых средств обеспечения энергетической безопасности Российской Федерации. Резюмируя изложенное, нормативными правовыми актами в сфере обеспечения национальной безопасности предусмотрены различные правовые средства: принципы, субъективные права и юридические обязанности, дозволения и запреты, ограничения, предписания и другие.

СПИСОК ЛИТЕРАТУРЫ:

1. Иванова, Т.Е. Гаврилова, М.А. Скоморощенко, К.В. Правовая среда обеспечения энергетической безопасности: опыт контент-анализа энергетической стратегии России // Экономика, предпринимательство и право. 2018. № 3. С. 153-162.
2. Конституция Российской Федерации (принята всенародным голосованием 12.12.1993) (с учетом поправок, внесенных Законами РФ о поправках к Конституции РФ от 30.12.2008 № 6-ФКЗ, от 30.12.2008 № 7-ФКЗ, от 05.02.2014 № 2-ФКЗ, от 01.07.2020 № 11-ФКЗ) // Собрание законодательства РФ. – 2020. – № 31. – Ст. 4398.

3. Указ Президента РФ от 13 мая 2019 г. № 216 «Об утверждении Доктрины энергетической безопасности Российской Федерации» // Собрание законодательства РФ. – 2019. – № 20. – Ст. 24-21.

4. Федеральный закон от 21 июля 2011 г. № 256-ФЗ «О безопасности объектов топливно-энергетического комплекса» (ред. от 28.06.2022) // собрание законодательства РФ. 2011. № 30 (часть I). Ст. 4604.

Frolov S.E.

student of the Law Institute

Belgorod State National Research University

(Belgorod, Russia)

Scientific advisor:

Zemlyachenko Ya.V.

Associate Professor of the Department of Civil Law and Procedure,

Candidate of Law, Belgorod State National Research University

(Belgorod, Russia)

LEGAL WAYS TO ENSURE ENERGY SECURITY SECURITY OF RUSSIAN FEDERATION IN 2022

***Abstract:** the scientific research is aimed at identifying legal ways to ensure the energy security of the Russian Federation in 2022. The scientific article provides a brief overview of regulatory legal acts in the field of ensuring national energy security, establishing legal ways to ensure the energy security of the Russian Federation.*

***Keywords:** energy security, national security, national energy security, security, legal methods.*

УДК 342.77

Шараевский Д.М.

слушатель 2 факультета (подготовки руководителей
(начальников) территориальных органов МВД России)

Академия управления Министерства внутренних дел Российской Федерации
(г. Москва, Россия)

**ОРГАНИЗАЦИЯ ПРОВЕРКИ ГОТОВНОСТИ
ТЕРРИТОРИАЛЬНЫХ ОРГАНОВ МВД РОССИИ
К ДЕЙСТВИЯМ ПРИ ВОЗНИКНОВЕНИИ ЧРЕЗВЫЧАЙНЫХ
ОБСТОЯТЕЛЬСТВ (ЧРЕЗВЫЧАЙНЫХ СИТУАЦИЙ)**

Аннотация: в статье рассматривается вопрос организации проверки готовности территориальных органов МВД России к действиям при возникновении чрезвычайных обстоятельств (чрезвычайных ситуаций).

Ключевые слова: готовность к действиям при возникновении чрезвычайных обстоятельствах, чрезвычайные обстоятельства (чрезвычайные ситуации), оценка деятельности.

Основными правовыми актами проведения проверок готовности территориальных органов МВД России к действиям при возникновении чрезвычайных обстоятельств (чрезвычайных ситуаций) являются: Федеральный закон от 7 февраля 2011 № 3-ФЗ «О полиции» [1], приказ МВД России от 3 февраля 2011 № 77 «Об основах организации ведомственного контроля за деятельностью органов внутренних дел Российской Федерации» [2], распоряжение МВД России от 21 декабря 2020 № 1/14412 «Об утверждении Методики изучения и оценки готовности инспектируемого (проверяемого) территориального органа МВД России к действиям при возникновении чрезвычайных обстоятельств (чрезвычайных ситуаций)» [3].

Оценки подлежат следующие направления: «Организация планирования к действиям при возникновении чрезвычайных обстоятельств (чрезвычайных ситуаций)»; «Подготовка сил и средств»; «Обеспечение функционирования органов оперативного управления»; «Материально-техническое обеспечение»; «Практические действия»; «Управленческая деятельность».

Проводя анализ российского законодательства, межведомственных и ведомственных правовых актов мы приходим к следующему выводу, что имеет место его несовершенство. В частности, отсутствует единая позиция по подготовке и организации проверки готовности территориальных органов МВД России к действиям при возникновении чрезвычайных обстоятельств (чрезвычайных ситуаций), в больше части носит субъективный характер проверяющего сотрудника МВД России.

По нашему мнению, необходимо принять следующие меры по совершенствованию проверок готовности территориальных органов МВД России к действиям при возникновении чрезвычайных обстоятельств (чрезвычайных ситуаций):

1. Пересмотреть критерии оценки готовности территориальных органов МВД России к действиям при возникновении чрезвычайных обстоятельств (чрезвычайных ситуаций), при этом исключив из них возможность проведения субъективной оценки, проверяющего сотрудника МВД России.

2. Разработать пакет документов необходимых для проведения проверки готовности территориальных органов МВД России к действиям при возникновении чрезвычайных обстоятельств (чрезвычайных ситуаций) на уровне МВД России.

СПИСОК ЛИТЕРАТУРЫ:

1. О полиции : федеральный закон от 07.02.2011 г. № 3-ФЗ // Собрание законодательства РФ, 2011, № 7, Ст. 900.
2. Об основах организации ведомственного контроля за деятельностью органов внутренних дел Российской Федерации : приказ МВД России от 3 февраля 2011 № 77 — Документ опубликован не был. — URL: <http://www.consultant.ru> (дата обращения: 01.12.2022). — Режим доступа: КонсультантПлюс : [справ.-правовая система], свобод. из локал. сети Акад. упр. МВД России.
3. Об утверждении Методики изучения и оценки готовности инспектируемого (проверяемого) территориального органа МВД России к действиям при возникновении чрезвычайных обстоятельств (чрезвычайных ситуаций) : распоряжение МВД России от 21 декабря 2020 № 1/14412 — Документ опубликован не был. — URL: <http://www.consultant.ru> (дата обращения: 01.12.2022). — Режим доступа: КонсультантПлюс : [справ.-правовая система], свобод. из локал. сети Акад. упр. МВД России.

Sharaevskii D.M.

student of the 2nd faculty (training of heads (chiefs) of territorial bodies of the
Ministry of Internal Affairs of Russia)
Academy of Management of Ministry of Internal Affairs
of Russian Federation
(Moscow, Russia)

ORGANIZATION OF VERIFICATION OF READINESS OF TERRITORIAL PARTS OF MINISTRY OF INTERNAL AFFAIRS OF RUSSIA TO ACT IN EVENT OF EMERGENCIES

***Abstract:** the article deals with the issue of organizing a check of the readiness of the territorial bodies of the Ministry of Internal Affairs of Russia to act in the event of emergency circumstances (emergencies).*

***Keywords:** readiness to act in case of emergency, emergency circumstances, emergencies, assessment of activities.*

УДК 343.9

Шишкин М.Д.

оперуполномоченный оперативного отдела
ФКУ СИЗО-1 УФСИН России по Республике Хакасия
(г. Абакан, Россия)

ОПЕРАТИВНО-РОЗЫСКНАЯ ДЕЯТЕЛЬНОСТЬ КАК ОБЪЕКТ ПРОКУРОРСКОГО НАДЗОРА

***Аннотация:** в работе исследованы проблемы прокурорского надзора за оперативно-розыскной деятельностью в условиях качественно нового уровня правового регулирования как оперативно-розыскной деятельности, так и прокурорского надзора за ее осуществлением. Объектом исследования являются правоотношения, складывающиеся в процессе организации и осуществления прокурорского надзора за исполнением законов органами, осуществляющими оперативно-розыскную деятельность. Предметом исследования являются закономерности деятельности и особенности прокурорского надзора. Целью исследования является формулирование и обоснование отвечающих основным принципам правового государства и объективным закономерностям познаний в сфере прокурорского надзора за оперативно-розыскной деятельностью.*

***Ключевые слова:** оперативно-розыскная деятельность, государственная служба, правовое государство, прокурорский надзор.*

До последнего времени остаётся открытым вопрос предмета и пределов прокурорского надзора за законностью оперативно-розыскной деятельности. Если предметом надзора является проверка соблюдения и исполнения закона при осуществлении оперативно-розыскной деятельности, то как тогда следует относиться к логике включения в обязанности уполномоченных прокуроров способствовать выполнению задач самой оперативно-розыскной деятельности. В частности, в числе задач надзора за законностью ОРД: содействие оперативным подразделениям в комплексном и активном осуществлении всего

объёма оперативно-розыскных мероприятий (далее ОРМ), предусмотренных законодательством; содействие надлежащему документированию произведённых ОРМ; содействие использованию результатов ОРМ в процессе доказывания по уголовным делам в соответствии с положениями уголовно-процессуального законодательства, регламентирующего собирание, проверку и оценку доказательств. Подобный подход подвергнут критике в научной литературе, поскольку, по мнению специалистов, он противоречит сущности надзорной деятельности и нацеливает прокурора на подмену ведомственного контроля. Вместе с тем определённым обоснованием критикуемой позиции служит прямое указание на обязанность уполномоченных прокуроров способствовать как обеспечению гарантий соблюдения прав и свобод человека и гражданина, законности при проведении ОРМ, так и выполнению задач ОРД по выявлению, предупреждению, пресечению и раскрытию преступлений, изобличению виновных и розыску лиц, скрывающихся от органов дознания, следствия и суда либо уклоняющихся от исполнения уголовного наказания, а также розыску без вести пропавших граждан, которое содержится в отраслевом приказе Генерального прокурора РФ от 15 февраля 2011 г. № 33 (п. 4). [1]

Неоднозначное отношение со стороны специалистов и практиков к вменению в обязанность уполномоченных прокуроров способствовать деятельности правоохранительных органов по выявлению, предупреждению, пресечению и раскрытию преступлений вызвано опасением дезориентации прокуроров от задач по надзору за соблюдением законов к сугубо ведомственным задачам. Так же, неоднозначное отношение к деятельности уполномоченных прокуроров за оперативно-розыскной деятельностью, с лицами имеющими правовой статус подозреваемого, обвиняемого. В данном случае деятельность уполномоченных прокуроров во многом выступает как правозащитная организация, с другой стороны на стадии уголовного судопроизводства прокуратура поддерживает государственное обвинение.

В соответствии со ст. 30 Закона о прокуратуре полномочия уполномоченного прокурора устанавливаются уголовно-процессуальным законодательством и другими федеральными законами РФ. Ведомственные приказы могут только конкретизировать порядок и условия их реализации. Однако УПК РФ в действующей редакции не устанавливает полномочий прокурора по надзору за исполнением законов органами, осуществляющими ОРД. Других федеральных законов, на положения которых даётся ссылка в ст. 30 Закона о прокуратуре, определяющих полномочия уполномоченных прокуроров, не принято. В свою очередь, ст. 21 ФЗ об ОРД определяет исключительно круг оперативно-служебных и учётно-регистрационных документов, которые могут быть истребованы и изучены уполномоченным прокурором, не раскрывая при этом способы выявления нарушений законности и акты реагирования на выявленные нарушения законности.

Уполномоченный прокурор в ходе проведения проверок, а также при восстановлении нарушенных прав и свобод граждан и устранении иных нарушений закона, допущенных должностными лицами органов, осуществляющих оперативно-розыскную деятельность должен опротестовывать незаконные и необоснованные постановления руководителей органов, осуществляющих оперативно-розыскную деятельность, принятые ими ведомственные правовые акты, противоречащие закону. При этом вызывает сомнение правомерность применения данного акта реагирования на решения о заведении или прекращении дела оперативного учёта, поскольку обозначенные решения не относятся к правовым актам. Предоставление прокурорам полномочий по отмене данных решений ускорит устранение нарушений законов.

[2]

Неоднозначное отношение со стороны руководителей служб, осуществляющих ОРД, отсутствует должная реакция на акты реагирования прокурора. Это вызвано рядом причин. Во-первых, многие руководители служб, осуществляющих ОРД, при обсуждении данного вопроса высказываются о

ненужности прокурорского надзора, вообще считая его лишним, мешающим нормальной оперативно-розыскной деятельности, утверждая, что он, по сути, только подменяет ведомственный контроль. Вместе с тем, декларируя такой подход, нужно найти «золотую середину» в решении данного вопроса. Во-вторых, у оперативных подразделений существует острая нехватка квалифицированных кадров, в связи с колоссальной нагрузкой которая негативно отражается на эффективность осуществления ОРД. Решение данной проблемы возможно увеличением денежного довольствия оперативного работника, а также повышением престижа государственной службы.

В конечном счете, исполнению требований прокурора, которые содержатся в актах прокурорского реагирования, препятствует также наличие пробелов в ведомственной регламентации, поскольку ведомственные приказы по линии ОРД как МВД России, так и других правоохранительных ведомств не определяют механизма рассмотрения и реализации актов прокурорского реагирования. Изменить сложившееся положение только актами прокурорского реагирования невозможно, поскольку необходимо также понимание этой проблемы руководителями оперативных служб и желание с их стороны добиться позитивных перемен. [3]

СПИСОК ЛИТЕРАТУРЫ:

1. Винокуров А. Ю., Винокуров Ю. Е. Прокурорский надзор. Практикум. Учебное пособие для СПО // М.: Юрайт, 2019. С. 63.
2. Дытченко Г. В. Развитие прокурорского надзора за исполнением законов в оперативно-розыскной деятельности. (Бакалавриат, специалитет, магистратура, аспирантура). — М.: 2020. С. 15.
3. Кириллова Н.П. Прокурорский надзор. Учебник и практикум // М.: Юрайт, 2019. С. 201.

Shishkin M.D.

The Federal Penitentiary Service of Russia for the Republic of Khakassia
(Abakan, Russia)

**OPERATIONAL INVESTIGATIVE ACTIVITY
AS OBJECT OF PROSECUTOR'S SUPERVISION**

***Abstract:** the paper examines the problems of prosecutorial supervision of operational investigative activities in the conditions of a qualitatively new level of legal regulation of both operational investigative activities and prosecutorial supervision of its implementation. The object of the study is the legal relations that develop in the process of organizing and implementing prosecutorial supervision over the execution of laws by bodies engaged in operational investigative activities. The subject of the study is the patterns of activity and features of prosecutorial supervision. The purpose of the study is to formulate and substantiate knowledge in the field of prosecutorial supervision of operational investigative activities that meet the basic principles of the rule of law and objective laws.*

***Keywords:** operational investigative activity, public service, rule of law, prosecutor's supervision.*

УДК 351.74

Шутков С.Г.

слушатель 2 факультета (подготовки руководителей (начальников)
территориальных органов МВД России)
Академия управления МВД России
(г. Москва, Россия)

АКТУАЛЬНОСТЬ СОЦИАЛЬНЫХ СЕТЕЙ КАК ИНСТРУМЕНТА СВЯЗЕЙ С ОБЩЕСТВЕННОСТЬЮ В ДЕЯТЕЛЬНОСТИ ОРГАНОВ ВНУТРЕННИХ ДЕЛ

Аннотация: в работе рассмотрена актуальность социальных сетей как источника получения и обмена информации между обществом и государством в лице органов внутренних дел. Определены актуальные направления использования цифровых платформ органами внутренних дел в сфере связей с общественностью.

Ключевые слова: социальные сети, связи с общественностью, органы внутренних дел, правоохранительные органы, прогнозирование, цифровые платформы.

В настоящее время все большее значение как источник получения и обмена информации для населения России приобретает телекоммуникационная сеть «Интернет». По данным ВЦИОМ, почти три четверти россиян ежедневно пользуются Интернетом [5]. Несмотря на то, что телевидение по-прежнему занимает ведущую роль у россиян как источник новостей об экономическом положении и общественно-политической жизни страны и домашнего региона, на второе место вышли социальные сети и блоги в интернете [6].

Если рассмотреть структуру наиболее популярных социальных сетей и мессенджеров в России, то на первом месте находится WhatsApp, которым пользуются 87% опрошенных, далее - YouTube (75% опрошенных), «ВКонтакте» (62%), Telegram (55%) и «Одноклассники» (42%). На фоне проведения

специальной военной операции на Украине список самых распространенных соцсетей с сентября 2021 года изменился незначительно [7].

Значение социальных сетей в организации общественных связей между государством и обществом не остается без внимания и среди руководства страны. Так, с 1 декабря 2022 года вступило в силу Распоряжение Правительства Российской Федерации, согласно которому государственным органам различного уровня, в том числе судам, а также органам местного самоуправления необходимо использовать социальные сети ВКонтакте и Одноклассники в качестве информационных систем для создания официальных страниц. Социальные сети будут использоваться органами государственной власти и местного самоуправления для публикации отчетов о проводимых мероприятиях, комментариев по актуальным вопросам, актуальных контактных данных, включая адрес электронной почты и номера телефонов. Распоряжение подготовлено для реализации принятых в июле изменений в Федеральный закон «Об обеспечении доступа к информации о деятельности государственных органов и органов местного самоуправления» [8].

Если говорить об органах внутренних дел, то деятельность полиции должна являться открытой для общества, при условии, что это не противоречит требованиям действующих законов. Полиция обязана на регулярной основе информировать как органы государственной и муниципальной власти, так и граждан о своей деятельности, кроме того, организации, общественные объединения и граждане имеют право на получение достоверной информации о деятельности органов внутренних дел. Принцип открытости и публичности закреплен в статье 8 федерального закона «О полиции» [2]. Реализовать указанный принцип возможно путем использования как традиционных средств массовой информации, так и такого относительно такого нового инструмента, как социальные сети.

При этом необходимо разобраться с определением самого понятия социальная сеть, а также рассмотреть его свойства. Если обратится к

федеральному закону «Об информации, информационных технологиях и о защите информации», то законодатель характеризует социальную сеть как сайт или страницу сайта в сети «Интернет», а также информационную систему или компьютерную программу, которая имеет охват аудитории на территории России более 500 тысяч пользователей в сутки, и предназначена или используется пользователями для распространения информации на государственном языке либо на языке народов России через создание персональных страниц, а также на которой может распространяться рекламная информация для привлечения потребителей на территории Российской Федерации [3].

Под социальными сетями в рамках стандарта ГОСТ Р 56824-2015 понимаются информационные системы, которые обеспечивают возможности организационного, коммуникативного или информационного характера. Социальные сети подразделяются на общие и профессиональные, выступают инструментом развития институтов демократии гражданского общества, а также повышения эффективности государственного управления и деятельности органов публичной власти [4].

Ряд авторов определяет основу социальных сетей как структурированный обмен специализированной информацией между пользователями, реализуемый ими в дистанционном режиме. Существующие цифровые платформы обладают специфическим набором общих свойств, к которым относятся анонимность, добровольность контактов, затрудненность аффективного компонента общения, изменение конативного аспекта общения, свобода общения, успешный поиск единомышленников, формирование сообщества друзей [1, с. 10].

Говоря о применении цифровых платформ органами внутренних дел в сфере связей с общественностью, то наиболее актуальными и перспективными для использования можно выделить следующие направления:

1. Информирование граждан о результатах работы правоохранительных органов, в том числе выявление и раскрытие наиболее

резонансных преступлений, фактов личного мужества и героизма сотрудников и т.д.

2. Просвещение населения, разъяснение правовых вопросов, связанных с деятельностью полиции, визуальное изложение алгоритмов действий по наиболее распространенным ситуациям, отнесённым к компетенции МВД.

3. Вовлечение граждан в правоохранительную деятельность, вынесение на обсуждение дискуссионных вопросов, сбор предложений, комментариев и мнений по результатам проводимой работы как МВД в целом, так и его территориальных органов на различных уровнях. При этом важно фильтровать информацию, не вестись на провокации «интернет-троллей» и выдерживать официальный тон дискуссии с ответами на вопросы по существу.

Таким образом, социальные сети могут использоваться органами внутренних дел как мощный инструмент для выстраивания взаимоотношений между полицией и обществом, направленный на вовлечение активной части граждан в деятельность по поддержанию общественного порядка и борьбу с преступностью, на профилактику виктимного и противоправного поведения лиц, а также получение обратной связи о настроениях в обществе и отношении к реализуемой министерством внутренних дел России политике по обеспечению безопасности и защите прав и свобод граждан.

СПИСОК ЛИТЕРАТУРЫ:

1. Социальные сети: монография / В. П. Клочков, Ю. С. Тюнников, К. Г. Эрдынеева, А. Ю. Близневский [и др.]. - Курган: Изд-во Курганского гос. ун-та, 2022. - 184 с.

2. Федеральный закон «О полиции» от 07.02.2011 N 3-ФЗ (ред. от 21.12.2021) // Консультант Плюс. [Электронный ресурс]. Режим обращения: https://www.consultant.ru/document/cons_doc_LAW_110165/ (Дата обращения: 03.12.2022).

3. Федеральный закон «Об информации, информационных технологиях и о защите информации» от 27.07.2006 N 149-ФЗ (ред. от 14.07.2022) // Консультант Плюс. [Электронный ресурс]. Режим обращения:

https://www.consultant.ru/document/cons_doc_LAW_61798/ (Дата обращения: 03.12.2022).

4. ГОСТ Р 56824-2015. Использование охраняемых результатов интеллектуальной деятельности в сети Интернет. – Введ. 2016-06-01. – [Электронный ресурс]. Режим обращения: <https://docs.cntd.ru/document/1200128334/> (Дата обращения: 03.12.2022).

5. Всероссийский центр изучения общественного мнения [Электронный ресурс]. URL: <https://wciom.ru/ratings/polzovanie-internetom> (дата обращения: 03.12.2022).

6. Всероссийский центр изучения общественного мнения [Электронный ресурс]. URL: <https://wciom.ru/analytical-reviews/analiticheskii-obzor/mediapotreblenie-i-aktivnost-v-internete> (дата обращения: 03.12.2022).

7. Всероссийский центр изучения общественного мнения [Электронный ресурс]. URL: <https://wciom.ru/analytical-reviews/analiticheskii-obzor/rossiiskaja-auditorija-socialnykh-setei-i-messendzherov-izmeneniya-na-fone-specoperacii> (дата обращения: 03.12.2022).

8. Правительство Российской Федерации [Электронный ресурс]. URL: http://government.ru/dep_news/46448/ (дата обращения: 03.12.2022).

Shutkov S.G.

Academy of Management of Interior Ministry of Russian Federation
(Moscow, Russia)

RELEVANCE OF SOCIAL NETWORKS AS TOOL OF PUBLIC RELATIONS IN ACTIVITIES OF LAW ENFORCEMENT AGENCIES

***Abstract:** the paper considers the relevance of social networks as a source of obtaining and exchanging information between society and the law enforcement agencies. The current directions of the use of digital platforms by internal affairs bodies in the field of public relations have been identified.*

***Keywords:** social networks, public relations, law enforcement agencies, digital platforms.*

УДК 34

Ястремский В.В.

студент (магистрант)

кафедры конституционного права и муниципального права
Институт экономики отраслей, бизнеса и администрирования
Челябинский государственный университет
(г. Челябинск, Россия)

НАЛОГОВЫЕ ПРАВООТНОШЕНИЯ: ХАРАКТЕРИСТИКА ПОНЯТИЙНОГО АППАРАТА

Аннотация: в статье характеризуется терминологическая конструкция «налоговые правоотношения». Проанализированы подходы, используемые современной юридической наукой, а также раскрыта позиция автора по данной проблеме. Рассмотрение понятия дается через изучение позиции законодателя и воззрений, сложившихся среди специалистов.

Ключевые слова: налоговые правоотношения, общественные отношения, правоотношение, властные отношения.

Содержание словосочетания «налоговые правоотношения» свидетельствует об использовании такой категории, как «общественные отношения», термина общественных наук, описывающего т.н. «социальное пространство». Согласно сложившейся практике, применяемой в отечественных исследованиях, подобное пространство основано на воле и сознании индивидов, объединенных в социальные группы и преследующих определенные цели. Оно образуется в процессе материальной деятельности людей и, соответственно, носит объективный характер. В ходе реализации общественных отношений, образуются разнообразные устойчивые формы (виды) взаимодействия. Одной из разновидностей взаимодействия являются правоотношения, которые: определяются экономической системой, сложившейся в обществе; создаются

под влиянием действующих правовых норм; обеспечиваются защитой государства – в ситуации, когда «...общественное отношение получает правовую форму, приобретая и правовое содержание» [5, с. 23], где материальное содержание есть фактическое поведение участников общественных отношений. То есть, «...на основе норм права возникает индивидуализированная общественная связь между лицами, определяемая наличием...прав и обязанностей...поддерживаемая ...принудительной силой государства» [4, с. 90].

Содержание правоотношения представляет собой сумму юридических прав и обязанностей участников правоотношения (к которым относятся физические и юридические лица). Содержание означает вовлеченность фактического отношения участвующих сторон «...и только в той части...что предусмотрена правами и обязанностями» [4, с. 83].

В теории права допускается разделение смысла категории «правоотношение». В самом общем – это есть объективно возникающая, не запрещенная государством форма общественного взаимодействия, участники которого обладают взаимными правами и обязанностями. В узком, как пишет С. В. Бабушкина, допустимо использовать выражение «юридическое отношение». В последнем случае под ним понимается общественное отношение, возникающее только на основе юридических норм, имеющее волевое основание и связь между управомоченными и обязанными субъектами (носителями прав и обязанностей, полномочий и ответственности) которые реализуют их в порядке, устанавливаемым государством [5, с. 24].

Как понятие, налоговое правоотношение в НК РФ отсутствует, хотя изначально, данный термин законодателем использовался (однако в процессе совершенствования налогового администрирования, осуществленного в июле 2006 г., данное словосочетание было исключено из текста НК РФ с заменой на «отношения, регулируемые законодательством о налогах и сборах») - [2].

Тем не менее, в определенном смысле законодатель данную категорию применяет, например, для характеристики отношений налогов и сборов, имеющих общественный характер (ст. 2 НК РФ), подразумевая под ними:

- властные отношения по их установлению, введению и взиманию;
- отношения, возникающие в процессе налогового контроля;
- отношения по обжалованию;
- отношения по привлечению к ответственности [1].

Соответственно, данный термин в настоящее время является предметом изучения только для науки «финансовое право» и общего понимания среди специалистов по определению данного понятия не сложилось.

В целом можно говорить о существовании «узкого» и «широкого» подхода в трактовке термина. В первом случае, под налоговым правоотношением понимаются «...общественные отношения, возникающие в связи с выполнением...лицами своих обязанностей по уплате налогов, а также в связи с осуществлением государством контроля за их уплатой» [9, с. 10].

Можно сказать, что такая формулировка сторонниками «узкого» подхода трактуется как одностороннее обязательство со стороны налогоплательщика «...обязанного совершить активные действия в пользу государства и не имеющего права требовать встречных активных действий лично для себя...» [11, с.17].

Можно согласиться с мнением, высказанным С. А. Ядрихинским, что подобное утверждение справедливо только по отношению уплаты налога, а сам спектр налоговых правоотношений гораздо объемнее, а сохранение «узкого» подхода можно объяснить сохраняющимся влиянием советской школы финансового права, «трактовавшего данное понятие в рамках этатистской доктрины» [12, с. 16].

В настоящее время следует говорить о существовании права требования налогоплательщика к налоговому органу, которое может быть выражено, в частности, в виде требования:

- соблюдения законодательства – что прямо закреплено в пп. 10 п. 1 ст. 21 НК РФ;

- предоставления бесплатной информации, разъяснения о порядке заполнения формы налоговых расчетов (пп. 1 п. 1 ст. 21 НК РФ, пп. 4 п. 1 ст. 32 НК РФ);

- своевременного возврата сумм излишне уплаченных/взысканных денежных средств (пп. 5 п. 1 ст. 21, ст.ст. 78, 79 НК РФ) и т.д.

Отталкиваясь от подобных характеристик, сторонники «широкого» подхода определяют налоговое правоотношение:

- либо через перечисление (суммирование) имеющихся видов, содержащих подобные требования, при этом объединенных в крупные блоки по наличию общих признаков, представленных, например, как «...общественные отношения, возникающие при установлении и взимании налогов и сборов...отношения, возникающие в процессе...контроля, обжалования... и привлечения к ответственности за совершение налогового правонарушения» [7, с. 52];

- либо через применение родового понятия налоговой сферы, где «...общее отражает признаки правоотношения, характерные для всех видов правоотношений, особенное – принадлежность к определенному виду финансовых правоотношений, единичное – то, что связано с личностью налогоплательщика» [12, с. 19], когда налоговое правоотношение, определяется как «...вид финансовых правоотношений, урегулированных нормами налогового права» [8, с. 45], которые представляют собой «индивидуализированную правовую связь между субъектами налогового права в налоговой сфере в процессе реализации их прав, законных интересов и исполнения обязанностей» [12, с. 19].

Существенным признаком налогового правоотношения признается властность (т.е. властно-имущественный характер налоговых правоотношений),

на которые, в частности, сослался в своем Постановлении от 17 декабря 1996 г. № 20-П Конституционный Суд РФ [3].

Однако в условиях трансформирующегося современного общества, движущегося к правовому государству, данное установление больше соответствует традиционной доктрине советского финансового права и является не общим правилом, а, скорее, исключительным случаем, когда его применение вызвано отклонением от правомерной модели поведения у налогоплательщика, когда необходимо применять меры принуждения или когда необходимо властно влиять на совершаемые/не совершаемые действия последнего.

Подобную оценку подтверждают установленные НК РФ налоговые правоотношения компенсационного характера, в которых государство выступает в качестве обязанной стороны (например, п. 10 ст. 78, п. 9.2 ст. 76, п. 5 ст. 79 НК РФ). В такой ситуации признак властности рядом специалистов признается уже не главенствующим, в силу того, что «...на смену принуждения в качестве основной идеи должно прийти поощрение и стимул» [13, с. 63].

Налоговые правоотношения также характеризует имущественный и организационный элемент. Как указывает В. А. Парыгина, первый представляет собой выполнение налогового обязательства в виде передачи в распоряжение государства денежных средств (так формируется публичная собственность). Второй – есть процедура налогового контроля, выполняемого налоговыми органами и процедура привлечения к ответственности лиц, совершивших налоговое правонарушение [10, с. 144].

Как отмечает А. В. Изотов, современные налоговые правоотношения характеризуются постоянной динамикой расширения, что связано с развитием законодательства о налогах и сборах, в которое включены (либо обсуждается вопрос включения) нормы права, регулирующие вопросы уплаты страховых взносов, фиксирования расчетов и оперативного контроля, национальной системы прослеживания товаров и т.д. С другой стороны, налоговые правоотношения не ограничиваются только отношениями, связанными с

уплатой налога, но и включают иные правоотношения (такие, как представление деклараций, налоговый учет и контроль, досудебное урегулирование налоговых споров, представление необходимой информации и т.п.) - [6, с. 29].

В тоже время необходимо учитывать продолжающееся воздействие широко применяемых современных цифровых технологий на налоговые правоотношения. Подобное воздействие заключается в трансформации их содержания и состава, происходящего за счет развития моделей автоматизированного исчисления налога (налог на профессиональный доход, имущественные налоги, УСН-онлайн и иные), исключения обязанности по представлению ряда деклараций (на тот же профессиональный доход, земельный налог и т.д.), а также дифференцированного применения моделей правоотношений по уплате налога [6, с. 30].

Таким образом, можно сделать следующие выводы:

1. Определения, образующие исследуемое словосочетание либо обладают качествами общего социального регулятора, либо непосредственно применимы в сфере налогообложения. С их помощью государство регулирует соответствующие общественные отношения, стабилизирует или прерывает их.

2. Налоговые правоотношения характеризуются как охраняемые государством общественные отношения, возникающие в сфере налогообложения, которые представляют собой социально значимую связь субъектов посредством прав и обязанностей, предусмотренных нормами налогового права.

СПИСОК ЛИТЕРАТУРЫ:

1. Налоговый кодекс Российской Федерации (часть первая): Федеральный закон от 31 июля 1998 г. № 146-ФЗ (ред. от 28.06.2022) // Собрание законодательства РФ. 1998. № 31. Ст. 3824.

2. О внесении изменений в часть первую и часть вторую Налогового кодекса Российской Федерации и в отдельные законодательные акты Российской Федерации в связи с осуществлением мер по совершенствованию налогового администрирования: Федеральный закон от 27 июля 2006 г. № 137-ФЗ (ред. от 03.07.2016) // Собрание законодательства Российской Федерации. 2006. № 31 (1 ч.). Ст. 3436.
3. По делу о проверке конституционности п. 2 и 3 части первой ст. 11 Закона Российской Федерации от 24 июня 1993 г. «О федеральных органах налоговой полиции»: Постановление Конституционного Суда РФ от 17 декабря 1996 г. № 20-П // Собрание законодательства РФ. 1997. № 1. Ст. 197.
4. Алексеев С. С. Общая теория права: В 2 т. Т. 2. М. : Юристъ, 2003. 490
5. с.
6. Бабушкина С. В. К вопросу о понятии и признаках юридических отношений // Современное право. 2018. № 8. С. 23 - 26.
7. Изотов А. В. Цифровизация налоговых правоотношений: теоретико-правовой аспект // Финансовое право. 2021. № 1. С. 28 - 31.
8. Налоговое право: Учебник / Под ред. Е. Ю. Грачевой, О. В. Болтиновой. М. : Юрайт, 2019. 352 с.
9. Налоговое право: Учебник / Под ред. Н. И. Химичевой. М. : Юристъ. 2020. 345 с.
10. Орлов М. Ю. Основные вопросы теории налогового права как подотрасли финансового права: автореф. дис. ... канд. юрид. наук. М. : 1996. 24 с.
11. Парыгина В. А. Налоговые правоотношения // Проблемы экономики и юридической практики. 2017. № 7. С. 144 - 147.
12. Цинделиани И. А. Налоговое обязательство в системе налогового права России // Налоговое право. 2015. № 9. С. 17 - 19.
13. Ядрихинский С. А. К вопросу о понятии налогового правоотношения // Налоги. 2018. № 6. С. 16 - 19.

14. Ядрихинский С. А. Признак властности в налоговых правоотношениях // Legal Concept. 2017. Т. 17. № 3. С. 63 - 67.

Yastremsky V.V.

student (Master's student)

of the Department of Constitutional Law and Municipal Law
Institute of Economics of Industries, Business and Administration
Chelyabinsk State University
(Chelyabinsk, Russia)

**TAX LEGAL RELATIONS:
CHARACTERISTICS OF CONCEPTUAL APPARATUS**

***Abstract:** the article characterizes the terminological construction of "tax legal relations". The approaches used by modern legal science are analyzed, as well as the author's position on this problem is revealed. Consideration of the concept is given through the study of the position of the legislator and the views that have developed among specialists.*

***Keywords:** tax legal relations, public relations, legal relations, power relations.*

ПОЛИТИЧЕСКИЕ НАУКИ (POLITICAL SCIENCES)

УДК 340.5

Яйылов А.

преподаватель кафедры «Финансы»

Туркменский государственный институт экономики и управления
(Туркменистан, г. Ашгабад)

Мяммедов Н.

студент

Туркменский государственный институт экономики и управления
(Туркменистан, г. Ашгабад)

НЕЙТРАЛИТЕТ – ПУТЬ БЕЗОПАСНОСТИ И РАЗВИТИЯ СТРАНЫ

Аннотация: в данной статье рассматриваются особенности развития страны в период нейтралитета и его важность в мировом отношении. Проведен перекрестный и сравнительный анализ влияния условий нейтралитета.

Ключевые слова: анализ, метод, исследование, экономика, нейтралитет.

Период стабильного государства под руководством Президента - это постоянный нейтралитет государства Туркменистан в международных отношениях. Одним из самых важных событий является обретение правового статуса постоянного нейтралитета нашей страны.

12 декабря 1995 года – историческая дата, наглядно свидетельствующая о высоком международном авторитете Туркменистана и признании нашей гуманитарной политики на мировом уровне. Соответственно, Международный день Нейтралитета укрепляет в мировом пространстве репутацию нашей дорогой Родины как страны, которая следует принципам мира, добра, гуманизма, ставит во главу угла взаимовыгодное сотрудничество с народами и регионами,

направляет свои благоприятные геополитические и геоэкономические возможности на во имя интересов и развития всего человечества, широко отмечается на государственном уровне как особый праздник наших принципов дружбы и добрососедства.

Основываясь на основных принципах позитивного нейтралитета, Туркменистан осуществляет активную внешнюю политику, направленную на интересы народов региона и мира. Придерживаясь общепризнанных норм международного права, равноправия, взаимного уважения, добрососедства и взаимовыгодного сотрудничества, она занимает достойное место на международном пространстве. Постоянно нейтральный Туркменистан придает большое значение укреплению и углублению политических, экономических и культурных связей, установленных с авторитетными международными организациями, такими как Организация Объединенных Наций, Европейский союз, Шанхайская организация сотрудничества, Организация по безопасности и сотрудничеству в Европе, Организация исламских Сотрудничество.

Программа развития ООН в Туркменистане и ее специализированные учреждения, ЮНЕСКО, Народный фонд, Детский фонд, Всемирная организация здравоохранения, Программа Верховного комиссара по делам беженцев, Управление по борьбе с наркотиками и преступностью, Региональная превентивная дипломатия для Центральной Азии сотрудничество с центром приобрело новую значить в последние годы.

Как показало время, инициатива Туркменистана о принятии статуса нейтралитета пользуется полной поддержкой Организации Объединенных Наций и является правильным и дальновидным решением, направленным в будущее. За прошедшие годы миролюбивая внешняя политика дорогой Родины показала, что она отвечает не только национальным интересам, но и долгосрочным целям мирового сообщества, критериям эффективного и гармоничного подхода к обеспечения глобальной стабильности и безопасности,

а также принципов Устава ООН как фундаментальной основы межгосударственных отношений.

Наша страна является ответственным, многолетним партнером Организации Объединенных Наций и активно участвует в совместных международных усилиях по укреплению мира, безопасности и сотрудничества в Центральной Азии. В этой связи нейтральный Туркменистан накопил большой опыт миростроительства. Об этом свидетельствует, в частности, проведение переговоров по политическому урегулированию внутренних конфликтов Таджикистана и Афганистана в Ашхабаде под эгидой ООН в середине 90-х годов прошлого века. Эта практика и сейчас заключается в мирном урегулировании ситуации в Афганистане, в содействии разоружению в регионе, в гармоничном решении водно-энергетических проблем, в обеспечении экологического благополучия,

Туркменистан развивает отношения с другими странами на основе дружбы, взаимного уважения, взаимного доверия, взаимопомощи, поддерживает сотрудничество, торгово-экономические отношения со многими странами. На основе принципов Позитивного Нейтралитета активно реализуется политика «Открытых дверей», гарантирующая защиту иностранных инвестиций в соответствии с международными нормами, создающая благоприятные условия для иностранного бизнеса, а также богатые природные ресурсы страны, благоприятная геополитическая ситуация, политическая стабильность, внешняя экономика страны Устойчивое привлечение инвесторов в страну по-своему окупается.

СПИСОК ЛИТЕРАТУРЫ:

1. Международное частное право: учебное пособие / Под ред. Г.Д. Дмитриевой. М., 2006.
2. Богуславский М.М. Международное частное право. М.: Норма, 2008.

3. Международное частное право: учебник для вузов / Под ред. Н.И. Марышевой. М., 2007
4. Корабельников Б.Р. Исполнение решений международных коммерческих арбитражей: Комментарий к Нью-Йоркской конвенции 1958 г. и главам 30 и 31 АПК РФ 2002 г. М.: ИД ФБК-ПРЕСС, 2003.

Үауулов А.

Lecturer of the Department "Finance"

Turkmen state institute of economics and management

(Turkmenistan, Ashgabat)

Myammedov N.

Student

Turkmen state institute of economics and management

(Turkmenistan, Ashgabat)

**NEUTRALITY IS THE WAY OF SECURITY
AND DEVELOPMENT OF THE COUNTRY**

***Abstract:** this article discusses the features of the country's development during the period of neutrality and its importance in the world. A cross-sectional and comparative analysis of the influence of neutrality conditions was carried out.*

***Keywords:** analysis, method, research, economics, neutrality.*

НАУКИ О ЯЗЫКЕ - ЛИНГВИСТИКА (LINGUISTICS)

УДК 8

Кравцова К.И.

студент

Донской государственной технической университет

(г. Ростов-на-Дону, Россия)

ПРИМЕНЕНИЕ ИНФОРМАЦИОННЫХ ТЕХНОЛОГИЙ В ФОРМИРОВАНИИ НАВЫКОВ МЕЖКУЛЬТУРНОЙ КОММУНИКАЦИИ СТУДЕНТОВ НА ИСПАНСКОМ ЯЗЫКЕ

Аннотация: в работе представлено рассмотрение применения информационных технологий в формировании навыков межкультурной коммуникации студентов на испанском языке. А также, особенности возможностей применения информационных технологий в процессе обучения навыкам межкультурной компетенции через призму личностно-ориентированного подхода.

Ключевые слова: межкультурная коммуникация, информационные технологии, иностранный язык, технические средства, навыки и умения, личностно-ориентированный подход.

В современном мире существует огромное количество способов и методик развития навыков межкультурной коммуникации у студентов. Как известно, обучение иностранным языкам претерпело значительные изменения в связи с развитием наук и технологий. Вследствие этого, актуальные и основные задачи обучения иностранным языкам состоят в том, чтобы развить интерес обучающихся к иностранному языку, сформировать умения и навыки общения студентов на иностранном языке, а также выработать базовые знания межкультурной компетенции обучающихся на иностранном языке путем применения продуктивных методов обучения иностранному языку. Одним из

распространенных методов является активное использование и применение информационных технологий в обучении межкультурной компетенции студентов на иностранном языке.

На данный момент, информационные технологии играют все более значимую роль в процессе обучения и формирования навыков межкультурной коммуникации студентов. Так, информационные технологии-это такие технологии, которые включают в себя использование специальных программных и технических средств, таких как: аудио, видео, компьютер, интернет, проектор и т.п [4, с. 120].

При помощи данных технологий студенты могут использовать специальные универсальные обучающие компьютерные программы, позволяющие развивать навыки межкультурной компетенции на таком языке, как испанский. Кроме того, данные технологии, позволяют студентам использовать специальные электронные учебные пособия, электронные таблицы, базы данных, прикладные программы, а также различные коммуникационные системы: локальные сети и интерактивные платформы для общения на испанском языке [2, с. 10].

Все вышеперечисленные перспективы использования информационных технологий позволяют обучающимся эффективно усвоить и закрепить умения студентов общаться на испанском языке в межкультурной среде. Исходя из этого, применение информационных технологий в развитии навыков межкультурной компетенции позволяет решить следующие задачи:

1. Подготовить студентов к жизни в межкультурной среде на испанском языке;
2. Сформировать навыки и умения общения студентов на испанском языке;
3. Усвоить и успешно закрепить владение навыками чтения, аудирования, грамматики и говорения на испанском языке;

4. Овладеть умениями использования информационных технических ресурсов;

5. Пополнить лексический словарный запас и сформулировать мотивацию иноязычной деятельности обучающихся;

6. Усовершенствовать навыки монологических и диалогических высказываний студентов на испанском языке [1, с. 38].

Таким образом, межкультурная коммуникация тесно связана с электронной средой и применение информационных технологий, а также Интернет-ресурсов помогает реализовать личностно-ориентированный подход в обучении, обеспечивает индивидуализацию и дифференциацию обучения с учётом способностей и интересов обучающихся, их уровня обученности, склонностей и т.д. При помощи системного подхода информационных технологий улучшается качество образования студентов в процессе обучения навыкам межкультурной коммуникации на испанском языке.

СПИСОК ЛИТЕРАТУРЫ:

1. Апатова, Н.В. Информационные технологии в образовании студентов/ Н.В. Апатова. - М.: РАО, 1994. – С. 48-50.
2. Капралова, И. М. Различные подходы к классификации современных информационных технологий, применяемых в процессе обучения иностранному языку - 2002. - № 1. - С. 18-21.
3. Макаревич, И. Г. Интернет на уроках иностранного языка / И. Г. Макаревич // Иностранные языки в школе. — 2004. — №6. — С. 32—37.
4. Панюкова, С. В. Использование информационных и коммуникационных технологий в образовании: учеб. пособие для студ. высш.учеб. заведений – М.: Издательский центр «Академия», 2010. — С. 222- 224.
5. Рагова, О. С. Формирование информационной компетенции у студентов в процессе обучения иностранным языкам / О. С. Березина. — Текст :

непосредственный // Молодой ученый. — 2015. — № 11 (91). — С. 1277-1280. — URL: <https://moluch.ru/archive/91/19620/> (дата обращения: 01.12.2022).

6. Молодой ученый. — 2015. — № 11 (91). — С. 1277-1280. — URL: <https://moluch.ru/archive/91/19620/> (дата обращения: 01.12.2022).

Kravtsova K.I.

Student

Don State Technical University

(Rostov-on-Don, Russia)

**APPLICATION OF INFORMATION TECHNOLOGIES
IN THE FORMATION OF STUDENTS' INTERCULTURAL
COMMUNICATION SKILLS IN SPANISH**

***Abstract:** the paper presents a consideration of the use of information technology in the formation of intercultural communication skills of students in Spanish. And also, the features of the possibilities of using information technologies in the process of teaching the skills of intercultural competence through the prism of a student-centered approach.*

***Keywords:** intercultural communication, information technology, foreign language, technical means, skills and abilities, student-centered approach.*

ИСТОРИЧЕСКИЕ НАУКИ (HISTORICAL SCIENCES)

УДК 94

Арапов А.Д.

студент

Казанский государственный энергетический университет
(г. Казань, Россия)

Гайсан П.

студентка

Казанский государственный энергетический университет
(г. Казань, Россия)

Научный руководитель:

Гибадуллина Р.Н.

кандидат исторических наук

Казанский государственный энергетический университет
(г. Казань, Россия)

ФЛОТОВОДЦЫ КРЫМСКОЙ ВОЙНЫ

Аннотация: в данной статье рассматривается боевая деятельность военных моряков Российского флота в ходе Крымской войны. Представлена биография трех выдающихся флотоводцев, относящаяся к боевым действиям Крымской войны.

Ключевые слова: Крымская война, флот, сражение.

Боевая деятельность военных моряков на протяжении всей истории отличалась высокой активностью, моряки были примером самопожертвования и профессионализма. Сила духа и мужество моряков, до конца выполнивших свой

долг, золотыми буквами вписаны в героическую летопись России. Моряки во все времена были достойными защитниками нашего Отечества.

Корнилов Владимир Алексеевич (1806 - 1854)

В историю России Владимир Алексеевич Корнилов вошел как один из героев Крымской войны.

Родился в 1806 году в Тверской области, в офицерской семье. В 1823 году окончил Морской кадетский корпус. С 1827 году Корнилов служил на линейном корабле «Азов». Он был одним из участников знаменитого Наваринского сражения. В 1838 году стал начальником штаба эскадры Лазарева, командовал десантом на Кавказском побережье.

В 1849 году Владимир Алексеевич становится начальником штаба Черноморского флота Российской Империи. Он понимал необходимость модернизации флота, считал, что должен идти в ногу со временем. Лоббировал замену парусных судов паровыми, был одним из разработчиков нового Морского устава, участвовал в создании Севастопольской военной библиотеки.

Незадолго до начала Крымской войны, Корнилов быстро перебросил морем несколько пехотных дивизий на Северный Кавказ. Вскоре союзниками началась осада Севастополя.

Корнилову в короткое время удалось создать крепкую линию городской обороны. Владимир Алексеевич Корнилов был смертельно ранен (17.10.1854г) во время бомбардировки города.

Владимир Иванович Истомин (1809-1855)

Родился в 1809 году в посёлке Ломовка Пензенской губернии. В 1823 году юноша поступил в Морской кадетский корпус, из которого вышел гардемарин и получил назначение на линейный корабль «Азов». Под командованием известного капитана М. П. Лазарева, судну удалось добиться первого успеха в Наваринском бою. Истомин как участник этого сражения был награждён мичманским званием.

С 1837 г. Истомин командовал отдельными судами в Балтийском море, а с 1844 г. — судами на Черном море. С 1845 по 1850 г. находился при кавказском наместнике князе М. С. Воронцове для разработки местных морских вопросов и в 1847 г. участвовал в блокаде берегов Кавказа.

Командуемые ими суда всегда были образцовыми во всех отношениях. 18 ноября 1853 г. В. И. Истомин, командуя кораблем "Париж", отличился в Синопской битве; Нахимов отдал приказ поднять на своем адмиральском корабле сигнал "благодарности" ему, но все флаги были так перебиты, что исполнить приказание не было возможности. За это сражение Истомин был произведен в контр-адмиралы.

Когда началась осада Севастополя, Истомин был назначен начальником Северного укрепления, а затем, когда эту должность занял Корнилов, остался при нем начальником штаба. Он был одним из деятельнейших и храбрейших участников в организации этой изумительной обороны.

После смерти Корнилова он буквально ни на один день не покидал своих позиций. Он и жил на Камчатском редуте, в землянке. 7 марта 1855 г. при выходе его из этой землянки ему ядром оторвало голову. Прах его покоится рядом с останками Лазарева, Корнилова и Нахимова.

Павел Степанович Нахимов (1802-1855)

Павел Степанович Нахимов - замечательный русский флотоводец.

Родился в семье офицера 23 июня 1802 года в Вяземском уезде Смоленской губернии. Получил начальное домашнее образование, после чего поступил в Кадетский корпус. Окончив училище, Нахимов на фрегате «Феникс» плывал к берегам Швеции и Дании. Было это в 1817 году.

Возвратившись из плавания по Балтике, Павел Нахимов был произведен в унтер – офицеры. Через год он успешно сдал экзамены, стал мичманом и был назначен во 2-ой флотский экипаж. В 1822 году совершил кругосветное плавание под началом Лазарева. За время путешествия, которое длилось около трех лет, его произвели в лейтенанты.

После небольшого отпуска Павел Степанович Нахимов был командирован на 74-ех пушечный корабль «Азов». Первым боевым крещением стало «Наваринское сражение», которое произошло во время одной из русско-турецких войн. За эту битву он награжден орденом Святого Георгия 4-ой степени, британским орденом Бани и французским орденом Спасителя.

Нахимов был произведен в капитан–лейтенанты и назначен командующим захваченным турецким кораблем корветом «Наварин». В 1845 году за отличную службу ему было присвоено звание контр–адмирала, а в 1852 вице–адмирала. Он участвовал в Крымской войне, стал одним из героев батальи этого времени.

После гибели Корнилова, Нахимов в одиночку возглавил оборону города Севастополь. Павел Степанович умер 28 июня 1855 года. Адмирал был смертельно ранен в голову. Проститься с ним пришел весь Севастополь. В день похорон противники России не сделали ни одного выстрела. Имел место быть случай, когда вражеские корабли приспустили флаги и скрестили реи, они тоже скорбели по храброму адмиралу.

Для матросов Нахимов был просто Павлом Степановичем. Многие, шутя, переименовывали его фамилию в «Нахименко бесшабашный». Матросы любили адмирала, и самым страшным наказанием для них был недовольный его взгляд.

Крымская война показала некоторое техническое отставание русского флота и оружия от зарубежных образцов. Это осложняло и так непростую ситуацию. Нахимов стал героем «Синопского сражения», сумев наголову разбить превосходящие силы противника. За этот бой был награжден орденом Святого Георгия 2-ой степени.

СПИСОК ЛИТЕРАТУРЫ:

1. Владимир Алексеевич Корнилов [Электронный ресурс]. URL: <https://www.ote4estvo.ru/russkie-flotovodcy/193-vladimir-alekseevich-kornilov.html> (дата обращения: 04.12.22).
2. Истомин Владимир Иванович [Электронный ресурс]. URL: <https://www.biografija.ru/biography/istomin-vladimir-ivanovich.htm> (дата обращения: 04.12.22).
3. Павел Степанович Нахимов [Электронный ресурс]. URL: <https://www.ote4estvo.ru/lichnosti-xvi-xviii/131-pavel-stepanovich-naximov.html> (дата обращения: 04.12.22).

Arapov A.D. Student

Kazan State Energy University (Kazan, Russia)

Gaisan P. Student

Kazan State Energy University (Kazan, Russia)

Scientific advisor: Gibadullina R.N.

Kazan State Energy University (Kazan, Russia)

FLEET COMMANDERS OF CRIMEAN WAR

***Abstract:** this article examines the combat activities of the Russian Navy's sailors during the Crimean War. The biography of three outstanding naval commanders related to the fighting of the Crimean War is presented.*

***Keywords:** Crimean War the fleet, battle.*

УДК 93

Гаянов А.Э.

студент, кафедра приборостроение и мехатроника,
Казанский государственный энергетический университет
(г. Казань, Россия)

Научный руководитель:

Гибадуллина Р.Н.

канд. ист. наук,
Казанский государственный энергетический университет
(г. Казань, Россия)

ПРИЧИНЫ ВОССТАНИЯ ДЕКАБРИСТОВ И ЕГО ИСТОРИЧЕСКОЕ ЗНАЧЕНИЕ

***Аннотация:** в статье рассматривается общий ход формирования революционных мыслей в среде российского офицерства, которые были представлены в первую очередь аристократами. В работе отмечено, что начавшаяся стагнация в развитии Российской империи привели офицеров к мысли о необходимости совершения государственного переворота и формированию первых тайных обществ. Однако совершенные ошибки не привели декабристов к тому результату, которые они хотели бы видеть, а именно к созданию республики.*

***Ключевые слова:** декабристы, заговорщики, тайные общества, Южное общество, Северное общество, восстание, Сенатская площадь.*

История конца XVIII – начала XIX века ознаменовалась целым рядом революционных событий, которые начались с событий Великой Французской революции. Эти события дали возможность сотням и тысячам людей по-новому взглянуть на историю и современность своих государств. Вследствие этого

буржуазно-демократические общества стали сменять феодально-крепостнические системы.

В России революционные идеи начали появляться в период правления Екатерины Великой, и продолжили свое развитие в годы правления Александра Павловича.

После Отечественной войны 1812 года и Зарубежных походов 1813-1814 годов дворянское общество по-новому взглянуло на создавшуюся проблему в России. Оказалось, что за рубежом люди, в первую очередь крестьяне и горожане по-другому живут, гораздо лучше, чем в России. Проиллюстрируем данное положение следующим фактом: «Побывав во время заграничных походов в Германии, Франции и в других странах Западной Европы, они убеждались, что крепостничество – явление не повсеместное и вовсе не обязательное. Крепостное право позорило Россию. Знакомство с европейской действительностью и с положением европейского крестьянства убедило передовых дворян, что ликвидация крепостничества поможет народу улучшить свое положение и будет способствовать прогрессу России. Эти мысли молодых дворян находили подтверждение у французских просветителей (у Вольтера, Руссо, Монтескье, Рейналя и т.д.), а также у русских просветителей (у Радищева и его последователей). «Мы все были дети 1812г», - говорил декабрист М.И. Муравьев-Апостол. Таким образом, Отечественная война 1812г. оказала огромное влияние на формирование антикрепостнической идеологии и зарождение революционного движения в России». [2, 216 с.]

Такое открытие было действительным шоком для молодых офицеров, которые считали, что отеческая забота дворян – это гораздо лучше, чем какая-то эфемерная свобода. Это стало одним из главных причин, почему революционизация в среде молодых дворян стала масштабным явлением. При этом его сторонники распространились не только в столице, как изначально ошибочно предполагалось руководством страны, но на его периферии, например на Украине и Польше.

Кроме осознания дворянами разницы жизни в Российской империи и Европе, дворяне слышали также возмущения своих крестьян, которые также транслировали свои мысли. Наиболее ярко это можно продемонстрировать следующим тезисом: «Каждый крестьянин – герой», - говорил декабрист С.Г. Волконский. Народ, победивший Наполеона, принесший освобождение народам Европы от национального порабощения, оказался после войны в прежнем состоянии, т.е. в крепостной зависимости. «Мы избавили Родину от тирана, а нас опять тиранят господа», - говорили крестьяне, которых помещики снова гнали на барщину». [1. 319]

Такое переплетение двух идей привело к тому, что зародилась особая революционность, которая должна была породить не революцию масс, а революции верхушки, в ходе которой феодально-помещичье государство должна была стать буржуазной, либо полностью, либо конституционной монархией. Только так, считали будущие декабристы, Россия сможет спастись в вихре новых исторических событий.

Также они отмечали, что феодально-крепостническое развитие Российской империи уже практически полностью исчерпала запасы своего развития. Необходимо было найти новые пути, которые могли бы дать новый толчок для развития Российской империи. Консервативная часть общества не хотела видеть все недостатки старого и положительные черты нового строя. Однако молодые дворяне осознавали, что капитализация общества должна произойти, и лучше, если это сделают они с помощью революционного заговора, чем революцию совершат крестьяне.

При этом, революционизация произошла именно в следствие того, что верховная власть, в лице императора и его министров оказалась неспособна убедить консервативную часть дворянства в необходимости этих перемен. Декабристы, как и многие революционеры-идеалисты, считали, что они справятся с этой задачей - революционно обновить Российскую империю, без различных политических, экономических потерь. Главное, считали они – это

само совершение революции, а в дальнейшем общество смирится и поддержит их.

Так к середине 1810-х годов сформировались первые офицерские, дворянские нелегальные общества («Союз спасения», «Союз благоденствия»), где изначально не делались никакие практические шаги, кроме разговоров.

Дальнейшим развитием стали Южное и Северное общества декабристов, где были уже сформированы программные документы, причем северяне выступали за конституционную демократию и либеральные реформы. В то же время южане выступали за полную революцию и создание справедливого общества, которая, однако, не была четко расписана. «Здесь приходится учитывать принципиальные различия в планах Северного и Южного обществ. Первое терпимо относилось к конституционной монархии. Во втором же Пестель после длительного переходного периода диктатуры надеялся на установление республиканского строя» [1, 64 с.].

После долгого периода подготовки заговорщиками был принят план ликвидировать императора в ходе военных маневров на юге России летом 1826 года, и начать переустройство страны. Однако этим планам не было суждено сбыться, так как неожиданно Александр I умирает в декабре 1825 года. В связи с этим было принято решение о выступлении южан и северян немедленно.

14 декабря 1825 года офицеры-заговорщики вывели полки на Сенатскую площадь. Но после этого решительность революционерами была потеряна. Вместо того, чтобы занимать важнейшие места в Санкт-Петербурге (здания министерств, Сената, найти и арестовать членов императорских семей), декабристы стоят на площади и не предпринимают никаких действий. Именно эта нерешительность позволила Николаю Павловичу быстро подтянуть необходимые войска, верные лично ему, и утопить в крови обстрела попытку государственного переворота.

После того, как выступление Северного общества было подавлено, действия южан не имело практически никакого смысла по ряду причин. Во-

первых, они были далеко от центра. Во-вторых, убеждённых заговорщиков было меньшинство. В-третьих, всего лишь один полк, поднятый Южным обществом, являлся каплей в море расквартированных вокруг других частей. Поэтому выступление Черниговского полка также провалилось.

Расправа над участниками была суровой: 5 человек повесили, десятки арестовали и отправили на каторгу, сотни были сосланы в дальние места. При этом солдаты, которые всего лишь подчинялись офицерам, пострадали хуже всего: битье розгами, палками, кошками, через строй и т.д., многие умерли в ходе этих наказаний.

Таким образом, можно сказать, что декабристы, как революционеры, не имеющие своего опыта, и исключая опыт зарубежных стран (Великобритания, Франция и др.) в своем революционном порыве изменить государственную власть на более либеральную и улучшить жизнь народа, не смогли четко сформулировать свою цель и не создали ясную программу. Кроме того, идея заговора отдельных лиц, без поддержки народных масс оказалась провальной. При этом нерешительность в ходе реального выступления вместе с войсками, привела к закономерному трагичному финалу.

СПИСОК ЛИТЕРАТУРЫ:

1. Вольф С.П. Революционная сущность движения декабристов: историко-правовой аспект (столетию революции в России посвящается) // Вестник Сибирского института бизнеса и информационных технологий. №1. 2017. С. 62-69.
2. Гордин Я. А. Мятеж реформаторов: 14 декабря 1825 года. Л.: Лениздат, 1989. — 400 с.
3. Ланда С. С. Дух революционных преобразований... 1816—1825. М.: Мысль, 1975, 384 с.

4. Ляшенко Л. Декабристы: Новый взгляд. М.: АСТ-Пресс КНИГА, 2011. — 240 с.
5. Мироненко С. В. Александр I и декабристы: Россия в первой четверти XIX века. Выбор пути. М.: Кучково поле, 2017. — 400 с.
6. Нечкина М.В. Декабристы. М.: Наука, 1982. — 184 с.

Gayanov A.E.

Kazan State Power Engineering University

(Kazan, Russia)

Scientific advisor:

Gibadullina R.N.

Kazan State Power Engineering University

(Kazan, Russia)

THE REASONS FOR THE DECEMBRIST UPRISING & ITS HISTORICAL SIGNIFICANCE

***Abstract:** the article examines the general course of the formation of revolutionary thoughts among the Russian officers, who were represented primarily by aristocrats. The paper notes that the beginning of stagnation in the development of the Russian Empire led the officers to the idea of the need for a coup d'état and the formation of the first secret societies. However, the mistakes made did not lead the Decembrists to the result they would like to see, namely, the creation of a republic.*

***Keywords:** Decembrists, conspirators, secret societies, Southern society, Northern society, uprising, Senate Square.*

УДК 93

Гаянов А.Э.

студент, кафедра приборостроение и мехатроника,
Казанский государственный энергетический университет
(г. Казань, Россия)

Научный руководитель:

Гибадуллина Р.Н.

канд. ист. наук,
Казанский государственный энергетический университет
(г. Казань, Россия)

СМУТА КАК ГЛУБОКИЙ КРИЗИС В РОССИИ, ЕГО ЭТАПЫ И ОПИСАНИЯ В ИСТОРИЧЕСКОЙ ЛИТЕРАТУРЕ

Аннотация: в данной статье рассматривается общий ход событий смутного времени. Раскрываются некоторые акценты о важнейших этапах формирования Смуты. Также уделено внимание окончанию Смуты, а именно, выходу России из суматохи Смутного времени с сохранением государственности.

Ключевые слова: Смута, самозванство, Шуйский, Годунов, Минин и Пожарский, ополчение, поляки.

Конец XVI - начало XVII века были с одной стороны достаточно интересным периодом, но с другой стороны крайне трагичной эпохой в развитии нашей страны. Происходившие социально-политические процессы любопытно наблюдать именно в эту пору, когда накопившиеся противоречия стали вылезать наружу и позволили лучше понять систему работы всех слоев общества. Однако, именно в эпоху Смуты люди страдали больше всего и гибли в тяжелых мучениях сотнями и тысячами.

Смутное время в умах современников мыслилось исключительно тяжело. Люди были уверены, что эти тяжелые испытания Бог им дал «как наказание «за грехи всего христианства»; этот мотив постоянно звучит в источниках начала XVII столетия» [3, с. 13]. Поэтому власть и народные массы так сильно разделились, в особенности в первое время. Люди были уверены, что нет смысла сопротивляться божьей каре.

В то же время царствовавший в то время Борис Годунов принимал все меры к тому, чтобы обуздать хоть как-то стихийные бедствия: холод, голод, неурожай и вспыхнувшие вслед за этим болезни и народные бунты. Однако он был ограничен в ресурсах, поэтому не мог накормить всех голодающих. Являясь сильным лидером, Годунов наверняка смог бы усидеть на троне до более благополучных времен. И начатая им попытка создания новой династии не провалилась бы, потому что его сын и регенты не имели такого же влияния.

С его смертью началась эпоха настоящих смут, когда Москва, как центр принятия решений практически полностью утратила контроль за перифериями. Единственное, были попытки наладить контакты со всей страной, избрав Василия Шуйского, но, как известно, это практически нигде не удалось. Шуйский и его приверженцы, по сути, контролировали только те места, где были верные войска. Все остальные были под влиянием различных воевод, самозванцев, просто проходимцев и разбойников.

Особо следует подчеркнуть тот факт, что именно в Смутное время на Руси было больше всего самозванцев. «Самозванство Лжедмитрия I было первым фактом рассматриваемого явления, имевшим серьёзное общественное значение в России. В Смутное время самозванство было важнейшим фактором борьбы с центральной властью. Продолжающееся закрепощение крестьян, установление «заповедных лет» и «урочных лет», три трагических неурожайных года в самом начале XVII века, приведшие к голоду на огромных территориях европейской России и, наконец, появление Лжедмитрия I привели к тому, что недовольство властью приняло формы гражданской войны» [4, с. 213].

После смерти Василия Шуйского в стране хоть каких-нибудь центростремительных сил уже практически не было. В первую очередь это отразилось на том, что верхи не могли решать никакие вопросы, кроме личных корыстных целей. Главное было для всех урвать от ослабевшей государственности больше и найти ту точку опоры, которая в дальнейшем позволит ему оставаться у власти. При этом, как это ни странно, в первую очередь рассматривались только иностранные претенденты на престол, например, исконные противники Руси - поляки, которые в скором времени были приглашены в Москву.

В таких условиях в различных местах России начали звучать идеи о народном освобождении от продавшихся бояр и приведенных ими иностранных воинских контингентов. Такие идеи прозвучали как в самих верхах (князь Трубецкой, Пожарский), в среде идеологических работников (патриарх Гермоген), и в народной среде (Кузьма Минин).

Эти убеждения привели к тому, что начались процессы формирования первого ополчения, которое, правда, не смогло привести к успеху, так как не было внутреннего порядка.

В 1611 году Кузьма Минин начал организацию ополчения. Для этого он призвал созвать народную армию для защиты Отечества, с чем большинство и согласилось. Несогласных принуждали к этому. Сам Минин отдал практически все свои сбережения и материальное имущество.

Именно «Кузьма Минин в своём призыве поставил вопрос и о военачальнике будущего ополчения. На очередном сходе нижегородцы постановили просить возглавить народное ополчение князя Пожарского, родовое имение которого находилось в Нижегородском уезде в 60 км от Нижнего Новгорода к западу, где он долечивал свои раны после тяжёлого ранения 20 марта 1611 г. в Москве, где участвовал в первом народном ополчении. Князь по всем своим качествам подходил для роли военачальника» [2, с. 107].

В ходе жарких дискуссий по поводу создания управляющего органа, по предложению руководителей ополчения был создан «Совет всея земли», как противовес семибоярщине. Именно этот орган заведовал всеми делами ополчения и сбором налогов и войск. Также создавалась вертикаль власти.

Второе ополчение выступило на Москву из Нижнего Новгорода в конце февраля - начале марта 1612 г. В апреле вступили в Ярославль. Здесь ополчение простояло четыре месяца. Минину и Пожарскому нужно было это время для слаживания боевых отрядов в единый военный организм.

Благодаря здравому подходу в управлении всеми делами ополчения, Минину и Пожарскому удалось принять под свою власть практически все военные отряды, которые встречались на их пути. Только остатки первого ополчения сначала не хотели вступать под власть нижегородских военачальников. Однако казаки, видя эффективность управления второго ополчения, сами перешли под власть князя Пожарского.

В ходе осады Москвы Пожарский и Минин также хорошо ладили, как в период похода из Нижнего Новгорода к Москве. Пожарский создавал и руководил военными действиями, а Минин заведовал хозяйством, обеспечивая всем необходимым: продовольствием, снаряжением, деньгами, оружием.

Когда начались активные военные действия, Кузьма Минин не стал требовать себе отдельного отряда, где он был бы полностью самовластен. Наоборот, Минин понимал важность единоначалия в сражениях с такими матерыми военными как поляки. Поэтому не мешал князю воевать.

После взятия Москвы Минин и Пожарский поставили вопрос о том, чтобы созвать всесословный, общерусский Земский собор, который решил бы вопрос о том, каким будет управление государством дальше. Именно жесткая позиция руководителей ополчения привели к тому, что Михаил Романов был избран царем. И это стало концом Смутного времени.

СПИСОК ЛИТЕРАТУРЫ:

1. Григорян В. Г. Романовы. Биографический справочник. М.: АСТ, 2007. – 507 с.
2. Красницкая А.В. Народное ополчение под руководством Минина и Пожарского как проявление гражданского общества и его значение в возрождении Московского государства // Вестник Краснодарского университета МВД России. №4. 2010. С. 106-117.
3. Лисейцев Д.И. Дискуссионные вопросы в истории Смуты начала XVII в. // Гуманитарный вестник. №9. 2016. С. 1-12.
4. Минеева Т.Г., Романовская В.Б., Цыганов В.И. Феномен самозванства в истории российского государства // Вестник Костромского государственного университета. №6. 2014. С. 211-223.
5. Морозова Л.Е. Смута на Руси: Выбор пути. М.: Аст-пресс книга, 2007. – 288 с.
6. Платонов С.Ф. Смутное время. СПб.: Лань, 2001. – 480 с.
7. Попова Т.Ф. Российская монархия. Эпохи. События. Судьбы. М.: АСТ, Астрель, 2006. – 783 с.

Gayanov A.A. Kazan State Power Engineering University
(Kazan, Russia)

Gibadullina R.N. Kazan State Power Engineering University
(Kazan, Russia)

THE TIME OF TROUBLES AS DEEP CRISIS IN RUSSIA, ITS STAGES & DESCRIPTIONS IN HISTORICAL LITERATURE

Abstract: this article discusses the general course of events of the time of Troubles. Some accents about the most important stages of the formation of the Troubles are revealed. Attention is also paid to the end of the Troubles, namely, Russia's exit from the turmoil of the Time of Troubles with the preservation of statehood.

Keywords: time of troubles, imposture, Shuisky, Godunov, Minin-Pozharsky, militia, Poles.

УДК 929.9

Гиззатуллин А.Р.

студент 1 курса,

Поволжский государственный университет

телекоммуникаций и информатики

(г. Самара, Россия)

Научный руководитель:

Зайкина Т.В.

Поволжский государственный университет

телекоммуникаций и информатики

(г. Самара, Россия)

**ИСТОРИЧЕСКАЯ ОЦЕНКА ПОДВИГА КОНОВАЛОВА С.И.:
ГЕРОЯ СОВЕТСКОГО СОЮЗА**

Аннотация: в работе рассказано о подвиге танкиста Коновалова Семена Васильевича во время Великой Отечественной войны 1941 – 1945 гг.

Ключевые слова: война, танкист, служба.

Автор статьи повествует о человеке, о Советском солдате - несокрушимом Семене Коновалове. Танк Семена Коновалова был подбит в июле 1942 года, разведчики обнаружили его останки, а матери танкиста была отправлена «похоронка». Однако через несколько дней живой и невредимый танкист вместе с двумя своими товарищами появился на трофейном немецком танке.

Довоенная биография Семена Васильевича Коновалова довольно коротка. Родился Семен Коновалов 15 февраля 1921 года в селе Ямбулатово Верхнеуслонского района Татарской АССР. В школьные годы начал работать

письмоносцем на почте. В 1939 году был призван в ряды Красной Армии. Весной 1941 года, отслужив положенный срок, он должен был вернуться домой, однако началась Великая Отечественная Война, и Коновалов пошел на войну. Как раз в это время в 1941 году он завершил учебу в Куйбышевском пехотном военном училище и в звании лейтенант был направлен на фронт командиром танкового взвода в отдельную танковую роту 125 пограничной стрелковой дивизии, дислоцированной в Литве. В августе 1941 года Коновалов был тяжело ранен и направлен в тыловой госпиталь в Вологду. В конце октября 1941 года Коновалова выписали из госпиталя и направили в Архангельск, в учебный центр, где он служил инструктором по подготовке бойцов. Имея большое желание воевать, Коновалов периодически отсылал командованию рапорты с просьбой вернуть его на фронт. Командование удовлетворило рапорт молодого офицера и в апреле 1942 года лейтенанта Коновалова направили на фронт в качестве командира взвода тяжелых танков «КВ» 5-й отдельной гвардейской танковой бригады. В июне 1942 года его перевели на аналогичную должность в составе 15-й танковой бригады 9-й армии.

В середине июля 1942 года 14-я и 22-я немецкие танковые дивизии завершили глубокий прорыв с охватом войск 9-й, 38-й и части сил 24-й советских армий. Бои были жестокие, кровопролитные, с большими потерями с обеих сторон. Немцы пытались уничтожить окруженные армии, а затем развить наступление на Сталинград и Кавказ. Танковая бригада Коновалова вела тяжелые оборонительные бои.

13 июля 1942 года на окраине хутора Нижнемитякин Тарасовского района Ростовской области начался жестокий бой. Экипаж тяжелого танка КВ-1 под командованием командира Коновалова в составе механика-водителя Козыренцева, заряжающего Герасимлюка, младшего механика-водителя Акинина, наводчика Дементьева, стрелка-радиста Червинского и, переданного в помощь экипажу, техника-лейтенанта Серебрякова подбил 16 танков, два броневедомола и уничтожил 8 автомашин с солдатами и офицерами. Фашисты

расстреляли советский танк прямой наводкой и «КВ» окончательно потерял ход. Всего троим из экипажа, а именно: Коновалову, Дементьеву и Серебрякову удалось выжить и выбраться через нижний люк из загоревшегося танка.

На следующий день, 14 июля, командир бригады Пушкин приказал разведчикам установить судьбу экипажа. Разведчики нашли обгоревший танк «КВ», а в нем останки погибших танкистов, увидели, уничтоженную экипажем Коновалова, немецкую технику и опросили местных жителей, чтобы уточнить детали боя. 17 ноября 1942 года командир 15-й танковой бригады майор Савченко представил лейтенанта Коновалова С.В. к званию Героя Советского Союза посмертно.

Семен Коновалов и два его товарища, пробираясь к своим, на четвертые сутки встретили экипаж немецкого танка, остановившийся на отдых. Советские танкисты уничтожили гитлеровцев, захватили танк и дальше двигались на трофейной машине. Экипаж Коновалова вышел к своим войскам далеко от расположения 15-й танковой бригады. После проверки рассказа Коновалова и его товарищей их зачислили в другую танковую часть. Еще три месяца лейтенант Коновалов воевал на трофейном танке, нарисовав на его башне красную звезду.

Указом Президиума Верховного Совета СССР от 13 марта 1943 года за «образцовое выполнение заданий командования на фронте борьбы с немецкими захватчиками и проявленные при этом отвагу и геройство» Коновалов Семен Васильевич удостоен звания Героя Советского Союза с вручением ордена Ленина и медали «Золотая Звезда».

Получив заслуженную награду, Семен взял отпуск, чтобы поделиться радостью с матерью. Когда ночью танкист постучался в окно родительского дома, мать залилась слезами: «Уходите! Мой Семен погиб, вот похоронка...». Отбыв дома пару дней, герой вернулся на фронт.

Коновалов прошел Сталинград, Курскую дугу, был неоднократно ранен, окончил войну в Германии командиром танкового батальона. В 1946 году Коновалов был уволен в запас, а в 1950 году вновь призван в ряды Советской

Армии. В 1952 году окончил Ленинградскую высшую офицерскую бронетанковую школу.

С 1956 года подполковник С.В. Коновалов - в запасе, а затем в отставке. Жил в г.Казани, работал на заводе ЭВМ. На пенсии занимался общественной работой, встречался с молодежью, где на уроках мужества рассказывал о героических подвигах советских солдат на пути к долгожданной Победе над фашизмом.

Герой Советского Союза Семён Васильевич Коновалов умер 4 апреля 1989 года, похоронен на кладбище пос. Дербышки г.Казани.

В 2005 году улица 2-я Владимировская в г.Казани была переименована в честь танкиста-героя Семёна Коновалова. В декабре 2019 года мемориальная доска установлена на фасаде дома №15 по ул. Кирпичникова, где жил С.В. Коновалов. В феврале 2019 года был открыт мемориал его памяти в парке 100-летия Казанского высшего танкового командного Краснознаменного училища. В Казанском Парке Победы на пантеоне героев была установлена именная табличка Коновалова Семёна Васильевича.

Эта невыдуманная история о героическом подвиге советского солдата заставляет задуматься о самоотверженности и стойкости нашего народа, о готовности на любые подвиги и испытания во имя счастливого будущего своей страны. Любовь к своей Родине придавала им сил в борьбе с фашизмом. Семён Коновалов – пример отваги и мужества.

Семен Васильевич Коновалов стал прообразом главного героя художественного фильма «Несокрушимый», вышедшего в прокат в 2018 году.

СПИСОК ЛИТЕРАТУРЫ:

1. Герои Советского Союза. Краткий биографический словарь. / Пред. ред. коллегии И.Н.Шкадов - М., Воениздат1987.
2. Докучаев А. Танковые асы. Кто они? / Техника и оружие - 1995.

3. Дорфман А. Забытый герой. Как боец выстоял против колонны врага и угнал немецкий танк. Аргументы факты. 14.02.2017г.
4. Командиры, преподаватели и выпускники училища - Герои Советского Союза.
5. Сидорчик А. Крепость по имени “КВ”. Как танкист Коновалов остановил немецкую армию. Аргументы и факты. 20.05.2015г.

Gizatullin A.R.

1st year student,

Volga Region State University
of Telecommunications and Informatics
(Samara, Russia)

Scientific advisor:

Zaikina T.V.

Volga State University
of Telecommunications and Informatics
(Samara, Russia)

HISTORICAL ASSESSMENT OF KONOVALOV S.I.: HERO OF SOVIET UNION

Abstract: the work tells about the feat of tankman Konovalov Semyon Vasilyevich during the Great Patriotic War of 1941 – 1945.

Keywords: war, tankman, service.

УДК 93/94

Сластенин А.В.

студент

Поволжский государственный университет

телекоммуникаций и информатики

(г. Самара, Россия)

**ВЕЛИКАЯ ОТЕЧЕСТВЕННАЯ ВОЙНА:
ДИСКУССИЯ О ПРИЧИНАХ ПОРАЖЕНИЯ
СОВЕТСКОЙ АРМИИ НА ПЕРВОМ ЭТАПЕ ВОЙНЫ**

Аннотация: в статье автором анализируются причины первых поражений Красной Армии в Великой Отечественной войне. Приводятся экспертные оценки на события начального этапа Великой Отечественной войны. Выделены факторы, обусловившие ход боевых действий в начальный период войны.

Ключевые слова: отечественная военная история, Красная армия, Великая Отечественная война, героизм.

Историки и военачальники Великой Отечественной войны практически единодушны во мнении, что самым существенным просчетом, предопределившим трагедию 1941 года, была устаревшая доктрина ведения войны, которой придерживалась Красная Армия.

Исследователи В. Соловьев и Ю. Киршин, обвиняя Сталина, Ворошилова, Тимошенко и Жукова, отмечают, что они «не поняли содержания начального периода войны, допустили ошибки в планировании, в стратегическом развертывании, в определении направления главный удар германских войск» [4, с. 54].

1. Неожиданный блицкриг.

Несмотря на то, что стратегия блицкрига была успешно опробована войсками вермахта в европейской кампании, советское командование проигнорировало ее и рассчитывало на совершенно иное начало возможной войны между Германией и СССР.

«Нарком обороны и Генштаб считали, что война между такими крупными державами, как Германия и Советский Союз, должна начинаться по существовавшей ранее схеме: главные силы вступают в бой через несколько дней после приграничных боев», — напомнил Жуков.

Командование Красной Армии предполагало, что немцы начнут наступление ограниченными силами, и только после приграничных боев завершится сосредоточение и развертывание основных войск. Генштаб рассчитывал, что пока армия прикрытия будет вести активную оборону, изматывая и изматывая гитлеровцев, страна сможет провести полномасштабную мобилизацию [1, с. 65].

Тем не менее анализ стратегии ведения германскими войсками боевых действий в Европе показывает, что успех вермахта был обусловлен, прежде всего, мощными ударами бронетанковых войск при поддержке авиации, быстро рассекшей оборону противника.

Главной задачей первых дней войны был не захват территории, а разрушение обороны захваченной страны.

Неверный расчет советского командования привел к тому, что ВВС Германии в первый день войны уничтожили более 1200 боевых самолетов и фактически обеспечили господство в воздухе. В результате внезапного нападения сотни тысяч солдат и офицеров были убиты, ранены или взяты в плен. Немецкое командование добилось своего. управление войсками Красной Армии на некоторое время было нарушено [3, с. 12].

2. Неудачное расположение войск.

Как отмечают многие исследователи, характер расположения советских войск был очень удобен для наступления на немецкую территорию, но наносил

ущерб оборонительной операции. Сформированная в начале войны группировка была сформирована ранее в соответствии с планом Генштаба для нанесения превентивных ударов по территории Германии. По сентябрьскому варианту «Принципов развертывания», принятому в сентябре 1940 г., отказ от такого развертывания войск отвергался, но только на бумаге.

При наступлении немецкой армии соединения Красной Армии не разворачивались с тыла, а были разделены на три эшелона от оперативной связи друг с другом. Такие просчеты Генштаба позволили армии вермахта легко добиться численного превосходства и уничтожить советские войска по частям.

Особенно тревожной была обстановка на «белостокском выступе», протянувшемся на многие километры в сторону противника. Такое расположение войск создавало угрозу глубокого охвата и окружения 3-й, 4-й и 10-й армий Западного округа. Опасения подтвердились. Всего за несколько дней были окружены и разгромлены три армии, а 28 июня немцы вошли в Минск.

3. Безрассудные контратаки.

22 июня в 7 часов утра Сталин издал директиву, в которой говорилось: «Войска всеми средствами нападают на силы противника и уничтожают их в районе нарушения ими советской границы».

Такой приказ свидетельствовал о непонимании Верховным Главнокомандованием СССР масштабов вторжения.

Через полгода, когда немецкие войска были отброшены от Москвы, Сталин потребовал контрнаступления на других фронтах. Мало кто мог возражать против него. Несмотря на нежелание советской армии вести полномасштабные боевые действия, контрнаступление было развернуто по всему фронту — от Тихвина до Керченского полуострова.

Более того, войскам было приказано расчлнить и уничтожить главные силы группы армий «Центр». Ставка переоценила свои возможности. Красная Армия на данном этапе войны не смогла сосредоточить достаточные силы на

главном направлении, не могла применить в массовом порядке танки и артиллерию [2, с. 18].

2 мая 1942 года в районе Харькова началась одна из запланированных операций, которая, по мнению историков, проводилась путем игнорирования возможностей противника и пренебрежения трудностями, которые могли привести к незащищенному плацдарму. 17 мая немцы нанесли удар с двух сторон и через неделю превратили плацдарм в «котел». В результате этой операции было взято в плен около 240 тысяч советских солдат и офицеров.

4. Отсутствие материально-техническая база.

В Генштабе считали, что в условиях надвигающейся войны тыловое обеспечение необходимо приблизить к войскам. В приграничных районах находились 340 из 887 стационарных складов и баз Красной Армии, в том числе более 30 млн снарядов и мин. Только в районе Брестской крепости хранилось 34 вагона с боеприпасами. Кроме того, большая часть артиллерийских корпусов и дивизий находилась не в прифронтовой полосе, а в учебных лагерях.

Ход боевых действий показал опрометчивость такого решения. В короткие сроки не удалось вывезти боевую технику, боеприпасы и горюче-смазочные материалы. В результате они были либо уничтожены, либо захвачены немцами.

Еще одной ошибкой Генштаба оказалось большое скопление самолетов на аэродромах при слабой маскировке и прикрытии ПВО.

5. Основные силы в Москве.

В середине июля 1941 года группа армий «Центр» ворвалась в брешь в советской обороне между реками Западная Двина и Днепр. Теперь путь на Москву был открыт. Как и предполагалось, для немецкого командования основные силы расположены в направлении Москвы. По некоторым данным, на пути движения группы армий «Центр» было сосредоточено до 40 % личного состава Красной Армии, столько же артиллерии и около 35 % общего числа самолетов и танков.

Тактика советского командования осталась прежней. встретить врага в лоб, измотать его, а затем использовать все имеющиеся силы для перехода в контрнаступление. Главная задача — удержать Москву любой ценой — была выполнена, но большая часть армий, сосредоточенных на московском направлении, попала в «котлы» под Вязьмой и Брянском. В двух «котлах» было 7 полевых управлений армий из 15, 64 дивизий из 95, 11 танковых полков из 13 и 50 артиллерийских бригад из 62.

В Генштабе знали о возможности немецкого наступления на юге, но большая часть резервов была сосредоточена не в направлении Сталинграда и Кавказа, а под Москвой. Эта стратегия привела к успеху немецкой армии на юге.

Таким образом, приграничная битва закончилась для Советского Союза неловко. Красная Армия не выполнила поставленных задач по отражению нападения противника и недопущению его проникновения на территорию СССР, понесла большие людские и материальные потери. Если до войны приграничные районы имели численное превосходство над противником в танках и авиации, то в середине июля это преимущество было утрачено. После окончания периода приграничных боев советские войска в течение следующих трех месяцев продолжали вести тяжелые оборонительные бои на ленинградском и смоленском направлениях и на территории Украины.

СПИСОК ЛИТЕРАТУРЫ:

1. История России: учебник для студентов вузов / Ф. О. Айсина, С. Д. Бородина, Н. О. Воскресенская [и др.]. — М. : ЮНИТИ-ДАНА, 2017. — 686 с.
2. История России: учебное пособие / А. В. Сушко, Т. В. Глазунова, В. В. Гермизеева [и др.]. — Омск : Омский государственный технический университет, 2017. — 248 с.

3. Половинкина, М. Л. История России. Даты, события, персоналии: учебное пособие / М. Л. Половинкина. — Липецк : Липецкий государственный технический университет, ЭБС АСВ, 2017. — 86 с.
4. Шелковникова, Н. В. История России: учебное пособие для студентов / Н. В. Шелковникова.— Саратов : Ай Пи Ар Медиа, 2019. — 72 с.

Slastenin A.V.

Povolzhsky State University of Telecommunications and Informatics
(Samara, Russia)

**THE GREAT PATRIOTIC WAR:
DISCUSSION ABOUT REASONS FOR DEFEAT
OF SOVIET ARMY IN FIRST STAGE OF WAR**

***Abstract:** in the article, the author analyzes the reasons for the first defeats of the Red Army in the Great Patriotic War. Expert assessments on the events of the initial stage of the Great Patriotic War are given. The factors that determined the course of hostilities in the initial period of the war are highlighted.*

***Keywords:** Russian military history, Red Army, Great Patriotic War, heroism.*

УДК 93

Сухов Д.В.

студент кафедры истории

Поволжский государственный университет телекоммуникаций и информатики
(г. Самара, Россия)

ТЕОРИИ ПРОИСХОЖДЕНИЯ РЮРИКА

Аннотация: в работе рассматриваются теории происхождения Рюрика, а также книга Евгения Пчелова «Рюрик»

Ключевые слова: теории, летопись, Рюрик Славянский.

Рюрик на страницах летописей.

Начальная история Древней Руси известна нам прежде всего из летописей, центральное место среди которых, бесспорно, принадлежит «Повести временных лет». Повесть временных лет» была создана около 1113 года в Киево-Печерском монастыре. Традиционно считается, что ее автором был инок этого монастыря Нестор Летописец. Вторая редакция «Повести» отразилась в нескольких списках. Самый ранний дошедший до нас список входит в состав Лаврентьевской летописи, которая называется так по имени монаха Лаврентия, переписавшего ее в 1377 году для суздальского и нижегородского великого князя Дмитрия Константиновича. Таким образом, временной промежуток между созданием «Повести» и ее первой дошедшей до нас текстовой фиксацией составляет более двух с половиной веков. К сожалению, в тексте Лаврентьевской летописи имеются пропуски — в частности, пропущены события между 898 и 922 годами. Поэтому в изданиях «Повести временных лет» ее текст восстанавливается по другим, такие как Радзивилловская, или Кёнигсбергская летопись. Итак, «Повести временных лет» начинается под 6367 годом от сотворения мира (то есть 859 годом от Рождества Христова).

862 год по летописи описывает события в которых показано, то как были призваны варяги. Это и было тем самым знаменитым сказанием о призвании варяжских князей, которое стало настоящим бестселлером и в исторической науке, и в общественной памяти. Так на страницах летописи появился князь Рюрик, основатель великой династии, правившей на Руси на протяжении почти семи с половиной веков. Также летопись упоминает Рюрика лишь однажды в дальнейшем. 879 год «Умер Рюрик и передал княжение свое Олегу — родичу своему, отдав ему на руки сына Игоря, ибо был тот еще очень мал». Этим и ограничиваются сведения летописи о первом русском князе.

Также были другие летописи, в которых также были расписаны события призвания варяг, это была третья редакция «Повести временных лет» и Новгородская первая летопись младшего извода, Ипатьевская летопись. Итак, что же, собственно, сообщают нам летописи? Варяги из «заморья», то есть из-за Балтики, собирали дань с племен, живших на севере Руси. В «Повести временных лет» упомянуты пять таких племен. Из них два племени славянские (словене и кривичи) и три — финно-угорские (чудь, меря и весь). В Начальном своде 1090-х годов, отразившемся в Новгородской первой летописи, словене стоят на первом месте и как бы возглавляют весь список племен. Тем самым летописец стремился подчеркнуть их ведущую роль в призвании князей. В «Повести временных лет», напротив, в начале списка оказывается чудь. Как бы то ни было, перед нами некое объединение нескольких племен.

Славянские и финно-угорские племена обратились за помощью «к варягам, к руси». Обратим внимание на то, как определяет варягов-русь сама «Повесть временных лет». В ее начальной, еще не датированной части рассказывается о разделении земли тремя сыновьями библейского Ноя и о расселении народов в этих частях. Варяги и русь («русь» здесь — не название страны, а название народа) упомянуты среди народов, населяющих северную часть Балтики. Это — варяги, «свей» (шведы), «урмане» (норвежцы), «готе» (жители Готланда), русь и «агняне» (жители Англии). Более того, летописец

утверждает варяжское происхождение самого названия «русь»: «И от тех варягов прозвалась Русская земля». Далее трое братьев пришли княжить и «судить по праву», разместились в трех городах, потом двое умерли и Рюрик объединил их владения под своей властью. Упоминание двух городов, где обосновались Синеус и Трувор — Белоозера и Изборска, — сложно считать искусственной конструкцией летописца. Если полагать, что приход трех варяжских братьев должен был соответствовать трем приглашавшим их племенам — словенам, кривичам и мери, то получается, что меря осталась вовсе без князя. Да и сам порядок перечисления племен не соотносится с владениями варяжских правителей. Это значит, что сопряжение Синеуса с Белоозером и Трувора с Изборском, скорее всего, не является домыслом летописца.

От Рюрика «откололись» его соратники Аскольд и Дир, которые, отправившись в Константинополь, по пути захватили Киев и остались там. Именно Аскольду и Диру «Повесть временных лет» приписывает поход Руси на столицу Византии Константинополь. По летописной хронологии этот поход произошел в 866 году, хотя на самом деле он имел место в 860 году. Этот поход был особенно важен для летописца, потому что именно с этого времени о Руси узнали на международной арене.

Рюрик княжил на севере Руси 17 лет (862–879), но никаких сведений о его деятельности не сохранилось. Он умер, передав власть своему родственнику Олегу, потому что сын Рюрика Игорь был еще слишком мал. От этого Игоря и пошла затем вся династия древнерусских князей. Такая картина была нарисована «Повестью временных лет». Но в XV–XVI веках положение начало меняться...

Рюрик славянский

Версия о балтийско-славянских корнях Рюрика, как мы видели, восходит еще к XVI веку. Остановимся на ней подробнее. Версия о славянско-балтийском происхождении Рюрика основывается на нескольких сопоставлениях.

Во-первых, это совпадение названий «вагры» и «варяги», которое отмечал еще С. Герберштейн. На самом деле между этими словами никакой генетической связи нет, однако в период, когда лингвистика находилась еще в начальной стадии развития, такие сопоставления, как уже говорилось, были чрезвычайно популярны.

Во-вторых, это название главного города вагров Стариград (Ольденбург), то есть «старый город». Если связывать варягов с ваграми, то естественно и считать Ольденбург «старым городом» по отношению к Новгороду, то есть «новому городу». Да и вообще из самого наличия названия «Новгород» вовсе не следует, что должен был существовать какой-либо «Старгород» с соответствующим названием. «Новгород» мог возникнуть как «Новый город» по отношению к любым другим уже существовавшим городам.

В-третьих, это название ободритского «эмпория» Рерик и наименование самих ободритов ререгами. Ободриты хотя и не вагры, но племя, близкое им. Идея о связи названия Рерик с именем Рюрика тоже возникла в XVIII веке, но законченное развитие нашла в уже упоминавшемся труде С. А. Геденова. Речь идет о так называемых «знаках Рюриковичей» — лично-родовых знаках русских князей, общая изобразительная форма которых передавалась по наследству, но у каждого князя имела свои особенности. Так можно ли каким-либо образом «расшифровать» семантику знака? Думается, вряд ли. Поскольку никаких современных знакам объяснений их изображения нет, а речь идет о весьма схематичной эмблеме, все предположения остаются в области гаданий. Что еще может подтвердить «ободритскую» версию? Есть одно любопытное свидетельство франкских анналов, на которое обратил внимание еще А. Шлёцер. Во франкских анналах под 844 годом сообщается о войне Людовика Немецкого с ободритами. «Ксантенские анналы» так говорят об этом: «В том же году король Людовик выступил с войском против вендов. И там погиб один из их королей по имени Гостимусл, остальные же [короли] пришли к нему и принесли клятву верности. Когда он ушел, они тотчас нарушили ее». Конечно, такое совпадение

не может не удивлять. Но следует иметь в виду, что единственное известие об ободритском Гостомысле относится к IX веку, а древнерусский появился в источниках не ранее XV века. Поэтому отождествление обоих выглядит чересчур смелым, хотя в наличии самого этого имени у славян, по крайней мере западных, сомневаться не приходится.

Происхождение Рюрика и варягов от ободритов указывало на древность связей России и Мекленбурга — эти связи якобы существовали еще в самые древние времена. Большую известность в отечественных общественных кругах еще в советское время «мекленбургская» версия получила благодаря писателю В. А. Чивилихину (1928–1984), который в своем романе-эссе «Память» воспроизвел историю, услышанную в Мекленбурге в первой половине XIX века французским писателем и путешественником Ксавье Мармье (1809–1892) и опубликованную в 1840 году в его книге «Письма с севера» («Lettres sur le nord»). Согласно ей, князь ободритов Годлав (Готлиб) имел трех сыновей Рюрика («миролюбивого»), Сивара («победоносного») и Трувара («верного»), которые пришли на Русь и стали князьями в Новгороде, Пскове и Белоозере. Так под пером французского писателя генеалогическая версия мекленбургских краеведов обрела новую жизнь. Разумеется, ободритский «король» Гостомысл также вписался в общую «вандальско-вендскую» генеалогию. Правда, на первых порах в немецких генеалогиях он был родственником Рюрика по боковой линии. Однако, как мы помним, В. Н. Татищев «установил» родственную связь Гостомысла с Рюриком через Умилу. Его последователям оставалось сделать всего один шаг, признав ободритского Гостомысла идентичным новгородскому, чтобы соединить воедино обе генеалогии Рюрика — по отцу (Готлибу) и по матери (Умиле). Рюрик оказывался потомком ободритов и по отцу, и по матери — чистокровным славянином. Тем не менее «славянско-ободритская» и подобные ей версии стали популярны во многих около-, а то и псевдонаучных трудах XX века. Все это не имеет отношения к науке и базируется на поздних, весьма сомнительных псевдонаучных конструкциях.

Но существовали ли в реальности связи балтийских славян с Новгородом? Прослеживается ли их присутствие на Руси в ранний период древнерусской истории? Благодаря археологическим и лингвистическим исследованиям можно считать установленным, что восточнославянское население севера Руси, а именно кривичи и, возможно, ильменские словене, появилось в результате миграции из Висло-Одерского региона Средней Европы. Причины этой миграции, вероятно, связаны с ростом численности населения и изменением климата, произошедшего в середине I тысячелетия н. э. Как полагал один из ведущих российских археологов В. В. Седов, «основным исходным регионом миграции в севернорусские земли было Среднее Повисленье». Однако в археологических материалах более позднего времени — периода складывания очага государственности VIII–IX веков, о котором мы говорим, — специфически западнославянских черт сравнительно немного. Так, аналогии с керамикой славянской культуры междуречья нижней Вислы и Эльбы исследователи усматривают в части керамических сосудов из погребального инвентаря новгородских словен. Возможно, впрочем, что эти черты являются следствием не миграций и заимствования, а общности происхождения. В более поздний период в Новгороде, Рюриковом Городище, Пскове и других центрах известны группы глиняных сосудов, возникших под влиянием западнославянских форм. Причем эти формы повлияли и на скандинавскую керамику Дании и Швеции X–XI веков. Вероятно, в этих случаях мы имеем дело с определенным оттоком западнославянского населения с балтийского побережья в Скандинавию и на Русь. Но, как справедливо подчеркивает археолог В. В. Мурашова, «западнославянский элемент в материальной культуре Восточной Европы, безусловно, присутствует, но на ограниченной территории (на северо-западе Руси).

Таким образом, связи восточнославянских племен севера Руси с балтийскими славянами, безусловно, существовали, однако вряд ли они могут

быть решающим аргументом в пользу «ободритской» версии происхождения Рюрика.

Заключение

В начале XXI века фигура первого русского князя вновь обретает значение в общественном сознании. В 2002 году исполнилось 1140 лет со времени прихода Рюрика на Русь. Это был первый юбилей российской государственности, как-то отмеченный в современной России. В конце XVII века сложился определенный «портретный тип» Рюрика.

Юбилей подвигли на создание местных достопримечательностей. Так, в 2004 году в городе Приозерске, который с XIII века был известен как Корела, а во времена шведской власти назывался Кексгольм, установили памятник Рюрику.

Наряду со всем этим псевдонаучным сенсационным шумом в недавнее время были проведены некоторые действительно интересные исследования, не получившие должного отражения в научной печати и потому оказавшиеся на откупе у «желтых» журналистов. Речь идет об исследованиях в области ДНК-генеалогии, становящейся все более и более популярной в современном мире. Генетический анализ потомков Рюрика был инициирован журналом «Русский Newsweek». В 2007 году были опубликованы первые результаты исследования ДНК потомка Рюрика. Во-первых, большая часть современных Рюриковичей, — имеющая бесспорную генеалогическую преемственность от древнерусских князей, — принадлежит к той Y-хромосомной гаплогруппе, которая распространена прежде всего среди финно-угорских, а также скандинавских народов. Поэтому со всей уверенностью можно утверждать, что генетика подтверждает североевропейское, скандинавское происхождение Рюрика. Во-вторых, некоторые потомки черниговской ветви Рюриковичей, такие как Оболенские и Волконские, относятся к другой Y-хромосомной гаплогруппе — R1a1, распространенной у славян. Это значит, что на самом деле Рюриковичами

считаются потомки двух разных родов — скандинавского и славянского происхождения.

В 2009 году в Великом Новгороде отмечали 1150-летний юбилей города. Как мы помним, именно под 859 годом в «Повести временных лет» содержится известие о варяжской дани, связанное с последующим рассказом о призвании Рюрика. В честь юбилея на Ярославовом дворище был открыт памятник былинному гуслиарю Садко — фольклорному символу Новгорода. Хорошо бы, чтобы к следующему юбилею — в 2012 году — в Новгороде, да и вообще в России вспомнили о Рюрике, с начала правления которого идет условный отсчет истории российской государственности. Думается, этот незаурядный исторический деятель вполне достоин благодарной памяти своих «потомков».

СПИСОК ЛИТЕРАТУРЫ:

1. Евгений Пчелов «Рюрик» Жизнь замечательных людей, 2010г.

Suhov D.V.

Povolzhskiy State University of Telecommunications and Informatics
(Samara, Russia)

THEORIES OF RURIK 'S ORIGIN

Abstract: the paper discusses the theories of the origin of Rurik, as well as the book "Rurik" by Evgeny Pchelov.

Keywords: theories, chronicle, Rurik the Slavic.

УДК 908

Шандор В.А.

студент 1 курса,

напр. «Инфокоммуникационные технологии и системы связи»

Поволжский государственный университет телекоммуникаций и информатики

(г. Самара, Россия)

**ФОРМИРОВАНИЕ ПАТРИОТИЧЕСКИХ
ЧУВСТВ ШКОЛЬНИКА В ЭПОХУ ГЛОБАЛИЗАЦИИ
– ЗАЛОГ ПРОЦВЕТАНИЯ ОТЕЧЕСТВА**

***Аннотация:** в статье рассматривается важность патриотического воспитания школьников, в основе которого лежит изучение материалов о земляках – Героях Великой Отечественной войны. Приводится краткая биография уроженца села Русская Борковка Ставропольского района Самарской области, Героя Советского Союза Д.Н. Голосова. Рассматриваются вопросы увековечения памяти Героев на примере деятельности школы села Русская Борковка. Анализируются результаты социологического исследования на знание местной истории, судеб земляков и событий, связанных с Малой Родиной.*

***Ключевые слова:** патриотизм, герой, Великая Отечественная война, краеведение, школьник, увековечение памяти, памятник, мемориальная доска, Ставропольский район Самарской области.*

*«Как нет человека без самолюбия, –
так нет человека без любви к Отечеству,
и эта любовь дает воспитанию верный
ключ к сердцу человека...»*

© Константин Дмитриевич Ушинский [1]

На сегодняшний день остро стоит вопрос о патриотическом воспитании молодежи, о духовном возрождении страны, о формировании гражданской

позиции подрастающего поколения, духовно-нравственном совершенствовании, о бережном отношении к историко-культурному наследию своего народа и всех народов России. Негативное влияние на общественное сознание с 1990-х годов оказывали экономическая нестабильность, обесценивание духовных ценностей, социальное разделение слоев общества. Происходило снижение воспитательного воздействия российского образования, искусства и культуры, что привело к девальвации формирования патриотизма. Общественное сознание аккумулировало в себе равнодушие, немотивированную агрессию, цинизм и как факт неуважительное отношение к своему государству. В сегодняшних современных условиях жизни возросла значимость патриотического воспитания школьников, начиная с начальной школы. Патриотизм пока все еще не в полной мере стал объединяющей основой общества, поэтому очевидна значимость неотложного решения проблем воспитания патриотизма не только на уровне государства, но и на уровне каждого образовательного и культурного учреждения.

На примере школы села Русская Борковка Ставропольского района Самарской области можно отметить, что педагоги уделяют большое внимание патриотическому воспитанию детей. На территории школы стоит памятник Герою Советского Союза Голосову Дмитрию Николаевичу. Школа носит имя Героя, на здании школы установлена мемориальная доска, а в школе создана музейная комната памяти Дмитрия Николаевича.

Будущий генерал-майор, командир 280-й стрелковой Конотопской дивизии 60-й армии Центрального фронта Голосов Дмитрий Николаевич родился в селе Русская Борковка Ставропольского района Куйбышевской (ныне – Самарской) области 20 сентября 1903 года. Семья была многодетная, жили очень бедно. По воспоминаниям сестры Дмитрия Николаевича, были они «растакые бедняки – ну разве не побирались только» [2]. Николай Яковлевич – глава семьи, возил местного старосту, чем и зарабатывал на жизнь. Это был единственный доход семьи. Но в 1919 году отец умирает от тифа. Вся

ответственность за семью ложиться на плечи старшей дочери Елизаветы. В 1925 году Дмитрия призвали в Красную Армию. В 1926 году он окончил полковую школу 101-го стрелкового полка и стал сначала командиром отделения, затем помощником комвзвода. После демобилизации Дмитрий Голосов решил связать свою судьбу с армией.

В 1931 году окончил Ульяновское пехотное училище, вступил в ряды ВКП(б), а в сентябре был назначен командиром взвода 181-го стрелкового полка. С мая 1934 года Дмитрий Николаевич – командир и политрук роты, начальник полковой школы 158-го стрелкового полка Приволжского военного округа. Окончив курсы усовершенствования комсостава «Выстрел», в июне 1941 года стал командиром 369-го горнострелкового полка 30-й горнострелковой дивизии [3].

Великую Отечественную войну комполка Голосов встретил в Молдавии в селе Скуляны, где оно граничит с Румынией по реке Прут. Полк Дмитрия Голосова отражал атаки вражеской пехоты на протяжении двух недель. Ведя тяжелые оборонительные бои на юге Украины, солдатам пришлось отступить к Донбассу. В тяжелых условиях превосходства врага командир успешно решал важную работу по сплочению командного состава, поднимал боевой дух солдат, заботился о вооружении, снаряжении, продовольствии и медикаментах.

В 1941 году Дмитрий Николаевич получает поручение сформировать дивизию. И это задание было выполнено им оперативно. Весной 1942 года дивизия сражалась на Брянском фронте. Позже дивизия успешно освобождала Курск. Голосовцы совместно с другими соединениями освободили город Конотоп, с того времени дивизия стала носить почетное звание Конотопской. За битву при Днепре генерал-майор Голосов был удостоен звания Героя Советского Союза. Дивизия неоднократно была награждена. В связи с болезнью Дмитрий Николаевич до мая 1944 года проходил лечение в госпитале. После выздоровления был направлен проходить обучение в Военную Академию им. К.Е. Ворошилова (ныне - Военная ордена Ленина Краснознаменная орденов

Суворова и Кутузова академия Генерального штаба Вооружённых сил Российской Федерации). Дмитрий Николаевич награжден двумя орденами Красного Знамени (1943,1945), двумя орденами Ленина (1943,1951), орденами Богдана Хмельницкого 2-й степени (1944), Суворова 2-й степени (1943), Красной Звезды (1944) [4]. Был участником Парада Победы на Красной площади 24 июня 1945 года. После выхода в отставку проживал в городе Куйбышеве, ныне Самаре. 19 ноября 1960 года в возрасте 57 лет Дмитрий Николаевич ушел из жизни.

Ставропольская земля славится своими Героями. 12 фронтовиков - ставропольчан удостоены высшей военной награды - звания Героя Советского Союза. 13 Героев Советского Союза, два Героя Российской Федерации посмертно, три полных кавалера ордена Славы. Это уроженцы.

Ещё 9 Героев Советского Союза приехали в города Тольятти, Жигулёвск и Ставропольский район после окончания войны. И 7 полных кавалеров ордена Славы тоже приехали в города Тольятти, Жигулёвск и Ставропольский район после окончания войны. Проживали здесь.

В школах и на территории сел Ставропольского района Самарской области установлены и устанавливаются памятники, мемориальные доски, организуются музейные комнаты в честь Героев. Улицы носят имена Героев. Проведя выборочный опрос среди школьников (с первого по девятый классы) школы села Русская Борковка на знание о земляке-Герое, выяснилось, что большинство опрошиваемой аудитории хорошо осведомлены о том, кто в их селе носит звание Героя Советского Союза, где находится посвящённый ему памятник, мемориальная доска и музейная комната.

Таблица 1 - Опрос "Знаешь ли ты земляка - Героя"

| Класс | Кол-во опрошенных | Есть ли в селе Герой Советского Союза | Имя Героя | В чем увековечена память о Герое |
|-------|-------------------|---------------------------------------|---------------------------------|--|
| 1 | 7 | 6 чел. | 6 чел. назвали Голосов Д.Н. | Памятник. музейная комната. |
| 3 | 9 | 7 чел. | 7 чел. назвали Голосов Д.Н. | Памятник. музейная комната. |
| 5 | 11 | 11 чел. | 11 чел. назвали Голосов Д.Н. | Памятник. музейная комната, мемориальная доска |
| 7 | 8 | 8 чел. | 8 чел. назвали Голосов Д.Н. | Памятник. музейная комната, мемориальная доска |
| 8 | 12 | 12 чел. | 12 чел. назвали Голосов Д.Н. | Памятник. музейная комната, мемориальная доска |
| 9 | 14 | 14 чел. | 14 чел. назвали Голосов Д.Н. | Памятник. музейная комната, мемориальная доска |

Памятники, мемориальные доски, залы памяти в школьных музеях в селах несут информацию повествуют или рассказывают школьникам, жителям и гостям села о героях, родившихся в данном месте. Мероприятия патриотической направленности, которые направлены на увековечение памяти земляков, проводятся в данных исторических местах, повышают уровень гражданского самосознания обучающихся, воспитывают гордость за свою малую Родину, свой народ, побуждают к изучению истории как края, так и России. Организация шефской помощи ветеранам села, организация проведение с ними встреч в школе так же способствует росту патриотического воспитания школьников. В селе Русская Борковка на сегодняшний день проживает шесть ветеранов

Великой Отечественной войны (из них одна участница) и 14 ветеранов локальных войн. Таким образом, сегодня необходимо ставить патриотическое воспитание подрастающего поколения на первое место. Это даст новый импульс духовному оздоровлению нашего народа. Необходимо влиять на становление будущих граждан, патриотов России и начинать надо с самого детства.

СПИСОК ЛИТЕРАТУРЫ:

1. Герои Советского Союза: Краткий биографический словарь / Пред. ред. коллегии И. Н. Шкадов.-М.:Воениздат, 1987.-Т.1 /Абаев-Любичев/.- 911с.-100 000 экз.-ISBN отс., Рег. № в РКП 87-95382.
2. Мельник Сергей Георгиевич (1963-) Улицы памяти / Сергей Мельник. - [Изд. 2-е, перераб. и доп.].-Тольятти : Духовное наследие. Благотворительный фонд, 2005. - 150, [1] с. : ил., портр.; 22 см. - (Истоки) (Библиотека "Духовное наследие").; ISBN 5-902084-06-7 (В пер.) [2]
3. Моя система воспитания. О нравственности [Текст] : [12+] / Константин Ушинский. - Москва : АСТ, 2018. - 572 с. [1]
4. Пантелеева Н., Захаров В. Летопись Земли Ставропольской том 1 [Текст] / Пантелеева Н., Захаров В.-2-е изд.-Тольятти: типография ООО «МНХ», 2020 – 326 с. [3]
5. "Исторические личности. Дмитрий Николаевич Голосов" [Электронный ресурс] . URL: <http://citytlt.narod.ru/lichherogolosov.htm> (дата обращения 26.11.22)
6. "ГОЛОСОВ ДМИТРИЙ НИКОЛАЕВИЧ.doc" [Электронный ресурс] . URL:https://infourok.ru/general_-mayor_golosov_dmitriy_nikolaevich-350828.htm (дата обращения 26.11.22)
7. "Музей истории Самарского края и муниципальных образований в Самарской области" [Электронный ресурс] . URL: https://museum.samgd.ru/region/people/ussr/golosov_dmitrij_nikolaevich/publikacii/ (дата обращения 27.11.22)

8. "Герои страны" [Электронный ресурс] . URL: https://warheroes.ru/hero/hero.asp?Hero_id=8895 (дата обращения 27.11.22)
9. "Подвиг народа" [Электронный ресурс] . URL: <https://pamyat-naroda.ru/heroes/person-> (дата обращения 27.11.22) [4]
10. Научный архив Тольяттинского краеведческого музея (дата обращения 25.11.22)

Shandor V.A.

1st year student,

"Infocommunication technologies and Communication Systems"

Volga State University of Telecommunications and Informatics

(Samara, Russia)

**FORMATION OF PATRIOTIC FEELINGS
OF A SCHOOLBOYS IN ERA OF GLOBALIZATION
– PLEDGE OF PROSPERITY OF FATHERLAND**

***Abstract:** the article discusses the importance of patriotic education of schoolchildren, which is based on the study of materials about fellow countrymen – Heroes of the Great Patriotic War. A brief biography of D.N. Golosov, a native of the village of Russian Borkovka, Stavropol district, Samara Region, Hero of the Soviet Union, is given. The issues of perpetuating the memory of Heroes are considered on the example of the activities of the school of the village of Russian Borkovka. The results of a sociological study on the knowledge of local history, the fate of fellow countrymen and events related to the Small Homeland are analyzed.*

***Keywords:** patriotism, hero, Great Patriotic War, local history, schoolboy, perpetuation of memory, monument, memorial plaque, Stavropol district of Samara region.*

ПСИХОЛОГИЯ (PSYCHOLOGY)

УДК 316.6

Калинкина П.А.

магистрант факультета психологии
и социально-гуманитарных технологий
Тихоокеанский государственный университет
(г. Хабаровск, Россия)

УЧЕБНЫЙ СТРЕСС ШКОЛЬНИКОВ СТАРШИХ КЛАССОВ

***Аннотация:** в данной статье осуществлен теоретический анализ зарубежных и отечественных исследований проблемы стресса. В эмпирической части на выборке 59 старшеклассников, из которых 38 юношей и 21 девушка, представлены результаты исследования, в процессе которого выявлен уровень учебного стресса, являющегося актуальной проблемой современной психологической науки. В результате сравнительного анализа получены данные, доказывающие, что существует прямая связь между уровнем учебного стресса и ситуацией испытания (экзамена).*

***Ключевые слова:** стресс, виды стресса, причины стресса, учебный стресс, симптомы учебного стресса, уровни учебного стресса, факторы стресса, юность, старшеклассники.*

В современном мире стресс является неотъемлемой частью жизни каждого человека. По данным Всероссийского центра изучения общественного мнения (ВЦИОМ) более 50% жители страны испытали стресс за 2022 год, из которых 26% сталкивались со стрессом несколько раз в месяц. Особую значимость проблема стресса приобретает в старшем школьном возрасте, который становится наиболее критическим этапом развития, характеризующимся внутриличностными противоречиями, половым созреванием, стремлением подчеркнуть свою индивидуальность, чувством взрослости и выбором жизненного пути. Довольно часто старший школьник

испытывает эмоциональную и психологическую нестабильность, связанную с наличием высоких учебных нагрузок, информационной перегруженности, конкурентности в интеллектуальной сфере, которая стабильно возрастает из-за проведения конкурсов, олимпиад и подготовками к экзаменам, приводя к возникновению учебного стресса. Таким образом, исследование учебного стресса и его проявления у школьников старших классов является приоритетными.

Изучением стресса занимаются на протяжении долгого время как зарубежные, так и отечественные исследователи, среди которых: Р. Лазарус, Л. Мерфи, Г. Селье, Ю. В. Щербатых, В. А. Бодров, Л. А. Дубровина и т.д. Данные специалисты выделяли различные аспекты стресса, рассмотрим некоторые из них.

Термин «стресс» был впервые введен в психологию и физиологию в 1927 году американским психофизиологом Уолтером Кэнноном (англ. Walter Cannon [10]), который раскрыл его в своей работе по универсальной реакции «Бороться или бежать» (англ. fight-or-flight response) [11; 12; 13]. Он полагал, что стресс является последовательностью реакции на стрессор, которая проявлялась двумя стратегиями – борьбой или бегством – и сопровождалась отрицательными эмоциями, такими как страх или гнев [1].

В дальнейшем проблема стресса рассматривается в работе по общему адаптационному синдрому, опубликованной в 1936 году Г. Селье [4]. Он был первым, кто изучил феномен «стресс» в качестве независимости процесса приспособления от нагрузки или степени раздражения. Независимо от своих особенностей воздействия ведут к цепи однотипных изменений, которые в дальнейшем обеспечивают приспособление.

По мнению Р. Лазаруса стресс необходимо рассматривать на разных уровнях: физиологическом (первосигнальном) и психологическом (второсигнальном) [2]. Особенность стресса на физиологическом уровне состоит в том, что его величина зависит от интенсивности воздействующего агента

(стрессора), на психологическом – он вызывается психическими стимулами, которые оцениваются как угрожающие.

Причиной возникновения стрессового состояния являются стрессоры (раздражители), оказывающие значительное по силе и продолжительности воздействие на организм человека. Они различаются по степени тяжести и продолжительности стресса; однако то, что вызывает стресс у одного человека, может не вызывать стресса у другого. Следовательно развитие стресса связано не только с особенностями его рабочего процесса, но и самыми различными событиями его жизни, с разными сферами его деятельности, общения, познания окружающего мира.

Для учащихся старших классов одним из основных видов стресса является учебный стресс. Л. В. Тукиной было выявлено, что учебная сфера школьников характеризуется повышенной стрессогенностью, а жизненный стиль современных школьников складывается, в том числе, из стиля учебной деятельности, которая связана как с наличием и пониманием трудных учебных ситуаций, так и с самоконтролем [7]. Потеря контроля ведет к формированию психологической зависимости учащегося от ситуации.

Стрессогенные ситуации в школе проявляются у старшеклассников на физиологическом и психологическом уровнях и характеризуются чрезмерным напряжением тела, снижением эмоционального и интеллектуального потенциала, способствуя развитию психосоматических заболеваний и задержке личностного развития [5]. К причинам учебного стресса можно отнести:

- отсутствие интереса к предмету;
- готовые или неготовые выполненные задания;
- возникновение конфликтных ситуаций с преподавателем;
- отставание по указанному предмету;
- утомление от большого количества заданного на дом материала, которое нужно выполнить за короткий период времени;
- не хватает полных знаний по предмету;

- неудовлетворенность полученной оценкой;
- отсутствие учебных материалов;

Экзаменационный стресс можно отнести к наиболее выраженной форме учебного стресса. Экзаменационный стресс представляет собой особую форму психического стресса, которая нередко обуславливает экзаменационный невроз и является несомненным травматическим фактором [5; 6; 10]. По мнению К. В. Судакова, источником травмирующего воздействия у школьников могут стать предстоящие экзамены, соревнования, конкурсы, которые являются стрессорами активной деятельности и психосоциальной мотивации [3].

Ниже представлены симптомы экзаменационного стресса, проявляющиеся на разных уровнях (физиологическом, когнитивном, эмоциональном и поведенческом) [10]:

1. Физиологические – бледность или краснота, частые головные боли, дрожь, учащение пульса, сухость во рту, затруднение дыхания, желудочный спазм, расстройство желудка, звон в ушах, холодные или потные руки и ноги, боли в груди, потливость, постоянная усталость, боли в мышцах;

2. Когнитивные – растерянность, частые ошибки, неспособность сосредоточиться на работе, неестественно быстрая или медленная речь, потеря чувства юмора, забывчивость и дезориентация, видение только негативной стороны ситуации, скачущие мысли, чрезмерная самокритика, неприятные воспоминания о неудачах на экзаменах, сравнение своей подготовленности с другими (повышенная самокритика);

3. Эмоциональные – повышенная возбудимость или обидчивость, подавленность, низкая самооценка, избегание других, чувство одиночества, неуверенность, страх, незащитность;

4. Поведенческие – постоянное ощущение голода или его отсутствие, прокрастинация и уклонение от ответственности, проявление нервозности (хождение взад-вперед, кусание ногтей), стремление заниматься любым другим

делом, переключение внимания с предстоящего экзамена / теста на видео-контент в интернете, вовлеченность в тревожные разговоры.

Нами было проведено эмпирическое исследование, целью которого было выявить уровень стресса у школьников старших классов (10 класс) КГАНОУ «Краевой центр образования».

Для определения уровня стресса было проведено диагностическое исследование с участием 59 старшеклассников.

Испытуемые были разделены на две группы: экспериментальная группа (класс 10.1 – 31 человек (13 юношей, 18 девушек)), контрольная группа (класс 10.2 – 28 человек (25 юношей, 3 девушки)). Диагностика экспериментальной группы проводилась перед контрольной работой, диагностика контрольной группы – в дни без контрольных работ.

Основной методикой исследования был выбран тест на выявление уровня стресса В. Ю. Щербатых [8].

В таблице 1 представлены средние значения результатов теста на выявления уровня стресса, разработанного В. Ю. Щербатых.

Таблица 1 «Средние значения результатов теста на выявления уровня стресса В. Ю. Щербатых контрольной и экспериментальной группах»

| Группа | ЭГ | | КГ | |
|---------------|------|-----|------|-----|
| | Чел. | % | Чел. | % |
| Отсутствует | 0 | 0% | 0 | 0% |
| Низкий | 6 | 19% | 12 | 43% |
| Средний | 16 | 52% | 13 | 46% |
| Выше среднего | 9 | 29% | 1 | 4% |
| Высокий | 0 | 0% | 2 | 7% |

Основываясь на полученных данных, можно сделать вывод, что в ЭГ у 19% (6 человек) низкий уровень стресса, у 52% (16 человек) средний уровень стресса и у 29% (9 человек) уровень стресса выше среднего. В КГ: низкий

уровень стресса у 43% (12 человек), средний уровень стресса у 46% (13 человек), уровень выше среднего – 4% (1 человек) и высокий уровень у 7% (2 человека).

Для наглядности сопоставим полученные данные на гистограмме (рис. 1).



Рис. 1. Результаты диагностики уровня стресса В. Ю. Щербатых в ЭГ и КГ

В результате сравнения полученных данных можно сделать вывод, что у учащихся старших классов перед контрольной работой (тестом) уровень учебного стресса средний или выше среднего. Большой процент учащихся испытывает умеренный стресс, который может быть компенсирован с помощью рационального использования времени и периодического отдыха. Другие учащиеся испытывают достаточно выраженное напряжение эмоциональных и физиологических систем организма, причиной которому стал стрессорный фактор (контрольная работа), который не удалось компенсировать. Наблюдается большая разница в шкале «уровень стресса выше среднего», что приводит к мысли о силе влияния контрольных и проверочных работ на психологическое и физиологическое состояние старшеклассников.

Также на гистограмме можно заметить сильный уровень стресса у участников контрольной группы. Это позволяет сделать вывод о том, что учащиеся находятся в очень сильном стрессовом состоянии, которое не зависит от наличия проверочных работ, и нуждаются в помощи специалиста. Более конкретно рассмотреть стресс у данных респондентов позволит методика В.Ю.

Щербатых «Тест на учебный стресс» [8]. Данная методика была предложена доктором биологических наук, профессором Ю.В. Щербатых (2006) для диагностики уровня стрессоустойчивости. При помощи этого теста можно определить основные причины учебного стресса; выявить, в чем проявляется стресс; определить основные приемы снятия стресса.

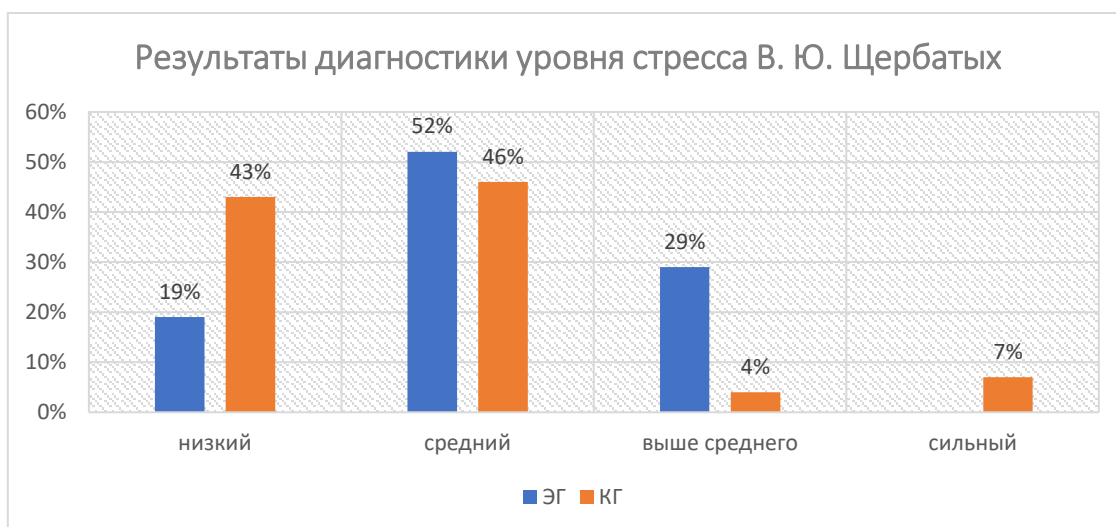
Подводя итоги следует отметить, что стресс является неотъемлемым атрибутом ритма жизни современного человека. Он по-разному, но проявляется во всех сферах деятельности, в том числе и учебно-профессиональной. Проведенное среди старшеклассников исследование выявило наличие у них уровня учебного стресса выше среднего, а также зависимость уровня учебного стресса от предстоящих учебных испытаний (в данном случае контрольной работы).

СПИСОК ЛИТЕРАТУРЫ:

1. Большой психологический словарь / под. ред. Б.Г. Мещерякова, В.П. Зинченко. – Москва: АСТ, 2008. – 811 с.
2. Лазарус, Р. Теория стресса и психофизиологические исследования [Текст] / Р. Лазарус. – Л.: Медицина, 1970. – 328 с.
3. Психоэмоциональный стресс / под ред. К. В. Судакова. – М.: НИИ им. П. К. Анохина РАМН, 2012. – 148.
4. Селье Г. Стресс без дистресса. - Москва: Прогресс, 1982. – 124 с.
5. Семенова, Ф. О. Профессиональное самосознание юношей и девушек в процессе обучения в вузе – результат противодействия и деструктивного влияния на современную молодежь / Ф. О. Семенова // Психолого-педагогическая проблемы современного образования: пути и способы их решения: сборник материалов Международной научно-практической конференции / под общей редакцией Э.А. Пирмагомедовой. – Хасавюрт: Парнас, 2019. – С. 335–340.
6. Тетуева, М.К. Психологическая отчужденность в становлении личности подростка / М.К. Тетуева // Проблемы современного педагогического образования. – 2016. – № 51-7. – С. 414–420.
7. Тукина Л. В. Трудные жизненные ситуации глазами старшеклассников / Л. В. Тукина, С. А. Хазова // Психология стресса и совладающего поведения:

- ресурсы, здоровье, развитие: материалы IV Междунар. науч. конф. – 2016. – Т. 1. – С. 395-398.
8. Щербатых Ю.В. Психология стресса и методы коррекции. – СПб.: Питер, 2006. – 256 с.
9. Щербатых Ю.В. Экзамен и здоровье студентов // Высшее образование в России. 2000. № 3, с. 111-115.
10. Щербатых, Ю.В. Вегетативные проявления экзаменационного стресса: дис. д-ра биол.наук / Щербатых Юрий Викторович. – Воронеж, 2001. – 313 с.
11. Cannon, W. B., The wisdom of the body. New York: W. W. Norton, 1932.
12. E. Lescouflair, Walter Bradford Cannon: Experimental Physiologist Архивировано 16 марта 2010 года., Harvard College, 2003.
13. J. C. Quick and C. D. Spielberger, Walter Bradford Cannon: Pioneer of stress research, International Journal of Stress Management, Volume 1, Number 2, April, 1994, 141—143.
14. Jerry Kennard, A Brief History of the term Stress, June 10, 2008

Kalinkina P.A.

Master's student of the Faculty of Psychology
and Social and Humanitarian Technologies
Pacific State University
(Khabarovsk, Russia)

EDUCATIONAL STRESS OF HIGH SCHOOL STUDENTS

***Abstract:** this article provides a theoretical analysis of foreign and domestic studies of the problem of stress. The empirical part presents the results of a study in which the level of educational stress of 59 high school students, including 38 boys and 21 girls, which is an urgent problem of modern psychological science. As a result of the comparative analysis, data were obtained proving that there is a direct relationship between the level of educational stress and the situation of the test (exam).*

***Keywords:** stress, types of stress, causes of stress, educational stress, symptoms of educational stress, levels of educational stress, stress factors, youth, high school students.*

УДК 51

Сорокина Е.А.

студентка 2 курса, направление «Финансы»

Шадринский финансово-экономический колледж – филиал
Финансовый университет при Правительстве Российской Федерации
(г. Шадринск, Россия)

Научный руководитель:

Мурзина Н.В.

преподаватель математики

Шадринский финансово-экономический колледж – филиал
Финансовый университет при Правительстве Российской Федерации
(г. Шадринск, Россия)

К ВОПРОСУ О ПРИМЕНЕНИИ МАТЕМАТИКИ В СФЕРЕ ПСИХОЛОГИИ

***Аннотация:** особое значение математическая обработка данных имеет при выявлении качественно новых способов извлечения, обработки, обобщения и классификации экспериментально-психологических данных. В статье рассматриваются основные стратегии применения математических понятий, методов и моделей в научной, прикладной и практической области психологии.*

***Ключевые слова:** математика, психология, математические модели, математический аппарат, математическая обработка психологических данных.*

Математика — это пример общего языка и методов постановки и решения задач, связанных с любым видом профессиональной деятельности, выработанных многовековой практикой. Это связано прежде всего с тем, что математика помогает понять окружающий нас мир, развить его научное понимание и обеспечить готовность к овладению продуктивными знаниями.

Кроме того, математика является частью общечеловеческой культуры, мощным средством формирования культуры мышления, выражающейся в таких чертах, как строгость, точность, последовательность, логика, очевидность, обоснованность и т.д. Она формирует как когнитивную, философскую, так и прикладную части творческой личности [3]

С одной стороны, можно предсказать, что использование математических методов качественного анализа при обработке, классификации и обобщении экспериментальных психологических данных имеет практическое значение в университетской подготовке психологов, поскольку поиск математических структур научного знания является непрерывным процессом анализа.

С другой стороны, математическая психология является востребованным компонентом развития ментальной и этической позиции в общекультурном и практическом контексте, поскольку изучение математики учит умению спорить, отстаивать и обосновывать свое мнение [3. С 13]

В настоящее время математический аппарат используется для статистической обработки результатов проводимых исследований, планирования экспериментов и прогнозирования ожидаемых результатов, разработки и отработки математических моделей различных явлений, процессов и состояний. Описание любого психологического явления математическими методами является мощным способом их обобщения и помогает теоретизировать психологию как науку без собственного языка, без собственных единиц измерения. Поэтому в психологии используются:

статистика – описание, регистрация и анализ количественных данных результатов психологического исследования;

оценивание количественных данных – в психофизиологии и психологии — это скорость реакции, коэффициент интеллекта и другие

математическое моделирование – эксперимент с идеальными моделями, которые обозначаются математически;

психометрия (тестирование) – психологический тест, разработанный с помощью математики и с ее же помощью проверяемый [2. с 69-72]

Использование математических методов практическим психологом тесно связано с его диагностическое, коррекционно-развивающее и консультативное содержание. Особенно психологические исследования основная деятельность практического психолога, включающая:

изучение научной информации, отечественного и зарубежного опыта по тематике исследования;

применение психологических технологий, позволяющих осуществлять решение типовых задач в различных научных и научно-практических областях психологии;

обработку данных с использованием стандартных пакетов программного обеспечения

применение стандартизованных методик;

владение современными технологиями организации сбора, обработки данных и их интерпретации [2. с 69-72]

Давайте рассмотрим роль математического аппарата в профессиональной деятельности практического психолога.

Понятие множества продуктивно для психологии, поскольку психологов интересуют процессы формирования понятий, выявления признаков, их обобщения и классификации объектов на их основе.

Например, концепция нечеткого множества позволяет нам моделировать "диффузию ментальных образов и идей". Широко используются при математическом описании количественных данных психологического наблюдения. Это связано с тем, что запись данных в табличной форме облегчает их обработку компьютером, вычисления организованы и компактно формализованы с использованием математических операций с табличными данными (матрицами), а результаты представлены четко. Основные параметры, характеризующие состояние людей с психическими расстройствами, во время

реабилитации могут увеличиваться или уменьшаться, достигая некоторых экстремальных значений, в зависимости от дозировки принимаемых препаратов.

В то же время любые изменения должны быть предсказаны заранее, т.е. в будущем т.е., чтобы иметь модель рассматриваемого процесса в виде функций, анализ свойств и построение графиков которых лучше всего проводить с использованием дифференциальных элементов исчисления.

Изменение данных в математическую форму при анализе письменных проблем социального неравенства дает исследователю много новой ценной информации. Информация сосредоточена в виде преобразования коэффициентов Лоренца, Джини, Шютца, коэффициента дифференцирования и т.д., вычисление которых связано с понятием определенного интеграла [1]

Поэтому особое значение для выявления качественно новых способов получения, обработки, обобщения и классификации экспериментально-психологических данных имеют математические и статистические методы и модели обработки данных.

Поскольку жизнь не стоит на месте и появляются новые технологии, в том числе цифровые, можно сделать вывод, что эти методы занимают новые области, позволяющие повысить качество исследований, предотвратить неточности и ошибки эксперимента или, по крайней мере, уменьшить их. Поэтому математическая обработка психологических и других данных не утратила своей актуальности, а, наоборот, стала более важной в современном мире.

СПИСОК ЛИТЕРАТУРЫ:

1. Еровенко, В. А. Математическая психология и психология математики в университетском "дизайне психологического образования" – 2019. – № 2(130). – С. 23-29. – EDN ZHMEWX.

2. Карпюк И. А., Куляшова Н. М. К вопросу о математическом моделировании в психологии // Инновационные процессы в психологии и педагогике. –Уфа: Аэтерна, 2015. –С. 69 -72
3. Куляшова Н. М., Карпюк И. А. Математика в психологии: основные стратегии // Научно-методический электронный журнал «Концепт». – 2015. – Т. 13. – С. 2016–2020. – URL: <http://e-koncept.ru/2015/85404.htm>

Sorokina E.A.

Shadrinsky Financial and Economic College - branch
Financial University under the Government of the Russian Federation
(Shadrinsk, Russia)

Scientific advisor:

Murzina N.V.

Shadrinsky College of Finance and Economics - branch
Financial University under the Government of the Russian Federation
(Shadrinsk, Russia)

QUESTION OF APPLICATION OF MATHEMATICS IN FIELD OF PSYCHOLOGY

***Abstract:** mathematical data processing is of particular importance in identifying qualitatively new ways of extracting, processing, generalizing and classifying experimental psychological data. The article discusses the main strategies for the application of mathematical concepts, methods and models in the scientific, applied and practical field of psychology.*

***Keywords:** mathematics, psychology, mathematical models, mathematical apparatus, mathematical processing of psychological data.*

УДК 159.99

Тимшин А.Р.

аспирант

Международный инновационный университет

(г. Сочи, Россия)

Цеунов К.С.

канд. педаг. наук, доцент кафедры гуманитарных дисциплин

Международный инновационный университет

(г. Сочи, Россия)

ОПРЕДЕЛЕНИЕ СПОСОБНОСТЕЙ И ИХ МЕСТА В СТРУКТУРЕ КОГНИТИВНОГО РАЗВИТИЯ

Аннотация: в статье рассмотрены понятия когнитивного развития и формирования способностей, их взаимосвязь и развитие с точки зрения профессиональной деятельности человека. Отмечено, что способности человека определяются более высокой расчлененностью когнитивных структур, что формирует и более высокое познавательное и личностное развитие. Этот факт, в свою очередь, позволяет по-новому взглянуть на изучение профессиональных способностей и способы их формирования.

Ключевые слова: когнитивное развитие, способности, профессиональное самоопределение.

В информационный век компетентность специалиста определяется не только качеством выполнения профессиональных видов деятельности, но и совокупностью умений оперировать информацией, а именно усваивать информацию, преобразовывать её, хранить, извлекать из памяти и, в том числе, представлять в оптимизированном виде. Развитие данных навыков определяется соответствующим развитием когнитивной системы человека.

Конечно, понятие когнитивного развития включает большое число психологических процессов. Под когнитивным развитием понимаются изменение мыслительных процессов на различных стадиях жизни человека. Под мыслительными процессами в данном случае понимают способность к восприятию, возможность формировать понятия, поиск решения задач, функции памяти, логическое мышление и воображение.

Появление теории когнитивного развития, впервые сформулированной швейцарским психологом Жаном Пиаже, определило новый этап в изучении психологического здоровья детей и подростков. Определив базовое положение принципа когнитивного развития как возможности самостоятельно моделировать свои когнитивные способности посредством действий, совершенных человеком в окружающей среде, Пиаже сформулировал систему когнитивного развития от рождения ребенка до пятнадцати лет [5].

Сенсомоторная стадия – до двух лет – определяется ключевой значимостью чувственного опыта как способа познания мира. Дооперационный период – до семи лет – во время которого дошкольник познает явления и объекты с помощью игр. Затем игра сменяется логическим мышлением и анализу – стадия конкретных операций, характерная для детей от семи до одиннадцати лет. На последнем этапе (стадия формальных операций) ребенок учится анализировать абстрактные идеи, развивается его способность к дедуктивным рассуждениям [9].

Но несмотря на общую систему когнитивного развития детей, очевидным различием становится скорость и качество усваивания знаний у разных людей, разных уровень их учебной и профессиональной успешности.

Поиск причин этих различий подводит нас к понятию «способность». Обычно под способностями понимают такие индивидуальные особенности, которые являются условиями успешного выполнения какой-либо деятельности. Однако термин «способности», несмотря на его давнее и широкое применение в психологии, многими авторами трактуется неоднозначно.

В отечественной психологии экспериментальные исследования способностей чаще всего строятся на основе утверждения о том, что способности не сводятся к знаниям, умениям и навыкам, но являются фактором их быстрого обретения, закрепления и эффективного использования на практике.

Наибольший вклад в развитие этого понятия внес известный отечественный ученый Б.М. Теплов. Он утверждает представление о способностях как о субъективных условиях успешного выполнения определенного вида деятельности [8]. К сожалению, в повседневной практике понятия «способности» и «навыки» часто отождествляют, что приводит к ошибочным выводам, особенно в педагогической практике.

Способ определения способностей через деятельность и личностное образование близок и другим исследователям. Так, С.Л. Рубинштейн отмечает, что «способность – сложное синтетическое образование, включающее ряд качеств, без которых человек не был бы способен к какой-либо конкретной деятельности, и свойств, которые лишь в процессе определенным образом организованной деятельности вырабатываются» [7]. Личностно-деятельностного подхода в определении способностей придерживается А.Г. Ковалев, определяя способности как ансамбль или синтез свойств человеческой личности, отвечающих требованиям деятельности, К.К. Платонов, указывает, что «способности – это степень соответствия личности в целом определенной деятельности, раскрытая через структуру данной личности и требований к ней указанным видом деятельности» [4,6].

В психологии способностей принято выделять общие и специальные способности. Первые обеспечивают овладение видами знаний и умений, которые человек реализует в разных видах деятельности. Например, в данную категорию входят мыслительные способности, тонкость и точность ручных движений, память, речь и ряд других. Таким образом, под общими способностями понимают способности, свойственные для большинства людей.

Общие способности отождествляются с интеллектом, их часто называют общими интеллектуальными способностями. Ряд авторов, в частности В.Н. Дружинин, относят к таким способностям обучаемость и креативность [3].

К числу общих способностей человека с полным основанием относятся способности, проявляющиеся в общении, взаимодействии с людьми. Они являются социально обусловленными и формируются у человека в процессе его жизни. Так, без владения речью как средством общения, без умения адаптироваться в обществе людей, коммуницировать и социализироваться, нормальная жизнь и психическое развитие человека были бы просто невозможными.

Под специальными способностями подразумеваются те, которые определяют успехи человека в специфических видах деятельности, для осуществления которых необходимы задатки особого рода и их развитие. К таким способностям можно отнести музыкальные, математические, лингвистические, технические, литературные, художественно-творческие, спортивные и др. Следует отметить, что наличие у человека общих способностей не исключает развития специальных способностей, и наоборот.

Ряд специалистов занимался вопросами развития способностей, а также границ и возможностей когнитивных изменений. Корректируемость познавательного развития (процесса, состояния, свойства) представляет собой способность познавательной характеристики к изменениям под влиянием коррекционных воздействий, своеобразная откликаемость на них.

Таким образом способности человека, в том числе и его профессионализм, определяются более высокой расчлененностью когнитивных структур, что формирует и более высокое познавательное и личностное развитие. Этот факт, в свою очередь, позволяет по-новому взглянуть на изучение профессиональных способностей и способы их формирования.

СПИСОК ЛИТЕРАТУРЫ:

1. Гончаров В.С. Основы проектирования когнитивного развития школьников: Монография. Курган: Изд-во Курганского ун-та, 2005. 195 с. [Электронное издание] – URL: <http://osp.kgsu.ru/gonchar/kognit2.pdf>
2. Гончаров В.С. Психолого-педагогическое проектирование когнитивного развития школьников [Текст] автореф. дис. ... д. псих. наук / В.С. Гончаров – Москва, 2006.
3. Дружинин, В. Н. Психология общих способностей : учебное пособие для вузов / В. Н. Дружинин. — 3-е изд. — Москва : Издательство Юрайт, 2022. — 349 с. — (Высшее образование). — ISBN 978-5-534-09237-0. — Текст : электронный // Образовательная платформа Юрайт [сайт]. — URL: <https://urait.ru/bcode/494410>
4. Ковалев А.Г. Психология личности : учебное пособие / А.Г. Ковалев. – 3-е издание, переработанное и дополненное. – Москва : Просвещение, 1970. – 391 с
5. Пиаже Ж. Генетическая эпистемология. — СПб.: Питер, 2004. — 160 с.
6. Платонов К.К. Вопросы психологии труда. М.: Изд.Медицина. 2-ое изд., 1970
7. Рубинштейн С. Л. Основы общей психологии : в 2-х т. / Акад. пед. наук СССР. — М. : Педагогика, 1989
8. Теплов Б. М. Психология музыкальных способностей. М. — Л.: АПН РСФСР, 1947. — 355 с.
9. Глоссарий. Психологический словарь. URL: <https://www.psychologies.ru/glossary/16/razvitie-kognitivnoe/> (дата обращения: 26.11.22)

Timshin A.R.

Graduate student

International Innovative University

(Sochi, Russia)

Tseunov K.S.

Associate Professor of the

Department of Humanitarian subjects

International Innovative University

(Sochi, Russia)

DEFINITION OF ABILITIES & THEIR PLACE IN STRUCTURE OF COGNITIVE DEVELOPMENT

***Abstract:** the article deals with the concepts of cognitive development and the formation of abilities, their relationship and development from the point of view of a person's professional activity. It is noted that a person's abilities are determined by a higher dissection of cognitive structures, which also forms a higher cognitive and personal development. This fact, in turn, allows us to take a fresh look at the study of professional abilities and the ways of their formation.*

***Keywords:** cognitive development, abilities, professional self-determination.*

СПОРТ И ФИЗИЧЕСКАЯ КУЛЬТУРА (SPORT)

УДК 796.011

Реджепов Г.

преподаватель кафедры «Физкультура»

Туркменский государственный институт экономики и управления
(Туркменистан, г. Ашгабад)

Халилова О.

преподаватель кафедры «Физкультура»

Туркменский государственный институт экономики и управления
(Туркменистан, г. Ашгабад)

РОЛЬ СПОРТА В УЛУЧШЕНИИ ЗДОРОВЬЯ

***Аннотация:** в данной статье рассматриваются особенности развития спорта и его важность в здоровом воспитании. Проведен перекрестный и сравнительный анализ влияния условий спортивных мероприятий на здоровье.*

***Ключевые слова:** анализ, метод, исследование, спорт, здоровье.*

Положительные эффекты от занятий спортом достигаются в первую очередь за счет физической активности, но вторичные эффекты приносят пользу для здоровья, такую как психосоциальное и личностное развитие и меньшее потребление алкоголя. Отрицательные последствия, такие как риск неудачи, травм, расстройств пищевого поведения и эмоционального выгорания, также очевидны. Поскольку физическая активность становится все более организованной, роль спорта в обществе с годами становится все более важной не только для отдельного человека, но и для общественного здравоохранения.

Спорт — палка о двух концах в отношении воздействия на здоровье. Положительные эффекты достигаются в первую очередь за счет физической

нагрузки, которая составляет основную часть большинства видов спорта. Многие вторичные эффекты спорта также приносят пользу для здоровья, такие как психосоциальное развитие как молодых, так и пожилых, личностное развитие, более позднее начало и меньшее потребление алкоголя. Наконец, те, кто занимается спортом, имеют более высокий уровень физической активности в более позднем возрасте, и с помощью спорта можно развить знания о питании, физических упражнениях и здоровье. Негативные последствия включают риск неудачи, ведущей к ухудшению психического здоровья, риск травм, расстройства пищевого поведения, выгорание и дискомфорт желудочно-кишечного тракта, вызванный физической нагрузкой.

Физическая активность может возникать стихийно (отдых/работа/транспорт) или организована и подразделяться по назначению: Физические упражнения направлены, прежде всего, на укрепление здоровья и физической работоспособности. Физическая подготовка направлена в первую очередь на повышение максимальной физической работоспособности и работоспособности человека. Отсутствие физической активности описывается как отсутствие движения тела, когда потребление энергии приближается к уровню покоя. Люди, не соответствующие рекомендациям по физической активности, считаются физически малоактивными и иногда называются «сидячими». Спорт может быть организован по возрасту, полу, уровню амбиций, весу или другим группам. Спорт также может быть спонтанным и определяется как подмножество упражнений, выполняемых индивидуально или в составе команды, где участники имеют определенную цель. Можно выполнять ежедневные рекомендации по физической активности, выполняя краткие высокоинтенсивные упражнения и оставаясь физически неактивным до конца дня, тем самым создавая «поляризацию» физической активности: низкие энергозатраты в обычной жизни из-за больших объемов малоподвижного образа жизни. Поляризация физической активности может привести к повышенному риску ухудшения здоровья, несмотря на соблюдение рекомендаций по

физической активности. В течение большей части нашей жизни расход энергии в обычной повседневной жизни выше, чем при занятиях спортом, физической культурой и физическими упражнениями, за исключением детей и пожилых людей, для которых более важна запланированная физическая активность.

Физическая активность классифицируется в соответствии с FYSS как: (1) аэробная физическая активность и (2) физическая активность, укрепляющая мышцы. Физическая активность в повседневной жизни и физические упражнения в основном представляют собой аэробные нагрузки, при которых производство большей части энергии происходит кислородозависимыми путями. Аэробная физическая активность — это тип активности, обычно связанный с выносливостью, физической подготовкой и наибольшей пользой для здоровья. Физическая активность, направленная на укрепление мышц, в повседневном языке называется «силовой тренировкой» или «тренировкой с отягощениями» и представляет собой форму физических упражнений/тренировок, которая в первую очередь предназначена для поддержания или улучшения различных форм мышечной силы и увеличения или поддержания мышечной массы. Иногда определяется еще одна категория: физическая активность, укрепляющая мышцы, важная для поддержания или улучшения координации и равновесия, особенно у пожилых людей. Согласно этим определениям, упражнения по укреплению мышц в первую очередь задействуют анаэробные (без кислорода) энергетические системы организма, пропорционально больше по мере увеличения интенсивности.

СПИСОК ЛИТЕРАТУРЫ:

5. Бегидова Т. П. Теория и организация адаптивной физической культуры. М.: Юрайт, 2019. 192 с.
6. Бишаева А.А., Малков А.А. Физическая культура. Учебник. М.: КноРус, 2020. 312 с.

7. Борисов А.Н. Комментарий к Федеральному закону "О физической культуре и спорте в Российской Федерации" (постатейный). М.: Юстицинформ, 2009. 328 с.
8. Братановский С.Н., Вулах М.Г. Административно-правовой статус граждан в сфере физической культуры и спорта // Спорт: экономика, право, управление. 2015. N 3. С. 14 — 19.

Rejepov G.

Teacher of the department "Physical culture"
Turkmen State Institute of Economics and Management
(Turkmenistan, Ashgabat)

Halilova O.

Teacher of the department "Physical culture"
Turkmen State Institute of Economics and Management
(Turkmenistan, Ashgabat)

THE ROLE OF SPORT IN IMPROVING HEALTH

***Abstract:** this article discusses the features of the development of sports and its importance in healthy education. A cross-sectional and comparative analysis of the influence of the conditions of sports events on health was carried out.*

***Keywords:** analysis, method, research, sport, health.*

ОБЩЕГУМАНИТАРНЫЕ НАУКИ (HUMANITARIAN SCIENCES)

УДК 81

Синельникова А.П.

студентка 1 курса магистратуры Педагогического института

Иркутский государственный университет

(г. Иркутск, Россия)

ПОНЯТИЕ И СУЩНОСТЬ СТЕРЕОТИПА

***Аннотация:** в данной статье рассматривается понятие стереотипа в межкультурной коммуникации. Предпринимается попытка установить источники формирования стереотипов. Особое внимание уделяется основным свойствам стереотипов.*

***Ключевые слова:** стереотип, социальный стереотип, межэтнический стереотип, межкультурная коммуникация, культура.*

Встречаясь с представителями других народов и культур, человек обычно проявляет естественную склонность воспринимать их поведение с позиции своей культуры. Чаще всего непонимание чужого языка, жестов, мимики и других элементов поведения ведет к искаженному истолкованию смысла их действий, что порождает такие негативные чувства, как настороженность, презрение, враждебность. Реальным выходом из негативных ситуаций являются стереотипы, которые становятся своего рода подсказками, помогающими сформировать суждения, предположения и оценки других людей [3].

Слово «стереотип» происходит из терминологии техники книгопечатания, которая ранее основывалась на том, что с помощью составленных на печатной пластине (стереотипе) в определенной последовательности букв и строчек можно было сделать множество одинаковых оттисков одного и того же текста [4].

Социальные стереотипы – упрощенные, схематизированные образы социальных объектов, разделяемые достаточно большим числом членов социальных групп. Впервые термин «социальный стереотип» использовал американский журналист и политолог Уолтер Липпман в 1922 г. в книге «Общественное мнение». Согласно Липпману, стереотипы – это упорядоченные, детерминированные культурой «картинки мира» в голове человека, которые, во-первых, экономят его усилия при восприятии сложных социальных объектов и, во-вторых, защищают его ценности, позиции и права [2].

Своим появлением стереотипы обязаны межкультурным или межэтническим контактам, когда выявляются наиболее типичные черты, характерные для того или иного народа или культуры. Так постепенно складываются этнокультурные стереотипы, представляющие собой обобщенные представления о типичных чертах, характерных для какого-либо народа или его культуры. Основой этнического стереотипа обычно является какая-либо заметная черта внешности (цвет кожи, разрез глаз, форма губ, тип волос, рост и т.д.). Основой стереотипа может также служить и какая-либо черта в характере и поведении человека. Немецкая точность, английская вежливость, французская галантность, итальянская темпераментность, финская медлительность, русский «авось» – все это стереотипные представления о нациях, распространяющиеся на всех ее представителей.

Формирование стереотипов связано с историей межнационального и межкультурного взаимодействия разных народов. Стереотипы существовали во всех исторических эпохах. Их содержание менялось в зависимости от экономических, политических и социально-культурных условий [4].

Основная причина возникновения этнических стереотипов – это человеческая склонность делить людей на «своих» и «чужих», в этом проявляется коллективно-бессознательный уровень [1]. Стереотипы также могут возникать через ограниченные личные контакты. Особое место в образовании стереотипов занимают средства массовой информации (пресса, радио,

телевидение, Интернет). Возможности формирования стереотипов средствами массовой информации не ограничены как по своему масштабу, так и по своей силе.

Среди наиболее существенных свойств этнических стереотипов выделяют их *эмоционально-оценочный характер*. Эмоциональные аспекты стереотипов понимаются как ряд предпочтений, оценок и настроений. Другим важным свойством этнических стереотипов считается их *устойчивость*. Стоит отметить, что устойчивость стереотипов все-таки относительна: при поступлении новой информации их содержание и даже направленность могут изменяться. Еще одно свойство стереотипов – *согласованность, или консенсус*. Так, стереотипами можно считать лишь представления, разделяемые достаточно большим числом индивидов в пределах общества. Также стоит отметить еще одним существенным свойством стереотипа считается их *неточность*. Дело в том, что с течением времени стереотипы получали менее лестные характеристики и интерпретировались как «традиционная бессмыслица», «прямая дезинформация», «совокупность мифических представлений». Ложность настолько прочно стала ассоциироваться с понятием «стереотип», что был даже предложен новый термин «социотип» для обозначения стандартного, но истинного знания о социальной группе.

Таким образом, стереотипы являются важной составляющей межкультурной коммуникации. Изучение стереотипов, связанных с тем или иным народом, а также анализ способов формирования межэтнических стереотипов и их основных свойств помогает избежать недопонимания и выстроить благоприятный диалог культур.

СПИСОК ЛИТЕРАТУРЫ:

1. Гузикова М. О., Фофанова П. Ю. Основы теории межкультурной коммуникации. Екатеринбург, 2015.

2. Липпман Уолтер. Общественное мнение/Пер. с англ. Т. В. Барчуновой. М., 2004.
3. Садохин А. П. Межкультурная коммуникация. М., 2004.
4. Чеснокова Л. В. Стереотипы в межкультурной коммуникации. – URL: <http://e-koncept.ru/2015/15107.htm>.

Sinelnikova A.P.

1st year student of Master's degree of Pedagogical Institute

Irkutsk State University

(Irkutsk, Russia)

CONCEPT & ESSENCE OF STEREOTYPE

***Abstract:** this article discusses the concept of a stereotype in intercultural communication. An attempt is being made to establish the sources of the formation of stereotypes. Special attention is paid to the basic properties of stereotypes.*

***Keywords:** stereotype, social stereotype, ethnic stereotype, intercultural communication, culture.*

КОМПЬЮТЕРНЫЕ И ИНФОРМАЦИОННЫЕ ТЕХНОЛОГИИ (COMPUTER & INFORMATION TECHNOLOGIES)

УДК 658.5.012.7

Евсигнеев Д.В.

студент филиала

Национальный исследовательский университет «МЭИ»

(г. Смоленск, Россия)

СТАНДАРТЫ ИНФОРМАЦИОННЫХ СИСТЕМ ДЛЯ УПРАВЛЕНИЯ БИЗНЕС-ПРОЦЕССАМИ

Аннотация: в работе представлено развитие и сравнительный анализ различных стандартов информационных систем, предназначенных для управления бизнес-процессами предприятия.

Ключевые слова: MRP, MRP II, ERP, анализ рынка.

Во второй половине прошлого века в связи с ростом количества корпораций, а также из-за повышения сложности технологий производства в широкомасштабных фирмах начинает возникать необходимость автоматизации не только производственных, но и управленческих процессов.



Рис.1. Рост числа крупных предприятий во второй половине XX века.

По этой причине в 1970-х годах появляется первый из стандартов систем управления предприятием – MRP (Material Requirements Planning), который собирает в себе информацию о количестве и объемах сырья, получаемого от поставщиков, данные о продолжительности производственного цикла, а также о сбыте производимой продукции.

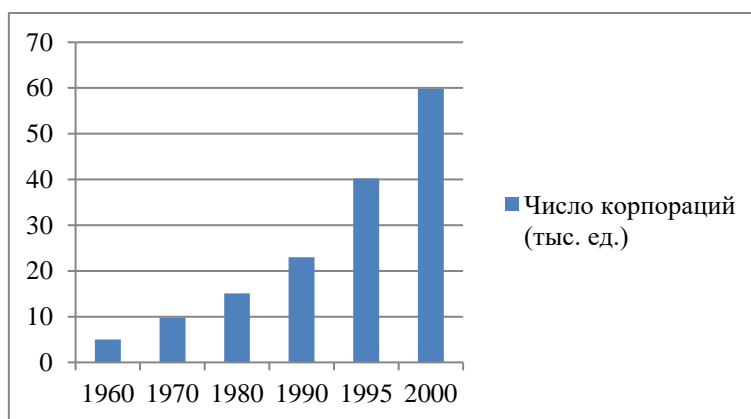

Рис.2. Основные элементы MRP-системы

Однако в скором времени набора возможностей MRP-систем стало не хватать для комфортной реализации автоматизированного производственного процесса, в связи с чем был разработан стандарт MRP II, который помимо возможностей MRP также включает в себя планирование производственных мощностей и денежных средств, необходимых предприятию.



Рис.3. Схема системы MRP II

Несмотря на все, MRP II, к началу 1990-х годов данный стандарт все еще не имел полноты функций для управления бизнесом, поэтому на его основе создается стандарт ERP (Enterprise Resource Planning). Основным преимуществом ERP перед MRP II можно считать возможность применения данного стандарта не только на предприятиях с производственной направленностью, но и в сфере торговли, услуг, финансовой деятельности.

ERP дает пользователю возможность планирования и сбора информации о процессах внутри фирмы. Так, системы данного стандарта собирают информацию для планирования закупок сырья и материалов, производственного процесса, распределения и реализации продукции, управления персоналом, выполнения заказов клиентов.

В настоящее время ERP – наиболее распространенный стандарт на предприятиях РФ. В 2022 году самыми популярными поставщиками данных систем в России стали «1С: ERP Управление предприятием» и «Галактика». Доля рынка, занимаемая этими предприятиями, увеличилась после ухода с отечественного рынка аналогичного ПО основных зарубежных конкурентов – Microsoft и SAP. Темпы роста рынка ERP-систем в 2022 году составляют около 10% по сравнению с предыдущим годом и по прогнозам аналитиков в будущих периодах будут набирать еще большие темпы.

СПИСОК ЛИТЕРАТУРЫ:

1. Корпоративный менеджмент [Электронный ресурс]. URL: <https://www.cfin.ru/itm/kis/erp.shtml> (дата обращения: 10.11.2022)
2. MRP II [Электронный ресурс]. URL: <https://qualitybusiness.ru/mrp-ii-manufacturing-resource-planning/> (дата обращения: 10.11.2022)
3. SAP [Электронный ресурс]. URL: <https://www.sap.com/cis/insights/what-is-mrp.html> (дата обращения: 10.11.2022)

4. Интегратор 1С [Электронный ресурс]. URL: <https://wiseadvice-it.ru/> (дата обращения: 11.11.2022)

Evsigneev D.V.

student of the branch

National Research University "MEI"

(Smolensk, Russia)

**INFORMATION SYSTEMS STANDARDS
FOR BUSINESS PROCESS MANAGEMENT**

***Abstract:** the paper presents the development and comparative analysis of various standards of information systems designed to manage business processes of the enterprise.*

***Keywords:** MRP, MRP II, ERP, market analysis.*

УДК 627.7

Семенов А.А.

студент магистрант группы ИИПм-22
Тюменский индустриальный университет
(г. Тюмень, Россия)

Баяк О.В.

канд. техн. наук, доцент кафедры кибернетических систем
Тюменский индустриальный университет
(г. Тюмень, Россия)

ИСКУССТВЕННЫЙ ИНТЕЛЛЕКТ В АВИОНИКЕ

***Аннотация:** в последнее время у государств и компаний все больше запросов на исследования и разработку искусственного интеллекта: нейросетей, машинного обучения и глубокого изучения. Это связано с резким скачком производительности микропроцессорного оборудования, которое позволяет “обучать” машину выполнять все более и более сложные задачи. В статье рассматривается проблема недостаточного обеспечения безопасности полета, и как можно предотвратить ошибку пилота из-за человеческого фактора или усталости.*

***Ключевые слова:** искусственный интеллект, ИИ, авионика, безопасность полетов, БАСБП.*

Для внедрения искусственного интеллекта (ИИ) в системах автоматического управления (САУ) необходимо установить следующие системы:

- датчики угловых скоростей;
- автономные акселерометры;
- бортовая ЦВМ;
- программно-временные устройства;

- радиомаячная система;
- посадочный радиодальномер;
- высотомер малых высот.

С вышеперечисленных систем приходит огромное количество информации, которое ИИ, с помощью высокопроизводительных микрочипов сможет мгновенно обрабатывать и принимать верное решение в любых ситуациях.

Однако, ИИ уже подвел пилотов при использовании системы MCAS, где применялись элементы ИИ. Эти ошибки стали фатальными для Boeing-737 MAX8 в Индонезии и Эфиопии. [65с ИСКУССТВЕННЫЙ ИНТЕЛЛЕКТ В ПИЛОТАЖНО-НАВИГАЦИОННЫХ КОМПЛЕКСАХ]

Есть менее кардинальное решение проблемы – применение активной системы безопасности полета (БАСБП). БАСБП контролирует дыхание пилота, давление на педали и ручки управления, положение головы и реакцию пилота на речевую информацию за счет записи звука в кабине. Эта система способна комплексно оценивать состояние пилота, а также отправлять на землю информацию о чрезвычайных ситуациях, связанных с пилотами, после чего, в случае необходимости, брать на себя управление воздушным судном для продолжения безопасного полета. БАСБП снижает человеческий фактор, но все еще применяется лишь на боевых и учебно-боевых самолетах.[61 с ИНТЕЛЛЕКТУАЛЬНЫЕ БОРТОВЫЕ СИСТЕМЫ ОБЕСПЕЧЕНИЯ БЕЗОПАСНОСТИ ПОЛЕТА]

Существует два подхода по созданию БАСБП. Первый – контроль, с применением датчиков для отслеживания работоспособности пилота в реальном времени, но этот метод применяется только на боевых или учебно-боевых самолетах, так как в гражданской авиации пилоты не используют противоперегрузочные костюмы или дыхательные маски, которые требуются для полного контроля пилота. Второй подход – использование глубоких нейронных сетей, обученных на данных, от 3D ToF камер. Информация с камер принимает специальный процессор, предназначенный для определения

положения пилота или его отсутствие. [63 с ИНТЕЛЛЕКТУАЛЬНЫЕ БОРТОВЫЕ СИСТЕМЫ ОБЕСПЕЧЕНИЯ БЕЗОПАСНОСТИ ПОЛЕТА]

Таким образом, можно сказать, что ИИ в авионике позволяет задать планку безопасности полетов на более высоком уровне, чем сейчас. Несмотря на сложность интеграции искусственного интеллекта в общую структуру воздушного судна, это позволит еще больше минимизировать потери как жизней людей, так и финансовых затрат авиакомпаний в будущем. На мой взгляд, подобные технологии будут встречаться на практике уже в ближайшем будущем в гражданской авиации.

СПИСОК ЛИТЕРАТУРЫ:

1. Колобков Г.Ю. Искусственный интеллект в пилотажно-навигационных комплексах // студенческая научно-техническая конференция МГТУ ГА, посвященная 210-летию транспортного ведомства и транспортного образования: материалы междунар. конф. – Москва: Московский государственный технический университет гражданской авиации, 2019 С. 64-66.
2. Руцик Д.М., Тимофеев К.Н. Интеллектуальные бортовые системы обеспечения безопасности полета // аэрокосмическое приборостроение и эксплуатационные технологии: материалы всеросс. науч.-тех. конф. – Санкт-Петербург: Санкт-Петербургский государственный университет аэрокосмического приборостроения, 2021. – 60-65 с.
3. Книга Е.В. Принципы организации архитектуры перспективных бортовых цифровых вычислительных систем в авионике // научно-технический вестник информационных технологий, механики и оптики. – Санкт-Петербург: Санкт-Петербургский национальный исследовательский университет информационных технологий, механики и оптики, 2013. – 165 с.
4. Орлова Л.В. Область применения искусственного интеллекта в авиации // тенденции развития науки и образования, - Ульяновск: ульяновский институт гражданской авиации им. Главного маршала авиации Б.П. Бугаева,

2020. – 38с.

5. Букирёв А.С. Система диагностики технического состояния комплекса бортового оборудования воздушного судна на основе интеллектуальных информационных технологий / Букирёв А.С., Савченко А.Ю., Яцечко М.И., Малышев В.А. - Текст: электронный // Военно-воздушная академия имени профессора Н.Е. Жуковского и Ю.А. Гагарина – Воронеж: 39 ВП 4 А ВВС и ПВО, 2020. – 120 с.

Semenov A.A.

Undergraduate student of the IIPm-22 group
Tyumen Industrial University
(Tyumen, Russia)

Bayuk O.V.

Candidate of Technical Sciences,
Associate Professor of the Department of Cybernetic Systems
Tyumen Industrial University
(Tyumen, Russia)

ARTIFICIAL INTELLIGENCE IN AVIONICS

***Abstract:** recently, governments and companies have been increasingly requesting research and development of artificial intelligence: neural networks, machine learning and deep learning. This is due to a sharp jump in the performance of microprocessor equipment, which allows you to “train” the machine to perform more and more complex tasks. The article deals with the problem of insufficient flight safety, and how to prevent pilot error due to human factors or fatigue.*

***Keywords:** artificial intelligence, AI, avionics, flight safety, BASBP.*

ТЕХНИЧЕСКИЕ НАУКИ (TECHNICAL SCIENCES)

УДК 621.592

Грязнова Е.С.

студент кафедры «Трубопроводный транспорт»,
Самарский государственный технический университет
(Россия, г. Самара)

**ОСНОВНЫЕ ПРИЧИНЫ И ФАКТОРЫ,
ВЛИЯЮЩИЕ НА ПРОЦЕСС ОБРАЗОВАНИЯ
АСФАЛЬТОСМОЛОПАРАФИНОВЫХ ОТЛОЖЕНИЙ**

***Аннотация:** объектом исследования является проблема образования асфальтосмолопарафиновых отложений на внутренней стенке нефтепроводов. В статье рассмотрены факторы, влияющие на образование АСПО при транспортировке нефти по магистральным трубопроводам.*

***Ключевые слова:** нефть, транспортировка нефти, асфальтосмолопарафиновые отложения, свойства нефти, факторы.*

Трубопроводный транспорт углеводородов — одна из важнейших составных частей производственной инфраструктуры, ее устойчивое развитие — в числе приоритетных задач в российской и мировой системе поставок углеводородов.

На сегодняшний день в России накоплен огромный опыт проектирования, сооружения и эксплуатации трубопроводов. Достаточно полно рассмотрены вопросы экономичности и надежности трубопроводных систем и их экологической безопасности. Однако возрастающие требования к таким системам, с учетом общего роста уровня техники и технологий, требуют более детального подхода к решению ряда проблем.

Добыча парафинистых нефтей в настоящее время составляет более половины всей добываемой нефти в стране. Так, при добыче парафинистых нефтей серьезной проблемой, вызывающей осложнения в работе скважин, нефтепромыслового оборудования и трубопроводных коммуникаций, является образование асфальтосмолопарафиновых отложений (АСПО), формирование которых приводит к снижению производительности системы и эффективности работы насосных установок [1].

Факторы, влияющие на образование и интенсивность выпадения асфальтосмолопарафиновых отложений [2]:

- перепад температур: с увеличением разницы между температурами окружающей среды и потока нефти количество отлагающегося парафина пропорционально возрастает;

- при давлениях выше давления насыщения температура образования парафина увеличивается с увеличением давления. Когда давление ниже давления насыщения, при снижении давления наблюдается повышение температуры начала кристаллизации. Это объясняется повышенным выделением газов, что оказывает существенное влияние на растворимость парафинов. Снижение температуры в нефтяных и нефтегазовых потоках;

- по мере увеличения дебита нефти интенсивность накопления отложений сначала увеличивается за счет увеличения массопереноса, достигает максимума и с определенной скоростью начинает снижаться. По мере увеличения скорости нефти лучше удерживает кристаллы парафина во взвешенном состоянии и с большей вероятностью вымывает отложившийся парафин, поскольку силы напряжения сдвига перевешивают силу сцепления между частицами парафина и поверхностью трубы;

- от характеристик поверхности зависит прочность сцепления парафиновых отложений с поверхностью. При прочих равных условиях интенсивность образования асфальтосмолопарафинистых отложений на поверхности различных материалов зависит от степени их полярности.

Высокополярные (гидрофильные) материалы имеют слабую адгезию к парафину. Наименьшую интенсивность образования АСПО имеет стекло, а наибольшую – полиэтилен. Высокое качество обработки поверхности стальных труб не является препятствием для образования отложений в стальных трубах. Влияние шероховатости стенок труб: микронеровности являются очагами вихреобразования, разрыва слоя, замедлителями скорости движения жидкости у стенки трубы. Это служит причиной образования центров кристаллизации отложений, прилипания кристаллов парафина к поверхности труб, блокирования их движения между выступами и впадинами поверхности. Когда значение шероховатости поверхности труб соизмеримо с размерами кристаллов парафина либо меньше их, процесс образования отложений затруднен;

-соотношение объемов нефти и воды: с увеличением доли воды в потоке интенсивность отложения парафина снижается по двум причинам: из-за увеличения суммарной теплоемкости (теплоемкость воды выше, чем теплоемкость нефти) температура потока повышается, что приводит к уменьшению отложения парафина; из-за изменения характера смачиваемости поверхности, увеличения площади контакта стенки трубопровода с водой;

- наличие смол и асфальтенов: асфальтены могут осаждаться из раствора и самостоятельно участвовать в образовании плотных осадков. Присутствие смол интенсифицирует этот процесс. Парафин является основой осадочных веществ, а смолисто-асфальтеновые вещества обладают вязкими свойствами;

- плотность и вязкость нефти: легкие маловязкие нефти с высоким содержанием легких фракций, выкипающие до 300°C, способствуют более быстрому накоплению АСПО по сравнению с более плотными и вязкими нефтями. Это объясняется тем, что при одинаковых температурных условиях растворяющая способность нефтей, богатых легкими фракциями, выше, чем у тяжелых, но в основном влияет на температуру кристаллизации парафиновой массы, понижая ее.

- время: со временем количество отложенного парафина увеличивается. Максимальная интенсивность образования АСПО наблюдается в начале процесса, после чего толщина отложившегося слоя парафина увеличивается, что снижает теплоотдачу от нефти в окружающую среду, замедляя тем самым скорость отложения.

Итак, основными условиями, способствующими парафинообразованию, являются: снижение давления и температуры. Все вышеперчисленные факторы должны учитываться при планировании и выполнении мероприятий по предупреждению и борьбе с отложениями АСПО в процессе добычи и транспортировке нефти.

СПИСОК ЛИТЕРАТУРЫ:

1. Персиянцев М.Н. Добыча нефти в осложненных условиях. М.: ООО "Недра-Бизнесцентр" - 2000. - 653 с.
2. Иванова, Л. В. Асфальтосмолопарафиновые отложения в процессах добычи, транспорта и хранения / Л. В. Иванова, Е. А. Буров, В. Н. Кошелев // Нефтегазовое дело. – 2011. – № 1.

Gryaznova E.S.

Samara State Technical University,
(Russia, Samara)

MAIN CAUSES & FACTORS AFFECTING FORMATION OF ASPHALT-RESIN-PARAFFIN DEPOSITS

***Abstract:** the object of the study is the problem of the formation of asphalt-resin-paraffin deposits on the inner wall of oil pipelines. The article considers the factors influencing the formation of ASF during oil transportation through trunk pipelines.*

***Keywords:** oil, oil transportation, asphalt-resin-paraffin deposits, oil properties, removal methods, warning methods, factors.*

УДК 621.311

Гусейнов Э.

доцент кафедры «Электроэнергетика»

Азербайджанский государственный университет нефти и промышленности
(Баку, Азербайджан)

ИСПОЛЬЗОВАНИЕ ТРЕТЬИХ ГАРМОНИК НУЛЕВОЙ ПОСЛЕДОВАТЕЛЬНОСТИ НАПРЯЖЕНИЯ ДЛЯ ЗАЩИТЫ СТАТОРНОЙ ОБМОТКИ ГЕНЕРАТОРА ОТ ЗАМЫКАНИЙ НА ЗЕМЛЮ

***Аннотация:** в статье рассматриваются особенности применения метода третьей гармоники нулевой последовательности напряжения для защиты статорной обмотки генератора от замыканий на землю. Выявлено, что схема максимального напряжения может быть использована в случае, если заранее известен режим нагрузки генератора. Установлено, что схема минимального напряжения обеспечивает защиту 60 % статорной обмотки генератора со стороны нейтрали и не зависит от режима нагрузки.*

***Ключевые слова:** генератор, статорная обмотка, однофазное замыкание, третья гармоника нулевой последовательности напряжения, релейная защита.*

Введение. Как известно, главным недостатком применяемых для защиты статорной обмотки генератора от замыканий на землю схем является наличие «мертвой» зоны со стороны нейтрали. При возникновении замыкания вблизи нейтрали генератора ток срабатывания защиты может оказаться меньше тока замыкания на землю, вследствие чего релейная защита не отключит генератор. Поэтому для обеспечения защиты генератора используются схемы, реагирующие на появление третьих гармоник напряжения нулевой последовательности. При замыкании вблизи нейтрали по мере приближения к нулевой точке третья гармоника снижается до нуля, а на выводах резко возрастает. При замыкании на выводах обмотки возникает обратная ситуация –

третья гармоника возрастает вблизи нейтрали и уменьшается по мере приближения к выводам обмотки. [1].

Для обеспечения защиты статорной обмотки со стороны нейтрали применяются 2 схемы:

1. Схема минимального напряжения
2. Схема максимального напряжения

В схеме минимального напряжения третья гармоника измеряется вблизи нейтрали. При возникновении замыкания напряжение уменьшается, что приводит к срабатыванию реле минимального напряжения. В схеме максимального напряжения третью гармонику измеряют на выводах статорной обмотки и при возникновении замыкания срабатывает реле максимального напряжения.

В Таблице 1 приведены типовые значения третьих гармоник напряжения нулевой последовательности при различных режимах нагрузки.

Таблица 1. Типовые значения третьих гармоник напряжения нулевой последовательности

| Режим нагрузки | E_3 (В) |
|-----------------------|-----------|
| Холостой ход | 210 |
| Максимальная нагрузка | 420 |
| Минимальная нагрузка | 121 |

Эквивалентная схема замещения генератора приведена на Рис.1.



Рис.1. Эквивалентная схема замещения генератора в нормальном режиме.

Здесь C_g – емкость обмотки генератора, C_p – результирующая емкость шин, выключателя и трансформатора, E_3 – третья гармоника напряжения, R_n – сопротивление заземления нейтрали.

Расчет производится для генератора мощностью 850 МВт.

$$C_{0n} = \frac{1}{2} C_g = 0.5 \cdot 0.128 \cdot 10^{-6} = 0.642 \cdot 10^{-7} \text{ F}$$

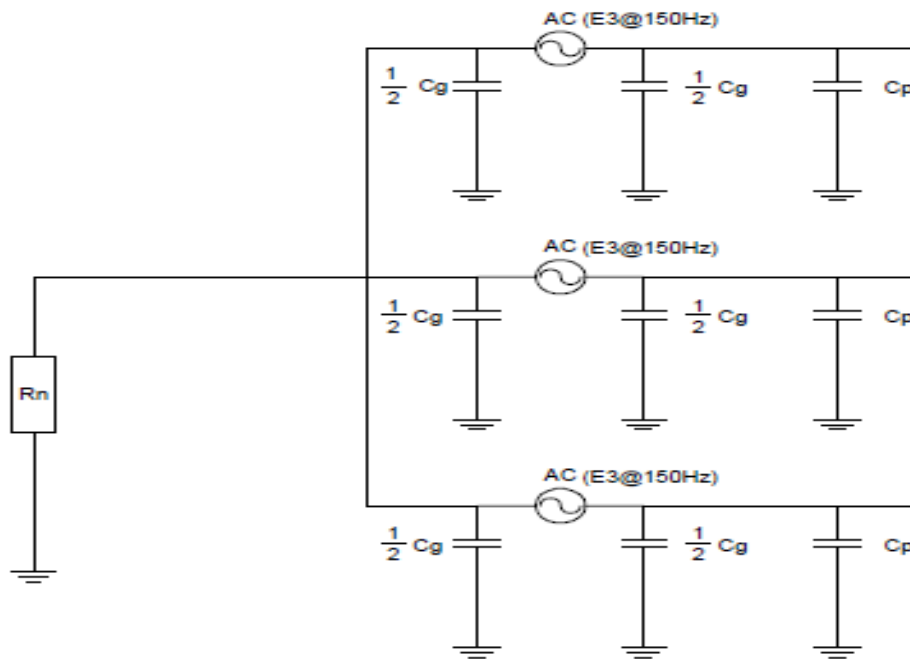
$$C_{0t} = \frac{1}{2} C_g + C_{\text{sin}} + C_{\text{ac}} + C_{\text{tr}} = 0.642 \cdot 10^{-7} + 0.55 \cdot 10^{-6} = 0.614 \cdot 10^{-6} \text{ F}$$

$$X_{0n} = -j \frac{1}{2 \cdot \pi \cdot f_3 \cdot C_{0n}} = -j16526$$

$$X_{0t} = -j \frac{1}{2 \cdot \pi \cdot f_3 \cdot C_{0t}} = -j1728$$

здесь $f_3 = 150$ Гц – частота третьей гармоники.

Полное сопротивление на выводах нейтрали

$$Z_{0n} = \frac{-jX_{0n} \cdot 3 \cdot R_n}{3R_n - jX_{0n}} = 3469.18 - j763.48$$

В режиме холостого хода третья гармоника напряжения со стороны нейтрали

$$V_{0n} = V_0 \frac{Z_{0n}}{Z_{0n} - jX_{0t}} = 210 \frac{3469.18 - j763.48}{(3469.18 - j763.48) - j1728} = 174.65 \text{ V}$$

А со стороны выводов обмотки

$$V_{0t} = V_0 \frac{X_{0t}}{Z_{0n} - jX_{0t}} = 210 \frac{-j1728}{(3469.18 - j763.48) - j1728} = 84.96 \text{ V}$$

Расчет третьих гармоник в режиме максимальной и минимальной нагрузки выполняется аналогично. Результаты приведены в Таблице 2.

Таблица 2. Третьи гармоники напряжения в различных режимах нагрузки

| Режим | V0 (В) | V0n (В) | Vot (В) |
|-----------------------|--------|---------|---------|
| Максимальная нагрузка | 420 | 349 | 169 |
| Минимальная нагрузка | 121 | 100 | 49 |
| Холостой ход | 210 | 174 | 84 |

При возникновении замыкания на землю в одной из фаз схема замещения изменится (Рис.2)



Рис.2. Эквивалентная схема замещения генератора в режиме замыкания.

Третья гармоника напряжения

$$E_{3n} = K \cdot E_3$$

$$E_{3t} = (1 - K) \cdot E_3$$

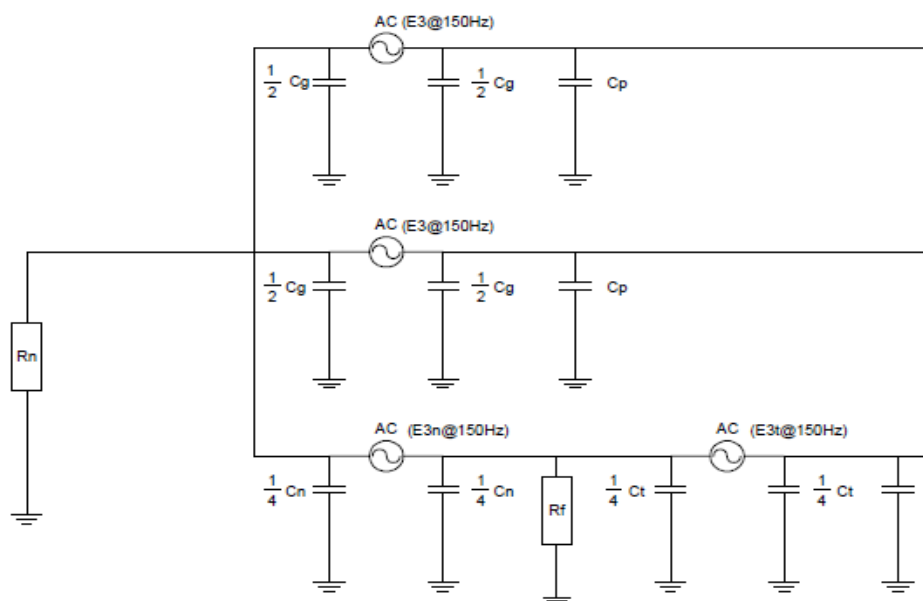
здесь $K=0-1$ – коэффициент, учитывающий расстояние от нейтрали до места замыкания.

Емкости возле нейтрали и со стороны выводов обмотки соответственно

$$C_n = K C_{\text{статор}} ; C_t = (1 - K) C_{\text{статор}}$$

Рассмотрим схему замыкания одной фазы на землю (Рис.3).



Рис.3. Схема замещения замыкания фазы на землю.

Здесь

$$V_n + E_{3n} = (I_1 - I_2)R_f$$

$$V_t = (I_1 - I_2)R_f + E_{3t}$$

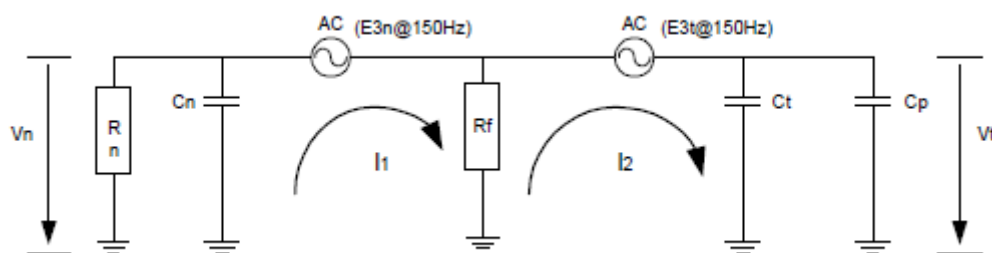
R_f – сопротивление замыкания на землю.

$$I_1 = -\frac{V_n}{Z_n}$$

$$Z_n = R_n / C_n$$

Третья гармоника напряжения со стороны нейтрали

$$V_n = K \cdot E_3 \cdot \left(1 - \frac{R_f}{Z_n}\right) = K \cdot E_3 \cdot \left(1 - \frac{R_f}{R_n - j \frac{1}{2 \cdot \pi \cdot f_3 \cdot K \cdot C_g}}\right)$$

Третья гармоника напряжения со стороны выводов нейтрали

$$V_t = ((1 - K) \cdot E_3) - \left(V_n \cdot \frac{R_f}{Z_n}\right)$$

Как видно, величина третьих гармоник напряжения зависит от места замыкания (К) и сопротивления замыкания R_f . Рассмотрим эти зависимости для схем минимального и максимального напряжений с помощью программного обеспечения MATLAB SIMULINK.

1.Схема минимального напряжения

Как видно, с увеличением сопротивления замыкания значение третьей гармоники приближается к параметрам нормального режима (Рис.4).

Этот метод обеспечивает защиту примерно 85 процентов статорной обмотки со стороны нейтрали в режиме минимальной нагрузки.



Рис.4. Третьи гармоники напряжения со стороны нейтрали.

Уставка срабатывания реле минимального напряжения при возникновении замыкания должна превышать величину третьей гармоники напряжения, но при этом быть меньше величины третьей гармоники при нормальном режиме.

2. Схема максимального напряжения

Третья гармоника напряжения определяется на выводах статорной обмотки при различных R_f . Как видно из Рис.5, этот метод обеспечивает защиту примерно 60 % обмотки со стороны нейтрали.

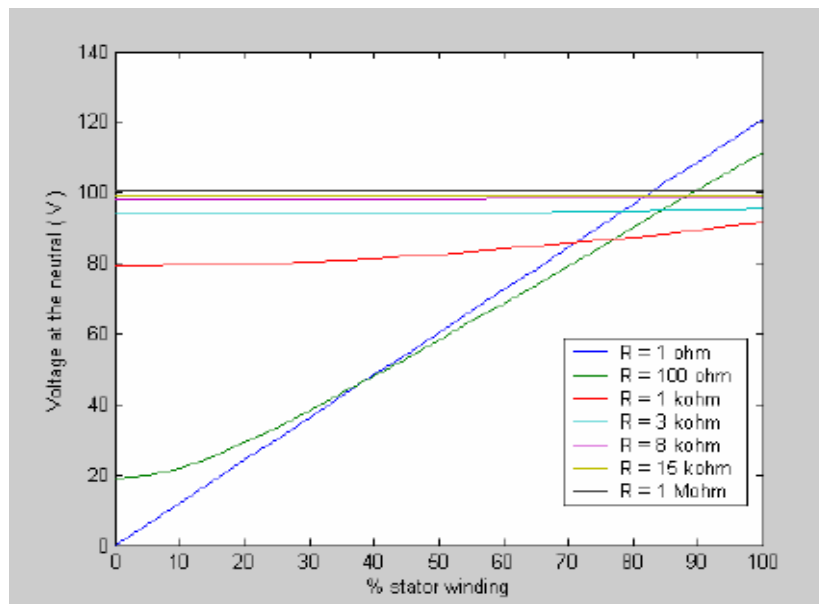

Рис.5. Третьи гармоники напряжения на выводах обмотки.

Уставка срабатывания реле максимального напряжения принимается выше значения третьей гармоники напряжения в нормальном режиме и ниже значения третьей гармоники при замыкании на землю. В нормальном режиме при максимальной нагрузке значение третьей гармоники напряжения равно 169 В. Следовательно, уставка реле максимального напряжения должна быть выше. Однако при минимальной нагрузке в нормальном режиме третья гармоника напряжения оказывается меньше 169 В. Таким образом, для выбора уставок срабатывания защиты необходимо заранее знать нагрузочный режим генератора, что является существенным недостатком схемы максимального напряжения.

Результаты

1. Схема минимального напряжения обеспечивает защиту примерно 85% статорной обмотки со стороны нейтрали в режиме минимальной нагрузки.

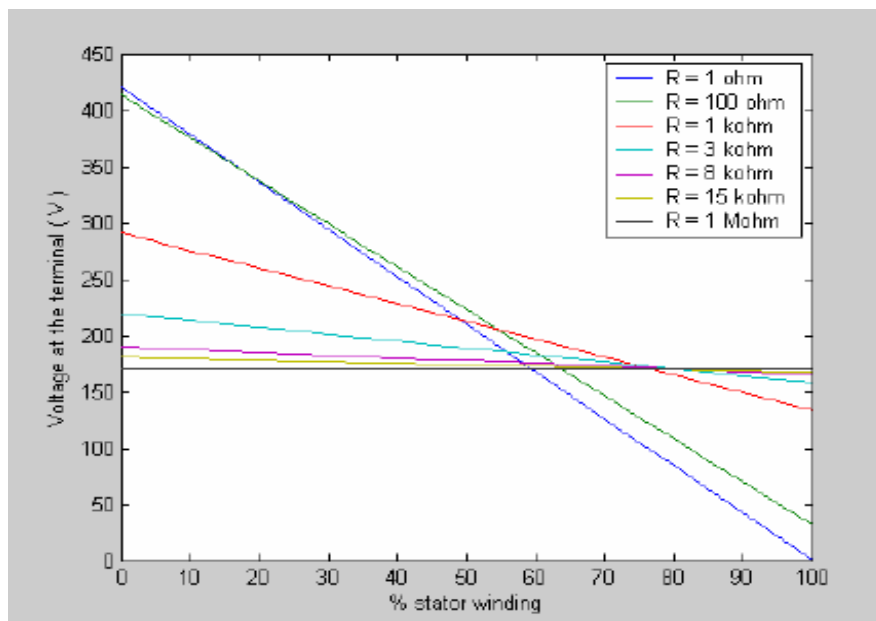
2. Схема максимального напряжения может применяться только для конкретного режима нагрузки генератора.

СПИСОК ЛИТЕРАТУРЫ:

1. Защита от замыканий на землю обмотки статора блочных генераторов / И.М. Сирота, А.П. Шаповал, А.Е. Богаченко, Г.Н. Довбня // Электрические станции, 2009, №4. С.62-65.
2. Fulczyk, M., Bertsch, J. (2002), Ground-fault currents in unit-connected generators with different elements grounding neutral, IEEE Transactions on Energy Conversion, Vol.17, No.1, March 2002, pp. 61-65
3. Pope, J.W. A comparison of 100% stator ground fault protection schemes for generator stator windings, IEEE Transactions on Power Apparatus and Systems, Vol. PAS-103, No.4, April 2004, pp. 832-840.

Guseynov E.

Associate Professor of the Department of "Electric Power Engineering"

Azerbaijan State University of Petroleum and Industry

(Baku, Azerbaijan)

USING THE THIRD HARMONICS OF ZERO OF VOLTAGE SEQUENCES TO PROTECT THE STATOR WINDING OF THE GENERATOR FROM GROUND FAULTS

***Abstract:** the article discusses the features of the application of the method of the third harmonic of the zero voltage sequence to protect the stator winding of the generator from ground faults. It is revealed that the maximum voltage circuit can be used if the load mode of the generator is known in advance. It is established that the minimum voltage circuit provides protection of 60% of the stator winding of the generator from the neutral side and does not depend on the load mode.*

***Keywords:** generator, stator winding, single-phase short circuit, third harmonic of zero voltage sequence, relay protection.*

УДК 528.531

Колесников А.В.

студент

Колледж железнодорожного транспорта УрГУПС

(г. Екатеринбург, Россия)

КЛАССИФИКАЦИЯ ТАХЕОМЕТРОВ, ПРИНЦИП РАБОТЫ, СФЕРЫ ПРИМЕНЕНИЯ

Аннотация: в работе представлена классификация тахеометров по конструкции и по применению, таблица классов тахеометров в соответствии с ГОСТ р 51774-2001.

Ключевые слова: тахеометр, работа, электронный, геодезический, дальномер.

Тахеометры относятся к геодезическим измерительным приборам. С помощью прибора измеряют дальние расстояния, высоты и углы в линейных плоскостях. Работа основывается на зрительном контакте. Устройство применяется в исследованиях (топография, геодезия, археология). А также в таких сферах как инженерия, строительство, прокладка дорог, разработка природных ресурсов.



Классификация тахеометров по применению:

Строительные тахеометры — электронные тахеометры для строительства с дальномером для проведения традиционной съемки, дисплеем, и отсутствием алидады.

Полевые тахеометры - электронные тахеометры для геодезических работ в сложных природных условиях, с безотражательным дальномером и погашением отражающегося сигнала, бесконечными наводящими винтами и округлением чисел по Гауссу, способные снимать в 2-3 приема и изменением градации лимба в соответствии классом проводимых работ

Классификация тахеометров по конструкции:

Модульные тахеометры — тахеометры, которые состоят из отдельно сконструированных элементов (угломерных, дальномерных, зрительной трубы, клавиатуры и процессора).

Интегрированные тахеометры — тахеометры, в которых все устройства теодолит (электронный или оптический) светодальномер и система GPS объединены в один механизм.

Автоматизированные тахеометры — тахеометры с сервоприводом и системами распознавания, захвата, слежения за целью. Что позволяет выполнять работы одному сотруднику, гарантируя дополнительную точность измерений.

Класс тахеометра в соответствии с ГОСТ р 51774-2001

| Тип тахеометра | Класс тахеометра | Область применения | Допустимая СКП угла 1 приемом |
|----------------|------------------|---|-------------------------------|
| Ta2 | Точный | Прикладная геодезия, измерение углов и расстояний в геодезических сетях | 2" |
| Ta5 | Точный | Измерение углов и расстояний в | 5" |

| | | | |
|------|-------------|---|-----|
| | | геодезических сетях сгущения | |
| Ta20 | Технический | Измерение углов и расстояний в съёмочных сетях. Топографическая съёмка масштаба 1:10000 и крупнее. Изыскательские землеустроительные и кадастровые работы. Геодезический контроль в строительстве | 20" |

Принцип работы

Принцип работы электронного тахеометра основывается либо на фазовом методе, либо, в более современных моделях, на импульсном методе. Первый метод заключается в разности фаз между проецируемым и возвращенным лучами, второй — на времени, за которое лазерный луч проходит от тахеометра к отражателю и возвращается назад. Дистанция, на которой прибор способен работать в безотражательном режиме, зависит от окраса поверхности, на которую проецируется луч — светлые и гладкие поверхности увеличивают дистанцию работы тахеометра по сравнению с темными в несколько раз, однако она не превысит 1 000 — 1 200 м. Линейная дальность измерений в отражательном режиме — не менее 5 000 м.

Сферы применения

топография (создание карт) и геодезия (планы местностей, рельефа), кадастр. Тут это основной измерительный прибор;
разработка недр, природных ресурсов. Характерный пример: в карьерах;
научные исследования гор, других природных и штучных объектов;
службы МЧС;
работа с координатами, маркшейдерами;
строительство, дорожные работы, археология и подобное:

СПИСОК ЛИТЕРАТУРЫ:

1. <https://studfile.net/preview/7427561/page:2/>
2. <https://osensorax.ru/posiciya/taheometr-eto>
3. <https://2cad.ru/blog/geodesy/taheometr/>
4. <https://dzen.ru/media/rmnt/elektronnyi-taheometr--v-voprosah-geodezii-bez-nego-nikak-ne-oboitis-5c456fe48ff8fa00afb4fa60>

Kolesnikov A.V.

student

College of Railway Transport of UrGUPS

(Ekaterinburg, Russia)

CLASSIFICATION OF TOTAL STATIONS, PRINCIPLE OF OPERATION, SCOPE OF APPLICATION

Abstract: the paper presents a classification of total stations by design and application, a table of classes of total stations in accordance with GOST R 51774-2001.

Keywords: total station, work, electronic, geodetic, rangefinder.

УДК 004.056

Попов Р.С.

студент факультета прикладной математики информатики и механики
Воронежский государственный университет
(г. Воронеж, Россия)

Ляликова В.Г.

канд. физ-мат. н, преподаватель
кафедры ERP-систем и бизнес процессов
Воронежский государственный университет
(г. Воронеж, Россия)

ШИФРОВАНИЕ ИНФОРМАЦИИ В БАЗЕ ДАННЫХ

***Аннотация:** в статье затрагиваются основные аспекты защиты баз данных, их реализация на примере базы данных гостиницы. Информацией, хранящейся в базе данных и подлежащей защите, являются персональные данные клиентов, персонала, данные о бронировании и их стоимости.*

***Ключевые слова:** шифрование информации, защита информации, база данных.*

Введение

В век информационных технологий все больше организаций и предприятий переходит на автоматизацию и компьютеризацию своей деятельности, поэтому проблемы защиты информации становятся более актуальными. При этом вся информация хранится в огромных базах данных на удаленных серверах. Если не обеспечивается должная защита данных, информация может попасть в руки злоумышленников. При каждом сбое работы базы данных останавливается и работа целых корпораций, банков, иных учреждений, что может привести как к существенным материальным потерям, так и подрыву доверия со стороны клиентов. Обеспечение безопасности должно

осуществляться комплексно, так как и сотрудники предприятия могут представлять угрозу для безопасности информации, хранящейся в базах данных. Нелояльный сотрудник может получить доступ по локальной сети непосредственно к серверам баз данных. Чтобы этого не произошло, необходимо в полной мере организовывать защиту баз данных. Чаще всего базы данных являются частью информационных систем, обеспечивающих удобство работы с информацией. На информационные системы проводятся атаки типа «отказ в обслуживании», которые парализуют работу сервера, не давая обычным пользователям посещать ресурс, SQL-инъекции, приводящие к краже информации из базы данных, а также ее удалению и изменению, внедрение вредоносного программного обеспечения и многое другое.

К основным средствам защиты данных относятся: парольная защита, шифрование информации, разграничение прав доступа к объектам.

Шифрование в базах данных

Сообщения о потерях и несанкционированном доступе к конфиденциальным данным появляются все чаще, а значит безопасность баз данных — весьма актуальная проблема для многих компаний. Организации, в чьих базах данных хранится конфиденциальная информация, должны соблюдать требования многочисленных законодательных актов, в том числе Грэмма-Лича-Блайли (GLBA), директивы защиты данных ЕС (EUDPD), акта о преемственности и подотчетности медицинского страхования (HIPAA), стандарта безопасности данных индустрии платежных карт (PCI DSS) и закона Сарбейнса-Оксли (SOX). Эти законы требуют шифрования конфиденциальной информации на уровне базы данных и операционной системы. SQL Server, как и другие распространенные коммерческие системы управления базами данных, располагает множеством вариантов шифрования, в том числе на уровне столбцов, базы данных и файлов через Windows, а также на транспортном уровне. Эти варианты шифрования обеспечивают безопасность информации на уровне базы данных и операционной системы. Кроме того, они снижают

вероятность несанкционированного раскрытия конфиденциальных сведений, даже если поражены инфраструктура или база данных SQL Server.

Шифрование на уровне столбцов

Начиная с SQL Server 2005, можно шифровать или расшифровывать данные на сервере. Делать это можно различными способами. Например, можно шифровать данные в базах данных одним из следующих методов: пароль, сертификат, симметричный ключ, асимметричный ключ. SQL Server содержит встроенные функции для шифрования и расшифровки на уровне столбцов.

Реализация шифрования

При шифровании на уровне столбцов используется база данных Гостиница, включающая таблицу Clients, содержащей информацию о клиентах, столбец Phone, содержащий номера телефонов клиентов.

В реальной производственной среде, если номер телефона клиента представлен в виде обычного текста, это небезопасно. Здесь используем шифрование на уровне столбца Phone. Следует отметить, что столбец, который нужно зашифровать или дешифровать, должен иметь тип - varbinary.

Сначала нужно создать структуру таблицы Clients без данных, а столбец Phone будет иметь тип varbinary. После создания структуры таблицы импортируем данные в эту таблицу, перед этим открыв ранее созданный симметричный ключ, зашифрованный сертификатом.

Запрашивая таблицу Clients_Encrypt, можно обнаружить, что столбец Phone представляет собой зашифрованный текст, как показано на рис. 1:

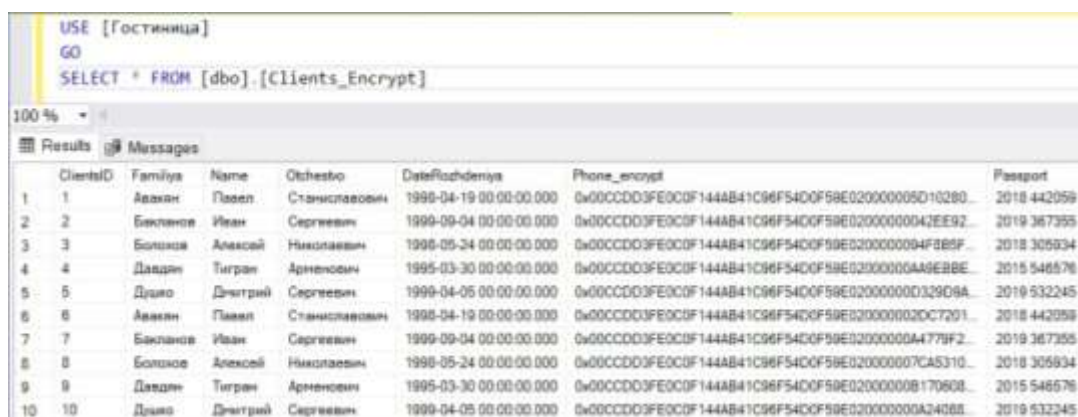

| ClientID | Family | Name | Obshcho | DateRoizdeniya | Phone_encrypt | Passport |
|----------|--------|----------------|---------------|-------------------------|---|-------------|
| 1 | 1 | Авакян Павел | Станиславович | 1998-04-19 00:00:00.000 | 0x00CCDD3FE0CF144AB41C96F540DF59E020000005D10280... | 2018 442058 |
| 2 | 2 | Бакланов Иван | Сергеевич | 1999-09-04 00:00:00.000 | 0x00CCDD3FE0CF144AB41C96F540DF59E0200000042EE92... | 2019 367355 |
| 3 | 3 | Болкое Алексей | Николаевич | 1998-05-24 00:00:00.000 | 0x00CCDD3FE0CF144AB41C96F540DF59E0200000094F8B5F... | 2018 305934 |
| 4 | 4 | Давлян Тигран | Арменович | 1995-03-30 00:00:00.000 | 0x00CCDD3FE0CF144AB41C96F540DF59E02000000A48EBBE... | 2015 546576 |
| 5 | 5 | Дзяло Дмитрий | Сергеевич | 1999-04-05 00:00:00.000 | 0x00CCDD3FE0CF144AB41C96F540DF59E02000000D329D9A... | 2019 532245 |
| 6 | 6 | Авакян Павел | Станиславович | 1998-04-19 00:00:00.000 | 0x00CCDD3FE0CF144AB41C96F540DF59E020000002DC7201... | 2018 442058 |
| 7 | 7 | Бакланов Иван | Сергеевич | 1999-09-04 00:00:00.000 | 0x00CCDD3FE0CF144AB41C96F540DF59E02000000A4779F2... | 2019 367355 |
| 8 | 8 | Болкое Алексей | Николаевич | 1998-05-24 00:00:00.000 | 0x00CCDD3FE0CF144AB41C96F540DF59E020000007C85310... | 2018 305934 |
| 9 | 9 | Давлян Тигран | Арменович | 1995-03-30 00:00:00.000 | 0x00CCDD3FE0CF144AB41C96F540DF59E02000000B170608... | 2015 546576 |
| 10 | 10 | Дзяло Дмитрий | Сергеевич | 1999-04-05 00:00:00.000 | 0x00CCDD3FE0CF144AB41C96F540DF59E02000000A240BD... | 2019 532245 |

Рис. 1. Демонстрация шифрования столбца Phone.

Заключение

На сегодняшний день базы данных, составляющие часть информационных систем, все еще являются довольно уязвимыми перед хакерскими атаками. Это подтверждают многочисленные проводимые исследования и опросы компаний, хранящих огромное количество информации в базах данных. Основными объектами злоумышленников все также остаются данные кредитных карт пользователей, пароли, данные о самих организациях и многое другое. Это связано с тем, что компании часто несерьезно относятся к надлежащей защите серверов баз данных. Также при включении базы данных в информационную систему используются небезопасные способы соединения с базами данных, устаревшие технологии разработки, а также вопросы безопасности часто забываются и отодвигаются на второй план.

СПИСОК ЛИТЕРАТУРЫ:

1. Рудалев В. Г. Разработка приложений баз данных. Часть 2 : учеб. пособие / В. Г. Рудалев. — Воронеж : Изд. Дом ВГУ, 2016. — 61 с.
2. Петкович Д. Microsoft® SQL Server™ 2012. Руководство для начинающих: учеб. пособие / Д. Петкович. — Пер. с англ. — СПб. : БХВ-Петербург, 2013. — 816 с.
3. Тарасов С. В. СУБД для программиста. Базы данных изнутри : учеб.

пособие / С. В. Тарасов. — М. : СОЛОН-Пресс, 2015. — 320 с.

4. Рудалев В. Г. Технология ENTITY FRAMEWORK : учеб. пособие для вузов / В. Г. Рудалев, А. В. Дылевский. — Воронеж : Изд. дом ВГУ, 2019. — 82 с.

5. Троелсен Э. Язык программирования C# 6.0 и платформа .NET 4.6 : учеб. пособие / Э. Троелсен, Ф. Джепикс. — 7-е изд. — М. : ООО “И.Д. Вильямс”, 2017. — 1440 с.

Popov R.S.

student of the Faculty of Applied Mathematics

Computer Science and Mechanics

Voronezh State University

(Voronezh, Russia)

Lyalikova V.G.

Candidate of Physics and Mathematics

Departments of ERP systems and Business Processes

Voronezh State University

(Voronezh, Russia)

ENCRYPTION OF INFORMATION IN DATABASE

***Abstract:** the article deals with the main aspects of database protection, their implementation on the example of a hotel database. The information stored in the database and subject to protection is the personal data of customers, staff, booking data and their cost.*

***Keywords:** information encryption, information protection, database.*

УДК 654.939

Семенов Н.А.

студент, специальности 23.05.05 «Автоматика и телемеханика»
Красноярский институт железнодорожного транспорта – филиал
Иркутский государственный университет путей сообщения
(г. Красноярск, Россия)

Ачитаев Н.Н.

студент, специальности 23.05.05 «Автоматика и телемеханика»
Красноярский институт железнодорожного транспорта – филиал
Иркутский государственный университет путей сообщения
(г. Красноярск, Россия)

Гаранин А.Е.

канд. тех. наук, доцент кафедры «Система обеспечения движения поездов»
Красноярский институт железнодорожного транспорта – филиал
Иркутский государственный университет путей сообщения
(г. Красноярск, Россия)

РЕАЛИЗАЦИЯ СИСТЕМЫ ДИАГНОСТИКИ И МОНИТОРИНГА СОСТОЯНИЙ УСТРОЙСТВ СЦБ В УЧЕБНОМ ПРОЦЕССЕ КРИЖТ ИРГУПС

Аннотация: обоснована необходимость оснащения системой диагностики и мониторинга состояний устройств СЦБ в учебном процессе. На примере плана станции предложены структурные схемы комплекса АДК-СЦБ, включения блоков автоматики совместно с модулями аналоговых и дискретных сигналов с целью получения информации о состоянии параметров и устройств учебной станции. Представлены промежуточные результаты результатов диагностики на этапе проведения монтажных работ.

Ключевые слова: система диагностирования и удаленного мониторинга устройств СЦБ (АДК СЦБ), учебный процесс, практические компетенции, проектирование, монтаж, пуско-наладочные работы.

С целью поддержания высокого уровня надежности и безопасности функционирования средств железнодорожной автоматики на сети дорог находят всё больше применение комплексы диагностики и мониторинга.

Одной из распространенной систем является система автоматизации диагностирования и контроля устройств сигнализации, централизации и блокировки (АДК – СЦБ), предназначенная для:

- сбора первичной обработки информации от постовых и напольных устройств ЭЦ, формирования и просмотра базы данных о работе устройств СЦБ с контролем отказных и предотказных ситуаций;

- хранения оперативной информации с выводом по запросу электромеханика на экран в виде таблиц или графиков;

- формирования, хранения и вывода протокола действий дежурного по станции при работе с устройствами СЦБ;

- накопления и протоколирования результатов самодиагностики технических средств АДК-СЦБ промышленным компьютером ИВК-АДК и возможности оперативного просмотра результатов на экране АРМ ДК-ШН;

- передачи результатов диагностирования на сервер КДК для просмотра протокольных форм информации о работе постовых и напольных устройств СЦБ и результатов самодиагностики технических средств АДК-СЦБ по запросу диспетчера ШЧ на экране АРМ ДК-ШЧД.

Поэтому актуальной задачей является получение теоретических и практических компетенций по эксплуатации данной системы при подготовке будущих специалистов по специальности «23.05.05» СОД.2.

Поставлена задача оснащения системой диагностики учебной станции разъездного типа «К», план которой представлен на рисунке 1.

В электрическую централизацию станции включено 12 стрелок, 19 светофоров часть из которых светодиодные, из них 10 поездных, 6 маневровых и 3 повторительных, приемно-отправочные пути: ПП, ПП,4П – для приема и отправления четных и нечетных поездов.

С учетом необходимого количества контролируемых параметров для данной станции разработана структурные схемы комплекса АДК-СЦБ, включения блоков автоматики совместно с модулями аналоговых и дискретных сигналов.

Также разработаны схемы электропитания ББП, линии связи БА1, линий связи модулей УГР и МАВ БА1, линии связи БА2, линии связи модулей УГР и МАВ БА2, линии БПК, линии связи АДК СЦБ (БСИС) с аппаратурой системы ДЦ Сетунь, модуль ЦБС, монтажные схемы БА 1, монтажные схемы БА2, схема размещения в шкафу Schroff оборудования блока автоматики АДК-СЦБ, схема размещения оборудования в блоке промышленного компьютера БПК, принципиальные схемы включения дискретных модулей, принципиальные схемы включения аналоговых модулей.



Рис. 1. Фрагмент схематического плана станции «К».

На основании разработанных структурных и принципиальных схем проводятся монтажные работы по установке и креплению блоков ЦБ,МА,МД,УГ на релейных станивах; межблочному соединению с помощью линии связи, их оконечиванию и обжимке. Скриншоты рабочего экрана АРМ ШН на промежуточном этапе монтажных работ представлены на рисунке 2.

В этой модели уже отображается информация о работе АДК – СЦБ с учетом даты и времени отключения электропитания, что в будущем позволит контролировать работу на основе прогнозирования перебоев в электросети.

Реакция системы на такой тип сбоя в работе изображена на рисунке 5(отображается серым цветом), исправная передача данных с представленных блоков изображается зеленым цветом, без посторонних знаков уже на рисунке 3. Так как монтаж произведен не в полном объеме, система сигнализирует об отсутствии связи с блоками, изображая их красным цветом рисунок 3. Так же присутствует функция подробную информации о работе блока и его состоянии, примером является блок А11 Рис.3.

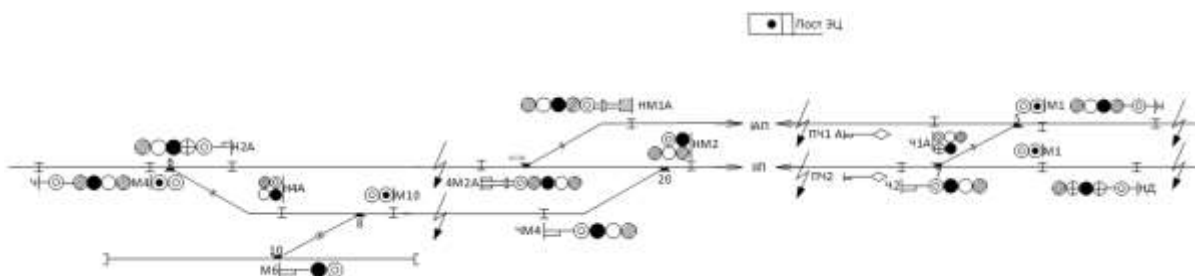

Рис. 2. Изначальная схема станции типа разъездная К в системе АДК СЦБ.

В системе присутствует контроль температуры самых важных её систем, находящихся в отдаленности друг от друга .

В настоящее время ведутся работы по монтажу системы АДК – СЦБ и в будущем система будет полностью работоспособна.

Данная система уникальна современностью комплектующих из которых она собирается, не все учебные заведения оборудованы ей.

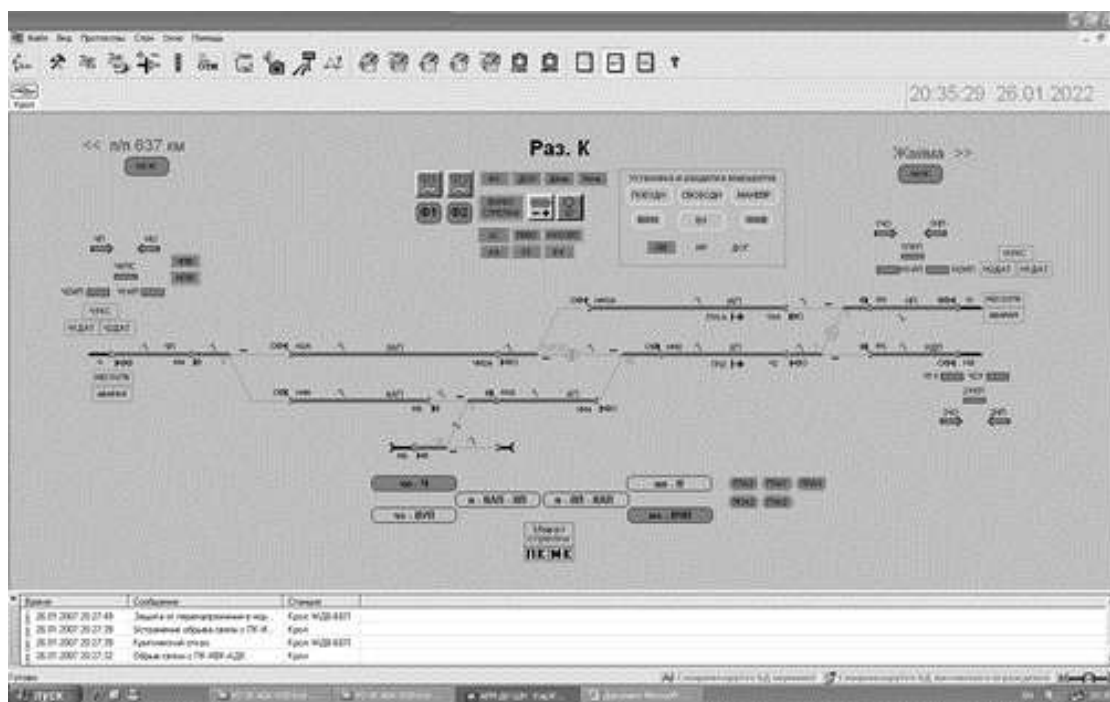
Конечными целями реализации этой системы являются:

- обучение студентов системе АДК СЦБ;

получение студентами навыков работы в различных ситуациях, в том числе и при сбоях в работе аппаратуры;

- получение студентами визуального представления работы стрелочного перевода и светофора;

- получение навыков контроля, переключения состояния напольных устройств.



Рис. 3. Информация с блоков автоматики.

СПИСОК ЛИТЕРАТУРЫ:

1. Ефанов Д.В., Осадчий Г.В. Микропроцессорная система диспетчерского контроля устройств железнодорожной автоматики и телемеханики: учебное пособие. СПб. : Издательство «Лань», 2018. 263 с.

2. Руководство по эксплуатации системы автоматизации диагностирования и контроля устройств СЦБ (АДК-СЦБ) 12142604.42 2299 008-01 91 01

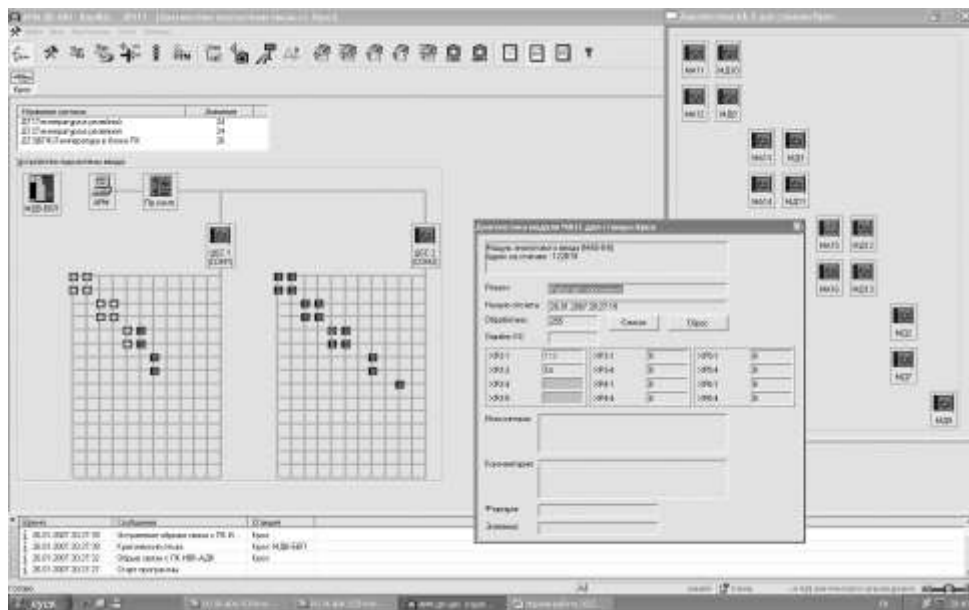
Semenov N.A.

Irkutsk State University of Railway Transport
(Krasnoyarsk, Russia)

Achitaev N.N.

Irkutsk State University of Railway Transport
(Krasnoyarsk, Russia)

Garanin A.E.

Irkutsk State University of Railway Transport
(Krasnoyarsk, Russia)

**IMPLEMENTATION OF DIAGNOSTIC SYSTEM
& MONITORING OF STATE OF SCB DEVICES IN
THE EDUCATIONAL PROCESS OF KRIZHT IRGUPS**

***Abstract:** the necessity of equipping with a system of diagnostics and monitoring of the state of SCB devices in the educational process is substantiated. Using the example of the station plan, the structural schemes of the ADK-SCB complex are proposed, the inclusion of automation units together with analog and discrete signal modules in order to obtain information about the state of the parameters and devices of the training station. The intermediate results of the diagnostic results at the stage of installation work are presented.*

***Keywords:** system of diagnostics and remote monitoring of SCB devices (ADC SCB), educational process, practical competencies, design, installation, commissioning.*

УДК 621.791

Стражнов А.Д.

командир 2 отделения 2 взвода 2 роты факультета
(технического обеспечения)

Пермский военный институт войск национальной гвардии РФ
(г. Пермь, Россия)

Белинин Д.С.

доцент кафедры эксплуатации
автобронетанковой техники факультета
(технического обеспечения)

Пермский военный институт войск национальной гвардии РФ
(г. Пермь, Россия)

ТЕХНОЛОГИЯ СВАРОЧНЫХ РАБОТ ПРИ ВОССТАНОВЛЕНИИ КОРПУСОВ АВТОМОБИЛЕЙ

***Аннотация:** в этой статье представлены различные технологические процессы сварки, при восстановлении автомобильной техники в периоде ее эксплуатации. На основе анализа этих процессов можно сделать вывод о недостатках и преимуществах восстановления корпусов автомобилей сваркой.*

***Ключевые слова:** технологический процесс, сварка, восстановление, виды, дефекты, преимущества, недостатки сварки.*

Сварка-служит для соединения различных металлических изделий путем местного нагрева свариваемых поверхностей до температуры плавления (сварка плавлением) или пластичного состояния (сварка давлением). В зависимости от материала и конструкции детали, а также характера повреждения, сварку

производят холодным (без нагрева детали) полугорячим (с местным нагревом) или горячим (нагрев всей детали) способами.

Горячий способ применяют, чаще всего для чугунных изделий сложной формы (блоков, картеров, корпусов и др.) у которых вследствие возникновения тепловых напряжений в процессе сварки возможно образование трещин или коробление. Поэтому равномерный нагрев и медленное охлаждение после сварки способствуют уменьшению тепловых напряжений.

В наше время ведутся целенаправленные работы по усовершенствованию процесса и повышения качества сварочных работ во всех отраслях производства и ремонта автомобильной техники. Конечно, и в автомобилестроении, также одной из важных задач является повышение качества сварных швов путем уменьшения коробления деталей при сварке и увеличение прочности сварных швов. Это достаточно сложная задача, так как многие детали автомобилей имеют сложную форму и различные габаритные размеры. При сварке в металле образуются зоны разогрева и полностью избежать усадок и короблений металла практически невозможно. В связи с этим ведутся работы по улучшению качества как сварочных работ, так и наплавочных сварочных электродных металлов. Далее будут раскрыты наиболее популярные способы сварки при восстановлении автомобильной техники в период ее эксплуатации.

Одним из основных направлений новейших технологических разработок является сварка без предварительного подогрева свариваемых деталей и их последующей термообработки. А новые методы сварки требуют новых сварочных материалов. Несмотря на это в итоге мы должны получить однородный шов с соединяемыми деталями.

Серьезный акцент в сварке имеет вид и толщина применяемого металла. Толстые стальные листы- этот металл используется для транспортных средств; тонкие стальные листы - эта сталь и алюминий для кузовных деталей легковых автомобилей; высокопрочные и беспосадочные стали для пассажирских салонов общественного транспорта и автомобилей. В конструкции современных

автомобилей все чаще применяются легкие и прочные материалы, которые при сохранении высокой прочности позволяют достаточно сильно снизить вес автомобиля. Как известно, уменьшение веса деталей в конечном итоге позволяет существенно уменьшить расходы горючих и смазочных материалов, а также и уменьшить стоимость автомобиля. Наиболее целесообразным в этом плане для автомобилестроения являются сплавы алюминия, меди, магния и других легких элементов. Таким образом, проблема получения высококачественных сварных соединений однородных и разнородных деталей из легкого сплава является актуальной задачей [3,4]

На данный момент имеются определенные достижения в сварочных работах, поскольку решением этой проблемы занимаются не только научно-исследовательские и производственные предприятия, но и различные отечественные и зарубежные фирмы собственных концернов, а также прислушиваются к рационализаторским предложениям и принимают патенты.

В промышленности используются следующие виды сварки: горячим газом; контактным нагревом, трением, высокочастотная и ультразвуковая сварка, а также контактно-дуговая, вибродуговая сварки. Выбор способа сварки обуславливается природой металла, конструкцией соединяемых деталей, требованиями сварному соединению, условиями работы изделия, а также необходимой производительностью.

Так же с другими наибольшее применение имеют такие способы соединения конструкционных материалов, как контактная, точечная и шовная сварки. Эти методы сварки применяются во всемирном производстве из-за высокой производительности и качества соединений.

Ремонтно-восстановительные кузовные работы должны производиться в определенной последовательности.

Первый этап технологического процесса - это мойка корпуса (детали), в том числе снизу, чистят внутри и сушат. Для выполнения работ по восстановлению и ремонту корпуса может приниматься автомобиль в целом или

какой-либо узел или агрегат автомобиля. Сдача автомобиля в ремонт и его приемка представителем организации технического обслуживания осуществляются на основании технических условий на приемку, ремонт и выпуск из ремонта кузовов и кузовных деталей грузовых автомобилей в таких организациях. Приемку корпуса в ремонт выполняют только в присутствии заказчика с соблюдением всех правил и норм согласно нормативно технической документации.

При контрольном осмотре проверяют техническое состояние автомобиля, определяют и согласуют с заказчиком объем работ, вид ремонта корпуса, примерную стоимость работ и сроки их выполнения. Все это документально отображается в соответствии с порядком заполнения приемочных документов на основании Положения о техническом обслуживании и ремонте грузовых автомобилей (2003 г.).

В зависимости от вида ремонта корпус разбирают частично или полностью. Если требуется ремонт лишь его отдельных частей, поврежденных в результате небольшой аварии или местного коррозионного разрушения, то производят только частичную разборку. Полная разборка производится, как правило, при значительных аварийных повреждениях кузова, требующих правки на специальных стапелях.

Полная разборка кузова выполняется с соблюдением определенной технологической последовательности, исключающей возможность повреждения деталей. Процесс разборки разрабатывают для каждого типа кузова с учетом технологического процесса сборки на заводе изготовителе.

Особенности разборки кузова зависят от марки автомобиля, его предназначения и характеру повреждений, однако общая последовательность действий одинакова: снятие сидений, внутреннего оборудования, разборка кабины изнутри, стекол, электрооборудования, дверей и оперения. Разборка кузовов тесно связана с разборкой автомобиля в целом, так как одни детали и

узлы снимают с кузова до отсоединения электрооборудования и агрегатов ходовой части автомобиля, а другие — только после снятия агрегатов.

Дефектация является основной частью технологического процесса восстановления кузова и производится при приемке кузова в ремонт и осуществлении без каких-либо ремонтных воздействий. Дефектация кузова выполняется с целью обнаружения на нем дефектов (в том числе скрытых), определения вида ремонта и способов устранения имеющихся повреждений. Для дефектации чаще всего используется пост, оснащенный подъемником для автомобиля и контрольно-измерительными инструментами, необходимыми для диагностирования технического состояния кузова.

При приемке в ремонт автомобилей, имеющих аварийные повреждения лонжеронов или основания кузова, в контрольных точках проверяют геометрические параметры основания кузова на правочном стенде с использованием механической или электронной контрольно-измерительной системы.

После разборки и проведении дефектации и определения вида необходимого ремонта (с учетом технического состояния кузова) могут быть выполнены:

- Рихтовка или вытяжка в холодном состоянии или с применением местного нагрева;
- Снятие неисправной части или детали, изготовление ремонтной вставки, в том числе из запасных частей завода-изготовителя, и ее подгонка по месту;
- ремонт с использованием отработавших деталей, блоков таких деталей или части детали для замены поврежденного участка на выбракованном аварийном кузове;
- замена поврежденной детали или узлов механизма запасными частями завода-изготовителя;

- сварка кузовных элементов с выполнением (в зависимости от конструкции узла) стыкового или нахлесточного соединения или с применением промежуточной вставки.

После завершения ремонтно-восстановительных работ производится контроль качества ремонта кузова перед окраской, который выполняется согласно требованиям к параметрам кузова, линейным размерам проемов корпуса, зазорам между кузовом, капотом и дверями, капотом, несовпадению линий штамповки дверей и оперения, качеству заделки трещин, разрывов металла, пробоин и прочих дефектов, связанных с подгонкой и сваркой ремонтных узлов.

СПИСОК ЛИТЕРАТУРЫ:

1. Лупачев В.Г. Общая технология сварочного производства М. Высшая школа 2011-288с
2. Рыжков. Г.Л., Хазов. Б.Ф, Отказы и предельное состояние технологического оборудования сварки кузовов в массовом производстве автомобилей. Сварка в машиностроении и приборостроении 2007.Ю №10 С.14-24.
3. Томас. К.И, Илященко Д.П., технология сварочного производств Томск.ТПУ.2011й. 247с
4. Фетисов Г.П. Сварка и пайка в авиационной промышленности № Юрайт, 2018, 229с.
5. Единое окно доступа к информационным ресурсам– режим доступа: Window edu.ru resource (дата обращения 10.09.2020)
6. Industrial laser solution – режим доступа: <https://www.industrial-lasers.com/>(дата обращения 09.09.2020)
7. Алешин, Н. П. Физические методы неразрушающего контроля сварных соединений / Н. П. Алешин. М. : Машиностроение, 2013.

8. Диффузионная сварка материалов: справочник / В. П. Антонов, В. А. Бачин, Г. В. Загорин [и др.]. М.: Машиностроение, 1981.
9. Контроль качества сварки / В. Н. Волченко, А. К. Гурвич, А. Н. Майоров [и др.]. М.: Машиностроение, 1975.
10. Кузова легковых автомобилей: Обслуживание и ремонт
11. А. Ф. Синельников, Ю. Л. Штоль, С. А. Скрипников. М.: Транспорт, 1995.

Strazhnov A.D.

commander of the 2nd department
of the 2nd platoon of the 2nd company of the faculty
Perm Military Institute of the Russian National Guard Troops
(Perm, Russia)

Belinin D.S.

Associate Professor of the Department of Operation
of armored vehicles of the Faculty
Perm Military Institute of the Russian National Guard Troops
(Perm, Russia)

**WELDING TECHNOLOGY
WHEN RESTORING CAR BODIES**

***Abstract:** this article presents various welding processes during the restoration of automotive equipment during its operation. Based on the analysis of these processes, it can be concluded about the disadvantages and advantages of restoring car bodies by welding.*

***Keywords:** technological process, welding, restoration, types, defects, advantages, disadvantages of welding.*

МАТЕМАТИКА (MATHEMATICS)

УДК 1

Банашкова Е.С.

студент, Шадринский филиал

Финансовый университет при Правительстве РФ

(г. Шадринск, Россия)

Научный руководитель:

Мурзина Н.В.

преподаватель, Шадринский филиал

Финансовый университет при Правительстве РФ

(г. Шадринск, Россия)

ПЕРИОД ПЕРЕМЕННЫХ ВЕЛИЧИН В МАТЕМАТИКЕ

***Аннотация:** данная статья посвящена рассмотрению такого периода математики как переменных величин: его зарождению и развитию, а также введение переменной величины Рене Декартом, что в свою очередь поспособствовало созданию аналитической геометрии, ведению дифференциальных методов и о том какие усилия приложили для этого Исаак Ньютон и Готфрид Лейбниц.*

***Ключевые слова:** период, ученые, открытие.*

Период переменных величин длился от начала XVII в. до середины XIX в. Главной особенностью этого времени является введение переменной величины в геометрию, что способствует созданию аналитической геометрии, а также введение дифференциального, в котором изучается понятие производной и интегрального исчисления, но обо всем по порядку. [1]

Появление нового периода во многом связано с победами в астрономии и механике. Так, например, Кеплер в 1609-1619 годы разработал и математически сформулировал законы движения планет; Галилей к 1638 года сотворил

механику свободного движения тел, основал теорию упругости, применил математические методы для изучения движения, для отыскания закономерностей между путём движения, его скоростью и ускорением. Первооткрывателем закона всемирного тяготения стал английский физик, математик, механик и астроном - Исаак Ньютон (1642-1727 годы), открывший его в 1686 году. [2]

Большой вклад в развитие нового периода математики внёс выдающийся французский философ, математик, физик и физиолог - Рене Декарт (1596–1650 гг.).

Рисунок 1. Рене Декарт.



Декарт создал свою математику и называл её всеобщей, она содержится в единственном печатном труде по математике – «Геометрия», которая была издана в 1637 году. Значительную её часть составляет теория алгебраических уравнений. [3]

В своих трудах Декарт исправляет ошибочные представления античных математиков и вновь возвращает числу алгебраическое понимание взамен геометрического. Он показывает новый способ перевода геометрических предложений на алгебраический язык. Таким образом, появляется аналитическая геометрия. [4]

Именно Рене Декарту принадлежит заслуга введения нового математического понятия переменной величины. Для её представления Декарт воспользовался геометрией. Он построил исчисление отрезков: представлял

любые величины и составленные из них выражения отрезками, которые обозначались буквами: a, b, c и т. д. неопределенные количества – последними буквами x, y, z и т. д. Так появилась система координат, которая впоследствии стала носить имя своего создателя.

Декарт также первым описал алгебраический способ построения касательных.

С именем Рене Декарта связаны понятия: декартовы координаты, произведение, парабола, лист, овал и множество других. Его «Геометрия» оказала огромное влияние на развитие математики, и около 150 лет алгебра и геометрия развивались в направлениях, указанных Декартом. [3]

Рисунок 2. «Геометрия» Рене Декарт.

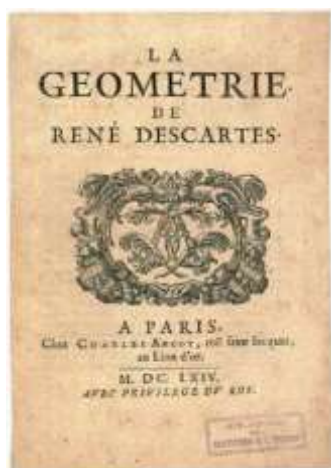

Дифференциальные методы развивались в связи с решением задач на движения и проведения касательных к кривым. Такие методы решали задачу: зная кривую линию, найти её касательные. Практика же ставила перед собой обратную задачу: зная касательную прямую, найти соответствующую кривую. В то время и была установлена глубокая связь между дифференциальными и интегральными методами. Первые теории – первые формы дифференциального и интегрального исчисления появились в теории «Флюксии» Исаака Ньютона и в исчислении дифференциалов (функций) Готфрида Лейбница. [5]

Рисунок 3. Исаак Ньютон.



В теории «Флюксии» Исаака Ньютона, изложенной в 1665–1666 годы, отразилась глубокая связь математических и механических исследований. Понятие непрерывной математической величины учёный вводит как отделение от других видов механического движения. Линии производятся движением точек, поверхности – движением линий, тела – поверхностей, углы – вращением сторон и т. д. Переменные величины Ньютон назвал флюентами (текущими величинами). Общим их аргументом является «абсолютное время». Скорости изменения флюент Ньютон назвал флюксиями, а необходимые для вычисления флюксий бесконечно малые изменения флюент – «моментами». Таким образом, Ньютон положил в основу понятия флюксий (производной) и флюенты.

Ньютоном были поставлены две главные проблемы анализа:

– по данному соотношению между флюентами определить соотношение между флюксиями;

– по данному уравнению, содержащему флюксии, найти соотношение между флюентами.

Первое изложение этой теории дано в рукописи «Следующие предложения достаточны, чтобы решать задачи с помощью движения» в 1666 году.

Разработанная Ньютоном теория флюксий дала начало дифференциальному и интегральному исчислениям в том виде, в котором мы их знаем сегодня. [3]

Готфрид Вильгельм Лейбниц (1646-1716) – немецкий философ, логик, математик, механик, физик, юрист, историк, дипломат, изобретатель и языковед. Основоположник и первый президент Берлинской Академии наук, иностранный член Французской Академии наук.

Рисунок 4.Г.В. Лейбниц.



Лейбниц нашел свое новое исчисление в 1673–1676 годы. Он знал, что Ньютон обладал подобным методом. Главным отличием работ учёных, заключалось в том, что подход Ньютона являлся механическим, а подход Лейбница – геометрическим. Лейбниц рассматривал «характеристический треугольник» (dx , dy , dz). Прежние приемы Лейбниц свел в единую систему взаимосвязанных понятий анализа, что позволило производить действия с бесконечно малыми по определенному алгоритму.

Впервые анализ в форме Лейбница изложен им в печати в 1684 г. в статье «Новый метод для максимумов и минимумов, а также для касательных, для которого не являются препятствием дробные и иррациональные количества, и особый вид исчисления для этого». В этой статье впервые вводилась

современная символика dx , dy , правила дифференцирования произведения и частного, условие $dy=0$ для точек экстремума, $0 < 2 d y =$ для точек перегиба.

Разъяснения анализа Лейбница страдали неопределенностью: иногда dx , dy были конечными величинами, иногда меньше любого определенного количества и всё-таки не нули. В 1686 г. вышла следующая статья «О скрытой геометрии ...» с правилами интегрального исчисления. В ней содержался символ \int , который Лейбниц называл «суммой».

Лейбниц был одним из самых плодовитых изобретателей современных математических символов. Немногие математики так хорошо понимали единство формы и содержания символики. Название «дифференциальное и интегральное исчисление» принадлежит Лейбницу. Он же ввел термины: «функция», «переменная величина», «координаты», «абсцисса», «ордината», «дифференциал», «алгоритм». Благодаря его влиянию стали пользоваться знаками равенства « \Rightarrow » и умножения « \bullet », логической символикой. [3]

СПИСОК ЛИТЕРАТУРЫ:

1. Математика – область человеческого знания изучающая математические модели. URL:<https://present5.com/matematika-oblast-chelovecheskogo-znaniya-izuchayushhaya-matematicheskie-modeli/>
2. Период создания переменных величин. URL:<http://bystrovaaa.narod.ru/index.files/Page392.htm>
3. Бронникова, Л.М. История математики [Электронный ресурс]: учебное пособие. – Барнаул: АлтГПУ, 2016. ISBN 978–5–88210–810–5 URL:<https://library.altspu.ru/dc/pdf/bronnikova1.pdf>
4. Появление переменных величин. URL:https://sitekid.ru/matematika/poyavlenie_peremennih_velichi.html
5. Период математики переменных величин Характеристика периода. URL:<https://studfile.net/preview/2061959/page:4/>

6.Готфрид Лейбниц – биография, факты, фото URL:
<https://interesnyefakty.org/gotfrid-lejbnicz/>

Banashkova E.S.

student, Shadrinsky branch

Financial University under Government of Russian Federation
(Shadrinsk, Russia)

Scientific advisor:

Murzina N.V.

teacher, Shadrinsky branch

Financial University under Government of Russian Federation
(Shadrinsk, Russia)

THE PERIOD OF VARIABLES IN MATHEMATICS

***Abstract:** this article is devoted to the consideration of such a period of mathematics as variables: its origin and development, as well as the introduction of a variable by Rene Descartes, which in turn contributed to the creation of analytical geometry, the conduct of differential methods and what efforts Isaac Newton and Gottfried Leibniz made for this.*

***Keywords:** period, scientists, discovery.*

ФИЗИКА (PHYSICS)

УДК 621.378

Сапаров Г.

преподаватель кафедры «Физика»

Туркменский государственный архитектурно-строительный институт
(Туркменистан, г. Ашгабад)

Сяхедова А.

преподаватель кафедры «Физика»

Туркменский государственный архитектурно-строительный институт
(Туркменистан, г. Ашгабад)

ОСОБЕННОСТИ МАССЫ И ИМПУЛЬСА В ФИЗИКЕ И ИХ ОПРЕДЕЛЕНИЕ

Аннотация: в данной статье рассматриваются особенности создания массы импульса и его особенности. Проведен перекрестный и сравнительный анализ влияния различных факторов на появление импульса.

Ключевые слова: анализ, метод, исследование, физика, импульс.

Физика — это фундаментальная отрасль науки, изучающая свойства и поведение материи и энергии. Физика дает возможность понять природу материи под влиянием различных сил, таких как гравитационная сила, ядерная сила, электромагнитная сила и различные другие силы. Важно знать некоторые основные понятия физики, такие как инерция, определение импульса, масса, вес, скорость, расстояние, перемещение и многое другое.

Что такое масса?

Мы можем определить массу как неотъемлемое свойство материи. Это мера инерции тела, масса говорит нам, сколько материи содержится в теле, мы

можем измерить массу тела на Земле, измерив действующую на него силу тяжести, единицей массы в системе СИ является килограмм.

Имейте в виду, что масса — это не то же самое, что вес. Например, тело с одинаковой массой будет весить на Луне иначе, чем на Земле. Масса — это одно из свойств материи, которое трудно изменить.

Шар для боулинга имеет большую массу, чем футбольный, потому что в нем больше материи. Следовательно, он и весит больше, и большинство физических величин материи выводятся из массы, а масса играет очень важную роль в физике. Импульс, инерция и другие свойства материи обусловлены массой.

Масса — это форма энергии; это энергия в состоянии покоя. В 1905 году Альберт Эйнштейн сформулировал специальную теорию относительности;

$$E = mc^2$$

В котором говорится, что энергия равна массе, умноженной на скорость света, так как скорость света составляет приблизительно 3×10^8 м/с, энергия внутри 1 килограмма материи будет составлять колоссальные 9000000000 джоулей энергии. Всего в 1 килограмме материи содержится много энергии, эта энергия может быть использована за счет последних достижений в области ядерных технологий и с помощью ядерного деления, а небольшое количество материи преобразуется в чистую энергию.

Что такое Импульс?

Импульс определяется как количество движения тела. Он измеряется как «масса × скорость», поскольку импульс зависит от скорости, а также от направления движения тела. Импульс — векторная величина, так как скорость — вектор, а масса — скаляр.

- Импульс = Масса X Скорость

Рассмотрим двух приятелей, Сэма и Макса, которые бегают по детской площадке; Сэм весит 30 кг, а Макс весит 40 кг, и они оба идут с одинаковой скоростью и в одном направлении.

- а) У кого больше импульса и почему?
- б) Кто больше пострадает, если ударится о стену?

Ответом на оба вышеуказанных вопроса будет Макс, потому что у него больше импульса, так как скорость Сэма и Макса одинакова. Их импульс будет зависеть от их массы, поэтому у Макса будет больше импульса, чем у Сэма.

Закон сохранения импульса гласит, что полный импульс замкнутой системы не меняется, а это означает, что если два тела столкнутся друг с другом, их суммарный импульс после столкновения будет равен их импульсу до столкновения.

Что такое инерция?

Понятие инерции впервые было введено сэром Исааком Ньютоном. Он объяснил инерцию в своем первом законе движения, который гласит, что: когда объект находится в покое или в движении, он имеет тенденцию оставаться в покое или в движении, пока на него не подействует внешняя сила.

Можно сказать, что инерция — это количество материи, которое отвечает за то, чтобы объект либо оставался в покое, либо продолжал двигаться. Для преодоления инерции необходимо приложить внешнюю силу. Приложенная сила либо остановит объект, либо замедлит его движение. Инерция — это сопротивление, оказываемое материей ускорению, а технически масса — это мера инерции.

Различают три вида инерции:

- Инерция покоя: тело стремится оставаться в покое до тех пор, пока не будет применена внешняя сила.

Пример: люди, путешествующие на автобусе, имеют тенденцию отступать, когда автобус трогается с места, поскольку инерция перемещается внешней силой.

- Инерция движения: тело остается в движении, если на него не действует сила, останавливающая движение.

Пример: Люди склонны падать вперед, когда тормозят в движущемся автобусе.

- Инерция направления: когда тело находится в движении, оно имеет тенденцию изменять свое направление и продолжать двигаться в этом направлении, если на него не действует сила.

Пример: люди, сидящие по углам автобуса, испытывают внешнее притяжение, когда автобус движется по криволинейным дорогам.

СПИСОК ЛИТЕРАТУРЫ:

1. Горелик Г. С., Колебания и волны. М., 2000.
2. Дягилев Ф.М. Из истории физики и жизни ее творцов. М., 1996.
3. Киттель Ч.М. Введение в физику. М., 1998.
4. Ландсберг Г. С., Оптика (Общий курс физики, т. 3). М., 1997.
5. Савельев, Трофимов Курс физики, т.3. М., 1989.
6. Спасский Б.И. Физика в ее развитии. М., 1999.

Saparov G. Turkmen State Institute of Architecture and Civil Engineering
(Turkmenistan, Ashgabat)

Sahedova A. Turkmen State Institute of Architecture and Civil Engineering
(Turkmenistan, Ashgabat)

FEATURES OF MASS AND MOMENTUM IN PHYSICS AND ITS DEFINITION

***Abstract:** this article discusses the features of creating a mass of an impulse and its features. A cross and comparative analysis of the influence of various factors on the appearance of an impulse was carried out.*

***Keywords:** analysis, method, research, physics, momentum.*

УДК 535

Сапарова Т.

старший преподаватель кафедры «Физика»

Туркменский государственный архитектурно-строительный институт
(Туркменистан, г. Ашгабад)

Мямиева Н.

преподаватель кафедры «Высшая математика и информатика»

Туркменский государственный институт экономики и управления
(Туркменистан, г. Ашгабад)

ОСОБЕННОСТИ ДИФРАКЦИИ СВЕТА И ЕЕ ОПРЕДЕЛЕНИЕ

Аннотация: в данной статье рассматриваются особенности создания дифракции света и его особенности. Проведен перекрестный и сравнительный анализ влияния различных факторов на появление дифракции света.

Ключевые слова: анализ, метод, исследование, физика, дифракция.

Классически считается, что свет всегда движется по прямой линии, но на самом деле световые волны имеют тенденцию огибать близлежащие барьеры, распространяясь в процессе. Это явление известно как дифракция и возникает, когда световая волна проходит через угол или через отверстие или щель, размер которых приблизительно равен или даже меньше длины волны этого света.

Очень простую демонстрацию дифракции можно провести, держа руку перед источником света и медленно сжимая два пальца, наблюдая за светом, проходящим между ними. Когда пальцы приближаются друг к другу и очень близко друг к другу, начинает появляться серия темных линий, параллельных пальцам. Параллельные линии являются примером дифракционных картин. Это явление также может иметь место, когда свет огибает частицы, величина

которых того же порядка, что и длина волны света. Пример такой ситуации проиллюстрирован выше на Рисунке 1, который демонстрирует преломление солнечного света облаками во время заката, что приводит к тому, что часто называют их серебряной подкладкой. Пастельные оттенки синего, розового, фиолетового и зеленого также иногда наблюдаются в облачном покрове и генерируются, когда свет преломляется от капель воды внутри облаков. Величина возникающей дифракции зависит от длины волны света, и более короткие волны преломляются под большим углом, чем более длинные.

На изображении ниже показано, что происходит, когда световая волна, проходящая через атмосферу, сталкивается с каплей воды. Как показано, свет сначала преломляется на границе раздела воздуха и воды, а затем отражается, когда снова встречается с границей раздела. Луч, все еще путешествующий внутри капли воды, затем еще раз преломляется, когда он в третий раз попадает на поверхность раздела. Это последнее взаимодействие с границей раздела преломляет свет обратно в атмосферу, но также преломляет часть света, как показано ниже. Этот элемент дифракции приводит к явлению, известному как ореол Челлини или эффект Хайлигеншайна, при котором яркое кольцо света окружает тень головы наблюдателя.

Термины «дифракция» и «рассеяние» часто используются взаимозаменяемо и считаются почти синонимами. Однако дифракция описывает особый случай светорассеяния, при котором объект с регулярно повторяющимися элементами, например, дифракционная решетка, создает упорядоченную дифракцию света на дифракционной картине. В реальном мире большинство объектов имеют очень сложную форму, и их следует рассматривать как состоящие из множества отдельных дифракционных элементов, которые в совокупности могут вызывать случайное рассеяние света.

Одна из самых классических и фундаментальных концепций дифракции может быть продемонстрирована экспериментом по оптической дифракции с одной щелью, впервые проведенным в начале девятнадцатого века. То есть,

когда световая волна распространяется через щель, физический размер апертуры по отношению к длине волны падающего луча определяет реакцию света.

Интенсивность вторичных максимумов уменьшается по мере их удаления от центра, области наибольшей интенсивности. Связь между размером апертуры и возникающей дифракцией можно продемонстрировать с помощью уравнения:

$$q = 1/d$$

где q — угол между центральным направлением распространения падающего излучения и первым минимумом дифракционной картины. Ниже на Рисунке 3 эта точка дополнительно иллюстрируется графиком зависимости интенсивности луча от дифракционного радиуса. Обратите внимание, что минимумы, возникающие между вторичными максимумами, расположены кратно p .

Эксперимент по дифракции с одной щелью был впервые объяснен Огюстеном Френелем, который вместе с Томасом Янгом представил важные доказательства, подтверждающие, что свет распространяется волнами. Основываясь на своих выводах, Френель предположил, что амплитуда максимумов первого порядка в точке Q (определяемая как $e Q$) будет определяться уравнением:

$$d e Q = a (A/r) f (c) d$$

где A — амплитуда падающей волны, r — расстояние между d и Q , а $f (c)$ — функция c , коэффициента наклона, введенного Френелем. Важно отметить, что и это уравнение Френеля, и уравнение, связанное ранее, предназначены только для описания поведения дифракции через отверстие в форме щели.

Тем не менее, чрезвычайно важно учитывать круглые апертуры, потому что все оптические инструменты имеют круглые апертуры. Зрачок глаза и круглая диафрагма и линзы микроскопа являются свидетельством этого факта. Круглые апертуры создают дифракционные картины, подобные тем, которые были описаны ранее, но эти картины естественным образом демонстрируют круговую симметрию.

Дифракция играет первостепенную роль в ограничении разрешающей способности любого оптического прибора. Разрешающая способность — это способность оптического прибора создавать отдельные изображения двух соседних точек. Какой бы совершенной ни была линза, изображение точечного источника света, создаваемое линзой, сопровождается максимумами вторичного и более высокого порядка. Устранить это явление можно было бы только в том случае, если бы линза имела бесконечный диаметр. Два объекта, разделенные расстоянием меньше λ (1), не могут быть разрешены, как бы ни была велика сила увеличения.

СПИСОК ЛИТЕРАТУРЫ:

1. Горелик Г. С., Колебания и волны. М., 2000.
2. Дягилев Ф.М. Из истории физики и жизни ее творцов. М., 1996.
3. Киттель Ч.М. Введение в физику. М., 1998.
4. Ландсберг Г. С., Оптика (Общий курс физики, т. 3). М., 1997.
5. Савельев, Трофимов Курс физики, т.3. М., 1989.
6. Спасский Б.И. Физика в ее развитии. М., 1999.

Saparova T. Turkmen State Institute of Architecture and Civil Engineering
(Turkmenistan, Ashgabat)

Mamieva N. Turkmen State Institute of Economics and Management
(Turkmenistan, Ashgabat)

FEATURES OF LIGHT DIFFRACTION AND ITS DETERMINATION

***Abstract:** this article discusses the features of creating light diffraction and its features. A cross and comparative analysis of the influence of various factors on the appearance of light diffraction has been carried out.*

***Keywords:** analysis, method, research, physics, diffraction.*

СТРОИТЕЛЬСТВО И АРХИТЕКТУРА
(CONSTRUCTION & ARCHITECTURE)

УДК 69.07

Джумадурдыев Т.

преподаватель кафедры «Водо-, газо- и теплоснабжения»

Туркменский государственный архитектурно-строительный институт
(Туркменистан, г. Ашгабад)

Эминов М.

преподаватель кафедры «Водо-, газо- и теплоснабжение»

Туркменский государственный архитектурно-строительный институт
(Туркменистан, г. Ашгабад)

Комеков К.

преподаватель кафедры «Водо-, газо- и теплоснабжение»

Туркменский государственный архитектурно-строительный институт
(Туркменистан, г. Ашгабад)

РАЗВИТИЕ ТЕХНОЛОГИИ ФУНДАМЕНТА В СТРОИТЕЛЬСТВЕ

Аннотация: в данной статье рассматриваются особенности развития методик строительства и фундаментов. Проведен перекрестный и сравнительный анализ влияния условий строительства в современном мире.

Ключевые слова: анализ, метод, исследование, строительство.

В технике фундамент — это элемент конструкции, который соединяет ее с землей, передавая нагрузки от конструкции на землю. Фундаменты обычно бывают мелкими или глубокими. Проектирование фундаментов — это

применение механики грунтов и механики горных пород (геотехническая инженерия) при проектировании элементов фундаментов сооружений.

Фундаменты обеспечивают устойчивость конструкции от земли:

Распределить вес конструкции на большую площадь, чтобы избежать перегрузки нижележащего грунта (что может привести к неравномерной осадке).

Для защиты конструкции от стихийных бедствий, включая землетрясения, наводнения, засухи, морозные пучения, торнадо и ветер.

Обеспечить ровную поверхность для строительства.

Чтобы закрепить конструкцию глубоко в земле, повысив ее устойчивость и предотвратив перегрузку.

Для предотвращения боковых движений поддерживаемой конструкции (в некоторых случаях).

Проектирование и строительство надежного фундамента должны соответствовать некоторым основным требованиям:

Проектирование и конструкция фундамента выполняются таким образом, чтобы он мог выдерживать, а также передавать мертвые и возложенные нагрузки на почву. Этот перенос должен быть осуществлен без каких-либо расчетов, которые могут привести к любой форме проблем со стабильностью конструкции.

Дифференциальных осадок можно избежать, если сделать фундамент жестким. Эти проблемы более выражены в областях, где наложенные нагрузки неравномерны по своей природе.

В зависимости от почвы и площади рекомендуется иметь более глубокий фундамент, чтобы он мог защитить от любых повреждений или бедствия. В основном это вызвано проблемой усадки и набухания из-за изменений температуры.

Выбранное место для фундамента должно быть зоной, на которую не влияют будущие работы или факторы.

Столб

Здания и сооружения имеют долгую историю строительства из дерева, соприкасающегося с землей. Столб в наземной конструкции технически может не иметь фундамента. Деревянные сваи использовались на мягком или влажном грунте даже под каменными или каменными стенами. В морском строительстве и строительстве мостов перекрещивание деревянных или стальных балок в бетоне называется ростверком.

Падстоуны

Возможно, самым простым основанием является падстоун, единственный камень, который одновременно распределяет вес по земле и поднимает древесину над землей. Камни стаддла представляют собой особый тип падстоунов.

Каменный фундамент

Сухой камень и камни, уложенные в раствор для строительства фундамента, распространены во многих частях мира. Каменные фундаменты, уложенные всухую, могли быть окрашены раствором после строительства. Иногда верхний, видимый ряд камней обтесывается, добывается из камней. Помимо использования раствора, в габион также можно положить камни. Одним из недостатков является то, что при использовании обычной стальной арматуры габион прослужит намного меньше, чем при использовании раствора (из-за ржавчины). Использование атмосферостойкой стальной арматуры может несколько уменьшить этот недостаток.

Мелкие фундаменты

Часто называемые фундаментами, они обычно заглубляются примерно на метр в почву. Одним из распространенных типов является настил, который состоит из полос или подушек из бетона (или других материалов), которые простираются ниже линии промерзания и переносят вес со стен и колонн на почву или коренную породу.

Другим распространенным типом мелкозаглубленного фундамента является фундамент на плите, в котором вес конструкции передается на почву

через бетонную плиту, размещенную на поверхности. Плиты на уровне земли могут быть армированными плитами толщиной от 25 см до нескольких метров, в зависимости от размера здания, или плитами с последующим натяжением, толщина которых обычно составляет не менее 20 см для домов и толще для более тяжелых зданий структуры.

Еще один способ устройства готовых фундаментов, более экологичный, — использование винтовых свай. Установка винтовых свай также распространяется на жилые дома, и многие домовладельцы предпочитают фундамент на винтовых сваях другим вариантам. Некоторые распространенные области применения винтовых свайных фундаментов включают деревянные настилы, заборы, садовые домики, перголы и навесы для автомобилей.

СПИСОК ЛИТЕРАТУРЫ:

1. Абуханов, А. З. Механика грунтов / А.З. Абуханов. - М.: Феникс, 2006. - 352 с.
2. Автоматизация расчетов сооружений гидротехнического строительства с использованием программно-вычислительного комплекса SCAD. Учебное пособие. - М.: РИОР, Инфра-М, 2017. - 242 с.
3. Алимов, Л. А. Строительные материалы. Учебник / Л.А. Алимов, В.В. Воронин. - М.: Academia, 2014. - 320 с.
4. Величко, Е. Г. Строение и основные свойства строительных материалов. Учебное пособие / Е.Г. Величко. - М.: ЛКИ, 2014. - 496 с.

Jumadurdyev T.

Lecturer of the department "Water, gas and heat supply"
Turkmen State Architecture and Construction Institute
(Turkmenistan, Ashgabat)

Eminov M.

Lecturer of the department "Water, gas and heat supply"
Turkmen State Architecture and Construction Institute
(Turkmenistan, Ashgabat)

Komekov K.

Lecturer of the department "Water, gas and heat supply"
Turkmen State Architecture and Construction Institute
(Turkmenistan, Ashgabat)

**DEVELOPMENT OF FOUNDATION
TECHNOLOGY IN CONSTRUCTION**

***Abstract:** this article discusses the features of the development of construction techniques and foundations. A cross and comparative analysis of the influence of construction conditions in the modern world was carried out.*

***Keywords:** analysis, method, research, construction.*

УДК 691

Ушаков В.А.

студент (магистратуры) кафедры строительных технологий,
геотехники и экономики строительства

Чувашский государственный университет им. И.Н. Ульянова
(Россия, г. Чебоксары)

Иванов В.А.

старший преподаватель кафедры строительных конструкций
Чувашский государственный университет им. И.Н. Ульянова

(Россия, г. Чебоксары)

ИНТЕНСИВНЫЕ И РЕСУРСОСБЕРЕГАЮЩИЕ ТЕХНОЛОГИИ ПРОИЗВОДСТВА СТРОИТЕЛЬНО-МОНТАЖНЫХ РАБОТ

Аннотация: в данной статье рассматриваются ресурсосберегающие технологии - технологии, обеспечивающие производство продукции с минимально возможным потреблением топлива и других источников энергии, а также сырья, материалов, воздуха, воды и прочих ресурсов для технологических целей.

Ключевые слова: ресурсы, железобетонные конструкции, материалы, бетон.

В последние годы к решению проблемы экономии энергоресурсов начали подходить на научной основе - комплексно и всеобъемлюще. Бездумное расходование природных ресурсов: угля, нефти, газа, вырубка лесов (использование древесины как сырья для промышленности), постоянно возрастающее потребление энергии - все это население планеты расходует на свои бытовые нужды, а бурно развивающаяся промышленность - на технические.

Обострению этой проблемы способствовало поднятие цен на нефть и газ международными нефтяными концернами, что позволило им резко увеличить свои прибыли. Разразился так называемый энергетический кризис. Сегодня как никогда встает вопрос об экономии энергоресурсов и рациональном их использовании во всех областях человеческой жизни.

Строительство - одна из крупнейших отраслей народного хозяйства, в которой занято более 10 миллионов человек - рабочих, ИТР, проектировщиков и ученых. Ежегодно, вводя в строй десятки тысяч жилых, общественных и промышленных объектов, строительство относится к крупным потребителям материальных ресурсов, и в первую очередь цемента, металла, лесоматериалов, топлива и электроэнергии. Одной из важнейших задач является экономное их расходование при производстве строительных материалов и конструкций. Анализ нашего строительства, сопоставление его со строительством технически развитых стран дают основание полагать, что в отрасли имеются значительные резервы экономии всех видов ресурсов без сокращения объемов строительства и снижения его качества.

В последнее десятилетие проблема экономии ресурсов в строительстве особенно обострилась и стала одной из причин долгостроя, незавершенного строительства и его низкого качества. Сегодня для полного удовлетворения потребности в основных строительных материалах пришлось бы построить сотни новых заводов, пойти на огромные капиталовложения в развитие строительной индустрии. Отказаться от строительства новых предприятий невозможно, однако это не единственный путь, чтобы покончить с дефицитом строительных материалов. Необходимо осуществить техническое перевооружение или реконструкцию действующих предприятий - перевести их на ресурсосберегающие технологии, рационально организовать работы на стройплощадках, закладывать в проекты прогрессивные технологии, конструкции, материалы и методы производства работ, навести порядок с транспортированием и хранением материалов. Если все это осуществить, то

расход ресурсов, прежде всего цемента, можно существенно сократить и практически ликвидировать их дефицит.

В наше время бетон и железобетон - основные строительные материалы, без которых почти невозможно возвести ни одно капитальное сооружение. Ежегодно в нашей стране производится более 250 миллионов кубических метров сборных и монолитных железобетонных конструкций. Поэтому экономия ресурсов при производстве сборных и возведении монолитных железобетонных конструкций - экономия топлива, энергии, цемента и металла - относится к неотложным задачам сегодняшнего дня, требующим незамедлительного решения.

Зарубежный опыт ресурсосберегающих технологий

В зарубежном промышленном и гражданском строительстве бетон и железобетонные конструкции прочно занимают ведущее положение по сравнению с другими материалами и конструкциями. Главное, на что направлены внимание и усилия фирм, - обеспечить высокое качество изготавливаемых и возводимых конструкций. Только с учетом этих требований они разрабатывают технологические решения, требующие наименьших затрат труда, энергии и материалов. За рубежом экономия ресурсов ни в коем случае не должна нанести ущерб качеству и долговечности конструкций. Особое внимание уделяется качеству цемента и заполнителей.

В США для приготовления бетонов и растворов довольно широко применяются расширяющиеся цементы, позволяющие получать изделия высокого качества, надежные и водонепроницаемые. Любопытно, что в основу разработки такого цемента легли исследования нашего ученого, профессора В.В. Михайлова, который предложил такие вяжущие еще в довоенное время (в отечественной практике они так и не нашли применения вплоть до 60-х годов, когда стало известно о их производстве в США). Некоторые из таких цементов носят название "М" в честь первой буквы фамилии В.В. Михайлова.

Как правило, фирма, выпускающая цемент, гарантирует его высокое качество и стабильность состава. Так, во Франции на мешках с цементом указываются не только его цена, но и состав, и все необходимые свойства. Во избежание путаницы и случайностей на производстве на мешках с цементом ставится цветной штамп, удостоверяющий их содержимое (портландцемент, рапид-цемент и др.). Каждый вид цемента маркируется своим цветом (красным, синим, зеленым и др.). Это полностью исключает ошибки, которые могут привести к браку конструкций.

Особое внимание за рубежом уделяется химическим добавкам. В наибольшем объеме производятся добавки - суперпластификаторы (мельмент и др.). По своему действию они близки к нашему суперпластификатору С-3, однако стоимость их в несколько раз выше. Однако, для получения бетонной смеси требуемой подвижности, помимо суперпластификатора, нужны еще фракционированные заполнители, хорошая система дозирования компонентов и строго выдерживаемый состав смеси.

На заводских бетоносмесительных узлах в Финляндии, Франции и Германии, а также в других странах, действуют компьютерные системы. Оператор, находясь в специально оборудованном помещении, полностью изолированном от бетоносмесительного отделения, имеет набор перфокарт, рассчитанных не менее чем на 50 разновидностей бетонных смесей. Как только подошел очередной автобетоновоз, водитель по телефону сообщает оператору свои данные: какая смесь и в каком количестве ему нужна, название фирмы-потребителя и т.п. Оператор вводит в компьютер необходимые данные, после чего автоматически включаются дозаторы и смесители. Автобетоновоз без всякого промедления ставится под загрузку. После выдачи бетонной смеси оператор по передаточной трубе спускает водителю свернутый в трубочку счет, в котором компьютер отпечатал состав смеси, марку бетона, его количество и стоимость. Обычно вся операция занимает не более пяти минут.

За рубежом экономному расходованию ресурсов подчинена вся организация строительства, начиная с обеспечения строек бетоном и раствором и методы энергосберегающих технологий, применяемых в зарубежной практике, весьма рациональны и с точки зрения затрат материальных ресурсов, и обеспечения высокого качества конструкций и изделий.

Энергосберегающие технологии

Одним из действенных способов уменьшить влияние человека на природу является увеличение эффективности использования энергии - энергосберегающие технологии. Основная роль в увеличении эффективности использования энергии принадлежит современным энергосберегающим технологиям.

Хорошо себя зарекомендовали частотно-регулируемые электроприводы со встроенными функциями оптимизации энергопотребления. Суть заключается в гибком изменении частоты их вращения в зависимости от реальной нагрузки, что позволяет сэкономить до 30-50% потребляемой электроэнергии. При этом зачастую не требуется замена стандартного электродвигателя, что особенно актуально при модернизации производств.

Режим энергосбережения особенно актуален для механизмов, которые часть времени работают с пониженной нагрузкой, - конвейеры, насосы, вентиляторы и т.п. Кроме снижения расхода электроэнергии, экономический эффект от применения частотно-регулируемых электроприводов достигается путем увеличения ресурса работы электротехнического и механического оборудования, что становится дополнительным плюсом.

Такие энергосберегающие электроприводы и средства автоматизации могут быть внедрены на большинстве промышленных предприятий и в сфере ЖКХ: от лифтов и вентиляционных установок до автоматизации предприятий, где нерациональный расход электроэнергии связан с наличием морально и физически устаревшего оборудования. По различным источникам, в европейских странах до 80% запускаемых в эксплуатацию электроприводов уже

являются регулируемы. В нашей стране пока их доля гораздо ниже, а необходимость использования энергосберегающих технологий все более актуальна.

Существуют и другие пути рациональнее использовать электроэнергию, причем не только на производстве, но и в быту. Так, уже давно известны "умные" системы освещения, широко внедряемые в странах Западной Европы, США и особенно в Японии. Интерес к ним не удивителен, учитывая, что, в зависимости от назначения помещений, на освещение может расходоваться до 60% общего электропотребления жилых и офисных зданий. По расчетам специалистов российской компании "Светэк", разрабатывающей такие решения в нашей стране, энергосберегающие системы освещения позволяют снизить затраты на освещение до 8-10 раз.

Энергосберегающий эффект основан на том, что свет включается автоматически, именно когда он нужен. Выключатель имеет оптический датчик и микрофон. Днем, при высоком уровне освещенности, освещение отключено. При наступлении сумерек происходит активация микрофона. Если в радиусе до 5 м возникает шум (например, шаги или звук открываемой двери), свет автоматически включается и горит, пока человек находится в помещении.

Разумеется, такие системы освещения были бы не полными без использования энергосберегающих ламп. Их можно разделить на две группы по сферам использования: мощные энергосберегающие лампы больших размеров, предназначенные для освещения офисов, торговых площадок, кафе, и компактные лампы со стандартными цоколями для использования в квартирах. Экономия электроэнергии с применением таких ламп достигает 80%, не говоря уже о том, что по сравнению с обычными лампами их время жизни во много раз больше.

К числу наиболее "прожорливого" оборудования, используемого в жилых и офисных помещениях, относится практически вся климатическая техника,

прежде всего, кондиционеры. Разумеется, борьба за энергоэффективность не могла пройти мимо этой категории бытовых устройств.

Признанными авторитетами в области снижения энергоёмкости систем вентиляции и кондиционирования являются компании Noval (Лихтенштейн) и Dantherm (Дания). В своей продукции применяют новейшие технологии и конструкторские разработки, позволяющие уменьшить энергозатраты при сохранении высокой производительности.

Например, отличительной особенностью агрегатов производства Noval является использование патентованного воздухораспределителя, обеспечивающего формирование приточной струи с дальностью от 3,5 до 18 м за счёт автоматически регулируемого положения лопаток, закручивающих воздушный поток. Основным преимуществом такой конструкции является высокая энергетическая эффективность благодаря улучшенным показателям организации воздухообмена, рециркуляции воздуха и рекуперации тепла.

В последние годы все энергоэффективные технологии объединяются в концепцию так называемого пассивного дома, то есть жилища, максимально дружелюбного окружающей среде. В Западной Европе сейчас строятся пассивные дома с энергопотреблением не более 15 Квт, ч/м³ год, что более чем в 10 раз экономичнее типовой отечественной "хрущевки". Можно сказать, что такие здания - это будущее мирового строительства, ведь они фактически отапливаются за счет тепла, выделяемого людьми и электроприборами.

По словам Игоря Юсуфова, главы Минэнерго России, потенциал энергосбережения составляет не менее 400 миллионов тонн условного топлива в год или 30-40% всего энергопотребления страны. В экологическом исчислении это сотни миллионов тонн углекислого газа, которые не попадут в атмосферу.

Таким образом, энергосберегающие технологии позволяют решить сразу несколько задач: сэкономить существенную часть энергоресурсов, решить проблемы отечественного ЖКХ, повысить эффективность производства и уменьшить нагрузку на окружающую среду.

СПИСОК ЛИТЕРАТУРЫ:

1. Губин В.Е., Косяков С.А. Малоотходные и ресурсосберегающие технологии в энергетике - Томск, Издательство научно-технической литературы, 2002. - 252 с.
2. Кравченя Э.М., Козел Р.Н., Свирид И.П. Охрана труда и энергосбережения. - М.: ТетраСистемс, 2008. - 245 с.
3. Свидерская О.В. Основы энергосбережения. - М.: ТетраСистемс, 2008. - 341 с.
4. Сторожко О. О чём мыслит дом? / О. Сторожко // Московская перспектива. - 2009. - 10 декабря.
5. Федоров С.Н. Приоритетные направления для повышения энергоэффективности зданий // Энергосбережение, 2008. - №5. - с. 23-25.
6. Энергосбережение // Вестник энергосбережения Южного Урала. - 2009. - 11. - С. 15.
7. Экономический словарь. - Режим доступа: [<http://abc.informbureau.com/html/danodninaadaaeiea.html>]
8. Словари и энциклопедии на Академике. - Режим доступа: [<http://dic.academic.ru/dic.nsf/ecolog/931>]
9. Ресурсосберегающие технологии. - Режим доступа: [<http://gov.cap.ru/home/49/baner/2009/energi/index.htm>]

Ushakov V.A.

Student of the Department of Construction Technologies,
Geotechnics and Construction Economics
I.N. Ulyanov Chuvash State University
(Cheboksary, Russia)

Ivanov V.A.

Senior Lecturer of the department of building structures
I.N. Ulyanov Chuvash State University
(Cheboksary, Russia)

**INTENSIVE & RESOURCE-SAVING
TECHNOLOGIES FOR PRODUCTION
OF CONSTRUCTION & INSTALLATION WORKS**

***Abstract:** this article discusses resource-saving technologies - technologies that ensure the production of products with the lowest possible consumption of fuel and other energy sources, as well as raw materials, materials, air, water and other resources for technological purposes.*

***Keywords:** resources, reinforced concrete structures, materials, concrete.*

ПИЩЕВАЯ ПРОМЫШЛЕННОСТЬ (FOOD INDUSTRY)

УДК 664.649-9263

Ковалева А.А.

студентка 4 курса, напр. «Продукты питания из растительного сырья»
Московский государственный университет технологии и управления
им. К.Г. Разумовского
(г. Москва, Россия)

Восканян О.С.

профессор, доктор технических наук
Московский государственный университет технологии и управления
им. К.Г. Разумовского
(г. Москва, Россия)

ТЕХНОЛОГИЯ ЭМУЛЬСИОННЫХ СОУСОВ НА ОСНОВЕ МОРСКОГО ГИДРОБИОНТА-ТРЕПАНГА

Аннотация: в работе описывается технология эмульсионных соусов, производится исследование трепанга, как компонента в новых масложировых эмульсионных продуктах.

Ключевые слова: эмульсионные соусы, трепанг, гидробионт.

Общеизвестно, что эмульсионные продукты представляют собой однородную массу в стабильном состоянии, в основе приготовления которой лежат процессы диспергирования и гомогенизации компонентов смеси. Варьирование соотношений компонентов рецептуры эмульсии и использование стабилизаторов, эмульгаторов и функциональных ингредиентов позволяют создавать различные эмульсионные продукты типа соусов, майонезов, суфле и муссов с заданными структурно-механическими характеристиками и функциональными свойствами.

В качестве эмульгирующих компонентов в технологии эмульсий широко используются яичные продукты (яичный порошок, продукт яичный гранулированный, яичный желток сухой, яйца свежие, желтки свежие), а также сухие молочные продукты (сухое обезжиренное молоко, цельное сухое молоко, сливки сухие, сыворотка молочная сухая подсырная, концентрат сывороточный белковый, пахта сухая).

Как правило, в технологии высококалорийных эмульсионных продуктов используют только эмульгаторы. При производстве низкокалорийных эмульсионных продуктов важной проблемой является стабилизация эмульсии, поэтому в рецептуры таких продуктов вводят стабилизаторы с гидрофильными свойствами, которые должны повышать вязкость дисперсионной среды, препятствовать агрегации и коалесценции масляных капель. В качестве стабилизаторов применяют гидроколлоиды из растений и морепродуктов (камедь плодов рожкового дерева, пектин, кукурузный фосфатный крахмал, карбоксиметилловый крахмал, альгинат натрия, агар-агар, каррагинан, горчичный порошок), а также биосинтезированные гидроколлоиды (ксантан, геллан). При создании низкокалорийных эмульсионных продуктов в качестве эмульгаторов используются пищевые поверхностно-активные вещества: полифосфаты, моно- и диглицериды жирных кислот, изоляты и концентраты белков из растительного сырья, обезжиренная мука соевых семян.

Инновационные технологии эмульсионных продуктов должны обеспечивать снижение калорийности пищи, обогащение её животными и растительными белками, витаминами, микроэлементами, пищевыми волокнами.

В последнее время особое внимание уделяется разработке рецептур эмульсионных продуктов на основе объектов морского промысла, например, трепанга.

Трепанг имеет высокий уровень белка, причем большинство видов высушенных вымораживанием морских огурцов имеют 41-63% белка. Введение трепанга в рацион питания положительно отражается на обмене веществ,

активизирует иммунологические и защитные механизмы организма, помогает преодолеть умственное и физическое утомление, способствует повышению аппетита и улучшает общее самочувствие организма.

Мало того, что трепанг богат белком, витаминами и минералами, они также содержит несколько веществ, которые могут принести пользу здоровью всего организма. Например, они содержат фенольные и флавоноидные антиоксиданты, которые, как было выявлено, уменьшают воспаление в организме. Рацион питания, богатый этими веществами, связан со сниженным риском развития многих хронических заболеваний, включая сердечно-сосудистые заболевания и нейродегенеративные состояния, такие как болезнь Альцгеймера.

Трепанг может быть особенно полезны для людей с сахарным диабетом, которые хотят контролировать уровень сахара в крови. Кроме того, диеты, богатые белком, могут принести пользу здоровью сердца, помочь снизить кровяное давление и улучшить плотность костей. Также богат соединениями под названием тритерпеновые гликозиды, которые обладают противогрибковыми, противоопухолевыми и иммуномодулирующими свойствами.

Более того, эти морские гидробионты очень богаты хондроитинсульфатом – важным компонентом соединительной ткани человека, обнаруженном в хряще и кости. Продукты и добавки, которые содержат хондроитинсульфат, могут принести пользу людям с заболеваниями суставов, таким как остеоартрит.

Исходя из химического состава трепанга можно сделать вывод о целесообразности разработки новых масложировых эмульсионных продуктов из морского гидробионта-трепанга для благоприятного отражения на здоровье человека.

СПИСОК ЛИТЕРАТУРЫ:

1. Левин, С.В. Дальневосточный трепанг: биология, промысел, воспроизводство / С.В. Левин. – СПб. : Голанд, 2000. – 200 с
2. «Морской огурец: необычный продукт полезный для здоровья», Слободянюк, 2021 <https://www.authoritynutrition.net/o-poleznom/904-morskoj-ogurets-neobychnyj-produkt-poleznyj-dlya-zdorovya.html>
3. «Технология эмульсионных соусов на основе ферментированного рыбного фарша», Чернышова О.В., Цибизова М. Е, 2016 <https://cyberleninka.ru/article/n/tehnologiya-emulsionnyh-sousov-na-osnove-fermentirovannogo-rybnogo-farsha>

Kovaleva A.A.

K.G. Razumovsky Moscow State University
of Technology and Management
(Moscow, Russia)

Voskanyan O.S.

K.G. Razumovsky Moscow State University
of Technology and Management
(Moscow, Russia)

TECHNOLOGY OF EMULSION SAUCES BASED ON THE MARINE HYDROBIONT-TREPANG

Abstract: the paper describes the technology of emulsion sauces, studies trepang as a component in new fat-and-oil emulsion products.

Keywords: emulsion sauces, trepang, hydrobiont.

МЕДИЦИНСКИЕ НАУКИ (MEDICAL SCIENCES)

УДК 615.1:17.023.5

Бобылева Е.Д.

студентка

Кубанский государственный медицинский университет

(г. Краснодар, Россия)

Ломия С.Б.

студентка

Кубанский государственный медицинский университет

(г. Краснодар, Россия)

ФИЛОСОФИЯ И ФАРМАЦИЯ.

ФАРМАЦЕВТИЧЕСКАЯ БИОЭТИКА

Аннотация: в данной статье рассматривается связь между фармацией и философией. Мы рассмотрим совместное историческое развитие философии с фармацией. С развитием фармации в современном мире стали появляться новые нравственные проблемы, которые решаются при участии философии. Медицина часто сталкивается с проблемами, ответы на которые может дать только философия. Рассмотрим появление нового раздела биоэтики – фармацевтической биоэтики. Дадим определение понятию «фармацевтическая биоэтика». Обсудим проблемы, которые данная дисциплина пытается решить. Приведем примеры уже совершенных ошибок в фармацевтической деятельности. Рассмотрим варианты решений обсуждаемых проблем.

Ключевые слова: философия, фармация, биоэтика, фармацевтическая биоэтика, маркетинг, проблемы, примеры, решения.

Медицина часто сталкивается с проблемами, ответы на которые может дать только философия. Это проблемы жизни и смерти, вопросы сознательного и бессознательного, морально-этические проблемы здравоохранения и многое

другое. Именно философия медицины и фармации дает медикам нравственную и теоретико-методологическую базу, формирует методы и принципы медицинского познания и обоснования диагностики и т.д. [2, с. 224]

Представления о фармации имеют глубокие корни в истории человечества. Современное понятие «фармация» подразумевает научно-практическую отрасль, которая занимается проблемами изыскания, исследования, добывания, изготовления, хранения и отпуска лекарственных средств для лечения болезней. [5]

Неразрывная связь сформировалась между философией и фармацией, ибо философия освобождает душу от страстей, а врач и фармацевт исцеляют болезни тела. Исторически сложилось так, что многие медики и фармацевты являлись философами. Фармация давала философам массу опытного материала, результатов наблюдений, ставила перед ними новые философские проблемы. Философия же пыталась осмыслить по отношению к медицине и фармации новые открытия такие как: клонирование, трансплантация, медицинские и фармацевтические эксперименты. [3, с. 13]

Современная философия и фармация имеют множество общих аспектов:

- они решают одни и те же проблемы: бытие, жизнь, смерть;
- центром внимания является человек;
- в процессе изучения опираются на общие ценности;
- общие исследования, связанные с возникновением ноу-хау в фармации

и т.д.

Философия и фармация всегда будут связаны, ибо в фармацевтической деятельности появляется много новых проблем, которые нуждаются в философском осмыслении.

В 90-е годы эксперты стали уделять внимание как медицинским, так и этическим проблемам, связанным с обращением лекарств. Это привело к формированию нового направления биоэтики – «фармацевтическая биоэтика».

Фармацевтическая биоэтика - это раздел биоэтики, исследующий нравственные, правовые, общественные и юридические проблемы, появляющиеся при создании, медицинских испытаниях, регистрации, производстве, доведении до покупателя и применении фармацевтических, парафармацевтических и прочих аптечных товаров, а добавок при оказании фармацевтических научно-консультативных услуг с целью защиты здоровья населения и отдельных людей, качества их жизни, физиологической и психической неприкосновенности личности, защиты человеческого достоинства и предоставления доступности фармацевтической поддержки для широких слоев населения.

В России первые зачатки фармацевтической этики зародились совместно с открытием в конце XVI в. первых аптек, когда в Москву стали прибывать первые профессиональные аптекари. [1, с. 3]

В наше время многочисленные эксперты считают, что без нахождения четких и принятых норм и правил этического поведения на рынке фармации достойная деятельность в сфере фармацевтических и других аптечных товаров попросту невозможна.

Особенное место среди обговариваемых биоэтических вопросов захватывают проблемы справедливости в здравоохранении, в том числе обеспечение медицинской и фармацевтической помощи, степени подготовки и надежности медицинских и фармацевтических сотрудников, получение информационного согласия от пациента при обеспечении медицинской помощи и др. Однако основной биоэтической проблемой фармации считается цель фармацевтической деятельности.

Для решения этих проблем важно знать, что лежит в основе философии фармацевтической деятельности:

- Принципы классического маркетинга, целью которых является наибольшая прибыль, которая употребляется как угодно;

- Социальный маркетинг, концепция которого разрабатывается иностранными учеными, понимающими отрицательные нюансы применения классического маркетинга в медицине и фармации.

Основная задача классического маркетинга — это приобретение дохода за счет удовлетворения намеренно сформулированных запросов клиентов, используя манипуляций с целью контроля их восприятия, сознания, психики и потребительского поведения.

Подобная манипуляция зачастую происходит путем использования некорректной рекламы, искусственное формирование большого спроса и иными способами.

Как примеры «выжимания» дохода с возможной опасностью для здоровья больных могут послужить немало ситуаций, связанных с умолчанием о вероятных побочных эффектах фармацевтических препаратов и т.д.

Известно, что в Америке в один период обширно использовался лекарственный препарат, назначаемый при нарушении пищеварительного тракта. Только после 24 летальных случаев среди детей младше 6 лет РВА сбросила препарат с рынка. Но врачи считают, что количество смертей практически превосходит 300!

Еще одним из таких примеров является передозировка парацетамолом, который издавали под различными фирменными названиями (Панадол, ацетаминофен, далерон, флютабс и т.д.), который вызывает токсические заболевания печени и зачастую приводит к фатальному исходу.

По сообщению американских СМИ применение плохо изученных фармацевтических препаратов за 1993 г. стало причиной смерти более тысячи человек. В 1977 г. был выпущен препарат, понижающий артериальное давление, хотя экспертами РВА было доказано, что он может вызвать аритмию с смертельным исходом. Такие ситуации можно перечислять долго.

Возникает вопрос: насколько же этично в фармацевтике для получения дохода упорно давать те или иные препараты, когда даже фармацевт не всегда

может подтвердить, насколько то или иное лекарственное средство (или БАД) эффективно и безопасно, а его продажа экономически целесообразна? Тем более манипулируя потребителем и его поведением?

Эти вопросы в наше время озадачивают многих экспертов. Они осознали, что система классического маркетинга в сфере фармации, медицины, здравоохранения в целом не этична. Специалисты пришли к выводу, что она должна быть заменена на другую философию, другую догму. Так была предложена теория социального маркетинга. Однако, и там в приоритете осталась прибыль. [4]

Данное положение требует усиления предприимчивости экспертов по разработке и закреплению в обществе и профессиональной фармацевтической деятельности морально-нравственных норм, аспектов и других механизмов, обеспечивающих нужды граждан, общества и государства.

СПИСОК ЛИТЕРАТУРЫ:

1. Лопатина В.П. Биоэтика: учебник для вузов // ГЭОТАР-Медиа. 2009. №4. С. 3
2. Силуянова И.В. Биомедицинская этика // Юрайт. 2018. С. 224
3. Хрусталёв Ю.М. Философия науки и медицины // ГЭОТАР-Медиа. 2009. С. 13
4. Studopedia. Философия фармацевтической деятельности XXI века [Электронный ресурс]: свободная энциклопедия - / Studopedia. — Электронные данные. Режим доступа: URL.: https://studopedia.su/10_116449_filosofiya-farmatsevticheskoy-deyatelnosti-XXI-veka.html , свободный – (дата обращения 15.09.2022)
5. Rosmedlib. Глава 13. История философии и фармации [Электронный ресурс]: Электронная медицинская библиотека - / Rosmedlib. — Электронные данные. Режим доступа: URL.:

<https://www.rosmedlib.ru/ru/doc/ISBN9785970444832-0014/-esf2k2z11-tabrel-mode-pgs.html>, свободный – (дата обращения 15.09.2022)

Bobyleva E.D.

Student

Kuban State Medical University

(Krasnodar, Russia)

Lomiya S.B.

Student

Kuban State Medical University

(Krasnodar, Russia)

**PHILOSOPHY AND PHARMACY.
PHARMACEUTICAL BIOETHICS**

***Abstract:** this article discusses the connection between pharmacy and philosophy. We will consider the joint historical development of philosophy with pharmacy. With the development of pharmacy in the modern world, new moral problems began to appear, which are solved with the participation of philosophy. Medicine often faces problems that only philosophy can answer. Consider the emergence of a new section of bioethics – pharmaceutical bioethics. This article discusses the connection between the concept of "pharmaceutical bioethics". We will discuss the problems that this discipline is trying to solve. We will give examples of mistakes that have already been made in pharmaceutical activity. We will consider solutions to the problems discussed.*

***Keywords:** philosophy, pharmacy, bioethics, pharmaceutical bioethics, marketing, problems, examples, solutions.*

ЛЕЧЕБНАЯ ФИЗКУЛЬТУРА (PHYSICAL THERAPY)

УДК 614

Новосёлов Д.С.

студент 5 курса лечебного факультета

Кировский государственный медицинский университет

(г. Киров, Россия)

Макаров А.В.

к.п.н, доцент кафедры физической культуры

Кировский государственный медицинский университет

(г. Киров, Россия)

ОЦЕНКА ЭФФЕКТИВНОСТИ МЕРОПРИЯТИЙ ЛЕЧЕБНОЙ ФИЗИЧЕСКОЙ КУЛЬТУРЫ, ПРОВОДИМЫХ В КОГБУЗ «ЦЕНТР КАРДИОЛОГИИ И НЕВРОЛОГИИ» Г. КИРОВ

Аннотация: в наши дни особое внимание уделяется методикам медицинской реабилитации. Особенно это актуально для пациентов с заболеваниями сердечно-сосудистой системы. В статье оценена эффективность мероприятий лечебной физкультуры, составляющих основу медицинской реабилитации.

Ключевые слова: медицинская реабилитация, лечебная физическая культура.

Сейчас особое внимание уделяется методикам немедикаментозного лечения заболеваний. По оценкам ВОЗ, образ жизни и питание являются основным фактором (50%), формирующим здоровье. Кроме того, низкая физическая активность – единственный фактор риска всего спектр хронических неинфекционных заболеваний.

В Кировской области на базе КОГКБУЗ «Центр кардиологии и неврологии» оказывается специализированная медицинская помощь по профилю «Медицинская реабилитация». По данным Центра, число лиц, закончивших лечение в кабинете ЛФК за 2019 год, составило 312 человек, а уже за 2020 год – 427. Указанное выше говорит о важности КОГКБУЗ «Центр кардиологии и неврологии» в сфере реабилитации Кировской области. Поэтому остро стоит вопрос и об эффективности проводимых мероприятий.

Цель работы: оценка эффективности мероприятий ЛФК, проводимых в КОГКБУЗ «Центр кардиологии и неврологии».

Задачи:

1. Изучить литературу по исследуемому вопросу;
2. Выбрать объективный показатель оценки эффективности мероприятий ЛФК;
3. Выделить 2 группы пациентов: группа, прошедшая курс ЛФК в кабинете реабилитации КОГКБУЗ «Центр кардиологии и неврологии», и группа, не прошедшая курс ЛФК в кабинете реабилитации КОГКБУЗ «Центр кардиологии и неврологии»;
4. Проанализировать истории болезни пациентов из выделенных групп;
5. Статистически оценить показатели, проверить значимость различий в Microsoft Excel и сделать на их основе заключение.

Методы:

Для решения поставленных задач использовались следующие методы исследования:

- 1) Теоретический анализ и обобщение научно-методической литературы по исследуемой проблеме;
- 2) Анализ историй болезни;
- 3) Методы математической статистики (использование таблиц Microsoft Excel).

Организация исследования

Научное исследование проводилось в три этапа на базе КОГКБУЗ «Центр кардиологии и неврологии», г. Киров. В исследование приняли участие 20 пациентов. В первом, подготовительном этапе, были выбраны 2 группы ($n_1=10$, пациенты после ЛФК, $n_2=10$, пациенты без ЛФК) [3]. Также был выбран объективный показатель оценки эффективности мероприятий ЛФК (функциональный класс стенокардии по классификации Канадского кардиологического общества) [2]. На втором этапе проводился анализ историй болезни. Внимание обращалось на диагноз, завершенность проводимых мероприятий ЛФК, функциональный класс стенокардии. На третьем этапе проводилась оценка статистической значимости с помощью критерия Вилкоксона в Microsoft Excel. Определение нормальности распределения проводили в Microsoft Excel с помощью теста Шапиро-Уилка. В последствии были сделаны выводы.

Результаты исследования

На основании анализа 20 историй болезни получены следующие данные (Табл 2).

Таблица 2. Функциональные классы стенокардии у исследуемых пациентов

| Опытная группа | | Контрольная группа | |
|----------------|------------|--------------------|-------------------|
| До (ФК) | После (ФК) | Первый прием (ФК) | Второй прием (ФК) |
| 3 | 3 | 3 | 3 |
| 3 | 3 | 2 | 2 |
| 2 | 1 | 3 | 2 |
| 2 | 1 | 4 | 3 |
| 3 | 2 | 2 | 2 |

| | | | |
|-----------|------------|----------|-----------|
| 2 | 1 | 2 | 2 |
| 2 | 1 | 2 | 2 |
| 3 | 2 | 3 | 3 |
| 2 | 1 | 2 | 1 |
| 1 | 1 | 3 | 3 |
| p=0.01897 | p=0.002874 | p=0.0115 | p=0.01897 |

Тест на нормальность Шапиро-Уилка показал, что полученное значение функционального класса распределено не нормально (при $\alpha=0,05$). Для оценки значимости статистических различий будет использован критерий Вилкоксона. В опытной группе (ЛФК) эмпирическое значение $T=6$ при критическом $T=10$. Это говорит о значимости статистических различий. В контрольной группе (без ЛФК) эмпирическое значение $T=27$ при критическом $T=10$, что говорит о незначимости статистических отличий [1].

Таким образом, полученные данные свидетельствуют о том, что лечебная физическая культура достоверно снижает функциональный класс хронической сердечной недостаточности. Отделение медицинской реабилитации в КОГКБУЗ «Центр кардиологии и неврологии» работает с большой эффективностью.

Заключение

Следует особое внимание уделить внедрению методов ЛФК в более широких масштабах, поскольку эффект от проводимых мероприятий достаточно высокий. Кроме того, нужно увеличить количество специалистов в данной области. С этой целью рекомендуется разработать соответствующие образовательные программы не только для обучающихся в медицинских вузах, но и в специализированных учреждениях физической культуры.

СПИСОК ЛИТЕРАТУРЫ:

1. Медико-биологическая статистика / СтентонГланц; пер. с англ. д-ра физ.-мат. наук Ю.А. Данилова; под ред. Н.Е. Бузикашвили и Д.В. Самойлова. М., 1999
2. Стабильная ишемическая болезнь сердца. Клиническикие рекомендации. URL:https://cardioweb.ru/f.files/glavnykardiolog/rekomendation/Клин_рекомендации_ИБС_2020.pdf (8.11.22)
3. Физическая реабилитация при ишемической болезни сердца (ИБС). URL: https://dspace.susu.ru/xmlui/bitstream/handle/0001.74/31559/2019_581_garipovtyu.pdf?sequence=1&isAllowed=y (8.11.22)

Novoselov D.S. Kirov State Medical University
(Kirov, Russia)

Makarov A.V. Kirov State Medical University
(Kirov, Russia)

EVALUATION OF THE EFFECTIVENESS OF MEANS OF THERAPEUTIC PHYSICAL CULTURE CARRIED OUT AT CENTER OF CARDIOLOGY & NEUROLOGY (KIROV)

***Abstract:** nowadays, special attention is paid to the methods of medical rehabilitation. This is especially true for patients with diseases of the cardiovascular system. The article assesses the effectiveness of physical therapy measures that form the basis of medical rehabilitation. Medical rehabilitation is a field of medicine with great development potential.*

***Keywords:** medical rehabilitation, therapeutic physical culture.*

ПРИРОДА И СЕЛЬСКОХОЗЯЙСТВЕННЫЕ НАУКИ
(NATURE & AGRICULTURAL SCIENCES)

УДК 681.5:637.4.027:637.513

Неганова М.А.

студент

Уральский государственный аграрный университет
(г. Екатеринбург, Россия)

Ковалик М.С.

студент

Уральский государственный аграрный университет
(г. Екатеринбург, Россия)

**АВТОМАТИЗАЦИЯ СБОРА ЯИЦ В ПТИЧНИКЕ
С ПОСЛЕДУЮЩЕЙ ПРОВЕРКОЙ НА ДЕФЕКТЫ**

Аннотация: в данной статье рассматривается автоматизация и механизация сбора яиц в птичнике, необходимое оборудование для производства. Поэтапно описаны действия механизмов, представлены схемы управления механизмами.

Ключевые слова: птица, сбор яиц, автоматизация, дефекты.

В наше время птицеводство является динамичной и важной отраслью сельскохозяйственного производства, обеспечивающей получение высококачественных диетических продуктов питания - яиц и мяса [2]. Цель работы - изучение автоматизации сбора яиц птицы. Важным моментом является содержание птицы в птичнике. Птиц содержат в изолированных от внешней среды безоконных птичниках с искусственными микроклиматом и освещением. Предпочтение отдают клеточному содержанию, но применяют также и напольное содержание на глубокой подстилке. Автоматизация птицеводства -

это комплексная система контроля и управления технологическими процессами. Сюда входит инкубационный процесс, кормление и поение птицы, сбор яйца, уборка помета, обеспечение микроклимата. Как правило, современные птицефабрики на обслуживание основных производственных участков устанавливают уже готовое специализированное и автоматизированное оборудование. Но как показывает практика, любому крупному предприятию необходима модернизация, как отдельных технологических звеньев, так и оборудования в целом. Построенные по типовым проектам десятки лет назад птицефабрики, могут эффективно функционировать и после внедрения новейшего оборудования и автоматики [3].

Сбор яиц в птичниках обычно механизирован. Вдоль клеток, в которых находятся куры, расположены транспортеры линии сбора яиц. Яйца выкатываются из клеток по наклонной решетке и попадают на прорезиненную ленту, которой они доставляются на накопительный стол. Так как куры несутся в течение всего дня, яйца необходимо убирать в несколько приемов. Механизмы сбора яиц следует включать, когда число яиц на транспортере не превышает максимально допустимого. При централизованном сборе яиц с многоярусных клеток вместо накопительного стола устанавливают механизм вывода яиц на один уровень. В каскадных клеточных батареях этот механизм устанавливают наклонно [2, 3]. Принципиальная электрическая схема управления сбором яиц с многоярусных клеток в птичниках (рис. 1.) предусматривает работу в ручном, наладочном и автоматическом режимах. Режим выбирают с помощью многопозиционного переключателя.



Рис. 1. Принципиальная электрическая схема управления сбора яиц с многоярусных клеток в птичниках

SA1. Тумблерные переключатели SA2...SA7 используют для дистанционного включения отдельных операций при наладочном режиме, а SA 8— при ручном управлении.

При включении электродвигателя M3 поперечного транспортера магнитным пускателем KM3 срабатывает реле KV9, которое своими контактами KV9:1 и KV 9.2 подготавливает включение электродвигателей M1 продольных транспортеров первого яруса и M2 привода щеток очистки лент. Аналогично на втором ярусе двигатель M4 поперечного транспортера через реле KV7 заблокирован с электроприводом M6 продольного транспортера, а через реле

КУЮ - с электроприводом М5 очистки щеток. Для контроля за продуктивностью птиц используют различные счетчики. Автоматическое взвешивающее устройство представляет собой рычажные весы. При совпадении массы яйца с настройкой весов специальный механизм направляет его в соответствующий приемник. Яйца с внутренними повреждениями обычно сортируют вручную с помощью овоскопа. Эта операция низкопроизводительна и требует высокого внимания оператора. Производительность сортировки может быть существенно повышена, если удаление дефектных яиц выполнять автоматически.

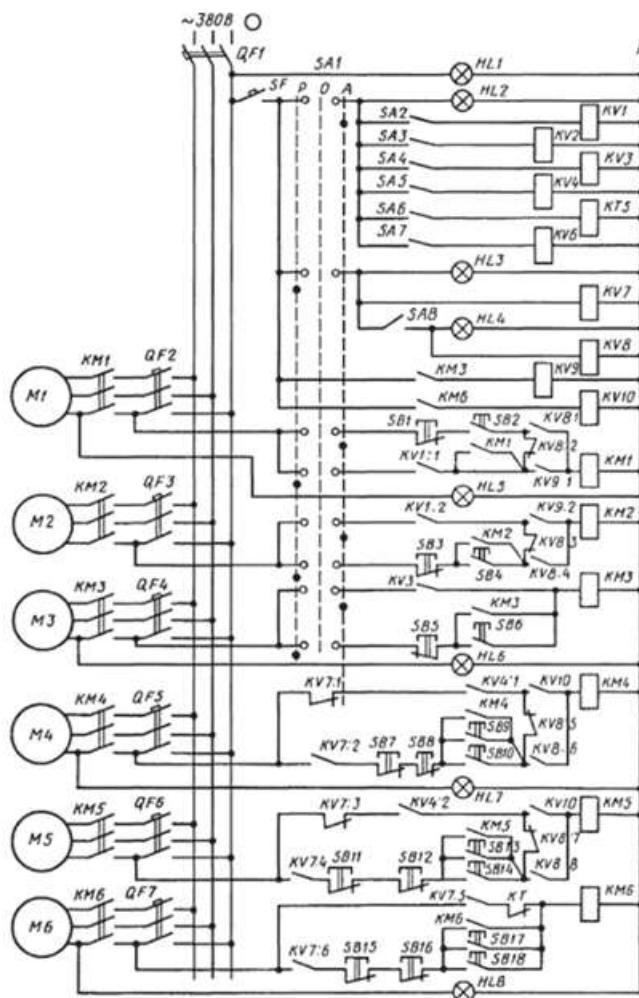
Оператор «метит» дефектное яйцо, подсвеченное снизу и проходящее мимо него в ячейке транспортера (рис. 2). Для этого он использует специальный жезл, в наконечник которого вмонтирован пьезокристалл, вырабатывающий электрический сигнал при касании яйца. Сигнал воспринимается группой чувствительных элементов матрицы, укрепленной под конвейерной лентой. Размеры матрицы соответствуют расположению яиц в гнездах конвейерной ленты. Поступившая информация анализируется автоматическим устройством, в результате чего определяются точные координаты дефектного яйца в соответствии с его положением на транспортере. Эти координаты автоматически запоминаются и в дальнейшем используются для удаления дефектных яиц с помощью специального механизма. Прошедшие контроль яйца сортируют по массе и укладывают в гнезда прокладок для дальнейшего транспортирования [1].



Рис. 2. Схема установки для полуавтоматической сортировки яиц: 1 - жезл; 2 - схема управления; 3 - регистровая память; 4 - дешифраторы поперечных рядов; 5 - матрицы; 6 - дешифраторы продольных рядов.

Укладку яиц в гофротару, как наиболее трудоемкую из перечисленных операций, можно автоматизировать. Яйцесборный транспортер подает яйца на роликовый ориентатор, поворачивающий их в одну сторону. Ориентированные таким образом яйца поступают на ячеистый транспортер. После заполнения пяти его ячеек выдвигается заслонка механизма укладки яиц, которая направляет их в тару острым концом вниз. Гофротара смещается на один шаг и вслед за этим укладывается следующий ряд. Заполненная гофротара автоматически укладывается в стопу. Известны системы, автоматически с высокой точностью обнаруживающие такие внутренние дефекты яиц, как кровяные включения. В этих системах яйца фиксируются на движущейся ленте и просвечиваются снизу сильным световым потоком. Прошедший через яйца световой поток измеряется и подвергается оптической фильтрации с целью выделения двух узких и рядом расположенных полос частот. Разность в интенсивностях этих спектральных составляющих свидетельствует о наличии кровяных включений. Системы, действующие на этом принципе, не реагируют на разницу в цвете скорлупы [3].

СПИСОК ЛИТЕРАТУРЫ:

1. Автоматизация сбора яиц и убоя птицы [Электронный ресурс]. Режим доступа https://studme.org/288634/tehnika/avtomatizatsiya_sbora_uboyajptitsy
2. Автоматизация птицеводства [Электронный ресурс]. Режим доступа: <https://ap-n.com/avtomatizatsiya-ptitsevodstva/>
3. Птицеводство : учебное пособие. — Кемерово : Кузбасская ГСХА, 2017. — С. 193-196 — Текст: электронный// Лань : электронно-библиотечная система. — URL: https://e_lanbook.com/book/143046 (дата обращения: 04.12.2022). — Режим доступа: для авториз. пользователей.

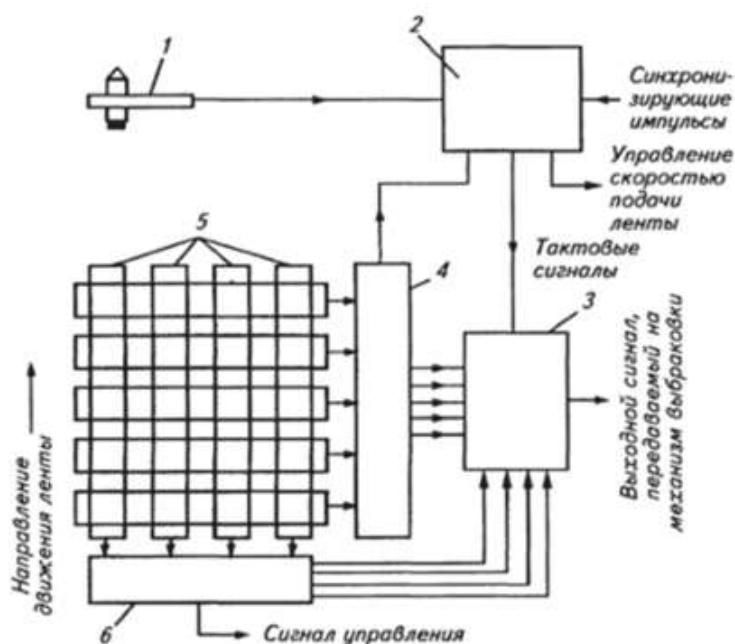
Neganova M.A.

Ural State Agrarian University
(Ekaterinburg, Russia)

Kovalik M.S.

Ural State Agrarian University
(Ekaterinburg, Russia)

AUTOMATION OF EGG COLLECTION IN POULTRY HOUSE WITH SUBSEQUENT INSPECTION FOR DEFECTS

***Abstract:** this article discusses the automation and mechanization of egg collection in a poultry house, the necessary equipment for production. The actions of the mechanisms are described in stages, the control schemes of the mechanisms are presented.*

***Keywords:** poultry, egg collection, automatization, defects.*

УДК 636.92:636.083/.087

Неганова М.А.

студент

Уральский государственный аграрный университет
(г. Екатеринбург, Россия)

Ковалик М.С.

студент

Уральский государственный аграрный университет
(г. Екатеринбург, Россия)

СОВРЕМЕННЫЕ ТЕХНОЛОГИИ СОДЕРЖАНИЯ КРОЛИКОВ НА МАЛЫХ ФЕРМАХ

Аннотация: в статье рассматривается перспектива разведения кроликов на малых фермах. Приводится информация об условиях содержания кроликов на мини-ферме И. Н. Михайлова, ряд особенностей элементов конструкции.

Ключевые слова: малое хозяйство, мини-ферма, кролиководство, кормление, система очищения.

Вопреки различным мнениям, направление животноводства в сельском хозяйстве, как никогда, рентабельно и перспективно. Животноводство не только обеспечивает население продуктами питания, а также, даёт много рабочих мест, но и поддерживает развитие инфраструктуры в регионах.

Помимо крупных агропромышленных предприятий в отрасли заняты малые формы хозяйствования:

- крестьянские (фермерские) хозяйства;
- индивидуальные предприниматели, развивающие сельскохозяйственное производство;

- личные подсобные хозяйства;
- сельскохозяйственные потребительские кооперативы.

По некоторым данным выход продукции, произведённой малыми хозяйствами, в разных регионах доходит до 54%. Существуют различные формы поддержки малого сельского хозяйства в рамках Государственной программы развития сельского хозяйства и регулирования рынков сельскохозяйственной продукции, сырья и продовольствия [1].

Главным отличием мини-фермы от классической являются размеры, такая ферма может обслуживаться силами одной семьи и не требует большого количества обслуживающего персонала. Кроме этого, стоимость открытия мини-фермы намного ниже любого другого аграрного предприятия [4].

Цель работы – изучение современных способов содержания кроликов на малых фермах.

Фермеры часто предпочитают содержание кроликов коровам, курам и другим животным. При оптимально подобранных условиях обитания и качественном полноценном рационе кролики редко болеют, быстро плодятся и хорошо набирают вес. Для открытия фермы необходимо приобрести одного самца и двух или трёх самок, построить им клетки для содержания и снабдить необходимым кормом и водой. Они быстро начинают плодиться и приносят первое потомство. Спрос на мех и мясо кроликов всегда в цене, поэтому уже через несколько месяцев окупаются вложенные средства [2].

Современная кролиководческая мини-ферма – это комплекс построек, оборудованных для содержания и разведения кроликов и расположенных на небольшом участке. Основоположником кроличьей фермы является И. Н. Михайлов (рис. 1), конструкция которой имеет ряд особенностей:

- занимают малую площадь;
- автоматизированная система очищения отходов жизнедеятельности;
- бункерные ёмкости для корма и воды с автоматической подачей, требующие пополнения запасов раз в неделю;

- подогрев маточника для круглогодичного окрола;
- откидные двери для убавления или добавления малышей кормящим крольчихам;
- отдельное поселение особей для контроля численности и возможность отселения заболевших особей во избежание эпидемии;
- максимально приближенные к природным условия обитания на основе изучения инстинктов кроликов;
- северная сторона клетки утеплена фанерой, южная - воздухопроницаема за счёт сетки;
- на крыше расположена вентиляционная труба для поступления воздуха и выхода газов.

Данная система минимизирует контакт кроликов с людьми. Круглогодичное содержание кроликов на воздухе способствует развитию отличной иммунной системы, выносливости, более густого шёрстного покрова и рекордной массы, так как животным приходится накапливать жировые отложения для холодного сезона [3].



Рис. 1. Мини-ферма И.Н. Михайлова

Конструкция мини-фермы И. Н. Михайлова. Основной вес всей конструкции приходится на подставку, поэтому она является основным

элементом и должна быть выполнена из прочных материалов. В каркасе подставки имеется прямоугольный лаз, который соединяет бачок с отводом для отходов жизнедеятельности животных, за счёт чего ферма очищается самостоятельно.

Место для выгула и маточника. Восточная сторона нижнего яруса обшивается сеткой, в которой имеется окошко небольшого размера. На выгульной площадке располагается бункерная кормушка и поилка канистрового типа. Гнездовой отдел оборудован откидной дверью, чтобы у самки было больше места для ухода за потомством, наружная часть клетки утеплена. Также в отсеке должен быть лаз, который можно перекрывать по мере необходимости.

Система поения и кормления. Поилку автоматического типа закрепляют в выгульном отсеке. Конструкция представлена миской и перевёрнутой в неё канистрой. С наступлением холодов поилку располагают в выгульном отсеке не полностью, её часть изолируется от животных, в ней размещают нагревательный прибор. Готовые аппараты имеют автоматическое включение при показателе температуры +8 °С и более низких.

Около поилки устанавливается бункер под комбикорм. Нижней частью он будет располагаться под настилом, где есть вынимающийся поддон, в который попадают гранулы, разбрасываемые кроликами. Согласно рекомендациям Михайлова, кормушка должна иметь форму клина или прямоугольника. Сверху делают откидную крышку, чтобы было удобно загружать корм. Закладка сена и корнеплодов происходит в бункер, имеющий форму клина, который крепится на дверце. На большинстве ферм кроликов кормят 2–3 раза в день, а согласно методике И. Н. Михайлова животные могут есть постоянно, это способствует набору массы.

Функции верхнего яруса. Верхний отсек не имеет гнездового помещения, этот ярус может выполнять вспомогательную или отсадочную функцию. Если планируется вспомогательная роль, то здесь располагают маточный отсек, как на

нижнем ярусе. При отсадочном варианте здесь содержится разнополый молодняк, который отнимают от самки.

Уборка. На мини-фермах, как правило, размещается специальное оборудование, которое отвечает за удаление навоза. Весь собранный навоз и загрязнения после их сбора, перемещаются в специальное собирающее устройство, которое имеет вид короба [3].

Таким образом, кролиководство – одна из перспективных отраслей животноводства, основанная на разведении и выращивании кроликов, а также на производстве мяса, мехового сырья и пуха. Изучив способ содержания кроликов на основе кролиководческой мини-фермы И. Н. Михайлова, можно сделать вывод, что содержание кроликов не требует огромных ресурсов, как денежных, так и трудовых, способствуя при этом получению продуктов питания и другого сырья.

СПИСОК ЛИТЕРАТУРЫ:

1. Белов, А. А. Современные технологии содержания кроликов на малых фермах / А. А. Белов, А. В. Трифанов. // Известия Великолукской государственной сельскохозяйственной академии. — 2017. — Текст : электронный // Cyberleninka.ru : [сайт]. — URL: <https://cyberleninka.ru/article/n/sovremennye-tehnologii-soderzhaniya-krolikov-na-malyh-fermah/viewer> (дата обращения: 27.11.2022).
2. Кроличья ферма. — Текст : электронный // VASHKROLIK : [сайт]. — URL: <https://vashkrolik.ru/razvedenie/krolichya-ferma> (дата обращения: 28.11.2022).
3. Наумова, Ю. Б. Строительство кроличьих клеток и организация мини-фермы по методу Михайлова / Ю. Б. Наумова. — Текст : электронный // FERMERS.RU : [сайт]. — URL: <https://farmers.ru/zhivotnovodstvo/kroliki/kletki-mihajlova> (дата обращения: 28.11.2022).

4. Оборудование для ферм. — Текст : электронный // АГРОПРОДМАШ-2022 : [сайт]. — URL: <https://www.agroprod mash-expo.ru/ru/ui/17145/> (дата обращения: 27.11.2022).

Neganova M.A.

Ural State Agrarian University
(Ekaterinburg, Russia)

Kovalik M.S.

Ural State Agrarian University
(Ekaterinburg, Russia)

MODERN TECHNOLOGIES FOR KEEPING RABBITS ON SMALL FARMS

***Abstract:** the article discusses the prospect of breeding rabbits on small farms. Information is provided on the conditions of keeping rabbits on the mini-farm of I. N. Mikhailov, a number of features of the design elements.*

***Keywords:** small farm, mini-farm, rabbit breeding, feeding, purification system.*