

ВЕСТНИК НАУКИ



ВЫПУСК № 12 (45)



ТОМ 3

Международный научный журнал

www.вестник-науки.рф

Тольятти 2021

Международный научный журнал

«ВЕСТНИК НАУКИ»

№ 12 (45) Том 3

ДЕКАБРЬ 2021 г.

(ежемесячный научный журнал)

В журнале освещаются актуальные теоретические и практические проблемы развития науки, территорий и общества. Представлены научные достижения ученых, преподавателей, специалистов-практиков, аспирантов, соискателей, магистрантов и студентов научно-теоретического, проблемного или научно-практического характера.

Предназначено для преподавателей, аспирантов и студентов, для всех, кто занимается научными исследованиями в области инновационного развития науки, территорий и общества.

Статьи, поступающие в редакцию, рецензируются, публикуются в авторской редакции.

Авторы несут ответственность за содержание статей, за достоверность приведенных в статье фактов, цитат, статистических и иных данных, имен, названий и прочих сведений, а также за соблюдение законов об интеллектуальной собственности. Мнение редакции может не совпадать с мнением авторов материалов.

Главный редактор журнала:

РАССКАЗОВА ЛЮБОВЬ ФЁДОРОВНА

Главный редактор: Рассказова Любовь Федоровна
Адрес учредителя, издателя и редакции: г. Тольятти
ISSN 2712-8849
сайт: <https://www.вестник-науки.рф>
eLibrary.ru: https://elibrary.ru/title_about.asp?id=67626

Дата выхода в свет:
19.12.2021 г.
Периодическое
электронное научное
издание.

СОДЕРЖАНИЕ (CONTENT)

ОБЩЕГУМАНИТАРНЫЕ НАУКИ (HUMANITARIAN SCIENCES)

- 1. Айвазова Э.М., Гергега Н.Н.**
ОТНОШЕНИЕ СТУДЕНТОВ СУРГУТСКОГО ГОСУДАРСТВЕННОГО
ПЕДАГОГИЧЕСКОГО УНИВЕРСИТЕТА К УТРЕННЕЙ ГИМНАСТИКЕ.....6-10
- 2. Арислонов И.Т.**
ФУНКЦИИ И ХАРАКТЕРИСТИКИ ФИЗИЧЕСКОГО ОБРАЗОВАНИЯ
В ОБРАЗОВАНИИ ЗДОРОВОГО ПОКОЛЕНИЯ 11-15
- 3. Бегимкулов Ф.Э.**
ВАЖНОСТЬ НЕЗАВИСИМОГО МЫШЛЕНИЯ В РАЗВИТИИ
НЕЗАВИСИМОЙ ДЕЯТЕЛЬНОСТИ У СТУДЕНТОВ..... 16-20
- 4. Гусейнова К.И., Гергега Н.Н.**
ОРГАНИЗАЦИЯ РЕЖИМА ДНЯ И ЕЕ ЗНАЧЕНИЕ ДЛЯ ЗДОРОВЬЯ СТУДЕНТОВ
СУРГУТСКОГО ГОСУДАРСТВЕННОГО ПЕДАГОГИЧЕСКОГО УНИВЕРСИТЕТА..... 21-25
- 5. Курбонов И.К.**
ПРОБЛЕМЫ НЕЗАВЕРШЕННОСТИ ФИЗИЧЕСКОЙ ДЕЯТЕЛЬНОСТИ И СПОРТА У СТУДЕНТОВ..... 26-30
- 6. Лучшева М.Д., Колесникова Н.В.**
ВЛИЯНИЕ ОЗДОРОВИТЕЛЬНОЙ ФИЗИЧЕСКОЙ КУЛЬТУРЫ НА ОРГАНИЗМ ЧЕЛОВЕКА..... 31-34
- 7. Махматкулов Ф.А.**
ОСНОВНЫЕ ЗАДАЧИ ДУХОВНО-НРАВСТВЕННОГО И ФИЗИЧЕСКИ ЗДОРОВОГО ПОКОЛЕНИЯ..... 35-39
- 8. Разоков Б.Х., Мугалипов Р.Р.**
БЎЛАЖАК ЎҚИТУВЧИЛАРНИ ТАЙЁРЛАШДА МУСТАҚИЛ ТАЪЛИМНИ ТАШКИЛ ЭТИШ..... 40-43
- 9. Ралько А.А.**
ФОРМИРОВАНИЕ ГОТОВНОСТИ К РАЗРЕШЕНИЮ КОНФЛИКТОВ 44-50
- 10. Сердюк В.В., Маркова А.А., Масленникова И.А.**
ИНКЛЮЗИВНОЕ ОБУЧЕНИЕ В СИСТЕМЕ ДОПОЛНИТЕЛЬНОГО ОБРАЗОВАНИЯ 51-53
- 11. Тухтаев Ж.Ж., Шоназаров Д.У.**
ПРОЧНЫЕ СЕМЕЙНЫЕ ОТНОШЕНИЯ - ОСНОВА ЗДОРОВОГО ПОКОЛЕНИЯ..... 54-58

ЭКОНОМИЧЕСКИЕ НАУКИ И МЕНЕДЖМЕНТ (ECONOMIC SCIENCE & MANAGEMENT)

- 12. Артемьева Е.С., Сибгатуллина Р.М.**
АНАЛИЗ И ОЦЕНКА УРОВНЯ ФИНАНСОВОЙ БЕЗОПАСНОСТИ ПРЕДПРИЯТИЯ..... 59-64
- 13. Асгафьева К.Б.**
ЭКОНОМИКО-ГЕОГРАФИЧЕСКИЕ ОСОБЕННОСТИ ПРОЦЕССОВ МИГРАЦИИ В РФ..... 65-69
- 14. Бакулин А.Ю., Кондрашов П.Е., Мороденко Е.В.**
ОСОБЕННОСТИ КОНФЛИКТА В ОРГАНИЗАЦИЯХ..... 70-76

15. Бульгин А.М. ФИНАНСОВЫЕ ПУЗЫРИ НА РЫНКАХ АКТИВОВ.....	77-88
16. Жахонгирзода Д.С., Кургинян Д.Г., Исламходжаев Б.Х., Исламходжаев З.Х. ВЛИЯНИЕ МСП НА ФОРМИРОВАНИЕ ОБЩЕСТВЕННЫХ И ЭКОНОМИЧЕСКИХ ПРОСТРАНСТВ	89-94
17. Карцева Э.А. ОПТИМИЗАЦИЯ КОНКУРЕНТОСПОСОБНОСТИ ПРЕДПРИЯТИЯ	95-98
18. Кулахметов Ю.Д. УПРАВЛЕНИЕ ЗАТРАТАМИ КАК ОСНОВА ОБЕСПЕЧЕНИЯ ЭКОНОМИЧЕСКОЙ БЕЗОПАСНОСТИ ПРЕДПРИЯТИЯ	99-103
19. Макеева А.Д. СТРАТЕГИЯ УСТОЙЧИВОГО РАЗВИТИЯ: ПОНЯТИЕ, ВИДЫ, УСЛОВИЯ	104-110
20. Шерапова С.Х., Малкова У.А., Никитская Е.Ф. ЭКОЛОГИЧЕСКАЯ БЕЗОПАСНОСТЬ РЕГИОНА С ПОЗИЦИЙ ОБЕСПЕЧЕНИЯ НАЦИОНАЛЬНОЙ БЕЗОПАСНОСТИ (НА ПРИМЕРЕ ТЮМЕНСКОЙ ОБЛАСТИ)	111-123
ЮРИДИЧЕСКИЕ НАУКИ (JURIDICAL SCIENCE)	
21. Изханова А.Қ. КЛАССИФИКАЦИЯ ПРЕСТУПЛЕНИЙ И ПРОБЛЕМЫ КВАЛИФИКАЦИИ.....	124-127
22. Қанат Ә.Қ., Татарина Л.Ф. КЛАССИФИКАЦИИ ПРЕСТУПЛЕНИЙ И ПРОБЛЕМЫ КВАЛИФИКАЦИИ.....	128-133
23. Клюев Л.С. ПРИЗНАНИЕ ЛИЦА ДОБРОСОВЕСТНЫМ ПРИОБРЕТАТЕЛЕМ КАК САМОСТОЯТЕЛЬНЫЙ СПОСОБ ЗАЩИТЫ ГРАЖДАНСКИХ ПРАВ	134-138
24. Ковригина А.Р., Далгалы Т.А. ОБМЕН ДЕЛОВЫМИ ПОДАРКАМИ КАК ИСТОЧНИК ВОЗНИКНОВЕНИЯ ПРАВОВЫХ ПРЕДПРИНИМАТЕЛЬСКИХ РИСКОВ	139-144
25. Куропаткин Д.Е. ОСНОВАНИЯ ВОЗНИКНОВЕНИЯ ПРАВА СОБСТВЕННОСТИ.....	145-147
26. Мезенцева А.И. ДОЛЖНОСТНЫЕ ПРЕСТУПЛЕНИЯ, СОВЕРШАЕМЫЕ БАНКОВСКИМИ СЛУЖАЩИМИ.....	148-151
27. Носонова Е.В., Овчинников И.И. ПРАВОВОЙ СТАТУС ГЛАВЫ МУНИЦИПАЛЬНОГО ОБРАЗОВАНИЯ В РОССИЙСКОЙ ФЕДЕРАЦИИ.....	152-162
28. Перетягькина В.В., Максименко А.Н. ПРАВОВОЕ РЕГУЛИРОВАНИЕ ГОСУДАРСТВЕННЫХ ЗАКУПОК.....	163-172

ТЕХНИЧЕСКИЕ НАУКИ (TECHNICAL SCIENCE)

- 29. Вершинина Е.И., Новиков А.В.**
ОБЗОР ФАКТОРОВ, ВЛИЯЮЩИХ НА РАЗВИТИЕ
ТРАНСПОРТНО-ЛОГИСТИЧЕСКОЙ ОТРАСЛИ 173-183
- 30. Воропаев В.В., Поезжалов В.М.**
ЭЛЕКТРОМАГНИТНЫЕ МУФТЫ И ТОРМОЗА.
ОБЛАСТЬ ПРИМЕНЕНИЯ, ПРЕИМУЩЕСТВА И НЕДОСТАТКИ 184-192
- 31. Дәулет М.А., Гилязов Е.Г.**
ЗНАЧЕНИЕ ИСПОЛЬЗОВАНИЯ ОКСИГЕНАТОВ ДЛЯ ПОВЫШЕНИЯ
ДЕТОНАЦИОННОЙ УСТОЙЧИВОСТИ АВТОМОБИЛЬНЫХ БЕНЗИНОВ 193-204
- 32. Новосельцев А.А.**
СИСТЕМА УПРАВЛЕНИЯ ГИДРОПРИВОДОМ 205-211
- 33. Фам А.Н.А.**
IDEF0 И DFD МОБИЛЬНОГО ПРИЛОЖЕНИЯ
УПРАВЛЕНИЯ СИСТЕМОЙ «УМНЫЙ ДОМ» 212-215
- 34. Фам А.Н.А.**
АВТОМАТИЗИРОВАННАЯ СИСТЕМА ПРОВЕДЕНИЯ ЭКСПЕРИМЕНТАЛЬНОГО
ИССЛЕДОВАНИЯ ПАРАМЕТРОВ ПОГРУЖНОГО ЭЛЕКТРОДВИГАТЕЛЯ 216-220
- 35. Фам А.Н.А.**
СИСТЕМА УДАЛЕННОГО АВТОМАТИЧЕСКОГО СБОРА
И УПРАВЛЕНИЯ ИНЖЕНЕРНЫМ ОБОРУДОВАНИЕМ В ПОМЕЩЕНИИ 221-224
- 36. Царев Ю.В., Качайло В.С., Кокорина А.Ю.**
ОСОБЕННОСТИ ПОДГОТОВКИ ДАННЫХ, ПОЛУЧЕННЫХ ПРИ ОБУЧЕНИИ
В ПРОГРАММНОЙ СРЕДЕ MS TEAMS, ДЛЯ ПОСЛЕДУЮЩЕГО АНАЛИЗА 225-231

МЕДИЦИНСКИЕ НАУКИ (MEDICAL SCIENCE)

- 37. Орлов В.О., Ионов С.Н.**
ЭПИДЕМИОЛОГИЧЕСКАЯ ОБСТАНОВКА ПО МАЛЯРИИ В МИРЕ 232-238

ОБЩЕГУМАНИТАРНЫЕ НАУКИ (HUMANITARIAN SCIENCES)

УДК 796

Айвазова Э.М.

студентка 1 курса

кафедры высшей математики и информатики

Сургутский государственный педагогический университет

(г. Сургут, Россия)

Руководитель:

Герога Н.Н.

старший преподаватель

Сургутский государственный педагогический университет

(г. Сургут, Россия)

**ОТНОШЕНИЕ СТУДЕНТОВ СУРГУТСКОГО
ГОСУДАРСТВЕННОГО ПЕДАГОГИЧЕСКОГО
УНИВЕРСИТЕТА К УТРЕННЕЙ ГИМНАСТИКЕ**

***Аннотация:** на основе социологического исследования в статье рассмотрены вопросы об отношении студентов СурГПУ факультета управления к проведению утренней гимнастики, формированию негативных социальных явлений, препятствующих становлению культуры здорового образа жизни студенческой молодёжи, а также правила, которые могут быть признаны студентами в качестве стимулов к её формированию.*

***Ключевые слова:** здоровый образ жизни, физкультура и спорт, утренняя гимнастика, студенческая молодёжь.*

Введение

Наиболее волнующим вопросом сегодня для нас остаётся здоровье нашей молодёжи. С каждым годом увеличивается число молодых людей, имеющих различные патологии. Причиной всего этого стало появление в обществе

негативных социальных явлений. К сожалению, на сегодняшнее время наша молодёжь не умеет найти своё место в жизни. Наша страна переживает сложное время. Мы говорим сегодня в школах, колледжах, вузах о наркомании, курении, алкоголизме и бродяжничестве. Отношение студенческой молодёжи к здоровому образу жизни, регулярному проведению утренней гимнастики как никогда является актуальной проблемой сегодняшнего дня. Чтобы решить эту проблему, мы должны придерживаться и следовать правилам здорового образа жизни.

Организация исследования

Каждому человеку необходимо начинать свой трудовой день с утренней зарядки. После неё наш организм становится бодрой и трудоспособной на целый день. Утренняя гимнастика для нас является первым шагом на пути к спорту. Хочется отметить, что для укрепления и сохранения здоровья нам необходимо регулярно и систематически заниматься утренней гимнастикой на свежем воздухе. Главная задача утренней гимнастики – разбудить тело, собраться с мыслями, зарядиться энергией на целый день. Таким образом, утренняя гимнастика является и остаётся основным средством закаливания человеческого организма. Но к великому сожалению, большинство студенческой молодёжи не соблюдает правила ЗОЖ. Для изучения данной проблемы, со студентами 1 курса факультета управления Сургутского государственного педагогического университета мною был проведён социологический опрос. <https://forms.gle/TwC2K6KUGZy8X5kK9> Целью которого было выяснить отношение студентов к занятиям утренней гимнастикой. В анкетировании приняло участие **68** студентов. Им было предложено ответить на вопросы об отношении к регулярным занятиям спортом, проведению утренней гимнастики.

Результаты исследования и их обсуждение

В результате приведённого социологического исследования на вопрос: «Считаете ли вы необходимым придерживаться правилам ЗОЖ?» **60** студентов

ответили ДА, что составляет (88,2 %); НЕТ – 3 (4,4%); ЗАТРУДНИЛИСЬ ОТВЕТИТЬ -5 (7,4%)

На вопрос: «Следуете ли Вы правилам ЗОЖ?» были получены такие результаты: ДА, СЛЕДУЮ - 39 (57,4%); НЕТ – 15 (22,1%); ЗАТРУДНИЛИСЬ ОТВЕТИТЬ –14 (20,6%);

На следующий вопрос: «Умеете ли вы правильно распределять своё время?» 33 студента ответили –ДА, УМЕЮ (48,5%); НЕТ, НЕ УМЕЮ – 20 (29,4%); ЗАТРУДНИЛИСЬ ОТВЕТИТЬ – 15 (22,1%)

На вопрос: «Влияет ли Ваше настроение на занятие утренней гимнастикой?» 39 студентов (57,4%) ответили – ДА; 16 студента (23,5%) ответили – НЕТ; затруднились ответить – 13 (19,1%)

На вопрос: «Всегда ли вы успеваете делать утреннюю гимнастику?» 20 студентов (29,4%) ответили – ДА; 37 студ. – (54,4%) ответили – НЕТ; ЗАТРУДНИЛИСЬ ОТВЕТИТЬ – 11 (16,2%) студента.

На вопрос: «Как вы считаете, где эффективнее выполнять утреннюю гимнастику?» 51 студ. (75%) ответили – НА СВЕЖЕМ ВОЗДУХЕ, 17 (25%) - В СПОРТЗАЛЕ

На вопрос: «Занимаетесь ли Вы спортом?» 15 студентов (22,1%) ответили – ДА, ЗАНИМАЮСЬ ПРОФЕССИОНАЛЬНО, 24 студента (35,3%) – РЕГУЛЯРНО, 2-3 РАЗА В НЕДЕЛЮ, 27 студ. (39,7%) – ИЗРЕДКА, ПАРУ РАЗ В МЕСЯЦ, 2 студента (2,9%) ответили- НЕ СЧИТАЮ НУЖНЫМ ЗАНИМАТЬСЯ СПОРТОМ

На вопрос: «Придерживайтесь ли Вы здорового питания?» 30 студентов (44,1%) ответили – ДА, У МЕНЯ ЕСТЬ СОБСТВЕННЫЙ ПЛАН ПИТАНИЯ, 6 студ. (8,8%) – НЕТ, 32 студента (47,1%)– НЕ ВСЕГДА

На вопрос: «Как много вы читаете статей на тему здорового образа жизни?» 24 студента (35,3%) ответили – ЧИТАЮ ЧАСТО, 6 студ.(8,8) – НЕ ЧИТАЮ, ПОТОМУ ЧТО МЕНЯ ЭТО НЕ ИНТЕРЕСУЕТ, 23 студента (33,8%)

ответили- ЧИТАЮ, ПОТОМУ ЧТО ЭТО ПОЛЕЗНО, 15 студентов (22,1%) –
ВООБЩЕ НЕ ЧИТАЮ

Утренняя гимнастика также имеет и большое воспитательное значение. Как выяснилось большинство студентов подчёркивают, что регулярное проведение утренней гимнастики, ведение здорового образа жизни улучшает настроение, приучает начинать свой день организованно, дружно работать в коллективе, быть внимательным и сдержанным. Утренняя гимнастика снимает сонливость, повышает работоспособность, развивает настойчивость, дисциплинирует студентов. Проведённое социологическое исследование выявило, что у большинства студенческой молодёжи отношение к утренней гимнастике и ведению здорового образа жизни положительное. Для укрепления знаний студентов о здоровом образе жизни были проведены различные мероприятия, которые помогли им понять, что вести здоровый образ жизни очень увлекательно и полезно.

СПИСОК ЛИТЕРАТУРЫ:

- Барбашина Т.Н. Думать о здоровье молодёжи нужно всем. – Начальная школа, М., 1998
- Здоровый образ жизни студентов: учеб. пособие/ А.В. Попова, О.С. Шнейдер. – Хабаровск: Изд-во ДВГУПС, 2012.
- Ильинич М.В. Физическая культура студентов. – М., 2002.
- Качан Л.Г. формирование современных знаний о здоровье и здоровом образе жизни, - Новокузнецк: Из-во ИПК, 2002 г.
- Микулич П.В., Орлов Л.П. «Гимнастика», М.: физкультура и спорт, 1959 г.

Aivazova E.M.

1st year student of the

Department of Higher Mathematics and Computer Science

Surgut State Pedagogical University

(Surgut, Russia)

Scientific adviser:

Gerega N.N.

Senior lecturer

Surgut State Pedagogical University

(Surgut, Russia)

ATTITUDE OF SURGUT UNIVERSITY STUDENTS STATE PEDAGOGICAL UNIVERSITY FOR MORNING GYMNASTICS

***Abstract:** on the basis of a sociological study, the article examines the issues of the attitude of students of the Surgut State Pedagogical University Faculty of Management to morning gymnastics, the formation of negative social phenomena that hinder the formation of a healthy lifestyle culture of students, as well as the rules that can be recognized by students as incentives for its formation.*

***Keywords:** healthy lifestyle, physical education and sports, morning gymnastics, student youth.*

УДК 1

Арислонов И.Т.

заведующий кафедрой, кафедра физического воспитания,
Каршинский инженерно-экономический институт
(г. Карши, Республика Узбекистан)

**ФУНКЦИИ И ХАРАКТЕРИСТИКИ
ФИЗИЧЕСКОГО ОБРАЗОВАНИЯ
В ОБРАЗОВАНИИ ЗДОРОВОГО ПОКОЛЕНИЯ**

Аннотация: в статье описывается физическое воспитание, его цели, задачи, организация занятий спортом, задачи и качества, характерные для деятельности учителя.

Также существуют требования к организации, проведению, контролю и управлению уроками физического воспитания, а также требования к уроку.

Ключевые слова: физическое воспитание, спортивная психология, упражнения, физическая культура, образовательные, педагогические, развивающие, физические упражнения, игры, здоровье человека.

Во всех странах мира проблеме здоровья школьников уделяется большое внимание. Одна из основных задач совершенствования системы образования по физическому воспитанию - организация учебного процесса в соответствии с состоянием физического развития и физической подготовленности обучающихся. В этой связи вопрос обеспечения физической и духовной зрелости и развития подрастающего поколения в нашей стране является приоритетным. В нашей стране постепенно принимаются практические меры по обеспечению массового участия населения, особенно детей и школьников, в спорте, использовании активных форм отдыха. Дальнейшее развитие физической культуры и спорта, воспитание здорового поколения стало приоритетом государственной политики республики «... важнейшей задачей всей системы образования является воспитание подрастающего поколения, воспитание его как

физически и духовно зрелые люди»[1]. Сегодня важно уделять особое внимание учащимся, не способным соответствовать требованиям установленных норм физического воспитания в общеобразовательных школах.

Физическое воспитание играет важную роль в обучении ученика. Это связано с тем, что физическое воспитание не только помогает людям, особенно молодому поколению, расти здоровыми и сильными, улучшать их здоровье и психику, но также позволяет людям более полно и активно участвовать в жизни, продуктивно использовать свое свободное время и другие формы социальной активности положительно влияют на развитие. Все многогранные задачи, присущие физическому воспитанию, зависят от умения выполнять (уметь) двигаться и сформированности моторики. Знание законов, характерных для этого процесса, гарантирует, что содержание на всех этапах обучения двигательной деятельности является точным и рациональным, устраняет неравенство в освоении двигательной деятельности и дает возможность повысить эффективность обучения [2].

Одна из образовательных задач физического воспитания - формирование определенной системы двигательных навыков. В результате несколько навыков передвижения могут формироваться одновременно или один за другим и взаимодействовать друг с другом. С физиологической точки зрения взаимодействие навыков - это процесс, в котором изменения координационных структур происходят одновременно или одно за другим. Обучение нескольким двигательным действиям одновременно, например: в серии уроков или обучении одному действию, также могут быть сформированы другие навыки.

Еще одна важная задача физического воспитания - развитие у молодежи стремления работать над собой, своевременно исправлять ошибки и недостатки, стремиться к цели. Выполняя упражнение, ученик часто видит свой успех или неудачу и оценивает их, исходя из качества упражнения или его конечного результата. Но без объективного анализа можно не узнать причину своего успеха или неудачи. Учитель должен научить ученика думать о собственных успехах и

неудачах. Это, в свою очередь, означает теоретические знания и практические навыки. Еще один способ развить самоанализ - найти ошибки друг друга при выполнении упражнения, исправить их, судить в товарищеских матчах или соревнованиях, обсудить исход игры с командой, оценить и другие качества. Таким образом, в процессе физического воспитания воспитание - это приобретение специальных знаний и умения выполнять действие и организация их передачи обучающемуся, практикующему [3].

Определение нормы в тренировках с физическими упражнениями осуществляется посредством совместных систематических исследований педагогов и преподавателей, медицинского персонала. Негативные последствия систематического принуждения организма к трате энергии через нагрузку на норму упражнений, не соизмеримую с силой тела для выполнения упражнений, сегодня доказаны как с научной, так и с практической точки зрения. Упражнения в той степени, в которой они являются нормой для тела спортсмена с определенным уровнем физической подготовки, могут быть подходящими для тех, кто плохо знаком с упражнениями, но было бы неправильно делать их нормой. Сила в физическом воспитании различна. Если требуется большая физическая и умственная нагрузка, чтобы выдержать выбранную норму в определенный период тренировок, через некоторое время она становится нормой по силе, что считается положительным изменением результата тренировок.

Результаты педагогического процесса по физическому воспитанию зависят от качества воспитательной работы, проводимой на уроках физического воспитания. Это достигается путем решения ряда задач, лежащих в основе каждого урока. Занятия по физическому воспитанию строятся на общих задачах процесса физического воспитания, таких как обучение (воспитание), воспитание и реабилитация. Подразумевает ее решение. Образовательные задачи сосредоточены на обучении детей выполнению упражнений, рекомендованных в программе физического воспитания, укреплению и совершенствованию усвоенных упражнений, а также развитию навыков и способностей и

применению изученных упражнений на практике в различных контекстах. Реализация образовательных задач на уроках физкультуры через игры приводит к большому интересу к спорту и развитию силы воли [4].

Основное содержание всех игр по физическому воспитанию - двигательная деятельность, позволяющая человеку достичь физической зрелости. Игру следует рассматривать как систему конкретных двигательных действий, которые выполняются по системе установленных правил и как метод, позволяющий решать различные педагогические задачи, независимо от характера упражнения. Следовательно, каждый спортивный тренер или учитель физкультуры должен уметь повышать свои навыки и демонстрировать педагогические навыки в организации, проведении, контроле и управлении уроками физического воспитания. Также каждое занятие должно соответствовать следующим требованиям:

- уроки физического воспитания имеют определенные общие и специфические функции; общие задачи решаются на протяжении всего урока или серии уроков, а специальные - на одном уроке; методологически и педагогически правильная организация урока; последовательное продолжение ранее изученных материалов на уроках, и в то же время они интегрируются в законченную, в той или иной степени, задачу и содержание следующего урока; правильный выбор упражнений и игр, помогающих развивать состав учеников, их возраст, пол, физическое развитие и физическую подготовленность, такие как комплексное физическое развитие, укрепление здоровья, формирование роста; интерес урока для студентов состоит в том, чтобы побудить их к действию; Основные требования к курсу физического воспитания заключаются в том, чтобы курс физического воспитания проводился в соответствии с другими уроками дня.

В заключение следует отметить, что успешность занятий физкультурой и спортивными играми напрямую связана с деятельностью как учителей, так и учеников, их высоким уровнем подготовки.

СПИСОК ЛИТЕРАТУРЫ:

Мирзиёев Ш.М. Мы решительно продолжим наш путь национального развития и поднимем его на новый уровень. Ташкент - 2017 145-б.

Абдумаликов Р., Юнусов Т.Т. и другие. «Развитие физического воспитания в Узбекистане», методические рекомендации. Ташкент - 1992.

Саломов Р.С. «Теоретические основы спортивной тренировки» Т., 2005.

Кудратов Р.К., Абдумаликов Р., Холдоров Т.Х. Физическая культура и спорт в воспитании здорового поколения. Ташкент - 2003, ст.27.

Arislonov I.T.

Head of the Department, Department of Physical Education,
Karshi Engineering and Economic Institute
(Karshi, Republic of Uzbekistan)

FUNCTIONS AND SPECIFICATIONS PHYSICAL EDUCATION IN EDUCATION OF A HEALTHY GENERATION

***Abstract:** the article describes physical education, its goals, objectives, the organization of sports activities, the tasks and qualities characteristic of the teacher's activities.*

There are also requirements for the organization, conduct, control and management of physical education lessons, as well as requirements for the lesson.

***Keywords:** physical education, sports psychology, exercises, physical culture, educational, pedagogical, developing, physical exercises, games, human health.*

УДК 1

Бегимкулов Ф.Э.

доцент кафедры «Механизация сельского хозяйства»

инженерно-технического факультета

Каршинский инженерно-экономический институт

(г. Карши, Узбекистан)

ВАЖНОСТЬ НЕЗАВИСИМОГО МЫШЛЕНИЯ В РАЗВИТИИ НЕЗАВИСИМОЙ ДЕЯТЕЛЬНОСТИ У СТУДЕНТОВ

Аннотация: в статье описывается самостоятельное обучение, его цели и задачи, формы, пути развития самостоятельной деятельности учащихся.

Также существуют инструкции для учителя по организации самостоятельного обучения студентов в учебном процессе.

Ключевые слова: учебный процесс, высшее образование, преподаватель, студент, самостоятельное обучение, самостоятельная деятельность, самостоятельная работа, самостоятельное мышление, творчество.

В связи с обретением независимости в нашей стране было уделено внимание коренной реформе системы образования как одному из приоритетов государственной политики. В процессе этих реформ создание системы непрерывного образования в соответствии с мировыми стандартами, достижение положительного решения вопросов повышения эффективности образования на более высокий уровень были поставлены на повестку дня как актуальные педагогические задачи. В связи с этим обновление нашего общества, развитие и перспективы нашей жизни, реформы, проводимые во всех учебных заведениях, судьба эффективности наших планов, в первую очередь, связаны с проблемой подготовки высококвалифицированных специалистов, умные, независимые мыслящие профессионалы. Значительные изменения и реструктуризация системы образования остаются жизненно важной необходимостью для

воспитания творческого, активного, независимого человека. Поэтому одна из актуальных задач вузов - кардинальные изменения в образовании, создание научной базы для подготовки активной, творческой, интеллигентной интеллигенции.

В настоящее время мышление или рассуждение является высшей формой умственной деятельности учащихся, интеллектуального интеллекта, ритма поведения, осознанного поведения. Качества мышления - это такие качества человека, что качество мыслительной деятельности повышается, проблема выясняется. Самостоятельное мышление - это инструмент познания окружающей среды, социальной среды и действительности, а также главное условие рационального, эффективного осуществления широкого спектра интеллектуальной деятельности студента. При реализации независимого мышления ученик развивает идеи, размышления, идеи, гипотезы, цели и т. д., И они выражаются в сознании человека в виде концепций, суждений, выводов [1]. Независимое мышление проявляется в тесной связи с языком и речью, и они постоянно взаимозависимы. По той же причине ученик радикально отличается от существующих существ своим независимым мышлением (общением), речью и сознательным поведением.

Студент посредством независимого мышления косвенно или косвенно отражает реальность, обобщает, понимает внутренние, сложные связи, отношения, свойства, особенности и механизмы между вещами и событиями. Таким образом, студент имеет возможность прогнозировать возникновение, ход, развитие природных и социальных явлений и событий, а также их последствия, основываясь на определенных законах, законах и постановлениях. Важность самостоятельного мышления особенно важна в рациональной, эффективной организации познавательной и практической деятельности современных студентов.

Как и в любом обществе, основная проблема в развитии нашей республики - это подготовка квалифицированных специалистов, способных

конкурировать в условиях рыночной экономики. В последние годы проделана и ведется большая работа по обучению специалистов, повышению их качества и эффективности. В частности, особое внимание уделяется формированию у подготовленных кадров таких качеств, как самостоятельность, креативность, предприимчивость, активность. Как вести самостоятельную работу в учебных заведениях - решать каждому студенту. Чтобы добиться успеха, ученик должен терпеливо работать над собой, не опасаясь трудностей. Это планируется и реализуется студентом [2]. Проблемы и изменения во всех сферах жизни общества также влияют на процесс подготовки студентов в вузах и предъявляют новые требования. Уже сегодня существует большая потребность в специалистах и кадрах с теоретическими знаниями и практическими навыками, способными адаптироваться к изменениям, свободно мыслящими, способными самостоятельно решать профессиональные и жизненные проблемы. В то же время в высших учебных заведениях от студентов требуется всесторонние знания, способность мыслить самостоятельно, уровень организаторских способностей. Выполнение таких требований, конечно же, будет обеспечиваться путем обучения их приобретению знаний на протяжении всей жизни.

В современной системе образования для того, чтобы каждый ученик овладел теоретическими и практическими знаниями по предмету, необходимо не покладая рук работать, учиться и исследовать самостоятельно. Это основа их самостоятельной деятельности, развития навыков независимого мышления. Анализируя самостоятельное мышление как умственную деятельность, он предполагает решение учащимся проблем и задач, наблюдаемых в их условиях, сущности, структуре, формах и возможностях понимания и постижения индивида. Проблема, проблема, решение задачи (решение, выполнение) рассматривается в связи с потребностями ученика, его интересами, склонностями, мотивациями, умственными способностями, талантами, потенциалами, принятием требований проблемы, принятием личных решений, поиском решений, формируют прочный фундамент для исследований и

размышлений. В самостоятельной и творческой мыслительной деятельности управление процессом решения проблем, эмоции ученика, внутренние переживания, чрезвычайные ситуации, объективные условия имеют для него особое значение в восприятии существования [3].

Известно, что самостоятельное обучение осваивают студенты, знания, навыки, компетенции, дополнительная информация или организован для самостоятельного изучения материала и его цель состоит в том, чтобы укрепить и обогатить знания, навыки и умения, приобретенные студентами на лекциях и семинарах по преподаванию и специализации под руководством и контролем учителя, для обеспечения их самостоятельного приобретения новых знаний. знания, навыки и умения.подготовка их к самостоятельной организации профессиональной деятельности. В этом процессе роль учителя отражается в организации самостоятельной работы в связи с целью приобретения навыков и умений, позволяющих учащимся развиваться, приобретать самостоятельные знания и формировать инновационную деятельность [4].

И преподаватель, и ученик должны знать, что самостоятельная работа должна позволять им успешно решать следующие задачи:

- 1) для мотивации обучающихся к освоению учебной программы;
- 2) повысить ответственность студентов за обучение;
- 3) дать возможность учащимся развивать общие и профессиональные способности;
- 4) создание условий для развития у студентов способности к приобретению самостоятельных знаний, самоуправления и саморазвития.

Каждый учитель должен учитывать духовные, формальные, структурные аспекты проблемы, чтобы научить учеников мыслить самостоятельно в учебном процессе. Нужно обращать внимание. Только тогда у современного учителя, обладающего педагогическими способностями и педагогическими навыками, повысится активность учащихся в учебном процессе, улучшится мастерство и возрастет их желание мыслить самостоятельно.

СПИСОК ЛИТЕРАТУРЫ:

- Баракаев М. и другие. Методы организации самостоятельного обучения. Учебно-методическое пособие. Т., «Свет Независимости». 2017
- Муслимов Н.А., Куйсинов О.А. Теория и методика организации самостоятельного обучения при подготовке учителей профессионального образования. Монография. - Т.: «Фан», 2009. 10 стр.
- Ходиев Б., Сайфназаров И. «Методическое пособие для студентов по предмету Философия (Этика. Эстетика. Логика)» «Самостоятельное образование» - Ташкент: Экономика, 2017, 15 стр.
- Ходжаев Н., Тожибоева Д., Мамараксимов Б. Методы профессионального образования. руководство. - Т.: ТДИУ, 2007.

Begimkulov F.E.

Associate Professor of the Department of Agricultural Mechanization
engineering and technical faculty
Karshi Engineering and Economic Institute
(Karshi, Uzbekistan)

THE IMPORTANCE OF INDEPENDENT THINKING IN THE DEVELOPMENT OF INDEPENDENT ACTIVITIES IN STUDENTS

***Abstract:** the article describes independent learning, its goals and objectives, forms, ways of developing students' independent activities.*

There are also instructions for the teacher on organizing independent teaching of students in the educational process.

***Keywords:** educational process, higher education, teacher, student, independent study, independent activity, independent work, independent thinking, creativity.*

УДК 796

Гусейнова К.И.

студентка 1 курса

кафедры высшей математики и информатики

Сургутский государственный педагогический университет

(г. Сургут, Россия)

Научный руководитель:

Герсга Н.Н.

старший преподаватель

Сургутский государственный педагогический университет

(г. Сургут, Россия)

**ОРГАНИЗАЦИЯ РЕЖИМА ДНЯ И ЕЕ ЗНАЧЕНИЕ
ДЛЯ ЗДОРОВЬЯ СТУДЕНТОВ СУРГУТСКОГО
ГОСУДАРСТВЕННОГО ПЕДАГОГИЧЕСКОГО УНИВЕРСИТЕТА**

Аннотация: в данной статье проведен анализ влияния факторов режима дня на студентов СурГПУ. Как правило, несоблюдение режима дня может отрицательно сказаться на самочувствии человека, на состоянии его здоровья, особенно в периоды учебной деятельности. В большинстве случаев, у студентов нарушен этот режим, что приводит к нарушению внимания, ухудшению качества усвоения информации, следовательно, уровень работоспособности значительно меньше.

Ключевые слова: режим дня, здоровье, режим труда и отдыха, сон, занятия спортом, распорядок дня, утренняя гимнастика.

Введение

Режим дня - это рациональное распределение времени на все виды деятельности и отдыха в течение суток. Для студентов соблюдение режима дня имеет особое значение. От того, насколько правильно организован режим дня

студента, зависит состояние здоровья, физическое развитие, работоспособность и успеваемость в университете. Точное и регулярное выполнение хотя бы в течение нескольких недель заранее продуманного и разумно составленного распорядка дня поможет выработать у человека привычку и привыкание. Организму студентов свойственны особенности, обусловленные возрастом и периодом обучения. Большое влияние на организм студентов младших курсов оказывает изменение привычного образа жизни. Увеличение объема получаемой информации, непривычная в сравнении со школой форма ее подачи, необходимость самостоятельно распределять свое время и организовывать быт повышают нагрузку на психическую и эмоциональную сферу. При длительном сидении понижаются обменные процессы во внутренних органах, что снижает работоспособность организма и в первую очередь коры головного мозга. Для сохранения высокой умственной работоспособности необходимо строгое ежедневное выполнение студентами режима: подъем и отход ко сну (необходимо в режиме суток предусматривать 8 часов сна), прием пищи (то есть рациональное и правильное питание), занятия спортом, чередование видов работ в определенной последовательности, а также ежедневный и еженедельный отдых в одно и то же время.

Проведение исследования

С целью изучения и анализа организации режима дня студентов нами со студентами 1 курса факультета управления кафедры «Высшей математики и информатики» Сургутского Государственного Педагогического Университета было проведено анкетирование. В анкетировании приняли участие группы 1 курса факультета Управления. Участникам анкетирования необходимо было ответить на определенное количество вопросов, непосредственно касающихся организации режима дня.

Результаты исследования

Студентам групп 1 курса факультета Управления была предложена анкета <https://forms.gle/m3vT3kkJPdykwdsu8>, состоящая из 14 вопросов. Всего

было опрошено 82 студента. Мы выделили наиболее определяющие и влияющие на организацию распорядка дня вопросы из составленной анкеты.

В результате приведённого социологического анкетирования на вопрос: «Сколько часов в день вы спите?» из 81 опрошенных студентов 27 ответили, что спят 7-8 часов в сутки, что составило 32,9 %, 40 студентов — 48,8 % — 5-6 часов. Остальные студенты (15 человек — 18,3 %) спят менее 5 часов в сутки.

На следующие вопросы «Делаете ли вы утреннюю зарядку? Уделяете ли вы в течение дня времени спорту в целом?» были получены такие результаты: из 82 опрошенных студентов 54 не проявляют интереса к спорту или проявляют его очень редко (что составило 65,9%). Остальные 34,1% (28 студентов) регулярно уделяют время спорту в течение дня.

Особое влияние на здоровье студентов оказывает чередование периодов работы и отдыха на протяжении определенного временного участка. Смена режима труда и отдыха обеспечивает поддержание высокой работоспособности здоровья. Среди опрошенных студентов 37,8% (31 человек) уделяет на учебу и выполнения домашнего задания 4-5 часов. Более 5 часов уделяет 24,4% опрошенных т.е. 20 человек. Остальная часть студентов (37,8% т.е. 31 человек) уделяет не более 3 часов учебе. Однако с отдыхом дела обстоят не очень хорошо. Лишь половина (51,2%) из опрошенных студентов чередуют период работы с отдыхом.

На вопрос «Время вашего отхода ко сну?» были получены следующие результаты: до 22:30 – 22% (18 человек), около полуночи – 39% (32 человека), после полуночи -39% (32 человека).

На вопрос «Считаете ли вы важным соблюдение режима дня?» 53,7% т.е. 44 студента ответили «да», 13,4% (11 студентов) - затрудняюсь ответить, 32,9% (27 человек) ответили «нет».

Исходя из результатов анкетирования, можно прийти к выводу о том, что большинство студентов не умеют рационально распределять свое время, однако считают это важным. Большая часть студентов страдает недосыпом и не уделяет

достаточного внимания и времени спорт. Однако каждый студент с помощью волевых усилий способен постепенно перестроить свои суточные биоритмы и режим дня.

В заключении хочется сказать о том, что режим дня обязательно стоит соблюдать, ведь от этого зависит не только наше самочувствие и работоспособность во время учебной деятельности, но и наше настроение. Для этого требуется тщательно планировать своё расписание на день, соблюдая рекомендации по поводу сна, ведь недосып вредит нашему организму, лишая нас значительной части энергии. Но и не стоит забывать о своём физическом воспитании. Нужно стараться уделять время спорту и утренней гимнастике. Также нужно организовывать чередование различных видов деятельности и отдыха. Соблюдение данных правил поможет вам прожить долгую, счастливую, а главное здоровую жизнь.

СПИСОК ЛИТЕРАТУРЫ:

Маркова В. Здоровый образ жизни студентов М., 1998 г.

Сухов С. Альконский В. Режим дня, как фактор здоровья//Физкультура и спорт 1991 № 3

Брехман И.И. Валеология – наука о здоровье. М., 1999 г.

Режим дня: <http://www.arhmedcolledg.ru/>

Коробков А.В., Головин В.А., Масляков В.А. Физическое воспитание. М.: Высш. школа, 1983г.

Guseinova K.I.

1st year student

Department of Higher Mathematics and Informatics

Surgut State Pedagogical University

(Surgut, Russia)

Scientific adviser:

Gerega N.N.

Senior Lecturer

Surgut State Pedagogical University

(Surgut, Russia)

**ORGANIZATION OF THE REGIME OF THE DAY AND ITS VALUE
FOR THE HEALTH OF STUDENTS OF SURGUT
STATE PEDAGOGICAL UNIVERSITY**

***Abstract:** this article analyzes the influence of the factors of the daily routine on the students of the SurSPU. As a rule, non-observance of the daily regimen can adversely affect the well-being of a person, on his state of health, especially during periods of study activity. In most cases, this mode is violated in students, which leads to impaired attention, deterioration in the quality of assimilation of information, therefore, the level of working capacity is much lower.*

***Keywords:** daily regimen, health, work and rest regimen, sleep, sports activities, daily routine, morning exercises.*

УДК 1

Курбонов И.К.

старший преподаватель, кафедра «Физическое воспитание»

Каршинский инженерно-экономический институт

(г. Карши, Узбекистан)

ПРОБЛЕМЫ НЕЗАВЕРШЕННОСТИ ФИЗИЧЕСКОЙ ДЕЯТЕЛЬНОСТИ И СПОРТА У СТУДЕНТОВ

Аннотация: в статье рассматривается роль физического воспитания и спорта в воспитании здорового поколения, навыков и правил занятий спортом.

Также описаны проблемы, связанные с формированием здорового образа жизни в семейном воспитании, продвижении спорта и отношениях между учителем и учеником.

Ключевые слова: физическое воспитание, здоровый образ жизни, здоровое поколение, спортивные игры, физическая культура, педагогическая психология, педагогико-психологические знания, психические, физиологические изменения.

Если вопрос духовного, физического и нравственного воспитания подрастающего поколения является одним из важных направлений в нашей стране, то в этой связи физическая культура и спорт являются одним из основных инструментов всестороннего, здорового и патриотического воспитания молодежи. Спорт стал неотъемлемой частью воспитания гармонично развитого поколения в нашей стране. Создана уникальная система его популяризации среди детей и подростков, особенно девочек, и пропаганды здорового образа жизни. Поэтому современные спортивные комплексы построены не только в городах, но и в самых отдаленных районах. Именно в последние годы было запущено множество спортивных комплексов, которые помогают детям массово заниматься спортом и укреплять здоровье.

Под руководством главы нашего государства в этом плане создаются большие возможности, высоко ценятся роль и ответственность семьи в

воспитании здорового поколения, в физическом и духовном развитии. Потому что для создания здоровой семьи, прежде всего, общество и государство должны позаботиться о ней и заложить для нее фундамент. Когда здорова семья, здоровое общество, сильная страна, мирная и мирная страна. Вот почему занятия наукой с детства - жизненная необходимость. Однако в некоторых случаях в результате халатности родителей, педагогов и учителей некоторые ученики сталкиваются с различными трудностями в своей деятельности, неспособными постичь тайны природы и общества. Молодые люди сталкиваются с физическими, умственными и эмоциональными препятствиями, поскольку они не привыкли самостоятельно выполнять утреннюю гимнастику. Недоразвитие высоких духовных и эстетических чувств ощущается и в поведении части студенческой молодежи в общественных местах. Отсутствие таких качеств приводит к тому, что ученики становятся зависимыми и даже присоединяются к разным течениям.

В результате непонимания студентами влияния занятий физкультурой и спортом на организм человека в образовательных учреждениях, обучаясь самостоятельно заниматься любым из любимых видов спорта, они не могут достичь хороших результатов в процессе сдачи требований физическая культура. Причины этого: родители не создают для своих детей условий или режимов для получения образования и самостоятельного занятия физической активностью и спортом; некоторые учащиеся испытывают трудности в развитии связанных со спортом навыков и компетенций при усвоении учебной программы и методов обучения, а также в логическом понимании; несоблюдение требований к возрасту, способностям, силе учащихся и др [1]. Эти причины приводят к крайней усталости и нервозности у студентов, снижая их интерес к урокам физкультуры, упражнениям и спорту.

В настоящее время одной из важнейших задач является изучение причин, по которым студенты не могут осваивать физические нагрузки и спорт. В связи с этим выяснилось, что у студентов есть ряд причин физической и психологической отсталости: низкий интеллект студента, физическая слабость в

результате родительского алкоголизма; отсутствие особого внимания к воспитанию детей с раннего возраста или страдающих мозговыми и психическими заболеваниями; отсутствие интереса к какому-либо виду деятельности из-за нежелания студента. В результате этих негативных ситуаций ученик оказывается беспомощным в процессе физического воспитания и обучения. Учащиеся, озабоченные собой и страдающие таким психическим заболеванием, должны получать поддержку от родителей и учителя физкультуры в процессе обучения. Некоторые учителя физкультуры более жестко преследуют такого ученика, из-за чего он теряет интерес к урокам физкультуры и спорту.

Пренебрежение и недостаточное внимание учителя физкультуры к ученикам снижает посещаемость ими уроков физкультуры, вызывая у ученика состояние тревоги и беспокойства. Постоянное неуважение учителя к личности ученика, такое как «Ты не можешь быть спортсменом», «Ты никогда не сможешь освоить поле», «Ты не можешь быть борцом», отрицательно влияет на психологию ученика. При этом снижается интерес ученика к этому невыученному предмету, и в этом случае становится понятно, что учитель физкультуры не обладает педагогическими и психологическими знаниями [2]. Педагогические способности учителя должны быть настолько высоки, чтобы он любил детей, обладал высокой способностью работать с ними, обладал хорошей культурой общения, хорошими наблюдательными способностями и умением мысленно подбадривать детей от любой депрессии. Возможности учащихся с точки зрения прохождения установленных контрольных требований для занятий спортом на уроках физкультуры будут различаться: некоторые учащиеся, которые занимаются физической активностью в течение года, могут не успевать по какой-либо причине (в результате семейных конфликтов или психических и физиологических изменений в организме). Но вдруг ученик со «средней» успеваемостью сможет хорошо сдать контрольные требования. Это связано с

тем, что ученик не сможет продемонстрировать максимальные физические возможности в состоянии возбуждения.

Правильная физическая активность и занятия спортом со стороны самого преподавателя-тренера воспитывают у учащихся интерес к спорту. Любое занятие по физкультуре и любое спортивное соревнование - это развлечение для школьника. Создание и поддержание интереса к занятиям физической культурой и спортом у учащихся напрямую зависит от учителей физкультуры в школе. Для того, чтобы вызвать интерес к спорту и сохранить его стабильность, важно информировать учащихся о необходимости эмоциональных, ярких и ярких уроков, организованных спортивных соревнований для будущей карьеры, образования и здоровья.

Духовная жизнь учеников с низкими или непостоянными интересами становится бессмысленной и нестабильной. Такие студенты часто не знают, зачем живут, и не пытаются найти свое место в жизни. Снижение или потеря интереса к студентам также снижает их интеллект, снижает активность и ухудшает другие духовные качества. В такие моменты ученикам становится скучно, не зная, чем им заниматься в свободное время, или они пытаются найти какое-нибудь скучное времяпрепровождение [3]. Предотвращение таких случаев и систематизация здорового образа жизни в их жизни зависит, прежде всего, от педагогических навыков и педагогических способностей тренера по физкультуре и спорту.

Одним словом, студенты, которые занимаются тем или иным видом спорта, всегда бдительны, активны. Жизнь таких учеников будет значимой и значимой. Они всегда стремятся к цели, хорошо чувствуют родину и хорошо понимают обязанности и ответственность родителей.

СПИСОК ЛИТЕРАТУРЫ:

Абдуллаев А. Средства физического воспитания. Методическое пособие. Фергана, 1999.

Абдумаликов Р., Юнусов Т.Т. и другие. «Развитие физической культуры и образования в Узбекистане», методические рекомендации. Ташкент, 1992.

Ярашев К.Д. Физическое воспитание и управление спортом. Методическое пособие. –Т.: Медицинское издательство Абу Али ибн Сина, 2002, стр. 52-53.

Kurbonov I.K.

Senior Lecturer, Department of Physical Education

Karshi Engineering and Economic Institute

(Karshi, Uzbekistan)

PROBLEMS OF INCOMPLETE PHYSICAL ACTIVITIES AND SPORTS FOR STUDENTS

***Abstract:** the article examines the role of physical education and sports in the upbringing of a healthy generation, skills and rules for doing sports.*

It also describes the problems associated with the formation of a healthy lifestyle in family education, the promotion of sports and the relationship between teacher and student.

***Keywords:** physical education, healthy lifestyle, healthy generation, sports games, physical culture, physical culture, educational psychology, pedagogical and psychological knowledge, mental, physiological changes.*

УДК 796

Лучшева М.Д.

Студент социально-психологического института
Кемеровский государственный университет
(г. Кемерово, Россия)

Колесникова Н.В.

Старший преподаватель
Кемеровский государственный университет
(г. Кемерово, Россия)

ВЛИЯНИЕ ОЗДОРОВИТЕЛЬНОЙ ФИЗИЧЕСКОЙ КУЛЬТУРЫ НА ОРГАНИЗМ ЧЕЛОВЕКА

Аннотация: статья посвящена вопросам оздоровительной физической культуры. Определено влияние оздоровительной физической культуры на человеческий организм.

Ключевые слова: физическая культура, влияние, эффект, здоровье, двигательная активность.

Физическая культура – часть культуры, представляющая собой совокупность ценностей, норм и знаний, создаваемых и используемых обществом в целях физического и интеллектуального развития способностей человека, совершенствования его двигательной активности и формирования здорового образа жизни, социальной адаптации путем физического воспитания, физической подготовки и физического развития.

Профилактический и оздоровительный эффект массовой физической культуры тесно связан с повышенной физической активностью, активизацией обмена веществ, усилением функций опорно-двигательного аппарата [1, с. 25].

Для стабильного функционирования организма человека и сохранения здоровья необходима установленная «доза» двигательной активности. Вследствие этого, можно задаться вопросом о так называемой привычной двигательной активности, т.е. деятельности, которая выполняется в процессе повседневного профессионального труда в быту. Наиболее оптимальным выражением количества произведенной мышечной работы является величина энергозатрат. Минимальный суточный показатель энергозатрат, который необходим для нормального функционирования человеческого организма, составляет 12-15 МДж, что приравнивается к 2880- 3840 ккал.

Мышцы – являются мощным генератором энергии для человеческого организма. Они направляют сильный поток нервных импульсов для поддержания наиболее оптимального уровня функционирования нервной системы, создают необходимые условия для нормального функционирования двигательного аппарата и облегчают движение венозной крови по сосудам к сердцу [2, с. 101].

Выделяют специальный и общий эффект физических упражнений, а также их опосредованное влияние на факторы риска. Общий эффект заключается в расходе энергии, прямо пропорциональном интенсивности и длительности, что позволяет восполнить дефицит энергозатрат. Большую роль играет также повышение устойчивости организма к воздействию со стороны факторов внешней среды: высоких и низких температур, стрессовых ситуаций, травм, радиации, гипоксии.

Хорошо выражено увеличение резервных возможностей аппарата кровообращения при напряжении мышц: повышение минутного и систолического объема крови, максимальной частоты сердечных сокращений, артериовенозной разницы по кислороду, уменьшение общего периферического сосудистого сопротивления, что позволяет облегчить механическую работу сердца и повысить его производительность [4, с. 203].

Адекватная физическая тренировка, занятия оздоровительной физической культурой в значительной степени способны приостановить возрастные изменения различных функций.

Таким образом, регулярная физическая тренировка позволяет в большей степени приостановить возрастные инволюционные изменения физиологических функций, а также дегенеративных изменений различных органов и систем. Костно-мышечная система в этом отношении не является исключением. Занятие физической культурой положительно влияет на большую часть звеньев двигательного аппарата и препятствует усложнению дегенеративных изменений, которые связаны с гиподинамией и возрастом.

СПИСОК ЛИТЕРАТУРЫ:

Данько. Ю. М. «Здоровое тело». М.: Спутник+. 2014. 512 с.

Соснин В. П. Влияние оздоровительной физической культуры на организм: Учебно-методическое пособие для студентов / Рубцовский индустриальный институт. Рубцовск, 2014. 661 с.

Кофман Л. Б. Физическая культура / Под ред. Л. Б. Кофмана. – М.: ОМЕГА-Л. 2009. 721 с.

Социально-биологические аспекты оздоровительной и адаптивной физической культуры. - Новосибирск: НИПКиПРОю 2007. 317 с.

Luchsheva M.D.

Student of the socio-psychological Institute
Kemerovo State University
(Kemerovo, Russia)

Kolesnikova N.V.

Senior lecturer
Kemerovo State University
(Kemerovo, Russia)

**THE INFLUENCE OF HEALTH-IMPROVING
PHYSICAL CULTURE ON THE HUMAN BODY**

***Abstract:** the article is devoted to the issues of health-improving physical culture. The influence of health-improving physical culture on the human body is determined.*

***Keywords:** physical culture, influence, effect, health, motor activity.*

УДК 1

Махматкулов Ф.А.

старший преподаватель, кафедра «Физическое воспитание»

Каршинский инженерно-экономический институт

(г. Карши, Узбекистан)

ОСНОВНЫЕ ЗАДАЧИ ДУХОВНО-ПРАВСТВЕННОГО И ФИЗИЧЕСКИ ЗДОРОВОГО ПОКОЛЕНИЯ

Аннотация: в статье описаны индивидуальные особенности воспитания подрастающего поколения, реформы в процессе обучения и воспитания, роль спорта в воспитании молодежи и особенности национального подхода к образованию.

Существуют также различные инструменты и способы развития интереса и навыков к детской психологии.

Ключевые слова: образовательный процесс, семейное воспитание, здоровое поколение, спортивная психология, здоровое развитие, социальная среда, дошкольное образование, физическая и психологическая подготовка.

За годы независимости в Узбекистане созданы необходимые условия и возможности для воспитания здорового и гармонично развитого поколения и развития молодежи нашей страны как полноценной личности, полностью отвечающей требованиям XXI века. Стоит отметить такие взгляды Первого Президента И.А. Каримова. «Вопрос о воспитании духовно и физически гармонично развитого поколения является для нас общенациональной задачей, и фокус нашей политики сегодня - последовательно и решительно продолжать нашу работу для достижения этой благородной цели» [1]. Благодаря независимости предпринимаются конкретные меры в социальной сфере по формированию в нашей стране здорового идейно, духовно гармонично развитого поколения, нацеленного на такую стратегическую цель, как развитие

гармонично развитого поколения. Изменения в этом плане доказывают, что воспитание детей - это вековая задача.

Сегодня по инициативе и под руководством нашего Президента проводится образцовая работа по воспитанию здорового поколения. В учебных заведениях, предприятиях и организациях построены спортивно-оздоровительные комплексы, теннисные корты. Однако понимание здорового ребенка только как физически сильного человека было бы односторонним подходом к этому вопросу. Совершенство поколения также во многом зависит от его духовной зрелости. В связи с этим воспитание детей требует национального, духовного, физического подхода. Дошкольное образование направлено на формирование здоровой и зрелой личности ребенка в процессе его подготовки к школе. В статье 11 закона "Об образовании" Республики Узбекистан: "...это воспитание осуществляется в семье в возрасте до 6-7 лет, в детском саду и в других образовательных учреждениях, независимо от формы собственности", - сказал он. На самом деле, чем раньше начинается обучение, тем раньше проявляются его эффекты и положительное влияние на весь образ жизни человека. Важность условий очень важна в росте и развитии ребенка. Природа и любовь бережно ведут подрастающее поколение по лестнице развития. И понять особенности этих движений и создать условия для этого развития можно только своевременной поддержкой.

Каждая мама хочет, чтобы ее ребенок вырос здоровым, энергичным, духовно зрелым человеком, и она старается изо всех сил для этого. Иногда родители по неопытности ошибочно думают: «Если я буду хорошо относиться к своему ребенку, если я буду одеваться не меньше, чем кто-либо другой, он обязательно найдет свое место в жизни». Конечно, дети таких родителей могут быть здоровыми, но их духовное, умственное и физическое развитие также должно быть адекватным. Роль не только родителей, но и других родственников, учителей и воспитателей неоценима для общего здоровья растущего ребенка и его развития как зрелого человека. Кроме того, среда, а также образование

играют важную роль в развитии детской психики. Взрослые, знакомые с психологией ребенка, могут иметь представление о его или ее способностях, интересах и внутренних чувствах [2]. Это будет одним из самых эффективных инструментов в его обучении. Задача взрослых - принять ребенка таким, какой он есть, и всегда любить его. Он такой от природы со своими привычками и характером. Нет необходимости подгонять его под какой-либо размер. Изначально детское «Я» начинает осознаваться в семье, и все это вовремя осознают. Постепенно он начинает шагать в большую жизнь, то есть в детский сад, в кругу друзей, в сообществе и в социальной среде. Теперь появляется другой диалог и другие цели. Именно в этот период самое главное - сохранить искреннюю любовь.

Сегодня важность и эффективность психического воздействия на формирование человека, на его развитие не только практические, но и научно доказанные. Пока каждый ребенок не вырастет, он будет находиться под влиянием воспитателей сначала в семье, а затем в учебных заведениях. Очень важно создать необходимые условия для формирования хорошего поведения и здорового развития ребенка. Хотя этот процесс требует определенных усилий со стороны взрослых, таких как правильная организация своего времени и демонстрация примерного поведения, он помогает их детям лучше понять дом и жизнь за его пределами. Роль не только родителей, но и воспитателей и учителей очень важна для общего здоровья и развития растущего ребенка как зрелого человека [3].

В настоящее время главным критерием государственной политики является духовное воспитание личности. Прирожденный мужчина должен формироваться как личность. Формирование человека зависит в основном от биологических факторов, окружающей среды, воспитания. На определенных этапах жизни происходят изменения в структуре и функциях отдельных органов и системы органов в целом. Состояние здоровья человека и то, что это состояние более или менее нарушено, зависит от биологического фактора. В среде, в

которой живет человек, люди в первую очередь находятся рядом с приемным ребенком, то есть не просто с небольшим количеством членов семьи. Может быть, люди, которые находятся дальше от него, будут играть решающую роль в его соседях, соседях, близких друзьях, друзьях, которые вместе учатся, работают вместе в разных отношениях. Кроме того, влияние СМИ также влияет на мысли и чувства молодого поколения в их оценках и стремлениях к событиям.

Роль семьи и общества в воспитании здорового ребенка уникальна. Первые элементы социального опыта и социального поведения у человека формируются в семье, в системе семейных отношений. На что следует обратить внимание ребенку, чтобы расти, общаться с окружающим миром, чтобы его жизнь была комфортной, понятной и безопасной? Жизнь ребенка начинается в его собственном доме. Когда ребенок растет в семье, он начинает получать первые навыки и способности в своей жизни от членов семьи. Начинает приобретать первые навыки общения с родителями, бабушками и дедушками, братьями и сестрами, гостями. Очень важно создать в семье необходимые условия для формирования и развития хорошего поведения у ребенка. Хотя этот процесс требует определенных усилий со стороны родителей, таких как правильная организация своего времени и демонстрация примерного поведения, он помогает их детям лучше понять дом и жизнь за его пределами. Вот почему у нас есть такая поговорка: «Он делает то, что видит в птичьем гнезде». Пожилые люди с их талантами и навыками имеют возможность влиять на других, подавая личный пример [4].

Окружающая среда и условия по соседству также влияют на воспитание ребенка. Взрослые своим поступком подают пример детям. Если соседи искренне относятся друг к другу, уважают друг друга, будут вместе в хорошие и плохие времена, протянуть руку помощи в трудных ситуациях, вместе работать над улучшением соседства, рассматривать каждого ребенка по соседству как своего собственного ребенка, ребенок, растущий в таком районе, получает хорошее во всех отношениях воспитание.

СПИСОК ЛИТЕРАТУРЫ:

- Каримов И.А. Высокая духовность - непобедимая сила. - Т.: Манавият, 2008. - 176 с.
- Вохидов М. Детская психология. Т., «Учитель», 1982.
- Шоумаров Г.Б. в процессе редактирования. «Семейная психология», Т.: Шарк, 2000.
- Шоназаров Ж.У. Высокие образовательные возможности семьи, образовательных учреждений и общества в воспитании подрастающего поколения. Материалы Республиканской научно-практической конференции «Социально-психологические особенности защиты молодежи от чужих идей и идеологий в условиях глобализации». Бухара - 2015. Страницы 182-184.

Makhmatkulov F.A.

Senior Lecturer, Department of Physical Education
Karshi Engineering and Economic Institute
(Karshi city, Uzbekistan)

MAIN TASKS OF SPIRITUALLY MORAL & PHYSICAL HEALTHY GENERATION

***Abstract:** the article describes the individual characteristics of the upbringing of the younger generation, reforms in the process of education and upbringing, the role of sport in the upbringing of young people and the peculiarities of the national approach to education.*

There are also various tools and ways to develop interest and skills in child psychology.

***Keywords:** educational process, family education, healthy generation, sports psychology, healthy development, social environment, preschool education, psychological training.*

УДК 1

Разоқов Б.Х.

Фарғона давлат университети, ўқитувчи
(Узбекистан, г. Фергана)

Муталипов Р.Р.

Фарғона давлат университети, талаба
(Узбекистан, г. Фергана)

БЎЛАЖАК ЎҚИТУВЧИЛАРНИ ТАЙЁРЛАШДА МУСТАҚИЛ ТАЪЛИМНИ ТАШКИЛ ЭТИШ

Аннотация: в данной статье рассматриваются значение организации самостоятельной работы в подготовке будущих педагогов

Ключевые слова: самостоятельная работа, творческая работа, потребность, социально-педагогическая активность.

Педагогика олий таълим муассасаларида бўлажак ўқитувчиларни тайёрлашда мустақил ижодий фаолият олиб бориш - кадрлар тайёрлаш сифатини оширишнинг муҳим омилidir. “Халқ ҳунармандчилиги ва бадиий лойиҳалаш”, “Маҳсулот тайёрлаш технологияси”, “Техник ижодкорлик ва дизайн” фанларидан муаммоли суҳбат (изланиш характеридаги саволлар ёрдамидаги суҳбат)дан кенг фойдаланиб, талабаларнинг тайёр кўрсатма ва тавсиялар олмасдан, топшириқ ҳамда вазифаларни мустақил ижодий бажаришларига замин яратиш мустақил таълимнинг мақсади ҳисобланади.

Мустақил таълим талабаларда:

- шахсий, касбий, индивидуал хусусиятларни намоён этиш;
- билим, кўникма, малакаларни шакллантириш;
- умумтехник ва махсус фанларга оид билимларини режалаштириш;

- ўқув топшириқларини тартибга солиш ва назорат қилиш учун онгли равишда фойдалана билиш;

- ижодий қобилиятларни ривожлантиришга асос бўлади.

Бўлажак ўқитувчиларини тайёрлашда мустақил таълимни ташкил этиш яхлит педагогик жараён бўлиб, у қуйидаги тартибда амалга оширилади:

- талабаларнинг мустақил таълим ҳақидаги тушунчаларини аниқлаш, назарий ва амалий билим олиш фаолиятини таҳлил қилиш, мустақил таълим олиш кўникма ва малакаларини ўрганиш асосида уларга мустақил таълим олишнинг ижтимоий–педагогик аҳамияти тўғрисида маълумот бериш;

- талабаларнинг мустақил таълим олишга бўлган эҳтиёжи ва унга таъсир кўрсатувчи психологик омилларни ўрганиш, мустақил таълим мазмунини ишлаб чиқиш;

- ишлаб чиқилган мустақил таълим мазмуни асосида аудиторияда ва аудиториядан ташқарида мустақил таълим олиш ўқув юкламалари ҳамда вақт меъёрларини аниқлаш;

- дидактик жараённи амалга ошириш мақсадида мустақил таълимнинг ташкилий шакллари, самарали методлари ва воситаларини танлаш;

- таълим мақсадини амалга ошириш учун талабаларнинг мустақил таълим олишга қизиқиш ва эҳтиёжларини эътиборга олиб, аниқ мавзулар бўйича топшириқлар, ишланмалар, тавсиялар ишлаб чиқиш;

- талабаларда мустақил таълим олиш кўникма ва малакаларининг шаклланганлик даражаларини аниқлаш мезонларини ишлаб чиқиш;

- талабалар мустақил таълимини ташкил этиш ва амалга ошириш;

- талабаларда мустақил таълим олиш кўникма ва малакаларининг шаклланганлик даражасини баҳолаш.

Кадрлар тайёрлаш миллий моделида: «...таълим ҳамда касб эгаллаш дастурларини онгли равишда танлаш ва эгаллаш имконини берувчи, замонавий ўзгариб борувчан жамиятга мослаша олувчи, ўзининг жамият, давлат ва оила олдидаги бурчини ҳис қилувчи ҳар томонлама баркамол шахсни

шакллантиришга қаратилган кадрлар тайёрлаш миллий моделини рўёбга чиқаришнинг ижтимоий-иқтисодий, ҳуқуқий, психологик-педагогик шароитларини яратиш» зарурлиги белгилаб қўйилган.

Шунга кўра, талабалар мустақил таълим олишини ташкил этишнинг юқорида келтириб ўтилган алгоритми асосида “Халқ ҳунармандчилиги ва бадий лойиҳалаш”, “Маҳсулот тайёрлаш технологияси”, “Техник ижодкорлик ва дизайн” фанларидан мустақил таълимни ташкил этишга эътибор қаратилса, бўлажак ўқитувчилар ўзларининг шахсий, касбий, индивидуал хусусиятларни намоён этишлари ва ўз фикрларини эркин баён этишлари учун шароит яратилади.

СПИСОК ЛИТЕРАТУРЫ:

Razzokov B.H., Mutalipov R.R. Professional orientation of students based on the national program. ISSN 2308-4804. Science and world. 2021. № 11 (99), 62-64.

Раззоқов Б.Х. Миллий қадриятлар воситасида бўлажак ўқитувчиларнинг касб маданиятини шакллантириш. Муғаллим ҳам узликси билимлендириў. Нукус-2021. № 3/3. 52-54 б.

Раззоков Б., Махмудов М. Развитие профессиональной компетентности студентов в обучении рискам и оценке рисков. Universum: психология и образование: научный журнал. № 5 (83). М., Изд. МЦНО, 2021 г. С 19-20

Razoov B.Kh.

Fargona Davlat University, Kituvchi
(Uzbekistan, Fergana)

Mutalipov R.R.

Farqona Davlat University, Talaba
(Uzbekistan, Fergana)

**ORGANIZATION OF INDEPENDENT WORK
IN TRAINING FUTURE TEACHERS**

***Abstract:** this article discusses the importance of organizing independent work in the preparation of future teachers.*

***Keywords:** independent work, creative work, need, social and pedagogical activity.*

УДК 331.1

Ралько А.А.

аспирант

Южно-Уральский государственный гуманитарно-педагогический университет
(Россия, г. Челябинск)

ФОРМИРОВАНИЕ ГОТОВНОСТИ К РАЗРЕШЕНИЮ КОНФЛИКТОВ

Аннотация: данной статье рассматривается формирование готовности к разрешению конфликтов среди военнослужащими. Затрагиваются факторы формирования готовности к разрешению конфликтов, их причины, способы их предубеждения и стратегии урегулирования. Так же рассматривается пример конфликта и способ его устранения.

Ключевые слова: конфликт, военная среда, военнослужащие, командиры, предубеждение, решение, устранение.

Одной из составляющих детерминантных факторов формирования готовности к разрешению конфликтов среди военнослужащих является желание и стремление руководящего состава вникнуть в нужды подчиненных и сообразно их потребностей (их иерархии) выстроить систему субординационных взаимоотношений.

Это предопределяется тем, что большинство военнослужащих в особенности проходящих военную службу по призыву демотивированы выполнением повседневных задач никоим образом их не развивающих, заключающихся в простой безынициативной, а также примитивной деятельности, узконаправленной по характеру и степени своей общественной и личностной полезности. Ввиду этого, гиперболизируется повышенная раздражительность молодых людей – военнослужащих, невоспринимающих всерьез значимость военной службы. Большинство воинских коллективов ввиду безразличия офицерского и сержантского составов не являются сплочённым

единым коллективным механизмом, этими лицами не ставится во главу угла создание положительно социально – психологической обстановки и поддержание ее на должном уровне.

Банальные реакции на раздражители военной службы – это создавшиеся в результате дезорганизованной постановке задач на военной службе отрицательное отношение военнослужащих к различным сферам жизнедеятельности в армии.

Одним из наиболее верных и объективно разумных путей решения подобных конфликтов, проблемных ситуации в целях предупреждения конфликтов на военной службе является выявление у подчинённых их потребностей в самореализации и саморазвитии, что, как указывают отдельные авторы, приводит к минимизации конфликтов и ликвидации до половины нарушений воинской дисциплины. Однако, в условиях реальной действительности, начальствующий состав подразделения Вооруженных Сил не проявляет должного желания и стремления к формированию готовности разрешения конфликта.

Одно из наиболее часто встречающихся комплексов причин являются бытовые конфликты, поскольку в условиях современной военной службы и ведя слабого материального обеспечения военнослужащие исходя из классификации потребностей, предложенной А.Маслоу, нуждаются прежде всего в удовлетворении самых неизменных потребностей, то есть в удовлетворении физиологических и экзистенциальных нужд.

Этот фактор предопределяет то, что и большинство конфликтов возникающих между военнослужащими носят бытовой характер. Это обуславливается необеспечением тех или иных видов довольствия либо же их не справедливого распределения между военнослужащими, что непременно ведет к бытовым хищениям или практики неуставных взаимоотношений между военнослужащими. Полная, равная и справедливая распределение всех видов материальных благ между военнослужащими является одним из

эффективнейших инструментов подавления и минимизации конфликтов в военной среде.

Однако даже в условиях современного финансирования Вооруженных Сил подобных метод решения вопросов не находит должного отражения в практике предупреждения конфликтных ситуаций, возникающих на бытовой почве.

Среди проблем удовлетворения духовных потребностей военнослужащих является необъективная оценка успехов их деятельности, а также занижение их роли и значимости в обществе.

Еще одним немаловажным фактором способствующим возникновению конфликтов в военной среде является низкая культура общения между военнослужащими, заключающиеся в невыполнении и несоблюдении как общекультурных, так и профессионально – должностных ценностей вежливого и этичного общения. Особенно это сказывается и демонстрируется на общении между военнослужащими начальствующего состава (командиры и начальники) и подчиненных, где прямо указывается на пренебрежительное отношение старших по воинской должности и воинскому званию к их «младшим» товарищам.

Командиры должны уметь не только предупреждать конфликты до их начала, а также уметь нивелировать и купировать причины конфликтов, уметь решать их на разнообразных стадиях, в том числе самом разгаре конфликта для сохранения социально-психологической положительной сферы воинского коллектива. Как показывает дисциплинарная практика в Вооруженных Силах те, кто начинают конфликт, а точнее – их действия являются первой причиной данных негативных факторов.

Проводя анализ и разбирательство при конфликте военнослужащих, командир должен, с целью урегулирования конфликта применить такие методы как: компромисс, сотрудничество, правило уступок одних другим.

Например, в конфликте типа «новатор-консерватор» руководитель

должен однозначно поддержать «новатора» в тех позициях, в которых он прав. Исследования показывают, что победа «консерваторов» в таком конфликте оказывает заметное негативное влияние и на деятельность, и на социально-психологический климат воинского коллектива.

Победа же «новатора» влияет на обоих оппонентов и коллектив, в конечном счете, благотворно, хотя у самих конфликтующих могут иметь место довольно сильные негативные эмоции.

Эта же стратегия регулирования оправдана и для других видов конфликтов. Во всех, конфликтах необходимо попытаться выявить правого оппонента и поддержать его. Победа правого в конфликте способствует прогрессивному развитию коллектива и позитивному разрешению того противоречия, которое лежит в основе конфликта. Если же, как это иногда бывает у молодых руководителей, просто пытаться примирить конфликтующих, не определив правых и неправых, то такое разрешение конфликтов не даст хороших результатов.

Есть немало конфликтов, в которых оба оппонента неправы. В них оправдана стратегия сглаживания противоречия, взаимных уступок, примирения.

Если конфликт длится очень долго или приобретает острые формы, то одним из радикальных средств его прекращения является перевод одного из конфликтующих в другой воинский коллектив. Не следует пренебрегать этим способом в острых конфликтах, так как негативные последствия их продолжения могут оказаться весьма значительными.

Случаи убийств оппонента редки, но они есть. Поэтому офицеру необходимо уметь прогнозировать возможные наиболее неблагоприятные варианты развития конфликта и предотвращать их.

Возникновение и развитие конфликта во многом определяются его социально-психологическим содержанием. В конфликтологии и психологии описываются конкретные психологические способы предупреждения

столкновения людей, связанные с соблюдением основных закономерностей социального взаимодействия. Нарушение этих общих закономерностей приводит к возникновению противоречий между людьми, которые нередко разрешаются путем конфликта.

Социальное взаимодействие носит непротиворечивый характер тогда, когда оно сбалансировано. Рассмотрим пять основных видов балансов, сознательное или неосознанное нарушение которых может привести к конфликтам. К ним относятся балансы ролей, взаимозависимости в решениях и действиях, услуг, ущерба, самооценки и внешней оценки.

Первым из основных социально-психологических способов предупреждения конфликтов является поддержание в ходе взаимодействия баланса ролей. Каждый из военнослужащих может играть по отношению к другому по своему психологическому статусу роль старшего, равного или младшего.

Эти роли напрямую не связаны с должностью, формальным статусом людей. Если военнослужащий принимает отводимую ему роль, то ролевого конфликта не происходит. Поэтому важно в каждой ситуации социального взаимодействия понять, какую роль играет сам военнослужащий, и какой роли он ожидает. Если ожидаемое партнером распределение ролей его устраивает, то он принимает ту роль, которую от него ждут. Если не устраивает, то ожидание партнера необходимо бесконфликтно скорректировать.

Важно помнить, что психологически наиболее желаемой ролью для человека нередко является роль старшего. Именно она потенциально наиболее конфликтна, поскольку чаще всего не устраивает партнера. Он не хочет играть роль младшего, особенно в ситуациях, не связанных с подчинением по службе. Поэтому при взаимодействии с сослуживцами военнослужащий должен обычно избегать значительного психологического доминирования над партнерами, даже если он является их начальником. Наиболее благоприятным, с точки зрения предупреждения ролевого конфликта и ощущения комфорта обоими

партнерами, является взаимодействие на равных.

Предупреждению конфликтов способствует также поддержание в процессе взаимодействия военнослужащих баланса взаимозависимости в решениях и действиях. Каждому человеку, и подчиненному в том числе, внутренне присуще стремление к свободе и независимости, которые не должны осуществляться за счет свободы других. Поэтому если военнослужащий считает свою зависимость от окружающих большей, чем он может допустить, это может служить причиной его конфликтного поведения как средства уменьшения зависимости. В процессе общения каждый должен чувствовать, какая зависимость партнера от него не является дискомфортной, поддерживать комфортный баланс взаимозависимости.

Резюмируя вышесказанное, мы пришли к выводу, что формирование готовности к разрешению конфликтов в военной среде между военнослужащими как для командиров, так и для подчиненного состава, представляет в современных условиях российской армии определенную неразрешённую проблему, решение которой не ставится во главу угла. Этот факт объясняется тем, что, как мы уже говорили, одной из составляющих детерминантных факторов формирования готовности к разрешению конфликтов среди военнослужащих является желание и стремление руководящего состава вникнуть в нужды подчиненных и сообразно их потребностей (их иерархии) выстроить систему субординационных взаимоотношений, что предопределяется тем, что большинство военнослужащих в особенности проходящих военную службу по призыву демотивированы выполнением повседневных задач никоим образом их не развивающих, заключающихся в простой безынициативной, а также примитивной деятельности, узконаправленной по характеру и степени своей общественной и личностной полезности. Ввиду этого, гиперболизируется повышенная раздражительность молодых людей – военнослужащих, невоспринимающих всерьез значимость военной службы. Большинство воинских коллективов ввиду безразличия офицерского и сержантского составов

не являются сплочённым единым коллективным механизмом, этими лицами не ставится во главу угла создание положительно социально – психологической обстановки и поддержание ее на должном уровне.

СПИСОК ЛИТЕРАТУРЫ:

- Анашкин О., Лебедев О. Конфликты в воинских коллективах Ориентир. -2008. - №5.
- Шипилов А. Психология разрешения конфликтов между военнослужащими. Ориентир. 2010г
- Анцупов А., Шипилов А. Конфликтология: учебник для вузов, 2009г.

Ralko A.A.

postgraduate student

South Ural State University of Humanities and Pedagogy
(Chelyabinsk, Russia)

FORMATION OF READINESS TOWARDS CONFLICT RESOLUTION

***Abstract:** this article discusses the formation of readiness for conflict resolution among military personnel. The factors of formation of readiness for conflict resolution, their causes, ways of their prejudice and settlement strategies are touched upon. An example of a conflict and a way to eliminate it is also considered.*

***Keywords:** conflict, military environment, military personnel, commanders, prejudice, solution, elimination.*

УДК 376.4

Сердюк В.В.

заместитель директора МБУДО «Станция юннатов»

МБУДО «Станция юннатов»

(г.Белгород, Россия)

Маркова А.А.

педагог дополнительного образования

МБУДО «Станция юннатов»

(г.Белгород, Россия)

Масленникова И.А.

педагог дополнительного образования

МБУДО «Станция юннатов»

(г.Белгород, Россия)

ИНКЛЮЗИВНОЕ ОБУЧЕНИЕ В СИСТЕМЕ ДОПОЛНИТЕЛЬНОГО ОБРАЗОВАНИЯ

Аннотация: статья посвящена проблеме инклюзивного обучения в системе дополнительного образования. Инклюзивное (включенное) образование создаёт необходимые условия для тех, кто имеет особые образовательные потребности: проблемы со здоровьем, говорящие на другом языке, имеющие другой стиль жизни, разные способности к обучению.

Ключевые слова: инклюзивное образование, обучение, дополнительное образование, равные права, ограниченные возможности, дети-инвалиды.

В настоящее время количество детей с приобретенными или врожденными пороками развития растет. Данная проблема актуальна и требует должного внимания. Кто же такие дети с ограниченными возможностями (ОВЗ)?

Дети с ограниченными возможностями – несовершеннолетние лица, жизнедеятельность которых характеризуется какими-либо ограничениями или отсутствием способности осуществлять деятельность способом или в рамках, считающихся нормальными для человека данного возраста.

Свободное воспитание и свободная школа - основания для инклюзивного дополнительного образования. Созданная К.Н. Вентцелем «Декларация прав ребенка» является прообразом современной парадигмы дополнительного образования детей: каждый ребенок имеет право на существование, на гарантированную совокупность жизненных условий, на бесплатное воспитание и образование, соответствующее его индивидуальности, на выбор воспитателей, на свободу и уважение [1].

Система образования долго время делила детей на детей с ОВЗ и обычных. В то время как обычные дети имели возможность получать образования и возможность получить профессию, дети с ОВЗ лишались такой возможности. «Особенных» детей не брали в школы, где обучаются обычные дети.

Инклюзивное обучение в организациях дополнительного образования предполагает получение качественного образования с учетом индивидуальных возможностей ребенка.

Юнеско рассматривает инклюзию как «динамически развивающийся подход, заключающийся в позитивном отношении к разнообразию учеников и к восприятию индивидуальных особенностей не как проблемы, а как возможности для обогащения процесса познания» [2].

Поэтому движение в сторону инклюзии – это не только техническое или организационное изменение, но и своя философия. Включение, или инклюзия, реформирование дополнительного образования так, чтобы они отвечали нуждам и потребностям всех детей без исключения.

СПИСОК ЛИТЕРАТУРЫ:

Грузинова Т.В. Дети с ограниченными возможностями: мифы, реальность, пути интеграции / Т.В. Грузинова // Директор школы. – 2009. – №4. – С. 23–25.

Зотова А.М. Интеграция ребенка-инвалида в среду здоровых сверстников как метод социальной адаптации / А.М. Зотова // Дефектология. – 2011. – №3. – С. 34–35.

Serdyuk V.V.

Yunnatov Station
(Belgorod, Russia)

Markova A.A.

Yunnatov Station
(Belgorod, Russia)

Maslennikova I.A.

Yunnatov Station
(Belgorod, Russia)

INCLUSIVE EDUCATION IN THE SYSTEM ADDITIONAL EDUCATION

***Abstract:** the article is devoted to the problem of inclusive education in the system of additional education. Inclusive education creates the necessary conditions for those who have special educational needs: health problems, speaking a different language, having a different lifestyle, different learning abilities.*

***Keywords:** inclusive education, training, additional education, equal rights, limited opportunities, disabled children.*

УДК 37.015.3

Тухтаев Ж.Ж.

старший преподаватель, кафедра «Физическое воспитание»

Каршинский инженерно-экономический институт

(г. Карши, Узбекистан)

Шоназаров Д.У.

старший преподаватель, кафедра «Социальных наук»

Каршинский инженерно-экономический институт

(г. Карши, Узбекистан)

ПРОЧНЫЕ СЕМЕЙНЫЕ ОТНОШЕНИЯ - ОСНОВА ЗДОРОВОГО ПОКОЛЕНИЯ

Аннотация: в статье освещены особенности воспитания молодежи, семейных отношений и сотрудничества образовательных учреждений и сообщества.

Описаны положительные стороны физического воспитания и спорта в повышении эффективности обучения, а также вопросы повышения и воспитания воспитательной культуры родителей в семье.

Ключевые слова: система образования, воспитательный процесс, семейное воспитание, развитие личности, духовная зрелость, здоровое поколение, сотрудничество в воспитании, национальные ценности, нравственные качества.

Задачи воспитания умственно зрелых и физически подготовленных великих будущих поколений являются обязанностью всех государственных и общественных органов. Семейные отношения и образовательные учреждения, община, а также деятельность в сфере физической культуры и спорта также играют важную роль в реализации столь комплексного и ответственного образовательного процесса. На основе всего этого мы все убеждены, что в нашей стране есть достаточные условия для характера молодых людей, их становления

как физически здоровых, духовно зрелых и нравственно гармоничных. С другой стороны, потребность общества в семье и семейном воспитании также растет день ото дня. Повышение способности родителей в семье к полноценному развитию детей - актуальная проблема сегодня.

Проблема личности и его зрелости - одна из самых актуальных для нашего общества, стремящегося к высшей вершине своего развития. После обретения независимости наше государство считает духовное, личностное развитие и зрелость каждого гражданина важной ценностью для гармонии интересов личности и общества. Вопросы воспитания гармонично развитого поколения и его отличного образования решаются на уровне государственной политики, разработка программ - яркое тому подтверждение.

Семья - это священный институт, который способствует и развивает жизнь общества, воспитывая будущие поколения. Сегодня семьи в нашей стране строятся на основе полного равноправия мужчин и женщин, равной ответственности перед семьей. Повышение и совершенствование родительской культуры в семье положительно сказывается на повышении эффективности воспитания растущих детей [1].

Как сказал греческий философ Аристотель, «образование требует трех вещей: знаний, таланта и упражнений». Воспитание - очень сложный социальный процесс, и он во всех отношениях зависит от этих трех вещей. Особенно в сегодняшнюю эпоху все большей информации, главным фактором воспитания гармонично развитого высокодуховного поколения является активность и равная ответственность мужчин и женщин. Уровень образовательного развития детей во многом зависит от следующих факторов: 1) грамотность родителей; 2) Материальная поддержка семьи; 3) количество детей в семье; 4) наличие или отсутствие в семье отца или матери; 4) В зависимости от образования, профессии родителей и т. д. Во многих отношениях духовная среда в семье и взаимодействие членов семьи играют ключевую и решающую роль в определении места детей в обществе и в их независимой жизни. Поэтому каждый

женатый молодой мужчина и женщина должны стремиться в первую очередь к созданию здоровой духовной среды в своих новых независимых семьях [2]. К ним относятся: Медицинские знания - не пренебрегать своим здоровьем, вести здоровый образ жизни, заниматься спортом и физическим трудом, рожать физически здоровых детей, защищать свои семьи и детей от различных опасных заболеваний (ВИЧ, СПИД, вирусные инфекции и др.) делать. Обладать экологическими знаниями - учить детей любить, радоваться и заботиться о Матери-природе, заботиться о ней и не причинять ей вреда.

Быть духовным и культурным - формировать качества искренности, доброты, честности, правдивости, доброты - следствие, человечности, патриотизма и семьи; культивировать культуру одежды, нравственности, уверенности и верности себе и своему народу, уважать нацию, национальные обычаи, традиции и обычаи, гордиться своей историей и предками.

Приобретение религиозных знаний заключается в том, чтобы дать детям правильное понимание религии, научить их быть верными, честными и добросовестными, чтобы не допустить влияния на них различных религиозных течений. Быть научным и профессиональным - учить детей работать над собой, исследовать, читать книги, работать, закладывать основу для формирования у них высоких духовных потребностей, понимания жизни и мира. Обладание педагогическими знаниями - в процессе воспитания детей понимать и правильно оценивать свои знания и возможности, выявлять и мотивировать их, своевременно выявлять их способности, таланты и интересы.

Приобретение психологических знаний - наблюдение, понимание и руководство детской психикой и изменениями в ней, убеждение их в своих силах и способностях, самостоятельное мышление и принятие решений, правильное формирование у них «Я» и создание дружеских отношений между родителями и детей, чтобы сформировать такие качества, как лидерство и инициативность.

Обладать техническими и технологическими знаниями - правильно и умеренно пользоваться современными техниками и технологическими

инструментами, научить их быстро их осваивать и т. Д. Конечно, мы далеки от того, чтобы считать, что только родители несут ответственность за воспитание своих детей и только они участвуют в этом процессе. Например, у наших людей есть мудрое высказывание: «Семь соседских родителей на одного ребенка», «Учитель такой же великий, как твой отец» [3].

По мере взросления наши дети заводят больше друзей в дошкольных учреждениях, школах, колледжах и средних школах. Влияние друзей, учителей, родственников и соседей на их воспитание очень велико. В особенности и по сей день средства коммуникации (мультфильмы, фильмы и сериалы, различные шоу), которые быстро передают информацию ряду этих людей, также задействованы в образовательном процессе и оказывают значительное влияние. Но как говорят наши мудрые люди: «Он делает то, что видит в птичьем гнезде», «Яблоко падает под яблоко». Семья - основа воспитания. Первую идею мира ребенку дают родители, первые добрые дела делают родители, а лучшие и худшие качества передаются ему через родителей через гены и воспитание [4].

В заключение можно сказать, что повышение материального благосостояния семей в нашей стране и развитие материально-технической базы - это работа, которая ведется по воспитанию в наших семьях зазорных мальчиков и девочек, обеспечению и всячески поощрять их. Пока здоровая духовная среда в семьях, составляющих основу нашего общества, будет стабильной, самые высокие мечты нашего народа будут реализованы, и будут рождаться идеальные люди. Ведь правильное воспитание детей - это не только родительский долг, но и священный человеческий долг каждого человека.

СПИСОК ЛИТЕРАТУРЫ:

Каримов И.А. Высокая духовность - непобедимая сила. - Т.: «Манавият», 2008. - 46 с.

Мунавваров А.К. Семейная педагогика. - Т. : «Учитель», 1994.

Примова Ф.А. Роль национальных и религиозных ценностей в формировании семейных отношений. Автореферат.– Т .: 1999. –С.13.

Файзиева М., Джабборов А. Психология семейных отношений. –Т .: «Янги аср авлоди», 2007.

Tukhtaev Zh.Zh.

Senior Lecturer, Department of Physical Education
Karshi Engineering and Economic Institute
(Karshi, Uzbekistan)

Shonazarov D.U.

Senior Lecturer, Department of Social Sciences
Karshi Engineering and Economic Institute
(Karshi, Uzbekistan)

**STRONG FAMILY RELATIONSHIP
- THE BASIS OF A HEALTHY GENERATION**

***Abstract:** the article highlights the features of youth education, family relations and cooperation between educational institutions and the community.*

The article describes the positive aspects of physical education and sports in increasing the effectiveness of training, as well as the issues of raising and enhancing the educational culture of parents in the family.

***Keywords:** education system, upbringing process, family upbringing, personality development, spiritual maturity, healthy generation, cooperation in upbringing, national values, moral qualities.*

ЭКОНОМИЧЕСКИЕ НАУКИ И МЕНЕДЖМЕНТ
(ECONOMIC SCIENCE & MANAGEMENT)

УДК 33

Артемьева Е.С.

Студент специальности «Экономическая безопасность»

Башкирский государственный университет

(Уфа, Россия)

Научный руководитель:

Сибгатуллина Р.М.

кандидат экономических наук, доцент

Башкирский государственный университет

(Уфа, Россия)

АНАЛИЗ И ОЦЕНКА УРОВНЯ
ФИНАНСОВОЙ БЕЗОПАСНОСТИ ПРЕДПРИЯТИЯ

Аннотация: в данной статье раскрывается проблема оценки уровня финансовой безопасности предприятия, а также приводятся шаги по повышению уровня его финансовой безопасности.

Ключевые слова: финансовая безопасность предприятия, показатели финансовой безопасности предприятия, платежеспособность, ликвидность, финансовая устойчивость, деловая активность, рентабельность.

В современных рыночных условиях хозяйствования все организации сталкиваются с финансовыми рисками, недостаточностью и нехваткой финансовых ресурсов, высоким уровнем конкуренции и другими внутренними и внешними угрозами. Для того, чтобы стабильно функционировать и обеспечить

устойчивое развитие в постоянно меняющейся ситуации необходимым является создание системы финансовой безопасности организации [5].

Проблемы, связанные с обеспечением финансовой устойчивости и финансовой безопасности, в настоящее время являются актуальными, что связано не только с экономическим кризисом, но и с глобализацией экономики, приводящей к появлению различных угроз. В таких условиях организации сталкиваются с необходимостью создания новых подходов к обеспечению устойчивости и безопасности развития своей деятельности [2].

Уровень финансовой безопасности организации зависит от того, насколько эффективно его руководство, специалисты и менеджеры способны избегать возможных угроз и ликвидировать нежелательные последствия отрицательных составляющих внешней и внутренней среды [1].

Деятельность любого предприятия, даже с самой удачной системой управления, не может быть полностью прогнозируемой, поскольку каждый хозяйствующий субъект работает в условиях неопределенности и динамичности условий хозяйствования.

Определим финансовую безопасность предприятия на основе анализа финансовой устойчивости, а именно достаточности оборотных средств для осуществления производственно-сбытовой деятельности. Среди оценочных показателей выделим следующие:

$\pm S$ – излишек (+) или недостаток (-) собственных оборотных средств необходимых для формирования запасов;

$\pm S$ – излишек или недостаток собственных оборотных средств и среднесрочных и долгосрочных кредитов и займов;

$\pm S$ – излишек или недостаток всех оборотных средств.

На начальном этапе оценки финансовой безопасности ПАО «Квадра» был произведен выбор показателей индикаторов и определены их пороговые значения (Табл. 1).

Таблица 1 - Показатели-индикаторы финансовой безопасности

Показатели	Пороговое значение	Динамика
1. Показатели ликвидности		
1.1. Коэффициент текущей ликвидности	2,0	Увеличение
1.2. Коэффициент быстрой ликвидности	1,0	Увеличение
1.3. Коэффициент абсолютной ликвидности	0,2	Увеличение
2. Показатели финансовой устойчивости		
2.1. Коэффициент покрытия оборотных средств собственными источниками формирования (или коэффициент обеспеченности собственными средствами)	0,1	Увеличение
2.2. Коэффициент финансовой устойчивости	0,5	Увеличение
2.3. Коэффициент финансовой активности или финансового риска (финансовый леверидж)	1,0	Уменьшение
3. Показатели деловой активности		
3.1. Темп роста чистой прибыли	Темп роста выручки	Увеличение
3.2. Темп роста выручки	Темп роста активов	Увеличение
3.3. Темп роста активов	1,0	Увеличение
3.4. Оборачиваемость дебиторской задолженности	12	Увеличение

3.5. Оборачиваемость кредиторской задолженности	12	Увеличение
4. Показатели эффективности деятельности		
4.1. Чистая рентабельность продаж	5,0	Увеличение
4.2. Рентабельность собственного капитала	15,0	Увеличение
4.3. Рентабельность совокупного капитала	Индекс инфляции г. – 12,9% г. – 5,4% 2017 г. – 2,5%	Увеличение

Исходной предпосылкой формирования системы показателей индикаторов финансовой безопасности предприятия избрана идентификация основных угроз ее потери. На следующем этапе производят расчет отклонений фактических значений показателей от пороговых значений. Вычисляется степень отклонения фактического значения каждого i -го показателя от порогового по следующим формулам:

если направление оптимизации показателя \max , то a_i

$$X_i = a_i n_i \quad (1)$$

если направление оптимизации показателя \min , то

$$X_i = a_i n_i \quad (2)$$

где a_i - фактическое значение показателя; $a_i n_i$ - пороговое значение показателя.

Проведенные исследования показывают, что качественное владение методикой диагностики банкротства менеджерами всех уровней компании является составной частью их профессиональной подготовки, обеспечивающей эффективное применение методов экономического исследования, системного

комплексного макроэкономического анализа. Владея такой техникой, менеджеры компании имеют возможность заблаговременно спрогнозировать снижение финансовой активности предприятия и предвидеть негативные тенденции в его развитии и выявить угрозы финансовой безопасности [3].

Таким образом, эффективно построенная система финансового планирования, которая базируется на анализе финансовой деятельности предприятия, позволяет сохранить устойчивое финансовое положение [4]. Так как финансовое состояние является важнейшей характеристикой экономической деятельности предприятия, то оно определяет конкурентоспособность предприятия в выбранном сегменте рынка, его потенциал в деловом сотрудничестве с партнерами и служит оценкой степени гарантированности экономических интересов самого предприятия и его партнеров по финансовым и другим отношениям. Устойчивость финансового положения формируется в ходе осуществления всей хозяйственной деятельности организации. Определение положения компании на ту или иную дату отвечает на вопрос, насколько эффективно предприятие управляет финансовыми ресурсами.

СПИСОК ЛИТЕРАТУРЫ:

Проблемы и перспективы обеспечения безопасности в современных условиях. Баширина Е.Н., Гильмутдинова Р.А., Дубинина Э.В., Елизарьева Е.Н., Кушубакова Б.К., Мухамадиярова А.К., Нурутдинов А.А., Рахматуллин Ю.Я., Редников Д.В., Сибгатуллина Р.М., Ханова И.М. Уфа, 2020.

Сакаева Д.И., Рахматуллин Ю.Я. Оценка финансовой устойчивости организации. В сборнике: Управление регионом: тенденции, закономерности, проблемы. Материалы II Всероссийской научно-практической конференции с международным участием. В 2-х частях. Под общей редакцией Т.А. Кутгубаевой, А.В. Глотко. 2020. С. 216-219.

Сибгатуллина Р.М. Конкурентоспособность предприятия как механизм экономической безопасности. В сборнике: Современная конкуренция: состояние, проблемы и тренды развития. Сборник статей Международной научно-практической конференции. 2018. С. 160-165.

Ханова И.М. Финансовое прогнозирование эффективности использования финансовых ресурсов. В сборнике: Инновационные достижения науки и техники АПК. Сборник научных трудов Международной научно-практической конференции. 2018. С. 285-288.

Ханова И.М., Гильмутдинова Р.А. Финансовое прогнозирование как элемент управления рисками в условиях обеспечения экономической безопасности предприятия. В сборнике: Экономическая безопасность: состояние и перспективы. Материалы международной научной конференции. 2018. С. 365-368.

Artemyeva E.S.

Student of the specialty "Economic security"

Bashkir State University
(Ufa, Russia)

Scientific supervisor:

Sibagatullina R.M.

Candidate of Economic Sciences, Associate Professor
Bashkir State University
(Ufa, Russia)

ANALYSIS & ASSESSMENT OF THE LEVEL FINANCIAL SECURITY OF THE ENTERPRISE

***Abstract:** this article reveals the problem of assessing the level of financial security of an enterprise, and also provides steps to improve its level of financial security.*

***Keywords:** financial security of the enterprise, indicators of financial security of the enterprise, solvency, liquidity, financial stability, business activity, profitability.*

УДК 314.72

Астафьева К.Б.

студентка кафедры географии и картографии
Казанский (Приволжский) Федеральный Университет
(Россия, г. Казань)

ЭКОНОМИКО-ГЕОГРАФИЧЕСКИЕ ОСОБЕННОСТИ ПРОЦЕССОВ МИГРАЦИИ В РФ

Аннотация: миграционный прирост населения России в 2021 г. практически не изменился по сравнению с тем же периодом предыдущего года, но смог компенсировать только 14,6% потерь от естественной убыли. Численность трудовых мигрантов в России за год сократилась более чем на треть, при этом все в большей степени такая миграция обеспечивается работниками из Средней Азии.

Ключевые слова: миграция, процесс миграции, экономика, география, трудовые мигранты, разрешения на работу, патенты, пандемия.

Поскольку естественная убыль населения России, в том числе под воздействием пандемии, продолжала оставаться экстремально высокой, миграция в первом полугодии 2021 г. компенсировала потери от нее только на 14,6%, т.е. показатель естественной убыли остается примерно на уровне 2020 г. Полагаем, что в текущем году компенсирующая роль миграции возрастет, но до компенсации потерь, близкой к 100%, будет еще очень далеко.

Актуальность изучения внутренних миграционных потоков в России год от года становится все более острой, особенно на фоне таких устойчивых миграционных тенденций, как сильная депопуляция многих территорий Дальнего Востока и Восточной Сибири и рост численности постоянного населения в отдельных крупных агломерациях Европейской части России.

Главными экономическими факторами межрегиональной миграции являются устойчивые межрегиональные различия рынков труда (показатели

уровня безработицы и доходов), а также издержки перемещения. Согласно теории миграции, наличие безработицы в потенциальном месте прибытия мигрантов повышает неопределенность размера доходов в перспективе, откуда следует снижение вероятности миграции гражданина в данный регион. Таким образом, при прочих равных условиях миграционный приток будет больше в тех субъектах, где спрос на рабочую силу превышает ее предложение. [5]

Миграционные процессы связаны и с ключевыми показателями денежно-кредитной политики. Так, при миграционном притоке возникает рост рабочей силы, вызывающей увеличение совокупного спроса.

Рост потребления, в свою очередь, может привести как к росту выпуска (если в регионе имеется потенциал его расширения), так и к росту инфляционного давления. И наоборот — при оттоке мигрантов и сокращении рабочей силы происходит сжатие спроса, что может вызывать охлаждение деловой активности и замедление инфляции. [4]

В дальнейшем воздействие миграционной динамики на выпуск и инфляцию может развиваться за счет действия различных спиральных эффектов: например, рост цен на ключевые товары и услуги в регионе с большим притоком мигрантов приводит к росту прожиточного минимума и темпов индексаций, в результате чего ускоряется рост различных социальных трансфертов и заработных плат в бюджетном секторе в следующем периоде, усугубляя таким образом инфляционную динамику. Поэтому анализ миграционных процессов между регионами страны — важная задача в контексте исследования экономического положения субъектов Российской Федерации.

Однако, несмотря на то, что при переезде, например, в Московскую область мигранта может притягивать именно столица, долю таких граждан в общем потоке мигрирующих в область оценить весьма затруднительно, а следовательно, трудно определить и природу факторов, подлежащих рассмотрению (использовать ли агрегированные показатели по столице и области или использовать данные только по столице). [3]

Если говорить про отток населения, то и в этом случае возникает неопределенность: например, корректно ли считать, что человек, уезжая из Московской области, стремится покинуть именно столичный регион. При этом он, конечно, может переезжать и в саму столицу. Таким образом, моделирование миграционного потока в Москву и Санкт-Петербург в связи с особым статусом этих городов федерального значения, а также большим числом факторов, влияющих как на приток, так и на отток из них, и их неоднородностью, выливается в отдельную, самостоятельную задачу. [7]

По результатам изученных исследований по вопросу миграции в РФ, думается, что главным фактором притяжения мигрантов в возрасте высокой экономической активности является уровень среднемесячной заработной платы, тогда как характеристики рынка труда неоднозначно влияют на миграционный поток. [5]

Также, отметим, что при прочих равных условиях мигрант предпочтет северные и северо-восточные регионы Москве и Санкт-Петербургу, что может свидетельствовать о том, что эти города являются центрами притяжения не только данного вида миграции. Фактически моделирование миграционного потока в эти города, в связи с большим числом факторов притяжения и их неоднородностью, выливается в отдельную задачу.

Для определения, например, привлекательных для людей пенсионного возраста территорий в работах авторов рассматриваются регионы по доле прибывших старше 60 лет граждан. Пенсионеры являются не самой мобильной группой в плане миграции, поэтому побудившие их причины к тому должны быть достаточно весомыми. Например, существенное улучшение условий проживания (климат, медицинское обслуживание). Также переезжающие в пожилом возрасте вряд ли будут рассчитывать заработать в регионе прибытия, соответственно, они уже должны иметь хороший доход (в регионах Крайнего Севера и приравненных к ним территориях пенсии, как правило, значительно выше среднероссийских значений). В итоге в список регионов, привлекательных

для граждан пенсионного возраста, попали: Белгородская, Владимирская, Нижегородская, Ярославская, Тульская, Тверская, Липецкая, Калининградская, Курская области и Краснодарский край. Наоборот – в регионы оттока были отобраны: Республика Коми, Архангельская, Мурманская, Тюменская области, Республика Саха, Камчатский, Приморский и Хабаровский края; Амурская, Магаданская, Сахалинская области; Еврейский и Чукотский АО. [4]

Обоснованность выбора в качестве регионов оттока преимущественно северных регионов подтверждается данными межрегиональной миграции. Большая часть мигрантов, приезжающих на территории, привлекательные для пенсионеров, уезжают как раз из регионов Крайнего Севера или приравненных к ним территорий. Такая ситуация может объясняться тем, что из северных регионов уезжают люди, получившие право на федеральную государственную пенсию за счет северного стажа. Также немаловажным фактором миграции являются более мягкие климатические условия в регионе прибытия по сравнению с регионом выбытия.

СПИСОК ЛИТЕРАТУРЫ:

Андриенко Ю., Гуриев С. (2006). Разработка модели внутренних и внешних миграционных потоков населения для регионов Российской Федерации. ЦЭФИР. [Andrienko Y., Guriyev S. (2019).

Эконометрический анализ факторов внутренней миграции в России // Региональные исследования. № 4 (50). С. 83–98.

Вакуленко Е.С., Мкртчян Н.В. (2019). Факторы межрегиональной миграции в России на разных стадиях жизненного пути. По материалам семинара «Прикладная эконометрика» НИУ ВШЭ. [Vakulenko E.S., Mkrtychyan N.V. (2019).

Вакуленко Е.С., Мкртчян Н.В., Фурманов К.К. (2021). Моделирование регистрируемых миграционных потоков между регионами Российской Федерации // Прикладная эконометрика. № 1 (21). С. 35–55.

Межрегиональная миграция молодежи в России: комплексный анализ демографической статистики // Вопросы образования. № 3. С. 169–203.

Мкртчян Н.В. (2021). Миграция в России: западный дрейф // Информационный бюллетень «Население и общество». № 87. С. 94–104.

Мкртчян Н.В. (2020). Внутророссийская трудовая миграция: масштабы и структурные характеристики. В сб.: «Научные труды Института народнохозяйственного прогнозирования РАН». С. 546–561.

Astafieva K.B

Student of the Department of Geography and Cartography

Kazan Federal University

(Russia, Kazan)

ECONOMIC AND GEOGRAPHICAL CHARACTERISTICS OF MIGRATION PROCESSES IN RUSSIAN FEDERATION

***Abstract:** the migration increase of Russia's population in 2021 was practically unchanged compared to the same period of the previous year, but could only compensate for 14.6% of the loss of natural decrease. The number of migrant workers in Russia has fallen by more than a third in a year, with an increasing proportion of this migration coming from Central Asia.*

***Keywords:** migration, migration process, economy, geography, labor migrants, work permits, patents, pandemic.*

УДК 159.9.01

Бакулин А.Ю.

Филиал КузГТУ в г. Прокопьевске
(Прокопьевск, Россия)

Кондрашов П.Е.

Филиал КузГТУ в г. Прокопьевске
(Прокопьевск, Россия)

Научный руководитель:

Мороденко Е.В.

доцент, к.псх.н.

(Прокопьевск, Россия)

ОСОБЕННОСТИ КОНФЛИКТА В ОРГАНИЗАЦИЯХ

Аннотация: в статье рассмотрены особенности конфликта в организациях.

Ключевые слова: конфликт, конкуренция, психология.

Экономические реформы, проведенные в России, существенно изменили статус предприятия как основного звена национальной экономики. Рынок ставит организацию в принципиально новые отношения с государственными органами, с производственными и другими партнерами, сотрудниками. В связи с этим меняются отношения между руководителем организации, руководителями и подчиненными, между всеми сотрудниками в организации. В связи с этим в развитии социальной среды организации важную роль играет вопрос управления персоналом. Эта среда формируется самими сотрудниками, существуют различия в демографических и профессионально-квалификационных характеристиках. Одной из главных задач социального развития организации

является содействие здоровой социально-психологической атмосфере в коллективе, правильно скоординированной работе, оптимальным межличностным отношениям и межгрупповому взаимодействию, однако в процессе общения между отдельными людьми конфликт, безусловно, играет нестабильную роль.

Многие ученые изучали особенности управления конфликтами. В.Д.Немцов изучал особенности управления конфликтами.[1], В.А.Василенко изучал значение конфликта в современных ситуациях и методы примирения, а А.Е.Кузьмин[1] в своей работе определил такие понятия, как конфликт и управление конфликтами, а также подробно объяснил методы разрешения конфликтов.

Однако проблема управления конфликтами и "нормального морально-психологического климата" в организации не может быть решена, поскольку темп жизни становится быстрее, напряжение сотрудников в организации возрастает, вызывая конфликты.

Целью данной статьи является определение особенностей управления конфликтами в современных условиях организации.

Современный подход к сути конфликта считает его неизбежным и в некоторых случаях необходимым элементом деятельности организации. Часто конфликт носит негативный характер. Иногда это делает невозможным удовлетворение потребностей отдельных людей и достижение целей организации в целом. Однако во многих ситуациях конфликты могут помочь определить различные точки зрения, предоставить дополнительную информацию и выявить больше вариантов и проблем. Это делает процесс принятия решений в группе более эффективным, а также дает людям возможность выражать свои мысли и удовлетворять свои личные потребности в уважении. Исход конфликта определяется тем, насколько эффективным может быть управление конфликтом.

Управление конфликтами - это способность менеджера взглянуть на конфликтную ситуацию, понять ее и принять меры предосторожности для ее разрешения.[1]

Основой любой организации является личность (коллектив), и без организации функционирование организации невозможно. В жизни организации как коллектива постоянно возникают и преодолеваются многочисленные противоречия по широкому кругу проблем. Конечно, не все из них подпадают под определение конфликта.

Управление конфликтами относится не только к выявлению зон, которые могут возникнуть в организации, но и к снижению вероятности возникновения конфликтов в сообществе, то есть к предотвращению конфликтных ситуаций, влиянию средств управления на процессы совместной деятельности людей таким образом, чтобы существующие противоречия не перерастали в сознательные конфликты [1].

Многие эксперты, специализирующиеся на разрешении конфликтов, считают, что процесс управления конфликтами зависит от многих факторов, большинство из которых трудно контролировать. Например, взгляды индивида, мотивы и потребности индивида, группы. Общие стереотипы, представления, предрассудки и предрассудки иногда могут свести на нет усилия людей по разработке решений. В зависимости от типа спора используются различные службы: организационное управление, службы управления персоналом, отделы психологов и социологов, профсоюзные комитеты, забастовочные комитеты, полиция, суды и т.д. Разрешение споров означает устранение всей или части причины, вызвавшей спор, или изменение цели сторон в споре.

Основным позитивным методом разрешения конфликтов являются переговоры. Теория переговоров была разработана американскими конфликтологами Фишером Р., Юри У., Деном Д [4].

Когда возникает конфликтная ситуация, менеджер должен управлять ею и эффективно использовать ее, а не устранять конфликт. Рационализация

действий участников на всех этапах конфликтного взаимодействия повышает уровень конструктивизма, устраняет причины конфликтных ситуаций, разрешает конфликты, способствует нормальным отношениям между людьми. Эффективность управления конфликтами зависит от стабильности функционирования организации, на которую влияет устранение причин противоречий и возможность возникновения конкурирующих конфликтов.

Бывают случаи, когда руководитель сам может принять непосредственное участие в конфликте и отстаивать свою точку зрения, определенные интересы, свою позицию в отношениях с подчиненными ему сотрудниками. В большинстве случаев причиной может быть нарушение служебной этики, отклонение сотрудников от норм закона или несправедливая оценка деятельности и поведения подчиненных. В качестве объекта конфликта лидер должен приводить примеры уважения к закону, верности моральным и трудовым традициям, стремления к партнерству. Главное для руководителя в таких случаях - позволить сотруднику мирно разрешить ситуацию, обеспечить совместное взаимодействие и избежать необоснованных оскорблений, которые неизбежно вызывают разочарование[2].

Вероятность конфликта возрастает по мере того, как организация становится более профессиональной и разделенной на отделы. Это связано с тем, что специализированные отделы могут разрабатывать свои собственные цели и уделять больше внимания их достижению, чем целям организации.

Плохая передача информации является как причиной, так и следствием конфликта. Это мешает отдельным работникам и группам понимать ситуации и взгляды других людей и может послужить катализатором конфликта. Основными проблемами при передаче информации, вызывающими разногласия, являются неоднозначные стандарты качества, невозможность точно определить обязанности и функции всех сотрудников и подразделений, взаимоисключающие. Эти проблемы могут возникнуть или усугубиться из-за

неспособности руководителей разработать точное описание своих должностных обязанностей и привлечь внимание подчиненных.

Однако в большинстве случаев менеджер выступает посредником в конфликтных ситуациях, то есть между сторонами конфликта. Очень важно, чтобы он смог идентифицировать и "войти" в конфликт на первом этапе. Было доказано, что если менеджер "вступает в спор и управляет им" на начальном этапе, он будет разрешен на 92 %.46% на этапе восстановления и на 5% на этапе "кипения", то есть конфликт был признан практически неразрешимым или очень редко неразрешимым.[3]

После выявления конфликтной проблемы менеджер должен применить определенные методы управления конфликтами, чтобы помочь ее разрешить. Разрешение конфликтов - это вид деятельности субъекта управления, связанный с прекращением конфликта. Решение - это заключительный этап управления конфликтом. Разрешение конфликта - это устранение всей или части причины, вызвавшей конфликт, или изменение целей и стиля поведения участников конфликта.[1]

В научной литературе описаны различные способы управления и разрешения конфликтных ситуаций. Альберт, Мескон, Хедури делят их на 2 категории: структурные и межличностные, они делятся на конкретные подвиды. Структурные споры включают 4 метода: разъяснение требований к работе, использование механизмов координации и интеграции, установление и разъяснение общих организационных целей и использование разумных систем компенсации.[2]

Наиболее распространенные механизмы включают иерархию власти, которая регулирует взаимодействие, принятие решений и информационный поток людей внутри организации. Если есть расхождение во взглядах сотрудника на проблему, вы можете избежать конфликтов, обратившись к менеджеру более высокого уровня с предложением принять необходимое решение.[3]

Принуждение означает попытку человека заставить ее принять свою точку зрения какой-либо ценой. Тех, кто пытается это сделать, не интересует мнение других. Те, кто использует такой подход, обычно действуют агрессивно и используют силу для воздействия. Недостатки стиля следует учитывать при подавлении инициативы подчиненных в момент создания, и, возможно, существенные факторы, скорее всего, будут недооценены. Такой стиль может вызвать гнев, особенно у молодой и образованной части персонала[1].

Таким образом, можно утверждать, что организационный конфликт является многомерным явлением, и это процесс развития взаимодействия субъектов по поводу различий. Тогда управление конфликтами - это еще один вид деятельности, который обеспечивает развитие конфликтных взаимодействий. При таком понимании конфликт становится естественным условием существования людей и превращается в инструмент развития организации.

В современных условиях выбор методов зависит в первую очередь от типа организации, внутренних отношений между сотрудниками в ней и, главным образом, от "политики управления" руководителя, поэтому необходимы эффективные методы управления конфликтами. Правильный выбор методов разрешения конфликтов в организации обеспечивает как сохранение нормальной социально-психологической атмосферы в коллективе, так и повышение производительности труда и эффективности организации.

СПИСОК ЛИТЕРАТУРЫ:

- Немцов В. Д. Менеджмент организаций: Учеб, пособие / В.Д. Немцов, Л.Е. Довгань, А.Е. Кузьмин. - М.: УВПК "ЕксОб", 2016.
- Управление организацией: Учебник. / Под ред. А.Г. Поршнева, З.П. Румянцевой, Н.А. Саламатина. – 3-е изд., перераб. и доп. - М.: ИНФРА-М, 2013. - 116 с.

Василенко В.А. Стратегическое управление: учеб. / В.А. Василенко, Т. Ткаченко.
- К: ЦУЛ, 2013

Фишер Р., Юри У. Путь к согласию или переговоры без поражения .-М., 1992.

Bakulin A.Y.

KuzSTU

branch in Prokopyevsk

(Prokopyevsk, Russia)

Kondrashov P.E.

KuzSTU

branch in Prokopyevsk

(Prokopyevsk, Russia)

Scientific supervisor:

Morodenko E.V.

Associate

Professor, PhD

(Prokopyevsk, Russia)

FEATURES OF CONFLICT IN ORGANIZATIONS

***Abstract:** the article discusses the features of conflict in organizations.*

***Keywords:** conflict, competition, psychology.*

УДК 336.018

Булыгин А.М.

студент кафедры финансового менеджмента

Российский экономический университет имени Г. В. Плеханова

(Россия, г. Москва)

ФИНАНСОВЫЕ ПУЗЫРИ НА РЫНКАХ АКТИВОВ

***Аннотация:** в данной статье рассматриваются теоретические и практические особенности финансовых пузырей на рынках активов, предпосылки их возникновения, определение общих признаков, специфические особенности, рассмотрен пример «пузыря доткомов» 1996-2001г.*

***Ключевые слова:** финансовые пузыри, признаки, предпосылки возникновения, падение, цена, рынок, нециклический кризис.*

В настоящее время под «пузырями» на рынках активов, которые также по аналогии могут называться «экономическими», «спекулятивными», «ценовыми», «биржевыми», «рыночными», понимается значительное отклонение цены конкретного актива (ценной бумаги, объекта недвижимости и т.д.) от ее справедливого значения в процессе торгов. Зачастую финансовый «пузырь» образовывается благодаря ажиотажному спросу на финансовый актив, впоследствии провоцируя его на многократное увеличение цены, что в свою очередь приводит к росту спроса в дальнейшем.

Финансовые «пузыри» весьма опасны в экономических условиях, посредством стремительного подъема котировок ценных бумаг рождается мнимое представление о финансовом преуспевании. На самом деле подобные ситуации призрачны имеющие страшные экономические последствия; владельцы и руководители предпринимательской сферы, а также обычные люди

перестают опасаться за свое финансовое будущее и начинают траты финансовые средств весьма опрометчивым образом.

Удорожание финансовых активов является побуждающим фактором для инвесторов к их приобретению в надежде их продать через определенный период времени еще по более высокой цене. На этом фоне многие обрастают долгами, не задумываясь о последствиях. Но, тем не менее, спустя время подобный рост котировок заканчивается [1, с. 27].

Периодически происходит корректировка рынка, при которой цена актива возвращается к своему адекватному значению. Как правило, такое изменение происходит быстрее, чем первоначальное надувание финансового пузыря. Из-за этого среди инвесторов возникает паника и вызывает массовые продажи активов с последующим снижением цены вплоть до ее падения. Процесс постепенного увеличения цены аналогичен медленному надуванию мыльного «пузыря», а быстрая корректировка – его лопание. Такая аналогия объясняет этимологию термина «экономический пузырь».

Финансовыми «пузырями» происходит весьма значительное искажение информации касающейся настоящей стоимости активов, также они вводят в заблуждение инвесторов, «пузыри» провоцируют нерациональные инвестиционные решения, что в совокупности порождает большие убытки собственникам активов и лицам, которые от них зависят. В случае больших объемов сделок убыток наносится целым определенным отраслям, местным и мировым финансовым системам.

«Пузыри» могут появиться абсолютно на любом рынке, но их жизненный цикл всегда проходит по одному и тому же сценарию. Специалисты делят его на несколько фаз. Первая – скрытая фаза, или самое начало роста пузыря, когда об активе мало что известно. Зачастую основанием для роста является нечто новое и перспективное – инновационные технологии или подобное. Одними из первых перспективность актива замечают крупные игроки рынка. Они покупают инструмент в больших объемах, что и толкает цену вверх, в следующую

фазу. Фаза узнавания – это этап, на котором о перспективном активе узнаёт большинство игроков рынка. Видя в нём хорошую возможность заработка, большинство начинает активно набирать позиции. Что провоцирует ещё больший и стремительный рост. Фаза мании – это момент, на котором актив становится настолько популярен, что привлекает внимание СМИ. Все финансовые аналитики и брокеры рекомендуют трейдерам инвестировать в него, поскольку это прекрасная возможность заработать. На этом этапе инструмент начинают покупать все, кому не лень. Из-за чего цена достигает невероятных вершин и кажется, что бычий тренд никогда не закончится. Однако на этом этапе уже мало кто пытается адекватно оценить реальную стоимость актива. Все так ослеплены стремительным ростом цены, что просто не думают об этом. Если и есть единицы тех, кто вносит в эйфорию долю разумного сомнения, их доводы и любой негатив отвергают. По сути, это последняя фаза роста, после которой пузырь начинает сдуваться. Фаза сдувания начинается, когда из рынка выходят крупные игроки, забрав свои профиты. Они делают это в самый разгар фазы мании. Поэтому момент, когда пузырь начинает сдуваться, всегда начинается внезапно для большинства участников рынка. Стоимость актива начинает снижаться – иногда плавно, в несколько этапов, иногда очень резко. Из-за чего нередко используют выражение «пузырь лопнул». И выигрывают здесь те, кто успел забрать прибыль до того, как цена существенно упала. Те же, кто сидел в рынке до последнего, теряют многое и получают большое разочарование [4, с. 34].

Существуют несколько точек зрения на предпосылки появления финансовых «пузырей». Данный вопрос находится в поле внимания многих экономических школ и ученых. Однако до сих пор единого мнения не существует. Например, экономисты австрийской школы считают, что пузыри появляются при высокой инфляции в сочетании с низкими процентными ставками. Такое положение дел вынуждает инвесторов рассчитывать на прибыльность только в отдаленной перспективе, так как разрыв между доходами

и инвестициями увеличивается, а оценка активов имеет чисто формальный характер. Еще одной предпосылкой появления финансовых пузырей является временный рост потребления, который возникает вследствие незначительно увеличения заработных плат в этот период.

Возникновение «пузырей» может быть обусловлено определенными причинами, так, с точки зрения американского экономиста Д. Шиллера ими могут служить: внезапный рост капитализма и частной собственности, политические и культурные процессы, содействующие развитию предпринимательству, благоприятная денежно-кредитная политика со стороны государства, оптимистичность аналитических прогнозов, рост количества инвестиционных фондов, увеличение торговых объемов на рынке активов [5, с. 112].

Несмотря на различные предпосылки возникновения «пузыря» в большинстве случаев в его основе оказывается некий новый бизнес, который, по ожиданиям инвесторов, должен повлечь значительные изменения в экономике страны, а то и всего мира. Однако сплошь и рядом оказывается, что экономика — слишком массивная и консервативная конструкция, а существующие схемы ее функционирования связаны с огромными массами финансовых и материальных ресурсов, с которыми не могут сравниться даже раздутые привлеченными инвестициями «инновационные» отрасли. Тем не менее, последние, безусловно, представляют возможность обогатиться своим пионерам-первопроходцам. Что и привлекает инвесторов на новый рынок, притом, что его потенциал обычно значительно переоценивается.

Часто случается, что экономический пузырь надувается на фоне высокой инфляции. Ожидания появления инструмента, позволяющего сохранить обесценивающиеся средства, может подогреваться и заинтересованными лицами — биржевыми спекулянтами, а также недобросовестными эмитентами. Последние могут использовать схемы, роднящие их со строителями финансовых пирамид. Например, вкладывать привлекаемые средства в рекламу, а не в

реальный бизнес. Так, после того как лопнул пузырь доткомов, несколько руководителей подобных компаний были привлечены к ответственности за растрату денег акционеров — они расходовались на рекламу и пиар-компания [3, с. 89]

Также к факторам, определяющим возможность возникновения пузырей, можно отнести изменения законодательного поля и культуры, благоприятствующие развитию свободного рынка, подвижки в демографической ситуации, оптимизм общества в отношении будущего экономики. Переоцененный потенциал рынка — всего лишь частный случай упомянутого уже отрыва от рыночной реальности. В общем, однако, в какой-либо данный момент времени бывает трудно определить, насколько рост стоимости актива обусловлен фундаментальными рыночными факторами. Тем более, что и фундаментальность таковых может быть весьма относительна. Поэтому далеко не всякий эксперт может диагностировать пузырь на стадии его зарождения и развития.

Таким образом, в целом, финансовым «пузырем» подразумевается в большой степени отклонение цены актива на рынке от его реальной (справедливой). Данный феномен — весьма негативное явление в финансовой сфере, сопровождающийся, прежде всего внезапным обвалом цен, влекущим нецелесообразное распределение средств, их бессмысленные траты, а также в некоторых случаях ослабление либо крах экономики.

Признаки рыночных «пузырей».

На современных фондовых рынках активов финансовый пузырь является относительно не частым событием, тем не менее, он определяется обычно посредством ряда взаимосвязанных между собой факторов (признаков). В современной экономике в данном случае отдают предпочтение, прежде всего беспричинному резкому росту цен и индексов, увеличение маржинального долга и высокому коэффициенту Роберта Шиллера. Рассмотрим их особенности.

1. Резкий скачок цен акций и индексов без всяких причин. В момент, когда пузырь только начинает надуваться, большое количество инвесторов понимает, что это пузырь, потому что активы явно переоценены. Желаящие рискнуть покупают такие акции с целью продать их подороже. В итоге цепочка все нарастает, а людей, которые понимают переоцененность активов, становится все больше. Рано или поздно это приводит к потере доверия к этим акциям, и пузырь, что называется схлопывается. При этом инвестору необходимо помнить, что сам по себе рост цен на акции, даже резкий, не является признаком фондового пузыря. Нужно обязательно проанализировать и другие факторы, которые могут указывать на переоцененность активов.

Анализируя резкий рост цен, эксперты часто сравнивают его с предыдущими пузырями, к примеру, такими как «пузырь доткомов» и ипотечный кризис 2007 г. в США. Сами по себе резкий рост или падение котировок не говорят о существовании пузыря: рынок подвержен постоянным коррекциям и скачкам по объективным причинам, например, при публикации квартальной отчетности компании с неожиданными для инвесторов данными. Именно поэтому надо обращать внимание и на другие признаки пузыря.

2. Резкий рост маржинального долга. Чтобы получить быструю и легкую прибыль, многие инвесторы торгуют на заемные средства – это называется маржинальная торговля. Например, при ипотечном кризисе в США в 2007 г. маржинальный долг находился на пиковом значении, которое было около 2,5 % от ВВП страны, тогда как на стабильном рынке он колебался в районе 1-1,5%.

3. Повышенный коэффициент Роберта Шиллера. Данный индикатор показывает соотношение стоимости акций компании и прибыли этой компании с поправкой на инфляцию. Чем выше этот коэффициент, тем больше компания переоценена. Например, на пике «пузыря доткомов» коэффициент достиг исторического максимума (44,19 пункта), хотя большую часть истории колебался в пределах 5-25 пунктов. К примеру, по состоянию на 6 октября 2020

г. коэффициент Шиллера составляет 31,31 пунктов и растёт — как во время надувания «пузыря доткомов».

Принято считать, что если все эти признаки указывают на наличие «пузыря» на фондовом рынке, то инвесторы подвергают себя определенному риску. Помимо трех основных признаков, экономисты также выделяют такие признаки, носящие обобщающий характер как массовое вовлечение в инвестиционный процесс непрофессиональных игроков, приобретение финансовых активов в огромных количествах с целью быстрой перепродажей, отказ от классических способов оценивания во время продажного бума, непринятие во внимание в отношении определенного рынка негативных или настораживающих новостей либо неправдивая из интерпретация как положительных новостей, переливание средств из реального сектора в финансовые инструменты, увеличение количества инвестиционных компаний и фондов, падение качества ценных бумаг размещаемых на бирже, ограниченность рынка, распространение различных мошеннических схем.

При появлении признаков «пузырей» профессиональные инвесторы в своих действиях придерживаются определенных стратегий:

1. Простым способом является уход с опасного рынка. На начальной стадии образования пузыря акции резко и необоснованно возрастают в цене, поэтому продав их, инвестор тут же зафиксирует неплохую прибыль.

2. Более рискованная стратегия заключается в том, чтобы держать дорожающие акции почти до самого момента разрыва пузыря. Как только он начнет лопаться, инвестор продает их по цене, близкой к максимальной. Такая стратегия обеспечивает наибольшую прибыль, но нужно уметь предсказать момент, когда пузырь достиг своего пика.

3. Переход в другие бумаги рынка. Если подавляющее число инвесторов начало в ажиотаже скупать одни акции, то, вероятнее всего, они для получения денег продают другие акции. Поэтому их можно купить со скидкой. Также есть

смысл вложить средства в защитные активы (государственные облигации, золото), пока спрос на них невысок.

4. Переход на другой рынок. В случае, например, надувания пузыря на американских биржах, то возможно есть смысл переключить внимание на рынки развивающихся стран.

Таким образом, несмотря на то, что на современных фондовых рынках появление «пузыря» не частое явление, тем не менее, его можно определить по определенным взаимосвязанным признакам – резкого роста цен и индексов без причин, увеличения маржинального долга, а также высокого коэффициента Роберта Шиллера.

Современной экономике знаком ряд «пузырей» на фондовом рынке. Прежде всего, в качестве примера следует привести «пузырь доткомов» - экономического пузыря, существовавшего в период 1995 по 2001 гг. Своей высшей точки «пузырь» достиг 10 марта 2000 г., когда индекс высокотехнологичных компаний NASDAQ Composite достиг 5132,52 пункта (дневной пик), удвоив своё значение всего за год. Затем пузырь доткомов «лопнул» (к 17 апреля индекс составлял 3227 пунктов), а через год опустился до отметки 1638 пунктов.

Образование данного «пузыря» произошло в результате взлета акций интернет-компаний (в весьма подавляющем случае американских), а также возникновения огромного количества новых интернет-компаний и переоценивание старых компаний на интернет-бизнес в конце XX в. акции компаний, предлагавших использовать интернет в целях получения дохода невероятно взлетели в цене.

Одним из иллюстрированных примеров быстрого роста стоимости интернет-компаний в период «пузыря доткомов» является рост акций компании «Amazon» на 2100% (с начала 1998 по конец 1999 гг.), также следует заметить, что недельный рост часто превышал 50%.

Высокие цены оправдывались со стороны многочисленных экономистов и инвесторов того времени, позитивно оценивших перспективы IT-сферы и утверждавших о появлении так называемой «новой экономики», но в реальности же, эти новые бизнес-модели как выяснилось, оказались неэффективными, а затраченные средства в основном в рекламных целях, и большие кредиты привели к ряду многочисленных банкротств, довольно низкому падению индекса NASDAQ, а также обвалу цен на серверные компьютеры.



Рис. 1. График индекса NASDAQ за период 1996-2003 гг.

«Схлопывание пузыря» высокотехнологичных компаний

Сотни организаций обанкротились и были ликвидированы. Одна из них — основанная в 1997 г. телекоммуникационная компания Global Crossing, которая в 1999 г. имела капитализацию 47 млрд. долл. Хотя в 1998 г. она получила 20 млн. долл. убытка, а в 1997 г. прибыль в 139 млн. долл. была оформлена как платёж основателям за консультационные услуги [2].

В общем понимании под финансовым «пузырем» понимается нерегулярный процесс отклонения рыночной стоимости актива от его

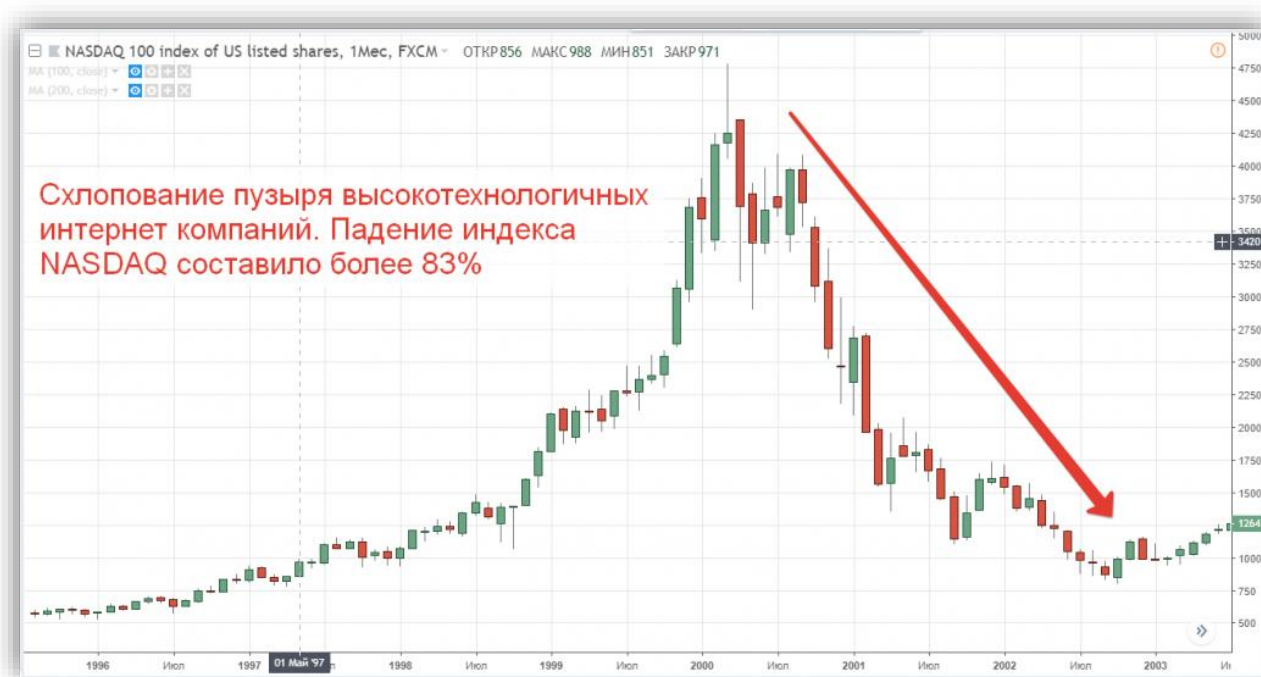
справедливой цены, в результате чего инвесторы по определенным причинам сначала скупают в огромных количествах определенный актив в надежде получения повышающихся доходов, а затем начинают процесс освобождения, от этого актива опасаясь значительных грядущих убытков.

Процессу образования «пузырей» на рынке активов способствуют определенные причины, факторы и предпосылки. Но в целом их появление говорит о невозможности нахождения прибыльного применения части функционирования денежных средств вне финансового рынка.

В широком смысле касаясь сути «пузыря» можно сказать, что данный феномен отражается на экономике крайне негативно. Рост денежной массы способствует падению стоимости активов, переориентированию денежных потоков в проекты с высоким риском, где реальная стоимость активов весьма значительно ниже рыночной. В случае достижения «пузырем» критической величины происходит его схлопывание (в случае оказания покупателей неплатежеспособными происходит сокращение кредитования).

При всем при этом следует отметить, что некоторым удается заработать на финансовом «пузыре», это те, кто вкладывал деньги на начальной стадии (по аналогии с финансовой пирамидой) и успел продать инструменты на пике цены. Инвесторы, вкладывающие собственные и заемные средства в необеспеченные активы, терпят убытки, что приводит к сокращению товарооборота и притока инвестиций внутри страны, а впоследствии – и от зарубежных партнеров и инвесторов.

Обобщая вышеизложенное, можно предположить, что проблема финансовых «пузырей» на рынке активов если не всегда, то еще очень долго будет иметь место в современных экономических условиях, что будет вызываться, прежде всего, частотой кризисов и их увеличения в разных странах, что будет в свою очередь способствовать соответственно и увеличению количества финансовых «пузырей» на разных рынках.

Как и возможных новых экономических кризисов, так и появление новых финансовых «пузырей» избежать не удастся ввиду отсутствия достаточной базы знаний в области финансирования, в том числе инвестирования, а также в данной сфере целенаправленных своевременных грамотно спланированных действий, которые требуют особенно тщательной проработки на фоне разразившегося экономического кризиса, вызванного пандемией осенью 2019 г. и продолжающегося по настоящее время.

Таким образом, данное направление будет и в дальнейшем нуждаться в проработке еще на протяжении многих лет. По прогнозам аналитиков, особенно заметным увеличением финансовых «пузырей» будет из-за возрастания доли непрофессиональных финансистов и инвесторов, а также шумовых трейдеров (биржевых трейдеров, у которых отсутствует конкретная информация о ценной бумаге).

СПИСОК ЛИТЕРАТУРЫ:

- Бобровник, В.М. От финансовых пузырей к триумфу планово-рыночной экономики / В.М. Бобровник. – М.: Мытищинская типография, 2012. – С.26-108.
- Инвестиции. Доходчиво [Электронный ресурс]. URL: <https://dokhodchivo.ru/puziri-na-fondovom-rynke> (дата обращения: 10.12.2021).
- Коротченков, А.М., Виноградов, Д.А. Провалы рынка. Долги, дефициты, кризисы, дефолты, финансовые пирамиды, банковские паники – звенья одной цепи: монография / А.М. Коротченков, Д.А. Виноградов. – М.: Проспект, 2018. – С.80-102.
- Лихтенштейн, В.Е., Росс, Г.В., Лось, В.П. Экономическая безопасность: управление финансовыми пузырями / В.Е. Лихтенштейн, Г.В. Росс, В.П. Лось. – М.: Финансы и статистика, 2019. – С.32-45.
- Туз, А. Крах. Как десятилетие финансовых кризисов изменило мир / Пер. Н. Эдельмана. – М.: Изд-во Института Гайдара, 2020. – С.64-130.

Bulygin A.M.

Student of the Department of Financial Management

Plekhanov Russian University of Economics

(Russia, Moscow)

FINANCIAL BUBBLES IN ASSET MARKETS

***Abstract:** this article discusses the theoretical and practical features of financial bubbles in asset markets, the prerequisites for their occurrence, the definition of common features, specific features, an example of the "dotcom bubble" 1996-2001 is considered.*

***Keywords:** financial bubbles, signs, prerequisites of occurrence, fall, price, market, non-cyclical crisis.*

УДК 332.1

Жахонгирзода Д.С.

Магистрант 2 курса, Институт управления, экономики и финансов
Казанский (Приволжский) Федеральный Университет
(Россия, г. Казань)

Кургинян Д.Г.

Магистрант 2 курса, Институт управления, экономики и финансов
Казанский (Приволжский) Федеральный Университет
(Россия, г. Казань)

Исламходжаев Б.Х.

Магистрант 2 курса, Институт управления, экономики и финансов
Казанский (Приволжский) Федеральный Университет
(Россия, г. Казань)

Исламходжаев З.Х.

Магистрант 2 курса, Институт управления, экономики и финансов
Казанский (Приволжский) Федеральный Университет
(Россия, г. Казань)

ВЛИЯНИЕ МСП НА ФОРМИРОВАНИЕ ОБЩЕСТВЕННЫХ И ЭКОНОМИЧЕСКИХ ПРОСТРАНСТВ

Аннотация: ситуация, в которой малое и среднее предпринимательство (далее – МСП) РФ оказалось в условиях пандемии коронавируса и обусловленных ею ограничительных мер государства, анализируется в контексте долгосрочной динамики данного сектора и изменений государственной политики в отношении МСП. Показано, что такая динамика связана с неблагоприятными социально-экономическими изменениями под влиянием цепочки сформировавшихся институциональных ловушек и с ограниченной (из-за слабого охвата

целевых групп и низкой селективности) эффективностью применявшихся мер поддержки МСП

Ключевые слова: малое предпринимательство, среднее предпринимательство, государственная политика, статистика бизнеса, бизнес-демография, пандемия.

Во всем мире в пандемию коронавируса политика содействия развитию предпринимательства и малому и среднему бизнесу столкнулась с серьезными вызовами. В России сложность ответа на них дополняется необходимостью переосмысления в данной области всей предыдущей активности государства, которая не отличалась высокой эффективностью. [1]

Малый бизнес на сегодняшний день является самым распространенным. Эффективное развитие малого и среднего бизнеса способствует формированию сбалансированной рыночной конъюнктуры в результате гибкости и высокой адаптивности данного сегмента к экономическим изменениям. Сектор малого бизнеса является основой современной рыночной инфраструктуры, который обеспечивает конкурентную среду экономики. Предпринимательство как одна из конкретных форм проявления общественных отношений способствует повышению материального и духовного потенциала общества, создает благоприятную почву для практической реализации способностей и талантов каждого индивида. [2]

Малый бизнес в странах с рыночной экономикой оказывают непосредственное влияние на темпы экономического роста и структуру ВВП, насыщает рынок товарами и услугами, заполняет экономические ниши, которые не под силу заполнить крупным предприятиям. Кроме того, эффективное развитие малого предпринимательства позволяет решать принципиально важные задачи, в числе которых диверсификация экономики, создание новых рабочих мест, повышение уровня жизни населения. Занимаясь собственным делом, энергичные и предприимчивые граждане проявляют свои способности и

потенциал, увеличивая долю среднего класса, обеспечивая рост социальной стабильности в обществе. [4]

Этому способствует следующие положительные эффекты на уровне макроэкономики, которые следуют от развития малого предпринимательства в стране: [3]

- 1) способствует увеличению уровня занятости в стране,
- 2) повышение экспортного потенциала,
- 3) государство может косвенно развивать те направления деятельности, которые не могут быть поставлены в разряд государственных приоритетов,
- 4) предприятия малого бизнеса могут выступать главными поставщиками сырья и комплектующих для больших предприятий,
- 5) наличие большого количества малых предприятий улучшает конкурентную среду в государстве, что, в конечном итоге, сказывается на качестве предлагаемых товаров и среднем уровне цен.

Малое предпринимательство, оперативно реагируя на изменение конъюнктуры рынка, придает рыночной экономике необходимую гибкость. Эта черта малого бизнеса приобретает в современных условиях особую значимость в силу быстрой индивидуализации и дифференциации потребительского спроса, ускорения научно-технического прогресса, возрастания номенклатуры производимых товаров и услуг. Кроме того, малый бизнес мобилизует значительные финансовые и производственные ресурсы населения (в том числе трудовые и сырьевые), которые в его отсутствие не были бы использованы.

Малый и средний бизнес (МСП) играет важную роль в экономиках развивающихся и развитых стран. В Китае на сектор малого и среднего бизнеса приходится 97,9% всех компаний, 53,4% всех активов и 64,3% прибыли. В развитых странах вклад малых предприятий в ВВП составляет около 50-60% (Франция, Япония, США и Германия), в РФ - около 15%. Количество малых предприятий во Франции составляет около 2,0 млн. ед., в Германии – 2,3 млн. ед., в Великобритании – 3,0 млн. ед., в Италии – 5,0 млн. ед., в Японии – 5,7 млн.

ед. (99% от общего числа предприятий), в США – 20 млн. ед. Доля малого предпринимательства в ЕС составляет 99,8% предприятий и 85% рабочих мест. [6]

На протяжении своего существования, малое предпринимательство в России обеспечивает поступления в бюджет России. Экономические кризисы, неустойчивости внешней и внутренней среды затрагивают экономические показатели деятельности малых предприятий, что сказывается на пополнение бюджетов территорий. Пинская М.Р. отмечает, что доля налоговых поступлений, уплачиваемых предприятиями малого бизнеса, является незначительной: в доходах местных бюджетов – менее 20%, бюджетов регионов -10%. В развитых странах налоговые доходы малого и среднего предпринимательства составляют не менее 40%. Объем налоговых поступлений складывается из поступлений на совокупный доход, особая роль принадлежит УСН. Многие экономисты и предприниматели считают, что отчисления во внебюджетные и бюджетные фонды значительно влияют на развитие малого предпринимательства. [1]

Таким образом, в статье нами были рассмотрены основные экономические показатели, характеризующие деятельность малого предпринимательства в России. Были проведены сравнения с другими странами для понимания того, что развитие предпринимательства в России идет по своему собственному пути и поэтому полное заимствование зарубежного опыта в нашей стране невозможно и в этом нет необходимости. Для масштабного и конкурентоспособного развития малого предпринимательства необходим рывок. Он необходим не только на уровне государства, но и отдельного руководителя.

СПИСОК ЛИТЕРАТУРЫ:

- Борисов, С.Р. Почему малый бизнес еще не стал драйвером экономического роста России? // Бизнес, общество и власть. Июль 2020. №2. С. 51.
- Васеева, А.А., Разумовская, Е.А. Налогообложение малого предпринимательства в России // Вестник молодежной науки, 2018. - [Электронный ресурс]. — Режим доступа —

<https://cyberleninka.ru/article/n/nalogooblozhenie-malogo-predprinimatelstva-vrossii-sostoyanie-i-perspektivy> (дата обращения 21.11.2021)

Глазьев, С. Россия в новых технологическом и мирохозяйственном укладах. - М.: Книжный мир, 2018. 768 с.

Григорян, К.Г., Кириллов, А.В. Внешнеэкономическая деятельность инновационных предпринимательских структур в современной мировой экономике // Вестн. ун-та. 2020. № 2. С. 44-48.

Единый реестр малого и среднего предпринимательства. - [Электронный ресурс]. — Режим доступа - <https://ofd.nalog.ru/>

Конищева, Д.В. Критерии определения малого и среднего бизнеса в России и за рубежом / Д.В. Конищева // Молодой учёный. - 2021. - № 9. - С. 83-86.

Пинская, М.Р. Анализ и оценка вклада субъектов малого и среднего предпринимательства в формировании бюджетов территорий // Вестник Волгоградского университета. Серия 3. Экономика. Экология. 2021. - [Электронный ресурс]. — Режим доступа — <https://cyberleninka.ru/article/n/analizi-otsenka-vklada-subektov-malogo-i-srednego-predprinimatelstva-v-formirovaniebyudzhetrov-territoriy> (дата обращения 24.11.2021)

Zhakhongirzoda D.S.

Master's student, The Institute of Management, Economics and Finance
Kazan Federal University
(Russia, Kazan)

Kurginyan D.G

Master's student, The Institute of Management, Economics and Finance
Kazan Federal University
(Russia, Kazan)

Islamkhodzhaev B.Kh.

Master's student, The Institute of Management, Economics and Finance
Kazan Federal University
(Russia, Kazan)

Islamkhodzhaev Z.Kh.

Master's student, The Institute of Management, Economics and Finance
Kazan Federal University
(Russia, Kazan)

THE IMPACT OF THE SME ON THE FORMATION OF PUBLIC AND ECONOMIC SPACES

***Abstract:** the situation in which Russian small and medium-sized entrepreneurship (hereinafter referred to as SME) has found itself in the context of the coronavirus pandemic and the resulting restrictive government measures is analysed in the context of the long-term dynamics of the sector and changes in government policy towards SMEs.*

It is shown that this dynamic is linked to unfavourable socio-economic changes under the influence of the chain of institutional traps formed and to limited (due to weak target group coverage and low selectivity) effectiveness of applied SME support measures.

***Keywords:** small entrepreneurship, medium-sized entrepreneurship, public policy, statistics business, business demographics, pandemic.*

УДК 331

Карцева Э.А.

студент кафедры экономики и управления организации

Воронежский государственный университет

(Россия, г. Воронеж)

ОПТИМИЗАЦИЯ КОНКУРЕНТОСПОСОБНОСТИ ПРЕДПРИЯТИЯ

Аннотация: в данной статье рассматриваются метод оптимизации конкурентоспособности предприятия.

Ключевые слова: конкурентоспособность, конкурентоспособность предприятия, предпринимательство, предпринимательская деятельность.

Глобализация принесла бизнесу значительные выгоды. Например, это дало им возможность исследовать новые рынки, извлечь выгоду из снижения торговых барьеров и быстрее адаптироваться к техническому прогрессу. Однако это также обострило конкуренцию. В результате организациям становится все труднее достигать, поддерживать и повышать конкурентоспособность бизнеса.

Конкурентоспособности бизнеса мы можем определить ее как способность организаций производить товары или услуги с благоприятным соотношением цены и качества, которое гарантирует хорошую прибыльность при достижении предпочтений потребителей по сравнению с другими конкурентами. Конкурентоспособность гарантирует устойчивость и надежность компании.

В своей книге "Международная конкуренция" М. Портер отмечает, что конкуренция – динамичный и развивающийся процесс, непрерывно меняющийся ландшафт, на котором появляются новые товары, новые пути маркетинга, новые производственные процессы и новые рыночные сегменты [1].

Конкурентоспособность можно построить и измерить, принимая во внимание различные аспекты. Это означает, что для его достижения необходимо, чтобы компания разработала стратегию, предполагающую постоянную оптимизацию различных факторов, таких как:

Человеческий капитал - конкурентоспособная компания способна привлекать лучшие таланты и поддерживать их мотивацию, чтобы выполнять свои задачи наилучшим образом.

Инновационный потенциал - способна ли компания предвидеть будущее и предлагать инновационные продукты и услуги, отвечающие потребностям рынка?

Отношения с клиентами - способность привлекать и создавать прочные отношения с клиентами, несомненно, является одним из основных качеств, определяющих конкурентоспособную компанию.

Организация - компания имеет внутри себя сложную экосистему, состоящую из других разнообразных элементов, таких как человеческий капитал, процессы и технологии. То, как компания организует и координирует все эти части, определяет, будут ли ее результаты положительными или отрицательными.

Как оптимизировать конкурентоспособность компании?

1. Тщательно определить свое ценностное предложение.

В дополнение к интеллектуальному управлению цепочкой поставок организациям необходимо привлекательное и четко определенное «ценностное предложение». Это означает то, что выделяет компанию на рынке. Во многих случаях эта ценность достигается за счет комбинации таких элементов, как характеристики обслуживания клиентов, логистическая поддержка, информационные системы и брендинг продукта.

2. Убедиться в гладкости каналов связи.

Человеческий капитал является основным источником создания стоимости внутри компании. Принимая это во внимание, жизненно важно, чтобы

у всех членов компании были соответствующие каналы для отправки и получения соответствующей информации.

Это позволит им четко знать свои обязанности и обязанности других; что позже приведет к улучшению рабочего процесса и повышению производительности.

3. Определить хорошую стратегию управления рисками.

Это поможет выявить все возможные негативные сценарии, которые могут возникнуть в результате реализации проекта. Таким образом, возможно принять меры, гарантирующие снижение ущерба или убытков в случае, если проект не сработает.

4. Инвестировать в правильную технологию.

Инновации идут рука об руку с технологиями. Если мы хотим воспользоваться преимуществами стандартизации процессов, автоматизации задач и интеллектуального анализа данных; тогда нам следует инвестировать в передовые технологические инструменты.

Технологии представляют собой одно из основных средств, с помощью которых мы можете безопасно повысить конкурентоспособность и эффективность компании. Следует об интеграции ITSM или решений безопасности в системе, чтобы облегчить работу сотрудников и добиться лучших результатов.

5. Уделять много внимания клиентам.

Наконец, обратите пристальное внимание на свои отношения с клиентами. Важно, чтобы вы разработали стратегии, которые помогут вам предложить им превосходное качество услуг, чтобы вы могли установить с ними прочные отношения. В этом случае CRM жизненно важна для достижения этой цели.

СПИСОК ЛИТЕРАТУРЫ:

Портер, М. Международная конкуренция / М. Портер ; пер. с англ. ; под ред. и с предисловием В.Д. Щетинина. – М. : Международные отношения, 2004. – 896 с.

Kartseva E.A.

student of the Department of Economics and Organization Management

Voronezh State University

(Russia, Voronezh)

OPTIMIZING THE COMPETITIVENESS OF THE BUSINESS

***Abstract:** this article discusses a method for optimizing the competitiveness of a business.*

***Keywords:** competitiveness, competitiveness of the business, entrepreneurship, entrepreneurial activity.*

УДК 338.33

Кулахметов Ю.Д.

Башкирский государственный университет
(Россия, г. Уфа)

УПРАВЛЕНИЕ ЗАТРАТАМИ КАК ОСНОВА ОБЕСПЕЧЕНИЯ ЭКОНОМИЧЕСКОЙ БЕЗОПАСНОСТИ ПРЕДПРИЯТИЯ

***Аннотация:** в данной статье рассмотрена эффективность управления затратами предприятия и влияние на экономическую безопасность. Проведён анализ управления затрат, предложен ряд мероприятий по усовершенствованию.*

***Ключевые слова:** затраты, экономическая безопасность предприятия, затраты предприятия, экономика, анализ управления затратами предприятия.*

Как правило, экономическая безопасность регулирует вопросы финансово-экономического состояния предприятия, устойчивость к банкротству, определяет уровень платежеспособность, а также регулирует вопрос в управлении затратами. Таким образом, управление затратами предприятия напрямую влияет на результат хозяйственной деятельности и его устойчивое положение на рынке.

Эффективное управление затратами позволяет оперативно реагировать на изменения во внутренней и внешней среде предприятия, а именно связанных с экономией денежных средств, трудовых и материальных ресурсов. [1]

Анализ расходов производится в динамике в период за 3-5 лет для более точной и наглядной тенденции изменения – роста или снижения. Расходы по содержанию и эксплуатации машин и оборудования, включает в себя амортизация. [3] В состав общепроизводственных расходов включает затраты на ремонт, износ инструментов, обслуживание и управление им. В таблице 1 рассмотрим данные предприятия ПАО «Уфаоргсинтез».

Таблица 1 - Динамика и структура затрат производства

Статья расходов	2018 г.		2019 г.		2020 г.		2020 г. в % к 2018г.
	тыс.руб.	в % к итогу	тыс.руб.	в % к итогу	тыс.руб.	в % к итогу	
1. Материальные затраты	17037173	75,7	21837191	74,3	21910730	73,0	128,6
2. Затраты на оплату труда	2864968	14,2	3098597	10,5	3257504	10,8	113,7
3. Отчисления на социальные нужды	877821	3,7	914483	3,1	914489	3,0	104,7
4. Амортизация	879345	3,7	665028	2,2	665028	2,2	75,6
5. Прочие затраты	176813	0,7	2822866	9,6	2822866	9,4	159,6
Итого	23427920	100	29388165	100	29974544	100	127,9

Данные таблицы 1 дают возможность выявить динамику затрат и суммы отклонений по каждому элементу. Так, себестоимость 2020 года выше затрат 2018 года на 6 546 624 тыс. руб. Увеличение произошло почти по всем видам расходов, особенно по материальным затратам и прочим затратам.

Доля расходов на оплату труда с начислениями, на амортизацию основных средств снизилась, что показано на рисунке 1.



Рис. 1. Структура затрат на производство в 2020 году, %

Как показывают данные таблицы 1 и рисунка 1, в структуре затрат наибольшую долю занимают расходы на материальные затраты (74% в 2020 г. против 75,7% в 2018 г.) и затраты на оплату труда (1% в 2020 г. против 14,2% в 2018 г.).

Как правило, затраты делятся на постоянные и переменные постоянные затраты не зависят от объема производства, а переменные, наоборот, напрямую зависят от объемов производства и реализации товаров и услуг. В таблице 2 рассмотрим маржинальный анализ затрат.

Таблица 2 - Маржинальный анализ затрат

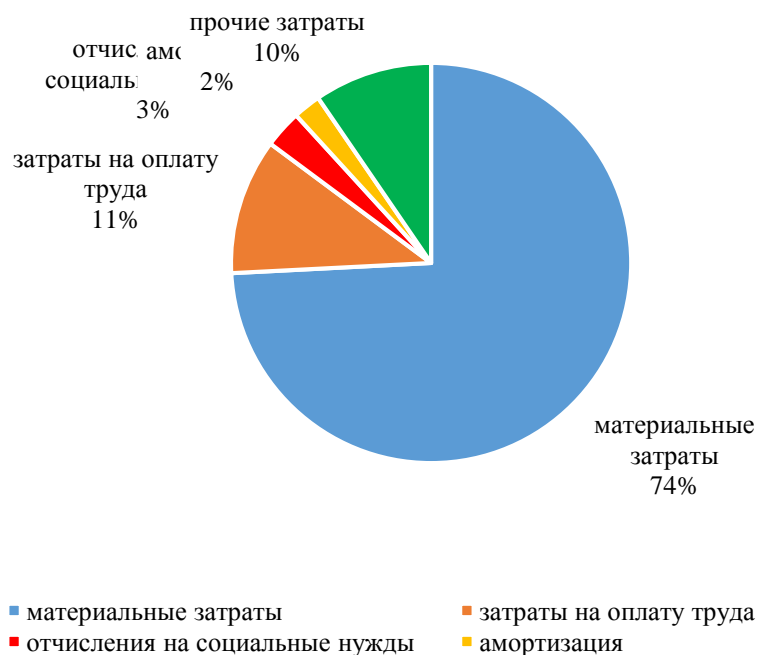
Показатели	2018 г.	2019 г.	2020 г.	Изменения
1. Выручка	27626653	28702972	29590035	107,4
2. Переменные затраты	6107862	10588891	10879400	178,1
3. Постоянные затраты	15965450	16750396	16750846	104,9
4. Маржинальный доход	21518791	19245654	18710635	86,9
5. Удельный маржинальный доход	0,77	0,58	0,63	82,1

Из таблицы 2 можно увидеть, что маржинальный доход имеет тенденцию к снижению. Маржинальный доход показывает – в состоянии ли предприятие покрывать свои затраты по переменным и постоянным затратам на реализацию товаров.

Для обеспечения экономической безопасности на основе управления затратами в ПАО «Уфаоргсинез» я предлагаю аутсорсинг:

- 1) экономия времени (закрывать открытые вакансии вовремя);
- 2) отсутствие необходимости увеличивать штат предприятия;
- 3) повышение качества работы (профессионалы в своем деле, опыт аналогичных проектов, закрытие вакансий в срок, предоставление проверенных специалистов);
- 4) уменьшение рисков за счет гарантии качества услуг (замена неподходящих специалистов за счет аутсорсера).

СПИСОК ЛИТЕРАТУРЫ:

Гомонко, Э.А. Управление затратами как одна из составляющих экономической безопасности предприятия // Современные инновационные технологии и проблемы устойчивого развития общества. – 2017. – С. 35-36.

Горлова, Е.И. Инструменты управления затратами в условиях обеспечения финансовой безопасности // Экономинфо. -2018. - № 17. - С. 30-34.

Тюреев, В.К. Управление затратами на предприятии // Экономические науки. - 2018. - № 3 (31). - С. 62-68.

Францишкова, А.И. Управление затратами как фактор обеспечения экономической безопасности предприятия // Экономика и право – 2019. - 208-209.

Kulakhmetov Y.D.
Bashkir State University
(Ufa, Russia)

**COST MANAGEMENT AS A BASIS FOR ENSURING
THE ECONOMIC SECURITY OF THE ENTERPRISE**

***Abstract:** this article examines the effectiveness of enterprise cost management and the impact on economic security. The analysis of cost management is carried out, a number of measures for improvement are proposed.*

***Keywords:** costs, economic security of the enterprise, enterprise costs, economics, cost management analysis of the enterprise.*

УДК 33

Макеева А.Д.

Институт сервиса и отраслевого управления, студент группы МНДм-20-1
Тюменский индустриальный университет (г. Тюмень, Россия)

СТРАТЕГИЯ УСТОЙЧИВОГО РАЗВИТИЯ: ПОНЯТИЕ, ВИДЫ, УСЛОВИЯ

Аннотация: в работе рассмотрено понятие стратегии устойчивого развития, выделены главные признаки устойчивого развития. Под стратегией устойчивого развития следует понимать систему экономических, социальных, политических мероприятий, позволяющих компании противодействовать факторам внешнего воздействия и спланировать свою деятельность опираясь на внутренние возможности.

Ключевые слова: стратегия устойчивого развития, стратегия, устойчивый рост.

Трактовка понятия «стратегия» в литературе представлена не однозначно. Например, А. Чандлер, дал следующее определение стратегии - это выявление основных целей и задач развития предприятия, разработка курса развития предприятия и распределение ее ресурсов. М. Портер считает, что стратегией является способ реакции предприятия на воздействующие на нее внутренние и внешние возможности и угрозы. И. Ансофф считает стратегией набор правил используемых при принятии решений с целью руководства деятельностью предприятия. В.С. Шендель понимает под стратегией процесс определения взаимосвязи внешнего и внутреннего окружения предприятия с целью реализации поставленной цели и посредством распределения имеющихся ресурсов.

Поведенческий аспект раскрыт Дж. Глином, который сделал вывод, что стратегией является связующее звено между желаемыми целями и поведением, выбранным для их достижения. Г.Б. Клейнер, обратив внимание на функции

стратегии при нестабильной экономической среде, сделал вывод, что стратегией является «нить времени, связывающая прошлое и будущее, одновременно обозначающая путь к развитию».

У российских ученых так же трактовка понятия «стратегия» весьма разнообразна. Например, А.Н. Петров под стратегией понимает процесс постановки цели, достижение которой происходит за счет оптимального распределения потока ресурсов между субъектами рынка. А.П. Градов считает, что стратегией является совокупность рациональных приемов достижения разработанных долговременных целей с учетом изменения внешней среды. Р.А. Фатхудинов, утверждает, что стратегия – это план, программа субъекта управления по достижению поставленных целей.

О.С. Виханский сделал вывод, что стратегия – это не что иное как долгосрочное направление развития предприятия касающееся сферы, средств и форм ее функционирования, и с учетом взаимодействия внутренних и внешних факторов окружения. По мнению М. И. Круглова, стратегией является утвержденные руководством направления и способы деятельности предприятия по достижению запланированного долгосрочного результата. В.А. Винокуров считает, что стратегией является система управленческих решений по перспективному, долгосрочному развитию предприятия с учетом сферы ее деятельности в условиях окружающей среды. Э.А. Уткин стратегию рассматривает как совокупность целей и способов их достижения, а В.С. Ефремов под стратегией понимает линию поведения предприятия с учетом внешних факторов (правил, обуславливающих место, время, причины и условия достижения цели). Э.М. Коротков стратегией считает, как программу развития предприятия, так и качество функций управления, совокупность целей и ограничений, различных тактик действий. И.А. Ханьков понимает стратегию как образ действий на продолжительный период времени, с учетом выбранной определенной и устойчивой линии поведения. В.С. Кузнецов считает стратегией

единую политику предприятия разработанную с целью достижения стратегической цели.

В итоге можно сказать, что стратегией является разработанная и утверждённая система действий с установленными приоритетными целями, задачами и требуемыми для ее реализации ресурсами в виде проработанной последовательности шагов. Из данного определения можно сделать вывод, что основной целью стратегии является достижение желаемого результата развития предприятия в определенном будущем, достигаемый в виде реализации принятых стратегических решений.

Само понятие «устойчивый рост» появился в экономической литературе в конце 19980-х годов и обозначал движение вперед для достижения удовлетворения жизненных потребностей.

В современной литературе нет единой трактовки понятия «устойчивое развитие» что ведет к необходимости анализа множества понятий и предложению своей трактовки. Все трактовки ученых делятся на несколько групп.

Ряд авторов понимает под устойчивым развитием способность компании меняться под внешними раздражителями. Например, Д.С. Баканов определяет устойчивое развитие как равновесие компании в виде ее адаптивности к изменениям во внешней среде. А.А. Фасхиев понимает под ней стабильную систему, устойчивую к внешнему воздействию; Л.Л. Тоньшева как способность удерживать равновесие при внешних изменениях; А.Б. Томова - как стабильный комплекс свойств деятельности предприятия при внешнем воздействии. Такой подход делает акцент на влиянии внешних факторов и это является недостатком данного подхода, так как не учитываются внутренние составляющие.

Другие авторы ассоциируют устойчивое развитие с экономическими показателями, например, Н.М. Владимирова считает, что устойчивым развитием являются положительные экономические показатели деятельности компании. Г.В. Бережнов, М. Я. Ходоровский понимают под устойчивым развитием

способность оставаться с прибылью в течении определенного времени. А.Л. Гапоненко трактует устойчивое развитие как способность получать прибыль на определенном неизменном уровне. Д.И. Попов, Г.Д. Хемел считают это способностью поддерживать баланс по важнейшим параметрам на определенном уровне

Представители данного подхода делают акцент на внутренних количественных показателях, что тоже является недостатком в трактовке, так как внешние факторы играют большую роль в устойчивом развитии компании.

Третья группа ученых понимает под устойчивостью динамическое равновесие, когда большое влияние внешней среды поглощается либо нивелируется внутренним саморегулированием. Например, Ю.В. Пантелеева или И.Б. Гурков сделали вывод, что устойчивое развитие – это состояние компании, при котором она может на определенное время сохранять определенные показатели деятельности, даже при влиянии негативных внешних факторов.

Такой подход так же имеет недостатки, так как оценивает только количественные составляющие функционирования и развития предприятия, кроме того, если брать точный перевод термина «устойчивый», то это означает непрерывный и длительный из чего можно сделать вывод, что речь идет не о неизменном состоянии, а о динамичном.

В итоге можно сказать, что в литературе нет единого подхода к трактовке рассматриваемого понятия и каждый из них имеет значительные недостатки в виде однобокого трактования термина. В основном при трактовке понятия «устойчивое развитие» берутся во внимание или статические составляющие (количественные результаты функционирования), или динамические составляющие (рассматривает понятие с точки зрения влияния внешних или внутренних факторов). В результате проведенного анализа можно дать следующее определение понятию «устойчивое развитие» - деятельность компании в определенный промежуток времени остающаяся стабильной,

результат экономической деятельности имеет положительные значения несмотря на воздействие внешних и внутренних факторов.

Отсюда можно выделить главные признаки устойчивого развития:

- адаптация под внешнее воздействие с длительным конкурентным преимуществом;

- отсутствие противоречий между текущими и стратегическими целями.

А раз ранее сделали вывод, что стратегией является разработанная и утверждённая система действий, то можно констатировать, что стратегией устойчивого развития является долгосрочный план действий по постоянному обновлению структурного, функционального содержания компании для формирования экономического состояния, при котором хозяйственная деятельность обеспечивает эффективность функционирования и выполнение всех своих обязательств несмотря на воздействие факторов внешней и внутренней среды благодаря своим доходам и в соответствии с миссией и поставленными целями и задачами.

Отсюда следует, что источником устойчивого развития компании на рынке являются конкурентные преимущества, а результатом - рост экономических, социальных показателей и выполнение всех своих обязательств. Под стратегией устойчивого развития следует понимать систему экономических, социальных, политических мероприятий, позволяющих компании противодействовать факторам внешнего воздействия и спланировать свою деятельность опираясь на внутренние возможности. То есть такого рода стратегия – это и совокупность внутренних факторов и ресурсов компании, и характеристик внешней среды.

В заключении следует сказать, что проведенное исследование позволило сформулировать следующее определение стратегии - разработанная и утверждённая система действий с установленными приоритетными целями, задачами и требуемыми для ее реализации ресурсами в виде проработанной последовательности шагов. В основном при трактовке понятия «устойчивое

развитие» берутся во внимание или статические составляющие (количественные результаты функционирования), или динамические составляющие (рассматривает понятие с точки зрения влияния внешних или внутренних факторов).

Сделан вывод, что устойчивое развитие - деятельность компании в определенный промежуток времени остающаяся стабильной, результат экономической деятельности имеет положительные значения несмотря на воздействие внешних и внутренних факторов. Отсюда стратегией устойчивого развития является долгосрочный план действий по постоянному обновлению структурного, функционального содержания компании для формирования экономического состояния, при котором хозяйственная деятельность обеспечивает эффективность функционирования и выполнение всех своих обязательств несмотря на воздействие факторов внешней и внутренней среды благодаря своим доходам и в соответствии с миссией и поставленными целями и задачами.

Выделены главные признаки устойчивого развития: адаптация под внешнее воздействие с длительным конкурентным преимуществом; отсутствие противоречий между текущими и стратегическими целями.

Источником устойчивого развития компании на рынке являются конкурентные преимущества, а результатом - рост экономических, социальных показателей и выполнение всех своих обязательств.

Стратегия устойчивого развития состоит из множества стратегий, в зависимости от сферы деятельности предприятия, например, финансовая стратегия, экологическая, социальная или технологическая стратегия. В связи с тем, что рассматриваемое понятие является комплексным, то и факторов устойчивого развития множество. В условиях постоянных изменений в экономике страны и на рынке сбыта умение выявить и отследить факторы, наиболее влияющие на устойчивость развития предприятия позволит избежать рисков, эффективно распорядится ресурсами компании.

СПИСОК ЛИТЕРАТУРЫ:

- Баканов Д. С. О содержании организационно–экономического механизма управления предприятиями газовой промышленности / Д. С. Баканов, А. Е. Махметова // Вестник Тамбовского университета. 2021. № 2. С. 92
- Баранчеев В. Стратегический анализ: технология, инструменты, организация / В. Баранчеев // Проблемы теории и практики управления. 2018. № 5. С. 11-12.
- Бережнов Г. В. Стратегия развития предприятия в многопрофильной конкурентной среде. / Г. В. Бережнов – М. : МЕЛАП, 2019 . С. 126.
- Винокуров В. А. Организация стратегического управления на предприятии. / В.А. Винокуров - М.: Центр экономики и маркетинга, 1996. С. 108.
- Виханский О.С. Стратегическое управление. / О.С. Виханский - М.: Экономика, 1998. С.85.
- Владимирова Н. М. Стратегия компании и внешняя среда / Н. М. Владимирова // Российское предпринимательство. – 2021. – №12. – С.42
- Гапоненко А. Л. Стратегическое управление : учебное для студентов вузов – 2е изд. / А. Л. Гапоненко – М. : МЕГА-Л, 2021. – С. 175
- Глин Дж. Стратегия бизнеса. / Дж. Глин - 9-е изд. Новосибирск: ИЭ и ОПП РАН, 2017. С. 196.
- Градов А.П. Экономическая стратегия фирмы: Учебное пособие / А.П. Градов. 7-е изд., перераб. СПб.: Специальная литература, 2019. С.92-93.

Makeeva A.D.

Tyumen Industrial University (Tyumen, Russia)

**SUSTAINABLE DEVELOPMENT STRATEGY:
CONCEPT, TYPES, CONDITIONS**

***Abstract:** the paper considers the concept of a sustainable development strategy, highlights the main signs of sustainable development. A sustainable development strategy should be understood as a system of economic, social, and political measures that allow a company to counteract external factors and plan its activities based on internal capabilities.*

***Keywords:** sustainable development strategy, strategy, sustainable growth.*

УДК 351/504

Шерапова С.Х.

студент 5 курса факультета экономики и права
Российский экономический университет им. Г.В. Плеханова
(г. Москва, Россия)

Малкова У.А.

студент 5 курса факультета экономики и права
Российский экономический университет им. Г.В. Плеханова
(г. Москва, Россия)

Никитская Е.Ф.

д. э. н., доцент,
кафедры национальной и региональной экономики
Российский экономический университет им. Г.В. Плеханова
(г. Москва, Россия)

ЭКОЛОГИЧЕСКАЯ БЕЗОПАСНОСТЬ РЕГИОНА С ПОЗИЦИЙ ОБЕСПЕЧЕНИЯ НАЦИОНАЛЬНОЙ БЕЗОПАСНОСТИ (НА ПРИМЕРЕ ТЮМЕНСКОЙ ОБЛАСТИ)

***Аннотация:** статья посвящена исследованию основных аспектов, составляющих комплексную систему экологической безопасности Тюменской области в рамках обеспечения национальной безопасности России. Авторами отмечено, что учитывая новые социально-экономические вызовы в стране, важным вопросом структуры национальной безопасности стал поиск направлений совершенствования обеспечения экологической безопасности. Отсутствие эффективной системы региональной экологической безопасности негативно сказывается на возможности реализации гарантированного законодательством права граждан РФ на безопасную окружающую природную среду. Совершенствование комплекса мероприятий по обеспечению экологической безопасности регионов и страны в целом в новых*

социально-экономических условиях является необходимым условием полноценного развития государства.

Ключевые слова: экологическая безопасность, национальная безопасность, обеспечение, Тюменская область, стратегия.

На сегодняшнем этапе эволюционирования человечества экологический кризис приобрел всеобъемлющий характер. Веками социум черпает большими масштабами богатство окружающей природной среды. Обратный вклад в природу совсем минимальный, ведь это только лишние экономические и временные затраты. То есть, наблюдается своеобразный экологический волюнтаризм [1], когда осуществляется хозяйствование без учета экологических и этических ограничений. Поэтому, стремительное развитие экономики, науки и техники не может происходить без негативного влияния на состояние экосистем. Актуальной встает проблема рационального соотношения повседневной деятельности человечества с процессом обеспечения надлежащего состояния окружающей среды. В случае нерационального пользования природными ресурсами и пренебрежением установленными требованиями ущерб наносится не только отдельным субъектам, а всем жителям планеты.

Вопросам экологической безопасности как национальной посвящали свои труды многие исследователи, среди которых в рамках данной статьи следует выделить таких, как: Данилов-Данилян В.И., Пискулова Н.А., Сарыглар С.А., Максимова С.Г., Молодикова И.Н., Хван М.С., Зайков К.А., Лишко Д.С., Булкина А.М., Милешко Л.П., Милашич В.А. [1-4]. Тем не менее, мало исследованной остается проблема экологической безопасности конкретного региона, в частности - Тюменской области, как составляющей национальной безопасности России. По нашему мнению, указанная проблема требует детального анализа с целью установления возможных путей совершенствования механизма подержанного регулирования этой сферы. Главная цель этой статьи - рассмотреть вопрос экологической безопасности Тюменской области,

определить, какие существуют основные экологические угрозы, определить возможные перспективы дальнейшего реформирования механизма подержанного регулирования выбранной сферы.

Каждое государство на национальном уровне, учитывая специфику состояния окружающей среды, устанавливает правовой механизм обеспечения экологической безопасности. Перманентное продвижение России по пути международной интеграции требует активного участия государства в усилиях международного сообщества по предупреждению и уменьшению негативных последствий реализации экологических угроз региональной безопасности, что предполагает внедрение риск-ориентированного подхода для повышения действенности и эффективности государственной системы защиты населения и территорий от чрезвычайных ситуаций различного происхождения, всестороннего использования лучшего опыта развитых стран в этой сфере. В связи с этим весьма важной задачей государственной региональной политики в области защиты населения и объектов от природно-техногенных угроз является обеспечение гарантированного уровня безопасности. Это предопределяет необходимость осуществления комплексного анализа актуальных природно-техногенных угроз, их постоянного мониторинга и разработки на этой основе обоснованных мер, направленных на предупреждение и минимизацию негативных последствий в случае их реализации [3].

В целом можно отметить, что в настоящее время в России наблюдаются аномальные техногенные изменения стратегических природных ресурсов, негативно влияющие на состояние национальной безопасности. Поэтому обоснованная оценка природопользования и процессов, происходящих в природной среде на всех уровнях, является важной составляющей формирования и реализации государственной политики.

Существующая в РФ система мониторинга обеспечивает осуществление систематических и обоснованных исследований предельно допустимых параметров экосистем, характера изменений основных источников угроз

экологической безопасности государства, но при этом требует постоянного совершенствования. Кроме того, комплексная оценка состояния экологической безопасности как важной составляющей национальной безопасности на уровне отдельных регионов не осуществляется [4].

В Российской Федерации действует весьма разветвленная система обеспечения экологической безопасности как на уровне страны, так и на уровне отдельных субъектов. Так, 20 апреля 2017 года президентом РФ В.В. Путиным была утверждена Стратегия экологической безопасности России до 2025 года (далее – Стратегия). В соответствии с положениями указанного документа, органами управления на всех уровнях должно быть обеспечено устойчивое развитие экономики и благоприятная жизнь населения в подходящих для этого условиях окружающей среды [8].

Всероссийским центром изучения общественного мнения (ВЦИОМ) в 2020 году был проведен ряд опросов, которые в среднем могут отразить ситуацию отношения россиян к экологическим проблемам в регионах и стране. Так, только менее четверти опрошенных (23%) сообщали, что могут отметить некоторые улучшения в состоянии экологии, при этом почти треть респондентов (31%) отметили обратное – постепенное, но перманентное ухудшение экологической ситуации в стране. Также специалисты ВЦИОМ провели опрос, отражающий, какая именно проблема в экологии, по мнению граждан России, является наиболее важной среди прочих [10]. Распределение ответов представлено на Рис. 1.



Рис. 1. Наиболее острые экологические проблемы, по мнению граждан, опрошенных ВЦИОМ (2020 г.), %

В условиях последствий финансово-экономического кризиса, когда достаточно остро ощущается ограниченность ресурсов для предотвращения и противодействия угрозам в сфере экологической безопасности регионов, встает вопрос об эффективном и обоснованном распределении бюджетных средств между регионами для повышения уровня безопасности населения и объектов хозяйствования [2].

Опыт показывает, что решение этого вопроса может базироваться на результатах оценки регионов страны по комплексу показателей, учитывающих влияние реальных угроз экологической безопасности каждого региона страны. Надо также учитывать, что каждый регион является сложной социально-экономической и экологической системой, функционирование которой характеризуется неустойчивым равновесием из-за влияния большого количества факторов политического, экономического, экологического характера. Важным свойством такого состояния является быстрое возникновение и развитие кризисных экономических и экологических явлений под влиянием внешних воздействий из-за неспособности региона самостоятельно (на муниципальном

уровне) противостоять их дестабилизирующему влиянию. Учитывая экспортную ориентацию экономики с преобладающим направлением на добычу и переработку больших объемов минерального сырья, что приводит к значительному загрязнению и ухудшению состояния воздуха, земельных ресурсов, водных источников, во многих регионах государства возможен переход к неустойчивому состоянию именно из-за влияния экологических факторов [4].

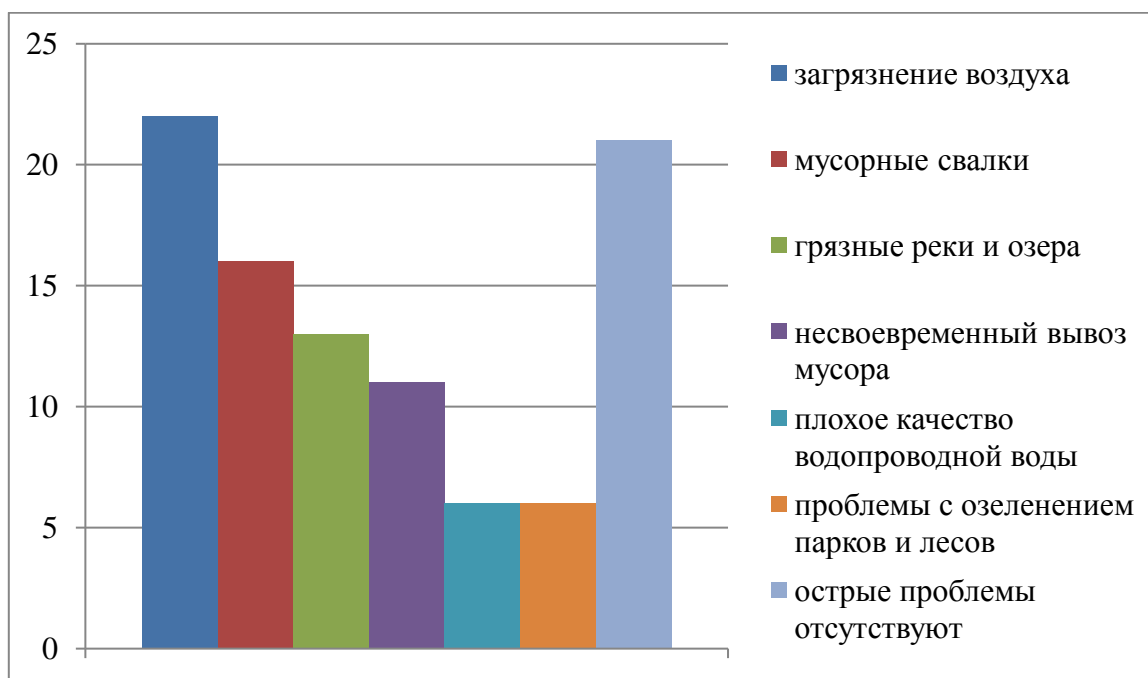
Учитывая тот факт, что на систему обеспечения экологической безопасности определенного субъекта оказывают влияние угрозы природного, техногенного и социального характера, для оценки регионов по уровню экологической безопасности целесообразно применять интегральный показатель. Так, исследователями Йельского университета по итогу каждого года определяется индекс качества окружающей среды (Environmental Performance Index), который отражает уровень эффективности государственной политики по сохранению экосистем. Данный интегральный показатель рассчитывается при учете 22 индикаторов, которые разделены по десяти категориям, отражающим как качество окружающей среды, так и жизнеспособность экосистем. Надо отметить, что по уровню этого показателя в 2020 г. Россия заняла 52 место среди 180 стран мира, что определенным образом свидетельствует о среднем уровне результативности государственной политики в экологической сфере [11].

Также в отношении применения интегральных показателей оценки уровня достижения экологической безопасности следует отдельно выделить комплексную систему интегрированного эколого учета (System for Integrated Environmental and Economic Accounting), которая является разработкой отдела статистики Секретариата ООН. Данная система включает учет веса экологического фактора в национальных статистиках и целостно оценивает взаимосвязь между состоянием экологии и уровнем экономики страны. По последним расчётам посредством данной системы были выявлены значительные

расхождения экономических и экологически скорректированных показателей в большинстве исследуемых стран. Среднее значение экологически скорректированного чистого внутреннего продукта составляет 60-70% ВВП развитых государств [12].

Итак, возвращаясь к аспектам обеспечения экологической безопасности региона РФ, следует первично выделить территориальные характеристики Тюменской области. Данный субъект входит в состав Уральского федерального округа и граничит со Свердловской, Курганской и Омской областями, Республикой Казахстан. Область, площадью 160,1 тыс. км² и с населением около 1430 тыс. жителей, расположен на юге Западной Сибири, насчитывает 5 городов, 22 района, 1265 сельских населенных пунктов. Основными природными ресурсами субъекта являются леса и нефтепродукты [7].

Наиболее значимыми водными ресурсами Тюменской области являются реки: Пышма, Иртыш, Тура, Тобол, Ишим, Исеть, Тавда. При этом большая доля речного стока поступает с сопредельных регионов. Для полноценного удовлетворения потребностей населения области в пресной воде в области эксплуатируется 135 поверхностных водозаборов. Критическими показателями загрязнения вод на территории субъекта являются трудно- и легкоокисляемые органические вещества, соединения железа, марганца, цинка, меди, наличие которых объясняется природными обстоятельствами, в отличие от загрязнений, которые возникают из-за наличия на территории субъекта нефтепродуктов [6].

Ежегодно под управлением Департамента недропользования и экологии Тюменской области реализуется обширный поиск подземных источников водоснабжения для снижения уровня использования жителями поверхностной воды в связи с ее повышенным загрязнением.

Относительно атмосферного воздуха следует отметить, что его качество по большей мере зависит от объема выбросов загрязняющих веществ, которые продуцируются стационарными и передвижными источниками. В соответствии с официальной статистикой области (Тюменьстат), в 2020 году количество

организаций, которые реализовывали выброс загрязняющих веществ в атмосферу, насчитывало 1118, а непосредственно источников эмиссии данных веществ было 22192.

Безусловно, на качество и чистоту атмосферного воздуха Тюменской области негативно влияет постоянно увеличивающееся число транспортных средств (в основном, автотранспорта). Впрочем, данный проблемный аспект присущ всем средним и крупным городам России. Под руководством областного управления для снижения антропогенной нагрузки на атмосферу permanently осуществляется комплекс воздухоохраных мер, а также мероприятий по утилизации попутного нефтяного газа (ПНГ). ПНГ максимально используется на территории Тюменской области на удаленных от энергетической инфраструктуры лицензионных участках в виде выработки электроэнергии на газовых электростанциях. Также в области реализуется государственная программа «Развитие транспортной инфраструктуры» до 2022 года, которая предусматривает ряд мероприятий для снижения негативной нагрузки от автотранспорта на атмосферу [6].

Для повышения уровня экологической безопасности Тюменской области реализуются мероприятия в рамках целевой программы «Основные направления охраны и воспроизводства объектов животного мира и среды их обитания в Тюменской области», которая направлена на увеличение и сохранение основных видов промысловых животных и совершенствование условий их обитания посредством воспроизводства охотничьих видов животных и повышение продуктивности общедоступных охотничьих угодий.

В Тюменской области 99 особо охраняемые природные территории суммарной площадью порядка 828 тыс. га. На территории субъекта в течение последних двух лет действовала Схема развития и размещения системы особо охраняемых природных территорий регионального значения Тюменской области (2019-2020 г.г.) [5].

Рост количества отходов производства и потребления на территории субъекта объясняется увеличением объемов промышленного производства и уровня потребления, количества отчитывающихся хозяйствующих субъектов. Около 70% всех образуемых отходов ежегодно обезвреживаются или утилизируются на собственных предприятиях или передаются сторонним предприятиям для обезвреживания или утилизации, 25 % из них размещены на полигонах твердых коммунальных отходов или свалках. При этом именно производственные отходы могут быть использованы для вторичной переработки.

Риск возникновения чрезвычайных ситуаций (ЧС) с экологическими последствиями в Тюменской области обуславливают техногенные (аварии на химически опасных, пожароопасных и взрывоопасных, а также на объектах транспортировки нефти и газа) и природные факторы (пожары; опасные климатические явления: очень сильный ветер, шквал, смерч со скоростью 25 м/с и выше, сильный мороз и сильная жара; гидрологические опасные явления - высокие уровни воды; эпизоотии и эпифитотии). Также в области находятся 9 химически опасных объектов, к которым относятся предприятия, использующие в производственной деятельности хлор (на предприятиях водоочистки) и аммиак (основной хладагент аммиачно-холодильных установок предприятий пищевой промышленности), и 74 пожаро- и взрывоопасных отдельных объекта. Мероприятия по защите населения, попадающего в зону возможного поражения при авариях, включены в План действий по предупреждению и ликвидации чрезвычайных ситуаций Тюменской области и в Паспорт безопасности Тюменской области. Для информирования населения функционируют локальные системы оповещения.

Наиболее вероятными источниками аварий на нефте-, газо-, продуктопроводах являются компрессорные и дожимные станции, газорегуляторные пункты, нити трубопроводов. С целью наиболее быстрой реакции всех спецслужб на ЧС разработаны планы ликвидации аварий и планы

по предупреждению и ликвидации аварийных разливов нефти и нефтепродуктов для всех формирований, созданы аварийно-спасательные формирования.

В целом, все аспекты обеспечения экологической безопасности в Тюменской области реализуются в соответствии с положениями Указа Президента Российской Федерации № 204 от 7 мая 2018 года, которым определено направление экологической безопасности как приоритетное и стратегическое для повышения уровня жизни граждан страны [9].

Стратегия реализации задач по обеспечению безопасной экологической ситуации в области до 2024 года будет определять уровень эффективности и компетентности руководителей органов власти. В последние годы Тюменская область сделала значительный рывок в части развития промышленности, повышения инвестиционной привлекательности. ВРП вырос за последние 10 лет в 2 раза. Инвестиционный портфель области содержит проекты на сумму более 1,5 трлн. руб. Развиваются индустриальные парки, а повышение качества жизни приводит к росту населения, активизации жилищного строительства и процессов жизнедеятельности, что предполагает потенциальные риски в рамках обеспечения экологической безопасности. В соответствии с рейтингом общественной организации «Зеленый патруль» еще по итогам 2018 года Тюменская область входила в десятку благополучных регионов, а последние данные (2020 г.) показали, что регион спустился до 17 места. Данные показатели свидетельствуют о необходимости перманентного совершенствования системы обеспечения экологической безопасности Тюменской области как на уровне региона, так и на государственном уровне.

Выводы. Итак, можно констатировать, что экологические проблемы современности вызывают опасность существования человека на всех уровнях - от локального до глобального. Для Российской Федерации эти проблемы являются достаточно острыми, поскольку имеет место значительная концентрация опасных производств, существенная трансформация ландшафтов, неэффективное использование природных ресурсов на уровне регионов (в том

числе уничтожение невоспроизводимых видов), недостаточная обеспеченность производственных и контролирующих структур специалистами в области экологической безопасности.

Общее состояние экологической безопасности в Тюменской области является достаточно сложным. Существует широкое многообразие факторов (как природного, так и антропогенного характера), которые способны вызвать в будущем осложнения ее состояния в пространственно-временном аспекте. Это в значительной степени влияет на состояние окружающей среды региона и приводит к ухудшению условий жизнедеятельности людей.

На основе проведенного литературного обзора источников по теме исследования можно выделить, что обеспечение экологической безопасности является одним из основных приоритетов развития общества и отдельного субъекта страны. Эффективно управлять экологической безопасностью можно только на основе тщательного изучения условий формирования экологической опасности в определенном регионе. Все указанное определяет экологическую безопасность каждого региона РФ как актуальное научное направление в свете обеспечения национальной безопасности страны.

СПИСОК ЛИТЕРАТУРЫ:

- Милешко Л.П., Милашич В.А. Состояние экологической безопасности регионов России // Современные научные исследования и разработки. 2018. Т. 1. № 12 (29). С. 416-419.
- Сарыглар С.А., Максимова С.Г., Молодикова И.Н. Экологическая безопасность и миграционные вызовы: социологический анализ ситуации в российских регионах // Society and Security Insights. 2018. Т. 1. № 4. С. 81-92.
- Хван М.С., Зайков К.А., Лишко Д.С., Булкина А.М. Методический подход к оценке дифференциации регионов России по уровню экологической безопасности // Российский экономический интернет-журнал. 2016. № 4. С. 67.
- Danilov-Danilyan V.I., Piskulova N.A. New Challenges in Sustainable Development for Russia and the World // Cambridge Scholars Publishing, 2018. 281 p.

ООПТ Тюменской области // Портал органов государственной власти Тюменской области. [Электронный ресурс]. Режим доступа:

https://admtymen.ru/ogv_ru/about/ecology/nation_territory/more.htm?id=10940050@cmsArticle

Состояние окружающей среды Тюменской области в январе-сентябре 2019 года // Портал органов государственной власти Тюменской области. [Электронный ресурс]. Режим доступа:

https://admtymen.ru/ogv_ru/about/ecology/eeco_monitoring/more.htm?id=11807240@cmsArticle

Территория области // Портал органов государственной власти Тюменской области. [Электронный ресурс]. Режим доступа:

https://admtymen.ru/ogv_ru/about/region_territory.htm

Указ Президента РФ от 19.04.2017 N 176 "О Стратегии экологической безопасности Российской Федерации на период до 2025 года" // КонсультантПлюс. [Электронный ресурс]. Режим доступа:

http://www.consultant.ru/document/cons_doc_LAW_215668/ Экологическая безопасность - приоритетное направление // Государственное информационное агентство Тюменской области. [Электронный ресурс]. Режим доступа:

<http://tyumedia.ru/225284.html>

Экологическая ситуация в России: мониторинг // ВЦИОМ. [Электронный ресурс]. Режим доступа:

<https://wciom.ru/index.php?id=236&uid=9544>

Russia // Environmental Performance Index. [Электронный ресурс]. Режим доступа:

<https://epi.envirocenter.yale.edu/sites/default/files/2018-rus.pdf>

Stat technology OECD // System for Integrated Environmental and Economic Accounting. [Электронный ресурс]. Режим доступа:

<https://stats.oecd.org/Index.aspx?DataSetCode=AEA>

Sherapova S.Kh.

5th year student of the Faculty of Economics and Law

Russian University of Economics. G.V. Plekhanov

(Moscow, Russia)

Malkova U.A.

5th year student of the Faculty of Economics and Law

Russian University of Economics. G.V. Plekhanov

(Moscow, Russia)

Nikitskaya E.F.

associate professor,

Department of National and Regional Economics
Russian University of Economics. G.V. Plekhanov
(Moscow, Russia)

**ENVIRONMENTAL SECURITY OF THE REGION
FROM THE POSITION OF PROVIDING THE NATIONAL
SECURITY (ON THE EXAMPLE OF THE TYUMEN REGION)**

***Abstract:** the article is devoted to the study of the main aspects that make up the complex system of environmental security of the Tyumen region in the framework of ensuring the national security of Russia. The authors noted that given the new socio-economic challenges in the country, the search for ways to improve environmental security has become an important issue in the structure of national security. The lack of an effective system of regional environmental safety negatively affects the possibility of realizing the right of citizens of the Russian Federation guaranteed by the legislation to a safe environment. Improving the range of measures to ensure the environmental safety of the regions and the country as a whole in the new socio-economic conditions is a prerequisite for the full development of the state.*

***Keywords:** environmental safety, national security, security, Tyumen region, strategy.*

ЮРИДИЧЕСКИЕ НАУКИ (JURIDICAL SCIENCE)

УДК 34.343

Изханова А.Қ.

Магистрант специальности 7М04202 «Международное право»

Университет Международного Бизнеса им. К. Сагадиева

(Казахстан, г. Алматы)

КЛАССИФИКАЦИЯ ПРЕСТУПЛЕНИЙ И ПРОБЛЕМЫ КВАЛИФИКАЦИИ

Аннотация: в теории уголовного права классификация преступлений рассматривалась как один из этапов применения уголовного закона правоохранительными органами. Его проводили соответствующие должностные лица в рамках предварительного расследования, судебного следствия, апелляционного и надзорного производства.

Ключевые слова: классификация преступления, квалификация, деяние, правонарушение.

Уголовная классификация - это «установление и юридическое установление прямого соответствия между совершенным деянием и составом преступления, предусмотренного нормами уголовного права» [1].

Концепция уголовной классификации давно прочно укоренилась в теории уголовного права. Понятие уголовной классификации состоит из 3 компонентов.

Во-первых, поскольку правовая оценка уголовного дела является деянием, в уголовном законе должен быть отражен хотя бы один из элементов состава преступления. Если деяние не является преступлением, т.е. отсутствует состав преступления, если это предусмотрено уголовным законодательством, то данная оценка не является «составом преступления» или не могут быть квалифицированы как преступление какой-либо статьей Особенной части Уголовного кодекса Республики Казахстан.

В таких случаях это не соответствует концепции классификации преступления, поскольку является положительным, в таких случаях отсутствует правовая оценка правильной классификации преступления и деяние не квалифицируется как преступление. Термин «квалификация» состоит из двух латинских: «*qualis*» - качество, что такое качество; и "*facere*" - качественная оценка любого явления, процесса, признание его значимости в сравнении с другими явлениями известной социальной значимости [2].

Формальная классификация проводится на всех стадиях уголовного дела (с момента возбуждения уголовного дела, в порядке судебного разбирательства) [3]. Официальный анализ носит формальный характер и имеет юридическую силу, так как проводится через следственные, судебные и прокурорские органы в связи с конкретным уголовным делом. Научный анализ - научные труды, монографии, учебники, научные статьи и т.д. Научный анализ - не только описывает события, явления и факты, но и объясняет их, раскрывает их внутреннюю природу, значение и важные связи, т.е. обобщает законы развития. Главным условием выбора меры является правильная квалификация, т.е. правильный анализ статей Особенной части, соответствующих признакам совершенного преступления. Если конкретный случай, например, кража, классифицируется судом как кража, вторым как разбой, и третьим как грабеж, это является грубым нарушением конституционного принципа законности.

Во-вторых, одно из различий в преступлении - это характеристика совершенного деяния, в том числе способ совершения деяния. Поэтому словосочетания «признаки действия» и «фактические признаки действия» синонимичны, потому что они похожи.

В-третьих, одной из классификации преступлений является состав преступления, который отражен в уголовном законодательстве. Здесь «элементы преступления, предусмотренные нормами уголовного права» являются частью классификации преступления. Нормы уголовного права не в полной мере определяют особенности квалификации преступления. Это связано с тем, что

квалификация преступления прописана не только в нормах уголовного права, но и в Особенной части Уголовного кодекса. Нормы Особенной части Уголовного кодекса не содержат всех признаков преступления, только объективную сторону преступления, а также другие признаки, отличающие состав преступления от других составляющих [4]. Признаки преступления установлены Особенной частью Уголовного кодекса, и большинство из них прописано в общих разделах Уголовного кодекса. В официальной классификации преступления признаки заявления бывают двух видов: 1) подача заявления по конкретному уголовному делу; 2) зарегистрированы в конкретных документах в соответствии с уголовно-процессуальным законодательством [5]. К таким обращениям относятся лица, не являющиеся государственными служащими, в отношении которых официально признано преступление.

СПИСОК ЛИТЕРАТУРЫ:

- Куринов Б.А. Научное обоснование квалификации правонарушений. МГУ, 1976, 4 с.
- Ожегов С.И., Шведова Н.Ю. Толковый словарь русского языка. М., 1992. С. 612.
- Кудрявцев В.Н. Общая теория квалификации преступления. М., 2001. 59 с.
- Уголовный кодекс Республики Казахстан от 3 июля 2014 года № 226-V ЗРК.
- Сергиевский В., Рахметов С. Квалификация преступлений. Алматы - Өркениет.

Izkhanova A.K.

Master's student of specialty 7M04202 "International Law"

K. Sagadiyev University of International Business

(Kazakhstan, Almaty)

CLASSIFICATION OF CRIMES AND QUALIFICATION PROBLEMS

***Abstract:** in the theory of criminal law, the classification of crimes was considered as one of the stages of the application of criminal law by law enforcement agencies. It was conducted by the relevant officials within the framework of the preliminary investigation, judicial investigation, appeal and supervisory proceedings.*

***Keywords:** classification of crime, qualification, act, offense.*

УДК 343.98

Қанат Ә.Қ.

Магистрант факультета международного права
Университет международного бизнеса
(Казахстан, г. Алматы)

Татарина Л.Ф.

к.ю.н., доцент кафедры «Социально-гуманитарные науки»,
Университет международного бизнеса
(Казахстан, г. Алматы)

КЛАССИФИКАЦИИ ПРЕСТУПЛЕНИЙ И ПРОБЛЕМЫ КВАЛИФИКАЦИИ

Аннотация: в статье рассмотрены основные аспекты классификации преступлений в соответствии с правовыми системами. Определены основные особенности с учетом различных факторов.

Ключевые слова: уголовный кодекс, деяние, преступление, состав преступления, объект преступления, субъект преступления, общественная опасность.

В большинстве правовых систем преступления делятся на категории для различных целей, связанных с процедурами судов, например, для определения различных видов правонарушений в разных судах. Общее право первоначально разделило преступления на две категории: тяжкие преступления, обычно караемые смертью и конфискацией имущества преступника в пользу государства, и проступки - обычно наказываются штрафом или лишением свободы. Судебные процедуры существенно различались в зависимости от вида преступления, в котором обвинялся обвиняемый. Другие вопросы, которые зависят от различия, включают право полиции арестовывать человека по

подозрению в том, что он совершил правонарушение, что в целом допустимо в делах о тяжких преступлениях, но не в делах о проступках.

Преступления можно классифицировать по-разному. Преступления также могут быть сгруппированы по предмету. Например, преступление, такое как нападение, нанесение побоев или изнасилование, как правило, приводит к повреждению тела другого человека, поэтому его можно классифицировать как «преступление против личности». Если преступление имеет тенденцию причинять вред человеку в результате лишения его или ее собственности или повреждения собственности, это может быть классифицировано как «преступление против собственности». Эти классификации в основном предназначены для удобства и не являются обязательными для изучения уголовного права.

Более важным и существенным является классификация преступлений по степени строгости наказания. Это называется выставлением оценок. Преступления обычно делятся на четыре категории: тяжкие преступления, проступки, уголовные преступления и правонарушения. Часто элемент преступного умысла влияет на классификацию преступления. Такие преступления как убийство, являются злом по своей природе и обычно оцениваются выше, чем преступления которые носят нормативный характер, например, неуплата подоходного налога.

К началу 19 века стало ясно, что развитие закона сделало это различие устаревшим, и во многих случаях оно несовместимо с тяжестью соответствующих преступлений. Например, если кража всегда считалась уголовным преступлением, независимо от суммы кражи, получение путем мошенничества всегда считалось правонарушением. Попытки отменить различие в английском праве не увенчались успехом до конца 1960-х годов, когда оно было заменено различием между правонарушениями, подлежащие аресту, и другие правонарушения. Правонарушение, подлежащее аресту, наказуемо тюремным заключением сроком на пять лет или более, хотя

преступники могут быть арестованы за другие преступления при соблюдении определенных условий. Впоследствии были разработаны дальнейшие классификации. Например, была создана подкатегория «серьезных» преступлений, подлежащих аресту, и для более легкого определения суда, в котором должно рассматриваться дело, была создана другая классификация преступлений по категориям «обвиняемых», «в любом случае» и «резюме» было принято. Тем не менее, традиционное разделение на уголовное преступление и мисдиминор сохранилось во многих юрисдикциях США, хотя было рационализировано отнесение преступлений к той или иной категории, и оно использовалось в качестве основы для определения суда, который будет рассматривать дело. В некоторых юрисдикциях нарушения », что в целом соответствовало английской категории суммарных правонарушений.

В системах, использующих гражданское право, Уголовный кодекс обычно различает три категории: преступность, преступление и правонарушение . Согласно этой классификации преступление представляет собой наиболее серьезное правонарушение и, следовательно, подлежит наиболее суровому наказанию. Где лица приговаривались только к мелким тюремным срокам, а правонарушения считались мелкими правонарушениями. Начиная с XIX века, некоторые страны с гражданским правом (например, Швеция, Нидерланды, Бразилия, Португалия и Колумбия) объединили свои кодексы; Правонарушения были ре классифицированы в более широкую категорию преступлений, а правонарушения стали обозначать уголовные преступления, совершенные без умысла.

Все типы уголовных кодексов предусматривают множество преступлений, в том числе те, которые обычно совершаются отдельными лицами или неорганизованными группами, а также другие формы преступной деятельности.

Оценить фактически совершенное преступление довольно сложно. Цифры зарегистрированных преступлений, как правило, не дают точной

картины, потому что на них влияют различные факторы, такие как готовность жертвы сообщать о преступлениях. Фактически, широко распространено мнение, что официальная статистика преступности представляет собой лишь небольшую часть совершенных преступлений.

Общественное мнение о преступности во многом основывается на средствах массовой информации, и поскольку средства массовой информации обычно сосредотачиваются на серьезных или сенсационных преступлениях, восприятие общественности часто серьезно искажается. Более точное представление обычно дают подробные статистические данные о преступности, которые собираются и публикуются правительственными ведомствами

Второй фактор, который может оказать сильное влияние на очевидную статистическую заболеваемость определенным видом преступления, - это изменение желания жертв преступления сообщать о нем в полицию. Жертвы часто не сообщают о преступлении по разным причинам: они могут не осознавать, что против них было совершено преступление (например, дети, подвергшиеся сексуальному домогательству); они могут полагать, что полиция не сможет задержать преступника; они могут бояться выступать в качестве свидетелей; или они могут быть смущены поведением, которое привело их к тому, что они стали жертвой преступления (например, человек, ограбленный проституткой). Некоторые преступления также могут казаться недостаточно серьезными, чтобы их стоило сообщить в полицию, или могут быть способы решения вопроса без их вовлечения (например, акт насилия со стороны одного школьника по отношению к другому может быть рассмотрен школьными властями). Все эти факторы трудно измерить с какой-либо степенью точности, и нет причин предполагать, что они остаются постоянными во времени или в зависимости от юрисдикции. Таким образом, изменение любого из факторов может создать видимость увеличения или уменьшения преступности определенного вида, когда такого изменения не было или когда реальное изменение было в гораздо меньшем масштабе, чем показывает статистика.

Третий фактор, который может повлиять на портрет, нарисованный официальной статистикой преступности, - это то, как полиция обращается с конкретными инцидентами. Многие законы, определяющие преступления, неточны или двусмысленны, например, законы, касающиеся безрассудного вождения, непристойности и грубой небрежности. Некоторое поведение, которое рассматривается как преступное или более агрессивно преследуется в одной полицейской юрисдикции, может не рассматриваться аналогичным образом в другой юрисдикции из-за различий в приоритетах или толковании закона. Процесс регистрации, используемый полицией, также влияет на статистику преступности; например, кража нескольких предметов может быть зарегистрирована как единичная кража или как серия краж отдельных предметов.

Последствия классификации преступлений значительны и могут иметь большое значение в том, как ведутся уголовные обвинения и судебные процессы. Это верно как с материальной, так и с процедурной точек зрения. Материальное уголовное право определяет элементы многих преступлений в зависимости от того, были ли они совершены при содействии преступлению.

Кража со взломом, например, требует доказательства того, что обвиняемый вторгся в жилище другого человека с намерением совершить уголовное преступление. Если обвиняемый убеждает присяжных, что у него было намерение украсть имущество на сумму правонарушения только после проникновения в дом жертвы, присяжные не могут вернуть обвинительный приговор за кражу со взломом.

Реальные последствия признания виновным в совершении тяжкого преступления также более серьезны, чем последствия для других типов преступлений. Один, осужденный за тяжкое преступление, лишается права занимать государственные должности во многих юрисдикциях. Уголовники также могут потерять право голоса или быть членом присяжных. В нескольких штатах поверенные, признанные виновными в совершении тяжкого

преступления, лишаются права заниматься юридической практикой. Проступки без уголовного преследования редко сталкиваются с такими серьезными последствиями.

СПИСОК ЛИТЕРАТУРЫ:

Уголовный кодекс РК // Официальный портал правовой информации.

Kanat A.K.

Master's student at the Faculty of International Law
University of International Business
(Kazakhstan, Almaty)

Tatarinova L.F.

Candidate of Law, Associate Professor of the Department
of Social and Humanitarian Sciences,
University of International Business
(Kazakhstan, Almaty)

CLASSIFICATIONS OF CRIMES & QUALIFICATION PROBLEMS

***Abstract:** the article examines the main aspects of the classification of crimes in accordance with legal systems. The main features are determined taking into account various factors.*

***Keywords:** criminal code, act, crime, corpus delict, object of a crime, subject of a crime, social danger.*

УДК 347.1

Клюев Л.С.

студент 2 курса магистратуры

Частное образовательное учреждение высшего образования

«Сибирский юридический университет»

(Россия, г. Омск)

**ПРИЗНАНИЕ ЛИЦА ДОБРОСОВЕСТНЫМ
ПРИБРЕТАТЕЛЕМ КАК САМОСТОЯТЕЛЬНЫЙ
СПОСОБ ЗАЩИТЫ ГРАЖДАНСКИХ ПРАВ**

Аннотация: в данной статье рассматривается проблема в ограниченности выбора способов защиты гражданских, предлагается закрепить на законодательном уровне в качестве самостоятельного способа защиты гражданских прав – способ признания лица добросовестным приобретателем.

Ключевые слова: способы защиты гражданских прав, гражданское право, добросовестный приобретатель.

Институт защиты гражданских прав является одним из самых важных в отрасли гражданского права. Ведь благодаря ему, участники гражданских правоотношений имеют возможность гарантированно и эффективно разрешить проблемы, связанные с нарушением их прав.

Для того, чтобы лица могли защитить свои гражданские права, законодатель зафиксировал в статье 12 Гражданского кодекса Российской Федерации (далее – ГК РФ) список способов защиты гражданских прав.

Стоит заметить, что перечень способов защиты гражданских прав, указанный в статье 12 ГК РФ, носит открытый характер. Однако следует подчеркнуть, последняя строка статьи 12 ГК РФ ограничивает предполагаемую неиссякаемость списка следующим словосочетанием «иными способами, предусмотренными законом» [1].

Таким образом, приходим к выводу, что если способ защиты гражданских прав не указан таковым в законе, то значит он не будет относиться к способам защиты гражданских прав и не будет применяться на практике.

Отсюда предлагается узаконить в качестве самостоятельного способа защиты гражданских прав – признание лица добросовестным приобретателем.

Данный способ будет полезным в том случае, когда собственник имущества будет безвольно лишен своей вещи третьим лицом, который в дальнейшем реализует не принадлежащее ему имущество приобретателю, который при заключении сделки проявил ту степень заботливости и осмотрительности, какая от него требовалась по характеру обязательства и условиям оборота, что автоматически наделяет его статусом добросовестного приобретателя, однако, в дальнейшем он выясняет, что купленное им имущество ранее было у другого лица, то есть у первоначального собственника, помимо его воли.

По смыслу пункта 1 статьи 302 ГК РФ, собственник утерянной вещи не может взыскать ее у добросовестного приобретателя.

Также, согласно Определению Судебной коллегии по гражданским делам Верховного Суда Российской Федерации от 13.04.2021 N 16-КГ21-2-К4, 2-90/2019, невозможность истребования имущества от приобретателя в связи с его добросовестностью обусловлена в том числе тем, что, приобретая имущество у продавца, покупатель убедился в отсутствии ограничений в виде запретов на совершение сделки купли-продажи продавцом, регистрации за ним права собственности на отчуждаемый объект в установленном законом порядке [3].

Отсюда, приходим к выводу, что статус добросовестного приобретателя гарантирует ему право сохранить за ним имущество, которое он приобрел, используя для этого, все возможные способы проверки сделки на юридическую чистоту.

Однако статьи 301 и 302 ГК РФ гласят, что собственник имеет право истребовать имущество из чужого незаконного владения, в том числе, у

добросовестного приобретателя, когда имущество выбыло у собственника помимо его воли.

Таким образом, собственник имеет закрепленное законом основание для обращения в суд за защитой своего права на получение выбывшей из владения вещи.

Однако добросовестный приобретатель сталкивается с проблемой защиты своего права на купленное имущество, так как в законе не закреплено такого права для него. Чтобы попробовать хоть как-то отстоять свои права, фактическому собственнику придется ждать, пока первоначальный собственник обратится в суд с иском об истребовании имущества из чужого незаконного владения. Таким образом, добросовестный приобретатель находится в прямой зависимости от потерпевшего собственника.

На наш взгляд, данная ситуация является проблемной, потому что бывают обстоятельства, из-за которых первоначальный собственник не может подать виндикационный иск.

Согласно Обзору судебной практики по делам, связанным с истребованием жилых помещений от граждан по искам государственных органов и органов местного самоуправления (утв. Президиумом Верховного Суда РФ 25.11.2015), на требование о возврате имущества из чужого незаконного владения применяется общий срок исковой давности, то есть три года [2].

Отсюда, приходим к выводу, что первоочередный собственник может в течении трех лет держать в напряжении добросовестного приобретателя, у которого не будет возможности как-то воздействовать на разрешение проблемы. Следовательно, последний ограничен в защите своего гражданского права.

Для того, чтобы разрешить сложившуюся проблему и поспособствовать добросовестному покупателю в возможности защитить свои права и не ждать действий противной стороны, предлагаем внести в статью 12 ГК РФ в качестве самостоятельного способа защиты гражданских прав – признание лица добросовестным приобретателем.

Благодаря внедрению данного механизма в перечень способов защиты гражданских прав, в законодательстве появится еще одно средство защиты прав, которое сможет помочь добросовестным приобретателям самостоятельно отстоять свои права на купленное имущество, не дожидаясь действий со стороны потерпевшего собственника.

Таким образом, мы считаем, что предлагаемое изменение в статье 12 Гражданского кодекса Российской Федерации улучшит гражданское законодательство и поспособствует развитию права в целом.

СПИСОК ЛИТЕРАТУРЫ:

Гражданский кодекс Российской Федерации (часть первая) от 30.11.1994 (ред. от 09.03.2021) N 51-ФЗ. Доступ из СПС «КонсультантПлюс».

Обзор судебной практики по делам, связанным с истребованием жилых помещений от граждан по искам государственных органов и органов местного самоуправления" (утв. Президиумом Верховного Суда РФ 25.11.2015). Доступ из СПС «КонсультантПлюс».

Определение Судебной коллегии по гражданским делам Верховного Суда Российской Федерации от 13.04.2021 N 16-КГ21-2-К4, 2-90/2019. Доступ из СПС «КонсультантПлюс».

Klyuev L.S.

2nd year graduate student

Private educational institution of higher education

Siberian Law University

(Russia, Omsk)

**RECOGNITION OF A PERSON AS A FAIR
PURCHASER AS AN INDEPENDENT METHOD
OF PROTECTING CIVIL RIGHTS**

***Abstract:** this article examines the problem of the limited choice of ways to protect civilians, it is proposed to consolidate at the legislative level as an independent way of protecting civil rights - a way of recognizing a person as a bona fide purchaser.*

***Keywords:** ways of protecting civil rights, civil law, bona fide purchaser.*

УДК 34

Ковригина А.Р.

Студент

Красноярский государственный аграрный университет
(г. Красноярск, Россия)

Далгалы Т.А.

доцент, кандидат юридических наук

Красноярский государственный аграрный университет
(г. Красноярск, Россия)

**ОБМЕН ДЕЛОВЫМИ ПОДАРКАМИ
КАК ИСТОЧНИК ВОЗНИКНОВЕНИЯ ПРАВОВЫХ
ПРЕДПРИНИМАТЕЛЬСКИХ РИСКОВ**

Аннотация: в статье рассматриваются правила обмена деловыми подарками в деятельности юридических лиц. Рассматриваются проблемы правового регулирования обмена деловыми подарками, даны рекомендации по их устранению.

Ключевые слова: деловые подарки, деловая этика, обычай, подкуп.

Обмен деловыми подарками издавна считался одним из важнейших способов налаживания дружественных связей между сторонами, ведущими переговоры. В современном мире данный способ также используется, и уже, по мнению некоторых исследователей, стал обычаем. Вручение стороной делового подарка не предполагает возникновение встречного обязательства с другой стороны.

В рамках настоящей работы мы предлагаем рассмотреть особенности практики по обмену деловыми подарками в современном мире как одного из

способов не только налаживания дружественных связей, но и как источника предпринимательского риска.

Правовые особенности обмена подарками регулируются, среди прочего, нормами части второй Гражданского кодекса Российской Федерации от 26.01.1996 № 14-ФЗ (далее по тексту ГК РФ), в которой, среди прочего, установлены основы для ограничения дарения между некоторыми категориями лиц, среди которых нас интересует запрет на дарение подарков, стоимость которых не превышает 3 000 рублей между коммерческими организациями.[1] Отметим, что особое внимание законодателя к сумме стоимости подарка, запрет на дарение которых распространяется для юридических лиц и должностных лиц, связан, прежде всего с особым контролем за деятельностью юридических лиц и должностных лиц, с пресечением злоупотребления своим положением и для целей соблюдения антикоррупционной политики.

Термин «деловой подарок» не является общеупотребительным в значении «подарок», кроме того, в целом определение подарка отсутствует в ГК РФ, что не позволяет дать обоснованное легальное толкование подарка не только в рамках правового поля, но и с учетом его использования в мировой практике.

В отдельных источниках можно встретить упоминание о том, что обмен деловыми подарками является прикрытием для коррупционных нарушений, и, в связи с этим, для организаций предлагается разработка и введение в действие комплекса локальных нормативных актов, которыми бы регулировались не только правила обмена деловыми подарками, но и особенности антикоррупционной политики организации, положения относительно контроля за обменом деловыми подарками и их учет для целей антикоррупционной политики.[4] Коммерческий подкуп, прикрываемый обменом деловыми подарками является существенной проблемой рассматриваемой области отношений. Предметом коммерческого подкупа выступает незаконное вознаграждение, передаваемое лицу, выполняющему управленческие функции в коммерческой или иной организации, за совершение действий (бездействия) в

интересах дающего в связи с занимаемым этим лицом служебным положением. К видам вознаграждений относятся деньги, ценные бумаги, иное имущество, оказание услуг имущественного характера, предоставление иных имущественных прав.

Несомненно, что методические приемы установления коррупциогенных факторов в нормативных положениях публичного законодательства не могут быть применены в полном объеме по отношению к корпоративному нормотворчеству и объектам его правового регулирования.

Кроме того, в организации должен регламентироваться непосредственно этап согласования юридическим отделом и непосредственным руководителем предприятия вида деловых подарков, а также в обязательном порядке обсуждаться бюджет на их закупку (производство). Также исследователями указывается, что «разрабатывать механизмы риск-ориентированного контроля, предусматривающие пропорциональное распределение внимания и ресурсов вопросам обмена деловыми подарками и знаками делового гостеприимства, которые могут представлять меньший коррупционный риск по сравнению с другими направлениями деятельности или договоренностями (например, использование организаций-посредников с целью приобретения (поглощения) предприятий)».[2] Полагаем, что для крупных предприятий можно было бы внедрить в организационную структуру отдел внутреннего контроля, среди полномочий которого можно выделить проверку обоснованности обмена деловыми подарками, экономическую и коррупционную составляющую данного обмена, к которой относится, в первую очередь, обмен подарками, стоимость которых превышает 3 000 рублей.

Следует отметить, что практика обмена деловыми подарками приветствуется не во всех странах мирового сообщества, не регламентирована нормативными правовыми актами, а также во многом обычай обмена деловыми подарками зависит от менталитета страны.

Правовой риск при обмене деловыми подарками очевидно возникает, когда их стоимость превышает 3 000 рублей, однако, в момент обмена обычно не удается установить данную стоимость. Специально созданный отдел юридического лица, который должен осуществлять данный контроль, при учете данных подарков должен определять не только их стоимость согласно среднерыночным ценам, но и порядок их поступления. Кроме того, при обмене деловыми подарками субъектам предпринимательской деятельности особое внимание следует уделять дарению подарков работникам организаций социальной сферы, должностным лицам, выполняющим публичные функции, а также случаям, когда даритель и одаряемый являются коммерческими организациями.

В отдельных случаях уполномоченные органы имеют право проверить внешнеторговую деятельность юридического лица, и в случае обнаружения нарушений законодательства вынести предписание или привлечь лицо к установленной законом ответственности. К примеру, в 2016 году, при проверке ПАО «М» было указано, что «не разработаны кодекс этики и служебного поведения работников ПАО "М", положение о конфликте интересов, а также не приняты правила, регламентирующие вопросы обмена деловыми подарками и знаками делового гостеприимства». [3]

Следовательно, важным направлением деятельности любого предприятия должна быть правовая регламентация особенностей обмена деловыми подарками и наличия отдела контроля за обменом деловыми подарками, поскольку достаточно распространенной, в т.ч. в судебной практике, является ситуация, при которой действия сторон могут восприниматься как взятка, особенно в случаях, когда обмен подарками происходит с официальными ведомствами. В исследованиях указывается, что деловой подарок, маскируемый под взятку, предполагает или означает, что даритель всегда получает какую-то выгоду. Между такой услугой и подарком всегда прослеживается четкая

причинно-следственная связь во времени, которую и требуется установить для определения статуса вознаграждения. [5]

Однако в России среди юридических лиц практически не развито направление в части формирования антикоррупционных практик, положений об обмене деловыми подарками и создании специальной службы контроля.

Полагаем, что для решения данной проблемы следует дополнить законодательство в части установления требований к пакету документов вновь создаваемого или реорганизуемого предприятия, наряду с уже указанными в законодательстве документами, правила обмена деловыми подарками. Введение данной нормы должно способствовать не только повышению уровня правовой культуры и делового поведения юридических лиц, но и соответствовать нормам антикоррупционной политики государства. Мы также считаем, что такое положение крайне актуально для крупных юридических лиц, поскольку зачастую они в рамках протокольных мероприятий или иных деловых встреч взаимодействуют не только с представителями иных юридических лиц, но и с должностными лицами органов государственной власти или местного самоуправления, на которых также должны распространяться данные правила, поскольку часто такой обмен деловыми подарками является прикрытием взяточничества.

Также отметим, что введение предложенных нами правил должно способствовать снижению необходимости юридическим лицам использовать правоохранительные и судебные способы защиты своих прав в связи с подозрениями в нарушении антикоррупционного законодательства и связанных с этим последствий.

СПИСОК ЛИТЕРАТУРЫ:

Гражданский кодекс Российской Федерации (часть вторая) от 26.01.1996 N 14-ФЗ (ред. от 01.07.2021, с изм. от 08.07.2021)//КонсультантПлюс: Законодательство.

Информационное письмо Банка России от 27.12.2017 N ИН-014-12/64 "О вопросах применения риск-ориентированного подхода в сфере ПОД/ФТ" (вместе с "Руководством по программе обеспечения соответствия требованиям законодательства по противодействию взяточничеству и коррупции. Вольфсбергская группа")//КонсультантПлюс:Законодательство.

Представление Счетной палаты РФ от 19.05.2016 N ПР 02-67/02/2-02//КонсультантПлюс.

Семенова, Е. Как бороться с корпоративной коррупцией/Е. Семенова // ЭЖ-Юрист. 2014. N 24.

Слесарев, С. Подарки: когда они есть взятки/С. Слесарев // Административное право. 2021. N 1.

Kovrigina A.R.

Student

Krasnoyarsk State Agrarian University

(Krasnoyarsk, Russia)

Dalgaly T.A.

Associate Professor, Candidate of Legal Sciences

Krasnoyarsk State Agrarian University

(Krasnoyarsk, Russia)

EXCHANGE OF BUSINESS GIFTS AS A SOURCE OF LEGAL BUSINESS RISKS

***Abstract:** the article discusses the rules for the exchange of business gifts in the activities of legal entities. The problems of legal regulation of the exchange of business gifts are considered, recommendations for their elimination are given.*

***Keywords:** business gifts, business ethics, custom, bribery.*

УДК 347.232

Куропаткин Д.Е.

Студент 2 курса магистратуры

ЧОУ ВО «Сибирский юридический университет»

(Россия, г. Омск)

ОСНОВАНИЯ ВОЗНИКНОВЕНИЯ ПРАВА СОБСТВЕННОСТИ

Аннотация: в данной статье рассматриваются основания возникновения права собственности как одного из основных институтов цивилистической науки, приводятся мнения ученых, а также примеры способов возникновения.

Ключевые слова: гражданское право, гражданский оборот, способы возникновения права собственности, разделение способов на виды.

В современной юридической науке остаются актуальными вопросы, касающиеся тех или иных аспектов существования такого основополагающего института как право собственности. Являясь предметом любых экономических отношений, право собственности регулирует имущественные отношения между субъектами – участниками гражданского оборота.

Затрагивая историческое развитие права собственности, необходимо обозначить, что оно всегда складывалось стихийно, аналогично общественно-экономическим формациям.

В период позднего феодального периода в России появились в законодательных актах такие термины как «право собственности» и «собственность» [1, с. 21].

В более позднем буржуазном обществе отношение к собственности стало рассматриваться как личное отношение человека к своему капиталу, возможность распоряжения доходами, произведенной продукцией.

Сегодня гражданский оборот, ядром которого может являться как предмет, представляющий собой материальный носитель, так и само право, требует теоритических оснований возникновения права собственности.

Законодатель в 218 статье Гражданского кодекса Российской Федерации обозначает, что право собственности на новую вещь, изготовленную или созданную лицом для себя с соблюдением закона и иных правовых актов, приобретается этим лицом[2]. В связи с этим способы возникновения права собственности можно разделить на первоначальные и производные.

К первоначальным способам можно отнести приобретение права собственности на вновь созданную вещь (Вновь созданное недвижимое имущество); приобретение права собственности на плоды, продукцию, доходы, полученные в результате использования имущества; обращение в собственность общедоступных для сбора вещей; приобретение права собственности на бесхозяйное имущество (например, находка, являющаяся кладом); приобретение права собственности в результате приобретательной давности; приобретение права собственности на самовольную постройку (на основании решения суда).

Под производными основаниями возникновения права собственности можно обозначить наследование имущества по завещанию или закону; приобретение имущества после внесения всей суммы паевого взноса (например, член гаражного кооператива приобретает собственность на гараж); договоры, предметом которого является отчуждение имущества; принудительное возникновение права собственности. Последнее возможно при приобретении недвижимого имущества в виде квартиры в многоквартирном жилом доме, вследствие чего приобретатель становится долевым собственником земельного участка под данным домом. Российские ученые цивилисты подчеркивают, что принудительное возникновение прав на собственность – явление, присущее не только физическим лицам, но также и юридическим лицам и государству [3, с. 6-12].

Резюмируя вышесказанное, можно сделать вывод о том, что общие положения о возникновении права собственности сегодня в той или иной степени находятся на том уровне, который способен помочь участникам гражданского оборота защитить свои права и законные интересы.

СПИСОК ЛИТЕРАТУРЫ:

- Камышанский В.П. Право собственности: пределы и ограничения. М., 2000.
- Гражданский кодекс Российской Федерации (часть вторая) от 26.01.1996 № 14-ФЗ (ред. от 29.07.2018) // Собрание законодательства РФ. - 29.01.1996. - № 5. - ст. 410.
- Анисимов, А. П. Принудительное возникновение права собственности на земельные участки как феномен российского права / А. П. Анисимов, А. Н. Землякова // Имущественные отношения в РФ. 2012. — № 7 (130). — С. 6—12

Kuropatkin D.E.

2nd year Master's student

Siberian Law University

(Omsk, Russia)

GROUNDS FOR THE EMERGENCE OF PROPERTY RIGHTS

***Abstract:** this article examines the grounds for the emergence of property rights as one of the main institutions of civil science, provides the opinions of scientists, as well as examples of ways of occurrence.*

***Keywords:** civil law, civil turnover, methods of the emergence of property rights, the division of methods into types.*

УДК 34

Мезенцева А.И.

студент 4 курса

Красноярский государственный аграрный университет

(Россия, г. Красноярск)

ДОЛЖНОСТНЫЕ ПРЕСТУПЛЕНИЯ, СОВЕРШАЕМЫЕ БАНКОВСКИМИ СЛУЖАЩИМИ

***Аннотация:** в статье рассматриваются противоправные действия сотрудников банковских организаций, совершение которых становится возможным отчасти в результате недостаточности предпринимаемых мер предупреждения преступлений. Такие преступления причиняют банковским организациям значительный материальный и репутационный ущерб.*

***Ключевые слова:** должностные преступления, корпоративные преступления, мошенничество, банк.*

Постановка проблемы. Должностные преступления, совершаемые банковскими служащими, по данным опроса, проведенного компанией SAS в 2020 году, показало, что в 60% сотрудники банков совершили противоправные и мошеннические действия ввиду отсутствия должного мониторинга и аудита внутренних процессов. В этом же исследовании, указываются и причины, толкающие сотрудников на совершение преступления. Так, в 40% указана безнаказанность и техническая возможность совершить такие преступные деяния, в 21% случаях на линейных сотрудников оказывается давление руководства.

Результаты исследования. В настоящее время специалисты-криминологи отмечают возросшую активность корпоративного мошенничества в сфере банковской деятельности, под которым следует понимать, по мнению Долганова С.И. «использование банковским работником своего положения с целью личного

обогащения посредством умышленного ненадлежащего использования или злоупотребления ресурсами и активами организации - работодателя, совершения преступлений против интересов организации в сфере банковской деятельности».

При этом высокая латентность корпоративного мошенничества в сфере банковской деятельности создает трудности для развития банковской сферы.

Помимо основной цели личного обогащения, мотивами к совершению должностных правонарушений является достижение плановых показателей менеджеров банка, от которых зависят премии и бонусы. Основное отличие от личного обогащения состоит в том, что данные схемы не носят характер вывода денег для собственных целей из оборота, имеет короткий операционный цикл, часто привлекается третье лицо.

Приведем некоторые примеры схем злоупотребления должностных полномочий банковскими сотрудниками.

1. Оформление кредитного продукта на добросовестно оплачивающее лицо. Мошеннические или фиктивные действия сотрудников банка по искусственному выполнению плановых показателей характеризует фиктивность выдачи кредита, так как операционный цикл составляет 30-35 дней.

2. Выявление ипотечных или жилищных кредитов, по которым оформлено обеспечение не на всю сумму кредита. В зону особого риска входят кредиты, имеющие просроченную задолженность по первому или второму платежу.

3. Необоснованная или фиктивная выдача кредитных карт. Фиксируются случаи выдачи кредитной карты при отсутствии заявки на ее выдачу либо выдачи карты клиентам, имеющим просроченную задолженность. Дополнительными признаками могут служить такие характеристики, как возраст заемщика (менее 21 года или старше 70 лет), отсутствие оборотов по текущему счету в течение длительного периода (заработная плата, пенсия, перечисления социального характера и пр.), отсутствие действующих кредитов.

4. Мошеннические действия сотрудников банка при оформлении

договоров страхования. Безосновательное аннулирование договоров страхования.

Из обзора следует, что такие действия технически доступны сотрудникам банка, зачастую не контролируются службами безопасности, так как сервисное обслуживание клиентов увеличиться в разы, из-за чего операционный цикл оказания услуг увеличиться, а продуктивность снизится.

Необходимо отметить, что должностные преступления, совершаемые сотрудниками банка в подавляющем количестве, разрешаются внутри банка, клиенту компенсируется ущерб, а сотрудника увольняют. Поэтому оценить реальное число правонарушений в данной сфере трудно, так как в первую очередь, носит репутационные риски для банка.

Должностные преступления занимают особое место в системе правонарушений и требует использования качественно нового инструментария не только в процессах внутреннего контроля и аудита, но и со стороны менеджмента банка. Поэтому меры нейтрализации и предотвращения корпоративных правонарушений должны происходить одновременно с анализом созданной в компании культуры, условий труда и системы мотивации.

СПИСОК ЛИТЕРАТУРЫ:

Результаты исследование причин должностных преступлений в Банках - режим доступа: <https://www.rbc.ru/>

Долганов С. И. Общественная опасность корпоративного мошенничества в сфере банковской деятельности // Закон и право. Москва, 2020. № 11.

Разина О. Враг внутри/ О.Разина//Банковское обозрение. - 2020, - № 6 – С. 15-18

Mezentseva A.I.

4th year student of

Krasnoyarsk State Agrarian University

(Russia, Krasnoyarsk)

OFFICIAL CRIMES COMMITTED BY BANK EMPLOYEES

***Abstract:** the article deals with illegal actions of employees of banking organizations, the commission of which becomes possible partly as a result of insufficient measures taken to prevent crimes. Such crimes cause significant material and reputational damage to banking organizations.*

***Keywords:** official crimes, corporate crimes, fraud, bank.*

УДК 34

Носонова Е.В.

магистр Института государственной службы и управления
Российская академия государственной службы
при Президенте Российской Федерации
(г. Москва, Россия)

Научный руководитель:

Овчинников И.И.

доктор юридических наук,
Профессор Института государственной службы и управления
Российская академия государственной службы
при Президенте Российской Федерации
(г. Москва, Россия)

ПРАВОВОЙ СТАТУС ГЛАВЫ МУНИЦИПАЛЬНОГО ОБРАЗОВАНИЯ В РОССИЙСКОЙ ФЕДЕРАЦИИ

***Аннотация:** статья посвящена современным особенностям правового статуса главы муниципального образования в Российской Федерации. В статье выделяются основные проблемные аспекты правового статуса главы муниципального образования.*

***Ключевые слова:** правовой статус, глава муниципального образования, правовой институт, правовое положение, органы государственной власти.*

Актуальность данной темы научной статьи обусловлена тем, что на современном этапе общественного развития к местному самоуправлению предъявляются достаточно повышенные требования. Дело в том, что именно местное самоуправление обладает особой ролью в общем механизме управления

социально-культурным и хозяйственным строительством в муниципальных образованиях.

Конституционная реформа 2020 г. инициировала возобновление дискуссии относительно дальнейшей судьбы местного самоуправления в России. Организация государственного управления и местного самоуправления в разрезе их соотношения для эффективной организации публичной власти с обеспечением участия населения в этом процессе долго будет оставаться наиболее сложной проблемой, о чем свидетельствуют заявления Президента РФ В.В. Путина о необходимости разработки проекта новых Основ государственной политики в сфере развития местного самоуправления на период до 2030 года.

Органы государственной власти, в том числе и органы местного самоуправления, призваны обеспечивать защиту совместных интересов населения, а также их достойный уровень жизни. В свою очередь по-прежнему остается весьма актуальной задача юридической науки, основанная на исследовании проблем, непосредственно касающихся функционирования власти на уровне муниципального образования.

Также, имеется необходимость в наше **современное** время провести комплексное исследование правового статуса главы муниципального образования. Выявить основные тенденции развития данного правового института, определить проблемы правового статуса исследуемого должностного лица. В том числе актуальность данной темы подтверждается увеличивающимся в последние годы количеством научных публикаций отечественных правоведов.

Цель – определить основные особенности правового статуса главы муниципального образования в Российской Федерации.

Реформа сложившейся системы муниципального управления в России, направлена на повышение эффективности деятельности органов местного самоуправления и их должностных лиц в современных политико-правовых, финансово-экономических условиях, непосредственно учитывая национально-

культурные и исторические особенности каждого конкретного муниципального образования.

Глава муниципального образования - центральная должность в системе органов местного самоуправления. Правовой статус главы муниципального образования представляет собой систему прав и обязанностей, законодательно закрепляемых государством в конституциях и иных нормативно-юридических актах. Права и обязанности – основной исходный элемент правового статуса главы муниципального образования, так же элементами правового статуса являются гарантии и ответственность главы муниципального образования.

В отечественной юридической науке правовой статус главы муниципального образования, достаточно значим, что подтверждается многочисленными исследованиями.

Такие видные ученые, как Бабичев И.В., Барабашев Г.В., Бондарь Н.С., Васильев В.И., Выдрин И.В., Игнатов В. Г., Кокотов А.Н. и другие занимались изучением общих вопросов организации местного самоуправления в Российской Федерации, а также внесли определенный вклад в разработку правовых основ статуса главы муниципального образования.

Термин «глава муниципального образования» был введен в 1995 году и отражен в Федеральном законе от 28 августа 1995 г. № 154-ФЗ «Об общих принципах организации местного самоуправления в Российской Федерации». Федеральный закон содержал в себе только самые общие положения, связанные с определением правового статуса главы муниципального образования, поскольку изначально данная должность рассматривалась как возможная, а не обязательная в структуре органов местного самоуправления, и могла быть отражена в Уставе муниципального образования наряду с иными должностями муниципальной службы.

В настоящее время глава муниципального образования является важным звеном местного самоуправления. В соответствии с ч. 1 ст. 36 Федерального закона от 6 октября 2003 г. № 131-ФЗ «Об общих принципах организации

местного самоуправления в Российской Федерации» (далее - ФЗ № 131) глава муниципального образования является высшим должностным лицом муниципального образования и наделяется уставом муниципального образования собственными полномочиями по решению вопросов местного значения, которыми не обладает ни один другой муниципальный орган или должностное лицо.

С одной стороны, глава является единоличным (персонализированным) органом местного самоуправления (по смыслу ч. 1 ст. 34 ФЗ № 131), а с другой - высшим должностным лицом муниципального образования.

На сегодняшний день понятие главы муниципального образования можно назвать собирательной категорией, которая включает в себя соответствующие правовые статусы главы муниципального образования как отдельного должностного лица, наделяемого собственными полномочиями, как лица, возглавляющего представительный орган, и как главы местной администрации.

Получается, что в случае, если глава муниципального образования возглавляет представительный орган, он, исходя из ст. 2 ФЗ № 131, обладает еще и статусом депутата, замещающего должность в представительном органе муниципального образования, - председателя представительного органа муниципального образования. Кроме того, исходя из логики законодателя, глава муниципального образования является еще и выборным должностным лицом местного самоуправления.

Отметим, что понятие «должностное лицо муниципального образования» встречается лишь по отношению к должности главы муниципального образования, вероятно, с целью подчеркнуть особое положение главы в системе органов местного самоуправления.

Как справедливо отмечает А.М. Багмет, главы муниципальных образований играют ключевую роль в системе местного самоуправления, не просто возглавляя деятельность по осуществлению местного самоуправления, а олицетворяя власть на местном уровне. Естественно, наделяя глав

муниципальных образований большим объемом властных полномочий, органы государственной власти Российской Федерации закрепляли в законодательстве систему правовых мер, которые должны были обеспечить ответственность глав муниципальных образований.

В настоящее время глава муниципального образования может избираться посредством прямых выборов, представительным органом из своего состава, из числа кандидатов, представленных конкурсной комиссией по результатам конкурса.

При избрании главы муниципального образования из состава представительного органа, с одной стороны, можно считать, что данное решение также отвечает принципам демократического государства, так как представительный орган формируется путем избрания депутатов на муниципальных выборах, после чего сами народные избранники выбирают, главу муниципального образования», с другой стороны, федеральное законодательство позволяет формировать представительные органы муниципальных районов, городских округов городов федерального значения и городских округов с внутригородским районным делением из глав муниципальных образований и депутатов представительных органов, которые входят в данные муниципальные образования. Такой порядок, как нам представляется, в большей степени отражает мнение населения, проживающего на определенных территориях, и депутаты несут большую ответственность за принятие решений в интересах муниципальных образований, от которых они избраны. Тем не менее, избрание депутатов вышеуказанных категорий муниципальных образований на прямых муниципальных выборах также отвечает требованиям демократизма. Использование данной модели позволяет главе муниципального образования исполнять полномочия председателя представительного органа или замещать должность главы местной администрации. Представляется, что в данном случае еще более усиливаются

риски неподготовленности депутата к осуществлению исполнительно-распорядительных функций.

В случае избрании главы муниципального образования из числа кандидатов, представленных конкурсной комиссией по итогам конкурса, следует отметить, что в этом случае он, исходя из положений федерального законодательства, может занимать только должность главы местной администрации. С одной стороны, избрание главы из числа кандидатов, которые представляют в конкурсную комиссию соответствующие документы, характеризующие их личные и профессиональные качества, а также опыт работы позволяют членам комиссии оценить уровень его компетентности, стрессоустойчивости и принять решение о выборе лица, наиболее подготовленного для исполнения функций главы муниципального образования и местной администрации. Но, с другой стороны, в этом случае население лишается возможности участия в процессе избрания данного должностного лица, а конкурсная комиссия формируется не только представительным органом, но и половина членов назначается высшим должностным лицом субъекта Российской Федерации, что может вызвать негативную оценку граждан, которые считают это прямым вмешательством в реализацию собственных полномочий местным сообществом со стороны государства.

Глава муниципального образования в нашем представлении должен избираться населением непосредственно на муниципальных выборах и возглавлять местную администрацию. Такая схема управления в системе местного самоуправления представляется более эффективной, основанной на системе сдержек и противовесов между исполнительно-распорядительной и представительной властью. Кроме того, при избрании главы муниципального образования он будет иметь наибольшей степени легитимную власть, основанную на принципе демократизма, поскольку глава муниципального образования в этом случае будет нести прямую ответственность перед населением, его избравшим.

Также следует отметить, что, если принять за основу исключительную выборность главы муниципального образования на муниципальных выборах и то, что он будет возглавлять местную администрацию, следует передать полномочия по утверждению структуры местной администрации главе муниципального образования, поскольку законодатель закрепляет, что местная администрация действует на принципах единоначалия.

Будучи главой местной администрации, глава муниципального образования будет иметь больше возможностей организовать решение вопросов местного значения в целях создания максимально комфортных условий жизни на территории муниципального образования. В таком случае необходимость наличия должности главы местной администрации будет отсутствовать, поскольку глава муниципального образования и будет возглавлять администрацию.

Стоит отметить, что полномочия главы муниципального образования прописаны, как в федеральном законодательстве Российской Федерации, так и в региональном законодательстве каждого из субъектов Российской Федерации, но основные полномочия прописаны и закреплены в уставе конкретного муниципального образования, которые не должны противоречить, как федеральному, так и региональному законодательству.

Глава муниципального образования подотчетен и подконтролен, как представительному органу, так и населению, проживающему на территории муниципального образования.

Глава муниципального образования представляет представительному органу муниципального образования ежегодные отчеты о результатах своей деятельности, а в случае, если глава муниципального образования возглавляет местную администрацию, о результатах деятельности местной администрации и иных подведомственных ему органов местного самоуправления, в том числе о решении вопросов, поставленных представительным органом муниципального образования.

Глава муниципального образования может нести следующие виды муниципально-правовой ответственности:

- отзыв главы муниципального образования населением по результатам проведения голосования (основание: его конкретные противоправные решения или действия (бездействие) в случае их подтверждения в судебном порядке),

- удаление в отставку представительным органом муниципального образования (в том числе по инициативе высшего должностного лица субъекта РФ),

- отрешение от должности высшим должностным лицом субъекта Федерации.

Кроме того, главы муниципального района, главы муниципального округа, главы городского округа несут ответственность и перед Президентом Российской Федерации и прекращают свои полномочия досрочно в связи с утратой доверия Президента Российской Федерации.

Данный вид ответственности наступает вследствие несоблюдения названными субъектами, их супругами и несовершеннолетними детьми запрета, установленного Федеральным законом «О запрете отдельным категориям лиц открывать и иметь счета (вклады), хранить наличные денежные средства и ценности в иностранных банках, расположенных за пределами территории Российской Федерации, владеть и (или) пользоваться иностранными финансовыми инструментами». Наличие счетов в иностранных банках и иностранных финансовых инструментов у рассматриваемой категории граждан в период проведения муниципальных выборов, в которых они зарегистрированы как кандидаты, также будет основанием для утраты доверия Президентом Российской Федерации.

Глава муниципального образования может быть отозван населением по итогам голосования. Однако ФЗ № 131 не содержит конкретной процедуры проведения такого отзыва и перечня оснований, по которым глава муниципального образования покидает свой пост досрочно по данному

основанию. Однако, особенно в вопросах наступления ответственности органов и должностных лиц, от законодателя хотелось бы конкретики в процедурных вопросах.

В заключение следует отметить, что ключевая роль главы муниципального образования, «возглавляющего деятельность по осуществлению местного самоуправления на территории муниципального образования», обуславливает острую актуальность правовых аспектов статуса этой должности. Однако, ФЗ № 131, как справедливо отмечает В.И. Васильев, урегулировал статус выборного должностного лица местного самоуправления «чересчур кратко и с явными пробелами». Требуется совершенствование правового регулирования вопросов, которые связаны со статусом главы муниципального образования.

В федеральном законодательстве необходима конкретизация муниципально-правового статуса главы муниципального образования, особенно в части правовых ограничений и запретов, а также оснований возникновения и прекращения этого статуса. В связи с чем представляется возможным внесение изменений в статью 36 ФЗ № 131, добавить пункт 6.2 со следующим содержанием: «Полномочия главы муниципального образования, избранного из состава представительного органа, прекращаются на основании решения этого же представительного органа».

СПИСОК ЛИТЕРАТУРЫ:

- Багмет А.М. Конституционное право: учебник / А.М. Багмет, Е.И. Бычкова. М.: Юнити-Дана, 2015. -711 с.
- Багмет А.М., Бычкова Е.И. Некоторые аспекты совершенствования института ответственности главы муниципального образования // Российская юстиция. 2020. № 4. С. 13 - 15.
- Ирхин И.В. Правовой статус главы муниципального образования: актуальные проблемы поиска оптимума // И.В. Ирхин. – Журнал российского права. – 2016. – № 2. – С.123-126
- Ирхин И.В. Правовой статус главы муниципального образования: актуальные проблемы поиска оптимума // И.В. Ирхин. – Журнал российского права. – 2016. – № 2. – С.123-126.
- Михнева С.В. Понятие и структура правового статуса главы муниципального образования в Российской Федерации // С.В. Михнева, Е.С. Митячкина. – Актуальные вопросы современной науки. – 2016. – С. 129-134
- Суфянова Е.З., Правовой статус главы муниципального образования // Е.З. Суфянова, П.А. Коропятник. – Аллея науки. – 2018. – № 5 (21). – С. 37 – 48.
- Шастина А.Р. Об установлении конкурсных требований к кандидатам для избрания на должность главы муниципального образования // Муниципальная служба: правовые вопросы. 2019. № 3. С. 14 - 17.
- Шугрина Е.С. Некоторые особенности правового статуса главы муниципального образования в материалах судебной практики // Юридическое образование и наука. 2018. № 10. С. 37 - 47.

Nosonova E.V.

Master of the Institute of Public Service and Management
Russian Academy of Public Administration
under the President of the Russian Federation
(Moscow, Russia)

Scientific adviser:

Ovchinnikov I.I.

Doctor of Law,
Professor at the Institute of Civil Service and Management
Russian Academy of Public Administration
under the President of the Russian Federation
(Moscow, Russia)

LEGAL STATUS OF THE HEAD OF THE MUNICIPAL EDUCATION IN THE RUSSIAN FEDERATION

***Abstract:** the article is devoted to the modern features of the legal status of the head of a municipal formation in the Russian Federation. The article highlights the main problematic aspects of the legal status of the head of a municipal formation.*

***Keywords:** legal status, head of municipality, legal institution, legal status, government bodies.*

УДК 4414

Перетяткина В.В.

магистрант 1 курса гр. АМЗЮ 11

Донской государственной технической университет

(г. Ростов-на-Дону, Россия)

Научный руководитель:

Максименко А.Н.

кандидат экономических наук, доцент кафедры «Экономика»

Донской государственной технической университет

(г. Ростов-на-Дону, Россия)

ПРАВОВОЕ РЕГУЛИРОВАНИЕ ГОСУДАРСТВЕННЫХ ЗАКУПОК

***Аннотация:** результативность осуществления государственных закупок оказывает значительное влияние на формирование социально-экономического развития страны. Государственные закупки регулируются нормативно правовой базой, а также отдельными правовыми актами, необходимыми для практической реализации данной деятельности. В настоящей статье рассматриваются отдельные проблемы правового регулирования государственных закупок, возникающие при их осуществлении, и возможность их совершенствования.*

***Ключевые слова:** государственные закупки, заказчик, проблема, нормативно правовая база.*

Прогрессирующая система государственных закупок неразрывно связана с успешным развитием рыночной экономики. Современные формы государственных закупок стимулируют экономическое развитие страны. Если государство выигрывает от повышения эффективности закупок, то коммерческие структуры, имея возможность добиться присуждения контракта в

условиях честной конкуренции, получают дополнительный импульс к развитию. И то и другое выгодно обществу.

В настоящее время задачами органов государственной власти является решение образующихся проблем в различных областях жизни общества, Одним из решений государственной политики, направленной на успешное разрешение имеющихся трудностей, являются национальные проекты в различных областях деятельности общества, которые реализуются в рамках государственных закупок.

Помимо прочего, объем государственных закупок для обеспечения нужд Заказчиков, постоянно возрастает. Только за 2021 год на официальном сайте Единой информационной системы закупок (ЕИС), в реестре контрактов было опубликовано более 3,3 млн. контрактов, а за истекший 2020 год заключено более 2,6 млн. контрактов, что показывает рост на 1,2%.

Для обеспечения государственных и муниципальных нужд требуются значительные материальные ресурсы, которые они получают в результате проведения государственных закупок. Эффективность организации процесса госзакупок оказывает колоссальное влияние на рациональное использование выделяемых бюджетных средств для реализации национальных проектов, нужд Заказчика, что в конечном итоге влияет на развитие российской экономики.

Учитывая вышеизложенное, а также сложности, возникающие при организации государственных закупок, постоянно развивающаяся нормативно правовая база в сфере осуществления госзакупок, исследование процесса регулирования государственных закупок в нашей стране, а следовательно, и тема статьи, является актуальной.

В настоящее время сфера государственных закупок регулируется:

- Конституцией Российской Федерации;
- Федеральным законом «О закупках товаров, работ, услуг отдельными видами юридических лиц» № 223-ФЗ от 08.11.2011 г. с последующими изменениями и дополнениями;

– Федеральным законом «О контрактной системе в сфере закупок товаров, работ, услуг для обеспечения государственных и муниципальных нужд» № 44-ФЗ от 05.04.2013 г. с последующими изменениями и дополнениями;

– свыше 110 Постановлений Правительства Российской Федерации, принятых после 2017 г.;

– действующими правовыми актами федеральных государственных органов и органов управления государственными внебюджетными фондами.

Конституция РФ:

– гарантирует единство экономического пространства на всей территории страны, свободное перемещение товаров, услуг и финансовых средств, поддержка конкуренции, свобода экономической деятельности;

Федеральным законом № 223-ФЗ устанавливается:

– Принципы и основные положения закупки товаров, работ, услуг;

– Ответственность за нарушение требований настоящего Федерального закона и иных принятых в соответствии с ним нормативных правовых актов Российской Федерации.

Федеральным законом № 44-ФЗ регулируются:

– Принципы контрактной системы в сфере закупок;

– Особенности закупок, осуществляемых бюджетным, автономным учреждениями, государственным, муниципальным унитарными предприятиями и иными юридическими лицами;

– Осуществление закупок.

Рассматривая процесс нормативного регулирования государственных закупок в историческом контексте, глобальными изменениями в экономической сфере являются события, произошедшие в 90-е годы. Первыми государственными нормативными актами, регламентирующими процессы материального обеспечения являются:

– Указ Президента РСФСР от 15 октября 1991 г. № 143 «О хозяйственных связях и поставках продукции и товаров в 1992 году»;

– Постановление Совета Министров РСФСР от 23 октября 1991 г. № 558 «Об организации материально-технического обеспечения народного хозяйства РСФСР в 1992 году».

Данные документы предполагали изменение системы материального обеспечения государственных предприятий, товарами, работами и услугами, необходимыми для выполнения их функций.

Действующая система материального обеспечения на основе распределения необходимых ресурсов заменилась системой, основанной на договорных отношениях между поставщиками и заказчиками, которые предусматривали взаимную экономическую выгоду для обеих сторон. В сложившихся условиях органы государственной власти не смогли создать новую систему материального снабжения товарами, необходимыми для удовлетворения потребностей предприятий, соответственно добиться выполнения уже принятых обязательств по государственным поставкам.

В 90-е годы нормативное регулирование процесса государственных закупок носило неполный характер. Кроме того, в процессе регулирования рынка госзакупок не были учтены некоторые особенности, такие как:

- 1) субъектом отношений является не собственник средств – государство, а его представитель;
- 2) финансовое положение этого представителя мало зависит от эффективности закупок;
- 3) должностное лицо, непосредственно принимающее решение, может действовать в собственных интересах, несовпадающих с интересами учреждения.

Учитывая то, что основными целями управления закупками для обеспечения государственных нужд являются:

1. Эффективное удовлетворение государственных (федеральных и региональных) и муниципальных нужд.
2. Сокращение расходов бюджетных средств.

3. Предотвращение коррупции.

Из чего следует, что принятые документы не обеспечивали в полной мере достижения поставленных целей.

В период с 1992г. по 2005 г. было принято 6 основных нормативных актов, регламентирующих процесс государственных закупок.

Новым этапом процесса нормативного регулирования госзакупок стало принятие Федерального закона от 21 июля 2005 г. №94-ФЗ «О размещении заказов на поставки товаров, выполнение работ, оказание услуг для государственных и муниципальных нужд».

Данный закон позволил в полной мере создать план размещения заказов на поставки товаров, выполнение работ, оказание услуг для государственных и муниципальных нужд при осуществлении государственных закупок.

Стержневой целью принятия данного закона являлось развитие конкурентной среды в Российской Федерации, обеспечения единства экономического пространства при размещении заказов, эффективного использования средств бюджетов и внебюджетных источников финансирования, совершенствования деятельности органов государственной власти и органов местного самоуправления в сфере размещения заказов, обеспечения гласности и прозрачности размещения заказов, предотвращения коррупции и других злоупотреблений в сфере размещения заказов.

Тем не менее, некоторые положения закона не соответствовали регламенту других нормативных актов, из-за чего отдельные положения требовали истолкования при осуществлении практической деятельности в сфере государственных закупок.

Учитывая, что данный нормативный акт не регулировал этап планирования государственных закупок, что в свою очередь оказывало негативное влияние на эффективность государственных контрактов, которые предполагали экономию использования выделенных финансовых средств.

Этот недостаток был учтен при разработке Федерального закона № 44-ФЗ. Новым этапом в совершенствовании нормативного регулирования государственных закупок стало принятие Федерального закона «О контрактной системе в сфере закупок товаров, работ, услуг для обеспечения государственных и муниципальных нужд» № 44-ФЗ от 05.04.2013 г.

Данный документ содержал следующие новшества:

- принципы функционирования системы государственных закупок;
- регламентация процесса планирования государственных закупок;
- регламентирование единой информационной системы в сфере закупок.

Кроме того, Законом были отрегулированы следующие этапы процедуры государственных закупок:

- определение поставщиков (подрядчиков и исполнителей);
- заключение и исполнение контрактов и договоров;
- мониторинг, аудит и контроль в контрактной системе;
- учет специфики закупок отдельных видов товаров, работ и услуг;
- предусматривал антикоррупционные механизмы в сфере управления системой государственных (муниципальных) закупок.

С момента вступления документа в силу, он постоянно модернизировался. Наиболее значимыми изменениями на сегодняшний день, являются:

- перевод всех государственных (муниципальных) закупок в электронную форму, обеспечивающую их открытость и прозрачность;
- введение новой модели финансового обеспечения участия в закупках, предусматривающей дифференцированный размер обеспечения заявки, возможность предоставления банковской гарантии в электронной форме, а также размещение средств, вносимых в качестве обеспечения заявки на участие в закупке, на специальных счетах участника закупки в банке вместо их внесения на расчетный счет электронной площадки;

– функционирование электронных площадок, соответствующих установленным к ним единым и дополнительным требованиям, в том числе предусматривающим необходимость проведения минимального объема закупок на таких электронных площадках;

– стандартизация информации о закупке посредством применения описания позиции каталога товаров, работ, услуг, размещенной в единой информационной системе в сфере закупок;

– упрощение доступа к закупкам для субъектов малого предпринимательства.

Однако, постоянное совершенствование процесса организации государственных закупок показало, что на практике их осуществление возникает ряд проблем:

– коррупция, которая приводит к неэффективному использованию бюджетных средств, а в ряде случаев, неисполнению поставщиками своих обязательств;

– осуществление закупок по завышенной цене, вследствие ограничения числа участников закупки;

– сложности, возникающие при размещении информации в ЕИС;

– недостаточно высокий профессиональный уровень участников закупки и др;

– ограничение уровня конкуренции, вследствие превышения выделенных лимитов на осуществление закупок у единственного поставщика.

В 2022 году ожидается введение следующих изменений:

1) сокращение числа конкурентных способов закупок (электронный аукцион, конкурс, запрос котировок в электронной форме),

2) исключение конкурсной документации с включением всех типовых условий и требований в извещение о закупке,

3) на всех этапах проведения закупочных процедур предусмотрен электронный документооборот.

4) сокращение сроков оплаты по контрактам;

5) произойдет увеличение процента закупок, которые проводятся среди субъектов малого предпринимательства и социально ориентированных некоммерческих организаций.

Внесение новых оптимизационных изменений позволит повысить эффективность закупочной деятельности, что положительно повлияет на рациональное использование выделенных финансовых средств.

Подытоживая вышесказанное, можно сделать следующие выводы:

– становление сферы государственных закупок продолжает свое развитие;

– контроль за практикой осуществления закупок выявила ряд недоработок, устранение которых требует внесения изменений в нормативную базу;

– имеется ряд корректировок, которые будут внесены в действующее законодательство, регламентирующее данную сферу, в 2022 г.;

– внесение указанных поправок позволит повысить эффективность закупочной деятельности.

СПИСОК ЛИТЕРАТУРЫ:

Конституция Российской Федерации (принята всенародным голосованием 12.12.1993 с изменениями, одобренными в ходе общероссийского голосования 01.07.2020) [электронный ресурс] – Режим доступа. – URL: http://www.consultant.ru/document/cons_doc_LAW_28399/

Федеральный закон «О закупках товаров, работ, услуг отдельными видами юридических лиц» № 223-ФЗ от 08.11.2011 г. (последняя редакция) [электронный ресурс] – Режим доступа. – URL: http://www.consultant.ru/document/cons_doc_LAW_116964/

Федеральный закон «О контрактной системе в сфере закупок товаров, работ, услуг для обеспечения государственных и муниципальных нужд» № 44-ФЗ от 05.04.2013 г. (последняя редакция) [электронный ресурс] – Режим доступа. – URL: http://www.consultant.ru/document/cons_doc_LAW_144624/

Указ Президента РСФСР от 15 октября 1991 г. № 143 «О хозяйственных связях и поставках продукции и товаров в 1992 году» [электронный ресурс] – Режим доступа. – URL: <http://www.kremlin.ru/acts/bank/279>

Постановление Совета Министров РСФСР от 23 октября 1991 г. № 558 «Об организации материально-технического обеспечения народного хозяйства РСФСР в 1992 году» [электронный ресурс] – Режим доступа. – URL: <https://normativ.kontur.ru/document?moduleId=1&documentId=45590>

Федеральный закон «О размещении заказов на поставки товаров, выполнение работ, оказание услуг для государственных и муниципальных нужд» от 21.07.2005 № 94-ФЗ (последняя редакция) – Режим доступа. – URL: http://www.consultant.ru/document/cons_doc_LAW_54598/

Бехер В.В. Правовое регулирование государственных (муниципальных) закупок [электронный ресурс]: учебное пособие/ Бехер В.В., Лайченкова Н.Н. – Саратов: Саратовский социально-экономический институт (филиал) РЭУ им. Г.В. Плеханова, 2017. – 108 с. (дата обращения 07.12.2021) – Режим доступа. – URL: <https://docplayer.com/83358038-Pravovoe-regulirovanie-gosudarstvennyh-municipalnyh-zakupok.html>

Обзор изменений Федерального закона от 05.04.2013 N 44-ФЗ "О контрактной системе в сфере закупок товаров, работ, услуг для обеспечения государственных и муниципальных нужд" редакция от 02.07.2021 г.(с изм. и доп., вступ. в силу с 01.01.2022 года) [электронный ресурс]: – URL: http://www.consultant.ru/document/cons_doc_LAW_328844/

Peretyatkina V.V.

1st year master student gr. AMZU11

Don State Technical University

(Rostov-on-Don, Russia)

Scientific advisor:

Maksimenko A.N.

Candidate of Economic Sciences, Associate Professor

of the Department of Economics

Don State Technical University

(Rostov-on-Don, Russia)

LEGAL REGULATION OF PUBLIC PROCUREMENT

***Abstract:** the effectiveness of public procurement has a significant impact on the formation of socio-economic development of the country. Public procurement is regulated by the regulatory framework, as well as by separate legal acts necessary for the practical implementation of this activity. This article discusses some problems of legal regulation of public procurement that arise during their implementation, and the possibility of their improvement.*

***Keywords:** public procurement, customer, problem, regulatory framework.*

ТЕХНИЧЕСКИЕ НАУКИ (TECHNICAL SCIENCE)

УДК 658.8

Вершинина Е.И.

магистрант кафедры управления транспортом
Волжский государственный университет водного транспорта
(Россия, г. Нижний Новгород)

Новиков А.В.

к.т.н., доцент кафедры экономики и менеджмента
Волжский государственный университет водного транспорта
(Россия, г. Нижний Новгород)

**ОБЗОР ФАКТОРОВ, ВЛИЯЮЩИХ НА РАЗВИТИЕ
ТРАНСПОРТНО-ЛОГИСТИЧЕСКОЙ ОТРАСЛИ**

***Аннотация:** в данной статье рассмотрены факторы, оказывающие влияние на развитие транспортно-логистической отрасли. Рассматриваются возможные цифровые решения, изменения в международной торговле, роботизация бизнес процессов, искусственный интеллект, изменение динамики внутренних рынков и изменения, связанные с внедрением новой техники. Также приводится оценка изменений в логистике после внедрения рассмотренных решений на примерах российских и зарубежных компаний.*

***Ключевые слова:** логистические системы, тенденции развития, цифровизация, интернет вещей, транспортный коридор, роботизация, программные решения, онлайн-коммерция.*

Транспортно-логистическая отрасль требует постоянных изменений, направленных на сокращение времени транспортировки и хранения груза, улучшение качества обслуживания, снижение потерь на всех этапах транспортно-логистического обслуживания. Согласно отчёту, подготовленному транспортно-логистической практикой PricewaterhouseCoopers (PwC) в

Центральной и Восточной Европе, выделяется пять факторов, оказывающих влияние на развитие транспортно-логистической отрасли, в том числе городского транспорта.

Ниже рассматриваются результаты влияния каждого из пяти факторов на работу российских и зарубежных предприятий.

1. Под цифровизацией транспортно-логистической отрасли понимается: упрощение внутренних процессов за счёт более широкого применения цифровых решений, взаимодействие с клиентами с использованием новейших коммуникационных технологий, снижение финансовых рисков за счёт осуществления онлайн-платежей, снижение стоимости обслуживания клиентов и удовлетворение потребностей клиентов посредством совершенно новых услуг. Ожидается очень сильный эффект от применения цифровых решений, уровень зрелости этого фактора очень высокий, время выхода на рынок занимает от 1 года.

На рис. 1. наглядно показаны ожидаемые выгоды от инвестиций в цифровые технологии (по данным исследования PwC). Ожидается увеличение выручки на 54%, увеличение прибыли на 16% и улучшение качества обслуживания на 11% [3].



Рис. 1. Ожидания транспортно-логистических компаний от цифровизации

Цифровые решения уже нашли широкое применение в транспортной отрасли. В качестве одного из примеров можно привести самую масштабную

площадку для онлайн-торговли Amazon. На складах компании уже функционируют умные системы, которые анализируют данные о каждом заказе, разрабатывают оптимальный маршрут и способ доставки. Внедрение данных технологий позволяет компании доставлять в срок 99,9% заказов. Компания считает оправданными затраты на собственный парк «Боингов» и дронов. В будущем они должны будут вытеснить водителей автомобилей, что позволит сократить затраты и время на доставку продукции.

Цифровизация в России развивается не такими быстрыми темпами по сравнению с передовыми странами, но зато показывает очень неплохую скорость в смене подхода. Традиционные железные дороги уходят в прошлое. ОАО «РЖД» намерено последовательно внедрять программу «Цифровая железная дорога», которая предполагает использование технологий промышленного интернета вещей, Big Data и др. Планируется пломбировать товарные составы, устанавливая на контейнеры специальные датчики. Это даст возможность отслеживать движение грузов в реальном времени и сократить бумажный документооборот до минимума. Таможенные и налоговые операции станут проще.

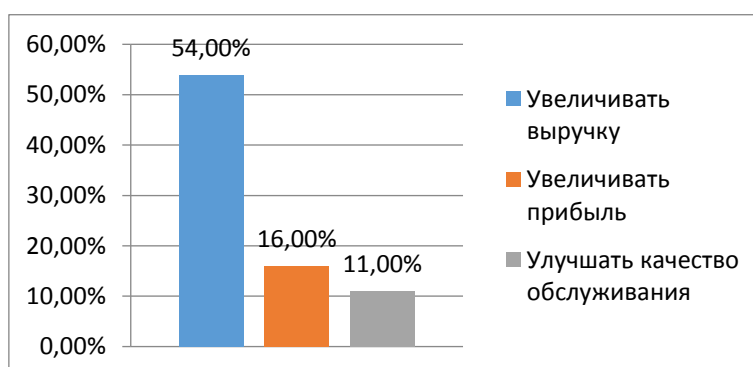
Интернет вещей и Big Data используются в железнодорожной отрасли по всему миру, Россия планирует последовательно перенимать подобные практики.

2. Изменения в международной торговле. Важной составляющей в развитии международной торговли является привлечение транзитных грузопотоков. Необходимо создать благоприятные условия для иностранных грузовладельцев, что осложняется негибкой системой тарифов на перевозку и недостаточной чёткостью выполнения логистических операций, связанных с транспортировкой.

В течение следующих нескольких лет будет наблюдаться быстрый рост объёмов железнодорожных перевозок по транспортным коридорам между Китаем и ЕС в рамках инициативы «Один пояс и один путь». Планируемые инвестиции по инициативе «Один пояс и один путь» указаны на рис. 2.

Инвестиции будут направлены на строительство новых и совершенствование уже существующих терминалов и логистических центров, а также на улучшение транспортной инфраструктуры.

Предполагается повышение интереса к новым направлениям перевозок, которые не использовались из-за высоких логистических затрат. Это повлечёт за собой новые торговые соглашения. Возникнет необходимость модернизации транспортной инфраструктуры, телекоммуникаций, логистических центров и крупнейших транспортных узлов.



Рис. 2. Планируемые инвестиции по инициативе «Один пояс и один путь»

«Стратегией развития железнодорожного транспорта РФ до 2030 года» предусматривается развитие международного транспортного коридора «Восток-Запад».

Велико значение Транссибирской железнодорожной магистрали, которая может привлечь грузы Республики Кореи, Японии, а также северных и северо-восточных районов Китая со странами Европы.

Есть большой потенциал у коридора «Запад-Восток», на который могут быть привлечены контейнерные грузы с морского участка. Возможные объёмы

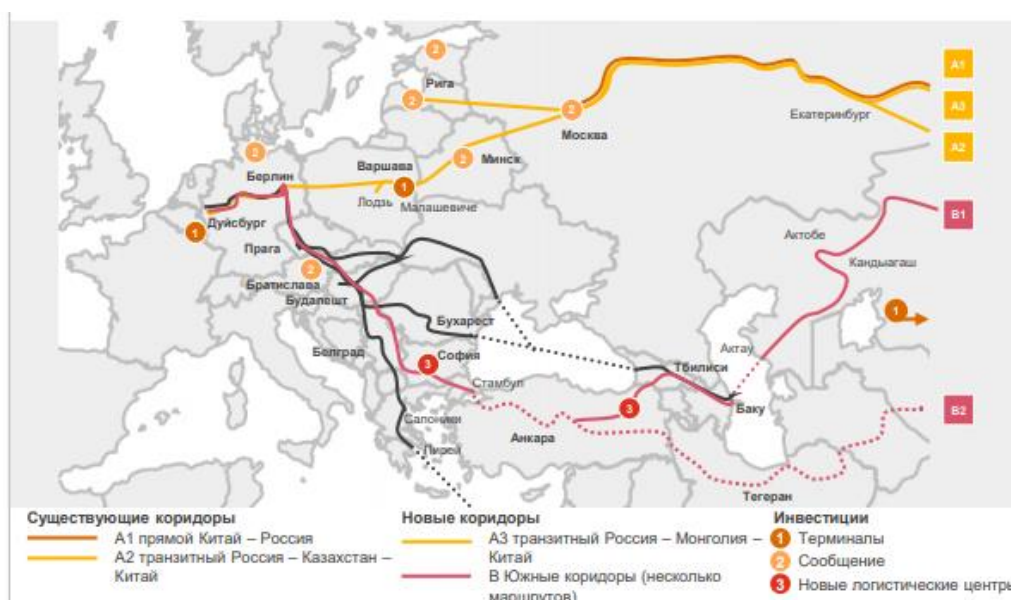
контейнерных перевозок по этому коридору на сегодняшний день можно оценить в 250-450 тыс. TEU [2].

Лидерами по объему грузооборота в год (TEU) на 2018 г. согласно данным Alphaliner стали компании Maersk (Дания), Mediterranean Shg Co (Швейцария), COSCO Group (Китай), CMA CGM Group (Франция), Harpag-Lloyd (Германия). ТОП-50 завершает компания Log-In Logistica (Бразилия). Ни одна российская компания не вошла в ТОП-50.

Развитие новых торговых путей имеет очень высокий уровень зрелости и достаточно сильный эффект. Первый положительный результат возможно получить в среднем через 2 года.

3. В течение следующих нескольких лет будут активно развиваться программные решения. Глобальный рынок интеллектуальных транспортных систем должен превысить 72,3 млрд. долларов США к концу 2022 года [4].

Произойдут изменения в основных процессах, которые будут связаны с внедрением систем управления грузоперевозками, и интеллектуальных транспортных систем. Роботизация бизнес-процессов сможет решить проблемы, связанные с человеческим фактором (ошибки в повторяющихся технологических процессах), ускорить обработку претензий и упростит процедуру отслеживания грузов, снизить затраты на обслуживание оборудования и транспорта. Это потребует внесения изменений в транспортную и складскую инфраструктуру.

Применение искусственного интеллекта уже рассматривается компанией Uber Technologies Inc. Использование беспилотных грузовиков сможет повысить эффективность и сократит время доставки грузов за счёт сокращения времени простоев.

Все крупнейшие компании используют адаптированное под их деятельность программное обеспечение, которое повышает производительность труда сотрудников и упрощает поиск нужной информации в базе данных.

Для наглядного представления эффективности внедрения нового программного обеспечения на предприятии можно рассмотреть Цифровую Систему Управления Производством (ЦСУП). Внедрение ЦСУП оказывает косвенное положительное влияние на объём реализации продукции за счёт контроля и оптимизации себестоимости, повышения дисциплины и соблюдения сроков, персонализации ответственности и повышения уровня качества. В табл. 1 представлен возможный экономический эффект от внедрения ЦСУП и диапазоны влияния (оптимизации) на разные статьи затрат.

Роботизация бизнес процессов в настоящее время используется следующими зарубежными организациями: Walmart, Dell, Vanguard, Pitt Ohio, Global Business Travel и др.

Таблица 1 - Возможный экономический эффект от внедрения ЦСУП и диапазоны влияния (оптимизации) на разные статьи затрат

№	Статьи затрат	Возможный диапазон влияния	Счёт бухгалтерского учёта
1	Расходы на оплату труда производственных рабочих и отчисления	2-10 %	20
2	Расходы на оплату труда административно-управленческого персонала и инженерно-технических работников	2-3 %	26
3	Материалы	3-6 %	20
4	Комплектация	2-5 %	20
5	Расходы на кооперацию	2-5 %	20
6	Расходы на содержание и ремонт оборудования	1-5 %	20

7	Инструмент и оснастка	3-6 %	20
8	Потери от брака	2-5 %	21

В настоящее время внедрение роботизация производства осуществляется российским предприятием «Группа ГАЗ», занимающаяся производством автомобилей. На предприятии уже задействовано более 600 промышленных роботов, участвующих в сварке кузовов и кабин коммерческих автомобилей. В данном случае роботизация позволяет получить высокое качество работы и экономию времени.

Рассматривается возможность применения искусственного интеллекта при перевозках грузов морем. Предполагается, что морские суда будут беспилотными, а все происходящие на нём изменения будут поступать через средства связи в специализированный центр на берегу. Это позволит сократить затраты на оплату труда членов экипажа и исключит ошибки, связанные с человеческим фактором. На данный момент искусственный интеллект может применяться не в любой точке мира, т.к. не везде есть устойчивая связь.

4. Изменение динамики внутренних рынков. В связи с последними мировыми изменениями крупным компаниям и владельцам брендов стала особо интересна возможность продажи своих товаров через онлайн-каналы. Наличие интернет-магазина для крупных торговых корпораций является их неотъемлемой частью. В сфере электронной коммерции уже работают такие крупные компании, как Amazon, Otto Group, ASOS.

По официальным данным крупнейшей компании по торговле электроникой и бытовой техникой «Группа М.Видео-Эльдорадо» за первое полугодие 2020 г. онлайн-продажи составили большую часть оборота компании (56%). Онлайн-продажи компании выросли на 97,5% в сравнении с предыдущим годом до 116,8 миллиарда рублей (с НДС) и составили 56,1% от общих продаж компании [5].

Значительный толчок для развития онлайн-каналов сбыта продукции дала ситуация с новой коронавирусной инфекцией, когда люди не имели возможности посетить магазины. Стали популярны такие интернет-магазины как Ozon и Wildberries, появилось множество приложений по доставке всех необходимых товаров.

Приведённые данные наглядно показывают, что освоение онлайн-каналов для торговли положительно сказывается на товародвижении и увеличении прибыли компаний. Развитие онлайн-коммерции влияет на развитие логистики, увеличивая масштабы перевозок и строительства распределительных логистических центров.

Плюсами развития онлайн-каналов для потребителей товаров и услуг являются: экономия времени, возможность покупки почти из любой точки мира, а также возможность совершения покупки нескольких товаров в одном месте.

Организации, занятые в онлайн-коммерции, разрабатывают свои системы и условия доставки товаров, оплаты, документооборота и др. Кроме собственных разработок для продвижения и сбыта товаров они также активно используют социальные сети (Instagram, Вконтакте и др.).

5. Изменения в основных процессах, связанных с внедрением новой техники. Данные изменения направлены на повышение эффективности складского хранения за счёт применения роботизации схем складского хранения. Они позволяют решить проблему нехватки квалифицированных специалистов (т.к. некоторые процессы выполняются роботами), обеспечить дальнейшую роботизацию доставки на участке «последней мили», которая приведёт к повышению надёжности, скорости и эффективности. А также появится возможность дальнейшего внедрения высокоскоростных железнодорожных магистралей, электромобилей и т.д.

Технологии роботизации уже внедряются на складах крупных организаций как за рубежом, так и в России. Они применяются при контроле

качества продукции, сортировке, перемещении груза по территории склада, комплектации, погрузке и разгрузке, доставке.

Некоторые компании уже провели тестирование складских роботов, которые в данный момент используются для перемещения транспортных пакетов по территории склада. За счёт датчиков роботы могут «чувствовать» преграды на своём пути, а возможность заранее задать точку назначения позволяет доставлять груз до нужного стеллажа [1].

В «Домодедово», на складе временного хранения багажа, проходят испытания складские роботы Vanderlande. Снабжённый RFID-метками багаж захватывается манипуляторами роботов и перемещается на отдельной платформе, это уменьшает вероятность повреждения или утери багажа.

В настоящее время находят своё применение устройства с технологией дополненной и смешанной реальности. Они позволяют моделировать рабочий процесс, а также используются при обучении персонала.

В следующие пять лет будет уделено особое внимание программам оптимизации доставки на участке «последней мили». Они умеренно повлияют на развитие транспортно-логистической отрасли и в основном будут реализованы для организаций, осуществляющих доставку на локальном уровне. Одним из таких нововведений является использование постаматов для получения товаров, заказанных через онлайн-платформу OZON.

В данной статье были рассмотрены факторы, оказывающие влияние на развитие транспортно-логистической отрасли. Были приведены примеры существующих зарубежных и российских компаний, которые уже начали применять в своей работе рассмотренные мероприятия. Реализовать данные решения в кратчайшие сроки не всегда представляется возможным, что-то уже активно применяется российскими компаниями, а что-то находится на стадии апробации.

В целом все изменения должны привести к положительной динамике в развитии транспорта и логистики. Но также следует обратить внимание на то,

что роботизация, внедрение программных решений, использование новой техники и т.д. приводят к минимизации участия человека в транспортно-логистических процессах, что влечёт за собой рост безработицы.

СПИСОК ЛИТЕРАТУРЫ:

Афанасенко И.Д. Цифровая логистика: учебник для вузов / И.Д. Афанасенко, В.В. Борисова, - СПб.: Питер, 2019. С. 98-107

Вардомский Л.Б., Тураева М.О. Развитие транспортных коридоров постсоветского пространства в условиях современных геополитических и экономических вызовов (научный доклад). – М.: Институт экономики РАН, 2018. С. 42-44.

Как будут развиваться транспорт и логистика в ближайшем будущем? Обзор тенденций и факторов развития отрасли на основе ежегодного опроса топ-менеджеров зарубежных компаний, проведённого PwC [Электронный ресурс]. АвтоГРАФ URL: <https://glonassgps.com/kak-budut-razvivatsa-transport-i-logistika-v-blizajsem-budusem> (дата обращения 21.11.21)

Медведев В.А. Информационные системы и технологии в логистике и управлении цепями поставок: учебное пособие / В.А. Медведев, А.С. Присяжнюк, - СПб: Университет ИТМО, 2016. С. 155-159

Пять факторов, влияющих на развитие транспортно-логистической отрасли. Обзор тенденций развития транспорта и логистики в 2019 году [Электронный ресурс]. Readkong URL: <https://www.pwc.ru/ru/transportation-logistics/assets/obzor-tendentsiy-razvitiya-transporta-i-logistiki-v-2019.pdf> (дата обращения 14.11.21)

Vershinina E.I.

Master's student of the Department of Transport Management
Volga State University of Water Transport
(Russia, Nizhniy Novgorod)

Novikov A.V.

Candidate of Technical Sciences, Associate Professor of the
Department of Economics and Management
Volga State University of Water Transport
(Russia, Nizhniy Novgorod)

**TRENDS AND PROSPECTS OF TRANSPORT
AND LOGISTICS DEVELOPMENT**

***Abstract:** this article examines the factors influencing the development of the transport and logistics industry. Digital solutions, changes in international trade, robotization of business processes, artificial intelligence, changes in the dynamics of domestic markets and changes associated with the introduction of new technology are considered. It also provides an assessment of changes in logistics after the implementation of the considered solutions.*

***Keywords:** logistics systems, development trends, digitalization, Internet of Things, transport corridor, robotization, software solutions, online commerce.*

УДК 629.062

Воропаев В.В.

магистрант специальности 7М05303

Физика, кафедры математики и физики

Костанайский региональный университет им. А.Байтурсынова

(г. Костанай, Казахстан)

Поезжалов В.М.

канд. физ.-мат. наук, профессор кафедры математики и физики

Костанайский региональный университет им. А.Байтурсынова

(г. Костанай, Казахстан)

ЭЛЕКТРОМАГНИТНЫЕ МУФТЫ И ТОРМОЗА.

ОБЛАСТЬ ПРИМЕНЕНИЯ, ПРЕИМУЩЕСТВА И НЕДОСТАТКИ

Аннотация: рассматриваются особенности электромагнитных муфт и тормозов как технических устройств, проводится обзор их принципа действия, анализируются преимущества и недостатки их использования, предлагаются защитные схемы включения электромагнитных муфт и тормозов.

Ключевые слова: муфта, тормоз, электромагнит, трение, плавный пуск, плавное торможение.

На волне облегчения человеческого труда учёные и инженеры совместно трудились над решением ключевых вопросов промышленности: Как передать крутящий момент? Как регулировать крутящий момент? И как остановить крутящий момент?

Ответом на эти вопросы послужило изобретение различных муфт.

Муфта - это механическое соединение, которое используется для постоянного соединения двух вращающихся валов. Главным требованием муфт

является то, что их использование требует соблюдение точности центровки валов во избежание появления вредных биений [1].

Из всего многообразия муфт рассмотрим только некоторые сцепные муфты, обеспечивающие соединение или разъединение валов [2].

В фрикционных муфтах зацепление валов происходит за счет трения между ними. Однодисковые и многодисковые, центробежные и конусные муфты - это примеры фрикционных муфт.

Преимущества фрикционной муфты:

- Обеспечивается плавное включение;
- Отсутствует тепловыделение, если работа не требует частых запусков и остановок;
- Скольжение присутствует только в моменты включения и выключения;
- Может работать как предохранительное устройство, поскольку отключается, когда крутящий момент превышает предел безопасности.

Недостатки фрикционных муфт:

- Проскальзывание происходит при пуске и остановке, что приводит к нагреву и износу муфты;

Желательные свойства фрикционного материала в фрикционных муфтах:

- Должен иметь высокий коэффициент трения;
- Коэффициент трения не должен изменяться в зависимости от температуры;
- Он должен иметь хорошую теплопроводность и износостойкость;
- Он должен равномерно распределять давление на соприкасающихся поверхностях;
- Он не должен подвергаться воздействию грязи и влаги.

В гидравлических муфтах передача мощности происходит за счет гидравлического давления.

Преимущества гидравлических муфт:

- Очень плавный запуск и остановка;

- Обладает способностью поглощать удары.

Недостатки гидравлических муфт:

- Всегда есть разница скоростей валов (скольжение);

В электромагнитных муфтах передача мощности достигается за счет электромагнитного поля. Магнитопорошковые муфты, магнитные гистерезисные муфты и вихретоковые муфты являются примерами электромагнитных муфт.

Преимущества электромагнитных муфт:

- Для работы сцепления не требуется никаких рычагов;
- В основном используется для автоматических устройств;
- Быстрое время отклика;
- Пуск и остановка плавные;
- Меньший износ в месте контакта.

Недостатки электромагнитной муфты:

- Высокая начальная стоимость.
- Температура использования ограничена теплостойкостью изоляции электромагнита;
- Во время работы существует риск перегрева.
- Требуют периодической проверять токоведущих щеток.

Широкому распространению и применению электромагнитных муфт способствует тот факт, что муфты такого типа легко встраиваются в системы автоматического и компьютерного управления, которые и являются объектом рассмотрения в данной работе [3].

Тормоз - это соединение между одной неподвижной и одной вращающейся частью, и результатом торможения является остановка вращающейся части. Тормоз всегда используется для остановки вращающихся частей. Электромагнитный тормоз может быть представлен как частный случай электромагнитной муфты, где вращающаяся часть с помощью

электромагнитных сил соединяется с неподвижной, отдавая ей кинетическую энергию и превращая ее в тепло.

Огромное многообразие электромагнитных муфт фрикционного типа может быть представлено принципиально отличающимися муфтами: контактной и бесконтактной.

В контактной электромагнитной фрикционной муфте передача вращающего момента с ведущей полумуфты на ведомую происходит за счет сил трения между контактирующими поверхностями фрикционных дисков, из которых один расположен на ведущей полумуфте, а другой - на ведомой. Эти диски изготовлены из материала с высоким коэффициентом трения.



Рис. 1. Электромагнитная фрикционная муфта.

Устройство электромагнитной фрикционной муфты показано на рисунке 1 через контактные кольца 2 и щетки 4 напряжение управления муфтой U_y подводится к катушке 5. Возникший при этом ток в катушке наводит в магнитной системе муфты поток Φ . Замыкаясь через якорь, роль которого выполняет ведущая полумуфта 9, этот поток создаст на нем тяговое усилие. Крепление якоря (ведущая полумуфта) на валу таково, что оно допускает небольшое осевое перемещение. В результате якорь 9, преодолев сопротивление возвратной пружины 7, упирающейся в кольцо 6, окажется притянутым к сердечнику 1

(ведущая полумуфта) и поверхности фрикционных дисков 10 сомкнутся. При этом вращение с ведущего вала 8 передается на ведомый вал 3 за счет сил трения между фрикционными дисками. При необходимости отключить муфту следует снять напряжение с контактных щеток. При этом под действием пружины 7 якорь сместится вправо, а поверхности фрикционных дисков разомкнутся и вращение ведомого вала прекратится. Для увеличения передаваемого вращающего момента в некоторых конструкциях используют несколько пар фрикционных дисков, количество которых тем больше, чем больше передаваемый момент.

Основной недостаток рассмотренной муфты - наличие скользящего контакта "щетки - контактные кольца", что снижает надежность муфты.

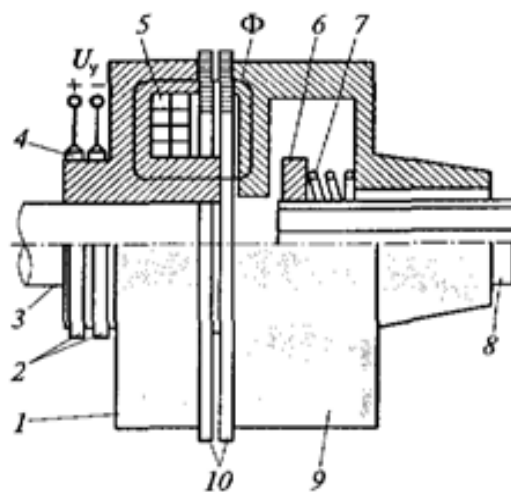
Бесконтактная электромагнитная фрикционная муфта состоит из трех основных элементов,



Рис. 2. Бесконтактная электромагнитная муфта.

Неподвижный элемент 2 с катушкой 3 посажен на ведомый вал через шарикоподшипник 1. Благодаря такой конструкции при передаче вращения на ведомый вал эта часть муфты остается неподвижной, что позволяет катушку 3 непосредственно включать в сеть, не применяя скользящих контактов, как это сделано в контактной фрикционной муфте. Для уменьшения магнитных потерь во вращающихся частях бесконтактной муфты эти части иногда делают шихтованными. Бесконтактная электромагнитная муфта сложнее и дороже контактной, но отсутствие в ней скользящего контакта делает ее более надежной.

Одной из важных особенностей электромагнитных муфт является то, что для создания значительных усилий, действующих в электромагнитных муфтах, требуются достаточно мощные электромагниты, обладающие незначительной остаточной намагниченностью. Сердечник такого электромагнита должен быть изготовлен из магнитомягкого материала, а сама катушка магнита должна иметь значительную индуктивность, поскольку сила электромагнита зависит от количества ампервитков. Однако в этом случае может наблюдаться некоторая задержка включения магнита и его выключения. В то же время при выключении электромагнита возникают экстратоки размыкания. Напряжение в сети, в которой включен электромагнит, может достигать нескольких киловольт. Естественно, что такие импульсы тока могут повредить аппаратуру, особенно имеющую электронные компоненты. Кроме того, это вызывает образование электрической дуги на управляющих контактах и приводит к их деградации, требующей постоянного контроля и замены.

Для борьбы с этим нежелательным явлением используются различные способы. Одним из самых распространенных является способ гашения электрической дуги на управляющих контактах путем шунтирования контактов конденсатором, показанная на схеме рисунка 3. При размыкании контактов происходит зарядка шунтирующего конденсатора и предотвращается электрическая эрозия контактов.

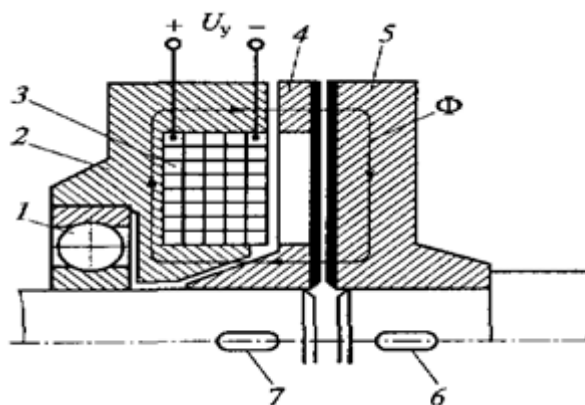

Рис.3. Схема с шунтированием управляющих контактов конденсатором.

Для предотвращения возможного электрического повреждения катушки электромагнита используется схема, показанная на рисунке 4. Такая схема позволяет снизить риск перенапряжения и способствует уменьшению энергопотребления. В то же время эта схема может вызвать некоторую задержку для включения якоря электромагнита и не может использоваться при больших частотах переключений.

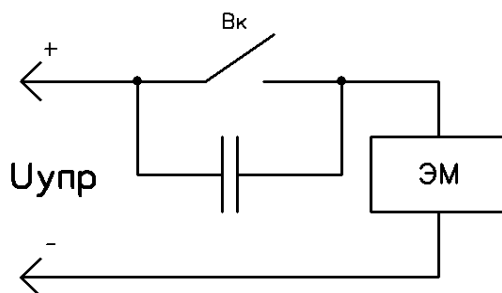

Рис.4. Схема с включением RC-фильтра.

Для борьбы с перенапряжениями эффективны схемы с шунтирующими диодами, когда экстратоки замыкаются диодной схемой (рисунок 5). Данная схема достаточно эффективна для борьбы с импульсными напряжениями, но может вызвать некоторое замедление для отпускания якоря, что так же следует учитывать при использовании устройства с большими скоростями переключений.

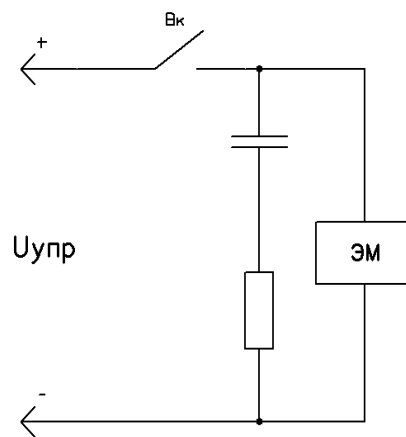

Рис. 5. Схема с шунтирующим диодом.

Используя успехи современной микроэлектроники и силовой электроники существуют более сложные электронно-контактные устройства, минимизирующие недостатки представленных схем.

СПИСОК ЛИТЕРАТУРЫ:

Красковский Е.Я., Дружинин Ю.А., Филатова Е.М. Расчет и конструирование механизмов приборов и вычислительных систем: Учебное пособие. М.: – Высш. шк., 2001. – 480 с.

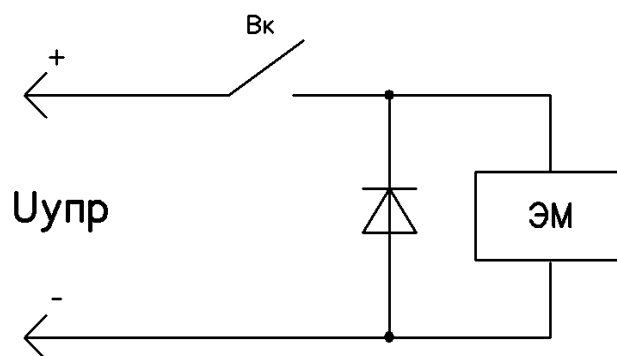
Сурина В.М. Техническая механика: Учебное пособие. – Мн.: БГУИР, 2004. – 292 с.

Поезжалов В.М., Шулгубаев Б. И. Электромагнитные муфты и тормоза-перспективные устройства передачи мощности при автоматическом и цифровом управлении механизмами. // «Молодежь и наука в условиях новой промышленной модернизации и обновления содержания образования»: Материалы международной научно-практической конференции студентов и магистрантов - Костанай: Костанайский государственный университет им. А.Байтурсынова, 2019. - 560 с.

Voropayev V.V.

Master's student specialty 7M05303

Physics, Department of Mathematics and Physics

Kostanay Regional University of Baitursynov

(Kostanay, Kazakhstan)

Poezhalov V.M.

Cand. phys.-mat. Sci., Professor of the Department of Mathematics and Physics

Kostanay Regional University of Baitursynov

(Kostanay, Kazakhstan)

**ELECTROMAGNETIC CLUTCHES & BRAKES.
SCOPE, ADVANTAGES AND DISADVANTAGES**

***Abstract:** this article examines the features of electromagnetic clutches and brakes as technical devices, reviews their operating principle, analyzes the advantages and disadvantages of their use, offers protective circuits for switching on electromagnetic clutches and brakes.*

***Keywords:** clutch, brake, electromagnet, friction, smooth start-up.*

УДК 1

Дәулет М.А.

магистр

Атырауский университет нефти и газа имени Сафи Утебаева

(г. Атырау, Казахстан)

Гилязов Е.Г.

д.т.н., профессор, г.н.с. НАО

(г. Атырау, Казахстан)

ЗНАЧЕНИЕ ИСПОЛЬЗОВАНИЯ ОКСИГЕНАТОВ ДЛЯ ПОВЫШЕНИЯ ДЕТОНАЦИОННОЙ УСТОЙЧИВОСТИ АВТОМОБИЛЬНЫХ БЕНЗИНОВ

Аннотация: в данной статье рассматриваются выявлении перспективных оксигенатов для повышения детонационной стойкости автомобильных бензинов на основании их сравнительного анализа

Ключевые слова: оксигенаты, детонационная стойкость, бензин, октановое число, антидетонатор, метил-трет-бутиловый эфир, метил-трет-амиловый эфир.

Нефтяные топлива играют огромную роль во всех сферах жизни современного человека, и в первую очередь, это автомобильные бензины. Однако ужесточение требований к эксплуатационным, экологическим и экономическим свойствам требует повышения качества автомобильных бензинов, поэтому в топливо вводят оксигенаты. Оксигенаты – это кислородсодержащие соединения, которые обеспечивают повышение содержания детонационной стойкости и октановых характеристик моторных топлив, снижение выбросов CO₂ и несгоревшего углерода в окружающую среду [1].

Цель данной работы состояла в выявлении перспективных оксигенатов для повышения детонационной стойкости автомобильных бензинов на основании их сравнительного анализа. Согласно данным [2], механизм действия оксигенатов представляет собой ступенчатое окисление – это холодное свечение, которое волнообразно распространяется по всей газовой реакционной смеси. При этом в реакции наблюдается не более пяти вспышек и затуханий холодного свечения. Вследствие малой энергии зажигания оксигенатов и высокой скорости распространения пламени разрывают образовавшуюся область детонации и способствуют ее затуханию. Оксигенаты, добавленные в процесс окисления, способствуют увеличению полноты сгорания и октанового числа бензина, но из-за более низкой теплоты сгорания содержание кислорода в топливе не должно превышать 2,7% (об.). В таблице представлены основные характеристики оксигенатов, представляющих наибольший интерес.

Автомобильный транспорт для большинства стран и отдельных регионов является основным источником загрязнения окружающей среды. После запрета применения свинецсодержащих антидетонаторов следующим шагом на пути защиты воздушного бассейна от токсичных соединений в составе выхлопных газов явилось вовлечение в состав автомобильных бензинов высокооктановых кислородсодержащих добавок – оксигенатов (МТБЭ – метилтретбутилового эфира, ЭТБЭ – этилтретбутилового эфира, метанола, этанола и др.). Эти добавки, наряду с повышением октанового числа бензинов, способствуют снижению содержания токсичных углеводородов и монооксида углерода в выхлопных газах [3].

Для повышения детонационной стойкости топлива и, следовательно, мощности двигателей внутреннего сгорания применяют гомогенные смеси метанола или этанола с бензином (3-15% спирта), так называемые спирто-бензиновые смеси. Серьезная проблема при использовании этих смесей – это предотвращение их расслаивания при пониженных температурах в зимнее время (стабилизаторы смесей – высшие спирты). Сделана попытка получить

кислородсодержащие спирты в качестве высокооктановых компонентов бензинов на базе метанола и другой продукции химической промышленности.

Обычно для получения стандартного бензина применяют базовый, состоящий из равных частей бензинов прямой перегонки и каталитического реформинга, к которому добавляется тот или иной высокооктановый компонент с антидетонационным эффектом. Такими же свойствами обладают и кислородсодержащие. В этой связи на базе метанола и других продуктов химической промышленности было синтезировано несколько видов сложного состава кислородсодержащих компонентов (КП) – антидетонаторов.

Одной из важнейших характеристик топлив для двигателей внутреннего сгорания (ДВС) с принудительным зажиганием является их детонационная стойкость, которую наиболее точно характеризует температура самовоспламенения. Так как температура самовоспламенения зависит от множества факторов, детонационную стойкость топлива оценивают по косвенному показателю – октановому числу (ОЧ). Детонационная стойкость бензинов может быть повышена двумя способами: применением вторичных методов переработки сырья (термический крекинг, каталитический крекинг и т. д.), либо добавлением высокооктановых компонентов и специальных присадок, называемых антидетонаторами. Первый способ достаточно дорогостоящий. Технологические потери на нагрев сырья при производстве прямогонного бензина составляют 5 %, а при использовании вторичных методов – 25 %. Добавление антидетонаторов экономически более выгодный способ, так как их содержание в топливе находится в диапазоне от нескольких процентов до сотых долей процентов. В таблице приведен ассортимент антидетонаторов [3].

Сегодня во всем мире в промышленных масштабах используются три типа октаноповышающих веществ (присадок, добавок и компонентов) - металлсодержащие антидетонаторы, беззольные антидетонаторы и оксигенаты (кислородсодержащие антидетонаторы) [4].

Оксигенаты, при их добавлении к бензину к количеству 2% об. в пересчете на кислород, способствуют более полному сгоранию топлива, в результате чего в продуктах горения снижается содержание угарного газа на 30% [5]. Обладая высокой антидетонационной стойкостью, кислородсодержащие соединения способны замещать в товарных бензинах высокооктановые ароматические соединений, тем самым сокращая содержание бензапирена в выхлопных газах, а также снижая интенсивность нагарообразования в двигателе.

При всех своих достоинствах, не стоит забывать, что оксигенаты способны оказывать пусть незначительное, но все же негативное воздействие на окружающую среду. Так композиции бензинов с добавками спиртов при сгорании выделяют большее количество альдегидов. Однако концентрация альдегидов в воздухе не велика и способна лишь в долгосрочной перспективе оказать влияние на здоровье человека. Другим ярким примером является способность наиболее популярного в нашей стране оксигената (МТБЭ) в результате утечек из резервуаров при низкой сорбции частицами грунта попадать в водоемы.

Механизм действия кислородсодержащих октаноповышающих добавок заключается в увеличении концентрации кислорода в топливе, который в свою очередь снижает теплоту сгорания топливовоздушной смеси. Следовательно, замедляется распад пероксидных радикалов, происходит более быстрый отвод тепла из камеры сгорания, и в результате падает максимальная температура горения [6].

Среди кислородсодержащих веществ, применяемых для приготовления моторных топлив, можно выделить две большие группы: спирты и диалкиловые эфиры.

Главное преимущество спиртов в качестве октаноповышающей добавки – высокая антидетонационная стойкость. ОЧ смешения спиртов уменьшаются с увеличением числа углеродных атомов в молекуле. Максимальным ОЧ смешения характеризуются спирты С 1 (134 по ИМ) до С 5 (94 по ИМ) при

содержании в бензине на уровне 5% об.. На практике наибольший интерес для изучения в качестве высокооктановой добавки представляют метанол, этанол, изопропанол, бутанола [7].

В качестве добавки в бензин для повышения антидетонационных свойств среди спиртов наиболее предпочтителен этанол. Он характеризуется высоким ОЧ, низкой токсичностью, удовлетворительной физической стабильностью в смесях с бензином, слабым воздействием на резиновые и полимерные детали топливных систем двигателей [7]. Однако этанол имеет два серьезных недостатка: низкое теплосодержание и относительно плохую совместимость с существующей топливной инфраструктурой.

Именно этанол является наиболее востребованной в мире высокооктановой добавкой. Особенно широкое потребление отмечается в США и Бразилии, где сырьем для его производства служат кукуруза и сахарный тростник соответственно. Смесь бензина с этанолом в количестве 10% об. не требует каких-либо изменений в системе дозаправки или конструкции автомобиля. Также он может быть использован в концентрациях 85% об. с бензином в «автомобилях с универсальным потреблением топлива» [8].

В качестве альтернативы этанолу в нефтехимической промышленности, медицине, при изготовлении бытовой химии, парфюмерии и косметики применяется изопропиловый спирт. Суммарные мощности по производству изопропанола в РФ составляют около 70 тыс. т/год. Изопропанол обладает высокими антидетонационными свойствами и отсутствием проблем с расслоением смешанных автомобильных топлив. Однако, рассматривается он исключительно как добавка для фазовой стабилизации спиртобензиновых композиций из-за своей высокой стоимости, обусловленной дефицитностью сырья – пропилена.

В последнее время резко возрос интерес к бутанолам как добавкам к бензинам. В отличие от этанола, изобутанол и н-бутанол обладают высоким теплосодержанием (на уровне МТБЭ) и хорошо смешиваются с бензином, но их

октановое число, особенно по исследовательскому методу, ниже. На сегодняшний день большинство проектов по производству биобутанола находится на стадии пилотных или демонстрационных установок. Единственной страной, в которой налажено промышленное производство бутанола, является Китай (суммарное производство 320 тыс. т/год) [9].

Метанол в силу его высокой гигроскопичности и связанных с этим проблем с расслоением топлива в качестве добавки к бензинам не нашел широкого распространения. Несмотря на высокое октановое число, применение метанола ограничено и в ряде стран запрещено вследствие его высокой токсичности и летучести. Кроме того, большинство иностранных производителей автомобилей не рекомендует применение метанола в составе топлива [5].

Эфиры по летучести близки к легким компонентам бензина и полностью с ним смешиваются. Бензины, содержащие простые эфиры, даже в присутствии воды не обнаруживают фазового разделения в системе. Кроме того, их важным преимуществом перед спиртами является более высокая теплота сгорания, которая способствует снижению расхода топлива и увеличению мощности двигателя.

Мировое потребление и производство топливных эфиров непрерывно растет все последние годы. Среди этой группы веществ распространение в качестве топливной добавки получили метил-трет-бутиловый эфир (МТБЭ), этил-трет-бутиловый эфир (ЭТБЭ), метил-трет-амиловый эфир (МТАЭ), диизопропиловый эфир (ДИПЭ), метил-втор-пентиловый эфир (МВПЭ) и др. В 2009 году спрос на топливные эфиры составил 16,5 млн. т/год, из которых 78% пришлось на МТБЭ, 14% - ЭТБЭ, остальное – МТАЭ и ТАЭЭ. При этом потребление ЭТБЭ растет, снижая долю МТБЭ на мировом топливном рынке. На российском же рынке перспективы ЭТБЭ довольно призрачны ввиду высоких кцизов на сырье для его производства – этиловый спирт.

Простые эфиры среди всех октаноповышающих добавок в России получили наибольшее распространение. Суммарные мощности по производству эфиров в нашей стране составляют около 1,5 млн. т/год (1200 тыс. т/год МТБЭ, 330 тыс.т/год МТАЭ и около 4 тыс. т/год ДИПЭ). При этом собственное потребление НПЗ в 2014 году составило около 300 тыс. т/год [11], остальное приходилось на сторонние поставки. Однако, при переходе на производство бензинов 5 класса по оценкам экспертов потребуется от 2 до 2,7 млн. т/год эфиров [14]. При этом собственное производство, очевидно, не способно будет удовлетворить потребности внутреннего рынка. Вкупе с отставанием ряда НПЗ от сроков 31 модернизации, переход на производство топлива 5 класса при сохранении динамики роста его потребления, по данным министерства энергетики РФ, может привести к дефициту 2-4 млн. т бензина уже в ближайшей перспективе [12].

В качестве углеводородного сырья при производстве МТБЭ наибольшее распространение бутан-бутиленовая фракция (ББФ) процессов каталитического крекинга и пиролиза. Ресурсы изобутилена могут быть расширены за счет н-бутана, содержащегося в попутных нефтяных газах или газоконденсатах, используя процессы дегидрирования и последующей изомеризации. Также источником изобутилена могут стать газы термодеструктивных процессов, нефтехимического производства. В целом, ресурсы для производства самого массового оксигената МТБЭ существенно ограничены, т.к. сырьем для производства эфира служит дефицитный изобутилен.

Таблица 1.1.

Физико-химические характеристики и эксплуатационные свойства топливных эфиров

Показатель	МТБЭ	ЭТБЭ	МТАЭ	ДИПЭ
Октановое число:				
по исследовательскому методу	117	119	112	110
по моторному методу	103	105	98	100
Молекулярная масса	88,15	102,2	102	102
Плотность, кг/м ³	742	742	775	750
Давление насыщенных паров, кПа	53,8	20,7	21	35
Температура кипения, °С	55,2	73	86	68
Растворимость в воде при 20 °С, %	4,8	0,1	0,2	0,2

В связи с этим весьма целесообразной для крупных НПЗ видится организация производства кислородсодержащих компонентов на базе собственных мощностей. При этом наибольший интерес для решения данной задачи представляет метил-трет-амиловый эфир (МТАЭ), как оксигенат с широкой сырьевой базой. Сырьем могут служить чистые изоамилены, также его получают путем этерификации легкого бензина каталитического крекинга. А значит, себестоимость его производства потенциально может быть ниже себестоимости МТБЭ.

Этерификации бензина каталитического крекинга проходит на стационарном слое цеолитсодержащего катализатора или ионообменной смолы (сульфокатионита). Термодинамически благоприятными условиями для протекания реакции является температура 70-90 °С и давление 2-3 кгс/см², соотношение бензиновая фракция: спирт составляет примерно 2:1 [12]. Производство МТАЭ из легкого бензина каталитического крекинга (БКК) зачастую сочетается с процессом гидроочистки тяжелого БКК, фракционный состав сырья этерификации выбирается исходя из потребностей в снижении

содержания серы в товарных бензинах. Так в технологии фирмы Axens при гидроочистке фракции 80-180 °С каталитического крекинга получают максимальное удаление серы при минимальной потере октанового числа; этерификации в данном случае соответственно подвергают фракция н.к.-80. В исследовании [13] отмечается, что при отсутствии ограничений по содержанию серы наиболее целесообразно проводить этерификацию фракции н.к.-130 °С БКК.

По детонационной стойкости МТАЭ (ИОЧ 105) уступает МТБЭ (ИОЧ 113,3). Тем не менее, отставание МТАЭ по этому показателю может быть скомпенсировано за счет большей его концентрации. Возможность использования МТАЭ в больших количествах при приготовлении товарных бензинов объясняется его низким значением давления насыщенных паров (17,6 кПа против 57,0 кПа для МТБЭ) [12]. Отсюда можно сделать вывод, что использование МТАЭ в качестве высокооктановой добавки к бензинам наиболее целесообразно для НПЗ, производящих большое количество высокооктановых легкокипящих фракций, в первую очередь изомеризата.

Бензиновые фракции, выкипающие в интервале 70-90 °С, как правило характеризуются низким значением октанового числа. Поэтому МТАЭ с 35 температурой кипения 86 °С позволяет сгладить неравномерное распределения октановых чисел по фракциям в бензине.

В отдельных исследованиях отмечается существенное увеличение октанового числа по моторному методу при добавлении МТАЭ. В частности 99% МТАЭ обеспечивает более значительный прирост МОЧ в сравнении не только с МТБЭ, но и алкилбензином. Соответственно на рынке высокооктановых добавок МТАЭ способен потеснить МТБЭ в тех случаях, когда требуется улучшить октановое число бензинов по моторным характеристикам [15].

Кроме того, применение МТБЭ в концентрациях 12-15 % об. в составе бензинов, особенно в жарких климатических условиях, неизбежно приводит к

потере октанового числа при хранении из-за высокого значения давления насыщенных паров [14].

С экологической точки зрения МТАЭ обладает более высоким порогом запаха (194 мкг/л против 95 мкг/л для МТБЭ), а главное не накапливается в водных источниках за счет более высокой биоразлагаемости.

Таким образом, МТАЭ является новым и довольно перспективным продуктом для производителей автобензина. В настоящее время не накоплено существенного производственного опыта его применения в качестве октаноповышающей добавки. В этой связи довольно перспективными выглядят исследования влияния МТАЭ как на отдельные компоненты товарных бензинов, так и на их композиции, соответствующих реальным концентрациям в бензиновом пуле отдельных НПЗ. Не менее актуальны сравнительные испытания МТАЭ с другими октаноповышающими добавками, прежде всего МТБЭ.

СПИСОК ЛИТЕРАТУРЫ:

О механизме действия оксигенатов на процесс сгорания автомобильных топлив. /С.А. Карпов [и др.]. – М: «Нефтепереработка и нефтехимия» – 2011. – №11. – С.36–42.

Jamshid Kayumov, Shavkat Nurullaev The development of new oxygen-containing high-octane fuel compositions // Universum: Технические науки: электрон. научн. журн. 2017. № 7(40). URL: <http://7universum.com/ru/tech/archive/item/4986>

Б. К. Дмитриевич Влияние метил-трет-бутилового (МТБЭ) и метил-трет-амилового эфиров на свойства реформулированных бензинов // «Российский государственный университет нефти и газа (Национальный исследовательский университет) имени И.М. Губкина», Москва – 2020.

<http://www.gks.ru/dbscripts/cbsd/DBinet.cgi?pl=9400098> (дата обращения: 01.08.2016)

Доля дизельных легковых автомобилей на рынках федеральных округов [Электронный ресурс]: Автостат – 2016. URL: <https://www.autostat.ru/infographics/26626/> (дата обращения: 01.08.2016)

Капустин, В.М. Нефтяные и альтернативные топлива с присадками и добавками / В. М. Капустин. – М.: КолосС, 2008. - 332 с.

Карпов С.А. Автомобильные топлива с биоэтанолом / С. А. Карпов, В. М. Капустин, А. К. Старков.– М.: КолосС, 2007. - 216 с.

Ершов, М.А. Биобутанол в сравнении с другими оксигенатами / М. А. Ершов, В. Е. Емельянов, Т. А. Климова // Мир нефтепродуктов. Вестник нефтяных компаний. - 2012. - №2. - С.3-6

Капустин, В.М. Новые технологии производства высокооктановых бензинов / В. М. Капустин, Е. А. Чернышева, Р. В. Хакимов // Деловой журнал Neftegaz.RU. – 2015. – № 4. – С. 24–28.

Емельянов, В.Е. К вопросу о производстве высокооктановых бензинов в России / В. Е. Емельянов, А. М. Данилов // Нефтепереработка и нефтехимия. – 2012. - №10. - С.12-14

Отсрочка для нефтяников [Электронный ресурс]: Ведомости – 2016. URL:<https://www.vedomosti.ru/newspaper/articles/2015/07/29/602569-otsrochka-dlya-neftyanikov> (дата обращения: 29.07.2016)

Некрасов, А.С. Химическое использование нефтяных углеводородных газов / А. С. Некрасов. – 1952. - 146 с.

Золотарев, А.С. Перспективы рынка высокооктановых добавок в России / А. С. Золотарев, С. Е. Кузнецов, М. И. Левинбук // The chemical journal. - 2013. - №4 - С.42-44

Золотарев, А.С. Некоторые эксплуатационные характеристики высокооктановых добавок к бензинам: ТАМЭ, МТБЭ и алкилбензина / А. С. Золотарев, С. Е. Кузнецов, М. И. Левинбук // Мир нефтепродуктов. Вестник нефтяных компаний. - 2013. - №8 - С.8-11

Емельянов, В.Е. Применение метил-трет-амилового эфира в автомобильных бензинах / В. Е. Емельянов // Мир нефтепродуктов. Вестник нефтяных компаний. - 2013. - №5 - С.14-15

Daulet M.A.

Master

Atyrau University of Oil and Gas named after Safi Utebayev

(Atyrau, Kazakhstan)

Gilazhov E.G.

Doctor of Technical Sciences, Professor, G.N.S. NAO

(Atyrau, Kazakhstan)

***Abstract:** This article discusses the identification of promising oxygenates to increase the detonation resistance of gasoline based on their comparative analysis.*

***Keywords:** oxygenates, detonation resistance, gasoline, octane number, anti-detonator, methyl tert-butyl ether, methyl tert-amyl ether.*

УДК 62-5

Новосельцев А.А.

Магистр Ульяновский государственный технический университет
(Россия, г. Ульяновск)

СИСТЕМА УПРАВЛЕНИЯ ГИДРОПРИВОДОМ

Аннотация: в работе рассмотрено понятие электрогидравлического привода, его применение. Описаны преимущества и принцип работы объемного гидропривода.

Ключевые слова: система управления, электрогидравлический привод, объемный гидропривод.

Приводом называют устройство, посредством которого осуществляется движение какой-либо машины или механизма. Такое устройство состоит из двигателя и аппаратуры, которое им управляет. Двигатель, приводя в движение машину или механизм, использует электрическую, тепловую или механическую энергию. Если в последнем случае рабочей средой для двигателя служит жидкость, то привод называют гидравлическим, сокращенно - гидроприводом. В зависимости от способа использования энергии жидкости гидроприводы разделяют на два вида: объемные и динамические.

Принцип действия объемного гидропривода состоит в том, что жидкость под давлением изменяет объем одной или нескольких камер двигателя, вызывая тем самым перемещение рабочего органа двигателя и связанного с ним выходного звена. Принцип работы второго вида приводов основан на гидродинамическом воздействии потока жидкости непосредственно на рабочий орган двигателя. Гидравлические, паровые и газовые турбины, вращающие валы генераторов электрического тока, насосов и компрессоров, могут служить примерами таких приводов.

Гидродинамические приводы применяют в системах управления не столь широко, как объемные, что вызвано сложностью реверсирования движения выходных звеньев и другими их конструктивными особенностями. Жидкость под давлением подводится к объемному гидроприводу от источника энергопитания, в котором находится насос или другое устройство, например баллон, заполненный сжатым газом.

Наибольшее применение в источниках энергопитания гидроприводов нашли объемные насосы. В этих насосах энергия передается жидкости «вытеснителями», приводимыми в движение электродвигателем, газовой турбиной, двигателем внутреннего сгорания или пневмомотором. К одному источнику энергопитания может быть подключено несколько гидроприводов. В таком случае источник энергопитания называют централизованным. Регулирование давления, расхода и направления движения жидкости, подводимой от источника энергопитания к гидродвигателю, осуществляют с помощью гидроаппаратов.

Гидродвигатель, источник энергопитания и гидроаппараты образуют техническую систему. Такая система информационно и энергетически связана с внешней средой. Границы внешней среды выделены на схеме штриховым контуром, а взаимодействие гидропривода с внешней средой показано стрелками А, В, С.



Рис.1. Система объемный гидропривод - источник энергопитания.

Гидродвигатель, источник энергопитания и гидроаппараты образуют техническую систему (рис. 1), где 1 - источник энергопитания; 2 - гидроаппараты; 3 - гидродвигатель; А - подвод энергии; В - сигнал от выходного звена гидродвигателя; С – управление. Назначение и принцип действия устройств объемного гидропривода поясняет схема, изображенная в условных обозначениях (рис. 2).

Для данного примера принято, что система состоит из трех гидроприводов, отличающихся типом гидродвигателя: гидроцилиндра 1, поворотного гидродвигателя 2, гидромотора 3. Камеры каждого из трех гидродвигателей переключением гидроаппаратов 4 - 6 могут быть соединены с напорной 7 и сливной 8 гидролиниями.

При среднем положении элементов гидроаппаратов камеры гидродвигателей не сообщаются с этими гидролиниями. В случае отклонения элементов гидроаппаратов от среднего положения, что соответствует на схеме смещению клетки влево или вправо, одна камера гидродвигателя сообщается с напорной гидролинией, а другая - со сливной.

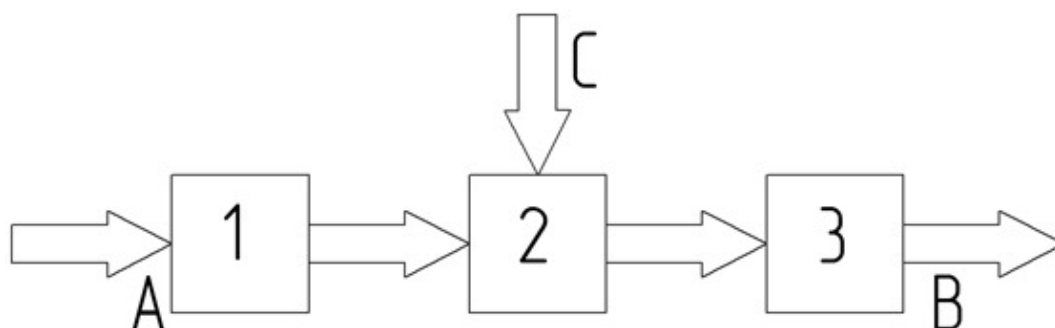
Под действием создавшейся в камерах разности давлений перемещается поршень гидроцилиндра, вращаются лопасть поворотного гидродвигателя, и вместе с ротором вал гидромотора.



Рис.2 Схема системы с тремя гидроприводами

Гидроаппаратом 4 управляет электромагнит, причем так, что в зависимости от значения электрического тока, подаваемого в обмотки электромагнита, пропорционально изменяется положение золотника, регулирующего проходные сечения каналов, которые соединяют полости гидроцилиндра с напорной и сливной гидролиниями. Аналогичное изменение проходных сечений каналов получают в гидроаппарате 5 с ручным управлением.

Электромагнит гидроаппарата 6 дискретно устанавливает золотник или заменяющий его клапан в одно из трех положений: среднее и два крайних. Напорная гидролиния подключена к гидроаккумулятору 9, в котором поступающая от насоса 12 жидкость сжимает газ, создавая тем самым необходимое для работы гидропривода давление жидкости.

Кроме того, за счет сжатого газа в гидропривод может поступать дополнительное количество жидкости, необходимой для обеспечения требуемых динамических характеристик гидропривода без увеличения подачи насоса.

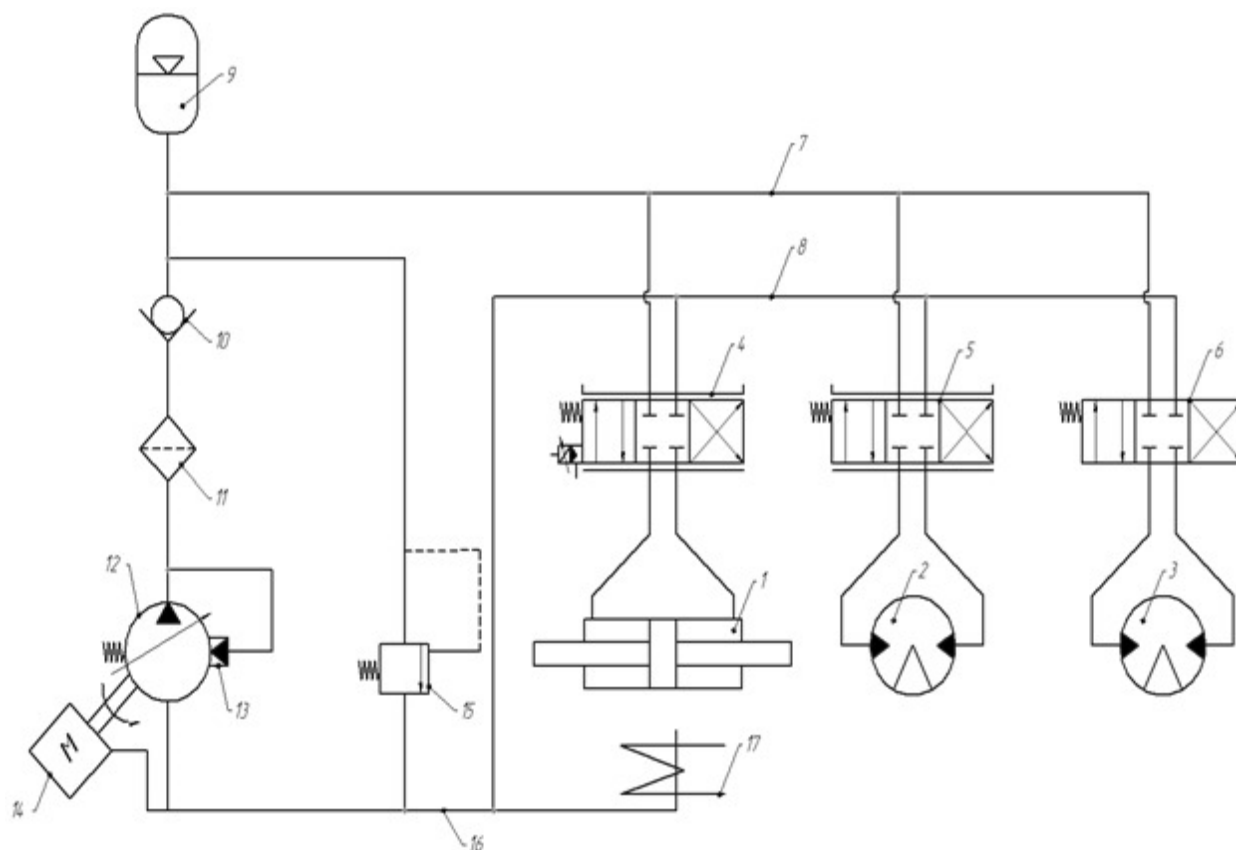
Вместо газа в некоторых конструкциях гидроаккумуляторов применяют механические пружины, но такие аккумуляторы вследствие наличия в них поршня по своим динамическим характеристикам хуже аккумуляторов с газовой подушкой. От насоса к гидроаккумулятору жидкость подводится через обратный клапан 10 и фильтр 11.

Насос может иметь регулятор 13, который увеличивает или уменьшает подачу насоса соответственно при снижении или повышении давления жидкости в напорной гидролинии. На схеме показан насос, вал которого приводится во вращение от электродвигателя 14. Для защиты напорной гидролинии и гидроаккумулятора от чрезмерного повышения давления служит предохранительный клапан 15. Жидкость, которую всасывает насос, находится в баке 16 при атмосферном или повышенном давлении.

Необходимость в таком увеличении давления зависит от условий эксплуатации гидропривода. При низких давлениях окружающей среды, а также недопустимом для используемой жидкости температурном диапазоне в насосе и гидроаппаратах может возникать кавитация, для предотвращения которой увеличивают давление в баке. В нормальных условиях температура жидкости поддерживается в допустимых пределах теплообменником 17.

Подводимое к электродвигателю насоса напряжение, линейные и угловые перемещения выходных звеньев гидродвигателей, сигналы управления гидроаппаратами, а также сигналы, вызванные нештатными ситуациями, определяют взаимодействие гидроприводов с внешней средой, которое показано на рис. 1 стрелками. Давление, необходимое для работы объемного гидропривода, обычно создает насос, который применяют как с аккумулятором (см. рис. 2), так и без него.

В обоих случаях подачу насоса выбирают исходя из циклограммы работы всех гидроприводов и требуемых значений расходов жидкости, обеспечивающих заданные скорости движения выходных звеньев гидродвигателей. При этом мощность насоса определяют с учетом КПД гидродвигателей, потерь энергии в

гидролиниях и гидроаппаратах. Мощность двигателя, от которого приводится насос, должна быть не меньше потребляемой насосом мощности, вычисленной с учетом его КПД. Отношение суммарной мощности гидродвигателей к мощности двигателя насоса характеризует энергетическую эффективность системы гидроприводов с централизованным источником питания. Энергетическую эффективность одного гидропривода, имеющего свой собственный источник энергопитания, оценивают по отношению мощностей гидродвигателя и двигателя насоса.

Кроме того, показателем энергетической эффективности одного гидропривода может служить коэффициент, определяемый отношением мощности, развиваемой выходным звеном, к мощности, необходимой для управления гидроаппаратом. Конструкции устройств, из которых состоит гидропривод, очень разнообразны, их вид во многом зависит от назначения гидропривода. Объемные гидроприводы применяют в различных станках, летательных аппаратах, на морских и речных судах, в строительно-дорожных, подъемно-транспортных, сельскохозяйственных, испытательных и технологических машинах. Столь широкое использование объемных гидроприводов объясняется возможностью получения практически неограниченных сил и скоростей при управлении объектами в названных выше и других областях техники.

СПИСОК ЛИТЕРАТУРЫ:

Бесекерский В.А. Цифровые автоматические системы. – М.: Наука, 1976. – 576 с.

Доманов В.И. Автоматическая система управления дуговой плавильной печи / В.И. Доманов, А.В. Доманов, К.Е. Карпухин, И.Ю. Муллин // Промышленные АСУ и контроллеры. 2010. №4.

Доманов В.И. Элементы систем автоматике (канал управления): учебное пособие для студентов специальности «Электропривод и автоматика промышленных установок и комплексов»/ В. И. Доманов, А. В. Доманов. – Ульяновск: УлГТУ, 2009. – 103 с.

Novoseltsev A.A.

Master's degree Ulyanovsk State Technical University

(Russia, Ulyanovsk)

HYDRAULIC DRIVE CONTROL SYSTEM

***Abstract:** the paper deals with the concept of an electro-hydraulic drive and its application. The advantages and principle of operation of the volumetric hydraulic drive are described.*

***Keywords:** control system, electro-hydraulic drive, volumetric hydraulic drive.*

УДК 681.5

Фам А.Н.А.

студент

Югорский государственный университет

(г. Ханты-Мансийск, Россия)

IDEF0 И DFD МОБИЛЬНОГО ПРИЛОЖЕНИЯ УПРАВЛЕНИЯ СИСТЕМОЙ «УМНЫЙ ДОМ»

***Аннотация:** в данной статье рассмотрим диаграммы для того чтобы посмотреть какие проблемы будет решать мобильное приложение для автоматизации системы «Умный дом». Предметом автоматизации является мобильное приложение на базе операционной системы Android.*

***Ключевые слова:** Android, мобильное приложение, умный дом, автоматизация, устройство.*

Для того чтобы понять какую проблему будет решать мобильное приложение были разработаны диаграммы по методологии IDEF0 и DFD того как происходит управление УУД до автоматизации (AS IS).

На рисунке 1 представлена IDEF0 диаграмма первого уровня. На данной диаграмме показаны основные процессы наблюдения и управления УУД. Пользователь переходит в помещение, где находятся необходимые ему устройства. Далее он определяет текущие показания выбранного устройства. Исходя из полученных значений, пользователь устанавливает новые параметры работы или получает информацию о текущем состоянии устройств. В процессе изменения параметров работы устройств на выходе пользователь получает информацию о новом состоянии устройств.



Рис. 1. Диаграмма IDEF0 первого уровня

На рисунке 2 представлена диаграмма IDEF0 второго уровня для процесса «Изменение параметров работы». На вход данного процесса поступает список параметров устройства и желаемый параметр данного устройства. Далее пользователь выбирает параметр, которому необходимо установить новое значение. На вход следующего процесса поступает выбранный параметр и желаемое новое значение параметра. Далее пользователь изменяет значение параметра и на выходе процесса получает информацию о новом состоянии устройства.

На рисунке 3 изображена диаграмма DFD первого уровня. На данной диаграмме от сущности «Пользователь» идет два потока данных «Желание пользователя» и «Запрос состояния». Поток «Желание пользователя» идет к функции «Изменение параметров работы», а поток «Запрос состояния» к функции «Переход в помещение». От функции «Переход в помещение» идет поток «Устройство» к функции «Определение текущих показателей». Далее от функции «Определение текущих показателей» поток данных «Список параметров» идет к функции «Изменение параметров работы», а поток данных «Текущее состояние устройство» идет к сущности «Пользователь». Также к

сущности «Пользователь» поступает поток данных «Новое состояние устройства» от функции «Изменение параметров работы».

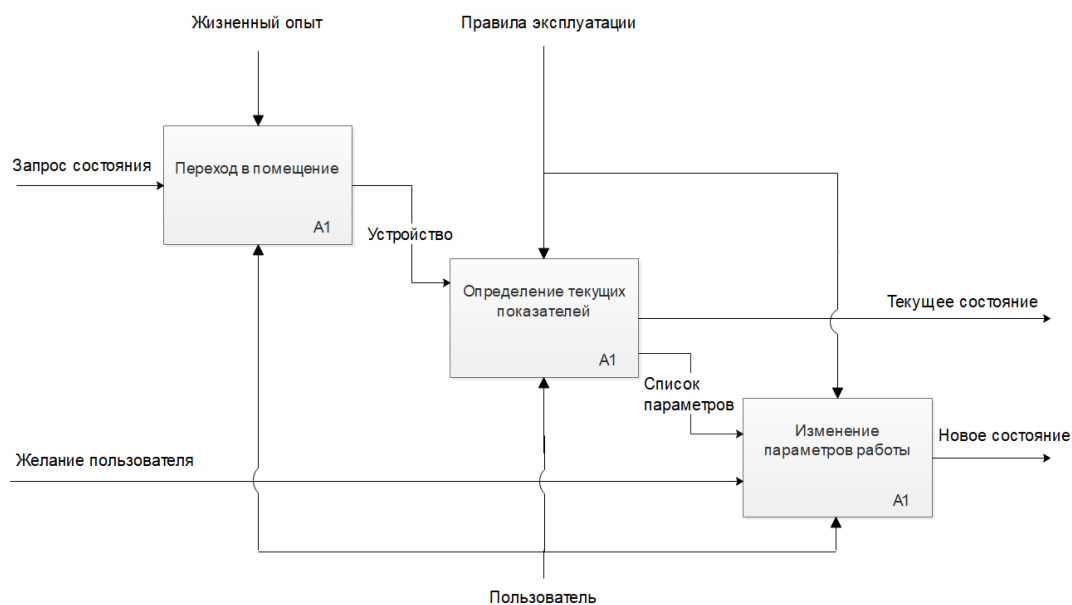

Рис. 2. Диаграмма IDEF0 второго уровня для процесса «Изменение параметров работы»



Рисунок 3. Диаграммы DFD первого уровня

Список литературы:

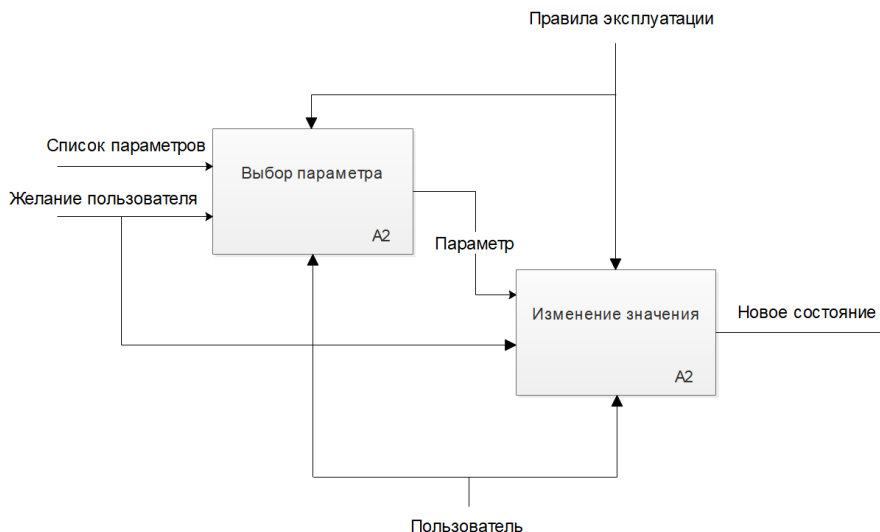
Знакомство с нотацией IDEF0 и пример использования [Электронный ресурс] / habr. – Режим доступа: <https://habr.com/company/trinion/blog/322832/> – Загл. с экрана (Дата обращения: 30.03.2018)

История Умного Дома [Электронный ресурс]. – Режим доступа: <http://lovehome-ug.ru/about-the-company/history-of-umnyi-dom.html> – Загл. с экрана (Дата обращения: 3.04.2018)

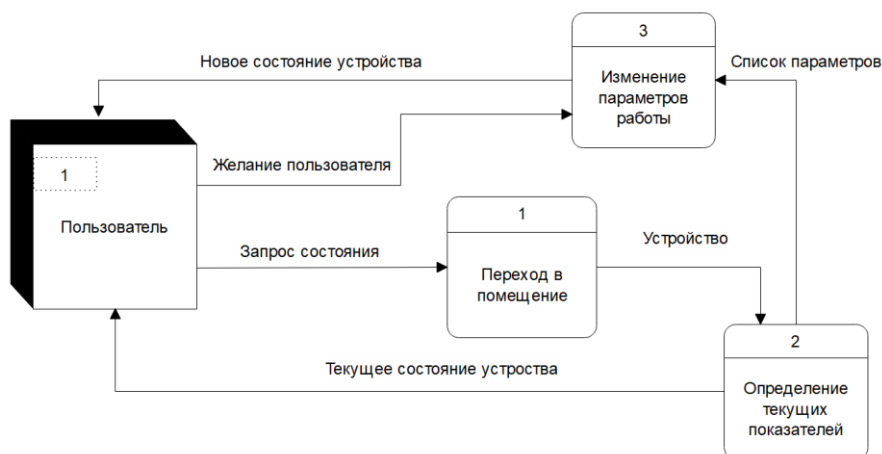
iOS – Дом – Apple (RU) [Электронный ресурс]. – Режим доступа: <https://www.apple.com/ru/ios/home/> – Загл. с экрана (Дата обращения: 05.05.2018)

Fam A.N.A.

Student

Yugra State University

(Khanty-Mansiysk, Russia)

IDEF0 AND DFD OF THE SMART HOME SYSTEM MANAGEMENT MOBILE APPLICATION

***Abstract:** in this article, we will consider diagrams in order to see what problems the mobile application for automation of the Smart Home system will solve. The subject of automation is a mobile application based on the Android operating system.*

***Keywords:** Android, mobile application, smart home, automation, device.*

УДК 62-52

Фам А.Н.А.

студент

Югорский государственный университет

(г. Ханты-Мансийск, Россия)

АВТОМАТИЗИРОВАННАЯ СИСТЕМА ПРОВЕДЕНИЯ ЭКСПЕРИМЕНТАЛЬНОГО ИССЛЕДОВАНИЯ ПАРАМЕТРОВ ПОГРУЖНОГО ЭЛЕКТРОДВИГАТЕЛЯ

***Аннотация:** в статье представлен вариант концепции системы проведения экспериментального исследования параметров погружного электродвигателя с целью дальнейшего определения снижения электропотребления и диагностированию электротехнических установок и комплексов.*

***Ключевые слова:** плата сбора, погружной электродвигатель, СОМ-порт, информационная система, база данных, пользовательский интерфейс и техническое задание.*

Введение: в добыче нефти одним из главных элементов является погружной электродвигатель, состоящий из большого числа элементов. Вследствие разброса при производстве параметров каждого звена возникает проблема локального перегрева что, в свою очередь, нарушает режим работы и снижает надежность и срок службы погружного электродвигателя.

В связи с этим возникает потребность в идентификации параметров погружного электродвигателя для выявления отклонений от заданного режима работы.

Особыми требованиями к этим исследованиям являются: комплексная автоматизация экспериментов для обеспечения необходимого уровня их интенсификации.

Таким образом, для создания систем управления, обеспечивающих повышение надежности и безопасности погружного электродвигателя,

актуальными представляются научные исследования по разработке автоматизированных систем с расширенными функциональными возможностями, а также соответствующего методологического и программного обеспечения, которые направлены на внедрение и развитие алгоритмов превентивной диагностики.

Целью работы является автоматизация процесса исследования параметров погружного электродвигателя.

Концепция проекта: на рисунке 1 реализована полная схема подключаемых устройств, где главным объектом является погружной электродвигатель. К нему подключаются различные датчики, такие как датчики температуры, напряжения, вращающего момента и тока. Датчики в свою очередь подключаются к плате сбора фирмы L-Card модели E20-10D [1]. Управлением ПС осуществляется не посредственно оператором, он указывает характеристики для снимаемого эксперимента, которые передаются на ПС. Так же через ПО оператор может отправлять команды на микроконтроллер за счет интерфейса RS 232/485, а уже микроконтроллер управляет состоянием силовой части. После полученных данных и их предобработки и осуществляется идентификация параметров.

Проектирование базы данных: для ПО была спроектирована БД, которая изображена на рисунке 2. Предполагается, что параметры который задает пользователь для эксперимента, будут храниться в таблицах.

Таблицы *Start*, *Impul*, *Podkl*, *Syncho*, *chast*, *imput_voltage* будут хранить в себе параметры, предназначенные для эксперимента, параметры будут взяты из документации к оборудованию [3,4].

Таблица *channel* содержит в себе бинарные данные для определенного канала которые задаст пользователь, то есть после того как пользователь получил данные, они записываются в бинарном виде в файл, идея заключается в хранения данных путем их записи в БД, что позволит создать единое хранилище для экспериментов и избавиться от файлов, а также для каждого

канала присваивается свое входное напряжение, что упрощает дальнейшую обработку данных.

Таблица *file* содержит в себе связь с другими таблицами, именно эта таблица будет отображаться пользователю в интерфейсе. Пользователь сможет увидеть параметры эксперимента, значение ЦАП и имя данное им для эксперимента.

Таблица *Com_ports* служит для записи часто используемых команд для отправки на COM-порт.



Рис. 1. Концепция проекта



Рис. 2. ER-диаграмма базы данных

Заключение

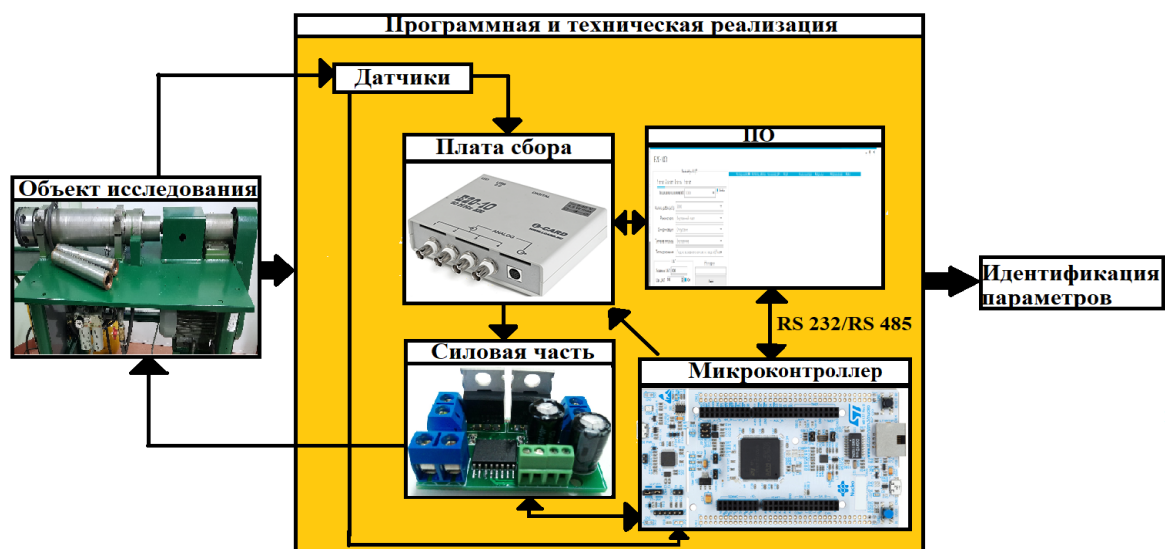
В результате работы была выбрана концепция системы сбора данных с датчиков погружного электродвигателя с помощью платы сбора L-Card E20-10D, управление датчиками за счет COM порта команд с помощью интерфейсов RS232/485 и производить их предобработку для дальнейшей идентификации.

СПИСОК ЛИТЕРАТУРЫ:

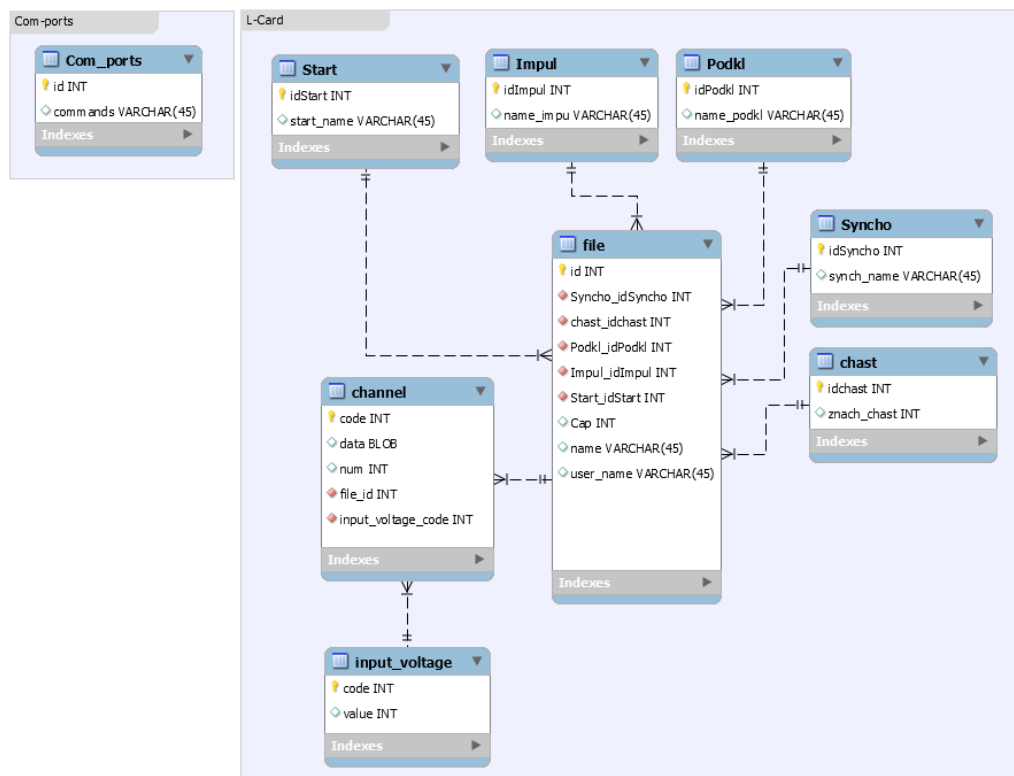
- Модуль E20-10. Типичные примеры подключения. [Электронный ресурс]. – Режим доступа: <http://www.lcard.ru/products/external/e20-10?qt-ltab=4#qt-ltab> (дата обращения: 03.10.2018)
- Модуль E20-10 (USB 2.0). Руководство программиста. Библиотека Lusbari 3.3. [Электронный ресурс]. – Режим доступа: <http://www.lcard.ru/products/external/e20-10?qt-ltab=4#qt-ltab> (дата обращения: 03.10.2018)

Модуль E20-10 (USB 2.0). Руководство пользователя [Электронный ресурс]. – Режим доступа <http://www.lcard.ru/products/external/e20-10?qt-ltab=4#qt-ltab> (дата обращения: 03.10.2018)

Fam A.N.A.

Student

Yugra State University

(Khanty-Mansiysk, Russia)

**AUTOMATED SYSTEM FOR CONDUCTING
AN EXPERIMENTAL STUDY OF THE PARAMETERS
OF A SUBMERSIBLE ELECTRIC MOTOR**

***Abstract:** the article presents a variant of the concept of a system for conducting an experimental study of the parameters of a submersible electric motor in order to further determine the reduction in power consumption and diagnose electrical installations and complexes.*

***Keywords:** collection board, submersible electric motor, COM port, information system, database, user interface and terms of reference.*

УДК 681.5

Фам А.Н.А.

студент

Югорский государственный университет

(г. Ханты-Мансийск, Россия)

СИСТЕМА УДАЛЕННОГО АВТОМАТИЧЕСКОГО СБОРА И УПРАВЛЕНИЯ ИНЖЕНЕРНЫМ ОБОРУДОВАНИЕМ В ПОМЕЩЕНИИ

***Аннотация:** в статье представлен вариант концепции системы удаленного сбора данных и управления инженерным оборудованием для повышения уровня комфорта проживания и работы людей в жилом доме.*

***Ключевые слова:** информационная система, умный дом, инженерное оборудование, сервер, автоматизация, управление.*

Система будет состоять из трех модулей: сервер, подсистема, клиент.

Под сервером будет подразумеваться программа, которая будет работать на удаленном компьютере с выделенным белым IP адресом. Подсистема подразумевает собой программный модуль, который будет установлен на устройстве управления инженерным оборудованием.

Клиент представляет собой web интерфейс и мобильное приложение с которыми будет взаимодействовать пользователь.

Проектирование базы данных: для разрабатываемой системы были спроектированы две базы данных. Одна предназначена для сервера авторизации, где будет реализован механизм получения JWT. На рисунке 1 показан логический уровень ER-диаграммы. На этой диаграмме показаны сущности «Пользователи», «Роли», «Права доступа» и «Подсистемы». По записям в

сущностях «Пользователи» и «Подсистемы» будут сверяться данные и производится авторизация пользователей и подсистем.



Рис. 1. Логический уровень ER-диаграммы. Сервер авторизации

На рисунке 2 показан логический уровень ER-диаграммы основного сервера, через который будут передаваться все данные от пользователя на подсистему и обратно. Имеются две сущности «Пользователи» и «Подсистемы», которые имеют связь многие-ко-многим, и эта связь реализована через третью сущность «Подсистемы пользователей». Также имеется сущность «Токены девайсов пользователя», которая содержит сведения о токенах девайсов пользователя на которые по этим токенам будут приходить push-уведомления.

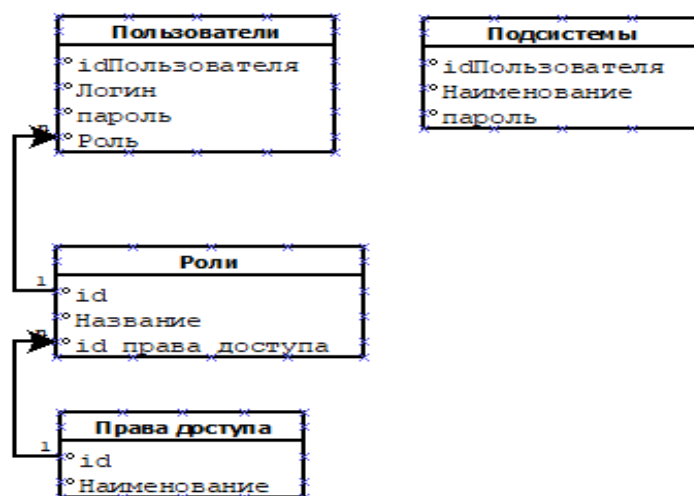

Рис. 2. Логический уровень ER-диаграммы. Сервер доступа

СПИСОК ЛИТЕРАТУРЫ:

Умный дом [Электронный ресурс] // Что такое умный дом и зачем он нужен. – Режим доступа: <https://lifehacker.ru/umnyj-dom-rubetek/> – Загл. с экрана (дата обращения 1.03. 2018)

MojoDoMo [Электронный ресурс] // База знаний MojoDoMo. – Режим доступа: <https://kb.smartliving.ru> – Загл. с экрана (дата обращения 15.03. 2018)

Умный дом EctoControl [Электронный ресурс] // Основа русского «умного дома». Система оповещения и контроля EctoControl от ЭктоСтрой. – Режим доступа: <https://www.iphones.ru/iNotes/ectocontrol-ectostroy-review-and-info> – Загл. с экрана (дата обращения 15.03. 2018)

Fam A.N.A.

Student

Yugra State University

(Khanty-Mansiysk, Russia)

**DEVELOPMENT OF A SYSTEM FOR REMOTE
AUTOMATIC COLLECTION AND CONTROL
OF ENGINEERING EQUIPMENT IN THE ROOM**

***Abstract:** the article presents a variant of the concept of a system for remote data collection and management of engineering equipment to increase the comfort level of living and working people in a residential building.*

***Keywords:** information system, smart home, engineering equipment, server, automation, management.*

УДК 004.622

Царев Ю.В.

к.т.н., доцент кафедры информационные системы и технологии
Ярославский государственный технический университет
(Россия, г. Ярославль)

Качайло В.С.

Студент бакалавриата кафедры информационные системы и технологии
Ярославский государственный технический университет
(Россия, г. Ярославль)

Кокорина А.Ю.

Студент бакалавриата кафедры информационные системы и технологии
Ярославский государственный технический университет
(Россия, г. Ярославль)

**ОСОБЕННОСТИ ПОДГОТОВКИ ДАННЫХ, ПОЛУЧЕННЫХ
ПРИ ОБУЧЕНИИ В ПРОГРАММНОЙ СРЕДЕ MS TEAMS,
ДЛЯ ПОСЛЕДУЮЩЕГО АНАЛИЗА**

Аннотация: в данной статье рассматриваются вопросы подготовки данных, которые получены в ходе обучения студентов в среде MS Teams. Полученные данные подвергались предварительной обработке, очистке, слиянию таблиц, дополнению (удалению) атрибутов. Сформированные таблицы в дальнейшем предполагалось анализировать с использованием классификационного, кластерного анализа на предмет поиска нетривиальных знаний.

Ключевые слова: MS Teams, образовательная деятельность, цифровой след, подготовка данных, очистка данных.

Инструменты Microsoft Forms и Microsoft Teams активно используются в сфере образования. Благодаря им, преподаватели имеют возможность быстро создавать удобно-настраиваемые опросы, анкеты, тесты, формы регистрации. Это позволяет сделать процесс анализа и обсуждения результатов контроля знаний более эффективным и впоследствии организовать верный комплекс контрольно-оценочных средств по дисциплинам [1].

Сообщается, что до 80 процентов времени процесса анализа данных занимает их предварительная подготовка. Подготовка создает более качественные данные для анализа и других задач, связанных с управлением данными, путем устранения ошибок и нормализации исходных данных перед их непосредственной обработкой. Благодаря интеллектуальным инструментам подготовки данных, этот процесс стал быстрее и доступнее [2].

Большая часть наборов данных — это таблицы, содержащие строки и столбцы. Наборы данных содержат значения. Как правило, это или цифры (т.е. количественные данные) или строки (т.е. качественные данные). В реальном мире получить сразу упорядоченный набор данных возможно лишь случайно. Данные, получаемые с помощью MS Teams, не являются исключением.

Рассмотрим особенности подготовки данных для последующего анализа, на примере данных, полученных при обучении в программной среде MS Teams. Сбор данных в среде MS Teams для цифрового следа осуществлялся в трех случаях. Первый – в ходе опросов на лекционных занятиях. Опросы проводились в начале и конце лекции. Опрос представлял собой вопрос с одним или несколькими вариантами правильных ответов и готовился в среде MS Forms. Второй случай - тест для экзамена, вопросы для которого готовились заранее в среде MS Forms. В основном этапы создания экзаменационного теста аналогичны этапам создания опроса на лекции. И последнее – сбор данных о

лабораторных занятиях в привязке к сдаче студентами отчетов по лабораторным работам.

Все эти данные подвергались предварительной обработке: очистке, слиянию таблиц, дополнению (удалению) атрибутов. В дальнейшем подготовленные данные предполагалось анализировались с использованием классификационного, кластерного анализа на предмет поиска нетривиальных знаний.

В рассматриваемом примере опросов по лекционным занятиям, подготовка данных производилась с использованием средств Knime и MS Excel. Собранные первичные данные представлялись в виде таблиц формата xls. MS Teams определяет Фамилию и Имя обучающегося как один атрибут. Для удобства последующего анализа следует разделить этот атрибут на отдельные: Имя и Фамилия. Действия по разделению можно выполнить с помощью обработки Knime. Чтобы обеспечить доступ к точным и непротиворечивым данным, объединение различных представлений данных, устранение дублирующейся информации и пропусков данных очистка становится необходимой.

Таким образом, атрибуты, значения которых пусты, либо вовсе не имеющие ценности с точки зрения дальнейшего анализа следует удалить из таблицы. Из первичной таблицы были удалены атрибуты: Отзыв по тесту, Вопрос теста, Баллы, Отзыв. Поскольку MS Teams предоставляет недостаточные для итогового анализа данные (по каждому опросу), целесообразно ввести несколько новых атрибутов самостоятельно. Сюда относятся атрибуты: Группа, Пол, Опрос, Лекция и Время. Значение атрибута Время устанавливалось непосредственно в среде MS Excel с помощью встроенных функций и рассчитывалось как разница атрибутов Время начала и Время выполнения. Эти данные определяли потраченное обучающимся время для ответа на вопрос опроса. Значения атрибута Группа для каждой записи таблицы также требуют заполнения. Для простановки этих значений в таблице использовалась функция

MS Excel ВПР, которая позволяет данные из одной таблицы переставить в соответствующие ячейки второй [3]. С помощью данной функции представляется возможным быстро заполнить значения атрибута Группа всех записей таблицы, взяв за основу список обучающихся по группам. В общем случае, сигнатура функции выглядит следующим образом: =ВПР (Искомое значение, таблица, номер столбца, интервальный просмотр) [3]. Искомое значение – это то, которое необходимо найти; таблица – диапазон, в котором находится искомое значение; номер столбца в диапазоне, содержащий значение для возврата; интервальный просмотр – достаточно ли приблизительного совпадения. Функция также использовалась для проставления в итоговой таблице значений атрибута Пол на основе списка обучающихся по группам.

В целях наличия итогового представления о пройденных опросах в таблицу был введен атрибут Кумбалл, обозначающий накопленный (кумулятивный) балл оценок студентов за опросы на лекциях. Расчёт значений атрибута производился по формуле MS Excel =СУММЕСЛИМН (диапазон_суммирования, диапазон_условия1, условие1, [диапазон_условия2, условие2],...), которая суммирует все аргументы, удовлетворяющие нескольким условиям [4]. Таким образом, функция позволила для каждого обучающегося групп посчитать итоговый балл за опросы по всем лекциям.

Далее, в целях обезличивания данных обучающихся в таблицах для последующего анализа каждому студенту в группе был присвоен уникальный IDstud. Например, для группы ЭИС-14 значения IDstud начинались со значений 101, 102 и т.д. Для группы ЭИС-15 значения IDstud начинались со 201, 202 и т.д. Для группы ЭИС-16 значения IDstud начинались со 301, 302 и т.д. Для группы ЭИС-17 значения IDstud начинались со 401, 402 и т.д. Для группы ЭИС-18 значения IDstud начинались со 501, 502 и т.д. Для группы ЭИС-19 значения IDstud начинались со 601, 602 и т.д. Формула MS Excel ВПР и в данном случае позволила проставить все необходимые значения. Данные сравнивались со списком обучающихся групп, где для сопоставления использовалась

электронная почта обучающегося и соответствующий ей IDstud. Из исходных данных были удалены личные сведения об обучающихся: Имя, Фамилия, Электронная почта. В результате итоговая таблица после обработки, очистки и объединения имеет лишь необходимые для анализа данные, а именно: ID, IDstud, Время начала, Время выполнения, Балл, Группа, Пол, Опрос, Лекция, Время, Кумбалл.

Что касается подготовки данных по лабораторным занятиям, этот процесс несколько схож с рассматриваемыми ранее операциями. Экспорт данных цифрового следа лабораторных занятий из MS Teams осуществлялся в Excel в формате CSV. Для удобства обработки таблицы первичных данных преобразовывались из формата CSV в формат XLS с помощью соответствующей обработки KNIME.

Из таблицы сдачи отчетов по лабораторной работе в MS Excel в результате очистки и слияния в целях обезличивания данных были удалены атрибуты, содержащие личные сведения: Имя, Фамилия, Электронный адрес. Название атрибута Название отчета по лабораторной работе было для удобства преобразовано в ЛР. Название атрибута Отзыв для конкретизации было изменено на Балл. Для атрибута ЛР указывался номер лабораторной работы. Для атрибута Балл проставлялось значение 2, если в поле было указано «=зачтено» или 0, если поле было пустое. Если же приводилось замечание, требующее исправления отчета, то проставлялся балл 1. Также в таблицу, как и в случае с лекционными данными, были добавлены атрибуты: IDstud, Группа, Пол, Дата, Кумбаллаб. Общий порядок добавления указанных атрибутов такой же, как и для таблиц данных опросов на лекциях.

Данные по экзаменационным тестам содержат намного больше атрибутов, чем вышерассмотренные случаи. Тем не менее, процесс подготовки данных практически не отличается. Результаты экзаменационного теста после выгрузки MS Teams в MS Excel содержат атрибуты: ID, Время начала, Время выполнения, Почта, Имя, Сумма баллов, Отзыв по тесту, 1 Вопрос теста, Баллы

за 1 вопрос, Отзыв за 1 вопрос, 2 Вопрос теста, Баллы за 2 вопрос, Отзыв за 2 вопрос и т.д. Таким образом, из таблицы результатов экзаменационного теста в MS Excel в результате очистки и слияния были удалены атрибуты: Имя, Почта, Отзыв по тесту и все отзывы на вопросы экзаменационного теста (Отзыв за 1 вопрос, Отзыв за 2 вопрос и т.д.). Также в таблицу, как и ранее, были добавлены атрибуты: IDstud, Группа, Пол, Время. Общий порядок добавления указанных атрибутов такой же, как и для таблиц данных опросов на лекциях.

В результате очистки данных получилась таблица с атрибутами: ID, IDstud, Время начала, Время выполнения, Сумма баллов, Группа, Время, Пол, 1 Вопрос теста, Баллы за 1 вопрос, 2 Вопрос теста, Баллы за 2 вопрос и т.д..

Таким образом, перед анализом данных, полученных при обучении в программной среде MS Teams, необходимо выполнить их предварительную подготовку. Поскольку данные, предоставляемые аналитическими сервисами MS Teams неидеальны, а качество итоговых моделей намного сильнее зависит от качества подготовленных данных, следует учитывать рассмотренные особенности подготовки данных. Это и становится возможным благодаря использованию функционала MS Excel и Knime, проводя очистку, слияние таблиц, дополнение и удаление атрибутов.

СПИСОК ЛИТЕРАТУРЫ:

- Microsoft Teams для образования [Электронный ресурс]. Режим доступа: <https://www.microsoft.com/ru-ru/education/products/teams> (дата обращения 18.12.2021)
- Hadley Wickham Tidy Data // Journal of Statistical Software. - 2014. - №59(10). - С. 1-2
- Функция ВПР [Электронный ресурс]. Режим доступа: <https://support.microsoft.com/ru-ru/office/функция-впр-0bbc8083-26fe-4963-8ab8-93a18ad188a1> (дата обращения 18.12.2021)
- Функция СУММЕСЛИМН [Электронный ресурс]. Режим доступа: <https://support.microsoft.com/ru-ru/office/функция-суммеслимн-c9e748f5-7ea7-455d-9406-611cebce642b> (дата обращения 18.12.2021)

Tsarev Yu.V.

Kandidat of Technical Sciences, Associate Professor of the
Department of Information Systems and Technologies
(Russia, Yaroslavl)

Kachaylo V.S.

Bachelor's student of the
Department of Information Systems and Technologies
(Russia, Yaroslavl)

Kokorina A.Yu.

Bachelor's student of the
Department of Information Systems and Technologies
(Russia, Yaroslavl)

**FEATURES OF PREPARATION OF DATA OBTAINED
BY TRAINING IN THE SOFTWARE MS TEAMS
FOR FOLLOWING ANALYSIS**

***Abstract:** this article discusses the issues of preparing data that are obtained during training students in the MS Teams environment. The received data was subjected to preliminary processing, cleaning, merging of tables, addition (deletion) of attributes. The generated tables were further supposed to be analyzed using classification, cluster analysis for the search for non-trivial knowledge.*

***Keywords:** MS Teams, educational activities, digital footprint, data preparation, data cleansing.*

МЕДИЦИНСКИЕ НАУКИ (MEDICAL SCIENCE)

УДК 61

Орлов В.О.

студент 6 курса лечебного факультета,
Медицинский университет «Реавиз»
(г. Москва, Россия)

Научный руководитель:

Ионов С.Н.

д.м.н, профессор,
Медицинский университет «Реавиз»
(г. Москва, Россия)

ЭПИДЕМИОЛОГИЧЕСКАЯ ОБСТАНОВКА ПО МАЛЯРИИ В МИРЕ

Аннотация: в современной истории человечества нет заболевания, которое в такой степени влияло бы на все сферы жизни целых регионов земного шара, как малярия. Являясь одной из основных проблем здравоохранения многих государств, поражая самые работоспособные и перспективные слои населения, малярия негативно влияет на экономическое, социальное и культурное развитие стран, создает серьезные трудности для освоения малообжитых районов. В последние годы в глобальной борьбе с малярией основной упор делается на не ликвидацию инфекции, а на противостояние ей.

Автор данной обзорной статьи ставит перед собой задачу провести анализ по заболеваемости малярии и эпидемиологической обстановке в мире.

Ключевые слова: малярия, анализ статистических данных, эпидемиологическая обстановка.

Введение: малярия - группа антропонозных протозойных трансмиссивных инвазий, вызываемых различными видами малярийных

плазмодиев, передающихся самками комаров рода *Anopheles*, характеризующаяся правильно интермиттирующей лихорадкой, анемией, спленогепатомегалией, желтухой.

Анализируя данные по малярии, необходимо отметить ее распространение по виду малярийного плазмодия.

Так, *P. vivax*- возбудитель трехдневной малярии циркулирует Центральная Африка, Таджикистан, Афганистан, Пакистан и Непале, а также в Центральной Америке и северной части Южной Америки, в странах Азии, Океании, Южной и Центральной Америки.

P. falciparum- возбудитель тропической малярии, преобладает в Западной Африке, Индии, Вьетнаме и Таиланде.

P. malariae- возбудитель четырехдневной малярии, циркулирует на островах Океании, Южной и Центральной Америки, в некоторых странах Азии.

P. ovale- возбудитель малярии овале, присутствует в Экваториальной Африке (Габон, Республика Конго, Центрально- Африканская республика и Чад), отдельные случаи зарегистрированы на островах Океании и в Таиланде.

Малярия широко распространена в странах с тропическим и субтропическим климатом, поэтому это вызвано большим интересом к данной инфекции. Данные по распространению инфекции представлены в табл. 1.

Таблица 1 - Страны эндемичные по малярии

Континент, регион	Страна
Азия и Океания	Азербайджан, Афганистан, Бангладеш, Бутан, Вануату, Вьетнам, Индия, Индонезия, Иран, Ирак, Йемен, Камбоджа, КНР, Лаос, Малайзия, Мьянма, Непал, ОАЭ,

	Оман, Пакистан, Папуа-Новая Гвинея, Саудовская Аравия, Соломоновы Острова, Сирия, Таджикистан, Таиланд, Филиппины, Шри Ланка
Африка	Алжир, Ангола, Бенин, Ботсвана, Буркина-Фасо, Бурунди, Габон, Гамбия, Гана, Гвинея, Гвинея-Бисау, Джибути, Египет, Заир, Замбия, Зимбабве, Камерун, Капо-Верде, Кения, Конго, Кот-д'Ивуар, Коморские острова, Либерия, Маврикий, Мавритания, Мадагаскар, Малави, Мали, Марокко, Мозамбик, Намибия, Нигер, Нигерия, Сан-Томе и Принсипи, Свазиленд, Сенегал, Сомали, Судан, Сьерра-Леоне, Танзания, Того, Уганда, ЦАР, Чад, Экваториальная Гвинея, Эфиопия, Эритрея, ЮАР
Центральная и Южная Америка	Аргентина, Белиз, Боливия, Бразилия, Венесуэла, Гаити, Гайана, Гватемала, Гвиана Французская, Гондурас, Доминиканская Республика, Колумбия, Коста-Рика, Мексика, Никарагуа, Панама, Парагвай, Перу, Сальвадор, Суринам, Эквадор

Результаты исследований.

В 2019 году в Российской Федерации зарегистрировано 108 случаев завозной малярии (0,07 на 100 тыс. населения) в 32 субъектах Российской Федерации. Заболеваемость малярией с местной передачей плазмодиев не зарегистрирована.

Все случаи малярии, выявленные в 2019 году, были завезены из стран дальнего зарубежья.

Основной завоз на территорию Российской Федерации (92 случая) произошел из 25 стран Африканского континента: из Нигерии (15 случаев); Кот-

д'Ивуара (8 случаев); Гвинеи, Чада, Камеруна, Кении (по 6 случаев); ЦАР (5 случаев), Анголы, Уганды (по 4 случая), Ганы, Нигера, Танзании, Южного Судана, Демократической Республики Конго (по 3 случая); Буркина-Фасо, Конго, Либерии, Сьерра-Леоне (по 2 случая); Габона, Мадагаскара, Мозамбика, Того, Экваториальной Гвинеи, Эфиопии и Судана (по 1 случаю).

Завоз малярии в Российскую Федерацию произошел также из стран Азии: Индии (6 случаев), Афганистана и Индонезии (по 2 случая), Ирака и острова Новая Гвинея (по 1 случаю). Из стран Южной Америки (3 случая), Венесуэлы – два и Гайаны один.

В 2020 г. в Российской Федерации отмечено 58 случаев завозной малярии.

Источниками инфекции являлись пациенты, прибывшие на территорию Российской Федерации из 19 стран Африканского континента: Танзании (12); Демократической Республики Конго (5); Гвинеи и Экваториальной Гвинеи (по 4 соответственно); Камеруна, Нигерии, Южного Судана (3); Конго, Судана, Сьерра-Леоне, Центральной Африканской Республики Эфиопии (по 2 соответственно); Анголы, Габона, Кот-д'Ивуар, Мали, Уганды, Джибути, Алжира (по 1 соответственно). Завоз малярии в Российскую Федерацию также происходил из стран Южной Азии (Индия, Филиппины), Южной Америки (Венесуэла, Колумбия), Океании (Папуа Новая Гвинея).

За январь-февраль 2021 г. зафиксировано 4 завозных случая малярии.

Источниками инфекции были как российские граждане после служебных командировок, туристических поездок так и коренные жители эндемичных стран.

По данным ВОЗ в мире ежегодно малярией заболевают до 300 млн. человек, из которых 600 тыс. умирают, при этом около 90% заболевших и около 90% умерших проживали в Африке. В настоящее время маляриологическая ситуация в мире характеризуется изменением структуры заболеваемости,

широким распространением штаммов паразитов, устойчивых к хлорохину, появлением популяций переносчиков, адаптированных к основным инсектицидным препаратам.

В настоящее время в сопредельных с Россией среднеазиатских государствах (Таджикистан, Азербайджан) ситуация по малярии стабилизировалась. Все сопредельные страны получили статус территорий, свободных от малярии. В последние годы резко поменялся вектор завоза малярии в Россию. Если в начале двухтысячных годов основными «поставщиками» малярии в России были больные из южных стран бывшего Союза независимых государств (СНГ) и преобладающей была трехдневная малярия, то в настоящее время регистрируется завоз преимущественно тропической малярии из стран Африки и Юго-Восточной Азии.

Согласно выпущенному в ноябре 2020 г. изданию Всемирного доклада о малярии, в 2019 г. во всем мире было 229 миллионов заболевших, что на один млн. больше 2018 года. Смертность же в 2019 году снизилась на – 0,48 процентов.

Согласно данным «Всемирного доклада о малярии 2019 г.», опубликованного Всемирной организацией здравоохранения, в 80 эндемичных странах мира зарегистрировано 228 млн. случаев малярии. Наибольшее число их в 19 странах Экваториальной Африки и Индии (85% случаев в мире). В 2018 году было зарегистрировано 405 000 смертельных исходов, из них детей до 5 лет – 272 000. Большая часть смертельных случаев зарегистрирована в Экваториальной Африке – 380 000 и в Юго-Восточной Азии - 12 000.

По данным ВОЗ на Африканский регион по-прежнему приходится высокая доля малярии.

В 2019 г. в этом регионе было зафиксировано 94% всех случаев малярии с летальным исходом.

В 2019 г. приблизительно половина всех случаев смерти от малярии в мире произошло в шести странах мира: Нигерии (23%), Демократической

Республике Конго (11%), Объединенной Республике Танзания (5%), Буркина-Фасо (4%), Мозамбике (4%) и Нигерии (4%).

Особенно восприимчивым к малярии контингентом являются дети в возрасте до пяти лет; в 2018 г. на их долю пришлось 67% (274 000) всех случаев смерти от малярии.

Около 47 тыс. человек умерли в 2020 году из-за сбоя в мире в работе служб по предотвращению этого недуга, вызванных пандемией COVID-19. Эти данные приведены в опубликованном в декабре месяце 2021 года в Женеве докладе Всемирной организации здравоохранения.

В 2020 году, согласно оценкам ВОЗ, около 241 млн человек заболели малярией и около 627 тыс. умерли от этой болезни. По сравнению с 2019 годом число заболевших выросло на 14 млн, а умерших на 69 тыс.

Заключение.

Малярия всегда была и остается одной из опасных болезней человека.

Существует две группы риска по заражению малярией: беременные женщины и дети. Ежегодно малярией заражается 250—600 миллионов человек. В целом, за последние три года заболеваемость малярией резко увеличивается.

Подавляющее большинство случаев регистрируется в Африке. Малярия находится на пятом месте по числу смертельных случаев. За год от неё умирает свыше 600 тыс. человек.

СПИСОК ЛИТЕРАТУРЫ:

Научно-практическое руководство по малярии (эпидемиология, систематика, генетика) / Науч. ред. В.Н. Стегний. - Томск: Томский государственный университет, 2007. - 240 с. С. 4-6.

Методические рекомендации по профилактике, диагностике и лечению малярии в Вооруженных Силах Российской Федерации. г. Москва 2019. С. 8-12.

Клинические рекомендации. Малярия у взрослых / Национальное общество инфекционистов. – 2014. – 50- 54 с.

<http://23.rospotrebnadzor.ru/content/325/57207/>

https://www.rospotrebnadzor.ru/science_news/news_predpr.php?ELEMENT_ID=14

[311](#)

Orlov V.O.

6th year student of the Faculty of General Medicine,

Medical University "Reaviz"

(Moscow, Russia)

Scientific adviser:

Ionov S.N.

Doctor of Medical Sciences, Professor,

Medical University "Reaviz"

(Moscow, Russia)

EPIDEMIOLOGICAL SITUATION FOR MALARIA IN THE WORLD

***Abstract:** in the modern history of mankind, there is no disease that would affect all spheres of life in entire regions of the world to such an extent as malaria. Being one of the main health problems in many countries, affecting the most efficient and promising segments of the population, malaria negatively affects the economic, social and cultural development of countries, creates serious difficulties for the development of sparsely populated areas. In recent years, the global fight against malaria has focused not on eliminating the infection, but on confronting it.*

The author of this review article sets himself the task of analyzing the incidence of malaria and the epidemiological situation in the world.

Keywords: malaria, analysis of statistical data, epidemiological situation.