

ВЕСТНИК НАУКИ



ВЫПУСК № 12 (21)



ТОМ 4

Международный научный журнал

www.вестник-науки.рф

Тольятти 2019

Международный научный журнал

«ВЕСТНИК НАУКИ»

№ 12 (21) Том 4

ДЕКАБРЬ 2019 г.

(ежемесячный научный журнал)

В журнале освещаются актуальные теоретические и практические проблемы развития науки, территорий и общества. Представлены научные достижения ученых, преподавателей, специалистов-практиков, аспирантов, соискателей, магистрантов и студентов научно-теоретического, проблемного или научно-практического характера.

Предназначено для преподавателей, аспирантов и студентов, для всех, кто занимается научными исследованиями в области инновационного развития науки, территорий и общества.

Статьи, поступающие в редакцию, рецензируются, публикуются в авторской редакции.

Авторы несут ответственность за содержание статей, за достоверность приведенных в статье фактов, цитат, статистических и иных данных, имен, названий и прочих сведений, а также за соблюдение законов об интеллектуальной собственности. Мнение редакции может не совпадать с мнением авторов материалов.

Главный редактор журнала:

РАССКАЗОВА ЛЮБОВЬ ФЁДОРОВНА

Главный редактор: Рассказова Любовь Федоровна
Адрес учредителя, издателя и редакции: г. Тольятти
сайт: www.открытая-наука.рф; www.вестник-науки.рф
eLibrary.ru: https://elibrary.ru/title_about.asp?id=67626

Дата выхода в свет: 22.12.2019 г.

*Периодическое
электронное научное издание.*

Рабочий язык журнала:

русский и английский.

Распространяется бесплатно.

СОДЕРЖАНИЕ (CONTENT)

ОБЩЕГУМАНИТАРНЫЕ НАУКИ (HUMANITARIAN SCIENCES)

Аббазова Г.Ф., Дробязко В.А., Курочкина Н.Е. ЗДОРОВЬЕ – ОСНОВНАЯ ПОТРЕБНОСТЬ ЧЕЛОВЕКА	6
Ахмедов Б.Т. ИНДИВИДУАЛЬНЫЕ ОСОБЕННОСТИ В ФОРМИРОВАНИИ ПСИХОЛОГИЧЕСКОЙ ГОТОВНОСТИ В ПРОФЕССИОНАЛЬНЫХ ОТНОШЕНИЯХ	12
Барышева А.В., Такташова Л.Е. «КОЛЬЧУГИНСКИЙ БАТИК» В ТВОРЧЕСКОМ ПРОСТРАНСТВЕ ВЛАДИМИРСКОГО КРАЯ.....	17
Дорохина Л.Г. ПРОЕКТНАЯ ДЕЯТЕЛЬНОСТЬ В НАЧАЛЬНОЙ ШКОЛЕ КАК СРЕДСТВО ПОВЫШЕНИЯ МОТИВАЦИИ УЧЕБНОЙ ДЕЯТЕЛЬНОСТИ	22
Жураев У.Т. ПРАКТИЧЕСКИЙ АНАЛИЗ ФУНКЦИОНИРОВАНИЯ И ЛИЧНОСТНЫХ ДЕТЕРМИНАНТ ВОЛЕВОЙ ДЕЯТЕЛЬНОСТИ.....	25
Кандрушина У.В., Курочкина Н.Е. БЕГ – ЭТО НАШЕ ЗДОРОВЬЕ.....	29
Криничная И.А. К ВОПРОСУ О ЖАНРОВОМ ПРОСТРАНСТВЕ ПОЛИТИЧЕСКОГО ДИСКУРСА.....	31
Макулина М.А., Такташова Л.Е. РАЗЛИЧНЫЕ ТЕХНИКИ ХУДОЖЕСТВЕННОЙ ОБРАБОТКИ ТКАНИ В ТВОРЧЕСТВЕ ВЛАДИМИРСКОГО ХУДОЖНИКА ГРЕБНЕВОЙ ТАТЬЯНЫ ВЯЧЕСЛАВОВНЫ	37
Полонкоева А.А., Лагырова Х.Ю., Аушева Э.А. СПОСОБЫ ОБРАЗОВАНИЯ МНОЖЕСТВЕННОГО ЧИСЛА ИМЕН СУЩЕСТВИТЕЛЬНЫХ В ИНГУШСКОМ ЯЗЫКЕ	42
Расулова З.Р. ПЕДАГОГИЧЕСКАЯ НЕОБХОДИМОСТЬ ПОДГОТОВКИ МОЛОДЕЖИ К СЕМЕЙНОЙ ЖИЗНИ.....	46
Рязанова М.А. КЛАССИФИКАЦИЯ КИТАЙСКИХ СЛОВ С КУЛЬТУРНО-СПЕЦИФИЧЕСКИМИ КОННОТАЦИЯМИ И ОСОБЕННОСТИ ИХ ПЕРЕВОДА НА РУССКИЙ ЯЗЫК	50
Сатторова М.Д. ПСИХОЛОГИЧЕСКИЕ СВОЙСТВА СОЦИАЛЬНОЙ ТОЛЕРАНТНОСТИ В РЕЛИГИОЗНЫХ ИСТОЧНИКАХ	65
Сафроний А.О., Курочкина Н.Е. КАТАРАКТА У СОБАК.....	70
Соболева Е.Ю. ФОРМИРОВАНИЕ ПОЗНАВАТЕЛЬНОГО ИНТЕРЕСА К МАТЕМАТИКЕ У ТРЕТЬЕКЛАССНИКОВ В ПРОЦЕССЕ ИСПОЛЬЗОВАНИЯ ИГРОВЫХ ТЕХНОЛОГИЙ	77
Тюрева В.В., Такташова Л.Е. ТЕНДЕНЦИИ РЕАЛИЗМА В ТВОРЧЕСТВЕ ВЛАДИМИРСКОГО ХУДОЖНИКА ЛЕЩЁВА ВИКТОРА ЛЕОНИДОВИЧА	81

Харахады М.А. ИСТОРИЯ ЗАРОЖДЕНИЯ ЖИВОПИСИ В НИДЕРЛАНДАХ.....	85
Шумов М.В. АТМОСФЕРНОСТЬ ТИШИНЫ КАК ФУНКЦИЯ СРЕДСТВА ЗВУКОВОЙ ВЫРАЗИТЕЛЬНОСТИ.....	88
Шумов М.В. ТРЕВЕЛ-ПРОЕКТЫ В КОНТЕКСТЕ ЖАНРОВ ТЕЛЕЖУРНАЛИСТИКИ.....	91

ЮРИДИЧЕСКИЕ НАУКИ (JURIDICAL SCIENCE)

Гаврилова А.А., Бакаева А.С. КОНТРОЛИРУЕМЫЕ СДЕЛКИ И НАДЗОР ЗА НЕОБОСНОВАННОЙ НАЛОГОВОЙ ВЫГОДОЙ.....	94
Захарян С.К. ЗЕМЕЛЬНЫЙ РЕСУРС КАК ОБЪЕКТ ГОСУДАРСТВЕННОГО УПРАВЛЕНИЯ.....	99
Коровашкова Т.Д., Бакаева А.С. ПРАВОВАЯ ПОЛИТИКА В СФЕРЕ НАЛОГООБЛОЖЕНИЯ.....	104
Малхасян Т.В. ФОРМЫ И СПОСОБЫ ЗАЩИТЫ ПРАВ ПОТРЕБИТЕЛЕЙ.....	109
Сайфуллина А.Р. ПРАВОВАЯ ПРИРОДА ПОЛОЖЕНИЯ О ЗАКУПКАХ ТОВАРОВ, РАБОТ, УСЛУГ В РАМКАХ ФЕДЕРАЛЬНОГО ЗАКОНА ОТ 18.07.2011 № 223-ФЗ «О ЗАКУПКАХ ТОВАРОВ, РАБОТ, УСЛУГ ОТДЕЛЬНЫМИ ВИДАМИ ЮРИДИЧЕСКИХ ЛИЦ».....	118
Сайфуллина А.Р. ТРЕБОВАНИЯ К УЧАСТНИКАМ ЗАКУПОК: ПРАКТИКА ПРИМЕНЕНИЯ.....	121
Самсонова Т.А. ИСТОРИЧЕСКАЯ ДИНАМИКА РАЗВИТИЯ ДОЗНАНИЯ КАК ФОРМЫ РАССЛЕДОВАНИЯ.....	125
Самсонова В.А. ИСТОРИЯ ИНСТИТУТА ПРИОСТАНОВЛЕНИЯ ПРЕДВАРИТЕЛЬНОГО СЛЕДСТВИЯ.....	131
Якупов Р.Н. О НЕКОТОРЫХ ОСОБЕННОСТЯХ СУДЕБНОГО РАЗБИРАТЕЛЬСТВА С УЧАСТИЕМ ПРИСЯЖНЫХ ЗАСЕДАТЕЛЕЙ.....	137

ЭКОНОМИЧЕСКИЕ НАУКИ (ECONOMIC SCIENCE)

Корьгнникова А.А. ОСОБЕННОСТИ ФОРМИРОВАНИЯ ПРИБЫЛИ АКЦИОНЕРНЫХ ОБЩЕСТВ.....	143
Мерекеева Д.А. СВОБОДА ДВИЖЕНИЯ ТОВАРОВ В РАМКАХ ЕВРАЗИЙСКОГО ЭКОНОМИЧЕСКОГО СОЮЗА.....	149
Морозов Е.А. ОСОБЕННОСТИ СТРАТЕГИЧЕСКОГО УПРАВЛЕНИЯ АВИАЦИОННЫМ ПРЕДПРИЯТИЕМ.....	159
Титова О.В., Дунаева Л.И., Алырщиков Д.С. АНАЛИЗ ТЕОРЕТИЧЕСКИХ ПОДХОДОВ К ОПРЕДЕЛЕНИЮ ПОНЯТИЯ «ФИНАНСОВОГО СОСТОЯНИЯ ПРЕДПРИЯТИЯ».....	164

ТЕХНИЧЕСКИЕ НАУКИ (TECHNICAL SCIENCE)

Арсеньева О.В. АНАЛИЗ НОРМАТИВНОЙ БАЗЫ И ПРОГРАММНЫХ КОМПЛЕКСОВ, ПРЕДНАЗНАЧЕННЫХ ДЛЯ РАСЧЕТА ПРОЧНОСТИ И ДОЛГОВЕЧНОСТИ ТЕПЛОВЫХ СЕТЕЙ.....	168
Бобер В.В. АНАЛИЗ ВЫПОЛНЕНИЯ ДОСТРЕЛОВ, ПРИОБЩЕНИЙ И ПЕРЕХОДОВ НА ОБЪЕКТЕ БВ12 ПО РЕЗУЛЬТАТАМ ВЫПОЛНЕНИЯ СО КАРОТАЖА	172
Бобер В.В. АНАЛИЗ ФОНДА СКВАЖИН ОБЪЕКТА БВ1-2	176
Медведева Т.А., Цеменовский М.А. КАК ВЛИЯЕТ КОЛИЧЕСТВО СУХИХ ВЕЩЕСТВ МОЛОКА НА ПОКАЗАТЕЛИ КАЧЕСТВА ПРИ ПРОИЗВОДСТВЕ РЯЖЕНКИ	184
Погосян Э.С., Кавалаглио А.В. ОЦЕНКА ВОЗМОЖНОСТЕЙ ВНЕДРЕНИЯ ПРОГРАММЫ РЕВИТАЛИЗАЦИИ АНТРОПОГЕННЫХ ЛАНДШАФТОВ ТЕРРИТОРИЙ ГАРАЖНЫХ МАССИВОВ В Н.НОВГОРОДЕ В КОНЦЕПЦИЮ ГРАДОСТРОИТЕЛЬНОГО РАЗВИТИЯ ГОРОДА	188
Сайфуллаева Г.И., Холиков С.Х., Омонбаева М.Э., Мансурова Ш.М. РОЛЬ ЗАКОНОВ МАТЕМАТИКИ И ФИЗИКИ ПРИ ИЗУЧЕНИИ АСТРОНОМИИ.....	194
Солодушкин М.О., Чубов А.М. РАЗВИТИЕ КОНЦЕПЦИИ РАКЕТОСТРОЕНИЯ В СССР И РОССИИ	199
Холматов О.О., Бурхонов З.А. ПРОЕКТЫ ИННОВАЦИОННЫХ ПАРКОВОК ДЛЯ АВТОМОБИЛЕЙ.....	203

МЕДИЦИНСКИЕ НАУКИ (MEDICAL SCIENCE)

Мирзрахимова К.Р., Нурмагатова К.Ч., Абдашимов З.Б. ИЗУЧЕНИЕ СТАТИСТИКИ ВРОЖДЕННЫХ АНОМАЛИЙ.....	207
Юльцова М.М. ПРИКЛАДНАЯ КИНЕЗИОЛОГИЯ, КАК ПУТЬ АДАПТАЦИИ ОРГАНИЗМА	215

МЕЖДУНАРОДНАЯ НАУЧНО-ПРАКТИЧЕСКАЯ КОНФЕРЕНЦИЯ «НАУКА И ТЕХНИКА В XXI ВЕКЕ»

Коровянская А.В. СОВРЕМЕННЫЙ АНАЛИЗ РАСЧЕТОВ С ВНЕБЮДЖЕТНЫМИ ФОНДАМИ В МЕТАЛЛУРГИЧЕСКОЙ ОТРАСЛИ	221
---	-----

ОБЩЕГУМАНИТАРНЫЕ НАУКИ (HUMANITARIAN SCIENCES)

УДК 371.72

Аббазова Г.Ф.

студент 3 курса

Самарского Государственного Экономического Университета
(Россия, Самара)

Дробязко В.А.

студент 3 курса

Самарского Государственного Экономического Университета
(Россия, Самара)

Курочкина Н.Е.

старший преподаватель Кафедры физического воспитания
Самарский Государственный Экономический Университет
(Россия, Самара)

ЗДОРОВЬЕ – ОСНОВНАЯ ПОТРЕБНОСТЬ ЧЕЛОВЕКА

***Аннотация:** Здоровье нации – категория экономическая, политическая, определяющая социальную стабильность общества. От него зависит трудовой потенциал страны, а также, что не менее важно – воспроизводство населения – здорового будущего поколения.*

***Актуальность данной работы** заключается в том, что уровень здоровья подрастающего поколения в Российской Федерации неумолимо снижается из-за малоподвижного образа жизни и с этим нужно бороться.*

***Целью научной работы** является изучение такого направления в физической культуре как аэробика и выявление заинтересованности и полезности занятия ею.*

***Задачи исследования:** узнать, какие бывают направления и виды аэробики; чем она полезна и интересна учащимся моего ВУЗа; какие результаты от занятий аэробикой они получили; выяснить, как возможно сохранить и укрепить здоровья людей с помощью занятий аэробикой.*

***Методы исследования:** описание; анализ; объяснение.*

Ключевые слова: *здоровый образ жизни, аэробика, факторы риска, здоровье, вредные привычки.*

О состоянии здоровья школьной молодежи в документах Министерства здравоохранения за 2018 год опубликовано: 50% школьников считаются с нарушенным здоровьем, 20-35% школьников имеют хроническую патологию, 27% болезней – биологически обусловлены, а 43% болезней являются следствием пагубного образа жизни. Решение проблемы носит комплексный характер, требующий привлечения специалистов разных научных направлений, в том числе и специалистов по оздоровительной физической культуре, в частности – по фитнесу. Одним из путей решения этой проблемы может являться внедрение различных направлений фитнеса в систему школьного физкультурного образования, что будет способствовать обновлению занятий по физической культуре школьников.

ВОЗНИКНОВЕНИЕ АЭРОБИКИ

Слово «аэробика» применительно к различным видам двигательной активности, имеющим оздоровительную направленность, предложил известный американский врач Кеннет Купер. Известно, что обмен веществ при возбуждении мышцы представляет собой сложную систему химических реакций. К видам двигательной активности, стимулирующим повышение потребления кислорода во время занятий, относятся различные циклические движения, выполняемые с невысокой интенсивностью достаточно длительное время.

В широком смысле к аэробике относятся: ходьба, бег, плавание, катание на коньках, лыжах, велосипеде, и другие виды двигательной активности. Выполнение общеразвивающих и танцевальных упражнений, объединенных в непрерывно выполняемый комплекс, также стимулирует работу сердечно-сосудистой и дыхательной систем.

Мною был проведен опрос среди учащихся нашего ВУЗа по поводу их занятий оздоровительной аэробикой: что их привлекает, как проходят занятия, нравится ли им условия, какой результат они получают после каждой тренировки. Многие

выбирают именно этот профиль. Стало интересно, чем это вызвано. Свое исследование я отражу в таблице (табл.1) и подробно опишу.

Среди учащихся ВУЗа я опросила 50 человек: занятия аэробикой предпочитают 28 респондентов опроса. Я задала несколько вопросов, которые, на мой взгляд, являются важными:

1. Чем Вас привлекают занятия?
 - Сама аэробика;
 - Получение зачета в ВУЗе;
2. Нравятся ли Вам условия для занятий аэробикой в нашем ВУЗе?
 - Да;
 - Нет;
3. Как проходят занятия? Оптимальную ли именно для Вас нагрузку предлагает тренер?
 - Да, каждый тренируется по своей физической возможности;
 - Нет, слишком сильная нагрузка;
4. Есть ли у Вас уже какие-то результаты?
 - Да;
 - Нет;
5. Советуете ли Вы занятия аэробикой своим друзьям?
 - Да, это отличный вариант физической нагрузки;
 - Нет, слишком тяжело.

Таблица 1. «Результаты опроса»

Чем Вас привлекают занятия?	Сама аэробика 17 человек (60,7%)	Получение зачета 11 человек (39,3%)
Нравятся ли условия?	Да 26 человек (92,86%)	Нет 2 человека (7,14%)

Оптимальная ли подобрана нагрузка?	Да 28 человек (100%)	Нет 0 человек (0%)
Есть результаты?	Да 23 человека (82,14%)	Нет 5 человек (17,86%)
Советуете ли вы заниматься аэробикой?	Да 27 человек (96,4%)	Нет 1 человек (3,6%)

На основе проведенного мною опроса можно заметить, что многим нравятся занятия аэробикой, так как в нашем ВУЗе хорошие условия (правильное покрытие в зале, приятное освещение, хорошая вентиляция), также работают профессиональные тренеры, которые подбирают для каждого индивидуальную нагрузку занятий.

Помимо опроса, хотелось бы рассмотреть все направления аэробики (таб. 1), и кратко описать каждую из них. Также рассмотреть такое понятие, как «фазы занятий», которое состоит из разминки, аэробной фазы, заминки и силовой нагрузки, и дать небольшое пояснение по каждой из них.

Таблица 2. «Направления аэробики»

Название	Суть
Танцевальная аэробика	Укрепляет мышцы, особенно нижней части тела, стимулирует работу сердечно – сосудистой системы, улучшает координацию движений и осанку, сжигает лишний вес.
Степ – аэробика	Служит для профилактики и лечения остеопороза и артрита, для укрепления мышц и восстановления после травм колена.

Аква (водная) – аэробика	Укрепляет тело, улучшает гибкость, растягивает мышцы и связки, сжигает лишние калории, успешно восстанавливает после травм, полезна для всех возрастов и для беременных женщин.
Слайд – аэробика	Самый оптимальный вид аэробики для женщин, желающих избавиться от жировых отложений в области бедер. Служит для укрепления основных мышц тела.
Памп – аэробика	Направлена на коррекцию фигуры и укрепление мышц.
Тай – Бо – аэробика	Служит для снятия стресса, повышает тонус и настроение, регулирует работу сердца, улучшает общее самочувствие.
Треккинг – аэробика	Необходима для улучшения общего физического состояния организма. Улучшает работу сердечно – сосудистой и дыхательной систем

ФАЗЫ ЗАНЯТИЙ

В общем виде занятие аэробикой состоит из следующих основных фаз:

- разминка; аэробная фаза; заминка; силовая нагрузка.

РАЗМИНКА

Разминка имеет большое значение, но, к сожалению, ее часто игнорируют, результатом чего являются растяжения мышц. У разминки две цели: во-первых, разогреть мышцы спины и конечностей; во-вторых, вызвать некоторое ускорение темпа сердечных сокращений так, чтобы плавно повышать пульс до значений, соответствующих аэробной фазе. При разминке выполняют легкую нагрузку в течение 2-3 минут.

АЭРОБНАЯ ФАЗА

Вторая фаза тренировки является главной для достижения оздоровительного эффекта. В этой фазе выполняются те упражнения, которые составляют программу аэробики.

ЗАМИНКА

Третья фаза занятий аэробикой занимает минимум пять минут; в течение всего этого времени следует продолжать двигаться, но в достаточно низком темпе, чтобы постепенно уменьшить частоту сердечных сокращений. Самое важное после аэробики — продолжать двигаться, чтобы кровь могла циркулировать от ног к центральным сосудам. Завершив основную, самую напряженную часть занятия, нужно соблюдать следующие требования:

- не стоять на месте без движения, даже в тот момент, когда измеряется пульс;
- не садиться.

СИЛОВАЯ НАГРУЗКА

Эта фаза занятия аэробикой, которая должна продолжаться не менее 10 минут, включает движения, укрепляющая мышцы и развивающая гибкость. Одна из основных причин, побуждающих заниматься силовой гимнастикой, заключается в том, что она увеличивает силу и прочность костей и суставов, а это делает человека менее подверженным травмам во время аэробной фазы.

Если строго придерживаться всех четырех фаз в занятиях аэробикой, то никаких серьезных травм не может случиться.

Вывод: Здоровье - это первая и важнейшая потребность человека, определяющая способность его к труду и обеспечивающая гармоническое развитие личности. Физические упражнения приводят в действие естественные резервные силы человека. Занятие спортом – это то надежное плечо, на которое можно и нужно опираться в любом возрасте.

СПИСОК ЛИТЕРАТУРЫ:

Литрес.рф

УДК 37.06

Ахмедов Б.Т.

преподаватель

кафедра «Психология»

Термезский государственный университет

(г. Термез, Узбекистан)

ИНДИВИДУАЛЬНЫЕ ОСОБЕННОСТИ В ФОРМИРОВАНИИ ПСИХОЛОГИЧЕСКОЙ ГОТОВНОСТИ В ПРОФЕССИОНАЛЬНЫХ ОТНОШЕНИЯХ

Аннотация: социальные стереотипы - является ключевой фигурой учебно-воспитательного процесса, эффективность которого определяется не только профессиональной компетентностью педагога, но во многом зависит от его психического и физического благополучия, семейных и профессиональных отношениях. Применительно к педагогу - это состояние его психического и физического здоровья, способствующее профессиональному выполнению педагогической деятельности.

Ключевые слова: педагог, социальные установки, профессия, деятельность, семья.

Под формированием психологической готовностью традиционно понимают психический феномен, посредством которого объясняют устойчивость деятельности человека в полимотивированном пространстве.

Психологическая готовность педагога к профессиональной деятельности проявляется: в форме установок (как проекции прошлого опыта на ситуацию "здесь и сейчас"), предшествующих любым психическим явлениям и проявлениям; в виде мотивационной готовности к "приведению в порядок" своего образа мира (такая готовность дает человеку возможность осознать смысл и ценность того, что он делает); в виде профессионально-личностной готовности к самореализации через процесс персонализации, социальных установок семьи.

Для выявления психофизиологической готовности человека к педагогической деятельности проведен ряд исследований, в частности Казин Э.М. предлагает для исследования психофизиологического состояния педагогов использовать следующие методы: тест ММРІ, тест тревожности Спилберга-Ханина, метод кардиоинтервалографии для изучения сердечного ритма. Методы исследования автоматизированы, что облегчает массовость исследования, но являются достаточно дорогостоящими.

Современный этап научно-технического прогресса характеризуется совершенствованием процесса образования на основе его интенсификации. Это, в свою очередь, интенсифицирует и труд педагога, предъявляет к ним более высокие требования в области как физических, так и нервно-эмоциональных нагрузок. "Психофизиологическая готовность" - это определенное оптимальное состояние психических и физиологических функций организма, позволяющее выполнять какую-либо профессиональную деятельность. Применительно к педагогу - это состояние его психического и физического здоровья, способствующее профессиональному выполнению педагогической деятельности.

Ведущим качеством педагога является его профессиональное здоровье (психофизиологическая готовность), которое включает в себя: физическое состояние; функциональные резервы; факторы риска заболеваемости; стрессоустойчивость; психоэмоциональное состояние (тревожность, самочувствие, активность, настроение); индивидуальный стиль жизни, семейные установки (ответственность, волевые качества). Эти компоненты профессионального здоровья в первую очередь влияют как на физическую, так и на умственную работоспособность, и в значительной степени на его педагогические способности и возможности, творческую продуктивность и активную трудовую жизнедеятельность.

Готовность специалиста включает в себе профессиональную пригодность личности (совокупность индивидуальных особенностей человека, способностей и характерологических черт, существенных для успешного профессионального общения и деятельности, а также отсутствие показателей, делающих невозможным участие человека в профессиональной педагогической деятельности) и подготовленность к

деятельности (знания, умения и навыки, приобретенные в процессе профессиональной подготовки).

Различают, психологическую готовность, которая определяется как особое психическое состояние, обеспечивающее успешное выполнение профессиональных задач, принятие самостоятельных решений, (Ф.Т. Гецов, Т.В. Иванова, А.Г. Ковалев, Л.Н. Лаврова, Н.Д. Левитов, А.Ц. Пуни, Л.И. Разборова). М.И. Дьяченко, Л.А. Кандыбович квалифицируют психологическую готовность как профессионально важное и сложное личностное образование, включающее в себя: положительное отношение к профессии, достаточно устойчивые мотивы деятельности; адекватные требованиям профессиональной деятельности черты характера, способности, проявления темперамента; необходимые знания, умения, навыки; устойчивые профессионально важные особенности восприятия, внимания, мышления, эмоционально-волевых качеств и т.д. (Ю.З., 1989.)

Профессиональная готовность учителя представляет собой систему его индивидуальных интегрированных переменных: свойств, качеств, знаний, навыков (опыта) личности. Содержание профессиональной готовности учителя соединяет в себе осознание высокой роли и социальной ответственности, стремление активно (самостоятельно и творчески) выполнять профессиональные задачи, установку на активизацию и мобилизацию приобретенных в вузе качеств, умений, навыков.

Профессиональная готовность в трактовке К.М. Дурай-Новаковой как:

- готовность, как активное состояние личности, вызывающее деятельность;
- готовность, как следствие деятельности;
- готовность, как качество личности, которое определяет установки на профессиональные ситуации и задачи. Все авторы, изучающие проблемы формирования готовности выпускников вузов и профессиональной деятельности, включают в ее структуру такие компоненты, как мотивы выбора профессии, педагогическая направленность (положительное отношение к педагогической профессии, установка на педагогическую деятельность), профессионально значимые качества личности; широкий объем знаний, умений и навыков; эмоциональные и волевые свойства студента, его состояния.

Критериями готовности к педагогической деятельности принято считать: устойчивые мотивы выбора педагогической профессии, сформированная направленность на педагогическую деятельность;- глубокое овладение знаниями психологией детей разного школьного возраста и методами ее познания;- наличие умения применять теоретические знания в решении учебно-воспитательных задач; понимание профессиональных задач, их значимости, четкое представление о необходимых качествах, знаний, умений, навыков учителя в настоящем и будущем;- объективная самооценка профессионально значимых качеств личности, наличие умений организации самовоспитания, самосовершенствования; состояние уверенности в себе, как учителя;- установка на активные и целесообразные действия, "настрой" на определенное поведение в условиях решения педагогических задач; состояние удовлетворенности выбором профессии, педагогической деятельностью, общением с детьми; психологическая устойчивость: выдержка, самообладание, отсутствие страха перед детьми, эмоциональной напряженности и др.

Педагог должен владеть основными, функциональными элементами профессиональной деятельности, умением ставить и анализировать ее цели, ориентироваться в профессиональной ситуации, принимать квалифицированные решения; реализовывать определенные программы (планы) исполнения, проверять результаты своей деятельности и корректировать ее согласно изменяющимся ситуациям. Организация учебных занятий педагогам и психологам во время профессиональной педагогической деятельности поможет студентам понять, освоить знания и осознать свою профессию, социальные установки в обществе и семье. (А.Т., 2019)

Таким образом, готовность как психическое состояние, как "настрой" на определенное поведение при выполнении учебных и трудовых задач, установка на активные и целесообразные действия, усвоение стереотипов в обществе, актуализация и приспособление возможностей личности для успешных действий в данный момент приводятся в движение следующими механизмами, познавательные (понимание профессиональных задач, оценка их значимости, значение способов решения, представления о вероятных изменениях трудовой обстановки); эмоциональные

(чувство профессиональной чести и ответственности, уверенность в успехе, воодушевление); мотивационные (потребность успешно выполнять первые трудовые задачи, интерес к процессу их решения, стремление добиться успеха и показать себя с лучшей стороны); волевые (мобилизация сил, преодоление сомнений и т.д.).

Список литературы:

Гильбух Ю.З. Психодиагностическая функция учителя: пути реализации // Вопросы психологии. 1989. №3.

Ксензова Г.Ю., Демиденко Н.Н.. Обеспечение мотивационной готовности педагога к успешной профессиональной деятельности: Материалы VIII межвуз.науч.-метод.конф. - Тверь, 1996.

Маркова А.К. Психология профессионализма. М., 1996.

УДК 1

Барышева А.В.

магистрант 2 курса

Институт искусств и художественного образования

ВлГУ, г. Владимир, РФ

Научный руководитель:

Такташова Л.Е.

кандидат искусствоведения

Институт искусств и художественного образования

ВлГУ, г. Владимир, РФ

«КОЛЬЧУГИНСКИЙ БАТИК»

В ТВОРЧЕСКОМ ПРОСТРАНСТВЕ ВЛАДИМИРСКОГО КРАЯ

Аннотация: в статье рассматривается «Кольчугинский Батик» в творческом пространстве Владимирского края.

Ключевые слова: батик, творчество, Владимирский край.

Батик - это обобщенное название разнообразных способов ручной росписи ткани. В основе всех этих приемов лежит принцип резервирования, то есть покрытия не пропускающим краску составом тех мест ткани, которые должны остаться не окрашенными и образовать узор. Этот способ для получения на ткани рисунка с незапамятных времен использовали в древнем Шумере, Перу, Японии, Шри-ланке, на Индокитае и в африканских странах. Родиной батика считается остров Ява в Индонезии, где и по сей день одежда из тканей, расписанных вручную, очень популярна.

Ручная роспись шелковых и хлопчатобумажных тканей возникла у нас в стране сравнительно недавно: в конце 20-х - начале 30-х годов. В отличие от большинства

других художественных ремесел, здесь нет прочно сложившихся традиций и прямых преемственных связей с крестьянским бытовым искусством или с каким-либо определенным художественным промыслом России.

Современные техники росписи ткани очень разнообразны. Батик вобрал в себя особенности и художественные приемы многих изобразительных искусств - акварели, пастели, графики, витража, мозаики. Значительное упрощение приемов росписи по сравнению с традиционными техниками и многообразие специальных средств позволяет расписывать различные детали одежды, предметы интерьера, картины на шелке даже тем, кто никогда раньше не занимался оформлением ткани.

Ткани используемые для росписи по шелку: для ручной росписи применяются ткани из натуральных шелковых и хлопчатобумажных волокон. Если ткань изготовлена из смеси натуральных и синтетических волокон, то она будет плохо прокрашиваться, иметь неяркие, блеклые оттенки. Определить натуральное волокно можно с помощью горения. Для этого необходимо поджечь нить ткани. Натуральный шелк горит плохо, имеет запах паленой шерсти; хлопок полностью сгорает, имеет запах жженой бумаги.[2]

Существует несколько видов батика: холодный, горячий и узелковый.

Горячий батик.

С глубокой древности для украшения ткани применялось окрашивание с использованием различных резервирующих средств, таких как разогретый воск или смола. Техника резервирования была известна во многих странах: в Перу, Японии, Иране, Шри-Ланке, Китае, Армении, Азербайджане, в африканских странах, но родиной батика традиционно считается остров Ява в Индонезии. Традиционный яванский батик - это не простая ткань, она считалась священной и употреблялась в качестве оберега. Батики до сих пор используются населением Индонезии для повседневной и праздничной одежды. Для традиционного батика применяют только хлопчатобумажные ткани, а узор наносится специальным инструментом - чантингом (тьянтингом). Он представляет собой маленькую медную чашечку с носиком, прикрепленную к деревянной или бамбуковой ручке. Чантинг позволяет наносить сложнейший традиционный узор из тонких линий и множества мелких точек. Затем

ткань окрашивается последовательно в индиго и коричневый цвет. В наше время применяется множество техник нанесения горячего воска. Резерв можно наносить при помощи кистей или специальных штампов или просто, капая его на ткань.

Холодный батик.

Появление в Европе восточных тканей привело в начале XX века к увлечению ручной росписью тканей. Появился доступный и простой вид росписи: холодный резерв и новые приемы крашения. Однако эта техника отличается от горячего батика не только температурой резерва, изменился его состав, инструменты для его нанесения, а также стиль росписи. Для росписи по шелку наиболее характерны белые и цветные линии, которые отделяют одно цветовое пространство от другого, все детали рисунка имеют четкую границу и расписываются красками только внутри резервной линии. В результате рисунок приобретает графическую четкость. В отличие от горячего батика, данный метод не требует удаления резерва после окрашивания, более прост и безопасен и поэтому относится к числу наиболее популярных приемов росписи ткани. В России метод холодного батика применяется с 1936 года в промышленных артелях. Таким способом изготавливали косынки, шарфы, галстуки, купоны на платья, изделия для интерьера: занавеси, скатерти, салфетки, абажуры. Позднее - декоративные панно, живопись на ткани. Холодный батик получил широкое распространение во многих странах в 70-80-е годы.

Узелковый батик.

Это один из первых способов украшения ткани. Он известен в странах Востока с древних времен. В Индокитае узелковая техника существовала еще до VII века. В Индии она широко распространена и по сей день под названием бандхей (бандхана, бандхини), что означает "обвяжи-окрась". Рисунок состоит из множества белых и цветных точек. Подобные узоры встречаются на древних фресках и скульптурах. Из таких тканей делают свадебную и праздничную одежду. В Малайзии, Индонезии узелковая техника называется планги, что значит "пробел, пятно". На Суматре ткани дополняют вышивкой бисером, в Индии - бусинами, в Африке - вышивкой, жемчужинами и раковинами. Этот способ окрашивания был известен в доколумбовой Америке, на Кавказе, в Тибете, в странах Ближнего Востока и Северной Африки.

Создание рисунка способом прошивания ткани - более утонченный прием. В Индонезии такая техника называется тритик. В Европе узелковое крашение стало известным в начале XX века, оно использовалось в одежде и интерьере: для покрывал, занавесей. В 70-е годы возрождение интереса к Востоку вновь сделало узелковую технику модной, она широко применялась для украшения одежды в стили хиппи.[1] В связи с возрождением декоративно прикладного искусства в России в данном направлении стали работать многие художники. Но особое внимание хочется уделить Шевцовой Оксане Александровне, 1972 года рождения. Образование высшее, окончила Владимирский педагогический институт им.Лебедева-Полянского. Трудовая деятельность: в настоящее время - Генеральный директор ООО «Шелковая коллекция».

Эта мастерская выпускает изделия из натурального шелка и шерсти с ручной росписью. Там производят все виды платков, шарфов, палантинов, одежду. Среди сопутствующих товаров: картины, шторы, панно. На данный момент мастерская имеет свою производственную линию, узнаваемый стиль, участвуют и побеждают на выставках и различных конкурсах. Разработали свои линейки подарочных платков: с архитектурной тематикой, с символикой и на исторические темы. Создана прекрасная серия изделий

«Владимирская вишня» и «Муромские святые Петр и Феврония».

Изделия этой мастерской признаны «изделиями народного художественного промысла». На конкурсе «Реки-руки» в этом году они заняли первое место. На всероссийском конкурсе «Ладья» - третье. И вот ежегодно они участвуют во всероссийском конкурсе «Молодые дарования». И тоже занимают в нем призовые места. Как члены Общественной палаты области, в прошлом году они с директором областной детской библиотеки Татьяной Сдобниковой затеяли интересный проект - летом привозили одаренных детей на неделю во Владимир. Они жили в паломнической службе. Для них проводили игры, экскурсии, пленэры. А осенью в библиотеке прошла выставка лучших работ по результатам пленэров.

Вдохновение Оксана Александровна черпает из вполне обычных вещей, как она упоминала в одном интервью: «Я люблю заниматься огородом, готовить семена, сеять

их, а потом наблюдать, как в какой-то момент расцветают цветы. Так же и творческий процесс. Копишь впечатления, а потом вдруг – бах! - видишь, как должна выглядеть твоя новая коллекция, какой надо сюжет выбрать. Те же муромские сказки – это зацепилась в голове книга из детства. Когда увидела муромский музей и туда добавились сказки – все получилась.

Так мы делали и большую коллекцию подарочных платков к 750-летию Сергия Радонежского для Троице-Сергиевой лавры - это было какое-то знаковое событие в нашей жизни».[3]

В её работах всегда есть что то новое. Но и про традиции она не забывает. Оксана Александровна вносит огромный вклад в развитие декоративно прикладного искусства Владимирской области.

Список литературы:

В.И.Дворкина Батик. Холодный, горячий, узелковый. Москва, Радуга 2002 г.

В. Бородулин, О. В. Танкус. Основы Художественного ремесла М. Просвещение,1986 г.

Р.Гильман Художественная роспись тканей, Изд.центр Владос,2003 г.

[Ирина Игнатова](#) «Директор ООО «Шелковая коллекция» Оксана Шевцова: «Как создала бизнес? Очень есть хотелось!»

УДК 371

Дорохина Л.Г.

учитель начальных классов, первая квалификационная категория

Муниципальное бюджетное общеобразовательное учреждение

«Чапаевская основная общеобразовательная школа»

(Россия, Республика Хакасия)

ПРОЕКТНАЯ ДЕЯТЕЛЬНОСТЬ В НАЧАЛЬНОЙ ШКОЛЕ КАК СРЕДСТВО ПОВЫШЕНИЯ МОТИВАЦИИ УЧЕБНОЙ ДЕЯТЕЛЬНОСТИ

Аннотация: в данной статье рассматривается основная проблема, которая приводит к снижению уровня образования и качества знаний по предметам, это недостаточная учебная мотивация учащихся. Одним из важнейших направлений в повышении уровня учебной мотивации считаю работу над проектом.

Ключевые слова: *Ключевые слова:* проектная деятельность, ФГОС.

Не открою секрета, если скажу, что в последние годы особенно, падает интерес к получению знаний, наблюдается пассивность к обучению у многих школьников. Уверена в том, что проблема заключается в снижении учебной мотивации. В младшем школьном возрасте 50 % успешно обучающихся - это дети послушные и добросовестные, которые, даже может ценной своего здоровья, добиваются максимальных для себя успехов. Активизация познавательной деятельности ученика без формирования мотивации не только трудна, но практически невозможна. Вот почему в процессе обучения необходимо систематически возбуждать, развивать и укреплять мотивацию как стойкую черту личности и как мощное средство обучения, повышения его качества

В своей практике я искала способы повышения уровня учебной мотивации. Заметила, что устойчивый интерес к учебной деятельности в моём классе начал проявляться в результате внедрения в учебный процесс элементов технологии проектно – исследовательского обучения. Увидела, что ученики стараются решить значимую для

них для них проблему, после того как они же сами, с учётом своих интересов, поставили цель решить эту проблему. Процесс разрешения учеником проблемы и составляет суть проектной технологии, поэтому начала широко использовать её в своей практике.

Уже с первого класса начала использовать элементы проектно – исследовательского обучения. Вначале это были простые исследования в виде творческих работ на уроках обучения грамоте, окружающего мира, трудового обучения. Например, занимательные сообщения об изучаемой букве, звуке или творческие сообщения о животном, растении, природном явлении. При подготовке таких творческих работ учащиеся должны были найти нужную информацию, правильно её оформить и подать. Этому учила их в процессе совместной работы над проектом с привлечением родителей. Разработала программу внеурочного обучения «Я исследователь», где учу технологии создания проекта, правильного его оформления и защиты перед аудиторией.

Начиная со второго класса целенаправленно внедрять метод проектов. Именно у второклассников наиболее эффективно осуществляется ориентирование в процессе обучения на воображение и мышление. Это благоприятный возраст для развития творческого мышления. Ребёнок хочет стремиться поднять свой имидж, проявить себя, а учителю необходимо только вовремя стимулировать эту деятельность.

Уже в третьем, четвёртом классах учащиеся с большим интересом способны выполнить довольно сложные проекты, как индивидуальные, так и коллективные. От учителя требуется поддержать их интерес, помочь в нужное время, дать адекватную, мотивирующую на новую творческую деятельность, оценку их труда. Даже «слабые» ученики обретают веру в себя, самоутверждаются, «сильные» показывают на что они способны. Складывается ситуация успеха.

В подтверждение своих слов могу рассказать об итогах работы за последние три года. В первом классе мои дети уже участвовали в муниципальной научно-практической конференции «Здоровая Россия – наше будущее», где заняли призовые места. В этом же году приняли участие в другой муниципальной научно-практической конференции «Ломоносовских чтениях», где заняли первое место.

Во втором классе двое моих учеников также заняли призовые места в муниципальных НПК. В третьем классе одержали победу в региональных конкурсах творческих работ «Школа будущего; какой она будет?» и «Я исследователь».

Впереди четвёртый класс. Я продолжу свою работу в этом направлении. Проектная методика не только развивает детей, но и мне самой даёт многое. Сотрудничая с детьми, будучи их советчиком и помощником, я учусь и сама. Удивляюсь их способностям, получаю удовлетворение от своего труда. Чем дольше работаешь, тем чаще убеждаешься, как много ещё не знаешь и не умеешь сам. Поэтому продолжаю учиться вместе со своими учениками.

Список литературы:

Давыдов В. В. Теория развивающего обучения. М.: ИНТОР, 1996.

Зайцев В.С. Метод проектов как современная технология обучения: историко-педагогический анализ // Вестник Челябинского государственного педагогического университета. 2017. №6. С.52 – 56.

Лазарев В. С. Проектная деятельность в школе: неиспользуемые возможности // Вопросы образования. 2015. № 3. С. 292–307.

Лазарев В. С. Проектная деятельность в школе: учебное пособие для учащихся 7–11-х классов. Сургут: РИО СуРГПУ, 2014а.

Лазарев В. С. Рекомендации для учителей по формированию практических и познавательных умений учащихся в проектной деятельности. Сургут: РИО СуРГПУ, 2014.

УДК 159.9.072

Жураев У.Т.

преподаватель

кафедра «Психология»

Термезский государственный университет

(г. Термез, Узбекистан)

ПРАКТИЧЕСКИЙ АНАЛИЗ ФУНКЦИОНИРОВАНИЯ И ЛИЧНОСТНЫХ ДЕТЕРМИНАНТ ВОЛЕВОЙ ДЕЯТЕЛЬНОСТИ

***Аннотация:** в данной статье представлен эмпирический анализ ситуационных и личностных детерминант волевой деятельности М.В. Чумакова по методологии воли человека, а также выводы по результатам, успех произвольных умственных процессов зависит от воли ученика, а умственные процессы развиваются вместе с волей. В то же время сама воля становится активной в деятельности и в процессе обучения. Важность соблюдения дисциплины также важна для роста воли. Воспитание и развитие волевых процессов у хорошо подготовленных студентов играет важную роль укреплении коммуникативных навыков. Для прилежных учеников, чувство долга и ответственности настоятельно демонстрируется. Эти качества являются одним из способов культивировать в них волю. Иногда проявление чувства долга переходит в нестабильность. Это часто случается, когда студенты устают в результате длительных усилий. Рост воли у ученика - начало формирования черт характера молодого студенческого возраста.*

***Ключевые слова:** воля, действия, героизм, терпение, смелость, развитие, самообразование.*

Изучение воли человека осуществляется на всех этапах социально-исторического развития, опираясь на различные научно-методические основы. Воля - это контроль человека над собой, своими эмоциями, мыслями и действиями, другими словами, воля - это способность человека сознательно управлять своим поведением и достигать своих целей, несмотря на все трудности. Способность человека преодолевать внутренние барьеры также позволяет ему успешно преодолевать внешние барьеры. Воля может быть выражена не только в активных действиях, но и в воздержании от действий. Нейрофизиологическая основа воли связана с возбуждением и развитием баланса

тормозных процессов. Это также способствует повышению нормальности нервных процессов в отношениях между классом и учеником.

Баланс процессов возбуждения и торможения, увеличение силы воли как преднамеренного акта, желание преодолеть трудности - все это трудный процесс для быстродвигающегося студента нервной системы. Из-за этого студенты этого возраста более склонны быть агрессивными и быстро становятся эмоциональными и импульсивными в своих действиях. Спортсмен должен участвовать в гонке, пробежать определенное расстояние, пересечь водные пути или другие препятствия и убежать в плохо управляемом коридоре. Успешно справившись с трудностями, спортсмен сможет объединить волю, необходимую для преодоления этих трудностей. Следовательно, добровольные действия - это сознательные действия, которые неразрывно связаны с преодолением как внутренних, так и внешних барьеров для достижения своих целей.

Характерной особенностью волевой деятельности является то, что люди всегда выполняют волевые акты как личность. Таким образом, волевой процесс будет рассматриваться как вопрос полной ответственности. Принимая во внимание вышеупомянутые особенности, необходимо учитывать индивидуальные особенности воли в анализе признаков. Также важно учитывать и изучать адекватность отдельных черт (например, интеллектуально и эмоционально), потому что их взаимозависимость отражает индивидуальные характеристики, а не дублирует. Если мы переведем эти понятия в волевые способности, которыми обладает ученик в своем обучении, это правильная позиция для учителя. Благодаря волевой деятельности человек во многом признает себя человеком, осознающим свой образ жизни и судьбу. [2]

В нашем исследовании использовали методологии для изучения ситуационных и личностных детерминант воли человека. Эти методы широко используются сегодня и служат для выявления многих аспектов личности. Ниже мы представляем результаты методики.

Результаты эмпирического анализа М. В. Чумакова по методике исследования воли личности В результате корреляционного анализа результатов, полученных по методике М. В. Чумакова по изучению личностных качеств, получены следующие результаты:

1. Стабильность (постоянная, решительная, настойчивая, интенсивная). 8,13;
2. Мотивация (активная, энергичная, безразличная, вялая, оптимистичная, жизнерадостная). 8,1;
3. Ответственность (ответственный, самодовольный, безответственный, неуверенный, водопад). 8,05;
4. Бдительность (компактность, концентрация). 7,12;
5. Терпение (Выносливость, Интеллигентность, Осторожность, Нетерпение, Самоконтроль). 6,85; 6.
6. Трудолюбие (воинственный, энергичный, стойкий, бессильный, бескорыстный, равнодушный, раздражительный). 6.6;
7. Независимость (независимость, нерешительность, управляемость, покорность). 5,93;
8. Упорство (смелость, смелость, уверенность, твердость, твердость, без смелости, незащищенность, нерешительность, сомнение). 5,08;
9. Инициатива (лидер, бизнесмен, сильная инициатива, ревностный, авторитетный, дальновидный, неактивный, безразличный, ленивый, без усердия). 5,05

«Преподаватель с профессиональными навыками знает, что каждое молодое поколение - это новое поколение молодых людей, которые способны взаимодействовать с своим окружением, соответствовать современным требованиям, устанавливать чаяния молодых людей и прививать хорошие идеи, которые могут пробудить национальную гордость, направить выбор». (Абдурахманова, 2019)

Вышеуказанные результаты могут быть использованы в диагностических целях. Наши знания других атрибутов, связанных с качеством воли, в которой мы заинтересованы, могут предоставить более глубокую и исчерпывающую информацию о личности исследуемого лица.

Ниже мы представляем корреляцию между личностными качествами, перечисленными в методике.

На основании корреляционного анализа результатов, полученных по методике изучения личностных качеств, мы заключаем следующее. Что касается результатов испытаний, то чем выше ответственность, тем больше инициативы. В нашем

исследовании корреляция между отзывчивостью и энтузиазмом показывает уровень доверия 0,99%. Чем выше уровень инициативы, тем выше выносливость и энтузиазм. Напротив, анализ результатов показывает снижение мотивации при увеличении инициативы. С настойчивостью мы видим, что выносливость индивидуума также увеличилась на 0,99%. Однако, с высоким уровнем настойчивости, независимость может дать низкие результаты. По нашему опыту, отрицательные результаты были получены при изучении уровня независимости личности. То есть мы видим, что с ростом независимости сознание падает. Это может быть проиллюстрировано тем фактом, что тестеры имели поверхностный подход к вопроснику в результате различных внешних причин. Чем выше терпение, тем больше энтузиазма. Результаты исследований показывают, что когда мотивация увеличивается, чувствительность уменьшается. Мы видим, что чем выше энтузиазм, тем выше чувствительность человека. На основании результатов вышеуказанного статистического анализа можно сделать следующие важные выводы. Исследования, направленные на выявление личностных качеств, могут помочь диагностировать состояние личность, человека.

Список литературы:

Газиев Е.Г. Общая психология. Ташкент, 2010.

Хайриев Х. Психология воли Ташкент, 2010.

Абдурахманова А.Т. "Влияние педагогических технологий на познавательную и психоэмоциональную сферу учащихся". Проблемы современной науки и образования, 2019.

УДК 347.1

Кандрушина У.В.

студентка 3 курса

Экономика и управление на предприятии(организации)
Самарский государственный экономический университет
(Россия, г. Самара)

Курочкина Н.Е.

старший преподаватель кафедры физического воспитания
Самарский государственный экономический университет
(Россия, г. Самара)

БЕГ – ЭТО НАШЕ ЗДОРОВЬЕ

***Аннотация:** в данной статье рассматривается польза занятий бегом для человеческого организма. Бег помогает человеку не только улучшить свою физическую форму, но и улучшить здоровье.*

***Ключевые слова:** здоровье, укрепление, бег, формирование, развитие, организм, влияние.*

В последнее время отмечается огромный рост популярности оздоровительных физических упражнений. Наибольшую популярность получил оздоровительный бег. Спокойный, медленный бег, или как его нередко называют «бег трусцой». Еще две с половиной тысячи лет назад на огромной скале в Элладе были высечены слова: «Хочешь быть сильным – бегай, хочешь быть красивым – бегай, хочешь быть умным – бегай».

Бег является универсальным средством воздействия на организм. В результате занятий бегом человек отлично себя чувствует, у него хороший аппетит, настроение, работоспособность и т.д. Длительными наблюдениями установлено: пока обеспечивается активный двигательный режим (в частности, занятия бегом) процессы старения замедляются. Ежедневная порция оздоровительного бега защищает организм

от действия хронических интоксикаций и инфекций. Таким образом, бег трусцой в силу многих своих положительных сторон стал массовым явлением.

На начальном этапе занятий не гонитесь за скоростью. Усложняйте тренировку лишь за счет увеличения дистанции. Не нужно изнурять себя волевыми решениями пробежать во что бы то ни стало заранее запланированное расстояние. Важно, прекращая занятие, испытать желание пробежать еще часть дистанции.

При беге в медленном темпе дышать надо через нос. Специальные исследования показали, что при частоте сердечных сокращений не более 130 ударов в минуту носовое дыхание не затруднено. А, когда возникает необходимость сделать глоток воздуха через рот, пульс увеличивается до 140-150 ударов в минуту.

Не имитируйте спортивный бег – не ставьте ногу на носок. Нужно как бы перекачивать стопу с пятки на носок, с акцентом на наружную поверхность стопы.

Оздоровительный бег зимой имеет свои особенности. Дышать ртом во время бега можно даже при температуре -15 градусов при отсутствии ветра. При более низкой температуре или сильном ветре вдох следует делать через нос. При носовом дыхании темп бега обычно снижается.

При малейшем недомогании и плохом самочувствии тренировки прекращаются. После перерывов, вызванных болезнью, начинать тренировки надо с легких пробежек не раньше, чем через 8-10 дней после выздоровления.

Список литературы

- Вайнер, Э. Н. Лечебная физическая культура / Э.Н. Вайнер. - М.: Флинта, Наука, 2009. - 424 с.
- Епифанов, В. А. Лечебная физическая культура / В.А. Епифанов. - М.: ГЭОТАР-Медиа, 2006. - 568 с.
- Лимарь П.Л. Легкая атлетика для юношей / П.Л. Лимарь. - М.: Физкультура и спорт, 1990. - 350 с.
- Егорова Н.В. Совершенствование процесса физического воспитания студентов средствами легкой атлетики / Н.В. Егорова, М.А. Правдов // Научнометодический журнал «Культура физическая и здоровье». - 2010.- №3 (28) -С.19-21.
- Егорова Н.В. Факторная структура физической подготовленности /Н.В. Егорова // Научно-теоретический журнал «Ученые записки университета имени П.Ф. Лесгафта». - 2010. - №5(75) - С. 54-56.

УДК 811.111-26

Криничная И.А.

магистрант 2-го курса факультета иностранных языков
педагогического института НИУ «БелГУ»

К ВОПРОСУ О ЖАНРОВОМ ПРОСТРАНСТВЕ ПОЛИТИЧЕСКОГО ДИСКУРСА

Аннотация: в статье поднимается вопрос о жанровом пространстве политического дискурса.

Ключевые слова: политика, политическое общение, общество.

Научный интерес к политическому дискурсу обусловлен изменениями в общественном политическом сознании и отражается на языке политического общения. С лингвистической точки зрения язык считается социальной активностью. Область политики является наиболее показательной в этом отношении, потому что сама природа многих политических действий сводится к их реализации через язык, в контексте темы, которую мы рассматриваем - через дискурс. С точки зрения политологии, основной прагматической функцией политики является борьба за власть. Политические речи, которые формируют политические взгляды, являются его оружием. Все эти факторы способствуют неуклонному росту научного интереса к изучению политического дискурса.

Э. И. Шейгал использует термины «политический дискурс» и «политическое общение» как эквивалентные и включает в эту концепцию субъект и получателя [2, С. 91], т. Е. Целый ряд институциональных и неинституциональных коммуникационных процессов в обществе, которые имеют отношение к политике. Такое толкование политического дискурса позволяет нам рассматривать в качестве адресатов речи не только людей, профессионально занимающихся политикой, но и других представителей

общества, таких как журналисты, члены общественных организаций и рядовые граждане.

А. Н. Баранов определяет политический дискурс как «набор дискурсивных практик, которые идентифицируют участников политического дискурса как такового или составляют особую тему политического общения» [1, с. 74]. Дискурсивные практики включают в себя устойчивые наборы языковых средств, специфичных для конкретной политической темы или особенностей дискуссии о политической коммуникации. Основные понятия политического дискурса, вокруг которого организованы культурные, лингвистические понятия «власть» и «политический». Основной функцией политического дискурса является его использование в качестве инструмента политической власти [7, с. 74]. Эта глобальная функция проявляется в ряде более подробных функций, которые отражают различные аспекты борьбы за власть.

П. Чилтон выделяет восемь политически значимых функций политического дискурса, характерных для широкого круга ситуаций общения - от разговоров, зарезервированных для официальных заявлений, предназначенных для аудитории по всему миру. Эти функции включают в себя уделение внимания политическим ситуациям, определение этой ситуации путем установления связи между новым событием и причиной, аналогичной концепцией или событием, уже известным, создание и поддержание определенного видения мира в соответствии с определенными политическими убеждениями, выражение определенных настроений, стимулирование невербальных действий, использование слова, аналогичные действиям, и использование слов в качестве символических заменителей действий [4, с. 102].

Е.И. Шейгал отмечает, что политический дискурс представляет собой сложное многомерное образование, гендерное пространство которого упорядочено по различным параметрам. Это полевая структура, в центре которой находятся прототипы для этого вида дискурса, а на периферии - маргинальные виды, которые сочетают в себе элементы политического дискурса и других типов дискурса, например, медиа-дискурс, реклама, наука, повседневная жизнь, искусство, определяющие границы Е.И. Шейгал отмечает, что это следует понимать в широком смысле, то есть как дискурс для всех участников политического общения. Другими словами, политический дискурс

включает в себя как дискурс, генерируемый политиками на политические темы, так и политический дискурс, принадлежащий лицам, не являющимся агентами этой профессиональной сферы, например, выступления журналистов, общественных деятелей и других граждан.

Политический дискурс является наиболее изученным аспектом политического общения. При рассмотрении политического дискурса ученые определяют стратегии, используемые политиками для убеждения, вокальные стратегии в жанре предвыборных телевизионных дебатов, стратегии и тактики, используемые политиками во время политического скандала.

Вслед за лингвистом Е.И. Шейгал, мы приходим к выводу, что политический дискурс представляет собой совокупность текстов, содержащих неязыковые факторы и участников политического дискурса, которые составляют конкретную тему политического общения.

Политический дискурс - это сложное многомерное образование, конститутивные элементы которого (языковые жанры, языковые акты, декларации) образуют сеть многих пересечений по многим причинам. Рассмотрим возможность разделения политического дискурса и взаимосвязи его жанров при конкретном варианте.

И Шейгал, как один из параметров построения гендерного пространства в политическом дискурсе, учитывает степень его институционального характера. Поэтому типы политической коммуникации можно рассматривать в институциональном масштабе, где межличностное (частное) общение происходит на одном полюсе, а институциональное (публичное) общение - на другом. Этот контраст относится к концепции формального / неформального (формального / неформального) общения. По мнению Е.И. Шейгал, признак формальностей / неформальности следует рассматривать двумя способами: ситуационный и лингвистический. В первом из этих аспектов, чтобы охарактеризовать тип коммуникации, важно, чтобы партнеры по коммуникации были носителями индекса статуса (представители политических институтов) или действовали как представители коммуникации. Помимо поддержания и нейтрализации индикатора статуса, хромотопный фактор имеет решающее значение (см. Обсуждение двух политиков в конференц-зале во время парламентских слушаний,

постоянное общение на одну и ту же тему во время перерыва в коридоре и обсуждение этого обсуждения каждым из них в кругу семьи в конце рабочего дня), с точки зрения языкового дизайна в неформальном общении, по мнению Ю.М. Скребнева, понимаемого как «стилистическое равнодушие» - отсутствие социальной ответственности говорящего за соблюдение определенных стилистических требований» [3, с. 52].

Вот почему Е.И. Шейгал заключает, что когда они заканчивают институциональную / официальную ось, типы политической коммуникации могут быть организованы в порядке от максимальной неформальной коммуникации до максимальной институциональной / официальной:

- политические разговоры в семье, с друзьями, разговоры с незнакомыми людьми подряд, со случайными компаньонами и т. д., шутки, голоса (разговоры с близкого расстояния, в атмосфере доверия, источника неофициальной информации, неофициального канала связи);

- листовки и граффити самиздата, в принципе с критическим содержанием (человек работает не по найму, но в то же время считается членом общества; потенциальные получатели - это учреждения и их представители; языковой дизайн не регулируется, хотя штампы часто используются);

- телеграммы и письма от граждан, поддерживающих или протестующих (получатель - политик или конкретный политический институт, официальный канал связи);

- политический скандал находится на личной и институциональной границе (источник информации может быть официальным или неофициальным; канал связи является официальным - скандальные факты предаются гласности, причина скандала обычно личная: зачинщик руководствуется публичными амбициями, стиль общения не строго регламентирован) ;

- пресс-конференции (общение по индексу статуса на уровне «политических граждан» через СМИ в качестве посредника);

- публичные политические дискуссии, выступления политических лидеров (сообщение индекса статуса на «политическом уровне - все общество или крупные социальные группы»);

- законы, указы и другие политические документы (передача индекса статуса на уровне «государство - все общество»);

- международные переговоры, официальные встречи глав государств (общение между государствами на уровне «государство-государство») [2, с. 15].

Только в первом абзаце этой шкалы общение можно определить как межличностное во всех отношениях.

Это относится к политическому дискурсу только со знаком «содержание общения», поэтому своего рода «разговор о политике» находится на грани сексуального пространства политического дискурса, в области его пересечения с повседневным дискурсом. В социально-институциональной коммуникации необходимо различать взаимодействие «институт-общество» и «общество-институт». Общение между институтами и обществом может осуществляться через жанры, которые являются декларациями безличных институтов [6, с. 104].

В дискурсе профессиональных политиков выделяется особая область: языковые жанры, аргументами которых могут быть только люди, занимающие высшие уровни политической иерархии: лидеры государств, международные сообщества и т.д. Типы политического участия в групповой теме включают петиции, обращения, листовки, приказы избирателей, выступления на партиях. Отдельные виды политического участия включают телеграммы и письма граждан, адресованные политикам и учреждениям напрямую или через средства массовой информации.

Список литературы

Афонасьева И. В. Эвфемизация как средство формирования этических норм в речевом поведении учащихся на уроках английского языка // Молодой ученый. – 2015. – № 9.1. – С. 1–3.

Болдырев Н.Н. Вторичная репрезентация как особый тип представления знаний в языке // Филологические науки. – 2001. – №5. – С. 17–25.

Вашурина Е. А. Политкорректность как коммуникативная категория современного английского языка (на материале художественных и публицистических текстов) : автореф. дис. ... канд. филол. наук : 10.02.04 /Вашурина Екатерина Андреевна. – Самара, 2011. – 21 с.

Дейк Т. А. ван Язык. Познание. Коммуникация.. – Благовещенск: БГК им. И. А. Бодуэна де Куртенэ, 2000. – 308 с.

Крысин Л. П. Политика. // Толковый словарь иноязычных слов. – М. : Эксмо, 2008. – 944 с.

Левитас А. Курс «Ошибки словоупотребления». Лекция №3. – URL: <http://temniykot.narod.ru/levitas.html>, свободный. – Загл. с экрана. – (дата обращения: 13.02.2019).

Мурзин Л. Н. О суггестивно-магической функции языка // Фатическое поле языка (памяти профессора Л.Н.Мурзина) : межвуз. сб. научн. трудов. – Пермь : Изд. Перм. ун-та, 1998. – С. 108–114.

УДК 1

Макулина М.А.

магистрант 2 курса

Институт искусств и художественного образования

ВлГУ, г. Владимир, РФ

Научный руководитель:

Такташова Л.Е.

кандидат искусствоведения

Институт искусств и художественного образования

ВлГУ, г. Владимир, РФ

РАЗЛИЧНЫЕ ТЕХНИКИ ХУДОЖЕСТВЕННОЙ ОБРАБОТКИ ТКАНИ В ТВОРЧЕСТВЕ ВЛАДИМИРСКОГО ХУДОЖНИКА ГРЕБНЕВОЙ ТАТЬЯНЫ ВЯЧЕСЛАВОВНЫ

***Аннотация:** в статье рассматриваются различные техники художественной обработки ткани в творчестве владимирского художника Гребневой Татьяны Вячеславовны.*

***Ключевые слова:** художник, техника обработки ткани, искусство.*

Художественная обработка тканей – это древнее искусство. Нельзя сказать точно, в какой конкретно стране зародилась художественная обработка ткани, древнейшие способы украшения тканей путем резервирования узора разогретым воском, смолой или другими веществами был известен во многих странах. Первые упоминания о получении цветных декоративных эффектов на тканях встречаются уже в «Естественной истории» Плиния. [1]

Существуют различные виды художественной обработки ткани, такие как батик холодный и горячий, вышивка, гобелены, роспись акрилом по ткани, а так же многие другие. В разных странах исконно широкое распространение получало одна из

отраслей этого искусства, объекты которого потом уже можно было считать народным творчеством. Например, в России такой статус получила набойка ткани. Особенно широко набойка украшала крестьянскую одежду, скатерти, сарафаны и рубахи. В историческом музее и музее народного искусства, в Эрмитаже и Русском музее, в музеях Иванова, Горького, Ярославля и Костромы хранится множество прекрасных образцов этого вида народного искусства, датированных XVII – XIX веками. [2]

На протяжении многовекового пути художественная обработка ткани стала привычной частью интерьера нашего жилища и украшения одежды, однако было бы не правильно считать, что обработка ткани является лишь способом украшения утилитарных предметов. Многие мастера, пользуясь различными техниками обработки ткани, создают произведения декоративно-прикладного искусства не уступающим по красоте живописным полотнам.

Во Владимирском крае, много художников декоративно-прикладного искусства работающих с техниками художественной обработки ткани, и одной из ярких представительниц является Гребнева Татьяна Вячеславовна.

Татьяна Вячеславовна родилась 22 августа 1965 году. Окончила Московское художественно-промышленное училище им. М. И. Калинина, Московское высшее художественно-промышленное училище. Является член Союза художников России, имеет диплом Российской академии художеств 2005, в 2007 году стала лауреатом областной премии в области культуры, искусства и литературы. В 2014-м - лауреат премии ЦФО. Произведения художницы хранятся в фондах Владимиро-Суздальского музея-заповедника, в областном Центре изобразительного искусства, Владимирской филармонии, Областном драматическом театре, Областном колледже культуры и искусства, в мэрии города Эрлангена, а также в частных коллекциях в России и за рубежом. [7]

Художница работает в различных текстильных техниках: гобеленовое ремизное ткачество, текстильная пластика, роспись ткани, шелкография, проектирует и исполняет авторские и театральные костюмы, сценические декорации. Татьяна Вячеславовна в своих работах так же использует смешанные техники, которые создают необычные визуальные эффекты. —

«Мне интересно испытывать и себя в том числе. Могу ли я это исполнить? Техника горячего или холодного батика, техника банданы — индийского происхождения. И на сегодня очень модная техника — шибари, это ответвление от банданы, она распространена в основном на востоке, в Японии. Очень много работ японских в интернете можно обнаружить. Плюс техника современной сублимационной печати, но у нее тоже есть исторические предпосылки, корни, она выросла из ручной набойки» — говорит художница. [4]

Например, панно «Снег в городе» выполненное с помощью смешанной техники в 1998 году где использовался лён, шерсть, ручное шпалерное и ремизное ткачество. Панно изображает образы заснеженных церквей и домов, создавая ощущение снежного дня в древнем Владимире. О времени на панно можно судить исходя из костюмов людей виднеющихся на панно. [7]

Многие образы, исполненные, в её работах вдохновлены стариной и древнерусскими образами, например панно «Посвящение Андрею Боголюбскому» созданное в 2011 году в смешанной технике, где использовались горячий батик и шерсть. Это портрет самого Андрея Боголюбского в полный рост, на нём в одной руке он держит щит, а в другой церковь Покрова-на-Нерли.[5]

Работает художница и в других направлениях. Почти 20 лет создавая костюмы и декорации для владимирского ансамбля «Русь». Вначале 2000-х Татьяна Гребнева принимала участие в декорировании спектаклей «Дорогая Памела» и «Бешеные деньги» областного театра драмы.

Нужно отметить два уникальных сценических задника созданных для двух больших программ - «Купальская ночь» и «Русское Рождество» один из них гобелен «Легенды Севера» Текстильное панно 2009 ремизное ткачество: лён, хлопок, рафия, дерево, 216 x 43 (2 части). Сюжет этого панно, так же изображает заснеженные просторы и церкви Владимира, поверх, которых нанесён лик святого. [4]

В последние годы Татьяна Гребнева активно сотрудничает с гостиничным комплексом «Русская деревня» и с владимирским Дворцом творчества юных.

В «Русской деревне» - очень многое сделано по её эскизам и проектам. Это касается резьбы по дереву, металла,ковки. Все наличники старого здания, новые

интерьеры, их оформление. Так же текстиль художница делала самостоятельно.

«Реконструировали музей «Русская светелка», создали новый интерьер, дополнили старые коллекции, создали уникальное пространство. Теперь любо-дорого туда прийти. Был создан второй музей - «Мир сказки». Из комнаты сказки мы сделали музей, получили статус. Привлекли реставраторов-студентов, отреставрировали 4 зала из 9. То, что в свое время недоделали. Это был конец 80-х годов, конец эпохи, с таким размахом было все сделано. Французов, Бахвалов, Нилов там работали. Они молодые были, у них у всех были маленькие дети. Им дали там заказ, они, конечно, все окунулись в сказки, проектировали, рисовали. В итоге получилось место редкое и уникальное. Сейчас на этой базе много всего развивается. Я дополнила это новыми декорациями, новыми куклами, новыми арт- объектами. И продолжаем работать с ними в этом направлении» - говорит Татьяна Гребнева. [4]

Многолетняя дружба связывает Татьяну Гребневу с Владимиро- Суздальским музеем-заповедником. С середины 1990-х годов посетителей комплекса «Палаты» во Владимире на лестнице между первым и вторым этажами встречала масштабная работа художницы, название которой дали строки Николая Рубцова: «Россия, Русь, храни себя, храни». Этот гобелен создавался в 1991-1993 годах как дипломная работа и выполнена в технике ткачества, на нём изображена женщина, протягивающая руки к просторам России и, как бы говоря им фразу, которой и названа сама работа.

На примере работ Татьяны Вячеславовны, мы видим, насколько широка тема художественной обработки ткани и как художник может путём смешивания техник создавать что-то по истине уникальное.

Список литературы:

Нижибитский, О.Н. Художественная обработка материалов [Текст] / О.Н. Нижибитский.- Санкт-Петербург: Политехника СПб, 200. - 208 с.

Петрова, М.В. Технология обработки тканей [Текст] / М.В. Петрова. - Москва: Феникс, 2005. - 96 с.

<https://vedom.ru/news/2015/10/05/18934-tatyana>

(дата обращения:

25.10.19 г)

<https://zebra-tv.ru/novosti/chetvertaya-rubrika/pro-lyudey-kotorye-strashno-daleki-ot-kultury/> (дата обращения: 25.10.19 г)

<https://www.tv-mig.ru/news/society/tatyana-grebneva-talant-i-trudolyubie/> (дата обращения: 25.10.19 г)

<https://www.slideshare.net/cpii33/ss-62851369> (дата обращения: 25.10.19 г)

<https://vshr.jimdo.com/%D0%B3%D1%80%D0%B5%D0%B1%D0%BD%D0%B5%D0%B2%D0%B0-%D1%82-%D0%B2/> (дата обращения: 25.10.19 г)

<https://trc33.ru/news/culture/khudozhnik-tatyana-grebneva-podelitsya-sekretami-svoego-masterstva-s-detmi-/> (дата обращения: 25.10.19 г)

<https://vladtv.ru/culture/100278/> (дата обращения: 25.10.19 г)

УДК 81

Полонкочева А.А.

студент 3 курса филологического факультета
Ингушский государственный университет
(Россия, г. Магас)

Латырова Х.Ю.

студент 3 курса филологического факультета
Ингушский государственный университет
(Россия, г. Магас)

Научный руководитель:

Аушева Э.А.

канд. филол. наук, доцент
Ингушский государственный университет
(Россия, г. Магас)

СПОСОБЫ ОБРАЗОВАНИЯ МНОЖЕСТВЕННОГО ЧИСЛА ИМЕН СУЩЕСТВИТЕЛЬНЫХ В ИНГУШСКОМ ЯЗЫКЕ

Аннотация. Статья посвящена вопросу образования форм множественного числа имен существительных в ингушском языке. К способам образования *pluralia tantum* относятся суффиксальный и супплетивный способы. Актуальность темы обусловлена спорностью достаточно большого количества вопросов, касающихся данной темы в ингушском языке.

Ключевые слова: имя существительное, множественное число, суффиксы, морфология.

Категория числа — это лексико-грамматическая словоизменяемая категория, находящая свое выражение в противопоставлении общих грамматических значений единичности и множественности.

Ингушский язык характеризуется «несовпадением содержательного и формального противопоставления по числу. Но последовательное морфологическое выражение числа позволяет носителям данного языка определять принадлежность имен существительных к одному из чисел» [2, с. 50].

Категория числа имени существительного в ингушском языке представлена коррелятивными формами единственного и множественного числа. Но число не является «строго морфологической категорией с последовательным противопоставлением значений единичности / множественности, поскольку сами обозначаемые понятия объективно не связаны с идеей счета» [1, с. 46]. Примером являются случаи, когда имена существительные имеют только форму единственного числа или только форму множественного числа.

В ингушском языке мы имеем два способа образования множественного числа имен существительных: суффиксальный способ и супплетивный. Авторы учебника «Х1анзара г1алг1ай мотт» также выделяют эти способы образования множественности [3, с. 72].

Наиболее продуктивен суффиксальный способ образования формы множественного числа имени существительного. При данном способе происходят такие фонетические изменения основ имен существительных, как чередование звуков, редукция гласных, наращение и др. Этим явлением и обусловлено многообразие вариаций аффиксов множественности.

Основным показателем множественного числа выступает формант *-ш* и его варианты с гласными элементами: *-аш, -ош, -еш*. Например: *Ц1аьхха, мичахъара йоаг1а цаховш, тха коа хъачуера дукха говраш* / Вдруг, откуда ни возьмись, зашло во двор много лошадей; *Тха да дукха хабараш дувца саг везаш вацар* / Наш отец не любил человека, который любит много разговаривать; *Ший мел ваха саго ч1оаг1а дукха къинош гулдо, т1ехъаг1а шийна гешт деддац-кх аьнна цунна хетош* / В течение жизни человек набирает много грехов и впоследствии ему кажется, что они ему не простятся; *Из коа д1ачуваьлча ж1алеш 1еха доладелар* / Когда он зашел во двор собаки начали лаять.

Характерной особенностью образования форм множественного числа в ингушском языке является наращение согласных фонем -р, -м, -н к основе имен существительных в косвенных падежах.

Формы множественного числа образуются также путем добавления к основам единственного числа номинатива существительных следующих суффиксов:

1) *-раш*. Например: *Шераиш длаухаи латтар, хлаьта Наси во1-м вацар цлавоаглаш* / Проходили года, но не возвращался сын Наси; *Нокхараиш юв йитта юхь йиста вар Мохьмад* / Лицо Магомеда опухло от укусов ос.

2) *-маш*. Например: *Члоагла хоза кочамаиш тегар дадар лолахочо* / Очень красивые платья шила соседка дедушки; *Хьяжклаиш тлара Юдаьха гладамаиш хья а гулдаь цли техар оаха царех* / Сняв и собрав стебли с кукурузы, мы сожгли их.

3) *-наш*. Н.: *Гаьнаиш тлаьхь кагьеш мух баьннабар цу бийсанна* / В ту ночь был такой сильный ветер, что даже ломал деревья; *Тха шиколе мелдола бер гаьнаиш тлара Юлийга гланаиш гулде арадаьннадар селха* / Все дети из нашей школы вышли собирать листочки, опавшие с деревьев.

4) *-й*. Н.: *Цхьа бутт хьалха тика чура ахча дихьа кьуй хланз мара корабаьбац* / Воров, которые месяц назад своровали деньги из магазина, нашли только сейчас; *Хьяьнала кьахьегамхой бар тхоца кирпичика заводе балха хиннараиш* / Честными тружениками были те, кто работали с нами в кирпичном заводе.

5) *-ий*. Н.: *Моастаглийь бли гаьна доацаиш латтар* / Армия врагов стояла неподалеку; *Клантийь гонахьа глос баь Юэттар латаиш воалача шиннена* / Парни стали, сделав круг около дравшихся парней.

6) *-арч* // *-рч*. Н.: *Селхан котамаш длацаюаиш йисача хьяжклаех злок еттаиш доахкар кхокхарч* / Голуби клевали кукурузу, которую вчера оставили куры. Адамас лочкьадаь киса Ючдехка пхорч Юлийгар / Патроны, которые Адам, украв, положил в карман, упали.

7) *-арий*. Н.: *Гаьнна длахьяжача гуиш дар гаьзариий Юл* / Вдали было видно стадо коз; *Несарий шой кулг-говзал дахьокхаиш бар даар хьан хозагла кечду хьожаш* / Невестки соревновались между собой, кто лучше приготовит еду.

8) *-аш* и изменения гласной в корне. Н.: *Нув хьокхаш коа Йолийга астарааш дIайоахаш йоалар зIамига йиIиг* / Маленькая девочка, подметая, убирала упавшую рыхлую землю; *Лаккха хьалдетта аьлааш латтар лоалахой беша* / Высокие стоги сена стояли в огороде соседей.

Непродуктивным способом образования множественного числа в ингушском языке является супплетивный: *сесаг - истий; вол – кьонгаш*. Например: **Истий** *гонахьа ховшбаь шийх доакхал деш вагIар Iийса* / Иса, посадив вокруг себя своих жен, сидел возгордившись; **Ший кьонгаш** *болх бе даоттабаь ше царца даэттар Сараж* / Поставив работать своих сыновей, Сараж встал с ними.

Таким образом, рассмотрев вопрос о способах образования форм множественного числа, мы пришли к выводу, что в сфере имени существительного морфологический способ выражения множественности представлен суффиксами, но «аффиксов множественности в ингушском языке сравнительно немного, их разнообразие создается различными фонетическими вариантами» [4, с. 35]. Супплетивным способом образуется небольшое число форм имени существительного.

Список литературы:

- Аушева Э.А. Именные части речи в ингушском языке.- Назрань, Пилигрим, 2012. – 157с.
- Аушева Э.А., Алмазова Т.А. Категориальная система имени существительного ингушского языка. // В сб. Актуальные вопросы филологии: теория и практика. Материалы II Международной научно-практической конференции. 2018. С. 49-53.
- Ахриева Р.И. и др. ХIанзара гIалгIай мотг. – Назрань, 1997. – 263 с.
- Куштова Е.С. Словообразование в ингушском языке. – Назрань: ООО «КЕП», 2017. - 192 с.

УДК 1

Расулова З.Р.

преподаватель

Кафедра Методика начального образования

Термезский филиал ТГПУ

(г. Термез, Узбекистан)

ПЕДАГОГИЧЕСКАЯ НЕОБХОДИМОСТЬ ПОДГОТОВКИ МОЛОДЕЖИ К СЕМЕЙНОЙ ЖИЗНИ

***Аннотация:** Наряду с стремлением к универсальным ценностям в нашей жизни, лучшие традиции и обычаи наших предков остались наследством. Наши традиции помогают реформам добиться успеха. Только те, кто воспитывался в хорошо образованной, духовной и физической семье, может пойти по пути независимости и прогресса. Размышления наших великих предков о воспитании и ценностях морали и нравственности - служит прочной основой для наших перемен в стране.*

***Ключевые слова:** воспитание, поведение, семья, развитие.*

На протяжении всего жизненного цикла семья постоянно сталкивается самыми различными трудностями и неблагоприятными условиями - болезни, жилищно-бытовые неудобства, конфликты с социальным окружением, последствия широких социальных процессов (война, социальные кризисы и т.д.). В связи с этим перед семьей часто возникают непростые проблемы, которые могут отрицательно сказаться на ее системе воспитания.

Семья - это небольшая часть общества. Рождению ребенка в семье рады не только родители, все родственники, родные, и даже друзья в восторге. Детство, характерное для нашей нации, имеет большое значение и смысл. Это из-за окружения и спокойствия в семье и здоровья наших детей. Это результат мира и стабильности в нашей стране. Богатство нашего государства - это дети, семья, окружение, здоровье наших любимых. Все условия создаются в нашей стране для светлого будущего наших

детей. Важно подчеркнуть, государство специально для наших детей основной упор делает на воспитание - физическое, психическое, духовное. Здоровый, умный, воспитанный, образованный, гармоничный ребенок - труд не только родителей, но и всего нашего общества. Это связано с развитием и укреплением семьи в нашей стране. В стране был принят ряд законов и постановлений. Так, например, в основном законе Конституции Республики Узбекистан для защиты и укрепления семьи отведены главы 63,64,65,66, Семейного кодекса. Кроме этого были названы в стране «Год семьи», «Год женщины», «Год здорового поколения», «Год матери и ребенка», «Год семьи», «Год здорового ребенка» и разработаны ряд государственных программ, структура и реализация, которых - является результатом политики на уровне правительства. Другими словами, в нашей стране реализуется для семьи одинаковы правовые, экономические и моральные принципы.

Более половины населения страны молодые люди, и поэтому сильная, стабильная семья – это стабильность нашей страны во многих аспектах.

Молодой человек и девушка на пороге полового созревания – это в будущем брак и их стойкость, связанные с от многих условий и причин. Будущая семейная жизнь зависит от уровня подготовки юношей и девушек в юношеском возрасте.

Согласно, национальным обычаям и традициям, когда рождается девочка в семье, мать кладет деньги в коробку, ради будущего своего ребенка, так начинается собираться приданное. Для мальчиков отец сажает деревья, тополя –для постройки нового дома. Мамы передает секреты кулинария в семье, убирать, чистить дом, первые уроки шитья, как приветствовать и ухаживать за гостями, искренность и вежливость к окружающим, узнает мастерство добродетели. Колыбельная песня приходит по ситуации и отражает душевное состояние, настроение, мечты поющего песню. В этой колыбельной песни ребёнок сравнивается с цветком. Все хорошие качества – цветка даются ребёнку. Любя, лаская ребёнка сопоставляет его с джейраном. Здесь нашли своё отражение в ребёнке нежность , чистота цветка. Колыбельная песня с начало до конца богата похвалами ребёнка в сравнении с цветком. Своеобразная картина отражена в ребёнке как цветок лежащий в цветочной подушке. Здесь отражаются мечты матери о счастливом будущем, здоровье, радости своего ребёнка. (Абдурахманова А.Т, 2018)

Мальчики учатся у своего отца мужеству, стойкости, терпению, усердию, трудолюбию, секретам мужских профессии, такие как строительство, скотоводство, торговля. Эти секреты переходят от отца к сыну.

В домашних условиях дети готовы к семейной жизни. В наши дни появляются новые традиции богатые новым содержанием. Девушка, которая приходит в дом жениха невестой, должна навестить заранее – установить мебель, повесить новый занавес, наладить новый порядок, в это время показать культуру общения всем членам семьи, уделить особое внимание. У молодого человек на пороге совершеннолетия в подготовке к семейной жизни свои обычаи и законы.

При изучение традиций, обычаев и для улучшения семейных отношений с обеих сторон были сделаны следующие выводы:

Прежде всего, при создание здоровой семейной среды; используя пример родителя; родители готовят детей к семейной жизни, развивая педагогические и психологические знания;

Высшие учебные заведения ведут специальные занятия: семейная педагогика, семейная психология и подготовка молодежи к семейной жизни. При проблемах и трудностях семейного воспитания использовать передовые педагогические и информационные технологий; самостоятельные работы студентов по педагогике и психологии, студенческие диссертации, выпускная и магистерская работа – раскрывать и освещать вопросы, связанных с подготовкой молодежи к семейной жизни. Обратить внимание на систему:

□ Студент - нация, которая была проверена веками в подготовке молодых людей к семейной жизни, рациональное использование педагогических достижений;

□ Студент - СМИ в подготовке молодежи к семейной жизни использование объектов; семью, учебное заведение, махаллю по подготовке молодежи к семейной жизни, расширение сотрудничества; опытные родители, а также организовать передовой опыт семейных ученых;

□ Республиканский семейно-практический центр и его филиалы разработать своевременную подготовку программ и рекомендаций, подготовленных экспертами; ответственность за медицинское обследование молодых людей до вступления в брак,

для укрепления семьи. Можно выделить также следующие группы трудностей, с которыми сталкивается семья:- связанные с резкой сменой образа жизни семьи (жизненного стереотипа), связанные с суммированием трудностей, их «наложением» друг на друга. Пример первых - психологические трудности, возникающие при переходе от одного этапа воспитания, к другому. Пример вторых - необходимость практически одновременного решения ряда воспитательных проблем в начале второго этапа. Сочетание перечисленных трудностей в определенные моменты воспитания в семье приводит к семейным кризисам.

Таким образом способствовать регулированию может весьма широкий круг факторов: особенности личностей ее членов и взаимоотношений между ними, определенные условия жизни семьи. Это сделает нашу страну более стабильной.

Список литературы:

I.A.Karimov —Yuksak ma‘naviyat – yengilmas kuchl, - T.: —Ma‘naviyatl, 2008, 176 b.

M.Mahmudova Xalq pedagogikasi va oila tarbiyasi (Monografiya). Samarqand: SamDCHTI, 2013, 174 b.

G.Sultonova Yoshlarni oilaviy hayotga tayyorlashning samarali yo__llari./Uzluksiz ta‘lim, 2012, № 3, 50 – 52 b.

D.Xoliqov Oila mustahkamligi – jamiyat muhofazasida./Xalq ta‘limi, 2012, № 2, 47 – 49 b.

Абдурахманова А. Т. Фольклор Байсуна-неисчерпаемая духовная сокровищница // Гуманитарный трактат. – 2018. – №. 24. – С. 24-26.

Рязанова М.А.

аспирант института русского языка

Хэйлунцзянский университет

(г. Харбин, Китай)

КЛАССИФИКАЦИЯ КИТАЙСКИХ СЛОВ С КУЛЬТУРНО-СПЕЦИФИЧЕСКИМИ КОННОТАЦИЯМИ И ОСОБЕННОСТИ ИХ ПЕРЕВОДА НА РУССКИЙ ЯЗЫК

***Аннотация:** в данной статье рассматриваются слова с культурно-специфическими коннотациями в китайском языке. Исследование их в лингво-культурологическом аспекте дает богатый материал для изучения не только структуры китайского языка, но и открывает новые возможности понимания обычаев, традиций, образа мыслей и характера китайцев, их менталитета. Результатом исследования является глубокая тематическая классификация китайских слов с культурно-специфическими коннотациями. Учет их типологии позволяет выбрать верный прием перевода.*

***Ключевые слова:** классификация реалий, культурная коннотация, китайский язык, приемы перевода.*

Связь между языком и культурой неразрывна, существование одного невозможно без другого. Язык содержит в себе культурные ценности нации и является инструментом для усвоения этих ценностей, и потому должна быть категория, которая будет соотносить язык и культуру и позволит описать их взаимодействие. Так, В.Н. Телия выделяет культурную коннотацию. В самом общем виде это – интерпретация денотативного или образно мотивированного аспектов значения в категориях культуры [1, с. 214]. Согласно Л.С. Бархударову под коннотацией имеются в виду те дополнительные ассоциации, которые слово вызывает в сознании носителей данного языка. [2, с. 122].

Любой словесный знак не только семантически специфичен, но и наделен национально-культурными особенностями. Под культурным компонентом семантики языковой единицы понимается та часть ее значения, которая отражает связь знака и культуры и которая в конечном итоге обусловлена национальной культурой [3, с. 100].

Лексическая единица, называющая предмет или понятие, обладает ассоциативно-образными стереотипами, отражающими народный менталитет, и интерпретируя ее, тем самым раскрывается его национально-культурный смысл и характер, что и является национально-культурной коннотацией. [4, с. 115].

Лексические единицы с культурно-специфическими коннотациями играют важную роль и знакомят изучающего иностранный язык с культурой, жизнью данного языкового коллектива, с определенным бытом, историей, их сложившимися обычаями и традициями. Культурная коннотация выступает своего рода «транслятором» культуры в языке, в результате чего складывается национально-специфическая система взглядов носителей этого языка, создаётся уникальная языковая картина мира данной нации.

Слова с культурно-специфическими коннотациями отражают специфику культуры целой страны и нации, и являются большой проблемой при переводе на родной язык. Разнообразие культурных особенностей включает в себя различное понимание и поведение относительно знакомых явлений и предметов, а также их уникальность, вызванная различными географическими условиями, историей, привычками, традициями, ценностями и т.д. Подход к классификации слов, характеризующих особенную культуру страны, большинства исследователей языка разнообразны и разработаны исходя из различных принципов лингвистики, страноведения, теории перевода и т.п.

Слова с культурно-специфическими коннотациями достаточно глубоко изучались как отечественными, так и зарубежными учеными-лингвистами, несмотря на то, что каждый привносил в данное понятие свои особенности, в частности А. Вежбицкая, Е.М.Верещагин, В.С. Виноградов, В.И. Горелов, В.Г. Костомарова, В.Н. Телия, Б. Томалин, С. Стамплески, С.А. Фридрих, А.Д. Швейцер и др. В основном авторы рассматривают в своих работах слова с культурно-специфическими коннотациями английского и немецкого языков в сопоставлении с русским языком. Что же касается слов с культурно-специфическими коннотациями китайского языка, то до настоящего времени они изучены не так обширно.

Количество слов с культурно-специфическими коннотациями достаточно велико в рамках культуры и языка определенной страны, и их можно выделить в целые группы и подгруппы по различным критериям. В настоящее время нет единой классификации данного вида слов. Тем не менее, именно упорядоченная классификация слов с

культурно-специфическими коннотациями дает возможность переводчику исходя из конкретного слова выбрать соответствующий метод перевода.

Мы основывались на классификациях, предложенных китайскими лингвистами, профессорами Чжан Гаосянем 张高翔 и Ван Гоанем 王国安. Чжан Гаосян выделял 4 уровня культурно-специфических слов, называя их «уровень материальной культуры», «уровень режимной культуры», «уровень поведенческой культуры» и «уровень культуры менталитета» [5, с. 64]. Ван Гоань был приверженцем 5 уровней культурно-специфических слов, выделяя как отдельный «уровень географии природы» [6, с. 402], который Чжан Гаосян включил к словам, относящимся к «материальной культуре».

Исследование слов с культурно-специфическими коннотациями и их перевода подвело нас к разработке собственной тематической классификации, которая и будет изложена ниже.

1. Лексика, называющая предметы материальной культуры и не включающая в себя природные объекты:

1) Еда и питье. Питание – это материальная основа, от которой зависит продолжение существования человечества. Китайская культура питания является меркой китайской цивилизации, а также является особым воплощением китайской нации. Данную лексику можно подразделить на следующие подгруппы:

(1) Праздничная пища: 月饼 (юэбин – круглый пряник с начинкой), 腊八粥 (каша Лаба – густая рисовая каша с орехами и сухофруктами), 汤圆 (таньюань – сладкие шарики из клейкой рисовой муки со сладкой или мясной начинкой в бульоне) и др.

(2) Кулинарная культура: 满汉全席 (сервировка банкета маньчжурскими и китайскими блюдами), 臭豆腐 (вонючий тофу), 川菜 (сычуаньская кухня) и др.

(3) Чайная культура: 茶圣 (Чашэн или «чайный мудрец» по имени Лу Юй, создатель первого трактата о чае и чаепитии), 龙井 (Лунцзин – «колодец дракона»), 茶礼 (чайные подарки), 茶话会 (чаепитие) и др.

(4) Культура питья: 杜康 (вино Ду Кан), 茅台酒 (Маотай - китайская ароматная водка), 二锅头 (Эрготоу – крепкая китайская водка) и др.

2) Одежда и украшения: 旗袍 (ципао – маньчжурское женское платье династии Цин), 乌纱帽 (головной убор из черного тонкого шелка, носившийся чиновниками), 中山装 (костюм Чжуншань) и др.

3) Обширный пласт культурно-специфических слов, обозначающих утварь, инструменты, орудия: 筷子 (палочки для еды), 八仙桌 (квадратный стол, с каждой стороны может сидеть по два человека), 砚台 (глиняная или каменная тушечница, для растирания туши), 香炉 (курильница для сжиганий курительных свечей), 虎符 (Хуфу – предмет из бронзы или золота в виде тигра, подтверждающий воинские права военачальника), 孔明灯 (фонарь Чжугэ Ляна), 长命锁 (замок долголетия – шейное украшение для ребенка в форме металлического замка, символизирующего долголетие), 二弦 (Эрсянь – двухструнный щипковый инструмент) и др.

4) Постройки, сооружения: 长城 (Великая китайская стена), 窑洞 (яодун – тип пещерного жилища), 吊脚楼 (дяоцзялоу – дом на сваях над водой), 四合院 (сыхэюань – тип традиционной китайской застройки, при котором четыре здания помещаются внутрь фасадами по сторонам прямоугольного двора) и др.

5) Транспорт: 花轿 (Хуацзяо – свадебный паланкин), 步辇 (ручная телега), 辇车 (ручная повозка) и др.

2. Ко второй группе относятся культурно-специфические слова, связанные с предметами и явлениями духовной культуры страны.

Данная категория слов отражает систему ценностей, образ мышления, эстетические чувства, вероисповедания и религиозные убеждения, философское мышление, виды и формы искусства. Данные слова можно подразделить на следующие категории:

1) Ценностные представления: 天人合一 (единство Неба и человека), 以和为贵 («мир это ценность»), “己所不欲, 勿施于人” («Чего не желаешь себе, того другому не делай») и др.

2) Философская мысль: 阴阳 (Инь и ян), 乾坤 (Цянь и кунь (две гексаграммы «Ицзина», обозначающие небо и землю, мужское и женское начало), 五行 (пять первоэлементов, из которых состоит все во Вселенной), 儒家 (Конфуцианство), 墨家 (Школ Моцзы) и др.

3) Принципы нравственности и морали: 三纲五常 (три устоя и пять незыблемых правил), 弟子规 (ди цзы гуй – правила и наставления для детей и учеников), и др.

4) Религия:

(1) Термины, относящиеся к даосизму: 道士(даос), 道姑 (монахиня), 八仙 (восемь даосских святых), 黄泉 («желтый источник» - загробный мир) и др.

(2) Термины, относящиеся к буддизму: 阿弥陀佛 (будда Амитабха, 杀生 (убиение живых существ (одно из десяти зол), 和尚 (монах), 尼姑 (монахиня), 居士 (последователь учений Будды, не принявший пострижения), 圆寂 (паринирвана) и др.

При категоризации слов, имеющих отношение к даосизму, конфуцианству, буддизму и др., мы относим к категории «религия», остальные слова относим к категории «философской мысли».

5) Эстетика: 苗条 («росток» – о стройной женской фигуре), 柳叶眉 (брови, как листья ивы – обр. о красавице), 瓜子脸 (лицо как тыквенная семечка – обр. о красивом лице овальной формы) и др.

6) Образ мышления: 枪打出头鸟 (стреляют по той птице, что выставляет голову, обр. кто лезет на рожон - соберет все шишки на свою голову; инициатива наказуема), “不入虎穴, 焉得虎子” (не войдя в логово тигра, не добудешь тигренка (обр. волков бояться — в лес не ходить; без риска нет удачи), “靠山吃山, 靠水吃水” (живя в горах, питаться дарами гор, живя у воды, питаться дарами воды – обр. жить и довольствоваться теми условиями, что имеешь) и др.

7) Искусство:

(1) Стиль каллиграфии, письменна: 汉隶 (Ханьское лишу – деловое письмо эпохи Хань), 书圣 (мудрец каллиграфии (о прославленном каллиграфе Ван Сичжи), 颜体 (стиль Янь), 柳体 (стиль Лю), 刻字 (выгравировать иероглифы) и др.

(2) Скульптурное искусство: 秦始皇兵马俑 (терракотовая армия Цинь Шихуана), 四大石窟造像 (статуи четырех великих гротов – гроты Луньмэнь, Юньган, Могао и Майджишань), 昭陵六骏 (барельефы шести скакунов из гробницы Чжаолин), 金马碧鸡坊 (арки золотого коня и зеленого петуха) и др.

(3) Опера и драма: 双簧 (шуанхуан – выступление пары артистов, в котором один артист жестикулирует, а другой поет или говорит за него), 京剧 (пекинская опера), 花鼓戏 (фольклорные сценки, исполняемые под барабан), 脸谱 (образцы гримов актера), 二人转 (танцевально-песенная сценка, исполняемая двумя актерами, популярная на Северо-Востоке Китая) и др.

(4) Живопись: 画圣 (мастер живописи – о художнике династии Тан – У Даоцзы), 水墨山水 (горы и реки, написанные тушью), 花鸟画 (картины, изображающие цветы и птиц) и др.

(5) Национальная музыка: 五音 (пять ступеней гаммы), 黄钟大吕 (хуанчжун и далюй – название «первой мужской и женской ступеней китайского хроматического звукоряда»), 编钟 (колокола бяньчжун - обычно 16 колоколов по полутонам, подвешенных в два ряда на одной стойке), 胡琴 (хуцинъ - китайская скрипка), 花儿 (хуаэр - жанр народных песен, распространённых в районе Кукунора) и др.

(6) Прикладное искусство: 中国结 (китайское узелковое плетение), 剪纸 (вырезание узоров из бумаги), 对联 (парные надписи), 绣球 (шарообразное украшение из шелка) и др.

8) Литература:

(1) Литературный стиль: 汉赋 (поэзия Фу во времена династии Хань), 唐诗 (поэзия времен династии Тан), 律诗 (установное пятисловное или семисловное восьмистишие), 元曲 (юаньская драма) и др.

(2) Литературные произведения: 《三国演义》 («Троецарствие»), 《红楼梦》 («Сон в красном тереме»), 《西游记》 («Путешествие на Запад»), 《水浒传》 («Речные заводи») и др.

(3) Писатели: 屈原 (Цюй Юань), 李白 (Ли Бай), 杜甫 (Ду Фу), 曹雪芹 (Цао Сюэцинъ) и др.

(4) Классические литературные персонажи: 红娘 (Хун-нян (служанка героини в драме «Западный флигель»), 孙悟空 (Сунь Укун, Царь Обезьян (из романа «Путешествие на Запад»)), 林黛玉 (Линь Дайюй (из романа «Сон в Красном тереме») и др.

Группу слов «литература» мы включили в классификацию «искусства», в соответствии с трактовкой двух терминов в «Современном китайском словаре»: “文学以

语言文字为工具形象化地反映客观现实的艺术，包括戏剧，诗歌，小说，散文等 [7, с. 1364] 。” «Искусство использует образы, чтобы отразить реальность, но имеет более типичную общественную идеологию по сравнению с реальностью, и включает в себя литературу, живопись, скульптуру, архитектуру, музыку, танец, театр, кино, эстраду и т.д.» “艺术用形象来反映现实但比现实有典型性的社会意识形态，包括文学，绘画，雕塑，建筑，音乐，舞蹈，戏剧，电影，曲艺等 [7, с. 1541]” 。 Мы можем наблюдать, что литература – это вид искусства, искусство включает в себя литературу. «Литература использует речь и письмо как инструмент изобразительного отражения объективной реальности искусства, включая театр, поэзию, романы, прозу и др.»

9) Крылатые выражения: 鸿门宴 (Хунмэньский пир – обр. «пир со злым умыслом»), 毛遂自荐 (как Мао Суй самому себя рекомендовать – предлагать свои услуги), 狐假虎威 (лиса пользуется могуществом тигра – пользоваться чужим авторитетом), 东山再起 (Дун Шань вновь объявился – обр. в знач. вернуться к своей деятельности, работе) и др.

Следует отметить, что многие из слов с культурно-специфическими коннотациями можно отнести одновременно к нескольким разделам предметной классификации, например, слова, относящиеся к национальной музыке, как: 二胡 (Эрху), 琵琶 (Пипа), 簾 (Чи) и др. также можно отнести к инструментам, так как это предмет материальной культуры, созданный человеком. Также слова как “二十八星宿 (Двадцать восемь созвездий по древней китайской астрономии)”, “天干地支” (китайская система циклического летоисчисления), “二十四节气” (двадцать четыре сезона китайского сельскохозяйственного года) и т.п. мы не включили в категорию слов с культурно-специфическими коннотациями духовной культуры, потому как эти слова относятся не только к группе «календарная система», но и используется в таких областях как древняя религия Китая, астрономия, астрология, фэн-шуй и т.д.

3. Слова с культурно-специфическими коннотациями, называющие режим, систему, как форму общественного устройства и жизни.

Данная категория культурно-специфических слов выражает нормативные, уникальные социальные отношения. В частности, это слова, которые отражают характерную для государства административную систему, образовательную систему

отбора, правовую систему, экономическую систему, а также народные правила и обычаи этикета:

1) Политическая система: 禅让 (отречься от престола), 诏书 (высочайший манифест), 太上皇 (отец императора – титул императора, передавшего при жизни престол сыну), 人民代表大会 ((Всекитайское) Собрание народных представителей), 一国两制 (Одна страна – две системы) и др.

2) Экономическая система: 休养生息 (набираться сил – после больших потрясений или изменений в стране означает облегчение бремени людей, стабилизация жизни, развитие производства, восстановление духа – о восстановлении благосостояния страны), 屯田 (обрабатывать землю руками колонистов), 田赋 (поземельный налог), 交公粮 (налог, вносимый зерном) и др.

3) Правовая система: “王子犯法与庶民同罪 (сын императора, нарушивший закон, виновен, как и простолюдин)”, 凌迟 (жестокое наказание путем мелких разрезов тела пока жертва не скончается), 连坐 (круговая порука, когда привлекались к ответственности родственники, друзья, соседи преступника) и др.

4) Образовательная система: 秀才 (сюцай – учение при династии Мин и Цин), 解元 (первый по списку выдержавших экзамен на степень цзюйжэнь), 科举制 (кэцзючжи – императорская система для отбора должностных лиц), 八股文 (багувэнь – классическое сочинение из восьми частей) и др.

5) Культурная система: 五讲四美 (пять вещей, необходимых делать и соблюдать, и четыре достоинства или красоты), 三热爱 («три горячие любви» – горячо любить Родину, социализм и коммунистическую партию), 裹小脚 (бинтование маленьких ножек) и др.

6) Календарная система: 天干地支 («небесные стволы и земные ветви» - китайская система циклического летоисчисления), 农历 (сельскохозяйственный (лунный) календарь), 闰月 (добавочный месяц високосного года), 二十四节气 (двадцать четыре сезона китайского сельскохозяйственного года), 腊八 (8-е число 12-го месяца по лунному календарю) и др.

«Системная» культура – это неотъемлемая часть культуры, являющаяся как частью духовной культуры, так и инструментом материальной культуры. Ограничивающаяся в

слоях духовной и материальной культур, «системная» культура одновременно формирует привычки, правила, поведения и деятельности человека, обеспечивает наблюдение и понимание моделей поведения и деятельности человека, скрепляет политическую мудрость в обществе. Слова с культурно-специфическими коннотациями, относящиеся к категории «системная культура» – это совокупность ценностей, формирующихся в обществе и ограничивающие ненормативную деятельность человека.

4. Поведенческие слова с культурно-специфическими коннотациями.

Это культурно-специфические слова, описывающие ценный опыт из жизни людей, способствующий развитию цивилизации, культуры и общества, а также реалии творческой активности. Есть некоторые поведенческие слова с культурно-специфическими коннотациями, которые содержат в себе не отражающие поведенческую активность, и означающие какой-либо предмет. Эти слова на первый взгляд похожи на те, которые относятся к категории материальной культуры, однако все же есть отличие. Культурно-специфические слова, отражающие поведение, выражают, в основном, национальные нравы, обычаи и привычки, а культурно-специфические слова, отражающие материальную культуру выражают основные потребности, необходимые для человеческой жизнедеятельности, такие как пища, одежда, жилище, средство передвижения. Данная группа слов включает в себя:

1) Этикет: 敛衽 (женское приветствие (поклон) со сложенными и спрятанными в рукава кистями рук), 叩头 (положить земной поклон), 长跪 (выпрямившись, стоят на коленях), 道万福 (желать благополучия, поклон со сложенными руками (отдавали поклон женщины)) и др.

2) Нравы, обычаи, традиции. Относящиеся к данной группе слов, можно разделить еще на несколько подгрупп:

(1) Брачные обычаи: 媒婆 (сваха), 聘礼 (сговорные дары (родителям невесты)), 结发 (сплести волосы (о молодых, брачный обряд), 洞房 (комната новобрачных), 三朝回门 (наносить первый визит родителям новобрачной на третий день) и др.

(2) Похоронные обычаи: 火葬 (кремировать), 土葬 (погребение в земле), 天葬 (захоронение под открытым небом), 水葬 (погребение в воде), 寿衣 (погребальное одеяние – дословно «долголетняя» одежда), 守灵 (караулить у гроба покойного) и др.

(3) Национальные и мифологические культурно-специфические слова:

① Дракон: 龙的传人 (потомки Дракона, т.е. ханьцы), 坐龙椅 (садиться на драконий трон (престол императора), 龙袍 (парадная одежда императора), 龙体 (тело императора), 赛龙舟 (соревнования на драконьих лодках) и др.

② Феникс: 山沟里飞出金凤凰 (из ущелья вылетел золотой феникс – о человеке, который благодаря собственным усилиям превзошел остальных), 凤钗 (заколка в форме феникса), 凤鞋 (женские туфельки с изображением феникса), 丹凤朝阳 (красный феникс в лучах утреннего солнца – обр. талантливый человек успевает воспользоваться хорошим моментом) и др.

③ Цилян: 麒麟阁 (Цилиневые хоромы – постройка при ханьском У-ди, где хранились портреты именитых сановников), 麒麟儿 (мальчик-цилян – ребенок с выдающимися способностями), 吾家麒麟 (цилян нашей семьи - о талантливых, выдающихся детях в своей семье) и др.

④ Черепаха: 龟卜 (гадание на панцире черепахи), 龟龄 (долголетие), 龟币 (монеты, сделанные из панциря черепахи), 龟人 (чиновник, ведавший поставкой черепах для ритуальных целей) и др.

⑤ Тигр: 虎将 (храбрый полководец), 将门虎子 (в доме полководца рождаются тигрята – обр. в знач. храбрецы), 虎头牢房 (тюремная камера для приговоренных к смерти), 虎头鞋 (тапочки в виде головы тигра – детские тапочки ручной работы) и др.

(4) Растения: 松竹梅 (сосна, бамбук и слива – обр. в знач. три друга в студеную пору), 折柳 (сломать ветку ивы (на память уезжающему – обр. в знач. распрощаться), 松鹤延年 (долгие года жизни как у сосны и журавля - пожелание долгих лет жизни) и др.

(5) Национальные праздники: 春节 (праздник Весны - китайский Новый год), 元宵节 (праздник Юаньсяо - праздник фонарей), 清明节 (праздник Цинмин – праздник поминовения усопших) и др.

(6) Зодиак: 十二生肖 (12 знаков зодиака, изображающих животных), 属相 (принадлежность года рождения человека к знаку животного цикла) и др.

(7) Числа: 三生石 (камень трех существований – обр. о месте свиданий верных друзей), 五味俱全 (обладать пятью (всеми) вкусами), 九重天 (девять небес (девять частей или слоев, на которые разделена небесная сфера) и др.

(8) Стороны: 坐北朝南 (находиться (о строении) на севере и быть направленным фасадом на юг), 男左女右 (мужчина слева, женщина справа), 南山北水 (горы на юге, реки на севере (о благоприятном расположении строения)), 一命归西 (вся жизнь подошла к западным небесам (о буддийском рае – обр. в знач. умереть, скончаться) и др.

(9) Цвета: 近朱者赤, 近墨者黑 (имеющий дело с киноварью, пачкается в красный цвет, имеющий дело с тушью, пачкается в черный цвет – обр. в знач. с кем поведешься, от того и наберешься), 黑帮 («черная группа» - банда), 白色恐怖 (белый террор) и др.

3) Боевое искусство: 太极拳 (тайцзицюань – один из видов ушу, оздоровительная гимнастика), 气功 (цигун – дыхательная гимнастика), 八卦掌 (багуачжан – один из внутренних стилей ушу), 虎爪功 (метод (борьбы) «когти тигра») и др.

4) Традиционный спорт и культурные развлечения: 五禽戏 (игра «пять зверей» - система физических упражнений в подражание движениям тигра, оленя, медведя, обезьяны, аиста), 蹴鞠 (цзюжюу – древняя китайская игра с мячом), 象棋 (сянци – китайские шахматы) и др.

Перевод слов с культурно-специфическими коннотациями представляет особые трудности для переводчика, так как они не имеют соответствующих эквивалентов в родном языке. При неверной передаче слова с культурно-специфическими коннотациями, переводчик не сможет полностью раскрыть все его значения, не будет понимания коннотативных оттенков этого слова. При переводе, помимо передачи смысла, важно также отразить особенности, свойственные данной культуре. Следует отметить, что китайский и русский языки относятся к разноструктурным языкам и соответственно имеют различные понятийные системы. Поэтому для получения адекватного перевода переводчик должен иметь познания о действительности переводимого языка, что называется обладать «фоновыми знаниями».

С. Г. Тер-Минасова отмечала, что одни и те же понятия, одни и те же явления действительности в различных языках имеют совершенно различные средства выражения, иногда более, иногда менее полно их отражающие. В процессе изучения иностранного языка мы начинаем осознавать, насколько богаты или насколько скудны средства обоих языков – родного и изучаемого. [8, с. 85]

В переводоведении преимущественно выделяют следующие способы перевода слов с культурно-специфическими коннотациями: транскрипция и транслитерация; гипонимический перевод; описательный перевод; уподобляющий перевод (замена функциональным аналогом); калькирование.

К наиболее простым и часто используемым методам перевода китайских культурно-специфических слов на русский язык можно отнести метод транскрипции, при котором воспроизводится звуковая форма иностранного слова, и метод транслитерации, при котором воспроизводится буквенный состав. Эти методы достаточно эффективны при переводе китайских слов с культурно-специфическими коннотациями, относящихся к категории «материальная культура», обозначающих названия достопримечательностей, построек, традиционных блюд и напитков, одежды, инструментов и так далее. При использовании данного метода переводчик традиционно должен опираться на транскрипционную систему Палладия. Например: 武术 (ушу), 麻将 (махджонг), при этом часто при переводе используют комбинирование фонетического и семантического компонентов в составе одной лексической единицы, например название китайского каллиграфического стиля 柳体 (стиль Лю) или 龙井茶 (чай Лунцзин).

К примеру, традиционную китайскую печь 炕 «кан», будет верным перевести именно с помощью метода транслитерации и неверным будет использовать метод уподобления, заменив слово 炕 при переводе на слово «печь», потому как китайская печь *кан* используется не только для приготовления пищи и обогрева жилья, но и является ложем, иначе будут вызваны неверные ассоциации у носителей русского языка.

Зачастую транскрипция и транслитерация не раскрывают полностью содержание реалии и вследствие чего есть вероятность информационной потери, поэтому переводчики прибегают к комбинированному переводу, используя данный метод с пояснением или комментарием: 花轿 (хуацзяо – свадебный паланкин), 观音 (Гуаньинь – Богиня Милосердия), 弟子规 (ди цзы гуй – правила и наставления для детей и учеников).

Часто при переводе слов с культурно-специфическими коннотациями приходится прибегать к описательному переводу, когда дается пояснение иностранного слова. Данный метод используют также при переводе культурно-специфических слов, обозначающих китайские традиции, обычаи и ритуалы, различные инструменты, орудия труда, а также слов, относящихся к искусству, музыке, литературе, названия одежды, еды

и др.: 双簧 (шуанхуан – выступление пары артистов, в котором один артист жестикулирует, а другой поет или говорит за него), 五讲四美 (пять вещей, необходимых делать и соблюдать, и четыре достоинства или красоты (сокращенная формула поведения личности в быту: быть культурным, вежливым, соблюдать гигиену, соблюдать дисциплину и блюсти нормы нравственности и четыре красивых достоинства: обладать красивой душой, красиво говорить, совершать красивые поступки, красивая окружающая среда), 守灵 (находиться у гроба покойного – народный обычай, когда кто-то (обычно дочери или сыновья покойного) должен караулить ночью гроб или ложе покойного, так как считали, что умершая душа в течение трех дней должна навещать свой родной дом, потому и должен быть присматривающий за телом покойного) и др.

При переводе китайских слов с культурно-специфическими коннотациями также часто применяется метод замены слова исходного языка (ИЯ) функциональным аналогом на языке перевода ПЯ, при котором происходит замена предмета или понятия, незнакомого носителю русской лингвокультуры, на основе имеющейся схожести данного предмета или понятия в ИЯ и ПЯ, способное раскрыть суть иностранного слова. Однако при использовании данного метода могут не учитываться специфические характеристики данного слова и в ПЯ подбирается то, что А.Д. Швейцером называлось «контекстуальным аналогом» [9, с. 109]

К примеру, при переводе китайского национального блюда 饺子 *цзяоцзы* традиционно переводят на русский язык как «пельмени» или «китайские пельмени», поскольку это все те же отварные изделия из теста с начинкой. Однако разница китайских *цзяоцзы* от русских пельменей заключается в способах приготовления и начинке.

В зависимости от контекста слово 天 «небо» заменяют словом «Бог» для более лучшего понимания русскому человеку. Например, выражение, относящееся к категории «духовная культура» — 人在做天在看, где слово 天 *небо* заменено в данном контексте на слово *Бог* – «Бог все видит».

Нередко при переводе слов с культурно-специфическими коннотациями используется гипонимический перевод, при котором происходит видо-родовая замена, позволяя заменить конкретное понятие на более широкое. Например, 馒头 — маньтоу, китайские булочки без начинки, часто можно встретить перевод как «пампушка». Или, например, 孔明灯 (фонарь Чжугэ Ляна, где 灯 в данном понятии означает «китайский

бумажный фонарь без выходного отверстия, поднимающегося вверх с помощью нагретого в нем воздуха» проще перевести как просто «фонарь» (孔明 – Кун мин – прозвище крупного государственного деятеля и изобретателя Чжугэ Ляна).

Также, при переводе слов с культурно-специфическими коннотациями на русский язык прибегают к кальке – заимствованию путем буквального перевода. Многие китайские культурно-специфические слова обладают богатым национальным культурным колоритом, некоторые из них происходят из китайских уникальных народных обычаев, некоторые из исторических событий, мифов, художественных произведений и т.д., которые при прямом переводе не дают понимания его содержания. Например, 红白喜事 (свадьбы и похороны), 门当户对 (подходящая пара для брака) – это реалии, происходящие из народных обычаев Китая и если использовать прямой перевод, то для читателя будет просто неразбериха. Или, например, выражение 毛遂自荐 произошло из исторического события и с целью сохранения образа данной аллюзии желательно добавить комментарии к переводу (как Мао Суй самому себя рекомендовать – предлагать свои услуги). Калька как один из основных методов перевода достаточно облегчает понимание читателя.

Следует отметить, что некоторые китайские слова с культурно-специфическими коннотациями уже закрепились в русском языке и иногда не требуют перевода, такие как 风水 (фэншуй), 太极拳 (тайцзичуань), 普洱 (пуэр) и др. Например, 旗袍 (ципао) - в последние года уже также не требует пояснений, так как этот вид одежды достаточно популярен за границами Поднебесной и напрямую ассоциируется с Китаем, хотя, многие и не подозревают, что этот вид платья на самом деле не относится к Китаю напрямую, эта одежда была привнесена от маньчжуров, захвативших Китай в 17 веке. «Слог ци в названии платья восходит к китайскому наименованию сословия, служившего в Восьмизнаменной армии, цижэнь — знаменные люди. Основу этого сословия составляли маньчжуры, национальной женской одеждой которых и было ципао, в то время широкое платье, полностью скрывавшее фигуру и оставлявшее видимыми только голову, ладони и носки обуви. В 1636 году вышел императорский указ, по которому все китайки, входившие в это сословие, должны были носить ципао вместо собственно китайской одежды [10]».

Таким образом, китайские слова с культурно-специфическими коннотациями представляют собой огромный пласт для изучения. Исходя из представленной классификации, можно сделать вывод, что наиболее употребительными являются метод транскрипции и транслитерации, но также часто используется описательный, гипонимический или уподобляющий переводы. В любом случае, в практике перевода все эти способы комбинируются друг с другом, поскольку каждый из этих методов в отдельности имеет свои недостатки, что может приводить либо к перегрузке текста, либо к сужению смысла или потере национально-культурного колорита.

Список литературы:

- Телия В.Н. Русская фразеология. Семантический, прагматический и лингвокультурологический аспекты / В.Н. Телия. – М.: Школа «Языки русской культуры», 1996. – 288 с.
- Бархударов Л.С. Язык и перевод (Вопросы общей и частной теории перевода) -М.: Междунар. отношения, 1975. – 240 с.
- Спиридовская Л.А. Национально-специфическая лексика как средство идентификации языковой личности (на материале австрийского варианта немецкого языка) / Л.А. Спиридовская // Межкультурная коммуникация и проблемы национальной идентичности: сб. научных трудов. – Воронеж: ГУ, 2002. – 98-101 с.
- Маслова В.А. Лингвокультурология / В.А. Маслова. – М.: Академия, 2001. – 208 с.
- 张高翔. 对外汉语教学中的文化词语. 《云南师范大学学报》 (对外汉语教学与研究), 2003. – 64 页.
- 王国安. 论汉语文化词和文化意义. 载《中国对外汉语教学学会第五次学术讨论会论文选》.北京北京语言学院出版社, 1996. – 402 页.
- 中国社会科学院语言研究所词典编辑室. 现代汉语词典 (第6版). 北京: 商务印书馆, 2014. – 1364、1541 页.
- Тер-Минасова С. Г. Язык и межкультурная коммуникация. – М.: МГУ, 2008. – 352 с.
- Швейцер А.Д. Теория перевода: статус, проблемы, аспекты. – М.: Наука, 1988. – 215 с.
- Википедия. – Режим доступа: <https://ru.wikipedia.org/wiki/Ципао>

УДК 372

Сагторова М.Д.

кафедра «Психология»

Термезский государственный университет

(г. Термез, Узбекистан)

ПСИХОЛОГИЧЕСКИЕ СВОЙСТВА СОЦИАЛЬНОЙ ТОЛЕРАНТНОСТИ В РЕЛИГИОЗНЫХ ИСТОЧНИКАХ

Аннотация: один из важнейших приоритетов в укреплении независимости является привить чувство национальной гордости молодому поколению, воспитывать достойных наследников богатому культурному и историческому наследию. Каждая нация имеет свою индивидуальность, путь самостоятельного развития выбирается. Наши предки создали условия для социального жизненного опыта, знаний и мышления, материальные и духовные ценности надежны для развития нации и общества, которые служат компетентной базой. В истории восточной философской мысли, человека волнуют: межличностные отношения, социальная среда, в которой уделяется особое внимание - вопросам чести и свободы, толерантности.

Ключевые слова: образование, воспитание, толерантность, религия.

Терпимость означает уважение, принятие и понимание различных способов проявления индивидуальности, самовыражения и самовыражения людей. Самопожертвование основано на знаниях, искренности, открытом общении и здравом рассудке, совести и вере. Терпимость - это единица многообразия человеческой психики. Это не только моральное обязательство, но и политическая и юридическая необходимость. Терпимость - это способ достижения гармонии, искренности, взаимной доброты, взаимопонимания, взаимной поддержки и пути к более широкой культуре сотрудничества, которая позволяет избежать невежества в отношениях. [1,20]

Терпимость - это не компромисс, стремление или комплимент, а скорее активные отношения, которые формируются главным образом на основе всеобщих прав человека, основных свобод, признания собственных мыслей и ценностей. Также желательно,

чтобы по своей природе люди отличались своей внешностью, поведением, речью, качествами и ценностями. Терпимость - это обязательство поощрять права человека, плюрализм (включая культурный плюрализм), демократию и торжество закона. Терпимость - это понятие, которое отрицает доктрину, искажение истины и подтверждает правила, установленные международными документами по правам человека.

Анализ межличностных отношений может привести к повышенной терпимости к положительным эмоциям (симпатия, любовь, дружба, симпатия и альтруизм), но скорее к отрицательным эмоциям, таким как прихоти, беспокойство, антипатия и ненависть. Самоограничение или терпимость родителей описаны в следующем хадисе:

Слова Всевышнего Аллаха: «И мы посоветовали людям делать добро своим родителям» Имам Бухари упомянул в первой главе стиха из Корана, Книгу Аллаха. То же самое верно и для других ученых - они цитируют стих из этой главы перед началом каждой главы.

Аллах говорит (истолкование значения): «И мы предписали человеку быть верными своим родителям». Из этого ясно, что глава о том, что нужно делать добро родителям.

Имам Бухари, в самом начале списка мусульманского этикета - культуры, то есть сути понятий и, прежде всего, человеческих отношений, - объяснил важность ислама в этом вопросе.

Даже сегодня не мусульмане хорошо знают о многих стихах Священного Корана, которые описывают, насколько дети должны быть благородны родителям.

Мы не только процитируем главы стиха, но и дадим краткий обзор суры, который Имам Бухари сделал в этой главе. Аллах говорит в Сура аль-Анкабут:

«И мы предписали человеку быть послушным и добрым к своим родителям» (ст. 8).

Родители самые благородные и самые уважаемые из всех. Ислам вызывает уважение к родителям, независимо от того, кто они. В мире нет доктрины и системы, которая почитает родителей больше, чем ислам, и обязанность ребенка-мусульманина

делать добро родителям, независимо от того, верующие они или неверующие. Повиновение им также является обязанностью ребенка.

Наши ученые, которые собрали и проанализировали доказательства и доказательства доброты для родителей, говорят, что это произойдет, в том числе:

1. Делать все лучшее для них.
2. Произнесите мягким, уважительным голосом слова.
3. Будьте терпеливыми, добрыми.
4. Будьте любящим.
5. Избегайте вульгарной речи.
6. Называйте их самыми приятными выражениями.
7. Говорить вещи, которые принесут им пользу в их религии и мире.
8. Обучите их тому, чего они не знают в религии.
9. Жить по тому, что позволяет шариат.
10. Повиновение всем обязательным речам.
11. Оставлять тех, кто не причиняет себе вреда тем, что им приказано покинуть.
12. Не идите впереди и даже не ходите перед ними. Разрешается двигаться вперед только при необходимости, например, при ходьбе в темноте.
13. При входе в комнату к родителям заходить только с их разрешения.
14. Не оставаться без разрешения родителей.
15. Не думайте о том, что не так с родителями, даже если мочиться из-за болезни или старости.
16. Уважение к тем, кто приобретает родительскую любовь. [4,35]

Формирование толерантности тесно связано с волей человека. Любовь, признательность и уважение к другим требует сильной воли, чтобы в таких ситуациях человек был готов проявить терпение, искренность, внимание и почтение к характеру и отношению человека, которого он не любит. Здесь имеет прямой эффект, чем шире мышление человека, тем лучше его восприятие Вселенной и Человека и тем более анализ жизненных процессов. В частности присутствуют, если человек совершает ошибку, что это является не виной, и тот, кто совершает ошибку и считает, что ее можно исправить. Терпением обладает тот, кто придерживается второй позиции, имеет такое

отношение к действительности и реальности. Напротив, ограниченный, закаленный человек всегда склонен анализировать, критиковать или возражать против действий других. Это безжалостно и даже враждебно по отношению к человеку, который совершает ошибку или кому он не нравится. В результате межличностные отношения нарушаются, а любовь и ненависть сменяются ненавистью и гневом. (Е.Г. Гозиев, Ю.Тошимов, 2003.)

В форме нетерпимости необходимо уделять особое внимание адаптации эмоциональных и интеллектуальных характеристик человека к социальным отношениям, формированию искренности, человечности, открытости и широты взглядов посредством образовательных и воспитательных эффектов. [3, 153]

Праведность в сочетании с гуманизмом - очень позитивный характер. Есть еще много людей, чей характер жестко противоречит человеческой природе. Этот негативный характер также является результатом эгоизма этих людей, которые знают только себя и ведут себя так, как будто они другие овцы, и что они готовы пропустить зло других, даже своих близких. Даже в таких действиях и словах они часто характеризуются сарказмом, пренебрежением, безжалостностью и равнодушием, а их поведение с другими людьми может испортить настроения и расположение человека и вызвать чувство неуверенности, разочарования и отчаяния. Эгоистичный, темный человек часто жесток и несправедлив в своих отношениях с другими. Такие люди часто навязывают свои негативные черты другим. Причина любого, даже незначительного, отказа не в их собственных, а в их доброте, рационального отношения, коммуникация и уважение людей отражают их внутреннюю красоту, богатый духовный и духовный облик. Одним из замечательных качеств нашего народа является верность дружбе. Там, где есть дружба, любовь, верность - справедливость и истина будут установлены. Это, в свою очередь, стимулирует духовность, менталитет и интеллект человека, приводит его к толерантности и искренности.

СПИСОК ЛИТЕРАТУРЫ:

Мирзиёев Ш. М. должен обладать критическим анализом, строгой дисциплиной и личной ответственностью - повседневной рутинной каждого руководителя. Ташкент: Узбекистан, 2017. - 104 с.

Е.Г. Гозиев, Ю.Тошимов Методика преподавания психологии Ташкент. 2003.

Расулов А.А., Турсунов.Л. Религиозная толерантность как социально-психологический феномен.2015.-17

Шейх Мухаммед Содик Мухаммед Юсуф "Аль-Адаб аль-Муфрад" .2010

УДК 347.1

Сафроний А.О.

студент 3 курса

Экономика и управление на предприятии (организации), 2 группа

Самарский государственный экономический университет

(г. Самара, Россия)

Курочкина Н.Е.

старший преподаватель кафедры физического воспитания

Самарский государственный экономический университет

(г. Самара, Россия)

КАТАРАКТА У СОБАК

***Аннотация:** в статье представлены данные, касающиеся вопроса распространения катаракты у собак, изучена литература, книги и статьи, содержащие информацию о данном заболевании у домашних животных. Какой бы хороший уход ни получал четвероногий друг, он может заболеть. Катаракта у домашних животных является актуальной темой, так как часто заболевания собаки связаны с глазами и одной из болезней является катаракта. В данной публикации описываются способы лечения такого заболевания у собак, как катаракта. Болезни хрусталика являются одними из наиболее часто встречаемых заболеваний у собак различного возраста. Практически все из них характеризуются помутнением линзы и сопровождаются сильной потерей зрения. Целью данной работы является, прежде всего, развитие способности у хозяев домашних животных в нужный момент определить заболевание у собаки и помочь домашнему питомцу избежать неблагоприятных последствий, которые могут наступить при несвоевременном оказании медицинской помощи. При отсутствии лечения возможна даже потеря зрения. Выделяются и описываются характерные особенности понятия катаракта, описываются стадии болезни. Очень важно определить на какой стадии развития находится заболевание у домашнего животного, так как от правильного определения зависит, насколько верно будет оказана помощь собаке. Так же в статье описываются причины появления катаракты у собак, признаки и симптомы данной болезни, и отличие от ядерного склероза. Кроме того, стоит отметить породы собак, у которых наблюдается склонность к данной болезни.*

Ключевые слова: болезнь, катаракта, глаз, хрусталик, собака, лечение.

Введение

Несмотря на то, что главный информационный орган собаки – это ее нос, зрение для собак тоже очень важно. У собак обзорность в среднем 240-250 градусов, что на 60-70 единиц превышает аналогичные возможности, присущие людям [1]. Но, несмотря на такие показатели, и у собак бывают травмы глаз, полученные по неосторожности на прогулке или еще хуже – развитие инфекции или врожденные заболевания глаз.

Поэтому, владелец должен вовремя заметить симптомы болезни, чтобы оказать необходимую помощь своему питомцу. Это поможет дольше сохранить здоровые глаза и остроту зрения.

Здесь мы рассмотрим основные глазные заболевания собак, их симптомы, возможные варианты лечения или оказания первой помощи, и в заключении выявим, насколько важно знать заболевания глаз у собак для их владельцев.

Катаракта — это болезнь, которая затуманивает хрусталик глаза. Если она небольшая, то на зрение не влияет, но требует наблюдения, чтобы предотвратить слепоту. Формирование этого заболевания обычно связано с возрастом, болезнями (такими как сахарный диабет) и травмой глаза. При этой болезни зрачок становится мутным, серовато-синим цветом, а иногда красным и раздраженным.

Материалы и методы

Катаракты классифицируют по времени возникновения и локализации, а приобретенные катаракты различают также по этиологии.[2]

По времени возникновения выделяют врожденные и приобретенные катаракты.

- Врожденные катаракты являются стационарными (они не прогрессируют) и мягкими (не имеют ядра).
- Приобретенные катаракты характеризуются прогрессирующим течением и наличием ядра (т.е. они твердые).

По локализации помутнений различают следующие разновидности катаракт:

передняя и задняя полярные, передняя пирамидальная, веретенообразная, слоистая периферическая, зонулярная, задняя чашеобразная, ядерная, корковая, тотальная

Стадии болезни

Она может варьироваться по размеру и степени тяжести.

1. Очень маленькая (начинающаяся) обычно не ухудшает зрение. Это самая первая стадия и ее раннее выявление, и лечение может привести к хорошим результатам.

2. Когда зрачок становится еще более мутным – это незрелая катаракта, которая приводит к более серьезным последствиям.

3. В конце концов, весь зрачок может стать полностью мутным, и функциональное зрение будет потеряно. Это называется зрелой катарактой. Некоторые зрелые катаракты со временем трансформируются в перезрелые.

4. Перезрелая катаракта образуется из-за потери жидкости и белков из хрусталика. В зависимости от возраста и породы, зрелая катаракта может трансформироваться в перезрелую в течение нескольких месяцев или даже лет.

5. Старческая катаракта развивается у собак старше шести лет. Невылеченные катаракты у собак могут препятствовать попаданию жидкости в глаза, вызывая глаукому, которая является болезненным заболеванием и неизбежно вызывает полную слепоту. Этот недуг развивается с разной скоростью. Катаракта из-за старения имеет тенденцию к более медленному развитию, в то время как, вызванная диабетом, приводит к слепоте примерно у 75% собак в течение одного года после постановки диагноза.[3]

Причины:

Хотя наиболее распространенной причиной является генетика, существует ряд других факторов, заболеваний и состояний, которые могут вызывать ее образование:

- глазные травмы;
- сахарный диабет;
- нарушения питания;

- воздействие токсичных веществ;
- врожденные дефекты;
- глазные инфекции;
- воспаление глаз;
- генетика;
- лечение рака.

Катаракта может быть вызвана дефицитом питательных веществ. Самый распространенный пример — щенки, выращенные на искусственном молоке. Диабет является не только потенциально опасным для жизни заболеванием, особенно при отсутствии лечения, но также и вызывает катаракту. Он вызывает высокий уровень сахара в крови, что может негативно повлиять на многие органы в организме собаки. Без лечения заболевание может привести к повреждению почек, кровеносных сосудов, нервов, сердца и глаз. Обязательно необходимо следить за глазами, если у питомца диабет.[4]

Признаки и симптомы

Владельцы собак могут обнаружить катаракту, глядя в глаза собаки. Пораженный глаз кажется голубовато-серым и мутным. По мере старения собаки хрусталик глаза также может затуманиваться из-за возрастных изменений, которые известны, как ядерный склероз. Важно отметить, что признаки и симптомы катаракты и ядерного склероза очень похожи, поэтому требуется осмотр ветеринара, чтобы определить какое из этих заболеваний действительно присутствует.

Отличия от ядерного склероза

Большинство ветеринаров могут быстро определить разницу между ядерным склерозом и катарактой с помощью теста. Он заключается в проверке роговицы. Если замутнение присутствует на роговице или за ней, то проблема связана с катарактой. Если ветеринар заглядывает глубже в глаз животного и может ясно видеть дно сетчатки, то это ядерный склероз. Если у собаки диагностирован ядерный склероз, то он не сильно ухудшит зрение, и никакого лечения не требуется. Несмотря на распространенное мнение, ядерный склероз не развивает катаракту.

Породы, склонные к заболеванию

Размер и тяжесть этого недуга может варьироваться в зависимости от возраста и породы. Хотя почти все породы подвержены риску заболевания с возрастом, некоторые из них более склонны к его развитию.[5]

1. Сибирские хаски — эта красивая порода подвержена различным заболеваниям, которые могут привести к потере шерсти, особенно на голове. Эта патология может в конечном итоге повлиять на глаза и вызвать катаракту.

2. Мопс – эти милые животные особенно подвержены проблемам со зрением. Поскольку катаракта вызвана чрезмерным воспалением и инфекцией, эта порода также подвержена большему риску развития этого заболевания.

3. Боксёр — эта очень гордая и привлекательная порода подвержена высокому риску развития лимфомы, которая является типом рака. Хотя этот тип рака обычно поддается лечению с помощью облучения и хирургического вмешательства, одним из наиболее распространенных побочных эффектов облучения является катаракта.

4. Пудель — этот симпатичный малыш также подвержен проблемам со зрением.

5. Цвергшнауцер. Хотя у любой собаки может развиваться диабет, эта «мини» порода, подвержена более высокому риску заболевания.

6. Шелти может страдать от множества проблем со зрением, включая «глаз колли», который поражает сетчатку и зрительный нерв. Некоторые собаки живут всю жизнь с этим заболеванием и не страдают от слепоты. В целом, эта конкретная порода подвержена большему риску развития катаракты.

7. Бостон-терьер — еще одна порода собак, склонная к развитию глазных заболеваний. Породы, не перечисленные в списке, также могут заболеть.

Лечение и уход

С этим заболеванием можно справиться, однако никакое лечение не может гарантировать 100% восстановление зрения.

1. Хирургия является самым эффективным, но и самым дорогим вариантом лечения.

2. Пероральные добавки. Действуют как антиоксиданты для уменьшения

воспаления в глазах, вызванного катарактой.

3. Глазные капли. Могут быть эффективным вариантом лечения. Например, глазные капли, которые содержат кристаллические белки и помогают поддерживать здоровую структуру глаза.

Результаты исследований и их обсуждение

В настоящее время далеко не везде в ветеринарной практике нашей страны диагностируют катаракты должным образом. Диагностика животного с катарактой является довольно сложной задачей, а порой просто невозможно провести исследование состояния стекловидного тела и сетчатки стандартными и общепринятыми офтальмологическими методами (осмотр, щелевая биомикроскопия глаза), в связи с этим требуется введение дополнительных специализированных исследований, таких как электроретинографическое и ультрасонографическое исследование глаза, а также рефрактометрическое исследование. Все специфические исследования производятся последовательно.[6]

1. Щелевая биомикроскопия глаза - метод визуального исследования, основанный на контрасте между освещенными и неосвещенными участками глаза. Осуществляют при помощи щелевой лампы, стационарной либо ручной. основными частями которой являются осветитель и увеличительное устройство. Исследование проводится в темной комнате, с его помощью можно определить наличие катаракты и стадию ее зрелости.

2. Электроретинографическое исследование - обязательный метод исследования в рамках предоперационной диагностики катаракт. Регистрирует импульсы с сетчатки, что позволяет врачу адекватно оценивать ее состояние. В случае отсутствия импульса проводить хирургическое лечение не имеет никакого смысла.

3. Ультрасонографическое исследование (А-skan и В-scan) - также необходимый метод предоперационной диагностики. При помощи А-skana рассчитывают передне-задний отрезок (ПЗО) глаза, что является существенным показателем при подборе интраокулярной линзы (ИОЛ) , В-skan помогает диагностировать патологии сетчатки, зрительного нерва и стекловидного тела.

4. Рефкератометрическое исследование- метод определения кривизны

роговицы, необходимый для того, чтобы грамотно осуществить подбор ИОЛ.

Выводы

Важно помнить, что на сегодняшний день еще не создано медикаментозного или физиотерапевтического метода лечения катаракты. Катаракта — необратимый процесс и вернуть хрусталику прозрачность при помощи лекарств невозможно! При помощи капель возможна только приостановка прогрессирования заболевания.

Операция по удалению катаракты — наиболее эффективный вариант лечения. Но даже операция не может гарантировать полное выздоровление. Если питомец недавно перенес операцию, то ему потребуется дополнительный уход и наблюдение, особенно когда заживают глаза. Некоторым животным требуется длительное пребывание в больнице, чтобы обеспечить выздоровление. А по возвращению домой необходимы лекарства в течение нескольких недель. Если у собаки есть катаракта или собака принадлежит к породе, которая более склонна к развитию этой болезни, то важно внимательно следить за зрением питомца, особенно по мере старения.

Список литературы

- Дымшиц Л.А. Болезни хрусталика // Многотомное руководство по глазным болезням. — М., 1960. — Т. II, кн. 2. — С. 326 — 349. Соколов В.Д. Фармакология. М.: «КОЛОС», 1997;
- Гундорова Р. А., Нероев В. В., Кашников В. В. Травмы глаза. - М.: ГЭОТАР-
- Дембский Л. К., Сердюк С. А. Ширшова О. Н. и др. Компьютерная офтальмоэргономика. - Симферополь, 2004.- 48
- Частная ветеринарная хирургия / Под ред. проф. Б.С. Семенова и А.В. Лебедева.-М.:Колос, 1999;
- Шебиц Х., Брасс В. Оперативная хирургия собак и кошек/Перев. с нем. В. Пулинец, М. Степкин.- М.:ООО «АКВАРИУМ ЛТД» - 2001, 512 с., илл.
- Кобаева В.Г. Глазные болезни. — М.: Медицина, 2002. — 560с

УДК 372

Соболева Е.Ю.

студент бакалавриата

ФГБОУ ВО Вятский государственный университет

(Россия, г. Киров)

**ФОРМИРОВАНИЕ ПОЗНАВАТЕЛЬНОГО ИНТЕРЕСА
К МАТЕМАТИКЕ У ТРЕТЬЕКЛАССНИКОВ В ПРОЦЕССЕ
ИСПОЛЬЗОВАНИЯ ИГРОВЫХ ТЕХНОЛОГИЙ**

Аннотация: в данной статье рассматриваются особенности формирования познавательного интереса к математике у третьеклассников в процессе использования игровых технологий.

Ключевые слова: Познавательный интерес, интерес, развитие познавательных интересов, игровые технологии, игра, дидактическая игра.

В Концепции модернизации российского образования указано, что развитие системы общего образования предусматривает индивидуализацию, ориентированную на практические навыки и фундаментальные умения, подготовка разносторонне развитой (компетентной) личности. Необходимо раскрытие интеллектуальных возможностей личности, формирование прочных основ научных знаний путем создания благоприятных условий для развития творческого потенциала каждой личности.

В 2011 году произошел переход к Федеральным государственным образовательным стандартам начальной школы. В ФГОС представлены основные личностные, метапредметные и предметные качества, которые необходимо развивать у обучающихся для их полноценной социализации. Одним из способов достижения этих целей является формирование и развитие у учащихся познавательного интереса.

В условиях обучения познавательный интерес выражен расположением к учению, к познавательной деятельности в области одного или ряда учебных предметов. В то же время познавательный интерес – глубокое личностное образование, не сводимое

к отдельным свойствам и проявлениям. Его психологическую основу составляет нерасторжимый комплекс процессов: интеллектуальных, эмоциональных, волевых.

Любому внутреннему процессу познавательный интерес придаёт долю личностного участия, увлеченности, мыслительной и эмоциональной активности. Поэтому познавательный интерес – серьёзное препятствие равнодушию, безразличию к учению. Сопровождая весь процесс деятельности обучаемого от начала до её результата, познавательный интерес способствует становлению его как субъекта учения, активного и самостоятельного.

Проблеме познавательного интереса учащихся, вопросам его формирования и развития посвящено значительное количество исследований. Многочисленные точки зрения на сущность познавательного интереса обобщенно можно представить в виде трех исследовательских направлений, в русле которых интерес связывается с потребностями индивида, личностной направленностью и мотивационной сферой личности.

Ученые анализируют уровни и проявления становления интереса, условия и факторы, влияющие на становление и развитие познавательных интересов и т.д.

Таким образом, категория познавательного интереса получила глубокую разработку в психолого-педагогической теории. Однако, эта проблема по-прежнему является одной из ключевых в педагогике, а в современных условиях приобретает еще большую остроту и актуальность. В контексте перехода на новые образовательные стандарты образования она приобретает новое содержание, нужны новые подходы и методы в ее решении.

Одним из путей решения проблемы развития познавательного интереса на уроках математики является использование дидактических игр, в процессе проведения которых реализуется гуманитарная направленность школьного курса математики, у учащихся формируется представление о математике как о компоненте человеческой культуры.

Несмотря на то, что игровая деятельность является ведущей в дошкольном возрасте, значимость ее не снижается и у детей младшего школьного возраста. Л.С. Выготский отмечал, что в школьном возрасте игра и занятия, игра и труд образуют два

основных русла, по которым протекает деятельность школьников. Он видел в игре неиссякаемый источник развития личности, сферу определяющую «зону ближайшего развития». Сущность дидактических игр заключается в том, что дети, решая умственные задачи, предложенные им в занимательной форме, сами находят решения, преодолевая при этом определенные трудности. Ребенок воспринимает умственную задачу, как игровую, а это повышает его умственную активность. В дидактической игре формируется познавательная деятельность ребенка, на базе игровых интересов создаются интеллектуальные. Организация обучения в процессе проведения дидактической игры позволяют учащимся полноценно реализовать личностный потенциал, что неразрывно связано с развитием познавательного интереса.

Познавательный интерес - потребностное отношение человека к миру, реализуемое в познавательной деятельности по усвоению содержания окружающего мира, важнейшее образование личности, которое формируется в социальных условиях и не является присущим человеку от рождения.

Интерес школьника к окружающему миру, желание познать и освоить все новое - основа формирования этого качества.

Развитие познавательных интересов зависит от уровня познавательной потребности ребёнка, с одной стороны, и уровня содержания и организации учебного процесса - с другой. В процессе развивающего обучения у младших школьников складываются познавательные интересы на уровне любознательности.

Игра – это мощный стимул и разносторонняя, сильная мотивация в обучении детей младшего школьного возраста; в игре активизируются все психические процессы, она позволяет гармонично объединить эмоциональное и рациональное обучение школьников.

Игра способствует вовлечению каждого школьника в активную работу; в ней происходит внутреннее раскрепощение: когда исчезает робость и возникает ощущение «я тоже могу». Игра является средством развития познавательного интереса детей младшего школьного возраста, формируя его компоненты, необходимые для овладения учебной деятельностью (интеллектуальный, мотивационный и практический).

Список литературы:

- Ананьев Б.Г. Познавательные потребности и интересы. – СПб.: Питер, 2016;
- Бардина Е.К. Дидактические игры на уроках в начальной школе.- СПб, Питер, 2015;
- Демченкова Н., Моисеева Е. Формирование познавательного интереса у учащихся // Математика. -2014.- №19;
- Зимняя И.А. Педагогическая психология. - М.: Логос, 2015;
- Пидкасистый П.И. Технология игры в обучении. – М.: Союз, 2016.

УДК 1

Тюрева В.В.

магистрант 2 курса

Институт искусств и художественного образования

ВлГУ, г. Владимир, РФ

Научный руководитель:

Такташова Л.Е.

кандидат искусствоведения

Институт искусств и художественного образования

ВлГУ, г. Владимир, РФ

ТЕНДЕНЦИИ РЕАЛИЗМА В ТВОРЧЕСТВЕ ВЛАДИМИРСКОГО ХУДОЖНИКА ЛЕЩЁВА ВИКТОРА ЛЕОНИДОВИЧА

Аннотация: в статье рассматриваются тенденции реализма в творчестве владимирского художника Лещёва Виктора Леонидовича.

Ключевые слова: реализм, творчество, художественное искусство.

Реализм - общественное и художественное течение, возникшее в XIX в. во Франции. Реализм вид искусства, который «реально» изображает мир действительности. Реализм призывает объективно оценивать общественную жизнь, заботиться о простых людях и изображать природу с любовью. Писать в таком стиле означает отражать объективную реальность мира, которую мы видим. Реализм является основным стилем в изобразительном искусстве человечества. С помощью рисунка мы выражаем свои мысли и чувства через какой то образ. Работы художников реалистического направления полностью соответствуют логическому мышлению человека и законам искусства. Творчество никогда не должно отходить от корней реализма. Реализм всегда будет основным направлением в русском искусстве [2].

Для того чтобы реалистично изобразить образ, нужна долгая и кропотливая

практика, так как умение писать в стиле реализма является основным требованием в подготовке художников. Реалистическая живопись требует от мастера хорошего владения графической техникой, правильной постановки композиции, передачи теней и образа, обработки черного, серого и белого и массу других знаний в цветоведении [1].

Работы Лещёва Виктора Леонидовича - это прекрасный пример реалистической живописи. Виктор Леонидович Лещёв родился в 1960 году в г. Дзержинске Горьковской области. Художественное образование получил в ДХШ г. Дзержинска, на Художественно-Графическом факультете Педагогического института г. Владимира, в частной студии рисунка и живописи в г. Москве, где и приобрёл основные навыки владения изобразительным искусством. В студии обучение шло под руководством Гребенкова М.Н. по методу П.П. Чистякова. Отсюда и любовь к классическим образцам реалистического искусства [4].

Виктор Лещёв является старшим преподавателем ВЛГУ. Ведёт спец. дисциплины: станковую композицию, живопись и графику на отделениях изобразительного искусства и дизайна. Работает в основном в технике масляной живописи, акварели, акрила. Участник выставок разного уровня: областных, региональных, всероссийских, зарубежных. Член Владимирского отделения Союза Художников России с 1995 г. Сегодня часть работ художника является ценными экспонатами многих частных коллекций в России и за рубежом. Его картины находятся в частных коллекциях США, Канады, Германии, Украины, России [3].

В своих работах Лещёв использует различные живописные жанры, такие например как, натюрморт. Ярким примером такой его работы является картина «Рыба» (1992 г., картон, масло, 23х28 см.). Этот небольшой натюрморт изображающий связку сушеной рыбы построен на контрасте больших цветовых пятен: красного стола и белой тарелки с рыбой. Отлично переданы свето-теневые отношения.

Так же художник часто вдохновляется природой и городским пейзажем («Тишина заката» 2008 г., «Изнанка фасада» 1999 г., «Тучи надо полями» 2002 г.). Поподробнее рассмотрим картину «Прошлогодня листва» 1998 года (холст, масло,

90x60 см.). Виктор Леонидович всегда уделяет особое внимание свету. И эта работа не стала исключением. Освещение показано очень натурально, оно подчеркивает передний план картины. Контраст между предметами первого и второго плана отлично показывает воздушное пространство – яркая листва и серо-голубая дымка.

Портреты кисти Лещёва так же отличаются хорошей постановкой света в работе и композицией. Свет на картине «Девушка в голубом» (1990 г., холст, масло, 60x90 см.) рассеянный, показывающий закрытое пространство. Цветовые пятна заставляют зрителя смотреть в первую очередь на лицо девушки, затем на ее яркие синие колготки, а после на стакан, стоящий на барной стойке, тем самым рисуя треугольник который составляет главный композиционный центр.

Виктор Леонидович Лещёв выдающийся владимирский художник с четко просматривающимся стилем реализма в работах. На его свето-теневых, композиционных и цветовых решениях можно учиться.

Реалистическая живопись - это не пустое копирование природы. Реальность в живописи всегда отличалась от реальности на фотографии. Цель реалистической практики не заключается в простом подражании реальности и повторении сцен истории. Реалистическая практика является самой важной среди всех упражнений. Пренебрегая ей, студенты не расширят свое воображение и не создадут более зрелых творческих работ, а сделают шаг назад и в постановке композиции, и в передаче цвета.

Не важно, к какому стилю и направлению художник себя причисляет. Никто не может оспаривать то, что он обязан пройти все этапы практических занятий. Реализм основной и фундаментальный стиль в живописи. Если художник какого-либо направления теряет способность писать в стиле реализма, то уровень его работ, несомненно, падает и его направление тоже не сможет долго существовать. Слово «реализм» имеет двойное - объективное и субъективное - значение. Для того чтобы хорошо изображать реальность, необходимо найти единство между субъективным и объективным в эстетическом плане.

Список литературы:

Энциклопедический словарь юного художника / Сост. Н. И. Платонова, В. Д. Синюков. — М.: Педагогика, 1983 г. ISBN 978-5-17-060865-2

Яворская Н. В. Романтизм и реализм во Франции в XIX веке. — М.: ИЗОГИЗ, Полиграфтехникум, 1938.

<http://art.vladimir-city.ru/painter/00000182/pic0001.htm> (дата обращения: 2.11.19 г)

<http://rilmark.ru/authors/detail/1330> (дата обращения: 2.11.19 г)

https://arts.in.ua/artists/Leschev_zebrazp/ (дата обращения: 2.11.19 г)

УДК 7.034(492)

Харахады М.А.

студентка IV курса очной формы обучения факультета

«Истории, искусств, крымскотатарского языка и литературы»

кафедры декоративного искусства.

ГБОУВО РК «Крымский инженерно-педагогический университет имени Февзи Якубова» (Симферополь, РФ)

ИСТОРИЯ ЗАРОЖДЕНИЯ ЖИВОПИСИ В НИДЕРЛАНДАХ

***Аннотация:** в данной статье затронуты основные этапы развития истории нидерландской живописи XV-XVI веков. Содержатся сведения о творчестве самых известных художников Северного Возрождения. Отмечены сходства и различия между искусством периодов Северного и Итальянского Ренессанса.*

***Ключевые слова:** Северное Возрождение, живопись, масляная живопись, Ян ван Эйк, Питер Брейгель Старший.*

В Нидерландах в XV-XVI веках возник самый яркий (после Италии) очаг европейского искусства, названный позднее Северным Возрождением. Именно здесь итальянские влияния сплелись воедино с самобытными готическими традициями северных земель. Живопись стала наиболее интересным и важным проявлением культуры этой маленькой страны. Глубокий интерес к личности, к её облику и характеру сближает художников Итальянского и Северного Возрождения, но у нидерландцев люди не всемогущие титаны, как у итальянских гениев. Северяне ценят в них привычные человеческие черты, не стремясь идеализировать изображаемого (это очень ярко выражено в портретах Ян ван Эйка, Робера Кампена и других). Художники Нидерландов умели с удивительной свежестью передать тысячи вещей и явлений природы, неповторимость индивидуального облика людей. Чисто практическим путём овладели они приёмами построения пространства, научились понимать роль цвета и

света, что помогло им изображать тончайшие свойства предметов, а также насыщенную солнечным светом атмосферу.

Нидерландские художники XV века преимущественно расписывали алтари, писали портреты и станковые картины по заказам богатых горожан. Они любили сюжеты Рождества и Поклонения младенцу Христу, нередко перенося религиозные сцены в реальную жизненную обстановку. Наполняющие эту обстановку многочисленные предметы быта для человека той эпохи заключали важный символический смысл. Мастера уделяли большое внимание к деталям, тщательно, с любовью выписывали фактуры предметов, мельчайшие детали интерьера. Важно также упомянуть и про особое отношение северных художников к изображению природы. Таких удивительно красивых пейзажей, показанных как бы с высоты птичьего полёта, производящих космическое впечатление, вы не найдёте у итальянских художников [1].

Началом Возрождения в стране, располагающиеся севернее от итальянских Альп, принято считать творчество Ян ван Эйка. Нидерландский живописец является одним из первых в Европе выдающихся портретистов. В его творчестве жанр портрета приобрел самостоятельность. Кисти ван Эйка принадлежит уникальное произведение этого жанра – *«Портрет четы Арнольфини»* (Рис.1), который принято считать первым парным портретом в европейской живописи. Кроме того, по мнению итальянского живописца, архитектора и писателя Джорджо Вазари, Ян ван Эйк – и есть тот «мастер», открывший технику масляной живописи. Его работы на столетия вперёд определили пути развития нидерландского искусства, своеобразие его национального характера, художественные средства и возможности [3].



Рис.1. Ян ван Эйк «Портрет четы Арнольфини»

Вершиной нидерландского Ренессанса стало творчество Питера Брейгеля Старшего. Многие картины этого живописца и графика имеют очень глубокий смысл, который невозможно уловить при беглом осмотре произведений. В картинах хранятся множество тайн и загадок; каждая деталь имеет символическое значение. Питер Брейгель Старший – создатель многочисленных полотен. Представители сельских низов, простые люди, горожане, нищие становятся главными героями его работ [2].

Изобразительные приемы, открытые нидерландскими мастерами, пережили не только эпоху Возрождения, но и шагнули далеко за рамки страны, оказав влияние на искусство соседней Германии и даже Италии. Нидерландские живописцы с любовью изображали тот мир, который их окружал: без помпезности, без богатых украшений, без канонически идеализированных изображений людей.

СПИСОК ЛИТЕРАТУРЫ

Бенеш О. Искусство северного Возрождения / Пер. с англ. М.: Искусство, 1973. — 304 с.

Дирк де Вос. Нидерландская живопись. Шедевры старых мастеров / Дирк де Вос. - М.: Белый город, 2002. – 216 с.

Никулин, Н. Ян Ван Эйк / Н. Никулин. – М.: Искусство, 1959г. – 46 с.

УДК 7.08

Шумов М.В.

Старший преподаватель кафедры кино-, фото-, видеотворчества
Омский государственный университет им. Ф.М. Достоевского
(Россия, г. Омск)

АТМОСФЕРНОСТЬ ТИШИНЫ КАК ФУНКЦИЯ СРЕДСТВА ЗВУКОВОЙ ВЫРАЗИТЕЛЬНОСТИ

***Аннотация:** в статье рассматривается тишина как средство звуковой выразительности, а также выделяются функции тишины в кино. Подробно на примерах рассматривается атмосферная функция тишины.*

***Ключевые слова:** Средства звуковой выразительности, функции тишины, тишина, атмосферная тишина.*

Тишина – отсутствие каких-либо звуков, то есть акустических раздражителей органа слуха человека.

Ошибочно считать, что тишина – это полное отсутствие всех звуков в звукозрительной фразе. Авторами произведения сознательно отсекаются лишь самые главные звуки – те, отсутствие которых будет создавать сильнейшее эмоциональное воздействие на эпизод.

Тишина – это пространство, в котором не отсутствуют звуковые элементы, а наоборот присутствуют, но мы их по задумке автора не слышим. Именно поэтому, при просмотре фильма нам легко считать эмоциональный настрой эпизода. Тишиной в эпизоде режиссер как бы ставит тире между двумя кадрами для осмысления идеи истории. И вот задача этого «тире» не разрушить архитектурное построение истории, а, наоборот, связать создавая зачастую более сильную эмоциональную атмосферу чем другие средства звуковой выразительности – речь, музыка, шумы.

Тишина, взаимодействуя со многими звуковыми элементами эпизода обладает многочисленными выразительными функциями.

Из всего ряда функций выделим три по мнению автора наиболее важные.

1. Атмосферность тишины;
2. Символика и образность тишины;
3. Субъективное восприятие окружающего мира.

В данной статье рассмотрим первую функцию – тишина создает атмосферу эпизода.

Полное или частичное отсутствие звуков наделяет кинокадр спокойствием, умиротворением, задумчивостью, лирикой. Обычно эта тишина присутствует в пейзажных эпизодах. Так очень часто подобную тишину в своих лирических картинах использует режиссер Эльдар Рязанов. Например, в фильме «Жестокий романс» тишиной наделены кадры туманной Волги, осенние пейзажи усадьбы Огудаловых. Режиссер в этих эпизодах отказывается от музыки и навязчивых шумов растягивая кадры во времени и наделяя их унылой лирикой.

В фильме «Тихие омуты» Эльдар Рязанов с помощью тишины снова наделяет одноименный поселок свободой, безграничностью, легкостью, делая это в противовес нагнетающему городу, в котором герой Александра Абдулова «связан по рукам и ногам» и кажется навеки заточен в «каменные джунгли». Перед нами две крайности – глухая деревня на берегу реки, «захлебывающаяся в тишине» и шумный рутинный город, «засасывающий в себя» всех, кто влечется за интересной жизнью. Режиссер, накаляя конфликт внутри главного героя заставляет его выбрать тишину, спокойствие, свободу, с помощью которых и создает атмосферу нового пристанища героя Абдулова.

В подобной функции участвует тишина в польском фильме «Канал», где после сцен обороны последнего своего участка повстанцы спускаются в канализационные сооружения предместья, чтобы добраться до свободного района, и их внезапно охватывает тишина подземного мира. Контраст с пальбой на поверхности земли весьма красноречив, так же, как и контраст между царящим внизу мраком и резким светом сцен боя. Через некоторое время эта тишина нарушается едва слышными высокими нереальными звуками, которые подчеркивают безмолвие подземных ходов. Здесь тишина служит главной темой эпизода и подчеркивается минимальными звуковыми явлениями, как это бывает часто в действительной жизни: мы воспринимаем тишину

именно благодаря тому, что слышим слабые звуки, которые в обычной обстановке не доходят до нашего восприятия. Здесь тишина в первую очередь служит для характеристики окружающего мира.

Нельзя сказать, что для кино тишина явление уникальное или редкое. Однако тишина – «сильнейшее оружие» в арсенале режиссера. Включая тишину в историю режиссер как бы вызывает зрителя на бой провоцируя его и заставляя испытывать сильные эмоции. Умелое использование тишины в фильме помогает зрителю погрузиться в атмосферу, раскрыть характер героев и понять главную мысль произведения.

СПИСОК ЛИТЕРАТУРЫ:

eLibrary.ru

УДК 7.08

Шумов М.В.

Старший преподаватель кафедры кино-, фото-, видеотворчества
Омский государственный университет им. Ф.М. Достоевского
(Россия, г. Омск)

ТРЕВЕЛ-ПРОЕКТЫ В КОНТЕКСТЕ ЖАНРОВ ТЕЛЕЖУРНАЛИСТИКИ

Аннотация: в статье рассматриваются тревел-проекты в контексте телевизионных проектов, а также одного из жанров тележурналистики.

Ключевые слова: тележурналистика, тревел-проекты.

Киножанр «телевизионное путешествие» рождает по отношению к себе различные споры и дискуссии. Так одни предполагают, что это самостоятельный обособленный жанр, ссылаясь на то, что в западной журналистике существует синонимическое понятие «тревел-журналистика» – передача зрителю информации в отношении географии, культуры, традиций места путешествия. Это явление носит обобщительный характер разных жанров журналистики – репортаж, интервью, обозрение, трансформирующиеся в различные формы.

Жанры, применяющиеся в текстах: путевой очерк – увлекательные случаи из жизни, встречи; путевые заметки, отличающиеся отсутствием собственных исследований, цель – воспроизвести личные ощущения; жанр рекомендаций – обосновать для телезрителей привлекательность поездки.

В настоящее время тревел-проекты, представляющие собой изящное проявление тревел-журналистики, являются смесью жанров. На протяжении всего времени географические проекты имели связь с документальным научным кинематографом, путевыми очерками и образовательными кинофильмами; также как сегодняшний тележанр, они совмещают в себе компоненты документального кинематографа,

образовательного кинопроекта, увеселительного телешоу, реалити-телешоу, телесериала и маркетингового ролика.

Ведущий проекта с необходимой регулярностью странствует совместно со зрителем по различным направлениям, при этом немаловажную значимость представляют креативные, иногда артистические возможности ведущего – он ответственен за аудиовизуальное восприятие от проекта. Для нынешних тревел-проектов свойственны две направленности: первая – определенная целевая аудитория, зависящая от формата проекта (молодые люди, путешественницы, домохозяйки и т.д.), вторая – переброска интереса с жителей места путешествия на ведущих, зачастую звезд – артистов, шоуменов, общественно-политических деятелей, предпринимателей. Т.е. действовавшее в проектах прежде соотношение «я»/«они» уступает понятию «я из числа их».

В документальном проекте внимание к телезрителю устремляется равно как к познающему субъекту. Акцент смещается в сторону информатизации данных. Цель проекта – оповещать, разъяснить что-либо зрителю. Как правило ведущий проекта – влиятельная личность. В проекте упоминаются географические, многозначительные данные, применяется архивная фото-, видеосъемка.

Непосредственные участники событий – местное население, специалисты либо другие источники – значимые действующие лица, которые помогают донести до зрителя идею проекта. В развлекательном режиме проект обращается к своей аудитории как к близкому человеку.

Существенную роль в подобных проектах занимает юмористическая направленность, как один из способов для обращения внимания зрителя на соотношение «мы»/«другие». В потребительском режиме проект устремляется к телезрителю равно как к «покупателю». Коммуникативное значение проекта – воодушевить телезрителя для путешествий, т.е. развлечь и предоставить некоторые сведения о направлении путешествия.

Потребительский режим обращает телепроект в маркетинговое руководство по применению: показываются великолепные виды, предоставляются рекомендации касательно времяпровождения, кухни, выбора досуга и иной туристической

информации. Тем самым, потребительский режим тревел-проектов превращает зрителя в потребителя туристических услуг.

Тревел-сюжеты напрямую зависят от запросов аудитории. И дальнейшее их развитие спрогнозировать достаточно сложно. В достаточной мере, оно зависит от динамики развития тележурналистики в целом. Постепенно также и культура зарубежных стран перестает удивлять зрителя, которого больше привлекает рассказ главного героя о своем путешествии. Данную тенденцию мы уже можем наблюдать на примере интернет-блогов о путешествиях.

СПИСОК ЛИТЕРАТУРЫ:

eLibrary.ru

ЮРИДИЧЕСКИЕ НАУКИ (JURIDICAL SCIENCE)

УДК 336.22

Гаврилова А.А.

студентка 3 курса

Юридического института им. М.М. Сперанского

ВлГУ им. А.Г. и Н.Г. Столетовых

Научный руководитель:

Бакаева А.С.

ст. преподаватель кафедры

«Финансовое право и таможенная деятельность»

Юридического института им. М. М. Сперанского

ВлГУ им. А.Г. и Н.Г. Столетовых

**КОНТРОЛИРУЕМЫЕ СДЕЛКИ И НАДЗОР
ЗА НЕОБОСНОВАННОЙ НАЛОГОВОЙ ВЫГОДОЙ**

Аннотация: в данной статье рассматриваются контролируемые сделки, а также условия, при которых сделка признается контролируемой. Рассмотрено понятие «необоснованной налоговой выгоды» и условия, при которых налоговые органы обладают правом признать выгоду необоснованной и доначислить налог в полном объеме.

Ключевые слова: налоговая выгода, необоснованность, направленность сделки, реальность исполнения сделки, контролируемые сделки.

Налоговое право представляет собой одну из отраслей российского права, которая является одной из наиболее динамично развивающихся. Это можно объяснить происходящими процессами во внутренней экономике страны, ее переходом от плановой к рыночной форме, вхождением в экономическую систему мира. Названные обстоятельства вызвали необходимость оперативного реагирования на все новые формы хозяйствования и соответствующего государственного налогового контроля за

деятельностью отдельных хозяйствующих субъектов и групп субъектов. В отношении первой части Налогового Кодекса Российской Федерации (далее НК РФ) можно отметить, что только основные базовые понятия изменялись в период с 2013 года 15 раз с введением различных новаций.

В Российской Федерации налогоплательщики активно применяют такую форму предоставления материала о собственных доходах, как отчетность по контролируемым сделкам. Для признания сделки контролируемой, прежде всего, необходимо проверить ее на критерии соответствия данной категории, а также сопоставить порядок формирования данных документов с основными правилами.

В НК РФ четко отражаются основные положения, относительно термина «контролируемые сделки». Данное понятие раскрывает взаимосвязи между физическими и юридическими лицами, что оказывает влияние на результат налогообложения. Даная позиция относится только к тем видам сделок, которые раскрывают отношения между двумя сторонами при этом еще и оказывают непосредственное влияние на условия и конечные результаты переговоров. Для налогового законодательства данное положение очень важно, поскольку от результата договоренности зависит финансовая составляющая совершения сделки, часть из которой отправляется в казну государства.

Министерство Финансов Российской Федерации утвердило порядок признания правоотношений к контролируемым сделкам. Данный термин зависит непосредственно от суммового критерия, который наиболее важен для государства, в том числе для органов налогообложения. Для определения общей суммы доходов за период одного года, нужно сложить все полученные материальные средства от каждого контрагента, который вносил деньги за указанный период. Иногда для проведения подсчетов всех доходов за календарный год используются не только одиночные сделки, но и складывается доход по контролируемой сделке при наличии соглашений с различными лицами.

Таким образом, благодаря положениям статьи 105 НК РФ суд может дать подтверждение тому, что сделка была контролируемой, если физическое или

юридическое лицо сможет доказать, что конкретная сделка является частью определенной группы соглашений, хотя считается самостоятельной.

Если лица признаны взаимосвязанными, а один из участников сделки не считается налоговым резидентом РФ, то любые соглашения, заключенные между лицами, в которых такой человек принимает участие, признаются контролируруемыми. Для этого не будет учитываться сумма доходов от сделки, т.к она может быть любой. Данный факт подтверждает информация, которую предоставляет Минфин РФ физическим и юридическим лицам.

Положения статьи 105 Налогового Кодекса Российской Федерации четко отражают положения о том, что фиксированная сумма, непосредственно регулирует возможность признания сделки, в качестве контролируемой, касается только тех участников, которые являются налоговыми резидентами РФ. В юридической практике данный аспект решает наличие среди участников сделки хотя бы одного лица, которое не является официальным резидентом. Если такой человек присутствует, значит, размер доходов от сделки может быть неограниченным.

Согласно действующим положениям Налогового Кодекса РФ налоговая инспекция при проведении проверок может контролировать, то, как соблюдается налогоплательщиками действующее законодательство, а также раскрывать факт уклонения от уплаты налогов, и получена ли необоснованная выгода.

Впервые о необоснованной налоговой выгоде было сказано в материалах Постановления Пленума ВАС РФ от 12.10.2006 № 53.

В данном Постановлении представлено определение необоснованной налоговой выгоды, как фактическое уменьшение налоговых обязанностей, также при помощи зачета или возврата, в тех моментах, когда налогоплательщик обладает правом на такое уменьшение налоговой обязанности, но из-за совокупности ряда обстоятельств, связанных с сущностью сделки и сторонами, принявшими в ней участие, фискальный орган может признать уменьшение налога необоснованным и предъявить претензии.

Основания для отказа со стороны фискальных органов могут быть найденные искажения в бухгалтерском или налоговом учете налогоплательщика, а также

отсутствие экономической обоснованности какой-либо сделки с участием налогоплательщика.

В положении пункта 2 статьи 54.1 НК РФ закреплены условия сделки, которые разделяют пределы осуществления права налогоплательщика на свободу экономической деятельности и права на получение льгот и осуществление зачетов (ст. 21 НК РФ). Таким образом, налоговая выгода, которая была получена благодаря совершению сделки, не может считаться необоснованной если:

- во-первых, снижение налога не было главной целью сделки, иными словами, сделка должна быть экономически обоснованной, и ориентироваться на приобретение экономического результата, а не на сокращение налоговых обязанностей;

- во-вторых, обязательство исполнено непосредственно контрагентом по договору или лицом, которому оно передано в силу закона или договора. Акцент смещается с реальности хозяйственных операций на реальность исполнения сделки конкретным контрагентом.

Если выше перечисленные условия не выполнены, то в этом случае налоговый орган обладает правом признать выгоду необоснованной и доначислить налог в полном объеме

Однако положения статьи 54.1 Налогового Кодекса РФ не дают оснований для налоговых органов на признание налоговой выгоды необоснованной по формальным признакам. При этом раньше они довольно часто применялись для признание необоснованной выгоды.

Таким образом, данное положение необходимо отметить, как ярко направленное на защиту интересов налогоплательщика по закону. Решением главных проблем будет являться - получение доказательств необоснованной налоговой выгоды.

Библиографический список

Налоговый кодекс Российской Федерации (часть первая) от 31.07.1998 № 146-ФЗ (ред. от. 29.10.2019.)

// Доступ из СПС КонсультантПлюс / [Электронный ресурс]. - Режим доступа: URL: http://www.consultant.ru/document/cons_doc_LAW_19671/ (дата обращения –14.11.2019)

Постановление Пленума ВАС РФ от 12.10.2006 № 53 «Об оценке арбитражными судами обоснованности получения налогоплательщиком налоговой выгоды» // Вестник ВАС РФ. – № 12. – 2006.

Бабкин А. И. Контролируемые сделки. Необоснованная налоговая выгода // Российский судья.– 2016. – № 6. – С.3 – 7;

Копина А.А. Налоговый контроль в связи с совершением сделок между взаимозависимыми лицами vs получение необоснованной налоговой выгоды // Налоги.– 2016. – № 9. – С. 10 – 17;

Красюков А.В. Необоснованная налоговая выгода или злоупотребление законным интересом? // Юрист.– 2016. – № 20. – С. 21 – 25.

Че В.О. Необоснованная налоговая выгода: понятие и признаки // Научный форум: Юриспруденция, история, социология, политология и философия: сб. ст. по материалам XXI междунар. науч.-практ. конф. -№ 8(21). - М., Изд. «МЦНО», 2018. - С. 76-80.

УДК 347

Захарян С.К.

бакалавр

Кубанский государственный аграрный университет имени И.Т. Трубилина
(г. Краснодар, Российская Федерация)

ЗЕМЕЛЬНЫЙ РЕСУРС КАК ОБЪЕКТ ГОСУДАРСТВЕННОГО УПРАВЛЕНИЯ

Аннотация: в статье рассматривается изучение земельных ресурсов как объекта управления в системе государственного управления. Освещаются такие вопросы, как построение организационной структуры, государственной власти, а также проблемы разграничения государственной и муниципальной собственности на земельные участки и рассматриваются пути решения данной проблемы.

Ключевые слова: земля, земельный ресурс, управления, земельные участки.

Актуальность темы исследования определяется, прежде всего важнейшими функциями земли для человечества, ведь земля - это важный природный ресурс, создающий правовые, экономические, организационно-технологические условия для воспроизводства и повышения плодородия почвы, сохранения сельских, лесных и других земель, улучшения природной среды, развития сельских и городских поселений.

В соответствии со статьей 9 Конституции Российской Федерации, земля и другие природные ресурсы используются и охраняются в Российской Федерации как основа жизни и деятельности народов, проживающих на соответствующей территории.

Земля и другие природные ресурсы могут находиться в частной, государственной, муниципальной и иных формах собственности.

Стоит рассмотреть само понятие земельных ресурсов. Земельные ресурсы — это ведь не только территориально-пространственно-природный базис исторического месторасположения этноса народа, но и сложный социально-экономический объект управления. В современных условиях регулируемая рыночная экономика требует

такого государственного управления земельными ресурсами, которое обеспечивает строгое соблюдение системы земельного и гражданского законодательства в сочетании с экономической самостоятельностью субъектов землепользования.

Сама классификация земельных ресурсов выглядит следующим образом:

1. Земли сельскохозяйственных предприятий, организаций, а также граждан, другими словами, это территории, используемые в первую очередь для нужд сельского хозяйства. Под особым вниманием находятся здесь сельскохозяйственные земли, которые включают в себя: пахотные угодья, огороды, сады, виноградники, плантации, луга, пастбища.

2. Земли лесного фонда – это территории, покрытые лесной растительностью и не покрытые, но предназначенные для ее восстановления.

3. Земли водного фонда — территории, занятые водоемами, ледниками, болотами, гидротехническими и другими водохозяйственными сооружениями, а также земли, выделяемые под полосы отвода водоемов, магистральных каналов и коллекторов.

4. Земли, находящиеся в ведении городских, поселковых и сельских администраций, территории, находящиеся в пределах границы населенных пунктов, а также земля, переданная в ведение администрации.

5. Земли промышленности, транспорта и иного назначения — территории, предоставленные предприятиям, различным объединениям и организациям для осуществления возложенных на них специальных задач .

6. Земли природоохранного назначения — территории с особо охраняемыми природными объектами и комплексами, которые имеют природоохранное, научное, эстетическое, рекреационное и оздоровительное значение.

7. Земли запаса — земли, не предоставляемые юридическим и физическим лицам в собственность, владение, пользование или аренду, а также земли, право собственности, владения и пользования которыми прекращено в соответствии с действующим законодательством.

Использование земель запаса допускается только после перевода их в другую категорию или предоставления в аренду на срок до года.

Почему земля такой важный объект управления? Потому что он используется государством и представляется другим лицам в порядке целевого использования важнейших функций земельных правоотношений.

Кто может осуществлять земельными ресурсами? Это

- граждане, в том числе иностранные;
- юридические лица;
- Российская Федерация;
- субъекты Российской Федерации;
- муниципальные образования.

Субъекты управления могут быть также выделены в зависимости от наличия имеющихся у них юридических прав на земельные участки:

В соответствии со статьей 5 Земельного кодекса Российской Федерации, участниками земельных отношений являются граждане, юридические лица, Российская Федерация, субъекты Российской Федерации, муниципальные образования.

А к объектам управления для перечисленных выше субъектов может являться:

- земля как природный объект и природный ресурс;
- земельные участки;
- части земельных участков.

В соответствии с федеральным законодательством земля рассматривается в двух качествах: объекта недвижимого имущества и компонента природной среды. При этом статьей 1 Земельного кодекса Российской Федерации, определяющей основные принципы земельного законодательства, установлен приоритет охраны земли как природного объекта перед использованием земли в качестве объекта недвижимости, согласно которому владение, пользование и распоряжение землей осуществляются собственниками земельных участков свободно, если это не наносит ущерб окружающей среде.

Такой подход законодателя основан на признании определяющего значения земли как важнейшей составной части природы, ее ресурса, средства производства в сельском хозяйстве и лесной отрасли, своего рода основы осуществления предпринимательской и иной деятельности.

Практически любая хозяйственная деятельность, связанная с использованием земельных участков, сопряжена с воздействием на состояние земель, которое может привести к их загрязнению и иным негативным последствиям, включая уничтожение плодородного слоя почвы, деградацию этого природного ресурса.

В последнее время вопросы охраны почв приобретают наибольшую актуальность, поскольку все чаще при проведении проверок прокурорами выявляются факты загрязнения земель промышленными, коммунальными отходами, порчи почв в результате деятельности предприятий или, наоборот, неиспользования земель по целевому назначению, что приводит к невозможности их использования и утрате полезных свойств.

Прежде всего, основным методом устранения проблем является консолидация и унификация всех природоохранных требований в отношении земли.

Существует множество путей решения вышеперечисленных проблем, а именно: строго целевое использование сельскохозяйственных земель и ответственность за их ненадлежащее использование;

государственный контроль над сделками с земельными участками и их оборотом;

совершенствование законодательной базы в части стимулирования рационального землепользования и пресечения использования земельных участков не по целевому назначению и разрешенному использованию;

совершенствование законодательной базы в части стимулирования рационального землепользования и пресечения использования земельных участков не по целевому назначению и разрешенному использованию;

подготовка методических документов по разработке схем и проектов консервации малопродуктивных, деградированных и непригодных для сельскохозяйственного использования земель и т.д.

Таким образом, мы видим, что земля рассматривается в триединстве: - как объект права собственности – земля это объект имущественных отношений. Выступает как недвижимое имущество; - как объект хозяйствования – она выступает как средство производства и пространственным базисом для размещения различных объектов; - как

объект природы – это важнейшая составляющая природной среды, которая обеспечивает человека всем необходимым и является основным элементом природы. От сохранения и восстановления плодородия почвы зависит улучшение состояния окружающей природной среды.

Список литературы:

Конституция Российской Федерации (принята всенародным голосованием 12.12.1993) (с учетом поправок, внесенных Законами РФ о поправках к Конституции РФ от 30.12.2008 N 6-ФКЗ, от 30.12.2008 N 7-ФКЗ, от 05.02.2014 N 2-ФКЗ, от 21.07.2014 N 11-ФКЗ)

Земельный кодекс Российской Федерации от 25.10.2001 N 136-ФЗ (ред. от 02.08.2019)

Федеральный закон «Об охране окружающей среды» от 10.01.2002 N 7-ФЗ (последняя редакция)

Галиновская Е.А. Применение земельного законодательства: проблемы и решения: науч.-практич. пособие / Е.А. Галиновская. – М.: Институт законодательства и сравнительного правоведения при Правительстве Российской Федерации: ИНФРА-М, 2018. – 270 с

Романова Г.В. Земельное право: курс лекций для бакалавров / Г.В. Романова. — М. : ЮСТИЦИЯ, 2016.

Сагитов С. М., Шараф А. Э. О разграничении понятий «земля» и «земельный участок» // Вестник ТИСБИ. 2008. № 3.

Братановский, С. Н. Правовое регулирование предметов ведения муниципальных образований в сфере использования и охраны земель : монография / С. Н. Братановский, Г. Г. Хачиев. - Москва : РИОР, 2011. - 181 с.

УДК 336.201

Коровашкова Т.Д.

студентка 3 курса

Юридического института им. М.М. Сперанского

ВлГУ им. А.Г. и Н.Г. Столетовых

(г. Владимир, Россия)

Научный руководитель:

Бакаева А.С.

ст. преподаватель кафедры

«Финансовое право и таможенная деятельность»

Юридического института им. М.М. Сперанского

ВлГУ им. А.Г. и Н.Г. Столетовых

(г. Владимир, Россия)

ПРАВОВАЯ ПОЛИТИКА В СФЕРЕ НАЛОГООБЛОЖЕНИЯ

***Аннотация:** в рамках данной работы автором проводится исследование налоговой системы и налогового права России, дается понятие налоговой политики с позиции разных авторов, на основании чего автор делает вывод о сущности налоговой политики. Приводится отличие налоговой политики от правовой политики. В заключении определяется роль государства в проведении правовой политики в сфере налогообложения.*

***Ключевые слова:** налоговое право, налоговая система, налогообложение, налоговая политика, правовая политика, правовая политика налогообложения.*

Каждое современное прогрессивное государство в своем функционировании так или иначе связано с налоговой системой. Кроме того, каждый человек в своей повседневной жизни сталкивается с налогами и знает, что это такое. В налоговых отношениях в конкретных случаях принимают участие и прочие субъекты, к примеру,

работодатели при перечислении налогов, взимаемых с заработной платы собственных сотрудников.

Налоги и сборы — неотъемлемая часть предпринимательской деятельности, бизнес процессов, да и вообще жизни любого человека. Налоги и сборы являются основным способом пополнения бюджета страны и ее регионов. Невыполнение налоговых обязательств может повлечь за собой штрафные санкции со стороны государства, поэтому базовые знания о налоговой системе просто необходимы каждому, тем более предпринимателю.

Налоговое право является одной из наиболее политически напряженных отраслей права. Каким же образом политические установки, программы, государственная политика влияют на налоговое право, а налоговое право, в свою очередь, воздействует на политику государства? Прежде чем ответить на этот вопрос, необходимо дать краткую характеристику термина «правовая политика».

С некоторых пор категория «правовая политика» стала весьма популярной в отечественной юриспруденции. К сожалению, до сих пор отсутствует единое понимание этого явления. Определим, существует ли правовая политика как самостоятельное явление, либо это абстракция, не имеющая под собой реального основания. Ответ на этот вопрос возможен при подходе к рассмотрению правовой политики как в широком, так и в узком смысле.

Первый подход сформулирован профессором Н.И. Матузовым, который характеризует правовую политику как «комплекс целей, мер, задач, программ, установок в сфере действия права и посредством права» А.А. Тедеев предлагает понимать под правовой политикой систему идей и установок, реализуемых органами публичной власти в их юридической деятельности. По мнению ученого, правовая политика — это не просто набор действий, а определенный замысел, программа. В состав правовой политики входят не любые установки и идеи, а лишь те, которые применяются в практической деятельности органов публичной власти. Правовая политика — это особый срез правовой идеологии, переход правовой идеологии в реальность.

Второй подход прослеживается в работах дореволюционных российских ученых. Так, Г.А. Ландау определял правовую политику (политику права) как прикладную дисциплину, в рамках которой занимаются поиском методов достижения требуемых результатов в праве.

Современным продолжателем изложенной дефиниции правовой политики является известный теоретик права профессор А.В. Малько. Согласно его позиции, правовая политика — это «научно обоснованная последовательность и системная деятельность соответствующих структур (прежде всего государственных и муниципальных органов) по созданию эффективного механизма правового регулирования, по цивилизованному использованию юридических средств в достижении таких целей, как наиболее полное обеспечение прав и свобод человека и гражданина...»

Сторонники широкого понимания правовой политики предлагают рассматривать ее как системную деятельность государственных и негосударственных структур. Однако негосударственные структуры не являются участниками правотворческого процесса и не могут создавать механизм правового регулирования.

По мнению автора, правовую политику следует определять как политико-правовые идеи, специальные политические программы и манифесты, закрепленные в нормативных правовых и индивидуальных правовых актах, создающие определенный правовой эффект в реальной действительности.

Иными словами, в структуру правовой политики входят:

- 1) политические идеи, сформулированные в виде специальных программ и манифестов;
- 2) нормативные правовые и индивидуальные правовые акты, с помощью которых фиксируются эти политические идеи;
- 3) реальная правовая ситуация, действительность, возникающая в результате реализации этих идей, политических установок и правовых взглядов.

С определенной степенью условности в структуру правовой политики могут быть включены предлагаемые отдельными исследователями политико-правовые отношения,

формы, средства правовой политики, содержание, объекты и субъекты правовой политики.

Попытки включить субъекты правовой политики в исследуемую структуру вызывают определенный интерес. Однако правовые акты, в которых выражаются политико-правовые установки, принимаются уполномоченными законом субъектами правотворчества (парламентом — в отношении законов, исполнительной властью — в отношении подзаконных актов, судами — в отношении судебных решений).

это воплощение политико-правовых идей в актах налогового законодательства и реализация этих актов с целью решения политических, социально-экономических и финансовых задач, стоящих перед государством и всем обществом. Правовая политика в сфере налогообложения может осуществляться только государством в лице его органов, а результаты такого осуществления могут сказаться как на государстве, так и на отдельных членах общества, всем обществе в целом.

Налоговая политика формируется и реализуется на федеральном, региональном и местном уровнях, охватывает выработку концепции налоговой системы, анализ поступлений налогов и сборов в бюджетную систему РФ, рассмотрение направлений реформирования налогообложения и разработку мер по улучшению социального и экономического развития общества.

Главное отличие налоговой политики от правовой политики в сфере налогообложения состоит, на наш взгляд, в том, что налоговая политика разрешает именно экономические вопросы, в то время как правовая политика в сфере налогообложения имеет несколько иное назначение. Для налоговой политики основной целью являются пополнение бюджета и т. д. Для правовой политики в сфере налогообложения главное — достижение политических целей, направленных на удовлетворение определенных потребностей общества, завоевание популярности у конкретных групп населения.

В заключение следует отметить, что правовое регулирование отношений в сфере налогообложения являются одним из основных приоритетов деятельности любого государства. Это воплощение политико-правовых идей в актах налогового

законодательства и реализация этих актов с целью решения политических, социально-экономических и финансовых задач, стоящих перед государством и всем обществом.

Государству принадлежит особая роль в проведении правовой политики в сфере налогообложения:

1) только государство осуществляет правовую политику в сфере налогообложения;

2) итоги правовой политики в сфере налогообложения отражаются как на деятельности государства в целом, так и на судьбе отдельных его органов и высших должностных лиц (к примеру, состав парламента может меняться в случае неправильно проводимой правовой политики, а действующий Президент РФ не найдет поддержки среди широких слоев населения).

Список литературы

- Казиков В.В. Налоговая политика, налогообложение, налоговые правоотношения – основополагающие категории в системе налогового права // Финансовое право, 2015. - №7. – С.26-29
- Малько А.В. Льготная и поощрительная правовая политика. — СПб.: Питер, 2014. – 252 с.
- Российская правовая политика: курс лекций / под ред. Н.И. Матузова, А.В. Малько. — М., 2013. – 352 с.
- Синицына О. А., Калинина И. А. Правовая политика в сфере налогового стимулирования индивидуальных предпринимателей в России // Молодой ученый. — 2016. — №16. — С. 263-267.
- Тедеев А.А. Налоговое право России 5-е изд., пер. и доп. Учебник для СПО / А.А. Тедеев. - М.: Юрайт, 2016. - 717 с.

УДК 347.4

Малхасян Т.В.

магистрант 2-ого курса

Кафедра Гражданского и гражданско-процессуального права

Российско-Армянский университет

(г. Ереван, Армения)

ФОРМЫ И СПОСОБЫ ЗАЩИТЫ ПРАВ ПОТРЕБИТЕЛЕЙ

***Аннотация:** в данной статье представлены способы защиты прав потребителей, определены соответствующие пробелы в законодательстве РА относительно регулирования защиты прав потребителей, связанные с электронным товарооборотом. Актуальностью данной статьи является усовершенствование закона РА «О защите прав потребителей».*

***Ключевые слова:** защита прав потребителей, электронный товарооборот, возврат товара, способы защиты прав.*

В повседневной жизни все мы ежедневно совершаем мелко-бытовые сделки, являемся потребителями и стороной договора купли-продажи, пользуемся различными услугами и выполнениями работ. Для всего этого нам нужно знать свои права и способы защиты этих прав в случае их ущемления. Способы защиты представляют собой комплекс мер, применяемых в целях обеспечения свободной реализации прав потребителей. В данной статье мы представим способы и формы защиты, а также представим какие недостатки есть в законе «О защите прав потребителей», а также представим некоторые положения, которые можно добавить в действующий закон.

В настоящее время для защиты прав потребителей в законодательстве используются три основных гражданско-правовых способов защиты:

самозащита права,

изменение или прекращение правоотношения,

возмещение убытков.

В первую группу входят все те меры, которые потребитель предпринимает для осуществления защиты своих прав самостоятельно, без обращения в суд или в соответствующие другие органы. Условно самозащиту можем разделить на два вида: обращение в организацию с заявлением на восстановление нарушенного права, например, возврат или замена товара, и второй вид, письменная жалоба или притензия на имя руководства организации, предоставляющей услуги или продавшего товар.

Прекращение или изменение правоотношения допустимы лишь в прямо предусмотренных законом или договором случаях. Применение данного способа защиты в большинстве случаев позволяет обеспечить реальную возможность осуществления субъективного права лица, заинтересованного в преобразовании правоотношения. Основанием прекращения или изменения правоотношения является установление юридических фактов, свидетельствующих о том, что правоотношение изменилось или прекратилось. Например, продажа товаров или оказание услуг ненадлежащего качества; несоблюдение требований, направленных на обеспечение безопасности жизни и здоровья; предоставление недостоверной или неполной информации о товарах и услугах.

Детально рассмотрим в каких случаях какие способы устанавливает закон РА для изменения или прекращения правоотношения, а также возмещение убытков. В законе о защите прав потребителей РА устанавливается, что в случае предоставления потребителю: неполной, недостоверной информации; услуги или работы, выполненной ненадлежащим образом; информации о продавце, производителе, повлекшее к приобретению потребителем товара, не имеющего нужные признаки - потребитель имеет право расторгнуть договор и потребовать полное возмещение вреда. Важно отметить, что в этом случае потребитель должен вернуть производителю, продавцу или лицу, выполняющему работу или услугу, товар или работу/услугу. Если потребитель не может использовать товар, работу или услугу по назначению, то последний имеет право потребовать предоставления информации об использовании по возможности в краткие сроки. Если продавец или производитель не уложился в сроки, то и в этом случае потребитель имеет право расторгнуть договор и потребовать полного возмещения вреда.

Закон устанавливает, что в случае ущемления прав потребителя, производитель, продавец или лицо, выполняющее работу или услугу несет ответственность, установленную законом или договором. Вред подлежит возмещению в полном объеме, должны выплачиваться также штрафы и неустойки, установленные договором или законом. Возмещение вреда в полном объеме и выплата неустойки не освобождает продавца, производителя от выполнения обязательств перед потребителем в натуре. Продавец, производитель освобождаются от ответственности, если докажут, что выполнение обязательств надлежащим образом было невозможно вследствие непреодолимой силы или при нарушении установленных правил поведения со стороны потребителя или действий третьих лиц.

Рассмотрим некоторые проблемы, которые возникают в случае возмещения убытков. Гражданский Кодекс РА дает понятие о возмещении убытков. Под убытками в гражданском законодательстве согласно ст.17 ГК РА понимаются расходы, которые лицо, чье право нарушено, произвело для восстановления нарушенного права, утрата или повреждение его имущества (реальный ущерб), а также неполученные доходы (упущенная выгода).

Как видно из данного определения, традиционный состав убытков, закрепленный в ГК РА, предполагает возмещение двух видов убытков: реального ущерба и упущенной выгоды.

Исходя из редакции Закона «О защите прав потребителей РА», где потребитель определяется как «гражданин, приобретающий товары (работы, услуги) для личных, семейных нужд, не связанных с извлечением прибыли», в юридической литературе было справедливо замечено, что убытки потребителю должны возмещаться лишь в части реального ущерба.

Рассмотрим какие права и способы защиты имеет потребитель, когда ему продают товары. Потребитель, которому был продан ненадлежащего качества товар и, если продавец предварительно не информировал о его дефектах, потребитель имеет право требовать:

а) безвозмездное устранение недостатков или возмещение затрат потребителя, которые были направлены на устранения этих недостатков;

б) пропорциональное снижение цены покупки;
в) замена товара на аналогичный дизайн (модель, продукт)
г) замена на другой образец (модель, продукт) путем соответствующего пересчёта покупной цены;

д) расторжение договора купли-продажи. В этом случае потребитель должен вернуть товар ненадлежащего качества. Потребитель имеет право требовать полное возмещение за ущерб, причиненный продажей товара ненадлежащего качества. Ущерб возмещается в сроки, предусмотренные настоящим Законом, Гражданским кодексом Республики Армения или договором для удовлетворения соответствующих требований потребителя.

Требования потребителя в отношении технически сложных товаров, указанные в пунктах в), г) и д) должны быть выполнены в случае обнаружения существенных нарушений. Перечень таких товаров утверждается Правительством.

В случае покупки товара ненадлежащего качества потребителем, для которого был установлен срок годности, продавец обязан заменить этот товар товаром надлежащего качества или вернуть уплаченную потребителем сумму, если в течение срока годности были обнаружены недостатки товара.

Требования потребителя рассматриваются, если он представляет товарный или кассовый чек, а для тех продуктов, для которых указан гарантийный срок, технический информационный документ или другой заменяющий документ.

Продавец обязан передать потребителю товарный чек или другой документ, подтверждающий факт покупки, за исключением случаев, предусмотренных законодательством Республики Армения. Продавец (производитель) или комиссионер обязан принять товар ненадлежащего качества от потребителя и при необходимости провести проверку качества товара. Потребитель имеет право участвовать в проверке качества продукции.

В случае возникновения спора о причинах недостатков товара продавец (производитель) или комиссионер обязан за свой счет провести экспертизу товара в испытательных лабораториях, аккредитованных в соответствии с законодательством Республики Армения. Потребитель вправе оспорить заключение такой экспертизы в

суде.

Если при проверке товара выясняется, что недостатки возникли после доставки товара потребителю в результате нарушения с его стороны правил использования, хранения или транспортировки, в результате форс-мажорных обстоятельств или действий третьих лиц, потребитель обязан возместить продавцу (производителю) или комиссионеру затраты проведения экспертизы, также затраты, связанные с хранением и транспортировкой товара. Продавец (производитель) или комиссионер обязан удовлетворить требования потребителя, если он не докажет, что недостатки товара возникли после передачи товара потребителю в результате нарушения правил использования, хранения или транспортировки товара с его стороны, действий третьих лиц или непреодолимой силы.

При ремонте, снижении цены или замене оптовых товаров или товаров весом более пяти килограмм доставка или возврат потребителю товара осуществляется продавцом (производителем) или комиссионером за их счет. Невыполнение этого обязательства, а также доставка и возврат указанных товаров в отсутствие продавца (производителя) или комиссионера по месту нахождения потребителя может быть осуществлено потребителем. В этом случае продавец (производитель) или комиссионер обязан возместить расходы по доставке и возврату указанного товара потребителю.

Перейдем к рассмотрению актуального вопроса, который находится в центре внимания почти всех государств и международных обществ. Это вопрос о защите прав потребителей в электронной среде. И для граждан Армении, где ежедневно развивается практика онлайн купли-продажи этот вопрос приобретает все большую актуальность и нуждается в регулировании законом.

С целью защиты и восстановления прав потребителей создаются и разрабатываются различные механизмы, но потребители становятся более уязвимыми на электронной площадке, где продавцы или лица, оказывающие услуги, выполняющие работы очень часто могут скрывать полную информацию о себе и о товаре (услуге, работе) или внести потребителя в заблуждение. Могут быть различные случаи, например, товар не доставляется или доставляется, но имеют место недостатки качества товара или вид товара не совпадает с тем, что продавец заказал. В этих случаях продавец

в целях защиты своих прав хочет контактировать с продавцом и кроме языковых барьеров и дистанционных преград возможность контакта усугубляется тем, что продавец может внезапно закрыть свой аккаунт.

Европейский Совет принял директивы, которые дают механизмы разрешения вопросов в сфере защиты прав потребителей, в частности Директива 2000/31/ЕС Европейского парламента и Совета Европейского Союза «О некоторых правовых аспектах информационных услуг на внутреннем рынке, в частности, об электронной коммерции (Директива об электронной коммерции)» и Директива Европейского парламента и Совета Европейского Союза 2011/83/ЕС от 25 октября 2011 г. о правах потребителей.

Сайты или электронные письма часто могут содержать запутанную информацию, неточное описание продуктов или услуг, которое часто мешает потребителям решить, к кому обратиться за информацией. А когда возникает проблема, и покупателю становится ясно, что соответствующий веб-сайт уже изменился без ведома потребителя, информация или объявление, сделанные последним уже изменены и потребитель лишен возможности доказать, что предоставленная информация была ложной.

Чтобы избежать таких ситуаций, директивы ЕС по «Об электронной коммерции» и «О защите прав потребителей» обязывают лицам, оказывающим услуги продавцам, простым и доступным способом предоставить информацию об их продукте, услуге, товарном знаке, фирменном наименовании, географическом адресе, телефоне, электронной почте. Кроме того, последние обязаны предоставлять потребителям информацию об общей стоимости товара или услуги, о налогах и о расходах доставки, а также все приемлемые способы оплаты. Продавцы должны заранее уведомить потребителя какие технические шаги должны предпринять последние для заключения сделки, в частности для акцепта публичной оферты, а также следует указать момент, когда предложение (оферта) будет принято (акцептировано) и какие шаги потребуются для исправления ошибок. Продавец обязан сообщить потребителю право на отказ сделки, условия использования этого права, то есть кто будет нести обязанность выплаты расходов за возврат товара. Продавец также обязан информировать потребителей об ограничениях доступа к сайту, если таковые имеются, а также

ограничения на работу и / или совместимость сайта работы с оборудованием и / или программным обеспечением, о котором продавец знает или должен знать в рамках разумности.

Кроме случаев, когда применяются исключения, предусмотренные Статьей 16 настоящей Директивы «О защите прав потребителей», потребителю предоставляется период, равный 14 дням, для расторжения дистанционных контрактов или контрактов, заключаемых вне служебных помещений, без указания причин. Такое расторжение не влечет для потребителя иных расходов, кроме расходов, указанных в Статье 13(2) продавец не обязан компенсировать дополнительные расходы, если потребитель в явно выраженной форме выбрал иной способ доставки вместо наименее дорогостоящего стандартного способа доставки, предложенного продавцом. До истечения периода для расторжения контракта потребитель должен проинформировать продавца о своем желании расторгнуть контракт. С осуществлением права на расторжение контракта прекращаются контрактные обязательства сторон.

В статье 16 предусмотрены случаи исключения из права на расторжение контракта.

Исходя из вышеуказанных положений Директивы, предлагаем внести некоторые изменения в закон РА «О защите прав потребителей» статья 23 Право потребителя на замену товара надлежащего качества, изменить на следующее:

Статья 23 Право потребителя на замену и (или) возврат товара надлежащего качества

Потребитель имеет право заменить и (или) вернуть недовольственный товар надлежащего качества на аналогичный товар у того же продавца, от которого он получил товар, или в другом месте, заявленном продавцом, если указанный товар не подходит по форме, размеру, цвету, размеру или по другим причинам, он не может быть использован потребителем по прямому назначению; за исключением назначенного правительством списка товаров.

Потребитель имеет право заменить и / или вернуть товар в течение 14 дней с момента поставки товара надлежащего качества, если продавец не указал более длительный срок. Срок возврата надлежащего товара также считается сохраненным,

если потребитель в течение четырнадцати дней с момента получения товара в течение 14 дней товар был доставлен в почту, курьеру, транспортную или другую службу доставки.

Продукты надлежащего качества заменяются и / или возвращаются, если рассматриваемый товар не использовался, сохранены его товарный вид, потребительские свойства, печати, этикетки и документы, подтверждающие факт оплаты, произведенные потребителем или иной бухгалтерский документ, установленный законом.

Во вторую часть этой статьи предлагаем внести все те пункты, установленные директивой о защите прав потребителей, в каких случаях потребитель не может вернуть товар.

Важно отметить, что в ГК РА в статье 517 излагается аналогичное положение о праве потребителя заменить или вернуть товар.

Также предлагаем в закон РА «О защите прав потребителей» добавить новую статью под названием: Информация, которая будет опубликована на Интернет сайте и / или в Электронном приложении

Веб-сайт или электронное приложение, позволяющее заключить электронный договор должен содержать:

- а) электронные, почтовые адреса и телефонный номер продавца;
- б) общие положения и условия договора;
- г) цена товара или услуги, все налоги и расходы доставки, если таковые имеются, а также общая цена, подлежащая оплате;
- д) информации о способе оплате до заключения договора;
- е) порядок использования данных связанных с электронным общением, совокупность которых считается эквивалентной собственноручной подписи и позволяет идентифицировать подписавшего в электронном виде, выражает волю последнего;
- ж) права потребителя изменить положения договора до его заключения;
- з) заметка о праве потребителя на возврат товара;

и) внесудебный порядок разрешения споров (медиация, обязательный и необязательный арбитраж, экспертное заключение, объективная оценка и т. д.)

продавец обязуется руководствоваться этим (выполняющий работу, оказывающий услугу).

Вся информация о положениях договора должна предоставляться потребителю на сайте или в электронном приложении до заключения договора.

В статье были представлены способы защиты ущемленных прав потребителей. Были подняты вопросы о некоторых пробелах в законодательстве РА, в частности в законе «О защите прав потребителей». Указаны предложения для усовершенствования закона и более четкие механизмы для защиты прав потребителей.

Список литературы:

Гражданский кодекс Республики Армения, принят 05.05.1998

Директива 2000/31/ЕС Европейского парламента и Совета Европейского Союза «О некоторых правовых аспектах информационных услуг на внутреннем рынке, в частности, об электронной коммерции (Директива об электронной коммерции)»

Директива Европейского парламента и Совета Европейского Союза 2011/83/ЕС от 25 октября 2011 г. о правах потребителей

Закон «О защите прав потребителей» принят 26.06.2001

УДК 34.09

Сайфуллина А.Р.

студент-магистрант

Частное образовательное учреждение высшего образования

«Сибирский юридический университет»

(Россия, г. Омск)

**ПРАВОВАЯ ПРИРОДА ПОЛОЖЕНИЯ О ЗАКУПКАХ ТОВАРОВ,
РАБОТ, УСЛУГ В РАМКАХ ФЕДЕРАЛЬНОГО ЗАКОНА
ОТ 18.07.2011 № 223-ФЗ «О ЗАКУПКАХ ТОВАРОВ,
РАБОТ, УСЛУГ ОТДЕЛЬНЫМИ ВИДАМИ ЮРИДИЧЕСКИХ ЛИЦ»**

Аннотация: в данной статье рассматривается правовая природа положения о закупках как акта, регламентирующего процедуры закупок заказчика в рамках Федерального закона от 18.07.2011 № 223-ФЗ «О закупках товаров, работ, услуг отдельными видами юридических лиц», анализируется проблематика в судебной и административной практике.

Ключевые слова: закупка, положение о закупках, локальный акт заказчика.

В соответствии с частью 2 статьи 2 Федерального закона от 18.07.2011 № 223-ФЗ «О закупках товаров, работ, услуг отдельными видами юридических лиц» (далее – Закон о закупках) [1] положение о закупке является документом, который регламентирует закупочную деятельность заказчика и должен содержать требования к закупке, в том числе порядок подготовки и осуществления закупок способами, указанными в [частях 3.1 и 3.2 статьи 3](#) Закон о закупках, порядок и условия их применения, порядок заключения и исполнения договоров, а также иные связанные с обеспечением закупки положения.

В положении о закупках заказчиком необходимо указать: требования к закупкам, в том числе порядок их подготовки и осуществления, порядок и условия применения способов закупок, порядок заключения и исполнения договоров, а также иные связанные с обеспечением закупки положения.

Утверждается такой документ субъектами, указанными в части 3 статьи 2 Закона о закупках (высшим органом управления государственной корпорации или государственной компании в случае, если заказчиком выступает государственная корпорация или государственная компания; руководителем унитарного предприятия в случае, если заказчиком выступает государственное унитарное предприятие или муниципальное унитарное предприятие и др.).

Таким образом, Закон о закупках предоставляет заказчику полное право самостоятельно утвердить порядок подготовки, проведения конкурентных (конкурсы, аукционы и другие) и неконкурентных закупок (закупка у единственного поставщика), а также условия их проведения.

Учитывая, что один закон не может охватить/вместить все особенности осуществления закупочной деятельности некоторыми органами принимаются ненормативные документы/акты, содержащие разъяснения по разработке и применению положения о закупке в отдельных сферах (например, письмо Минздрава России от 10.02.2014 № 22-5/10/2-855 «О Положениях о закупках товаров, работ, услуг», письмо Минэкономразвития России от 05.06.2015 № Д28и-1601 «О рассмотрении обращения» и другие) [2] [3].

Поскольку положение о закупках регламентируют всю закупочную деятельность заказчика, последний, с целью ознакомления потенциальных участников и в силу требования законодательства, размещает его в электронном виде в единой информационной системе в сфере закупок www.zakupki.gov.ru (далее – ЕИС) [4].

У заказчика также есть право дополнительно разместить положение о закупке на своем сайте. Редакция положения на сайте заказчика должна соответствовать редакции, размещенной в ЕИС. Актуальной будет считаться редакция, размещенная в ЕИС.

Ещё одним подтверждением специального статуса положения о закупках, как документа, регламентирующего порядок проведения закупок заказчика, можно указать то, что в случае противоречия между содержанием положения о закупке и документации о закупке (разрабатывается и утверждается при проведении конкретной закупки) применению подлежит положение о закупке. Указанная позиция отражена в Обзоре судебной практики по вопросам, связанным с применением Федерального

закона от 18.07.2011 № 223-ФЗ «О закупках товаров, работ, услуг отдельными видами юридических лиц», утвержденном Президиумом Верховного Суда РФ 16.05.2018 [5].

Учитывая вышеизложенное, можно сделать вывод, что заказчикам предоставлена возможность сформировать свою систему закупок в зависимости от особенной осуществляемой ими деятельности. Указанное право согласуется с целями и задачами Закона о закупках, направленными на выявление в результате торгов поставщиков, которые в наибольшей степени способны удовлетворить потребности заказчик.

Вместе с тем, разрабатываемые заказчиками положения о закупках не могут и не должны противоречить действующему законодательству, а право заказчиков устанавливать особенности проведения закупочных процедур не освобождает их от необходимости соблюдения действующего законодательства, прав и законных интересов участников как более слабой стороны в правоотношениях.

Список литературы:

О закупках товаров, работ, услуг отдельными видами юридических лиц [Электронный ресурс] : федер. закон от 18 июля 2011 г. № 223. Доступ из СПС «КонсультантПлюс».

Письмо Минздрава России от 10.02.2014 № 22-5/10/2-855 «О Положениях о закупках товаров, работ, услуг». URL: https://rulaws.ru/acts/Pismo-Minzdrava-Rossii-ot-10.02.2014-N-22-5_10_2-855. (дата обращения: 12.12.2019).

Письмо Минэкономразвития России от 05.06.2015 № Д28и-1601 «О рассмотрении обращения». URL: <https://rulaws.ru/acts/Pismo-Minekonomrazvitiya-Rossii-ot-05.06.2015-N-D28i-1601> (дата обращения: 12.12.2019).

Постановление Правительства РФ от 10.09.2012 № 908 «Об утверждении Положения о размещении в единой информационной системе информации о закупке». URL: <https://base.garant.ru/70227594> (дата обращения: 12.12.2019).

Обзор судебной практики по вопросам, связанным с применением Федерального закона от 18.07.2011 № 223-ФЗ «О закупках товаров, работ, услуг отдельными видами юридических лиц». URL: <https://www.vsrif.ru/documents/all/26757> (дата обращения: 12.12.2019).

УДК 34.09

Сайфуллина А.Р.

студент-магистрант

Частное образовательное учреждение высшего образования

«Сибирский юридический университет»

(Россия, г.Омск)

ТРЕБОВАНИЯ К УЧАСТНИКАМ ЗАКУПОК: ПРАКТИКА ПРИМЕНЕНИЯ

***Аннотация:** в данной статье рассматриваются требования к участникам закупок, проводимых в рамках Федерального закона от 18.07.2011 № 223-ФЗ «О закупках товаров, работ, услуг отдельными видами юридических лиц», анализируется проблематика в судебной и административной практике.*

***Ключевые слова:** требования к участникам закупок, закупки, избыточные требования, ограничение конкуренции.*

В соответствии с частью 6 статьи 3 Федерального закона от 18.07.2011 № 223-ФЗ «О закупках товаров, работ, услуг отдельными видами юридических лиц» (далее – Закон о закупках) [1] заказчик определяет требования к участникам закупки в документации в соответствии с положением о закупке.

В отличие от Федерального закона от 05.04.2013 № 44-ФЗ «О контрактной системе в сфере закупок товаров, работ, услуг для обеспечения государственных и муниципальных нужд» (далее – Закон о контрактной системе) [2], Закон о закупках устанавливает лишь общие положения и принципы о торгах, которые проводят организации. Конкретные требования заказчик самостоятельно определяет как в положении о закупках, так и в документации, ориентируясь на вид закупаемых товаров, работ и услуг.

Обычно, что бы принять участие в торгах, потенциальный участник должен соответствовать пожеланиям заказчика (например, опыт работы, наличие материально-

технических, финансовых, кадровых и других возможностей, положительная деловая репутация и другие). У заказчика также есть право предусмотреть условие – отсутствие сведений об участниках торгов в реестре недобросовестных поставщиков.

Закон о закупках запрещает предъявлять к участникам требования, которые не предусмотрены ни положением о закупках, ни документацией, а требования, установленные в указанных документах должны применяться в равной степени ко всем участникам.

На практике, разумеется, все складывается иначе. Либо в положении о закупках, либо в документации (наиболее часто встречающийся случай) заказчики устанавливают избыточные требования.

Избыточное требование – это условия, которые существенно ограничивают конкуренцию как потенциальных, так и самих участников закупки при проведении самой закупки.

Требование заказчика о представлении в составе заявки участника закупки документов, которые будут необходимы на стадии исполнения договора и которыми компания не может обладать в период проведения закупки, является нарушением Закона о закупках.

К такому выводу пришёл арбитражный суд города Москвы при рассмотрении дела № А40-49403/2018-144-541 [3].

В ФАС поступила жалоба общества на действия заказчика при проведении запроса цен на право заключения договора на утилизацию отходов бурения.

Жалоба была признана обоснованной, так как установление требования о предоставлении в составе заявки участника закупки положительного заключения государственной экологической экспертизы на проект технической документации новой технологии/техники/вещества, **предусматривающий их использование в планируемом месте осуществления работ**, является неправомерным и ограничивает количество участников закупки, так как обременяет их заблаговременно получить указанное заключение.

В административной практике ФАС также встречаются аналогичные ситуации.

Заказчиком проведен запрос котировок на право заключения договора на установку услуг связи населению. В документации было установлено требование о наличии у потенциального участника/участника квалифицированного персонала. В составе заявки на участие в закупке, необходимо было приложить документы, подтверждающие данный факт.

ФАС, рассмотрев жалобу общества, признала её обоснованной и пришла к выводу, что отсутствие у участника на момент подачи заявки квалифицированного персонала и подтверждающих документов, не влияет на возможность надлежащего исполнения таким участником обязательств по договору. Квалифицированный персонал может быть привлечен участником после подведения итогов в случае признания такого участника победителем закупки. Указанное требование накладывает на потенциальных участников дополнительные финансовые обязательства, что бы поучаствовать в торгах.

Постановление ФАС России от 15.05.2018 по делу № 223ФЗ-1057/17/АК086-18.

Устанавливая подобные требования, иногда не выполнимые, заказчики рискуют остаться либо с одним участником, либо не получить предложений вовсе. Если участников заявятся больше, чем двое, то возможны отказы в допусках на основании не соответствия требованиям, установленным в документации.

Выходом из вышеизложенной ситуации может стать внесение изменений в Закон о закупках, а именно установление единых требований к участникам закупки (аналогия с Законом о контрактной системе).

То есть, предусмотреть обязательные требования к участникам закупки, а также дать возможность заказчику в документации устанавливать дополнительные требования (например, если закупка осуществляется на выполнение строительных работ, у заказчика есть право потребовать опыт исполнения аналогичных работ за любой промежуток времени).

Введение указанного новшества позволит исключить нарушения Закона о закупках, ограничить произвол заказчиков, устраним неоднозначную судебную и административную практики, а также способствует развитию добросовестной конкуренции.

Список литературы:

О закупках товаров, работ, услуг отдельными видами юридических лиц [Электронный ресурс] : федер. закон от 18 июля 2011 г. № 223. Доступ из СПС «КонсультантПлюс».

О контрактной системе в сфере закупок товаров, работ, услуг для обеспечения государственных и муниципальных нужд [Электронный ресурс] : федер. закон от 05 апреля 2013 г. № 44. Доступ из СПС «КонсультантПлюс».

Решение Арбитражного суда по делу № А40-49403/2018-144-541. URL: <http://ras.arbitr.ru> (дата обращения: 01.10.2019).

Постановление ФАС России от 15.05.2018 по делу № 223ФЗ-1057/17/АК086-18. URL: <https://fas.gov.ru/documents/632122> (дата обращения: 05.10.2019).

УДК 343

Самсонова Т.А.

магистрант кафедры УПКиСЭ ЮУрГУ (Россия, г. Челябинск)

ИСТОРИЧЕСКАЯ ДИНАМИКА РАЗВИТИЯ ДОЗНАНИЯ КАК ФОРМЫ РАССЛЕДОВАНИЯ

***Аннотация:** статья посвящена вопросам развития и становления института дознания по уголовным делам.*

***Ключевые слова:** уголовное судопроизводство, предварительное расследование, дознание.*

Одной из процедур скорого правосудия, максимально приближающего наказание к моменту совершения преступления, эффективной и малозатратной является дознание, которое обязано своим происхождением в конце XV– начале XVI веков розыскного, иначе называемого следственным, процесса по уголовным делам. До середины XIX века отличительной чертой российского уголовного процесса было слияние судебной власти с административной. Дознание предварительное и формальное расследование проводились полицией: доказательства сыскивались, проверялись, формировались полицейскими чиновниками, ими же могло и отправляться правосудие [12, с. 42].

Начавшееся с Екатерининских законов упорядочение судебной системы и отделение полицейской деятельности от судебной, в Своде законов Российской Империи 1832 года [1] следствие было закреплено как самостоятельная стадия уголовного судопроизводства, заключающаяся в исследовании обстоятельств происшествия и сбора доказательств для обнаружения и изобличения виновного. Свод законов знал следствие предварительное и следствие формальное, производимые полицией. Полиция производила все следствия от начала до конца, «поэтому даже эти два периода следствия сливались» [14].

Необходимость реформирования досудебного производства в середине XIX века в значительной степени была продиктована отсутствием четкой границы между следствием предварительным и следствием формальным, производимым одними и теми же полицейскими чинами, которые в своей работе отдавали предпочтение неформальным методам предварительного следствия. Однако полного разделения следствия и дознания ни тогда, ни позднее не произошло. Дознание, которое по замыслу авторов судебной реформы, должно было предшествовать предварительному следствию, в самостоятельный этап досудебного производства не обособилось, а функции органов дознания не были разграничены с функциями судебных следователей, что является «основной болезнью предварительного следствия, в том числе современного» [13, с. 85].

Впервые термин «дознание» появился в Судебных уставах уголовного судопроизводства 1864 года [2]. В ст. 253 Книги первой говорилось, что «когда признаки преступления или проступки сомнительны, или когда о происшествии, имеющем такие признаки, полиция известится по слуху (народной молве), или из источника не вполне достоверного, то во всяком случае, прежде сообщения о том по принадлежности, она должна удостовериться через дознание: действительного ли происшествие то случилось и точно ли в нем заключаются признаки преступления или проступка». В ходе дознания полиция собирала все необходимые сведения посредством проведения розыска, словесных опросов, негласного наблюдения, исключая проведения обысков и выемок. Произведенное дознание полиция передавала судебному следователю, извещая об этом прокурора.

В 1871 году был утвержден проект положения «О порядке действия чинов корпуса жандармов по исследованию преступлений» [3], в котором «судебное следствие по государственным преступлениям было подменено жандармским дознанием». Позднее в 1908 году принимается Закон «Об организации сыскной части» [4], согласно которого П.А. Столыпиным была утверждена «Инструкция чинам сыскных отделений», где сыскным подразделениям ставилась задача «осуществлять негласное расследование и производство дознаний в видах предупреждения и преследования преступных деяний общеуголовного характера».

Октябрьская революция 1917 года ликвидировала старый порядок уголовного судопроизводства и всю прежнюю правоохранительную систему. Согласно инструкции НКВД и НКЮ 1918 года «Об организации Советской Рабоче-Крестьянской Милиции» [5] дознание все больше стало походить на предварительное следствие, существовавшее в дореформенный период, которое допускает производство «обысков, осмотров, выемок... для пресечения сокрытия следов преступления». Дознание и предварительное следствие в уголовном процессе того времени перестали различаться.

Идея обособления дознания от следствия путем выделения дознания в самостоятельную форму предварительного расследования с процессуальными процедурами, традиционно установленными для предварительного следствия, нашла выражение в Уголовно-процессуальных кодексах РСФСР 1922 года [6] и 1923 года [7]. Кодексы предусматривали, что при производстве дознания могут быть опрашиваемы подозреваемые и свидетели, а в случаях, когда имеются достаточные основания полагать, что следы преступления и другие вещественные доказательства могут быть уничтожены или скрыты – могут производиться обыски, осмотры, освидетельствования. Производство дознания различалось от того, обязательно ли производство предварительного следствия по уголовному делу или нет.

Позже идея разделения дознания и предварительного следствия была развита в Уголовно-процессуальном кодексе РСФСР 1960 года [8] и господствовала до принятия Концепции судебной реформы в Российской Федерации, которая обозначила новый перелом в теоретическом воззрении на дознание. Согласно УПК РСФСР 1960 года на органы дознания возлагалось принятие необходимых оперативно-розыскных и иных мер в целях обнаружения преступлений и лиц, которые их совершили, а также обязанность по мер, необходимых для предупреждения и пресечения преступления.

В 90-х годах XX века начались преобразования в общественной жизни и коренное изменение общественного сознания. В Концепции судебной реформы 1991 года [9] было высказано предложение о ликвидации дознания как формы расследования и возложения на органы дознания только производства неотложных следственных действий только на раннем этапе расследования. Дознание исчерпало себя как самостоятельная форма расследования уголовных дел, поскольку не обеспечивало

полноты, всесторонности и объективности при исследовании обстоятельств уголовного дела, надлежащей защиты прав и законных интересов участников процесса [15, с. 130].

Однако разработчиками нового Уголовно-процессуального кодекса Российской Федерации идея ликвидации дознания как формы предварительного расследования не была воспринята, но, осознавая необходимость оптимизации процедур досудебного производства, предприняли попытку ее упростить. Изначально дознание от предварительного следствия отличалось сокращенным сроком (15 суток с возможностью продления до 10 суток) и производством по делам «с лицом». Однако в 2007 году в УПК РФ, которые повлекли исчезновение принципиальных отличий между двумя формами предварительного расследования [10]. В 2013 году в УПК РФ [11] была включена новая норма – сокращенное дознание, напоминающая досудебную подготовку материалов уголовного дела в протокольной форме, которая была известна УПК РСФСР 1961 года.

Современный УПК РФ определяет дознание как форму предварительного расследования, осуществляемого дознавателем (следователем), по уголовному делу, по которому производство предварительного следствия необязательно; органами дознания признаются государственные органы и должностные лица, уполномоченные осуществлять дознание и другие процессуальные полномочия.

Таким образом, история становления и развития дознания как способа реагирования на преступления складывается из постоянного «раскачивания» законодателя от придания дознанию статуса самостоятельной формы предварительного расследования до стирания границ между дознанием и предварительным следствием, от стремления максимального упрощения процедуры расследования по очевидным преступлениям до требования соблюдения формальностей, которые предусмотрены для предварительного следствия.

Библиографический список

Свод законов Российской Империи. – URL: <http://civil.consultant.ru/code/> (дата обращения: 07.09.2019).

Устав уголовного судопроизводства 20 ноября 1864 года. – URL: http://civil.consultant.ru/sudeb_ustav/ (дата обращения: 07.09.2019).

Положение от 19 мая 1871 года «О порядке действия чинов Корпуса жандармов по исследованию преступлений» // СПС КонсультантПлюс (дата обращения: 07.09.2019).

Закон от 06 июля 1908 года «Об организации сыскной части» // СПС КонсультантПлюс (дата обращения: 07.09.2019).

Постановление НКФД РСФСР, Наркомюста РСФСР от 13 октября 1918 года «Об организации Советской Рабоче-Крестьянской Милиции» // СПС КонсультантПлюс (дата обращения: 07.09.2019).

Постановление ВЦИК от 25 мая 1922 года «Об Уголовно-Процессуальном Кодексе» (вместе с «Уголовно-процессуальным кодексом РСФСР») // СПС КонсультантПлюс (дата обращения: 07.09.2019).

Постановление ВЦИК от 15 февраля 1923 года «Об утверждении Уголовно-Процессуального Кодекса РСФСР» (вместе с «Уголовно-процессуальным кодексом РСФСР») // СПС КонсультантПлюс (дата обращения: 07.09.2019).

Уголовно-процессуальный кодекс РСФСР, утвержденный ВС РСФСР 27 октября 1960 года // СПС КонсультантПлюс (дата обращения: 07.09.2019).

Постановление ВС РСФСР от 24 октября 1991 года «О Концепции судебной реформы в РСФСР» // СПС КонсультантПлюс (дата обращения: 07.09.2019).

Федеральный закон от 06 июня 2007 года «О внесении изменений в Уголовно-процессуальный кодекс Российской Федерации» // Собрание законодательства Российской Федерации. – 2007. – № 24. – Ст. 2833

Федеральный закон от 04 марта 2013 года «О внесении изменений в статьи 62 и 303 Уголовного кодекса Российской Федерации и Уголовно-процессуальный кодекс Российской Федерации» // Собрание законодательства Российской Федерации. – 2013. – № 9. – Ст. 875.

Аменицкая, Н.А. Дознание: этапы реформирования и современные проблемы / Н.А. Аменицкая // Приволжский научный вестник. – 2014. – № 12-2 (40). – С. 41-45.

Великая реформа: К 150-летию Судебных Уставов. Т. 2: Устав Уголовного судопроизводства / под ред. Л.В. Головки. – М.: Юстицинформ, 2014. – 340 с.

Квачевский, А.А. Об уголовном преследовании, дознании и предварительном исследовании преступлений по Судебным уставам 1864 года. URL: <https://www.twirpx.com/file/1406894/> (дата обращения: 07.09.2019).

Ярыгина, Л.А. Исторический анализ развития дознания в отечественном уголовном судопроизводстве / Л.А. Ярыгина // Юридический вестник СамГУ. – 2015. – № 2. – С. 128-132.

УДК 343

Самсонова В.А.

магистрант кафедры УПКиСЭ ЮУрГУ (Россия, г. Челябинск)

ИСТОРИЯ ИНСТИТУТА ПРИОСТАНОВЛЕНИЯ ПРЕДВАРИТЕЛЬНОГО СЛЕДСТВИЯ

***Аннотация:** статья посвящена вопросам развития и становления института приостановления производства по уголовным делам.*

***Ключевые слова:** приостановление предварительного расследования, уголовное судопроизводство, предварительное следствие, дознание.*

Возникновение и развитие института приостановления предварительного следствия целесообразно рассматривать, начиная со второй половины XIX века и по настоящее время, потому как именно с 1864 года – с принятия Устава уголовного судопроизводства Российской империи [1] – правовые нормы, которые составляют указанный институт, впервые были объединены в едином кодифицированном акте. Устав впервые содержал в себе нормы, которые регламентировали порядок приостановления производства по уголовному делу, однако он не содержал понятие приостановления. Согласно ст. 276 Устава, судебный следователь не прекращал производство следствия, если обвиняемый скрылся или нет подозреваемого в совершении преступления, а проводит необходимые для поиска обвиняемого действия. Право следователя на приостановление следствия было ограничено указанными в ст. 16 Устава случаями: отсутствием в деянии признаков преступления или проступка, необнаружением виновного, недостаточностью собранных улик. Устав не предусматривал случай, когда обвиняемый известен, но скрылся. Подразумевалось, что производство по уголовному делу должно быть приостановлено до того как беглец будет пойман. Порядок приостановления в указанном случае был разъяснен Сенатом:

достаточно было ознакомить участвующих лиц с постановлением о прекращении следствия [17, с. 293].

По Уставу уголовного судопроизводства основания приостановления предварительного следствия делились на фактические и юридические [15, 242]. К фактическим относились: 1) неоткрытие места пребывания обвиняемого или его побег; 2) безумие, сумасшествие или припадок болезни, приводящей в умоисступление или совершенное беспмятство, если при этом обвиняемый впал в такое болезненное состояние уже после совершения преступления или проступка.

К юридическим причинам приостановления уголовного преследования относились разного рода, так называемые, предсудимые или преюдициальные вопросы, от предварительного разрешения которых зависело уже решение самого уголовного дела и решать которые был уполномочен не уголовный суд, а иные судебные и другие власти.

После Октябрьской революции 1917 года, когда власть перешла в руки Временного Рабочего и Крестьянского Правительства, Декретом от 24 ноября 1917 года «О Суде» [2] все существующие судебные установления были упразднены, течение всех сроков по уголовным делам приостанавливалось с 25 октября 1917 года до особого распоряжения. Такое положение сохранялось до 20 июля 1918 года, когда Декретом СНК РСФСР № 3 «О Суде» [3] течение всех сроков было возобновлено с 01 августа 1918 года.

Упразднив установления, содержащиеся в Уставе уголовного судопроизводства 1864 года, новое правительство ничего не издало ему взамен. Вследствие чего в свет выходило большое количество декретов, приказов, инструкций и других нормативных актов, регулирующих отдельные направления судебной деятельности, некоторые из которых частично затрагивали вопросы приостановления производства по уголовному делу.

Согласно Положению о военных следователях от 30 сентября 1919 года [4], а также Инструкции о народных следователях Наркомата юстиции РСФСР от 28 октября 1920 года [5], производство по уголовному делу разрешалось приостановить в случаях: когда обвиняемый заболел душевной болезнью, когда обвиняемый скрылся и не разыскан.

Производство следствия не останавливалось, если обвиняемый скрылся или нет в виду подозреваемого в преступном деянии. Препятствиями для продолжения производства по делу признавалось так же болезнь или иная уважительная причина обвиняемого. Кроме того следователь имел право приостановить предварительное следствие «при сомнении в нормальности состояния умственных способностей обвиняемого».

Утверждение Президиумом ВЦИК 15 февраля 1923 года нового Уголовно-процессуального кодекса РСФСР [6] повлекло за собой отмену всех ранее принятых декретов и положений. Однако институт приостановления предварительного расследования не был подробно регламентирован. В 1929 году в УПК РСФСР были внесены изменения Постановлением ВЦИК и СНК РСФСР «Об изменениях уголовно-процессуального кодекса РСФСР» [7]. Предварительное расследование приостанавливалось: в случае неизвестности пребывания подследственного, в случае его психического расстройства или иного тяжелого болезненного состояния, которое удостоверено врачом, состоящим на государственной службе. По первому основанию расследование приостанавливалось по истечении срока на его производство, по второму – до выздоровления подследственного. При этом расследование по уголовному делу приостанавливалось, если были добыты данные для предъявления обвинения. При их отсутствии, уголовное дело не приостанавливалось, а прекращалось [15, с. 85]. Таким образом, перечень оснований, при наличии которых уголовное дело подлежало приостановлению, был узок и никак не мог отвечать требованиям практики.

В таком виде институт приостановления предварительного следствия просуществовал до 01 января 1961 года – до вступления в действие нового Уголовно-процессуального кодекса РСФСР [8], закрепивший, что приостановить производство по делу возможно в случаях: если обвиняемый скрылся от следствия и суда или не установлено его местопребывания; если участию в уголовном деле препятствует психическое или иное тяжкое заболевание обвиняемого; если лицо, подлежащее привлечению в качестве обвиняемого, не установлено. Когда основание для приостановления отпадало или возникала необходимость для проведения дополнительных следственных действий, производство по делу возобновлялось.

Федеральный конституционный закон от 21 июля 1994 года «О Конституционном Суде Российской Федерации» [9] в ст. 98 по сути устанавливал еще одно основание для приостановления предварительного следствия: если Конституционный Суд принял к рассмотрению жалобу на нарушение законом конституционных прав и свобод граждан, то рассматривающий дело государственный или иной орган, в котором применен или подлежит применению обжалуемый закон, может приостановить производство до принятия Конституционным Судом решения.

Опубликованный в 1994 году проект Уголовно-процессуального кодекса [10] Министерства юстиции России значительно расширял основания приостановления предварительного расследования в сравнении с УПК РСФСР 1960 года. Проект содержал два ранее не известных законодательству основания, которые препятствовали продолжению производства по уголовному делу: когда местонахождение обвиняемого известно, однако отсутствует реальная возможность его участия в деле в связи с решением вопроса о лишении обвиняемого иммунитета либо его выдаче иностранным государством, а также в связи с нахождением в дальнем плавании, на зимовке или в экспедиции; когда Конституционным Судом Российской Федерации принята к рассмотрению жалоба на нарушение прав и свобод граждан уголовным законом, примененным или подлежащим применению в данном уголовном деле. Некоторые основания, которые были предложены рабочей группой Минюста России в проекте Уголовно-процессуального кодекса, не были достаточно обоснованы, вследствие чего подвергались критике и не получили дальнейшего развития [13, с. 14].

В 2001 году был принят Уголовно-процессуальный кодекс Российской Федерации [11], вступивший в силу с 01 июля 2002 года, посвятивший главу 28 институту приостановления и возобновления предварительного следствия. УПК РФ в ч. 1 ст. 208 закрепил четыре основания приостановления:

- 1) лицо, подлежащее привлечению в качестве обвиняемого, не установлено;
- 2) обвиняемый скрылся от следствия либо место его нахождения не установлено по иным причинам;
- 3) место нахождения обвиняемого известно, однако реальная возможность его участия в уголовном деле отсутствует;

4) временное тяжелое заболевание подозреваемого или обвиняемого, удостоверенное медицинским заключением, препятствует его участию в следственных и иных процессуальных действиях.

Федеральный закон от 29 мая 2002 года № 58-ФЗ «О внесении изменений и дополнений в Уголовно-процессуальный кодекс Российской Федерации» [12] дополнил статью 208 УПК РФ еще одной процессуальной фигурой – подозреваемым, таким образом, приостановить предварительное следствие стало возможно не только в отношении обвиняемого, но и подозреваемого.

Таким образом, действующий УПК РФ является отражением определенных итогов развития института приостановления предварительного расследования: от неупорядоченных, разрозненных нормы, регламентирующих приостановление производства по уголовному делу, он сформировался в самостоятельный институт.

Библиографический список

Устав уголовного судопроизводства 1864 года. – URL: <http://constitution.garant.ru/history/act1600-1918/3137/> (дата обращения: 07.09.2019).

Декрет СНК РСФСР от 24 ноября 1917 года «О Суде» // СПС «Консультант Плюс» (дата обращения: 07.09.2019).

Декрет СНК РСФСР от 20 июля 1918 года № 3 «О Суде» // СПС «Консультант Плюс» (дата обращения: 07.09.2019).

Положение о военных следователях от 30 сентября 1919 года // СПС «Консультант Плюс» (дата обращения: 07.09.2019).

Инструкция НКЮ РСФСР народным следователям по производству предварительных следствий // СПС «Консультант Плюс» (дата обращения: 07.09.2019).

Постановление ВЦИК от 15 февраля 1923 года «Об утверждении Уголовно-процессуального кодекса РСФСР (вместе с «Уголовно-процессуальным кодексом РСФСР») // СПС «Консультант Плюс» (дата обращения: 07.09.2019).

Постановление СНК РСФСР от 20 октября 1929 года «Об изменениях Уголовно-процессуального кодекса РСФСР» // СПС «Консультант Плюс» (дата обращения: 07.09.2019).

Уголовно-процессуальный кодекс РСФСР, утвержденный ВС РСФСР 27 октября 1960 года // СПС «Консультант Плюс» (дата обращения: 07.09.2019).

Федеральный конституционный закон от 21 июля 1994 года № 1-ФКЗ «О Конституционном Суде Российской Федерации» // Собрание законодательства Российской Федерации. – 1994. – № 13. – Ст. 1447.

Проект Уголовно-процессуального кодекса РФ // Юридический вестник. – 1995. – № 31.

Уголовно-процессуальный кодекс Российской Федерации от 18 декабря 2001 года № 174-ФЗ // Собрание законодательства Российской Федерации. – 2001. – № 52. – Ст. 4921.

Федеральный закон от 29 мая 2002 года № 58-ФЗ «О внесении изменений и дополнений в Уголовно-процессуальный кодекс Российской Федерации» // Собрание законодательства Российской Федерации. – 2002. – № 22. – Ст. 2027.

Быков, В.М., Попов, А.М. Приостановление и возобновление предварительного расследования: Монография / В.М. Быков, А.М. Попов. – Челябинск: Полиграф-Мастер, 2006. – 178 с.

Викторский, С.И. Русский уголовный процесс: Учебное пособие / С.И. Викторский. – М.: Наука, 1997. – 345 с.

Солодовник, В.В. Возникновение и развитие института приостановления предварительного следствия в российском законодательстве / В.В. Солодовник // Наука. Теория. Практика. – 2010. – № 1. – С. 83-86.

Российское законодательство X-XX веков в 9-ти томах. Т. 8 / под ред. О.И. Чистякова. – М.: Наука, 1991. – 489 с.

УДК 343.115

Якупов Р.Н.

студент 3 курса магистратуры

Институт права

Башкирский государственный университет

(Россия, г. Уфа)

О НЕКОТОРЫХ ОСОБЕННОСТЯХ СУДЕБНОГО РАЗБИРАТЕЛЬСТВА С УЧАСТИЕМ ПРИСЯЖНЫХ ЗАСЕДАТЕЛЕЙ

Аннотация: в данной статье рассматриваются некоторые особенности судебного разбирательства с участием присяжных заседателей, анализируются положения уголовно-процессуального законодательства, регулирующие рассмотрение уголовных дел в суде присяжных, приводятся практические примеры характерных ошибок правоприменителей.

Ключевые слова: уголовный процесс, судопроизводство, суд присяжных, судебное следствие, вердикт

Право обвиняемого на рассмотрение его дела судом присяжных заседателей закреплено на уровне Основного закона страны – Конституции РФ [1]. Часть 2 статьи 20 Конституции связала это право с возможностью применения в качестве наказания за преступление смертной казни, а часть 2 статьи 47 непосредственно закрепила его. Общим положением, закрепляющим форму судопроизводства с участием присяжных, является часть 4 ст. 123 Конституции.

Практическое отражение эти положения нашли в главе 42 Уголовно-процессуального Кодекса РФ [2] «Производство по уголовным делам, рассматриваемым судом с участием присяжных заседателей». Данной главой регулируется порядок судопроизводства в суде присяжных, который имеет свои отличительные особенности, но прежде всего, следует рассмотреть, по каким именно преступлениям уголовные дела могут быть рассмотрены судом присяжных.

В соответствии с п.1 ч.5 ст. 217 УПК РФ обвиняемый вправе ходатайствовать о рассмотрении дела с участием присяжных в случаях, предусмотренных пунктами 2 и 2.1 части второй статьи 30 УПК РФ. Исходя из положений процессуального законодательства, следует выделить 2 уровня судов, которые рассматривают такие дела.

Первый – это верховные суды республик, краевого или областного суда, суда города федерального значения, суда автономной области, суда автономного округа, окружного (флотского) военного суда в составе судьи и коллегии из восьми присяжных заседателей (ч.2 ст. 30 УПК РФ). Они рассматривают уголовные дела по ходатайству обвиняемого по преступлениям, указанных в п. 1 ч. 3 ст. 31 УПК РФ, за исключением уголовных дел о преступлениях, предусмотренных статьями ч.5 ст. 131, ч.5 ст. 132, ч. 6 ст. 134, ч.1 ст. 212, ст.ст. 275, 276, 278, 279, 281 УК РФ [3].

Второй уровень рассмотрения уголовных дел с участием присяжных заседателей – это районные суды и гарнизонные военные суды в составе судьи и коллегии из 6 присяжных заседателей (п.2.1 ч.2 ст. 30 УПК РФ). Они рассматривают уголовные дела по ходатайству обвиняемого уголовные дела по преступлениям, предусмотренным ч.2 ст. 105, ч.5 ст. 228.1, ч.4 ст. 229.1, ст. 277, ст. 295, ст. 317 и ст. 357 УК РФ по которым в качестве наиболее строгого вида наказания не могут быть назначены пожизненное лишение свободы или смертная казнь, в соответствии с положениями ч.4 ст. 66 и ч.4 ст. 78 УК РФ; уголовные дела о преступлениях, предусмотренных ч.1 ст. 105 и ч.4 ст. 111 УК РФ, за исключением уголовных дел о преступлениях, совершённых лицами в возрасте до 18 лет.

Рассмотренная подсудность уголовных дел является одной из первых особенностей судопроизводства с участием присяжных.

К отличительным особенностям, не имеющих аналогов в других формах судопроизводства, к примеру, при производстве по уголовным делам в отношении несовершеннолетних (глава 50 УПК РФ) или заключении досудебного соглашения о сотрудничестве (глава 40.1 УПК РФ) здесь следует отнести непосредственно коллегию присяжных заседателей и процессуальные действия по её формированию. Названный процесс затрагивается ст.ст. 326-328 УПК РФ, включая в себя составление предварительного списка присяжных, подготовительную часть заседания и

непосредственное формирование коллегии. Формирование коллегии является прямым отражением принципа равенства сторон, поскольку в ходе данного этапа они имеют одинаковые возможности для включения в состав суда «необходимых» с их точки зрения кандидатов. В этой связи необходимо помнить, что каждый член коллегии присяжных заседателей должен соответствовать требованиям Федерального закона «О присяжных заседателях федеральных судов общей юрисдикции РФ» [4], иначе вердикт будет признан вынесенным незаконным составом суда, что повлечёт отмену итогового решения по делу. Так, апелляционным определением ВС РФ от 02.04.2019 отменён приговор Тверского областного суда, постановленный на основании вердикта присяжных заседателей, а дело направлено на новое рассмотрение. Причиной отмены стало утаивание несколькими кандидатами в присяжные, в том числе, которые в последующем вошли в состав коллегии, сведений о привлечении к уголовной ответственности (пусть и не подразумевавшую судимость), несмотря на то, что соответствующий вопросы сторонами были заданы [5].

Важное практическое значение имеет судебное следствие в суде с участием присяжных. Порядок его проведения установлен ст. 335 УПК РФ. Данный этап также имеет ряд существенных особенностей, отличающихся от общего порядка судебного разбирательства. С научной и практической точки зрения наибольшее количество вопросов вызывают положения о степени исследования данных о личности подсудимого (ч. 8 ст. 335 УПК РФ). Из положений закона не усматривается, что при присяжных не могут быть исследованы данные о личности потерпевшего или свидетеля, однако, правоприменительной практикой сложилась тенденция, что положения этой нормы распространяются и на них. Более того, нарушение рассматриваемого положения закона может повлечь отмену итогового решения по делу. Апелляционным определением ВС РФ от 18.04.2018 г. отменён приговор Московского городского суда от 07.02.2018 г., постановленный на основании вердикта присяжных заседателей. Одним из оснований для отмены было указано, что в ходе судебного заседания исследовались некоторые данные о личности потерпевшего, в частности сам потерпевший на один из вопросов председательствующего ответил, что в ходе телефонного разговора с подсудимым был пьян [6].

Вместе с тем, на международном уровне практика указывает на то, что в некоторых случаях допустимо исследовать данные о личности свидетеля или потерпевшего.

Так, в своем Постановлении от 23 октября 2012 г. по делу «Пичугин против Российской Федерации» ЕСПЧ указал следующее: ситуация заявителя еще больше усугублялась тем, что ему не позволили задать вопросы К. (ключевому свидетелю обвинения), касавшиеся определенных факторов, которые могли негативно сказаться на доверии к нему как к свидетелю (п. 206); учитывая значимость доказательства, представленного К., важно, чтобы его надежность могла быть подвергнута проверке в ходе перекрестного допроса. Перед присяжными заседателями стояла задача определить, какое значение, если таковое имело место, должно было придаваться показаниям К. в отношении заявителя. Для выполнения данной задачи они должны были знать обо всех соответствующих обстоятельствах, имевших отношение к данному вопросу и влиявших на точность и достоверность показаний, в том числе знать обо всех мотивах К., которые могли подтолкнуть его к искажению фактов [7].

По данному вопросу, с учетом правовой позиции и практики ЕСПЧ, следует согласиться с мнением А.Ю. Самодумова, который указывает, что «представляется правомерным выяснение у потерпевшего (свидетеля) в суде с участием присяжных заседателей данных о личности, которые могут выявить его предвзятость или необъективность. Данный подход согласуется также с требованиями части второй ст. 278 УПК РФ, согласно которым, в частности, перед допросом председательствующий устанавливает личность свидетеля, выясняет его отношение к подсудимому и потерпевшему» [8]. Тем не менее, практическое применение данных положений ЕСПЧ в рамках отечественного судопроизводства с участием присяжных не наблюдается.

Ещё одной важной особенностью разбирательства с участием присяжных, являются вопросы, на которые им следует ответить и выносимый ими вердикт. Статья 339 УПК РФ устанавливает три основных вопроса для присяжных: 1) доказано ли, что деяние имело место; 2) доказано ли, что это деяние совершил подсудимый; 3) виновен ли подсудимый в совершении этого деяния. Этой же статьей установлено, что перед присяжным могут ставиться и вопросы частного характера, о степени виновности лица

и ряд других. Председательствующий включает все эти вопросы в вопросный лист и ответы присяжных на них и является вердиктом. В практике нередки случаи ошибок, допускаемых, как правило, председательствующим при формулировании вопросов. Так, одним из оснований для отмены приговора Приморского краевого суда от 18.06.2019 г. стало неконкретность формулировки вопросов, дважды включенной в них фразой «не менее одного выстрела», а также разная формулировка в вопросах с использованием фраз «неприцельный выстрел» и «выстрел в сторону», поскольку в этих контекстах отличие между ними не ясно.

С целью уменьшения числа таких ошибок необходимо проводить мероприятия по дополнительному образованию и повышению квалификации судей в вопросах судопроизводства с участием присяжных заседателей и особенностях данной формы судопроизводства.

Список литературы

Конституция Российской Федерации. Принята всенародным голосованием 12.12.1993 г. (с учетом поправок, внесенных Законами РФ о поправках к Конституции РФ от 30.12.2008 № 6-ФКЗ, от 30.12.2008 № 7-ФКЗ, от 05.02.2014 № 2-ФКЗ, от 21.07.2014 № 11-ФКЗ) // Официальный интернет-портал правовой информации [Электронный ресурс]. URL:<http://www.pravo.gov.ru/> (дата обращения: 22.12.2019).

Уголовный кодекс Российской Федерации от 13.06.1996 № 63-ФЗ. Принят ГД РФ 24.05.1996 г. (с посл. изм. и доп. от 04.11.2019 № 354-ФЗ) // Официальный интернет-портал правовой информации [Электронный ресурс]. URL:<http://www.pravo.gov.ru> (дата обращения: 22.12.2019).

Уголовно-процессуальный кодекс Российской Федерации от 18.12.2001 № 174-ФЗ. Принят ГД РФ 22.11.2001 г. (с посл. изм. и доп. от 04.11.2019 № 354-ФЗ) // Официальный интернет-портал правовой информации [Электронный ресурс]. URL:<http://www.pravo.gov.ru/> (дата обращения: 22.12.2019).

Федеральный закон от 20.08.2004 № 113-ФЗ «О присяжных заседателях федеральных судов общей юрисдикции в Российской Федерации». Принят ГД РФ 31.07.2004 г. (с посл. изм. и доп. от 01.07.2017 № 148-ФЗ) // Официальный интернет-портал правовой информации [Электронный ресурс]. URL:<http://www.pravo.gov.ru/> (дата обращения: 22.12.2019).

Апелляционное определение Судебной коллегии по уголовным делам Верховного Суда Российской Федерации от 02.04.2019 № 35-АПУ19-2сп [Электронный ресурс]. Документ опубликован не был. Доступ из справ.-правовой системы «КонсультантПлюс» (дата обращения 22.12.2019).

Апелляционное определение Судебной коллегии по уголовным делам Верховного Суда РФ от 18.04.2018 N 5-АПУ18-10СП [Электронный ресурс]. Документ опубликован не был. Доступ из справ.-правовой системы «КонсультантПлюс» (дата обращения 22.12.2019).

Бюллетень ЕСПЧ. Спецвыпуск. Российская хроника Европейского суда. 2014. № 4.

Самодумов А.Ю. Проблемы судебной практики рассмотрения уголовных дел с участием присяжных заседателей // Судья. 2016. № 5. С. 33 – 35 [Электронный ресурс]. Доступ из справ.-правовой системы «КонсультантПлюс» (дата обращения 22.12.2019).

ЭКОНОМИЧЕСКИЕ НАУКИ (ECONOMIC SCIENCE)

УДК 336.671.1

Корытникова А.А.

магистрант кафедры бухгалтерского учета и анализа

Санкт-Петербургский государственный экономический университет

(Россия, г. Санкт-Петербург)

**ОСОБЕННОСТИ ФОРМИРОВАНИЯ
ПРИБЫЛИ АКЦИОНЕРНЫХ ОБЩЕСТВ**

***Аннотация:** в статье рассматриваются теоретические аспекты формирования прибыли организации, источники доходов и направления расходов, а также вопросы эффективности использования собственного и привлеченного капитала.*

***Ключевые слова:** прибыль организаций, акционерные общества, чистая прибыль, капитал, акция.*

Доход считается одной из основных характеристик хозяйственной деятельности предприятия, используемой при оценке его эффективности. Современная рыночная экономика регулирует деятельность компаний, стимулируя их ориентироваться на удовлетворение спроса и потребности рынка в производстве только тех видов продуктов, которые пользуются спросом, с целью получить необходимую выгоду. Прибыль, являясь главной движущей силой рыночной экономики, устанавливает круг интересов государства, собственников и персонала компании. В экономической литературе понятие дохода не имеет общего и четкого определения. Большинство авторов сходятся в суждении, что доход - это, в первую очередь, конкретная прибыль.

Наиболее полным и содержательным признаком дохода видится контрольная, воспроизводственная, стимулирующая, бюджетобразующая и социальная функции. Так у О. Б. Веретенниковой и в иных определениях, которые считаются наиболее полными, прибыль - это окончательный итог работы компании, за счет которого

выплачиваются дивиденды собственникам, совершается расширенное воспроизводство предприятия, предоставляются общественные привилегии сотрудникам [1, с. 196].

Таким образом, в этом определении перечислены все без исключения главные функции прибыли. Целостность функций делает выгоду тем компонентом хозяйствования, в котором увязываются все финансовые интересы предприятия, группы компании и любого сотрудника. Для успешного управления прибылью (а в результате - и собственным капиталом) важным считается значение типов прибыли и условий, оказывающих большое влияние на любое из них. Типы дохода отражают различную степень регулирования процессов ее развития, распределения и использования, а кроме того круг интересов субъектов распределительных отношений.

Типы прибыли (доходы) первой категории считаются предметом самостоятельного обложения налогом. Вычисление налога по второй группе, осуществляется в другом режиме, третья категория в целом никак не подлежит обложению налогом. Далее проанализируем прибыль от продаж, которая рассчитывается как разница между валовой прибылью и суммой коммерческих и управленческих затрат. В соответствии с этим, прибыль от продаж - это коэффициент производительности основной деятельности компании. В то же время прибыль от продаж, увеличенная на суммы прочих доходов за минусом определенных затрат, есть доход до налогообложения, либо же, это экономический итог от операционной, инвестиционной и финансовой деятельности.

В используемой отчетности о финансовых результатах выделены следующие разновидности прибыли: валовая, от продаж, до налогообложения и чистая. Однако в целях налогового учета формируется и внереализационный доход, образуемый в следствии операций с ценными бумагами, валютой и иными видами деятельности, не связанными напрямую с производством и реализацией продукции и услуг. Этот тип дохода рассчитывается как разница между доходами и затратами по внереализационным операциям. Подобным способом, хотя прибыль существенно отличается по разным показателям, основная суть этого определения сохраняется в различных её типах: прибыль - это доход от деятельности.

Организация любой формы собственности, имея экономическую самостоятельность и независимость, получила возможность устанавливать на какие цели и в каких размерах направлять прибыль, которая осталась в распоряжении предприятия после уплаты налогов в государственный бюджет и других обязательных платежей, и отчислений.

По этой причине одной из значимых проблем современности является освоение современных методов эффективного управления формированием, распределением и использованием прибыли компании.

Система развития и распределения прибыли должна быть создана таким образом, чтобы способствовать увеличению эффективности производства, развитию новых форм хозяйствования, а кроме того стимулировать производственное, научно-техническое и социальное развития предприятий . Распределение прибыли затрагивает проблему взаимоотношений с фискальными органами и акционерами.

В финансовой политике первоочередной задачей стоит цель -установление принципов формирования доходов от производства и реализации готовой продукции и внереализационных доходов.

Организация имеет право решать вопрос о максимизации либо минимизации налогооблагаемой прибыли. Это зависит от публичности бизнеса (от формы собственности). Таким образом, организация с ограниченным числом владельцев любой организационно-правовой формы, кроме открытых акционерских обществ, старается уменьшить доход, т.е. решить определенные задачи своего развития не за счет чистого дохода, а за счет затрат компании на производство и реализацию продукции. Помимо этого, такие компании не интересуют гибкая связь между выручкой от реализации и затратами на создание и реализацию продукции, т.е. при уменьшении выручки данные компании не сразу стараются пропорционально уменьшить затраты. Это весьма часто приводит к тому, что компании, решая краткосрочные проблемы минимизации доходов, начинают испытывать кризис стратегии, а затем и снижение рентабельности, доводя хозяйствующий субъект до неплатежеспособности.

Организации, обеспечивающие производственные, материальные и социальные потребности за счет чистого дохода, обязаны стремиться к установлению

рационального соответствия между фондом сбережения и потребления, для того, чтобы принимать во внимание условия рыночной конъюнктуры и вместе с тем заинтересовывать, и вознаграждать за результаты работы, сотрудников. Руководителю необходимо, в первую очередь, результативно вести дело, т. е. повышать доход. Известны две главные возможности повышения дохода: увеличение объема выпуска и реализации товаров и сокращение издержек.

Управление прибылью компании сводится к разработке механизма организационно-финансового влияния на увеличение эффективности деятельности предприятия, к поиску инструментов, позволяющих от стихийного получения прибыли перейти к регулируемым заработкам. Мало гарантировать лишь рентабельность компании, необходимо, чтобы управление предприятием базировалось не столько на получении предельной выгоды, сколько на получении максимального заработка.

Максимальное получение дохода в основном связывается с уменьшением производственных потерь. Однако в условиях управления расходами также сводится к контролированию их количества, а стоимость за каждый входной использованный материал (ресурс) практически неуправляема, когда инфляция не замедляется и бесконтрольна, организация весьма ограничена в способности уменьшать производственные расходы. Итак, появляется потребность пересмотреть прочие качественные характеристики, оказывающие большое влияние на повышение доходности компании. Грамотное результативное руководство распределением прибыли подразумевает разработку конкретных координационно-методических концепций управления.

Необходимо при этом иметь в виду, что каждое направление в распределении доходов отчетного периода - это создание результативных факторов ее развития в перспективе и реализация целей стратегического направления развития компании.

Организация получает доход в случае если выручка превышает первоначальную стоимость. В случае если прибыль равна себестоимости, то получается только компенсировать расходы на производство и реализацию продукции, в соответствии с этим, доход отсутствует. В случае если расходы превышают выручку, то организация

получает убытки, т.е. негативный экономический результат, что ставит ее в непростое экономическое положение, не исключая и разорение [2, с. 158].

Существует три основных источника получения дохода. Первый - возникает вследствие монополии компании в выпуске продукта, обладающего характерными чертами, отсутствующими у аналогичных товаров конкурентов. Сохранение этого источника на сравнительно высоком уровне предполагает постоянное развитие продукции. Следует учитывать такие противодействующие силы, как антимонопольная политика государства и увеличивающаяся сила конкурентной борьбы со стороны других компаний.

Второй источник непосредственно сопряжен с производственной и коммерческой деятельностью, необходимым уровнем управления. Размер дохода, в данном случае зависит от: 1) корректности выбора производственного направления компании (выбор продукта, пользующегося стабильным и значительным спросом); 2) от развития конкурентоспособных условий реализации товаров и услуг (стоимость, сроки поставки, обслуживание покупателей, послепродажный сервис и т.д.); 3) от объемов производства (чем больше размер производства, тем больше объем выгоды); 4) от структуры снижения расходов производства [4, с. 29].

Третий источник определен инновационной работой компании, предполагающей постоянный рост качества выпускаемого продукта, увеличение его конкурентоспособности.

Для получения наибольшей выгоды следует соблюдать все вышеназванные условия, чтобы организация имела максимальную результативность производства. Руководителю необходимо рассчитывать распределение прибыли так, чтобы не нанести вреда ни государству (рассчитывать на увеличение объемов производства и, соответственно, повышение налоговых отчислений в государственный бюджет), ни трудовому коллективу (сотрудники стремятся получить более высокую заработную плату, соответствующую выполненной ими работе), ни руководству компании (руководитель старается создать большой резервный запас, ориентируемый на повышение объемов производства).

Итак, доход является существенным показателем работы компании, так как система его формирования, распределения и применение затрагивает круг интересов абсолютно всех субъектов отношений: государства, владельцев компании, его высшего руководства и персонала, а кроме того круга интересов держателей малого пакета акций, партнеров и различных кредиторов. Для компании, роль прибыли заключается в том, являясь конечным финансовым итогом его работы, в рыночных условиях выступает главным источником финансирования расширенного воспроизводства ресурсов, а также его производственного и общественного развития. В современных условиях на российских предприятиях сложилась отнюдь не самая лучшая ситуация в отношении показателей прибыли. В данных условиях, изучение проблем по управлению прибылью, становятся наиболее актуальными.

Список литературы:

Казак А.Ю., Веретенникова О. Б. Денежное хозяйство предприятий: учебник для вузов. Екатеринбург: АМБ, 2016. - 464 с.

Ковалев В.В. Управление денежными потоками, прибылью и рентабельностью: учеб.-практ. пособие. М.: Проспект, 2018. - 333 с.

Конотопов М.В. История и философия экономики. М.: КНОРУС, 2010. - 664 с.

Попова Р.Г., Самонова И.Н., Добросердова И.И. Финансы предприятий. СПб.: Питер, 2017. - 208 с.

УДК 1

Мерекеева Д.А.

магистрант АО «УНИВЕРСИТЕТ КАЗГЮУ им. М.С.Нарикбаева»
(Республика Казахстан, г. Нур-Султан)

СВОБОДА ДВИЖЕНИЯ ТОВАРОВ В РАМКАХ ЕВРАЗИЙСКОГО ЭКОНОМИЧЕСКОГО СОЮЗА

***Аннотация:** Статья посвящена вопросу свободы движения товаров, а именно казахстанской алкогольной продукции на рынок Российской Федерации. Причиной для изучения подобного вопроса послужил тот факт, что в настоящее время казахстанские предприятия сталкиваются с трудностями при экспорте алкоголя в Российскую Федерацию. Прежде чем связать проблему поставки непосредственно с наличием барьера, был проведен анализ влияния акциза на стоимость товара, а в последующем на его спрос, а также связь производства товара с его потреблением с тем, чтобы выявить возможные проблемы с производством на рынке Республики Казахстана. В результате чего, пришли к выводу о наличии препятствия со стороны Российской Федерации с целью защиты отечественного производителя.*

***Ключевые слова:** ЕАЭС, Республика Казахстан, Российская Федерация, свобода движения товаров, акциз, спрос, алкогольная продукция, обеспечительный платеж.*

На сегодняшний день остро стоит проблема существования препятствий на внутреннем рынке Евразийского экономического союза. С момента формирования Союза и по сей день государствами-членами совместно с Евразийской экономической комиссией (ЕЭК) предпринимались множество попыток решения данной проблемы. Однако, несмотря на это, на рынке по сей день наблюдается сохранение препятствий.

Алкогольная продукция – товар в праве ЕАЭС. Для начала необходимо отметить, что речь в статье идет непосредственно об алкогольной продукции. Даже с учетом ее особенностей, алкогольная продукция, в первую очередь, является товаром. Договор о ЕАЭС, несмотря на то, что термин «товар» упоминается 1623 раза, не предусматривает значение данного понятия. Положения Договора, в частности ст.2 указывают на то, что

«...Иные понятия, используемые в настоящем Договоре, понимаются в значениях, приведенных в соответствующих разделах настоящего Договора и приложениях к нему» [1]. Следовательно, ввиду отсутствия значения в самом Договоре, ссылаясь на ст.2 для определения значения понятия «товар» был применен Протокол о порядке взимания косвенных налогов и механизме контроля за их уплатой при экспорте и импорте товаров, выполнении работ, оказании услуг (далее Протокол), потому что именно данный Протокол содержит значение термина «товар».

Согласно Протоколу под «товаром» понимается реализуемые или предназначенные для реализации любое движимое и недвижимое имущество, транспортные средства, все виды энергии [2]. Одним из существенных факторов, который позволяет нам оценить алкогольную продукцию в качестве товара в праве ЕАЭС, является ее содержание в ТН ВЭД ЕАЭС (товарная номенклатура внешнеэкономической деятельности), в котором объектом классификации являются все товары, обращающиеся в международной торговле [3]. Отнесение алкогольной продукции к ТН ВЭД, во-первых, позволяет классифицировать его как товар, а также позволяет участникам реализовывать меры по оформлению и торговле товаром.

Ко всему прочему, государства-участники Союза с момента его формирования стремятся создать единый алкогольный рынок путем гармонизации ставки акциза на алкоголь, тем самым создать благоприятные условия для свободного движения алкогольной продукции на внутреннем рынке ЕАЭС [4]. В сентябре 2019 года Совет ЕЭК одобрил соглашения о ведении налоговой политики в области акцизов на табак и алкоголь [5]. В результате чего было принято Соглашение о принципах ведения налоговой политики в области акцизов на алкогольную продукцию государств-членов ЕАЭС (далее Соглашение). Ст.1 Соглашения указывает на предмет «...обеспечение условий для создания алкогольного рынка в рамках ЕАЭС...» [6].

Можно сделать вывод, в отношении того, что единый алкогольный рынок:

- во-первых, позволит увеличить доходы национальных бюджетов;
- во-вторых, благодаря единому алкогольному рынку уменьшаться объемы движения контрафактной, нелегальной алкогольной продукции;

— в-третьих, будет способствовать устранению имеющихся препятствий свободного движения продукции на внутреннем рынке.

Вопросы создания единого алкогольного рынка в рамках ЕАЭС в контексте настоящего исследования позволит нам подтвердить тот факт, что алкогольная продукция является товаром, ведь формирование единого рынка подразумевает создание таких условий с тем, чтобы товары свободно перемещались на внутреннем рынке.

Таким образом, несмотря на специфические свойства алкогольной продукции, а также вероятности нанесения вреда здоровью населения при ее употреблении, право ЕАЭС определяет алкоголь как товар, которому обеспечивается свобода движения в рамках Союза.

Так как наша статья посвящена непосредственно обороту казахстанской алкогольной продукции в рамках Союза, остановимся подробнее на торговых отношениях Республики Казахстана с одним из участников Союза, с Российской Федерацией. Особый акцент на отношения этих стран по данному вопросу, как было уже отмечено, связан с тем, что казахстанский алкоголь по последним данным НПП «Атамекен» не может попасть на рынок России [7].

Для того чтобы наглядно показать текущее состояние объемов поставки казахстанской алкогольной продукции на рынок России, в работе была использована статистика поставок с 2014 по 2019 годы. Подобный период времени выбран с тем, чтобы получить ответы о том, насколько алкогольная продукция свободна в передвижении на внутреннем рынке Российской Федерации или наоборот, позволит нам констатировать наличие препятствий при реализации свободы движения товара.

Руководствуясь статистическими данными внешней и взаимной торговли, представленных Департаментом по статистике при ЕЭК, а также данные Комитета по статистике МНЭ РК и Минэкономразвития РФ, за период времени с 2014-2019 годы, нами была составлена диаграмма, позволяющая определить и сравнить объемы поставок казахстанской алкогольной продукции в Россию в разные периоды времени.

(Рис.1)



Рис.1 Импорт казахстанской алкогольной продукции в РФ

Анализируя данные представленной нами выше диаграммы, можно заметить снижение процентного содержания поставок товаров на рынок РФ. Если сравнить процент поставляемой продукции в 2014 году с 2017 годом, то можно отметить сокращение поставки почти в 2,5 раза или на 6.4%. К тому же, в данных ЕЭК, размещенных на официальном сайте Комиссии за 2018-2019 год Казахстан отсутствует в списке импортера алкогольной продукции в РФ [8]. Отсутствие в списках импортеров дает нам возможность предполагать о существовании препятствий для выхода на рынок России казахстанской алкогольной продукции. Однако нельзя упускать из внимания, что причиной сокращения поставок может быть не только наличие барьера, но также и проблемы с производством на рынке Казахстана.

Сокращение производства. Как ранее было отмечено, прежде чем ссылаться на наличие препятствий, необходимо обратить внимание на рынок Казахстана, для того, чтобы определить имеются ли проблемы с производством. С экономической точки зрения, основным фактором, влияющий на объемы производства товаров является спрос на соответствующую продукцию, но с другой стороны производство также оказывает влияние на потребление. Иными словами, мы видим, что производитель и потребитель находятся в тесной взаимосвязи друг с другом. Для того, чтобы утвердить или опровергнуть, что снижение производства связано с сокращением потребления алкоголя в РК, автором была проведена оценка статистических данных за последние два года по производству и по потреблению алкоголя.

Если говорить о статистике по спросу алкогольной продукции, то в данном случае показателен средний объем потребления продукции на человека в год. По последним

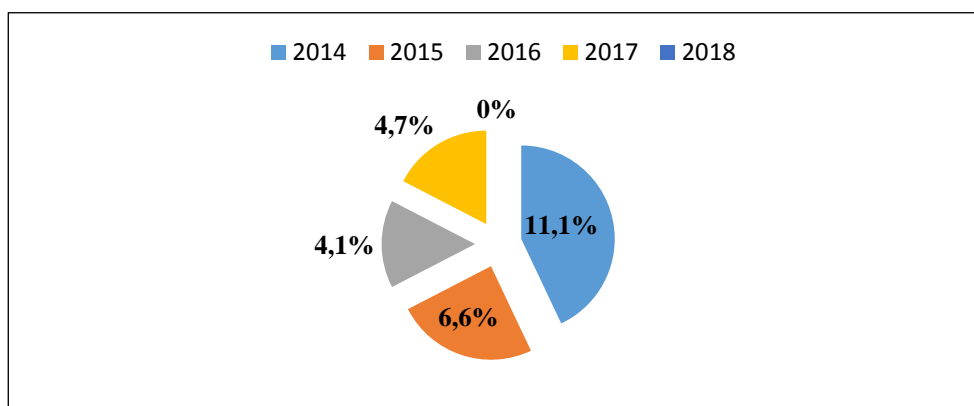
данным Всемирной организации здравоохранения полное потребление в Казахстане алкогольной продукции составляет приблизительно 7.5 л на человека за год [9]. По мнению представителя КазАлко наблюдается сокращение потребления и связано оно с тем, что казахстанцы стали меньше пить, и часть перешла на здоровый образ жизни [10].

Что касается данных по производству, то Комитетом по статистике было представлено, что производство алкогольной продукции снизилось приблизительно на 25% [11]. Исходя из вышеизложенного, можно отметить, что сокращается как уровень потребления алкоголя в Казахстана, так и уровень его производства.

Таким образом, мы видим, что производство алкогольной продукции тесно связано с его потреблением. Потому что, при отсутствии спроса не существует и предложения, поэтому казахстанские производители вынуждены сократить свое производство, тем самым препятствовать возникновению профицита в стране, ведь на рынке Казахстана присутствует не только продукция собственного производства, но также и импортная продукция.

Перейдем к выявлению причины сокращения потребления, для того, чтобы установить взаимосвязь потребления с производством, а именно каким образом уровень потребления оказывает влияние на производство продукции, с целью исключения проблемы с производством на рынке как причину отсутствия поставок.

Сокращение потребления. Сокращение потребления можно подвязать к одному из существенных аспектов как акцизная ставка. Мы не исключаем возможности существования иных причин сокращения потребления, но хотим обратить особое внимание на акцизы, так как алкоголь относится к подакцизным товарам, и установление акцизной ставки оказывает влияние на его стоимость и спрос соответственно. Рассмотрение вопроса сокращения потребления в контексте изменения цены на алкогольную продукцию, в результате установления государством определенной акцизной ставки, позволит нам, утвердить или опровергнуть мнение о влиянии цены на потребление товара.

Рассмотрим взаимосвязь ценового показателя с объемами спроса (потребления) на продукцию. В своих работах, авторы, М.А. Гуляева и Е.А. Леонов отмечают, что именно

показатель ценовой доступности оказывает основополагающее значение на объемы потребления такой продукции [12, с.50]. Такого же мнения придерживается автор Я.Ф.Боровых, что изменение ценового фактора, влечет за собой изменение объема спроса [13, с.46-47]. В данном случае, мы разделяем точку зрения авторов. Из-за дороговизны товара у потребителей могут возникнуть трудности в его приобретении. Не исключено, что Казахстаном была повышена ставка акциза, которая повлияла на цену товара, вследствие чего сократился спрос на внутреннем рынке Казахстана, а за ним сократилось производство. Можно отметить, что подобные действия осуществляются Казахстаном, во-первых, с целью дальнейшей гармонизации ставки в рамках Союза, во-вторых, для защиты здоровья населения, ведь сокращая потребление алкоголя, появляется здоровая нация.

С момента формирования Союза вопросы установления единой акцизной ставки поднимался странами участниками ЕАЭС неоднократно. Лишь по итогам Евразийского межправительственного совета (ЕМПС), состоявшегося в ноябре 2018 года, был согласован уровень индикативной ставки акцизов (9 евро в отношении продукции с объемной долей свыше 9% за литр чистого спирта) [6]. Главы правительств перенесли срок ее применения с 2022 года на 2024 год [14]. Иными словами, в данной ситуации не наблюдается резкого повышения стоимости алкогольной продукции ввиду установления единой ставки. Однако, несмотря на то, что Соглашением установлено срок сближения ставки на 2024 год, Казахстаном могут самостоятельно повышаться ставки акциза для последующей гармонизации.

Авторы утверждают, в Казахстане очень низкий уровень ставки акциза и низкий темп их роста приводит к росту потребления и производства алкоголя [12, с.51]. К примеру, в 2017 год ставки акциза составили 2000 тг/литр 100% спирта, в 2018 году – 2275 тг/литр 100 % спирта, в 2019 году – 2550 тг/литр 100% спирта [15]. Проведенная оценка данных показывает, что ставка акциза с каждым годом возрастает на 275 тенге, т.е в 1,1 раза. В данном случае уровень акцизной ставки Казахстана среди стран ЕАЭС не самый низкий, следовательно, мнение авторов о том, что это приводит к росту потребления ошибочно. Даже незначительное повышение акцизной ставки влечет за собой повышение цены на продукцию. Как было отмечено, на спрос потребителей

оказывает влияние стоимость соответствующей продукции. Следовательно, в результате повышения цены, казахстанцы отказываются от потребления алкоголя, к тому же наблюдается переход на здоровый образ жизни.

Таким образом, мы пришли к выводу, что проблем с производством не имеется, сокращение производства продукции есть результат имеющихся обстоятельств на рынке. В частности, повышение цены на алкогольную продукцию в результате увеличения акцизной ставки в 1,1 раза и переход на здоровый образ жизни оказали влияние на спрос (потребление) продукции. В результате чего, предприятия Казахстана вынуждены сократить объем производства своей продукции. Также, хотелось бы отметить, что мы не исключаем возможности существования и иных аспектов, могущих повлиять на сокращение потребления и производства продукции, но в данном случае, как было отмечено в начале, мы акцентируем свое внимание именно на акцизы.

Препятствия для свободного движения товара. Немаловажным моментом в данной проблематике как отметил, представитель НПП «Атамекен», выступает требование со стороны России, которое заключается в выплате обеспечительного платежа в размере 1 МРП за 1 литр при ввозе на территорию первой казахстанской алкогольной продукции [16]. Наличие обеспечительного платежа в праве ЕАЭС по сей день остается одним из дискуссионных вопросов в отношении перевозки алкоголя. Противоречие в данном случае заключается в том, что страны участники ЕАЭС пришли к выводу неиспользования обеспечительного платежа, так как он не несет в себе никакой выгоды ни для одной из сторон отношений [4]. Если к имеющейся акцизной ставке прибавить также обеспечительный платеж в размере 1 МРП, то казахстанская импортная продукция на рынке России будет, во-первых, для потребителя недоступна по цене, во-вторых, казахстанские производители понесут убытки от подобной поставки.

По недоступности товара по цене обстоятельства ясны, так как к стоимости товара будут прибавляться также дополнительные затраты, в том числе и выплаты обеспечительного платежа. В результате чего, цена на соответствующую продукцию будет настолько высокой, что она будет неконкурентоспособной с отечественной продукцией. А ведь как ранее уже было отмечено, спрос на товар напрямую связан с

ценовым показателем. Касательно негативных последствий для казахстанских производителей, свою точку зрения на этот счет высказал директор ТОО «VLD-Alco» отметив, что средства, вносимые импортерами в качестве обеспечительного платежа, не несут пользу государству, поскольку они не поступают в бюджет, как правило, они замораживаются на период от 1,5 до 3 месяцев. Если импорт составляет 1 млн декалитров водки в год, то ежегодно замораживается 25 млрд тенге, тогда как эти деньги могли бы направляться импортерами в другие проекты [17]. Таким образом, выгоды в денежном выражении как таковой для России от обеспечительного платежа не имеется, в свою очередь Казахстан может потерпеть убытки. Как видим, обеспечительный платеж представляет собой дополнительные выплаты, с помощью которых Россия препятствует поставке товара на ее рынок, тем самым лишает казахстанскую сторону реализации права на свободное движение товаров в рамках Союза в полном объеме. Иными словами, в данной ситуации мы констатируем факт существования препятствия для поставки товара.

Таким образом, несмотря на принятое Соглашение, основной целью которого является создание надлежащих условий для функционирования алкогольного рынка в рамках ЕАЭС посредством устранения барьеров, в том числе в виде обеспечительного платежа, имеет место нарушение целей Соглашения одним из участников Союза, а именно Россией.

Анализируя вышесказанное, можно подвести итог исследования, о том, что по сей день сохраняются препятствия для свободного передвижения казахстанской алкогольной продукции. Проанализировав ситуацию на рынке Казахстана, было отмечено, что в результате снижения спроса, а также сокращения поставок на рынок России, как одного из важных рынков сбыта казахстанской продукции, казахстанские предприятия вынуждены сокращать свое производство. Причиной сокращения поставок является установление препятствия российской стороной в отношении казахстанской алкогольной продукции, которое выражается в виде требования России, касающегося выплаты обеспечительного платежа при поставке Казахстаном своей продукции. Мы не исключаем возможности государства применять ограничения, как это указано в положениях Договора (ст.29), однако, в нашем случае ситуация с Россией

не подпадает ни под одно исключение. Действия России можно охарактеризовать как действия, направленные на защиту отечественного производителя, тем самым происходит устранение конкурентоспособной продукции на рынке.

Список литературы:

Договор о Евразийском экономическом союзе от 29 мая 2014 год. [Электронный ресурс]. URL: https://docs.eaeunion.org/docs/ru-ru/0023611/itia_05062014_doc.pdf (дата обращения 25.10.19)

Протокол о порядке взимания косвенных налогов и механизме контроля за их уплатой при экспорте и импорте товаров, выполнении работ, оказании услуг. [Электронный ресурс]. URL: https://docs.eaeunion.org/docs/ru-ru/0023611/itia_05062014_doc.pdf (дата обращения 03.11.19)

Классификация товаров в соответствии с единой Товарной номенклатурой внешнеэкономической деятельности Евразийского экономического союза. Сайт Евразийской экономической комиссии. [Электронный ресурс]. URL: http://www.eurasiancommission.org/ru/act/tam_sotr/departament/KlassPoTN_VED_TS/Pages/default.aspx (дата обращения 02.11.2019).

Сфера алкогольного рынка. Сайт Евразийской экономической комиссии. [Электронный ресурс]. URL: <http://www.eurasiancommission.org/ru/act/finpol/dobd/alcohol/Pages/default.aspx> (дата обращения 02.12.2019).

Совет ЕЭК одобрил соглашения о принципах ведения налоговой политики в области акцизов на табачную и алкогольную продукцию. Сайт Евразийской экономической комиссии. [Электронный ресурс]. URL: <http://www.eurasiancommission.org/ru/nae/news/Pages/21-06-2019-2.aspx> (дата обращения 31.10.19).

Соглашение о принципах ведения налоговой политики в области акцизов на алкогольную продукцию государств-членов ЕАЭС. [Электронный ресурс]. URL: https://docs.eaeunion.org/docs/ru-ru/01220108/clco_30112018_184_doc.pdf (дата обращения 01.11.2019)

Новость из сайта: «Проблема в деталях: предприниматели РК сталкиваются с трудностями при экспорте в страны ЕАЭС». [Электронный ресурс]. URL: <https://www.zakon.kz/4985986-problema-v-detalyah-predprinimateli-rk.html> (дата обращения 14.12.2019)

Статистические таблицы взаимной торговли ЕАЭС. Сайт Евразийской экономической комиссии. [Электронный ресурс]. URL: http://www.eurasiancommission.org/ru/act/integr_i_makroec/dep_stat/tradestat/Pages/default.aspx (дата обращения 11.11.19)

Данные ВОЗ по потреблению алкогольной продукции в Казахстане за 2019 год. [Электронный ресурс]. URL:https://www.who.int/health-topics/alcohol#tab=tab_1 (дата обращения 22.10.19)

Новость из сайта.[Электронный ресурс].URL: <https://informburo.kz/novosti/v-kazahstane-spros-na-vino-vyros-na-50-po-sravneniyu-s-proshlym-godom.html> (дата обращения 27.11.19).

Производство алкогольной продукции в Казахстане. Сайт Комитета по статистике при Министерстве национальной экономики Республики Казахстан. [Электронный ресурс]. URL: <http://stat.gov.kz/official/industry/17/statistic/6> (дата обращения 27.11.19).

Гуляева С.А., Леонов Е.А. Регулирование табачного и алкогольного рынков в странах ЕАЭС: вызовы и решения // Налоги и финансы.2015. № 2. С.39-50.

Боровых Я.Ф. Влияние детерминантов на изменение спроса // Дискуссия. 2018.№ 2 (87). С. 46-50.

Итоги Евразийского межправительственного Совета ноябрь 2018. [Электронный ресурс]. URL:<http://www.eurasiancommission.org/ru/nae/news/Pages/27-11-2018-4.aspx/> (дата обращения 29.10.19) .

Закон Республики Казахстан от 25 декабря 2017 года № 121-VI «О введении в действие Кодекса РК «О налогах и других обязательных платежах».

Новость из сайта: «Почему россияне «боятся» казахстанского алкоголя и молока». [Электронный ресурс]. URL:<https://365info.kz/2019/09/pochemu-rossiyane-boyatsya-kazahstanskogo-alkogolya-i-moloka> (дата обращения 01.11.2019).

Новость из сайта: Сообразят на троих: «КазАлко» предлагает упразднить обеспечительный платеж при импорте алкоголя». [Электронный ресурс]. URL: <https://kursiv.kz/news/vlast-i-biznes/2018-09/soobrazyat-na-troikh-kazalko-predlagaet-uprazdnit-obespechitelnyy> (дата обращения 05.11.19).

УДК 65

Морозов Е.А.

обучающийся 3 курса магистратуры

Магистерская программа «Стратегическое корпоративное управление»

Институт магистратуры

Санкт-Петербургский государственный экономический университет (СПбГЭУ)

(Россия, г. Санкт-Петербург)

ОСОБЕННОСТИ СТРАТЕГИЧЕСКОГО УПРАВЛЕНИЯ АВИАЦИОННЫМ ПРЕДПРИЯТИЕМ

***Аннотация:** в статье рассматриваются особенности стратегического управления авиационными предприятиями, анализируются основные тенденции развития мирового авиационного рынка, выделяются субъекты целевой индустриальной модели в авиационной отрасли, приводятся основные положения формирования спроса и стимулирования сбыта для авиационных предприятий.*

***Ключевые слова:** авиационное предприятие, стратегическое управление.*

Авиационная промышленность является важнейшим элементом обеспечения интересов РФ в оборонной и военно-политической сферах, а также в сфере создания эффективной транспортной инфраструктуры в народном хозяйстве.

Авиационная отрасль состоит из крупных, средних, а также малых предприятий, которые ещё в большей степени, чем крупные авиационные корпорации, страдают от неблагоприятного воздействия турбулентного рынка.

В условиях кризиса последних лет в современной экономике РФ огромную роль играют новые способы сохранения положения предприятия на рынке. Поскольку все авиационные предприятия являются инновационными, то они в большей степени, чем другие предприятия ощутили на себе отрицательное влияние кризисной ситуации на авиационном рынке в целом, и во всей российской экономике в частности. Ввиду создавшегося положения одним из важнейших путей выхода из кризиса, по мнению

А.А. Кузьмичёвой, является переход авиационного предприятия на рельсы стратегического управления [1].

Благодаря длинным технологическим цепочкам авиационная промышленность является сферой применения и генератором развития сразу нескольких высокотехнологичных областей, занятых в кооперационных процессах, и оказывает ключевое влияние на формирование машиностроительного комплекса страны в целом – дополнительный объем промышленного производства от трансфера технологий в смежные области в 2,8 раза превышает собственный прирост отрасли.

Как отмечает А.Ф. Гафиатуллин, «авиационная отрасль характеризуется высокой инновационной активностью и восприимчивостью к нововведениям, является не только потребителем новшеств научно-технического и технологического характера, но и обладателем мощного инновационного потенциала для их создания» [2, с. 344].

Образование комплекса авиационных предприятий является важной стратегической задачей в процессе становления инновационного развития отрасли, новая индустриальная модель формируется из взаимодополняемых специализированных единиц производства.

Перспективы развития российских авиационных предприятий будут определяться способностью к адекватному оцениванию ситуации, стратегическому развитию в меняющихся условиях геополитической мировой обстановки. Переход к инновационному развитию отрасли целиком и полностью зависит от наращивания инновационного потенциала, владения современными методами управления и механизмами технологического развития. Инновационная стратегия развития авиационных предприятий должна быть нацелена на завоевание устойчивого положения на мировом рынке при максимально эффективном использовании уже имеющихся ресурсов.

Стратегическое развитие авиационных предприятий должно соотноситься с общей стратегией социально-экономического развития России, поскольку строить прогнозы и формировать рынок представляется возможным только после анализа темпов роста общественного благосостояния.

Стратегия развития авиационной промышленности достаточно часто претерпевает существенные изменения – коррективы вносятся как в отдельные позиции и номенклатуру продуктовой линейки, так и в ее широту. Для актуальной оценки состояния стратегии и рисков, с ней связанных, а также возможностей корректировки плана развития важно рассмотрение этой стратегии с точки зрения мировых рыночных тенденций и перспектив авиационной техники.

Так, основными тенденциями развития мирового авиационного рынка являются:

1. Увеличение доли гражданского сегмента мирового рынка самолетостроения и его доминирование по объемам продаж в долгосрочной перспективе.
2. Обострение конкуренции в наиболее емком сегменте рынка магистральных пассажирских самолетов.
3. На глобальном рынке конкурируют не только продукты (самолеты), а эффективные корпорации посредством своих ресурсов и компетенций.
4. Формирование унифицированного конкурентоспособного продуктового ряда.
5. Расширение функций авиационных предприятий в области маркетинга, разработки, финальной сборки и послепродажного обслуживания, с нарастающей тенденцией передачи функций по производству отдельных систем и компонентов интегрированным структурам.
6. Глобализация производителей и развитие стратегического партнерства.
7. Наличие государственной поддержки на этапах разработки и реализации программ проектов авиационных предприятий и корпораций является одним из решающих факторов коммерческого успеха конечной продукции самолетостроения.
8. Широкая диверсификация бизнеса наиболее успешных компаний – лидеров отрасли.

Стратегическое развитие авиационных предприятий основывается не на текущих задачах, а на стратегических целях. Стратегическое управление представляет собой систему взаимосвязанных элементов и подсистем, частных стратегий: продуктовая

стратегия, стратегия маркетинга, конкурентная стратегия, инновационная стратегия, инвестиционная стратегия, внешнеэкономическая стратегия и другие.

Субъектами целевой индустриальной модели в авиационной отрасли являются:

1. Заводы-финалисты – осуществляют финальную сборку продукции.
2. Центр специализации – производство с высоким уровнем концентрации специализированного оборудования, задействованного в специальных технологических процессах и обеспечивающее потребности всех авиационных предприятий в продукции определенной номенклатуры (продукция одного передела либо типовые комплектующие, при производстве которых используется).
3. Внутреннее производство – производство, организованное на базе одного из подразделений предприятия и осуществляющее поставки полуфабриката внутри одной производственной площадки (снижение издержек за счет внедрения принципов поточного или группового способа организации производства).
4. Центр компетенции – высшая форма развития специализированного производства, которая включает в себя компетенции как по производству, так и по разработке профильной продукции (во многом ориентирован на внешний рынок и нацелен на привлечение в акционерный капитал средств стратегических инвесторов).

Унификация продуктовой линейки для авиационного предприятия дает:

- общность по обучению летного состава;
- общность по обучению наземного персонала;
- унификация по системам и оборудованию, входящим в перечень необходимых запасных частей при ремонте и обслуживании;
- унификация по инструментарию;
- унификация по оборудованию и средствам обслуживанию в аэропортах.



Рисунок 1 – Формирование спроса и стимулирование сбыта для авиационных предприятий

Как представляется, авиационным предприятиям в России необходимо выстраивать свою политику в направлении решения ключевых задач, являющихся предпосылками формирования полноценного инновационного развития комплекса. К таким проектам следует отнести создание объединенных корпораций, подготовку и реализацию концепции «прорывных» продуктов, модернизацию производственного, конструкторского и научно-исследовательского звена.

Список литературы:

- Кузьмичёва А.А. Стратегия развития авиационного предприятия// Транспортное дело России. 2017. №1. С. 50-53;
- Гафиатуллин В.А. Стратегическое развитие комплекса предприятия авиастроения: аспект инновационности// Фундаментальные исследования. 2016. № 3. С. 344-348;

УДК 338.4

Титова О.В.

канд. экон. наук, доцент кафедры экономики
Липецкий государственный технический университет (Россия)

Дунаева Л.И.

магистрант кафедры экономики
Липецкий государственный технический университет (Россия)

Алырщиков Д.С.

магистрант кафедры экономики
Липецкий государственный технический университет (Россия)

АНАЛИЗ ТЕОРЕТИЧЕСКИХ ПОДХОДОВ К ОПРЕДЕЛЕНИЮ ПОНЯТИЯ «ФИНАНСОВОГО СОСТОЯНИЯ ПРЕДПРИЯТИЯ»

Аннотация: в работе проведен анализ понятия «финансовое состояние предприятия». Был проведен теоретический обзор для формулирования сущности данного понятия и определения близости и различий разных авторов.

Ключевые слова: финансовое состояние, платежеспособность, ликвидность, финансовая устойчивость.

В современной экономической литературе ещё не сложился единый подход к определению сущности финансового состояния. Поэтому целесообразно остановиться на позициях ведущих экономистов в этой области. К примеру, А.Д. Шермет придерживается мнения, что «финансовое состояние отражает размещение и использование средств предприятия, и характер источников их формирования. Оно зависит от степени выполнения финансового плана и меры пополнения собственных средств за счет прибыли и иных источников... а также скоростью оборота производственных фондов, в частности оборотных средств». Наряду с этим, автор

считает, что «финансовое состояние проявляется в платёжеспособности компаний, в своевременном удовлетворении платежных требований поставщиков и кредиторов, в выплате заработной платы рабочим и служащим, и взносам платежей в бюджет» [1, с. 72].

В.И. Бариленко утверждает, что «финансовое состояние – уровень сбалансированности активов и капитала предприятия, эффективности их использования» [2, с. 414].

Т.А. Молибог, Ю.И. Молибог и Н.П. Любушин под финансовым состоянием понимают: «способность предприятия финансировать свою деятельность» [3, с. 310], [4, с. 262]. Наряду с этим, авторы считают, что «основными характеристиками финансового положения организации можно назвать уровень обеспеченности финансовыми ресурсами, рациональность их размещения и эффективное использование, финансовые взаимоотношения с другими юридическими и физическими лицами, платёжеспособность и финансовую устойчивость».

Э.И. Крылов, В.М. Власова и И.В. Иванова полагают, что «финансовое состояние - это экономическая категория, в которой отражается структура собственного и заёмного капитала и структура его распределения между различными видами имущества, а также эффективность их использования, платёжеспособность, финансовая устойчивость и инвестиционная привлекательность предприятия». Вместе с тем, авторы отмечают, что «изменение финансового состояния за несколько лет позволяет оценить профессиональные и деловые качества его руководителей и специалистов» [5, с. 12].

В.А. Чернов определил финансовое состояние, как «способность обеспечить процесс хозяйственной деятельности финансовыми ресурсами и возможность соблюдения нормальных взаимоотношений с работниками организации и другими организациями, банками, бюджетом и т.д.» [6, с. 506].

А.М. Фридман считает, что «финансовое состояние отражает положение и место на рынке любого хозяйственного субъекта, его конкурентоспособность и платёжеспособность, а также возможность устойчивого и динамичного развития» [7, с. 409].

Рассмотрев различные точки зрения на содержание определения финансового состояния, можно сделать вывод, имеющий основополагающий характер, что анализ финансового состояния является составной частью комплексного изучения социально-экономической деятельности компании [7,с. 409], и получает своё отражение в:

- 1) рациональности средств предприятия и их источников;
- 2) уровне платежеспособности, ликвидности и конкурентоспособности предприятия;
- 3) эффективности использования имущества предприятия;
- 4) уровне рентабельности продукции;
- 5) степени финансовой устойчивости предприятия [7,с. 409].

Зачастую авторы методологий финансового анализа используют в терминологии понятие «финансовое состояние», но как такового определения ему не дают.

Финансовое состояние – совокупность состояния пяти объектов исследования: ликвидности, финансовой устойчивости, деловой активности, рентабельности, вероятности банкротства.

Таким образом, под финансовым состоянием организации следует понимать возможности организации создавать условия для извлечения прибыли, своевременного погашения обязательств в целях предотвращения кассовых разрывов, обеспечения финансовой независимости и устойчивости, а также эффективного использования имущества и источников его формирования в динамично меняющихся условиях (под воздействием внутренних и внешних факторов).

Список литературы

- Шеремет А.Д. Комплексный анализ хозяйственной деятельности М.:ИНФРА-М, 2011. 416 с.
- Бариленко В.И. Комплексный анализ хозяйственной деятельности предприятия М.: ФОРУМ, 2012. 464 с.
- Любушин Н.П. Экономический анализ М.: ЮНИТИ-ДАНА,2011. 368 с.
- Молибог Т.А., Молибог Ю.И. Комплексный экономический анализ финансово-хозяйственной деятельности организации М: Гуманитар. Изд. Центр ВЛАДОС, 2007. 383 с.

Крылов Э.И., Власова В.М., Иванова И.В. Управление финансовым состоянием организации М.: Эксмо, 2007. 416 с.

Чернов, В.А. Экономический анализ: торговля, общественное питание, туристический бизнес М.: ЮНИТИ - ДАНА, 2012. 639 с.

Фридман А. Финансы организации (предприятия) М.: Издательский дом "Дашков и К", 2013. 488 с.

ТЕХНИЧЕСКИЕ НАУКИ (TECHNICAL SCIENCE)

УДК 697.341

Арсеньева О.В.

Магистрант 2 курса кафедры «Инженерные системы зданий,
сооружений и территорий в ЖКХ и промышленности»
Пермский национальный исследовательский
политехнический университет
(Россия, г. Пермь)

**АНАЛИЗ НОРМАТИВНОЙ БАЗЫ И ПРОГРАММНЫХ
КОМПЛЕКСОВ, ПРЕДНАЗНАЧЕННЫХ ДЛЯ РАСЧЕТА
ПРОЧНОСТИ И ДОЛГОВЕЧНОСТИ ТЕПЛОВЫХ СЕТЕЙ**

***Аннотация:** в статье рассматривается проблема расчета тепловых сетей, так как расчет - это важный этап на стадии проектирования, от которого зависит вся дальнейшая работа системы. Особое внимание обращено на техническую документацию, рассмотрена нормативная база, представлено сравнение различных программных комплексов в области расчетов прочности и долговечности трубопроводов.*

***Ключевые слова:** теплоснабжение, тепловые сети, прочность трубопроводов, расчет теплосетей.*

На сегодняшний день одной из основных задач в системе теплоснабжения является повышение надежности и эффективности функционирования тепловых сетей. Совокупность нерешенных научно-технических задач в разных областях влечет за собой аварийные ситуации на теплосетях в жизни. Часто повреждения тепловых сетей происходят из-за принятия неправильных решений во время проектирования трубопроводов.

Нормы по расчету трубопроводов тепловых сетей на прочность определены в ГОСТ Р 55596-2013 «Сети тепловые. Нормы и методы расчета на прочность и сейсмические воздействия». Норматив служит для оценки надежности и прочности

тепловых сетей, прокладываемых наземно- на опорах и подземно- в каналах и коллекторах, а также бесканально.

Настоящий стандарт устанавливает методы расчета на прочность трубопроводов тепловых сетей, а также требования по определению толщины стенки труб и соединительных деталей трубопровода для обеспечения их несущей способности под действием внутреннего избыточного давления.

Расчет на прочность трубопроводов при проектировании проводят в два этапа:

1. определение толщины стенок труб и деталей;
2. поверочный расчет на прочность и устойчивость трубопровода с учетом нагрузок и воздействий, возникающих при строительстве, испытаниях и эксплуатации [1].

В настоящее время существует большой спектр программных комплексов, которые в отличие от расчета вручную значительно ускоряют процесс вычислений и повышают точность результатов. Расчетные программы используются как для проектирования новых, так и для оценки надежности существующих трубопроводов. В программах применяются различные методы расчетов, допущений и алгоритмов, поэтому очень важно не ошибиться в своем выборе. На российском рынке наиболее распространены следующие программные комплексы:

Model Studio Cs Трубопроводы – программа, предназначенная для трехмерного проектирования внутрицевых, межцевых и внутриплощадочных систем трубопроводов (технологические трубопроводы, трубопроводы пара и горячей воды, системы водо- и газоснабжения, отопления, канализации и др.). Данный продукт можно использовать на любых этапах проектирования. Все документы данного продукта соответствуют требованиям действующих стандартов. Программа обладает встроенной системой выработок и классификаторов, что позволяет конструктору быстро и легко найти необходимое оборудование и материалы.

AutoPIPE – самостоятельный комплекс компьютерного моделирования, предназначенный для расчета давления в трубах. Проектировщик имеет возможность точно рассчитать напряжения и нагрузки, действующие на трубопровод.

Программный комплекс «СТАРТ» подходит для расчета и проектирования жесткости и прочности трубопроводов различного назначения. Является самой

распространенной программой в России. Комплекс «СТАРТ» позволяет рассчитать любую конструкцию трубопроводов (надземную, подземную, плоскую, пространственную и др.) Программа полностью ссылается на нормативную базу.

Продукт «АСТРА-НОВА» осуществляет поверочные расчеты разветвленных сетей на статическую и циклическую прочность, на сейсмические воздействия, на вибропрочность и неустановившиеся динамические процессы в соответствии с требованиями действующих нормативных документов.

За последние годы в нашей стране произошел существенный скачок в развитии межотраслевых международных отношений. Иностранные компании стали более активно представлять свои программы на российском рынке. Однако, просматривая статьи по данной тематике, можно сделать вывод, что статистика по авариям и утечкам на теплосетях растет. Проблема заключается в том, что нормативы, действующие у нас, не отвечают требованиям зарубежных продуктов, а используемый каталог изделий в данных комплексах соответствует стандартам страны-производителя.

Например, замена трубопроводов тепловых сетей. Для решения проблемы предлагается внедрение труб в пенополиуретановой изоляции, для которых требуются новые нормативы по эксплуатации. Еще один недостаток программных комплексов заключается в сложности расчетов схем: специалистов с необходимыми знаниями не хватает. Часто программы не учитывают всех норм, что создает ограничения на стадии проектирования. Во многих программах присутствует многофункциональность, что усложняет работу во время выполнения простых прочностных расчетов. По этой причине до сих пор в практике применяется примитивные методы расчета с помощью таблиц, монограмм и т.д.

Очень важно владеть необходимыми навыками при работе с программами, так как они значительно ускоряют процесс расчета, но при этом необходимо знать используемую нормативную базу в программе. При использовании программного комплекса, подкрепленного достаточной теоретической базой, результаты при проектировании получаются быстрее и точнее. Правильный выбор программного комплекса при проектировании дает гарантии надежной и долгосрочной работы трубопровода при эксплуатации.

Список литературы:

ГОСТ Р 55596-2013 Сети тепловые. Нормы и методы расчета на прочность и сейсмические воздействия– Введ. 2013.10.25– М. Приказом Федерального агентства по техническому регулированию и метрологии, 2013,№ 1196-ст.

Магалиф, В.Я. Современные методы оценки прочности и компенсирующей способности трубопроводов тепловых сетей / Магалиф В.Я // Новости теплоснабжения. –2005. –№6.

УДК 1

Бобер В.В.

студент магистратуры 2 курс

Тюменский Индустриальный Университет

**АНАЛИЗ ВЫПОЛНЕНИЯ ДОСТРЕЛОВ,
ПРИБОЩЕНИЙ И ПЕРЕХОДОВ НА ОБЪЕКТЕ БВ12
ПО РЕЗУЛЬТАТАМ ВЫПОЛНЕНИЯ СО КАРОТАЖА**

Аннотация: в статье проводится анализ выполнения дострелов, приобщений и переходов на объекте БВ12 по результатам выполнения со каротажа.

Ключевые слова: скважина, бурение, добывающая промышленность.

На объекте БВ₁₋₂ в период с 2014 по 2017 года СО каротаж проводился в 132 скважинах. По результатам интерпретации данных в 31 скважине проведены мероприятия по вовлечению ранее не эксплуатируемых пластов объекта в разработку, из них: 1 дострел, 10 возвратов и 20 приобщений.

Дострел произведен в скважине 4488 в феврале 2005 года. По результатам эксплуатации скважины получен значительный прирост по дебиту жидкости 143,3 т/сут и снижение по дебиту нефти -2,6 т/сут. Причиной отрицательного прироста по дебиту нефти переток с нижележащего водонасыщенного пласта (рисунок 1).



Рисунок 1 – Разрез и результаты потокометрии. Скважина 4488

Суммарный входной дебит нефти по возвратам составляет 68,1 т/сут, жидкости 245,3 т/сут. По четырем скважинам получена высокая входная обводненность, по причине перетока с нижележащего водонасыщенного пласта (рисунок 2). На скважине 4838 переток определен по результатам потокометрии 2009 года, в интервале отн. 1 688.60 - 1 690.60.

По скважине 5387У получена авария, в эксплуатации находилась 9 суток.

По пяти скважинам, на которых выполнен возврат, получен положительный эффект. В четырех скважинах насыщение перфорированных пропластков интерпретировано как «вода+нефть» и «вода», в результате эксплуатации получена нефть. В одной скважине интерпретация «нефть» соответствует результатам интерпретации (таблица 1).

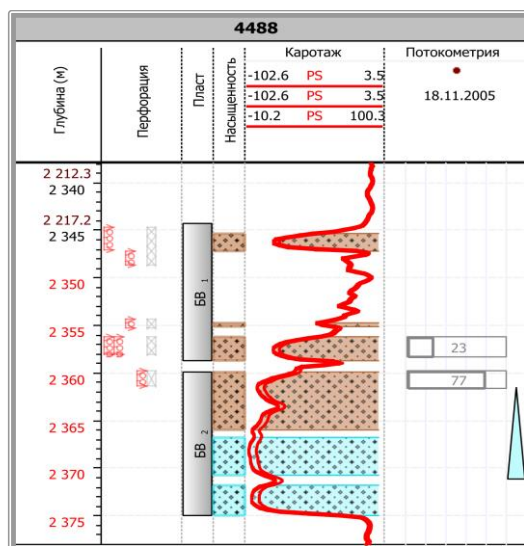

Рисунок 2 – Разрез и результаты потокометрии. Скважины 4838, 4885, 8105, 8584

Таблица 1 – Входные показатели скважин с эффективным возвратом

Скв.	Q _{жидк} т/сут	Q _{нефти} т/сут	обв. %	Комментарий по мероприятию
7087	7.6	6.9	8.3	Получен безводный приток, интерпретация не соответствует факту
8094	8.7	7.0	18.9	Получен безводный приток, интерпретация не соответствует факту
8172	12.8	9.2	28.4	Получен безводный приток, интерпретация не соответствует факту
8644	7.7	7.1	7.9	Перед возвратом в скважине проведен РИР, получена безводная нефть, насыщение соответствует интерпретации, в дальнейшем получен прорыв воды
4272Б	9.8	8.1	17.4	Получен безводный приток, интерпретация не соответствует факту

Суммарный прирост дебита нефти по выполненным приобщениям составляет 124.8 т/сут, жидкости 872,3 т/сут.

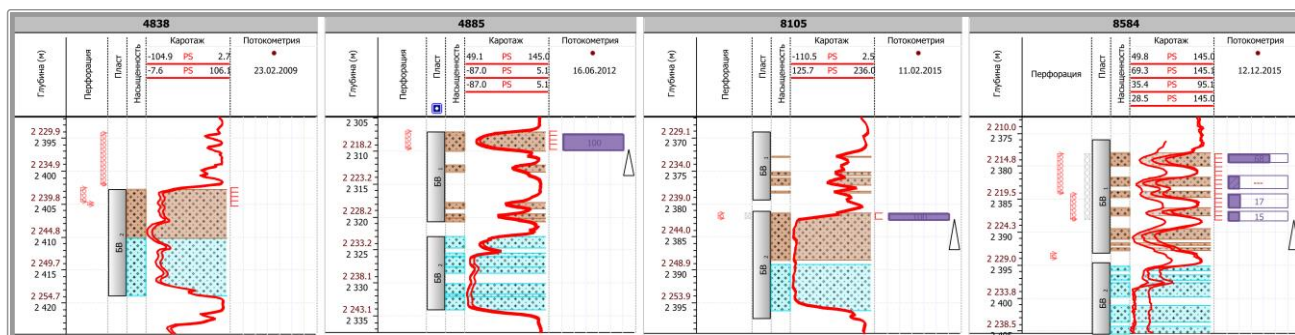
В трех скважинах получен отрицательный эффект по дебиту нефти, и составляет -13,1 т/сут. По всем скважинам насыщение перфорируемых пропластков проинтерпретировано как «вода+нефть» и «вода», насыщение составляет менее 50%.

Достоверно определить соответствие насыщения пропластков по интерпретации СО каротажа и фактических результатов эксплуатации скважин не представляется возможным по причине одновременной эксплуатации нескольких объектов разработки. Косвенная оценка проведена по значению прироста дебита нефти и жидкости после проведения мероприятий. Из 20 скважин в 14 интерпретация насыщения соответствует изменению технологических показателей работы скважин, в двух отмечается переток с нижележащего водонасыщенного пласта – оценка не возможна, в трех скважин насыщенность завышена и в одной скважине получена меньшая обводненность, чем

ожидалось.

В целом по объекту в 25,8% интерпретация насыщение по СО каротажу не подтвердилась, в 48,4% подтвердилось, в 25,8% получена авария или переток с водонасыщенного пласта (таблица 2).

Таблица 2 – Распределение скважин по соответствию насыщению по результатам СО каротажа и результатов эксплуатации

	Кол-во	%
Авария	1	3.2
Переток	7	22.6
Не соответствует	8	25.8
Соответствует	15	48.4

СПИСОК ЛИТЕРАТУРЫ:

eLibrary.ru

УДК 1

Бобер В.В.

студент магистратуры 2 курс

Тюменский Индустриальный Университет

АНАЛИЗ ФОНДА СКВАЖИН ОБЪЕКТА БВ₁₋₂*Аннотация:* в статье анализируется фонд скважин объекта БВ1-2.*Ключевые слова:* скважина, баланс предприятия, добывающий фонд.

1. Структура фонда скважин.

По состоянию на 01.09.2019 года фонд скважин объекта БВ₁₋₂, числящийся на балансе предприятия, составил 363 скважины, из них к добывающему фонду относится 279 ед., к нагнетательному – 84 ед.

К действующему фонду относится 141 добывающая и 51 нагнетательная скважина, к бездействующему – 23 скважины, 45 ед. – в консервации, 41 ед. – в контрольно-пьезометрическом фонде, 48 скважин – в накоплении (под циклической закачкой) и 14 скважин остановлено, рисунок 1, 2.

Рисунок 1 – Фонд скважин объекта БВ₁₋₂.



Рисунок 2 – Схема расположения скважин на Объекте БВ₁₋₂ Ватьеганского месторождения.

2. Динамика основных среднесуточных технологических показателей.

В течение 2019г. средние дебиты по нефти варьировались в пределах 4-4,6 т/сут., при средней обводненности около 87,7 %.

В 2019 году средняя приемистость нагнетательных скважин составила 78,2 м³/сут. Текущая компенсация отборов равна 52,1 %, накопленная – 152 %.

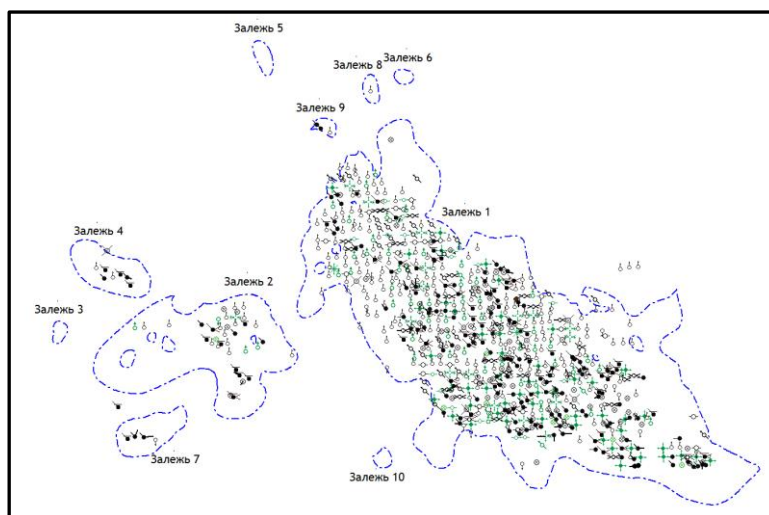
Динамика основных технологических показателей за период разработки объекта приведена ниже, рисунок 3.

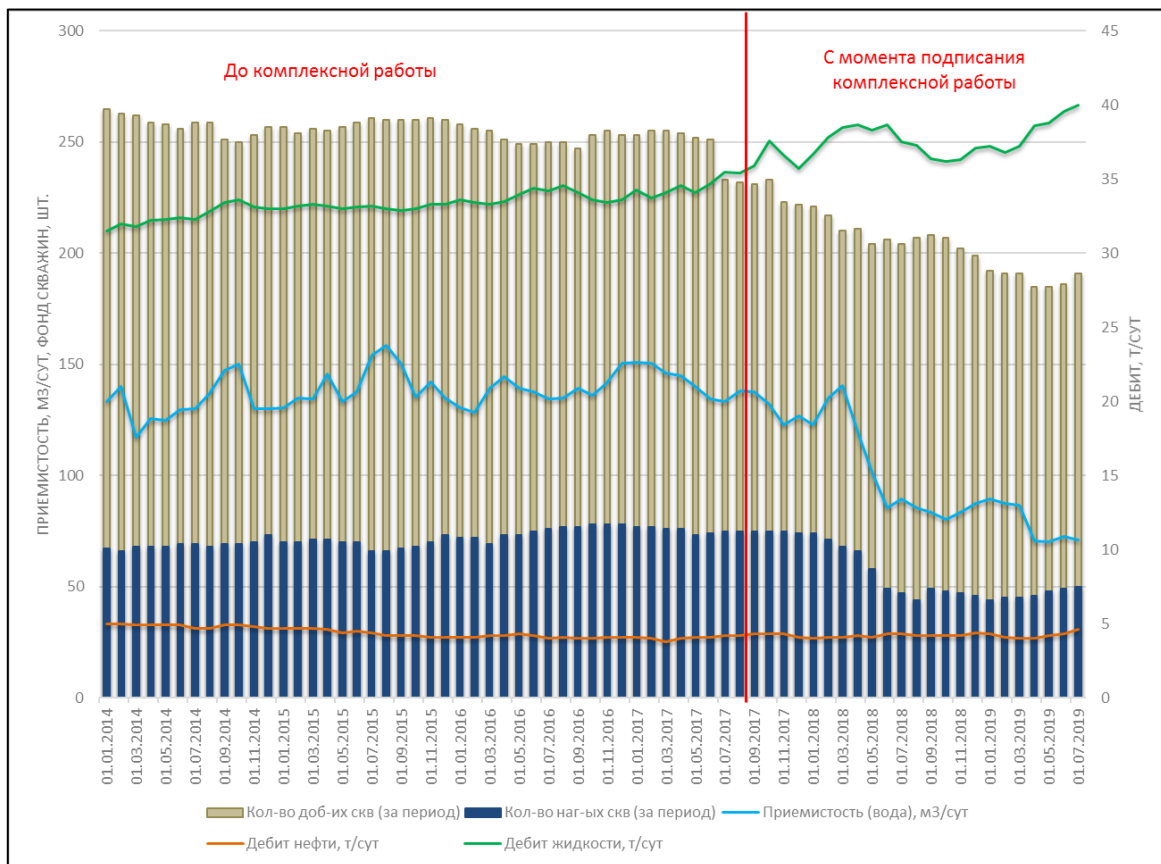
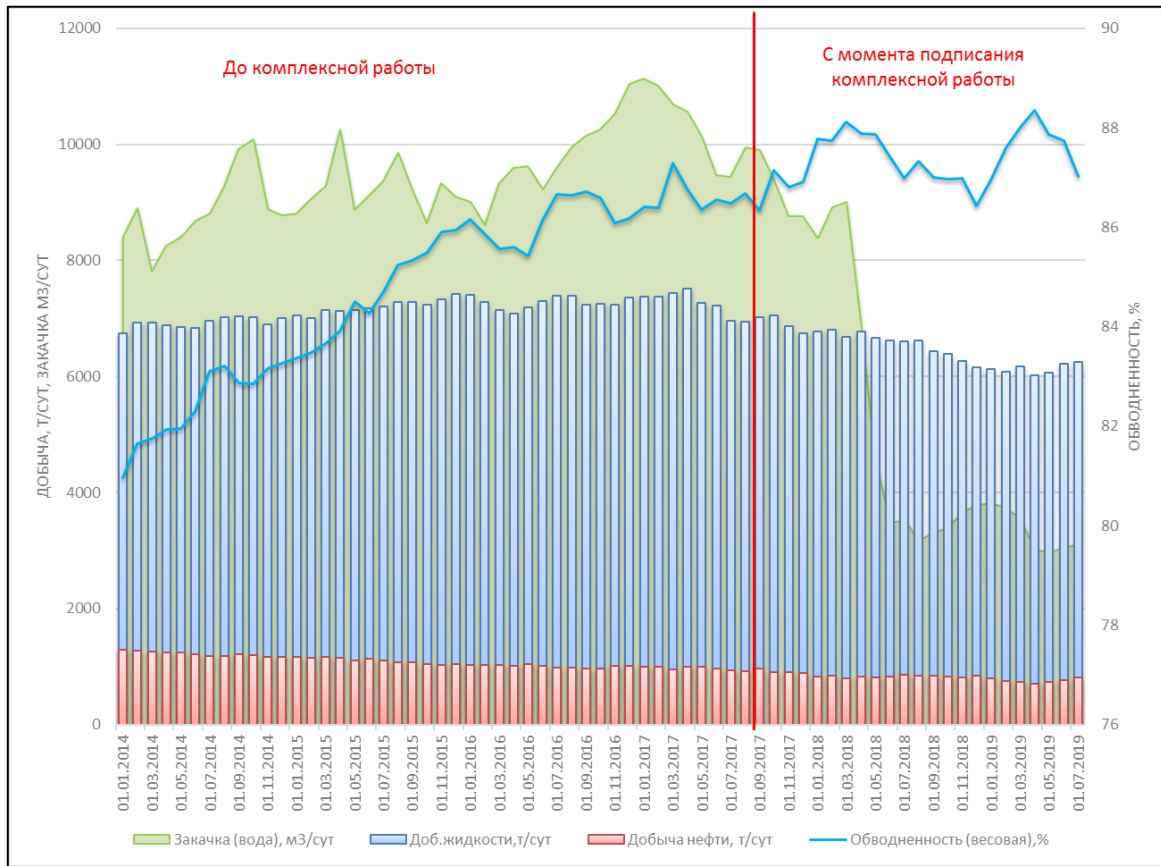



Рисунок 3 – Динамика основных среднесуточных показателей разработки. Объект БВ1-2
В период с 2017-2019 гг. в связи с ростом обводненности добываемой продукции

и уменьшением количества действующего фонда скважин наблюдается тенденция снижения добычи нефти.

Начальное пластовое давление пласта БВ₁₋₂ – 232 атм. Поддержание пластового давления ведется согласно проекту по комбинированной системе разработки: площадная девятиточечная, избирательная с расстоянием между скважинами 400-600 м.

Основная часть добывающих скважин находится в зонах со сформированной системой заводнения, при этом по состоянию на 01.07.2019 г. снижение пластового давления от начального составляет 57 атм. (24,6 %), рисунок 4, 5.

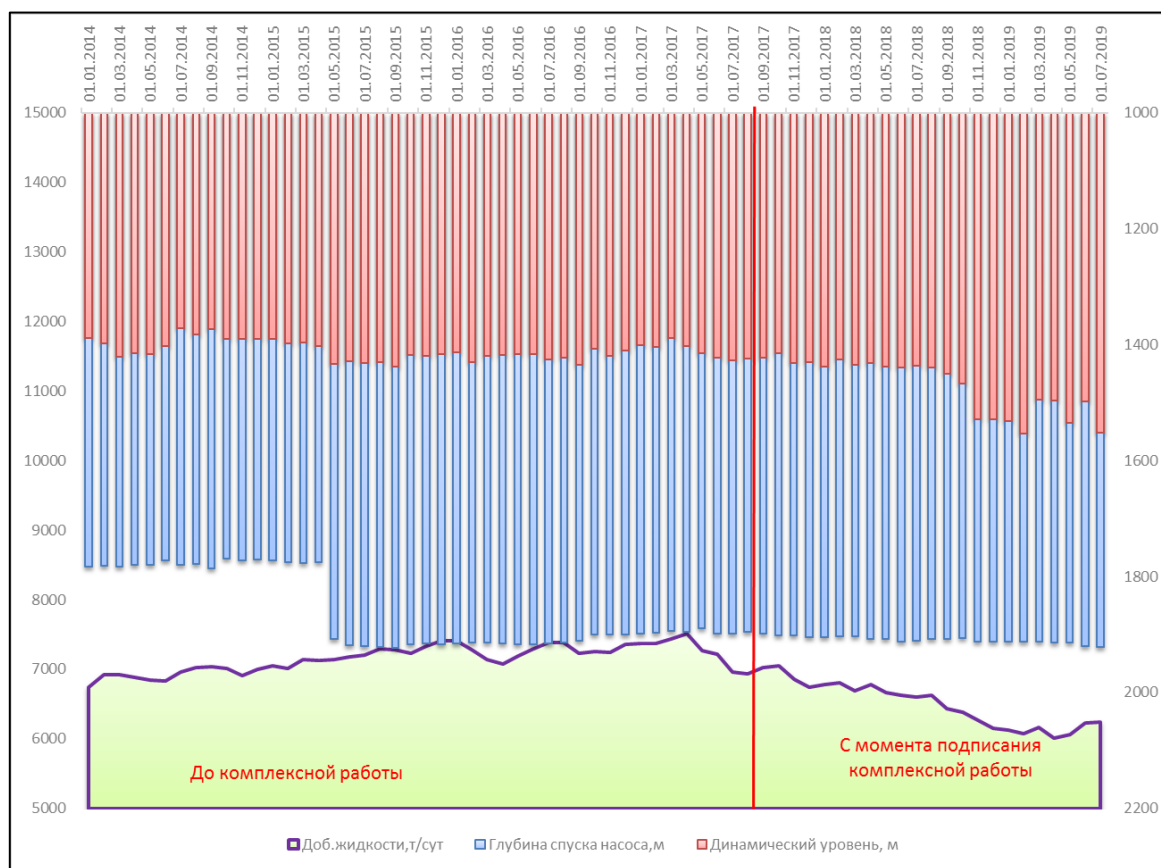
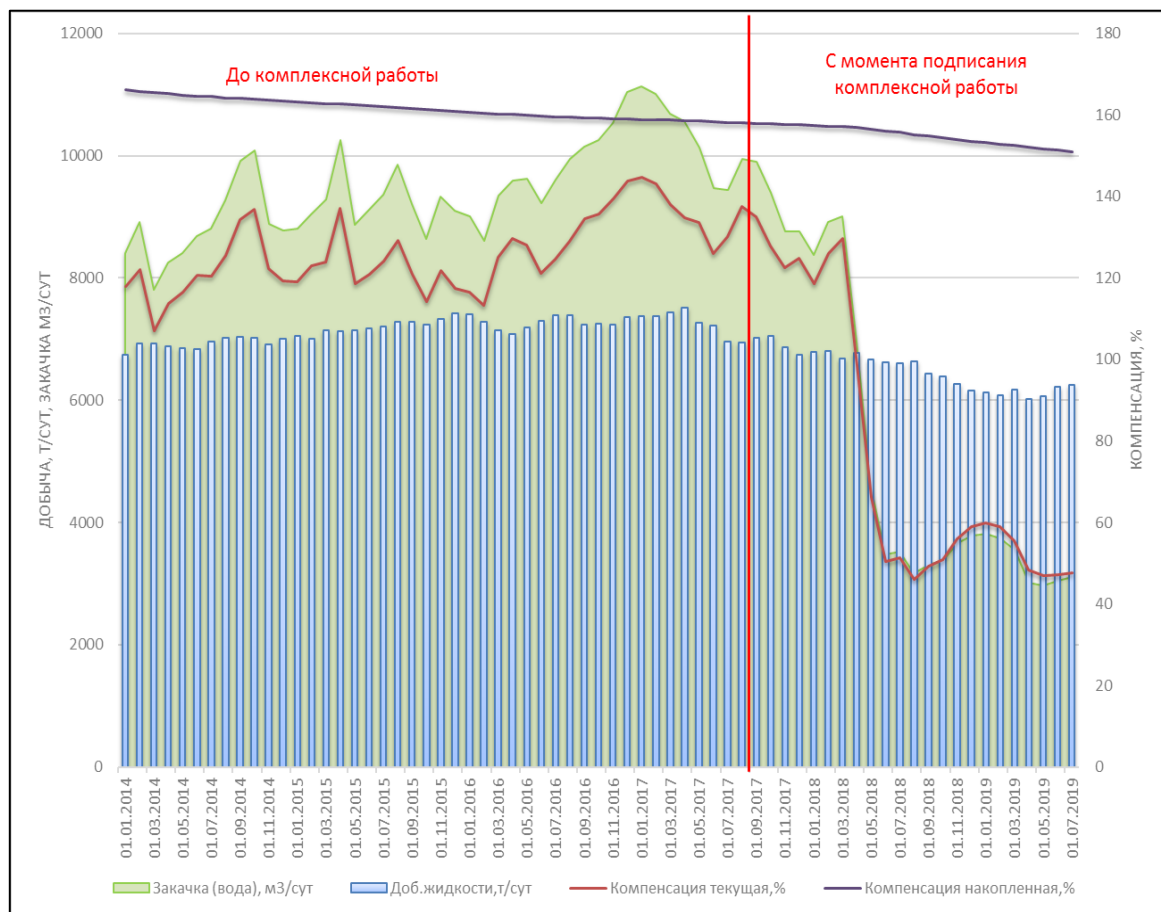

Рисунок 4 – Динамика изменения пластового давления и компенсации. Объект БВ₁₋₂



Рисунок 5 – Карта изобар по состоянию на 01.07.2019 г. Объект БВ₁₋₂

Таким образом, при сформированной системе заводнения на объекте БВ₁₋₂ наблюдается снижение пластового давления от начального в среднем на 20-30 %, что говорит о слабом влиянии системы ППД.

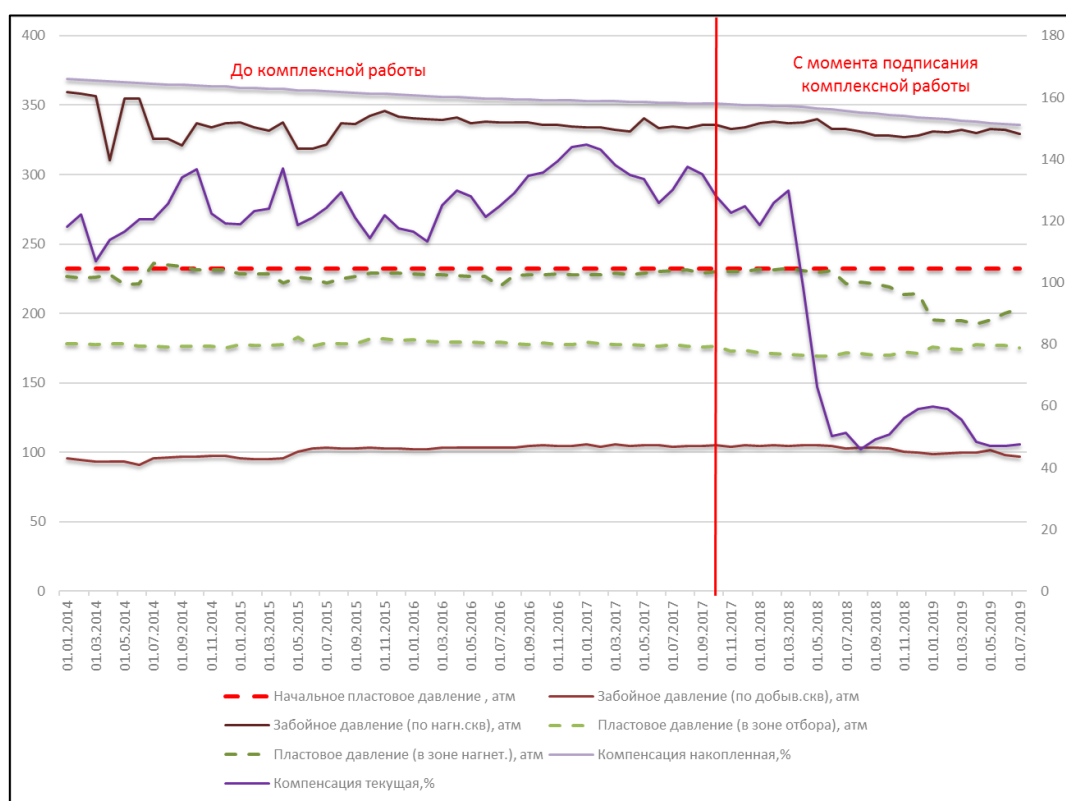
3. Анализ системы ППД.

За период с сентября 2017 года на объекте БВ₁₋₂ Ватьеганского месторождения в работу под нагнетание освоено 11 скважин. Из них 1 скважина работает в ОРЗ на объект ЮВ₁.

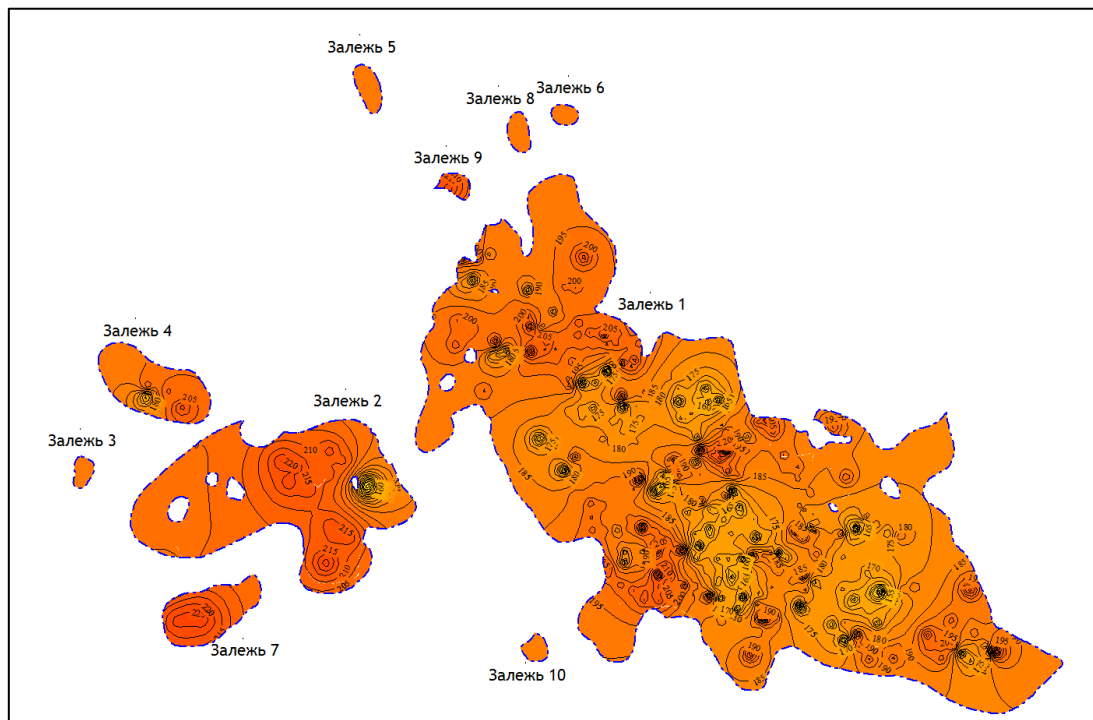
В тоже время из нагнетания выбыла 21 скважина. Из них 3 скважины было ликвидировано под забурку второго ствола, остальные переведены на вышележащие объекты: 7 ед. переведено на Объект АВ₁₋₂, 6 ед. - на Объект АВ₆, 1 ед. – на Объект АВ₇², 2 ед. - на Объект АВ₈¹, 1 ед. – на Объект АВ₈^{2А}, 1 ед. – на Объект АВ₃.

В настоящее время на объекте БВ₁₋₂ «в работе» числится 51 нагнетательная скважина. Технологические показатели работы нагнетательных скважин представлены на рисунке 6.

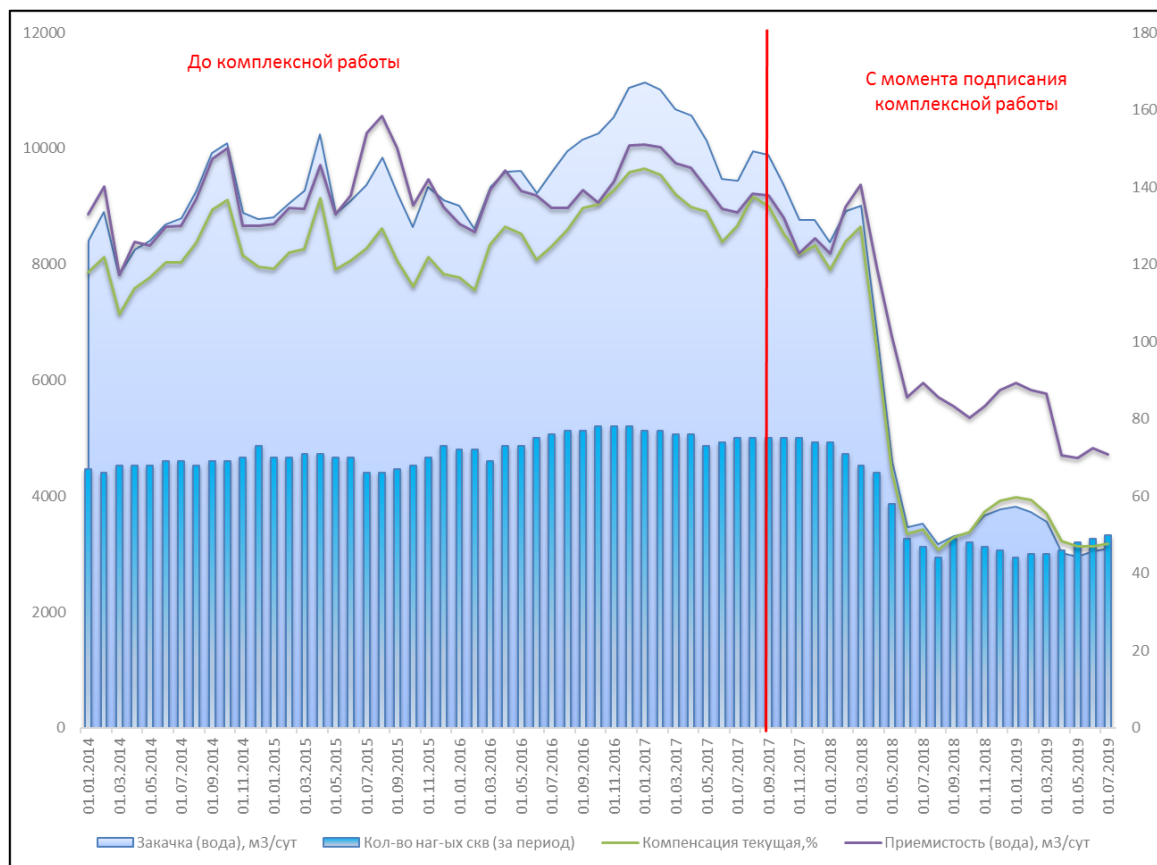
Рисунок 6 – Динамика нагнетательного фонда. Объект БВ₁₋₂

4. Предложения по участкам.

Участок 6.

В виду высокой доли воды в продукции, вывести из эксплуатации скважину 4853.

Участок 9.

В виду высокой доли воды в продукции, вывести из эксплуатации скважину 4578.

В виду высокой доли воды в продукции, вывести из эксплуатации скважину 4577Л.

В виду высокой доли воды в продукции, вывести из эксплуатации скважину 4616.

Участок 10.

В виду высокой доли воды в продукции, вывести из эксплуатации скважину 4496.

Участок 11.

В виду высокой доли воды в продукции, вывести из эксплуатации скважину 5131Л.

В виду высокой доли воды в продукции, вывести из эксплуатации скважину 4122У.

В виду высокой доли воды в продукции, вывести из эксплуатации скважину 4096Л.

В виду высокой доли воды в продукции, вывести из эксплуатации скважину 4138.

В виду высокой доли воды в продукции, вывести из эксплуатации скважину 4143Л.

Участок 12.

В виду высокой доли воды в продукции, вывести из эксплуатации скважину 4343.

В виду высокой доли воды в продукции, вывести из эксплуатации скважину 4302.

Участок 13.

В виду высокой доли воды в продукции, вывести из эксплуатации скважину 4203.

В виду высокой доли воды в продукции, вывести из эксплуатации скважину 8382.

В виду высокой доли воды в продукции, вывести из эксплуатации скважину 8350.

В виду высокой доли воды в продукции, вывести из эксплуатации скважину 4179Л.

В виду высокой доли воды в продукции, вывести из эксплуатации скважину 7047Н.

Участок 14.

В виду высокой доли воды в продукции, вывести из эксплуатации скважину 4081.

Участок 15.

В виду высокой доли воды в продукции, вывести из эксплуатации скважину 4040.

СПИСОК ЛИТЕРАТУРЫ:

eLibrary.ru

УДК 637.136.5

Медведева Т.А.

магистрант

ФГБОУ ВО «Московский государственный
университет пищевых производств»
(Россия, г. Москва)

Цеменовский М.А.

магистрант

ФГБОУ ВО «Московский государственный
университет пищевых производств»
(Россия, г. Москва)

КАК ВЛИЯЕТ КОЛИЧЕСТВО СУХИХ ВЕЩЕСТВ МОЛОКА НА ПОКАЗАТЕЛИ КАЧЕСТВА ПРИ ПРОИЗВОДСТВЕ РЯЖЕНКИ

***Аннотация.** Работа посвящена исследованию влияния добавленных сухих обезжиренных веществ молока на динамику сквашивания и реологию сгустка при производстве ряженки. В ходе исследования выявлена прямая зависимость между скоростью нарастания кислотности и количеством сухого обезжиренного молочного остатка в продукте.*

***Ключевые слова:** ряженка, скорость ферментации, содержание СОМО в продукте, вязкость.*

Существует два способа производства кисломолочной продукции: резервуарный и термостатный. Главное отличие термостатной продукции по ощущениям потребителя состоит в том, что термостатная продукция имеет более плотную консистенцию и субъективно кажется более натуральной. При механическом воздействии на термостатный продукт, его консистенция становится более жидкой из-за разрушения тиксотропно - необратимых связей, формирующих структуру термостатного продукта [2].

Так как термостатный способ производства не всегда обеспечивает получение продукта с густой консистенцией, предпочтительно вносить корректировки в технологические параметры, прямо влияющие на вязкость готового продукта и соблюсти остальные физико-химические показатели, приведённые в нормативно-технической документации. Повысить вязкость готового продукта можно по-разному: эмпирическим способом подобрать температуру сквашивания, использовать молоко-сырьё с показателем белка выше среднего, также большое значение имеют происхождение и состав заквасок, и, наконец, введением компонентов, связывающих влагу [1, с. 135]. В данной работе изучено влияние добавленных сухих обезжиренных веществ молока на такие показатели, как скорость нарастания кислотности и вязкость продукта.

Исследование проводилось с использованием технической базы МГУПП в рамках учебного процесса. Объекты исследования: молоко питьевое топленое с м. д. ж. 3,2 % «Простоквашино», закваска «БакЗдрав»: чистые культуры термофильного стрептококка, молоко сухое обезжиренное 1,5 % «Продуктовая аптека», образцы ряженки: образец 1 - заквашенное топленое молоко (контроль), образцы 2, 3, 4 – топленое молоко, нормализованное сухим обезжиренным молоком до м. д. СОМО 9,5; 11 и 12,5 соответственно.

Методы исследования качественных показателей сгустка: титруемую кислотность определяли по ГОСТ 3624-92, условную вязкость - с помощью вискозиметра ВЗ-246.

Добавление сухих обезжиренных веществ молока повлияло на динамику сквашивания (табл. 1).

Таблица 1 - Скорость нарастания кислотности при ферментации образцов ряженки

Время сбраживания	Скорость ферментации, °Т/ч			
	Образец 1	Образец 2	Образец 3	Образец 4
1ч	10	11	13	19
2ч	4	5	8	10
3ч	18	17	18	12
4ч	19	25	31	36
5ч	18	23	17	15

Для образцов 1, 2 и 3 активное нарастание кислотности произошло на 3 час сбраживания. 1 образец сохранил динамику на 4 и 5 часах, тогда как для образцов 2 и 3 наблюдался рост скорости нарастания кислотности на 4 час и снижение на 5. Для образца 4 отмечается резкий рост скорости ферментации на 4 час и резкое снижение на 5.

По результатам исследования условной вязкости наблюдается прямая зависимость времени истечения продукта через отверстие вискозиметра от количества сухого обезжиренного молочного остатка (рис.1).

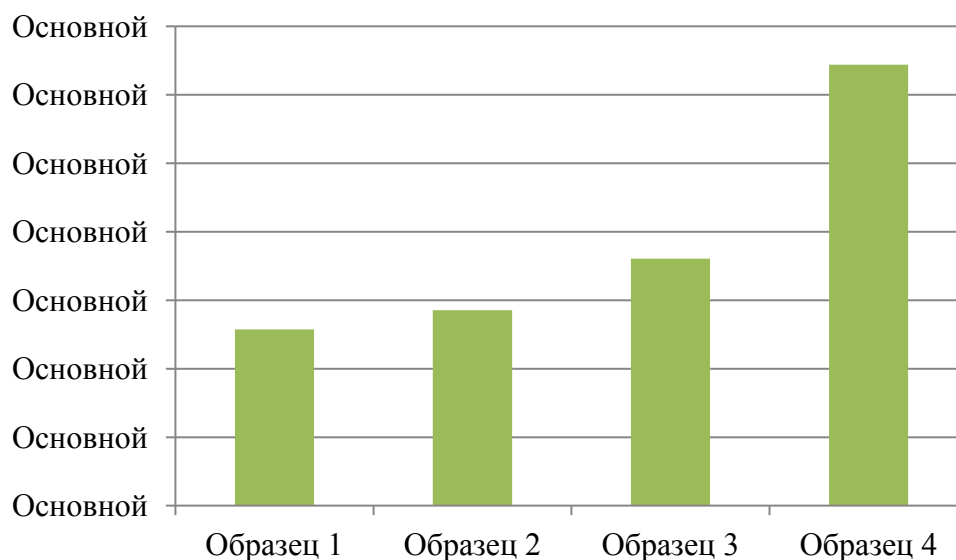
**Рис. 1. Зависимость условной вязкости от количества СОМО в продукте**

Таким образом, повышение содержания сухих обезжиренных веществ в продукте в значительной степени влияет на динамику сбраживания, в связи с чем необходимо точно рассчитывать время сбраживания, чтобы избежать получение продукта с высокой кислотностью.

Список литературы

- Горбатова, К.К. Биохимия молока и молочных продуктов: учеб. / К.К. Горбатова, П.И. Гунькова. — Санкт-Петербург: ГИОРД, 2010. — 336 с.
- Перминов С.И., Леонова Е.Н., Терешина Е.Н., Петров Д.А. Способ получения ряженки и ряженка для детского питания // Патент России № 2653446 С2, 2018. Бюл. №13.

УДК 711.4.01

Погосян Э.С.

Магистрант кафедры Ландшафтная Архитектура
Нижегородский архитектурно-строительный университет,
(Россия, Н. Новгород)

Кавалаглио А.В.

Канд. Архитектуры, доцент кафедры Ландшафтной Архитектуры
Нижегородский архитектурно-строительный университет,
(Россия, Н. Новгород)

**ОЦЕНКА ВОЗМОЖНОСТЕЙ ВНЕДРЕНИЯ ПРОГРАММЫ
РЕВИТАЛИЗАЦИИ АНТРОПОГЕННЫХ ЛАНДШАФТОВ ТЕРРИТОРИЙ
ГАРАЖНЫХ МАССИВОВ В Н.НОВГОРОДЕ В КОНЦЕПЦИЮ
ГРАДОСТРОИТЕЛЬНОГО РАЗВИТИЯ ГОРОДА**

Аннотация: в данной статье рассматриваются возможности внедрения и реализации проекта оптимизации использования депрессивных территорий гаражных массивов в градостроительную концепцию развития города. Оцениваются внешние факторы, влияющие на реализацию, развитие и созданию новых городских пространств.

Ключевые слова: гаражные массивы, градостроительное планирование, концепция градостроительного развития, антропогенные ландшафты, депрессивные территории. комфортная городская среда, рекреационные зоны, устойчивое развитие, облик города, общественные пространства города.

Применяемая во многих российских городах практика размещения наземных гаражей в составе жилых образований имеют ряд негативных последствий. Помимо удобства для владельцев автомобилей, они одновременно создают проблемы для горожан. Безликие ряды гаражей-боксов представляют собой унылую картину, зачастую это устаревшие, неухоженные и замусоренные территории. Некоторые

гаражные массивы занимают водоохранные зоны, нанося огромный экологический вред водным ресурсам и экологии. Они являются депрессивными территориями, нуждающимися в ревитализации, модернизации, развитии.

Политика развития больших городов направлена на их обновление, эффективное использование накопленного потенциала, включая комплексную реконструкцию городов, повышение эффективности использования городских территорий, улучшение экологического состояния городской среды, модернизацию инфраструктуры городов, развитие территорий во взаимосвязи с прилегающими территориями [1]

Анализ существующего функционального планирования территорий города показывает:

- наличие обширных территорий, занятые под заброшенные промышленные, складские функции;
- большая часть городской среды занята парковками и припаркованными автомобилями;
- большинство общественных пространств города не приспособлены для прогулок и времяпрепровождения горожан.

Применение программы оптимизации использования и развития таких территорий в рамках градостроительного планирования необходимо для повышения степени озелененности города, получения дополнительного зеленого каркаса города, новых городских общественных пространств и изменения и улучшения облика города. Новые или трансформированные общественные пространства смогут раскрыть свой потенциал для жителей города и его гостей, и для инвесторов.

Рассмотрим некоторые характеристики региона.

Нижегородская область - один из крупнейших регионов европейской части России. По численности населения область находится на 3 месте в Приволжском федеральном округе после республик Башкортостан и Татарстан. Столица региона - г.Нижний Новгород - с населением 1,3 млн. человек (на 1 января 2013 года) является одним из 15 городов-миллионников и по численности населения входит в пятерку лидеров.

Наиболее привлекательными сферами для иностранных инвестиций в Нижегородской области являются обрабатывающие производства и оптово-розничная торговля [4].

Анализ рисков Нижегородской области подробно рассмотрен и описан в Комплексном инвестиционном плане развития Нижегородской области на период до 2015 года. По результатам анализа выявлены следующие риски-нехватка квалифицированных рабочих, износ основных производственных фондов, нехватка мощностей энергосбережения, ограниченность транспортно-логистической инфраструктуры, высокий износ инженерной инфраструктуры, износ фондов коммерческой недвижимости. Эти риски также важно учитывать при градостроительном планировании.

SWOT- анализ

Внешние факторы, влияющие на реализацию проекта	
Сильные стороны	Слабые стороны
<ul style="list-style-type: none"> – наличие программы создания комфортной среды; – наличие потребности в новых общественных пространствах города; – исследуемые территории находятся в удобной транспортной доступности; – наличие в регионе эффективной системы работы с инвесторами, наличие нормативно- правовой базы, обеспечивающей режим наибольшего 	<ul style="list-style-type: none"> – низкий уровень управленческой квалификации в органах местного самоуправления; – неумение взглянуть на развитие территории с точки зрения нового пространства (в социокультурном, философском, научном, инновационном аспектах); – сокращение численности трудовых ресурсов, риск недостатка квалифицированных специалистов при реализации

<p>благоприятствования для бизнеса;</p> <ul style="list-style-type: none"> – опыт реализации крупных инвестиционных проектов; – культурно-историческое и природное наследие, позволяющее развивать туризм и рекреацию – рост спроса россиян на внутренний туризм 	<p>в дальнейшем инвестиционных проектов;</p> <ul style="list-style-type: none"> – низкий уровень использования туристско- рекреационного потенциала; – сокращение численности населения
<p>○ Возможные результаты осуществления программы</p>	
<p>Сильные стороны</p>	<p>– Слабые стороны</p>
<ul style="list-style-type: none"> – увеличение степени озелененности города, создание дополнительного зеленого каркаса города; – разгрузка городских территорий и жилых районов от чрезмерного количества парковочных площадок; – создание новых, современно-оборудованных, эстетически привлекательных многоуровневых гаражных комплексов; – программа предполагает сохранение основных существующих функциональных 	<ul style="list-style-type: none"> – проект долгосрочный, охват больших территорий, входящих в данную программу реализации проекта; – требует больших капитальных вложений, инвестиций, большого бюджета; – возможный конфликт с собственниками боксов в ГМ – необходимость изъятия земельных участков под гаражными боксами, находящиеся в частной собственности; – возмещение стоимости земельных участков,

<p>особенностей исследуемых территорий;</p> <ul style="list-style-type: none"> – создание на проектируемых территориях дополнительных функциональных зон в зависимости от потребностей и вкусов населения; – увеличение зеленых рекреационных зон в городе, создание дополнительных и доступных общественных городских пространств – улучшение экологического состояния малых рек города – улучшение облика города – устойчивое развитие 	<p>находящиеся в частной стоимости и другие убытки, связанные с изъятием таких земельных участков</p>
---	---

Общая площадь территорий, занятые под гаражные массивы, составляет около 600га. Понятно, начинать единовременно преобразовывать эти территории не предоставляется возможным и необходимым. Следует выделить территории, нуждающиеся в ревитализации в первую очередь. К ним могут относиться:

- территории гаражных массивов, находящиеся в водоохранной зоне;
- территории, примыкающие к жилой застройке, особенно в районах где в пешей доступности отсутствуют зеленые зоны для отдыха горожан;
- находящиеся в непосредственной близости в детском дошкольным учреждениям;
- территории, особенно негативно влияющие на облик города;

Долгосрочность реализации проекта может иметь и положительные стороны. Это постепенное внедрение, которая может дать общую оценку программы и регулирование

направлению развития. Также это постепенное вложение капитальных средств, возможность привлечения новых инвесторов.

Внедрение такого проекта преобразования депрессивных территорий ГМ в концепцию градостроительного развития Нижнего Новгорода способно повлиять на решение проблемы сохранения и улучшения природного окружения человека, преобразования природной среды города.

Список литературы:

Потаев Г.А. Ландшафтная архитектура и дизайн: учебное пособие // Г.А.Потаев. — М.:ФОРУМ : ИНФРА-М, 2018. — 400с.

Потаев Г.А. Экологическая ренновация городов.// Минск: БНТУ, 2009. — 173с.

Потаев Г.А. Тенденции развития градостроительства. //Минск: БНТУ, 2014. — 222с.

Муниципальная программа «Градостроительное планирование развития территории города Нижнего Новгорода» на 2019-2024 годы. [Электронный ресурс] URL: <http://docs.cntd.ru/document/465507825> (дата обращения 12.12.2019)

Яргина З.Н. Эстетика города. М.: Стройиздат, 1991

ЗК РФ Глава VII.1. ПОРЯДОК ИЗЪЯТИЯ ЗЕМЕЛЬНЫХ УЧАСТКОВ ДЛЯ ГОСУДАРСТВЕННЫХ ИЛИ МУНИЦИПАЛЬНЫХ НУЖД (введена Федеральным [законом](#) от 31.12.2014 N 499-ФЗ) [Электронный ресурс] URL:http://www.consultant.ru/document/cons_doc_LAW_33773/63b86ca8593bd3017ab78c816bd637c4e4d47b58/ (дата обращения 12.12.2019)

УДК 37.013(09)

Сайфуллаева Г.И.

докторант, ТашГТУ
Республика Узбекистан

Холиков С.Х.

докторант, НГПИ
Республика Узбекистан

Омонбаева М.Э.

студент, НГПИ
Республика Узбекистан

Мансурова Ш.М.

Студент, НГПИ
Республика Узбекистан

РОЛЬ ЗАКОНОВ МАТЕМАТИКИ И ФИЗИКИ ПРИ ИЗУЧЕНИИ АСТРОНОМИИ

***Аннотация:** в данной статье рассматривается использование математических знаний при обучении астрономии. Так, как интеграция предметов представляет собой одно из направлений поиска новых педагогических решений, связанных с объединением отдельных разделов разных дисциплин в единое целое. Внедрение новых индивидуальных, передовых и педагогических технологий в учебный процесс требует изменения отношения педагога и студента к обучению. Средством развития личности, способным раскрыть её потенциальные способности, является самостоятельная мыслительная и познавательная деятельность.*

***Ключевые слова:** планета, радиус, диаметр, эксцентриситет, масса, объём, ось, период вращения, плотность, космическая скорость, ускорения, площадь, эллипс.*

В современной образовательной практике высших учебных заведений интеграция предметов представляет собой одно из направлений поиска новых педагогических решений, связанных с объединением отдельных разделов разных дисциплин в единое целое с тем, чтобы, во-первых, преодолеть однотипность целей и функций обучения; во-вторых, чтобы создать у студентов целостное представление о своей будущей профессии (интеграция представляет здесь цель обучения) и обеспечить общее пространство сближения предметных знаний (интеграция представляет здесь средство обучения).

Высшее образование должно научиться соответствовать вызовам новой эпохи. Благодаря информационно-технологическим условиям проводится внедрение новых педагогических технологий, активных методов обучения. Одной из инновационных технологий, способствующих реализации творческих способностей и формированию потребностей подрастающего поколения в самообразовании, является технология межпредметной интеграции.

Приведем пример использования знаний математики и физики при обучении курса астрономии. Выросшие из единой когда-то науки о природе – философии – астрономия, математики и физика никогда не теряли связи между собой. Как нам известно, математика, физика и их законы изучаются в образовательных учреждениях раньше, чем астрономия. Применение этих законов рассмотрим на примере изучения темы «Планета Венера» из курса астрономии.

Как нам известно, в Солнечную систему входит 8 крупных планет, которые вращаются вокруг Солнца с огромной скоростью. Планета Венера 2-планета Солнечной системы и находится на расстоянии 108 миллионов километров от Солнца [1, с. 107-108]. Зная расстояния между Солнцем и Венерой, можно вычислить длину орбиты (пути) Венеры, используя математические знания. Орбита планеты кругообразный (эллипс), а длина круга вычисляется по формуле:

$$L_{\text{круг}} = 2\pi \cdot r = l_{\text{Венера}} = 6,28 \cdot 108000000 \text{ км} = 678240000 \text{ км} = 0,72 \text{ аст.ед.длины},$$

а эксцентриситет планеты равен

$$e = 0,0068$$

Среды всех планет Венера имеет самую наименьшую эксцентриситет.

Близкая точка к Солнцу(перигелий) = 0,31 ас.ед. длины.

Удаленная точка от Солнца(афелий) = 0,47 ас.ед. длины.

По своим размерам планета ближе к нашей планете, диаметр и радиус которой равны $d_{Венера} = 12100 \text{ км}; r_{Венера} = 6051 \text{ км}.$

Зная выше указанные параметры (радиус планеты), можно вычислять объем и площадь планеты по следующим формулам:

$$V_{Венера} = \frac{4}{3} \pi R^3 = 4,18 \cdot (6051 \text{ км})^3 = 926,1 \cdot 10^9 \text{ км}^3$$

$$S_{Венера} = 4\pi R^2 = 12,56 \cdot (6051 \text{ км})^2 = 459,88 \cdot 10^6 \text{ км}^2$$

Объем вычисляли как шар, а площадь как сфера.

Масса Венеры составляет 80 % массы Земли

$$m_{Венера} = 0,8 \cdot m_{Земля} = 0,8 \cdot 6 \cdot 10^{24} \text{ кг} = 4,8 \cdot 10^{24} \text{ кг}$$

Когда масса и объем планеты известны, можно вычислять среднюю плотность Венеры по формуле:

$$\rho_{Венера} = \frac{m}{V} = \frac{4,8 \cdot 10^{24}}{926,1 \cdot 10^{18}} \frac{\text{кг}}{\text{м}^3} = 5200 \frac{\text{кг}}{\text{м}^3} = 5,20 \frac{\text{г}}{\text{см}^3}$$

По своей средней плотности Венера занимает 3-место, после Земли и Меркурия. Масса и радиус планеты известны, далее по физическим законам можно определить ускорение свободного падения на поверхности планеты по формуле:

$$g_{Венера} = \Omega \frac{M_{Венера}}{R^2} = 6,67 \cdot 10^{-11} \frac{\text{Н} \cdot \text{м}^2}{\text{кг}^2} \cdot \frac{4,8 \cdot 10^{24} \text{ кг}}{(6051)^2 \text{ км}} = 8,72 \frac{\text{м}}{\text{с}^2}$$

Период вращения Венеры вокруг Солнца равен 225 земным суткам (значит продолжительность года на планете 225 земные сутки)

$$T_{Венера} = 225 \text{ Земные сутки},$$

а период вращения планеты вокруг своей оси равен

$$T = 243,11 \text{ Земные сутки}$$

Значит продолжительность суток на планете 243,11 земные сутки. Видно, что продолжительность суток в Венере больше чем продолжительности года. Эту можно

объяснять, что Венера вокруг Солнца вращается по обратном направлению (против часовой стрелки), а остальные 7 планет вращается вокруг Солнца по часовой стрелки.

Полученными данными можно определить орбитальную скорость Венеры, по которому она движется:

$$v_{\text{Венера}} = \frac{L_{\text{орбита}}}{T} = \frac{678240000 \text{ км}}{225 \cdot 86400 \text{ с}} = 35 \frac{\text{км}}{\text{с}}$$

Взяв во внимание эти данные, можно определить космические скорости на поверхности планеты (космические скорости для планет имеет разные значения, потому что ускорения свободного падения на поверхности планеты и размеры планет неодинакова) по следующим формулам:

$$v_I = \sqrt{g \cdot R} = \sqrt{8,72 \frac{\text{М}}{\text{с}^2} \cdot 6051000 \text{ м}} = 7260 \frac{\text{М}}{\text{с}} \approx 7,26 \frac{\text{км}}{\text{с}}$$

$$v_{II} = \sqrt{2 \cdot g \cdot R} = \sqrt{2 \cdot 8,72 \frac{\text{М}}{\text{с}^2} \cdot 6051000 \text{ м}} = 10240 \frac{\text{М}}{\text{с}} \approx 10,24 \frac{\text{км}}{\text{с}}$$

Последние исследования учёных показал, что Венера имеет плотную атмосферу, потому что планета имеет большую массу, а состав атмосферы состоит в основном из углекислого газа (97%). Атмосферное давление на поверхности планеты в 97 раз больше земного [2, с. 75-77].:

$$P_{\text{Венера}} = 97 \cdot P_{\text{Земля}} = 9,83 \cdot 10^6 = 9,8 \text{ МПа}$$

Атмосфера планеты позволяет нам видеть её, потому что углекислый газ больше поглощает Солнечных лучей, из-за этого температура в атмосфере увеличивается (до +500 °С) и атмосфера излучается.

Таким образом, одной из форм привлечения студентов к самостоятельной творческой деятельности является выполнение ими вычислительных работ, позволяющих углубить теоретические знания и применить их для решения практических задач. Такой метод обучения способствует реализации следующей цели: формирует у студентов необходимую систему знаний, навыков и обеспечивает высокий уровень саморазвития, а также развития к самообучению.

Как показала практика, межпредметная интеграция успешно способствовала повышению теоретических и практических знаний студентов вуза, в рамках которой на

основе познавательной деятельности создаются возможности и для формирования конкурентоспособности молодых людей.

Такой подход к обучению приводит к самоуверенности студента в своих способностях. В таком процессе обучения преподаватель становится консультантом, источником информации и координатором.

Список литературы

Д.И.Камолова. Популярная астрономия. Типография Лидер Пресс. Ташкент, 2009. стр. 107-108.

М.Мамадазимов, Б.Ф.Избосаров, И.Р.Камолов. Астрономия. Типография «Саностандарт», Ташкент, 2013. стр. 75-77.

УДК 94

Солодушкин М.О.

студент кафедры летательных аппаратов
Сибирский государственный университет науки
и технологий им. академика М.Ф. Решетнева
(Россия, г. Красноярск)

Чубов А.М.

студент кафедры летательных аппаратов
Сибирский государственный университет науки
и технологий им. академика М.Ф. Решетнева
(Россия, г. Красноярск)

РАЗВИТИЕ КОНЦЕПЦИИ РАКЕТОСТРОЕНИЯ В СССР И РОССИИ

***Аннотация:** в статье представлен путь развития ракетно–космической отрасли. Ключевые личности, которые вносили неоспоримый вклад в становлении космической отрасли во всем мире, а также ракетоносители и космические системы которые сделали возможным покорение космического пространства.*

***Ключевые слова:** ракетно–космическая отрасль, развитие, неоспоримый вклад, ракетоноситель.*

Ещё с древних времён человека манил неизведанный и далёкий космос. Спустя века, интерес человека к космическому пространству не пропал. Всё больше и больше исследуя всё связанное с космическим пространством человечество не останавливается на достигнутом. И на нынешнее время выпало желание человека покорять космос. Но главным приспособлением для освоения космоса является космический аппарат, он же Ракета.

Разберемся от куда же берет своё начало ракетостроение. Многие источники утверждают, что прародителем ракетостроения стал Китай. В конце 9 века китайцы изобрели порох, который изначально использовали основой в изготовлении петард,

которые они прикрепляли к наконечникам стрел и пускали в сторону своих врагов. Взрывы пугали лошадей и сеяли панику. Довольно скоро китайские оружейники заметили, что непрочно закрепленные петарды на стрелах летели сами по себе: так был открыт один из первых принципов запуска ракеты. В скором времени дымный порох стал широко использоваться в военном деле, гранаты, пушки, ружья. Военные стратеги доверяли в большей степени пушкам с прямой наводкой, чем неуправляемым ракетам, но воздушные снаряды оказались довольно эффективными для поражения крупных целей [1]. Другие же источники утверждают, что прародителями были жители Индии боевые ракеты на черном дымном порохе массой от 3 до 6 кг и дальностью действия около 2 км применялись индийскими войсками в борьбе с английскими колонизаторами во время осады Серингапатама (конец XVIII в.). Находившийся в оккупационной армии английский полковник У. Конгрев заинтересовался этим новым для Европы оружием и по возвращении на родину разработал боевую ракету собственной конструкции. Однако ее первые испытания в 1804 г. были не очень удачны. Но в дальнейшем Конгрев настолько усовершенствовал свою ракету, что она превратилась в грозное боевое оружие. Дальность ее полета составляла 2,5 км при массе около 20 кг. При осаде англичанами Копенгагена в 1807 г. с кораблей британского флота было выпущено несколько тысяч таких ракет, в результате чего городу был нанесен значительный урон [2]. И в дальнейшем в истории многочисленных войн и конфликтов, враждующие стороны применяли боевые ракеты, для нанесения большого урона противнику. Но всё это только по принципу действия похоже на сегодняшние ракеты.

Неоспоримый вклад во всё ракетостроение и покорение космического пространства внес Константин Эдуардович Циолковский, выдающийся исследователь самоучка, родившийся 17 сентября 1857 года. Он был основоположником теоретической космонавтики и выдвигал сложные, для понимания того времени людей, теории о полётах в космическое пространство и о возможности использования «космических поездов» и прототипов нынешних многоступенчатых ракет [3].

Возможно этими принципами и теориями Циолковского, а так же историческим опытом вдохновлялись немецкие учёные в годы второй мировой войны, когда создали во всех пониманиях прорывное изобретение первую в мире баллистическую ракету

дальнего действия «ФАУ-2», разработанную немецким конструктором Вернером фон Брауном и принятую на вооружение вермахта в конце Второй мировой войны. Это изобретение и стало новым концептом в ракетостроении.

В дальнейшем ракеты нашли применение не только в военных целях, но и в гражданской отрасли. Основными конкурентами в развитии стали две сверхдержавы СССР и США, пошедшие по разным путям в реализации и развитии ракетостроения.

Сергей Королёв стал одним из основных создателей советской ракетно-космической техники, обеспечившей стратегический паритет и сделавшей [СССР](#) передовой ракетно-космической державой, и ключевой фигурой в освоении человеком космоса, основателем практической космонавтики. Под его руководством был организован и осуществлён запуск [первого искусственного спутника Земли](#) и первого космонавта планеты [Юрия Гагарина](#) [4].

Одним из первых искусственных спутников Земли был космический аппарат советского производства «Спутник–1» запущенный 4 октября 1957 года, с помощью ракеты «Р–7». Разработанная коллективом Особого конструкторского бюро № 1 (ОКБ-1) под контролем главного конструктора Сергея Королева. Эта ракета стала не только новым грозным оружием, но и первым шагом к созданию ракеты-носителя для вывода в открытый космос космических аппаратов, как пилотируемых, так и беспилотных. При создании корабля «[Восток](#)» конструкторами был подобран ряд неоптимальных, но зато простых и быстро осуществимых решений. Некоторые составные элементы создать вовремя не удалось, в результате чего пришлось отказаться от системы аварийного спасения на старте и системы мягкой посадки корабля. Старт корабля «Восток» с пилотом-космонавтом Юрием Алексеевичем Гагариным на борту был произведён 12 апреля 1961 года с космодрома Байконур. И можно сказать что это было началом «Космической гонки». СССР преследовал ряд неудач в производстве и запуске ракет, поэтому в истории первый полёт вокруг Луны и первая высадка на ее поверхности остаётся за США.

Последующие модернизаций в производстве всё больше и больше улучшали ракеты, они становились всё мощнее и выводили на орбиту всё большие грузы и спутники. Благодаря этому появилась космическая программа «Энергия-Буран»

которая являлась советской многоразовой транспортной космической системой (МТКС). Американским же аналогом являлся «Спейс шатл». Задача была одинаковая но способы запуска космического челнока был концептуально разным. Основное отличие было заметно на старте. Американцы использовали твёрдотопливные ускорители для запуска, а СССР в свою очередь предпочли для ускорителей оставить жидкостные. Но увы, наш МТКС так и не обрёл величественного продолжения своего пути и был законсервирован и списан со счетов.

Венцом на данный момент в ракетостроении является, международная космическая станция (МКС), которая находится на околоземной орбите и астронавты на ней живут и выполняют исследования связанные с покорением космоса.

Библиографические ссылки

Сайт lektsii.org «История зарождения ракетостроения» [Электронный ресурс]. URL: <https://lektsii.org/5-4940.html> (дата обращения 16.12.2019).

Сайт Физика Phscs.ru «Развитие ракетной техники» [Электронный ресурс] <https://phscs.ru/physics8/rockets> (Дата обращения 17.12.2019).

Сайт Культура.рф «Константин Циолковский» [Электронный ресурс]. URL: <https://www.culture.ru/persons/9463/konstantin-ciolkovskii> (Дата обращения 17.12.2019).

Википедия «Королёв Сергей Павлович» [Электронный ресурс]. URL: https://ru.wikipedia.org/wiki/Королёв,_Сергей_Павлович (Дата обращения 19.12.2019).

УДК 1

Холматов О.О.

ассистент

кафедра автоматизация машиностроительного производства,
Андижанский машиностроительный институт, Узбекистан. г. Андижан

Бурхонов З.А.

ассистент

кафедра автоматизация машиностроительного производства,
Андижанский машиностроительный институт, Узбекистан. г. Андижан

ПРОЕКТЫ ИННОВАЦИОННЫХ ПАРКОВОК ДЛЯ АВТОМОБИЛЕЙ

***Аннотация:** Недостаток места всегда был проблемой в крупных городах, и, кроме того, на улицах есть места для парковки, что ограничивает пространство. Различные типы парковочных систем используются во всем мире для решения проблемы парковки, многоуровневой автоматической парковки, автоматизированных парковок и многого другого. Этот проект направлен на разработку сокращенной рабочей модели парковочной системы для парковки от 6 до 24 транспортных средств на парковочной площади 32,17 м². Это сочетание хорошо спроектированных парковочных систем с дополнительным преимуществом, заключающимся в том, что они имеют меньше места при вращении, имеют простой и компактный дизайн парковки и занимают вертикальную парковку.*

Механизм привода и цепи используется для управления парковкой, а тормозной двигатель мощностью в четверть лошадиных сил используется для питания системы и индексации платформы. Платформа выполнена в соответствии с работающей моделью. Купленные и изготовленные изделия изготовлены вручную и готовы к сборке. Эта модель полезна для различных областей техники для разработки различных типов автоматизации, таких как PLC, микроконтроллер и компьютеризация. Протестировав и проанализировав рабочую модель, мы получим представление о разработке парковок в труднодоступных и переполненных коммерческих зонах.

***Ключевые слова:** микроконтроллер и компьютеризация, радиочастотная идентификация (RFID), реле. LCD-дисплее, система управления.*

Система управления парковкой. Линейная система управления управляет ролью, которая направляет двигатель. Движение троллейбуса на стоянке зависит от движения вала двигателя. Это действие может быть по часовой стрелке или против часовой стрелки в соответствии с требованиями пользователя. Реле не только работает, но и радиочастотная идентификация (RFID) контролирует пользовательские данные и датчики, то есть инфракрасные датчики используются для получения сведений о колесе, независимо от того, занято оно или нет. Все эти системы управляются микроконтроллером 89S51. Все данные затем отображаются на LCD-дисплее.

Электронная схема, иллюстрирующая взаимосвязь линейной системы управления, как показано на рисунке 2.



Рисунок 2. Система управления парковкой.

Основы механики. Хотя эта система может показаться простой в создании, ее трудно понять без знания материалов, цепей, пятен, подшипников, механической обработки, кинематических и динамических механизмов. Вращающаяся модель или стоянка, как показано на рисунке. Все расчеты были сделаны и, соответственно, каждая часть системы остановки была превращена в реальность.

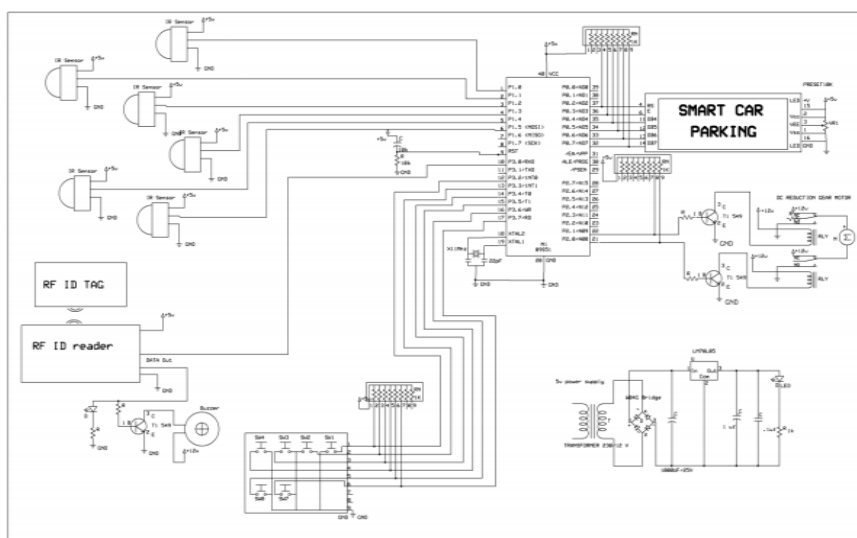

Рисунок 3. Основы механики.

Парковочная система управления. Проектные соображения были сделаны для проектирования системы парковки. Верх, лицевая сторона и боковые стороны выполнены в соответствии с моделью автоматической парковки, как показано ниже.



Рис 4. Чертежи в AutoCAD

Выводы. САСРS разработанные и произведенные во всех его частях и в собранном виде. При разработке модели в натуральную величину модель должна быть проанализирована. Была разработана механическая модель, и программа, как и рулевое

управление, была успешно реализована. Это демонстрирует работу запланированной системы ротации. Размер и количество тележек можно регулировать в зависимости от потребностей и возможностей организации или наличия места в гараже.

Список литературы

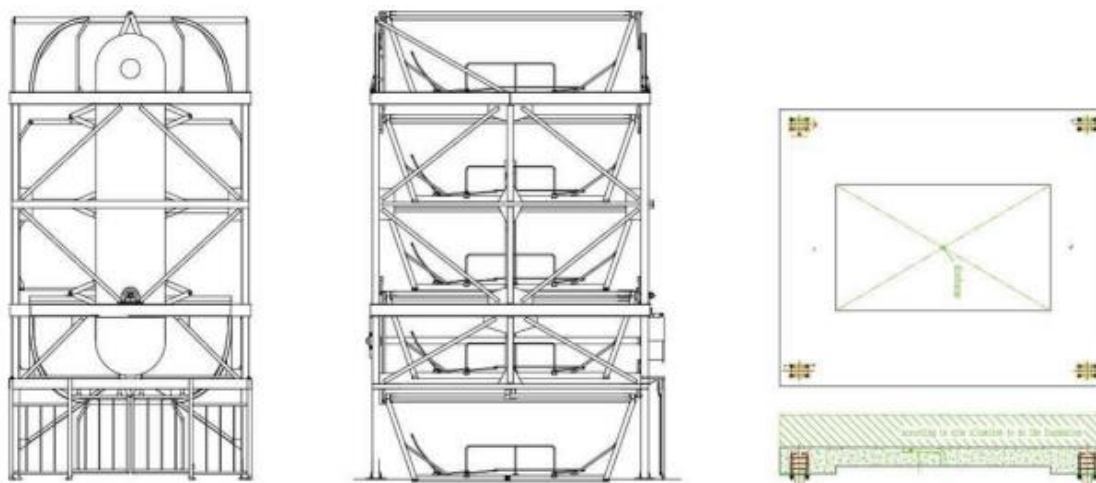
Massimo Banzi-Getting Started with Arduino -Make (2011).

Giuliano Donzellini and Domenico Ponta, “The electronic laboratory: traditional, simulated or remote?” in “Advances on remote laboratories and e-learning experiences”, Bilbao, 2007, pg. 223-245.

Ibrahim, D., 2003, “Teaching digital control using a lowcost microcontroller-based temperature control kit,” Int.J. Elect. Eng. Educ. 40, pp. 175–187.

Hu J. and Alerts, S. (2010). AdMoVeo: Created For Teaching Creative Programming. In Workshop Proceedings of the 18th International Conference on Computers in Education (ICCE 2010).

<http://fritzing.org/>

МЕДИЦИНСКИЕ НАУКИ (MEDICAL SCIENCE)

УДК 1

Мирзарахимова К.Р.

Кафедра общественного здоровья,
управление здравоохранением и физической культуры
Ташкентский государственный стоматологический институт

Нурмаматова К.Ч.

Кафедра общественного здоровья,
управление здравоохранением и физической культуры
Ташкентский государственный стоматологический институт

Абдашимов З.Б.

Кафедра общественного здоровья,
управление здравоохранением и физической культуры
Ташкентский государственный стоматологический институт

ИЗУЧЕНИЕ СТАТИСТИКИ ВРОЖДЕННЫХ АНОМАЛИЙ

***Аннотация:** врожденные аномалии у детей является важнейшей медико-социальной проблемой в здравоохранении. Многие из детей с пороками развития умирают в первые месяцы и годы жизни, а большинство оставшихся в живых нуждаются в постоянной медицинской и социальной помощи.*

***Ключевые слова:** медико-генетическое консультирование, синдромы в стоматологии, врожденные зубочелюстные аномалии.*

Здоровье, в том числе здоровье плода и ребенка, являются интегральной величиной, определяющейся рядом объективных, независимых от влияния человека, факторов и факторов, зависящих от его деятельности. К первым, независимым факторам следует отнести, прежде всего, генетический код развивающегося организма,

определяющего такие жизненно важные параметры, как его пол, темпы и уровни роста и физического развития, сроки «включения» и уровни активности основных ферментных процессов организма, темпы и уровни процессов морфологического и функционального созревания тканей, органов и систем, уровни и качество взаимодействия регуляторных механизмов организма, метаболических и функциональных адаптационных механизмов, лежащих в основе ответа плода на повреждающее воздействие извне, а также в основе адаптации в процессе родов и приспособление к внеутробной жизни, которые происходят в первые часы, дни и недели внеутробного существования, генетически обусловленные состояния, реализующиеся в последующем в патологические состояния и болезни и др.

Выяснение причин аномалий развития организма и возникновение различных заболеваний в те или иные возрастные периоды жизни человека позволило прийти к выводу о том, что в жизни человека существуют так называемые чувствительные (чувствительные) периоды к действию различных факторов и веществ: Первым и очень важным периодом является период, предшествующий оплодотворению яйцеклетки. Необходимо, чтобы в течение минимум 3 месяцев (а при действии ионизирующего излучения – нескольких лет, в зависимости от дозы) в организм матери и отца будущего ребенка не проникали вещества, обладающие тератогенным действием. Вторым периодом – период эмбриогенного развития. В это время плод очень чувствителен к действию различных факторов, особенно на 2-3 месяцах беременности, когда активно идет органогенез, т.е. закладываются различные органы и системы организма. В одну минуту, например, образуется 300 000 нервных клеток. Естественно, что тот орган, который в момент действия тератогенного вещества, имеет наибольшую активность делящихся клеток, имеет значительно больше шансов иметь аномалию развития.

Представлены данные о частоте врожденных заболеваний зубочелюстной системы и наследственных синдромов в стоматологии, включающих врожденную расщелину нёба и губы у детей в Республике Узбекистан. Обоснована необходимость медико-генетической консультации больных с врожденными аномалиями зубочелюстной системы [2].

Ежегодно рождается 30 000 детей с врожденными аномалиями лица, шеи и черепа, из них 70% – аномалии челюстно-лицевой системы. Общая частота морфологических пороков развития у детей до 1 года составляет примерно 27,2 на 1000 населения. Около 60% из них выявляются в первые 7 дней жизни уже в родовспомогательных учреждениях. Одно из ведущих мест среди пороков развития занимают орофациальные расщелины. Стоматологические синдромы и симптомы часто входят в симптомокомплекс наследственных заболеваний. По данным неонатологов, частота таких сочетаний составляет 30-50%. Чаще всего стоматолог сталкивается с пороками развития лицевых структур, ротовой полости, зубов, которые могут быть проявлением наследственного заболевания [3].

Цель исследования – провести обзор литературных данных о наследственных синдромах в стоматологии, включающих врожденную расщелину нёба и губы у детей, выявить их частоту в Республике Узбекистан.

Результаты исследования. По данным отечественной и зарубежной литературы, стоматолог может внести определенный вклад в раннюю диагностику многих наследственных болезней и синдромов. Внутриутробные нарушения развития лица формируют ряд аномалий, которые входят во многие синдромы множественных пороков развития нехромосомной этиологии и практически во все хромосомные болезни.

Формирование лица начинается на ранних стадиях эмбриогенеза (2-3 недели) и происходит в результате взаимодействия многих структур (жаберных дуг, нейрокраниальной части головы и передней части вторичной кишки). Из 1-й жаберной дуги образуются пять отростков: лобный и два парных (верхне- и нижнечелюстные). Лобный отросток на 3-й неделе делится на срединный и боковые носовые отростки, из которых формируются лоб, глазницы, нос и средние части верхней челюсти и верхней губы. Срастание нижнечелюстных отростков происходит к концу 4-й недели, верхнечелюстных – на 6-й неделе, срастание верхнечелюстных отростков с лобными и формированием губ на 7-й неделе. Формирование постоянного нёба завершается к 8-й неделе. Зачатки зубов появляются на 5-й неделе, проходя последовательно стадии

чашечки, эмалевого органа и зубного сосочка. Язык образуется из парных латеральных закладок нижнечелюстной дуги на 6-й неделе.

Выделяют следующие врожденные пороки развития лица: расщелины лицевых структур, пороки развития ротовой полости, пороки развития верхней и нижней челюстей, врожденные пороки развития полости рта и глотки, пороки зубов, аномалады жаберных дуг[1].

1. Расщелины лицевых структур:

- расщелина верхней губы (может быть односторонней, двухсторонней, срединной; полной, неполной);
- расщелина нёба – палатосхиз (может быть односторонним, двухсторонним, срединным; полным, неполным);

Расщелины губы и нёба могут быть причиной тератогенного воздействия на развивающийся плод в первом триместре беременности (ТТП для верхней губы до 36 дней беременности, расщелины нёба – 10-я неделя беременности), а также может быть симптомом многих моногенных заболеваний: при синдроме Ван-дер-Вуда, синдроме Робертса, синдроме Кальмана, синдроме Патау и др.

2. Пороки развития ротовой полости:

- макростомия – чрезмерно увеличенная ротовая щель (частота 1 на 80 000);
- микростомия – чрезмерно уменьшенная ротовая щель (часто входит как компонент синдрома Фримера–Шелтона);
- свищи нижней губы;
- уздечка верхней губы – низкое прикрепление уздечки верхней губы, достигающей основания межзубного сосочка центральных резцов (встречается часто, иногда сочетается с центральной диастемой);
- двойной рот (крайне редкий порок, проявляющийся добавочной ротовой щелью, открывающийся в добавочную ротовую полость меньших размеров, чем основная ротовая полость, обе полости не сообщаются).

3. Пороки развития верхней и нижней челюстей:

- прогнатия (верхняя прогнатия) – чрезмерное выступание верхней челюсти с сильным наклоном вперед передних зубов. Известны наследственные формы с доминантным наследованием;
- нижняя прогнатия (истинная прогения, нижняя прогнатия, макрогнатия) – характеризуется массивным подбородком, чрезмерным развитием нижней челюсти. Встречается довольно часто. Врожденные пороки развития полости рта и глотки:
 - макроглоссия – чрезмерное увеличение языка с выраженной складчатостью слизистой оболочки. Часто сочетается с макрогенией. Встречается довольно часто при синдроме Дауна, врожденном гипотиреозе, синдромах Крузона, Беквита–Видемана и др.;
 - добавочный язык – наличие у корня языка добавочного слизистомышечного выступа. Внешним видом напоминает язык, но только меньших размеров. Крайне редкий порок. Нужно дифференцировать его и дополнить долей щитовидной железы;
 - уздечка языка – прикрепление уздечки в области кончика языка или ее укорочение, приводящее к ограничению подвижности языка, что затрудняет сосательные движения у грудных детей. Крайняя степень – приращение языка. В клинике уздечка языка встречается часто;
 - мелкое преддверие рта – аномалия мягких тканей переднего отдела альвеолярного отростка нижней челюсти, состоящая в резком сужении или полном отсутствии зоны прикрепленной слизистой оболочки ниже десневого края (частота аномалии – 6,9% и 5,3%, соответственно, среди детей и взрослых).

5. Пороки зубов.

Часты и многообразны. Различают четыре основные группы:

- 1) аномалии числа, размеров и форм;
 - 2) нарушение структуры зубов (случаи аплазии, гипоплазии, дисплазии эмали, а также дентина);
 - 3) аномалии положения;
6. *Аномалы жаберных дуг:*
- аномалы 1-й жаберной дуги (первожаберный синдром, односторонний челюстно-лицевой дизостоз);
 - аномалы 1-й и 2-й жаберных дуг.

Изменения зубочелюстной системы встречаются часто при хромосомных болезнях. Примерно 1% всех новорожденных имеют хромосомные аномалии, ведущие к серьезным последствиям. Анализ основных проявлений хромосомных заболеваний, обусловленных абберациями аутосом, показал, что у одного ребенка удается установить не менее 20 врожденных аномалий и пороков развития. Челюстнолицевые изменения не всегда являются обязательными признаками[5].

Для диагностики наследственных заболеваний особое значение имеет осмотр лица: разрез глазных щелей (монголоидный или антимонголоидный), птоз, эпикантус, экзофтальм, помутнение хрусталика, голубые склеры, косоглазие, размер ресниц, преносица (запавшая, широкая), выступающие надбровные дуги, аномалии фильтра и красной каймы верхней губы, гипо и гипертелоризм, носолобный угол, пигментация кожи лица, слизистой оболочки полости рта, а также форма и положение ушной раковины, форма черепа, позднее закрытие родничков[2].

По данным медицинской статистики под воздействием современной экологической обстановки и других неблагоприятных факторов у совершенно здоровых молодых людей риск родить неполноценного ребенка составляет 5%. Супружеская пара, готовясь к беременности, должна пройти полное медицинское обследование еще до зачатия ребенка, чтобы предотвратить возможные проблемы в будущем.

Начинать планирование здорового ребенка надо с визита к врачу генетику. Генетик составит родословную, определит, не входит ли семья в группу риска. А дальше порекомендует пройти все необходимые исследования. Первые 12 недель является самым важным периодом беременности. В это время идет закладка органов малыша. Поэтому важны полноценное питание, витамины, минимум нагрузок и стрессов, следует исключить алкоголь, наркотики, курение, по возможности – прием лекарственных препаратов, воздействие неблагоприятных факторов (химическое, радиационное воздействие). Далее следует составить родословную, основу которой составляют истории болезней всех родственников и предков известных молодой семье. Врача интересуют все случаи тяжелых болезней, повторяющихся из поколения в поколение, близкородственные браки в семье. Обязательно уточняются, было ли

бесплодие, выкидыши, рождение детей с пороками развития или умственной отсталостью.

Перед посещением генетика следует поговорить с родителями, бабушками и дедушками и, по возможности, уточнить все заболевания, имевшие место среди родственников. Если в семье выявляется наследственное заболевание, то по родословной специалист определит, каким образом оно передается в семье и каков процент риска его передачи потомству. При наличии риска наследования ребенком генетической патологии врач расскажет о возможных методах обследования до зачатия и во время беременности[6].

Каждая женщина во время беременности должна пройти комплекс исследований, включая обследование на вирусные инфекции (герпес, цитомегаловирус, краснуху), ультразвуковое исследование в 11-12, 20-22 и 30-32 недели, а также определение уровня специальных белков (протеина, связанного с беременностью, хорионического гонадотропина и альфафетопротеина). Различные заболевания (герпес, цитомегаловирус, токсоплазмоз, краснуха) представляют большую опасность для эмбриона и плода. Опасность для плода при герпесе и цитомегаловирусе, токсоплазмозе представляет только первичное инфицирование матери (если женщина впервые встретилась с этими вирусами до 12 недель беременности), определить это можно только с помощью специальных анализов крови.

Уже в 11-12 недель беременности при ультразвуковом сканировании можно диагностировать некоторые пороки развития и выявить изменения, которые могут свидетельствовать о наличии хромосомной патологии плода. Второе ультразвуковое исследование проводится в 20-22 недели беременности. В это время возможно определить большинство отклонений в развитии лица, конечностей, а также выявить пороки развития внутренних органов плода. В 30-32 недели беременности с помощью ультразвука можно заподозрить задержку развития плода, оценить состояние кровотока.

Мы проанализировали частоту стоматологических синдромов. Среди детей, родившихся с врожденными аномалиями зубочелюстной системы в Республике Узбекистан за последние 10 лет, их оказалось 24%. Очень важно выявление риска

рождения детей с врожденными аномалиями зубочелюстно-лицевой системы, различными синдромами, которые часто являются признаком генетического заболевания.

Для нормального течения беременности важны: время для зачатия ребенка (конец лета – начало осени), пребывание на свежем воздухе, продукты богатые витаминами, солнце, отсутствие вирусных инфекций – все это благоприятно влияет на рождение крепкого, здорового ребенка. Не желательна беременность после 40 лет, не рекомендуются близкородственные браки. Чем ближе степень родства, тем выше уровень риска тяжелых болезней для будущего потомства.

Прием по 2 мг фолиевой кислоты 2 раза в день в течение 3 месяцев до зачатия и 3 месяцев после наступления беременности позволяет значительно снизить вероятность рождения ребенка с пороками развития мозга и передней брюшной стенки.

Список литературы:

Ризаев Ж.А., Нурмаматова К.Ч., Дусмухамедов Д.М., Мирзарахимова К.Р. Туғма аномалияларнинг болалар орасида тарқалиши. // Стоматология №1 2019 <http://dx.doi.org/10.26739/2091-S845-2019-9>

Мирварисова Л.Т., Нурмаматова К.Ч., Мирзарахимова К.Р. Медицинский менеджмент, оптимизация и совершенствование системы здравоохранения в Узбекистане // Стоматология №4 2018 <http://dx.doi.org/10.26739/2091-5845-2018-1-27>

Ляпин В.А., Дедюлина Н.В. Современные тенденции формирования здоровья детского населения промышленного города // Здоровье населения и среда обитания. 2005. - № 1. - С. 11-15.

Позднякова М.А. О результатах регионального мониторинга детской инвалидности // Рос. педиатрический журнал. -2002.-№2.-С. 36-38.

Родина Н.Е., Овсепян Н.Е. Хромосомные нарушения у детей с множественными пороками развития // Медицинская генетика. 2005. - Т. 4, № 6. - С. 259.

УДК 608

Юльцова М.М.

ст. преподаватель кафедры социально гуманитарных дисциплин
ФГБОУ ВО «Государственный институт русского языка им. А.С. Пушкина»
(Россия, г. Москва)

ПРИКЛАДНАЯ КИНЕЗИОЛОГИЯ, КАК ПУТЬ АДАПТАЦИИ ОРГАНИЗМА

***Аннотация:** в современном здравоохранении кинезиология одно из наиболее быстроразвивающихся и интересных современных направлений. Это система медицинского ухода за здоровьем, которая использует мышцы для тестирования как диагностический инструмент и рассматривает человека в целом, используя набор мягких и безопасных приёмов.*

***Ключевые слова:** прикладная кинезиология, адаптация организма, вегетативная нервная система, мануальное мышечное тестирование, нервно-мышечный импульс.*

Среда вокруг нас не постоянна. На человеческий организм все время воздействуют различные факторы. Для защиты от негативного влияния окружающей среды и сохранения здоровья необходима адаптация организма к непрерывно происходящим изменениям.

На сегодняшний день данной проблемой занимается наука под названием «прикладная кинезиология».

прикладная кинезиология является наукой о здоровье как системе адаптации организма к внешней среде с оригинальной диагностикой уровня его резервных возможностей и методикой их восстановления и расширения. Прикладная кинезиология гармонизирует и балансирует натяжение мышц, фасций, связок во всем теле.

Основателем данной науки считается [Джордж Гудхарт](#). В одна тысяча девятьсот шестьдесят четвертом году им был разработан метод диагностики, получивший название «прикладной кинезиологии». Основой данного метода стал труд «Мышцы: Тестирование и Функция», авторами которого являлись врачи-физиотерапевты супруги

Петерсон и Генри Кендалл [3].

Основные положения прикладной кинезиологии:

Болезнь является результатом того, что нарушена адаптация к внешней среде.

Боль является сигналом организма об отсутствии адаптации.

Лечение болезни и избавление от боли проводится с целью восстановления адаптации.

Механизм адаптации человеческого организма к различным экстремальным факторам является сложным, многоуровневым процессом.

При этом из-за негативного влияния окружающей среды в организме может возникнуть синдром, который называется стресс. Определенное количество легких стрессов человеческий организм может преодолеть, так как организм человека – это гомеостатическая (саморегулирующаяся) система.

Но из-за сильного стресса может быть нарушена работа механизма адаптации, что провоцирует развитие заболеваний у человека.

Прикладная кинезиология является достаточно молодой наукой в России, хотя в других странах она уже получила достаточно активное развитие.

Кинезиология основывается на физиологическом взаимодействии между вегетативной нервной системой и состоянием внутренних органов. Главная цель врача-кинезиолога состоит в безошибочном установлении предполагаемого диагноза, а также возможности мгновенного получения ответной реакции организма на любое предстоящее воздействие и благодаря этому добиться высокой эффективности лечения в кратчайшие сроки.

Иными словами, врач пытается установить биологическую обратную связь с организмом. Для этого он применяет систему тестов, которые основаны на взаимодействии нервно-мышечного импульса и состояния внутренних органов, позволяют уловить реакцию организма, недоступную для получения другими способами обследования.

Данный метод диагностики называется «Мануальное Мышечное Тестирование». С его помощью врачу-кинезиологу на первичном приеме удастся определить истинные причины болезни. Так могут быть определены заболевания:

позвоночника,
суставов,
внутренних органов,
психической нестабильности и другие.

Основное достоинство данного метода – выявление с высочайшей степенью точности причины, которая нарушила адаптацию организма и вызвала болезнь.

К таким причинам относятся:

механические повреждения,
различные хронические и вялотекущие инфекции,
заболевания внутренних органов,
психоэмоциональные нарушения.

Чтобы выявить все эти причины, кинезиологу не требуется никакое специальное дорогостоящее оборудование, что является еще одним достоинством прикладной кинезиологии.

Первые эксперименты с мышечным тестированием проводились Доктором Гудхартом. Одно из своих первых открытий он сделал согласно его выражению, «по интуитивной прозорливости».

Ему пришлось работать с молодым человеком, который жаловался на то, что ему не удавалось выполнять руками физическую работу из-за того, что кости лопатки «выдавались наружу». При исследовании мышцы, которая толкала лопатку вперед, доктор Гудхарт был удивлен, обнаружив, что она была атрофирована не от простоя, как он ожидал.

Им также были замечены болезненные узловатые образования (крошечные шишечки) в районе точки, где мышца присоединяется к каркасу грудной клетки. При надавливании на эти узлы, они, казалось, исчезли, а при глубоком массаже увеличивалась сила мышцы.

После этого случая он продолжил свои эксперименты с тестированием мышц. В результате им было сделано интересное открытие: какая бы мышца не становилась слабой, соответствующая ей мышца на другой стороне тела начинала напрягаться, и «добавляла боли на рану»; но, при коррекции такой слабости, напряжение или спазм

проходили [4].

Данной открытие стало революционным: всегда считалось, что спазм мышцы наступает сначала и вызывает слабость на противоположной стороне.

Проводя дальнейшие опыты, Гудхарт обнаружил, что часто слабость мышц вызывают застои лимфы. При помощи массажа, стимулировавшего лимфатическую систему, такие мышцы снова удавалось сделать сильнее.

Также доктором Гудхартом проводились эксперименты по установлению связи между мышцами, органами и акупунктурой системы меридианов.

Система акупунктуры была разработана китайцами. Они обнаружили, что болезнь наступает, когда жизненная сила ЧИ не может свободно протекать по телу, и они создали карту меридианов – тоннели и дорожки, по которым течёт эта энергия. Среди этих меридианов есть специфические точки, называемые акупунктурными.

Доктором Гудхартом и его коллегами меридианы и акупунктурные использовались для того, чтобы усилить слабые мышцы. Только вместо традиционной акупунктурной иголки подобное усиление достигалось прикосновением.

Так им была найдена связь между меридианами и определёнными мышцами. Данным способом он выявил, что из-за плохой работы лёгкого происходит дисбаланс в дельтовидной мышце, то есть эта мышца становится слабой.

Отдельно стоит рассмотреть тесты, применяемые современными врачами-кинезиологами:

Тестирование верхней трапецевидной мышцы.

Положение пациента: Пациент сидит, плечо поднято, голова/шея в латеральном сгибании в сторону поднятого плеча. Голова и шея должны быть незначительно ротированы от тестируемой стороны.

Во время теста необходимо избегать чрезмерного приближения уха к плечу, чтобы Upper Trapezius укоротившись, не замкнулась на положении, затрудняя тестирование.

Тестирование: Одну руку исследователь кладет на плече, другую на боковую поверхность головы для того, чтобы развести плечо и голову.

Показатели слабости: Пациент пытается еще более сблизить голову с плечом и

ротировать голову во время тестирования [1].

Тестирование подлопаточной мышцы.

Положение пациента: пациент лежит на животе (предпочтительный вариант) или сидит, отводя руку на девяносто градусов при таком же сгибании в локтевом суставе. Далее медиальная ротация плеча.

Тестирование: Исследователь давит на запястье в направлении латеральной ротации плеча пациента.

Показатели слабости: при тестировании появляются любые изменения в положении плеча.

Двигательные изменения в состоянии слабости: происходит затруднение бросания, также возможно появление синдрома удара при отведении руки.

Тестирование мышцы, поднимающей лопатку.

Положение пациента: Рука приведена к туловищу, плечо опущено, позвоночник в положении сгибания в сторону тестирования. Плечо, как и при исследовании ромбовидных мышц в положении легкого разгибания. Это позволяет поднимать лопатку вверх. Исследователь должен следить за этим движением.

Тестирование: Давление на медиальную поверхность локтя в направлении верхней дуги для отведения руки.

Тяга должна осуществляться не в горизонтальной плоскости, а по дуге, следуя плоскости движения мышцы.

Показатели слабости: Пациент не может привести лопатку в тестовое положение [2].

Итак, рассмотрев особенности прикладной кинезиологии и подводя итоги следует отметить, что данная наука является ценным инструментом при исследовании различных аспектов здоровья и может быть в будущем более широко использована для этого.

В отличие от некоторых систем оздоровления, имеющих багаж знаний, инструмент мышечной биоподдержки обеспечивает почти неограниченные возможности для развития прикладной кинезиологии.

Список источников:

- Колтошова Т. В. Кинезиологический подход в профилактике нарушений опорно-двигательного аппарата у студентов-спортсменов непрофильных вузов / Т. В. Колтошова, Н. А. Лисютина, Мамошина И. Н. // ЖУРНАЛ [Общество: социология, психология, педагогика](#) – 2017 №7 – с.17-19
- Колтошова Т. В. Предпосылки теоретического осмысления понятия кинезиологии в физическом воспитании студентов / Т. В. Колтошова, // ЖУРНАЛ [Вестник Томского государственного университета](#) – 2015 №396 – с.202-207
- Akulich.info [Электронный ресурс], 2019. URL: <https://akulich.info/kineziologiya/> (Дата обращения: 05.12.2019)
- Kinesiportal.ru [Электронный ресурс], 2019. URL: <http://www.kinesiportal.ru/library/2018/07/09/DZHordzh-Gudhardt.phtml> (Дата обращения: 05.12.2019)

МЕЖДУНАРОДНАЯ НАУЧНО-ПРАКТИЧЕСКАЯ КОНФЕРЕНЦИЯ
«НАУКА И ТЕХНИКА В XXI ВЕКЕ»

УДК 336.1

Коровянская А.В.

магистрант

Белгородский государственный
национальный исследовательский университет
(Россия, г. Белгород)

**СОВРЕМЕННЫЙ АНАЛИЗ РАСЧЕТОВ
С ВНЕБЮДЖЕТНЫМИ ФОНДАМИ
В МЕТАЛЛУРГИЧЕСКОЙ ОТРАСЛИ**

Аннотация: в данной статье анализируются показатели внебюджетных фондов, а именно Пенсионного фонда РФ, Фонда социального страхования и Фонда обязательного медицинского страхования в металлургической отрасли по России и Белгородской области.

Ключевые слова: анализ, Пенсионный фонд, Фонд обязательного медицинского страхования, Фонд социального страхования, внебюджетные фонды, металлургическая отрасль.

В настоящий момент расчеты с внебюджетными фондами регулируются Налоговым Кодексом РФ, Федеральным законом «Об обязательном медицинском страховании в Российской Федерации» от 29.11.2010 № 326-ФЗ, Федеральным законом «Об обязательном социальном страховании на случай временной нетрудоспособности и в связи с материнством» от 29.12.2006 № 255-ФЗ, Федеральным законом от 15.12.2001 № 167-ФЗ «Об обязательном пенсионном страховании в Российской Федерации».

По данным Федеральной службы государственной статистики по состоянию на 2018 год численность предприятий металлургической отрасли в России составляет 46,8 тыс. или 1% к количеству предприятий в целом по всем отраслям, а именно к 4764,5 тыс.

Анализ расчетов с внебюджетными фондами следует начать с изучения поступлений денежных средств в фонды. Данные поступления средств во внебюджетные фонды по России в целом отражены в таблице 1.

Таблица 1 - Анализ перечислений во внебюджетные фонды по России, млрд.руб.

Год	Пенсионный фонд	Фонд	
		обязательного медицинского страхования	Фонд социального страхования
2014	3711,8	1218,4	508,5
2015	3878,7	1537,6	531,1
2016	4144,5	1624,2	559,7
2017	4495,3	1705,7	583,1
2018	4963,1	1862,2	651,6
Абсолютное отклонение (+,-)	2015/2014	166,9	319,2
	2016/2015	265,8	86,6
	2017/2016	350,8	81,5
	2018/2017	467,8	156,5
Относительное отклонение (%)	2015/2014	4,5	26,2
	2016/2015	6,85	5,63
	2017/2016	8,46	5,02
	2018/2017	10,41	9,17

Из таблицы 1 видно, что с каждым годом сумма отчислений увеличивается. Так в 2018 году по сравнению с 2017 годом отчисления в Пенсионный фонд увеличились на 467,8 млрд.руб. или на 10,41%, в 2017 году по сравнению с 2016 годом - на 350,8 млрд.руб. или на 8,46%, в 2016 году по сравнению с 2015 годом – на 265,8 млрд.руб. или на 6,85%, а в 2015 году по сравнению с 2014 годом – на 166,9 млрд.руб. или на 4,5%.

В 2018 году по сравнению с 2017 годом в Фонд социального страхования отчисления выросли на 23,4 млрд.руб. или на 4,18%, в 2017 году по сравнению с 2016

годом – на 68,5 млрд.руб. или на 11,75%, в 2016 году по сравнению с 2015 годом – 28,6 млрд.руб. или на 5,38%, а в 2015 году по сравнению с 2014 годом – на 22,6 млрд.руб. или 4,44%.

В Фонд обязательного медицинского страхования отчисления поступили больше на 81,5 млрд.руб. в 2018 году, чем в 2017 году или на 5,02%, в 2017 году по сравнению с 2016 годом – на 156,5 млрд.руб. или на 9,17%, в 2016 году по сравнению с 2015 годом – на 86,6 млрд. руб. или 5,63%, а в 2015 году по сравнению с 2014 годом – на 319,2 млрд.руб. или 26,2%.

Наглядно данное увеличение представлено на рисунке 1.



Рис. 1. Поступление денежных средств во внебюджетные фонды в России в 2014-2018 гг.

Рассмотрим поступление денежных средств во внебюджетные фонды по металлургической промышленности в России в 2016-2018 годах (Таблица 2).

Таблица 2 - Анализ перечислений во внебюджетные фонды металлургической промышленности России в 2014-2018 годах, млн.руб.

Год	Пенсионный фонд	Фонд обязательного	

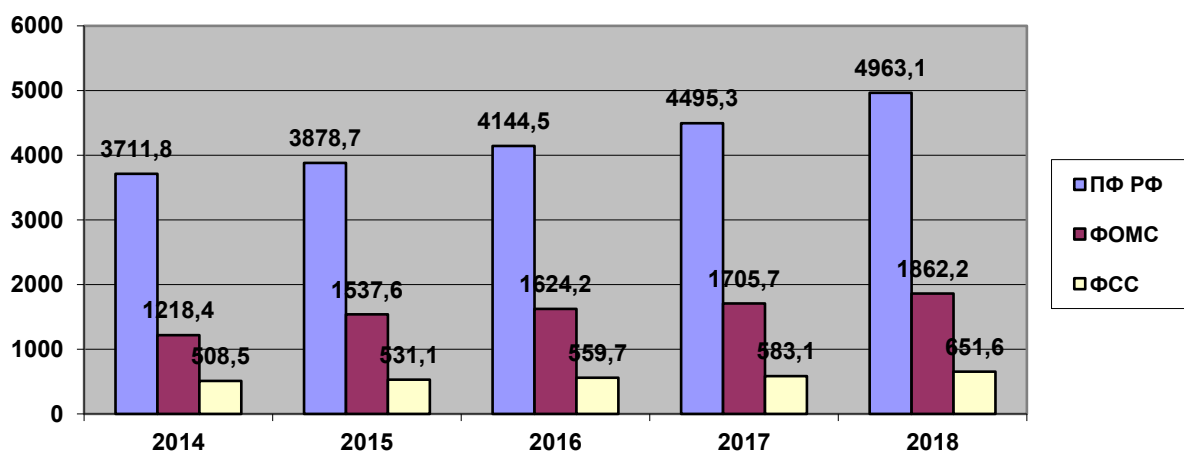
			медицинского страхования	Фонд социального страхования
1		2	3	4
2014		7491,69	1736,71	987,54
2015		7906,80	1832,94	1042,26
2016		8902,67	2063,80	1173,53
2017		8291,8	1922,19	1093,01
2018		9186,47	2129,59	1210,94
Абсолютное отклонение (+,-)	2015/2014	415,11	96,23	54,72
	2016/2015	995,87	230,86	131,27
	2017/2016	-610,87	-141,61	-80,52
	2018/2017	894,67	207,4	117,93
Относительное отклонение (%)	2015/2014	5,54	5,54	5,54
	2016/2015	12,60	12,60	12,60
	2017/2016	-6,86	-6,86	-6,86
	2018/2017	10,79	10,79	10,79

Из таблицы 2 можно сделать вывод, что в 2015 году по сравнению с 2014 годом перечисления во внебюджетные фонды увеличились в ПФ РФ – на 415,11 млн.руб. или 5,54%, в ФОМС – на 96,23 млн.руб. ли на 5,54%, а в ФСС – на 54,72 млн.руб. или 5,54%. Данное увеличение поступлений во внебюджетные фонды связано с увеличением численности работников и заработной платы.

В 2016 году по сравнению с 2015 годом поступления во внебюджетные фонды также увеличились: в ПФ РФ – на 995,87 млн.руб. или 12,6%, в ФОМС – на 230,86 млн.руб. или 12,6%, в ФСС – 131,27 млн.руб. или 12,6%. И в этом случае увеличение поступлений во внебюджетные фонды связано с ростом численности и заработной платы сотрудников.

В 2017 году по сравнению с 2016 годом перечисления во внебюджетные фонды сократились. В ПФ РФ – на 610,87 млн.руб. или на 6,86%, в ФСС – на 141,61 млн.руб. или на 6,86%, в ФОМС – на 80,52 млн. руб. или на 6,86%.

В 2018 году ситуация улучшилась по сравнению с 2017 годом. В 2018 году по сравнению с 2017 годом в ПФ РФ поступило денежных средств на 894,67 млн.руб. больше или на 10,79%, в ФОМС – на 207,4 млн.руб. или на 10,79%, в ФСС – на 117,93 или на 10,79%. За счет роста численности и заработной платы сотрудников металлургической отрасли.

Увеличение поступлений во внебюджетные фонды в 2018 году связано с повышением численности сотрудников в 2017 году и повышением заработной платы работникам металлургической промышленности в России в 2014-2018 годах. Численность сотрудников металлургической отрасли представлено в таблице 3.

Таблица 3 - Численность сотрудников металлургической отрасли в 2014-2018 годах, тыс. чел.

Численность	Год					Отклонение (+,-)			
	2014	2015	2016	2017	2018	2015/ 2014	2016/ 2015	2017 / 2016	2018 / 2017
Всего, из них:	3820	3832	4033	4088	4049	12	201	55	-39
Мужчины	3538	3543	3840	3890	3872	5	297	50	-18
Женщины	282	289	192	197	177	7	-97	5	-20

В таблице 3 представлено, что наибольшую долю в численности работников металлургической отрасли составляют мужчины. В 2015 году по сравнению с 2014 годом численность сотрудников металлургической отрасли возросла на 12 тыс. человек.

В 2016 году наблюдается увеличение численности сотрудников на 201 тыс. человек, однако, сократилась численность женщин. Это связано со сложностью работы в металлургической отрасли.

В 2017 году наблюдается увеличение численности на 55 тыс. человек по сравнению с 2016 годом, в 2018 году, наоборот, наблюдается сокращение численности на 39 тыс. человек.

Что касается заработной платы сотрудников металлургической отрасли, то в 2018 году данный показатель составляет 50006 руб., в 2017 году – 49496 тыс.руб., в 2016 году

– 43647 руб., в 2015 году – 32694 руб., в 2014 году – 30437 руб. Повышение заработной платы представлено на графике (Рис. 2.).



Рис. 2. График увеличения заработной платы работников металлургической промышленности в России в 2014-2018 годах.

Доля поступлений средств во внебюджетные фонды по металлургической отрасли от Белгородской области с каждым годом увеличивается и составляет: в 2014 году – 1,85%, в 2015 году – 1,8%, в 2016 году – 1,77%, в 2017 году – 2,03%, в 2018 году – 2,04% (Рисунок 2). Это говорит о росте заработной платы в Белгородской области работников металлургической отрасли.

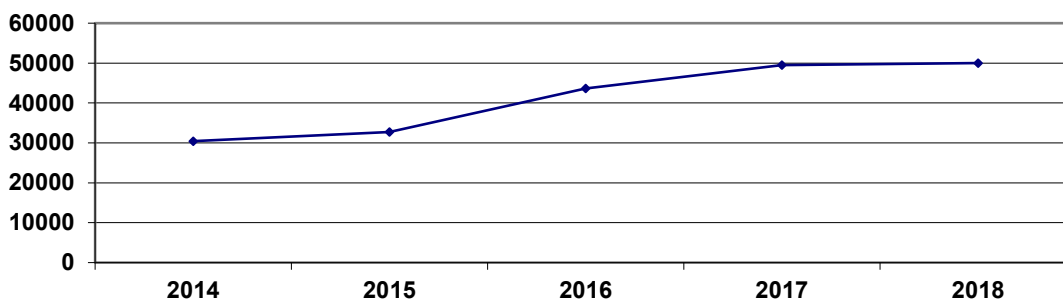

Рис. 3. Доля отчислений средств во внебюджетные фонды от металлургической отрасли Белгородской области в общем показателе металлургической отрасли России.

Проведем анализ перечислений во внебюджетные фонды металлургической отрасли в Белгородской области в 2014-2018 годах на основании данных Федеральной службы государственной статистики (Таблица 4).

Таблица 4 - Анализ перечислений во внебюджетные фонды металлургической промышленности Белгородской области в 2016-2018 годах, млн.руб.

Наименование показателя	Период					Отклонение (+,-)			
	2014	2015	2016	2017	2018	2015 / 2014	2016 / 2015	2017 / 2016	2018 / 2017
	1	2	3	4	5	6	7	8	9
Пенсионный фонд	138,37	142,65	157,23	168,45	187,73	4,28	14,58	11,22	19,28
Фонд социального страхования	18,24	18,80	20,72	22,21	24,75	0,56	1,92	1,49	2,54
Фонд обязательного медицинского страхования	32,08	33,07	36,45	39,05	43,52	0,99	3,38	2,6	4,47

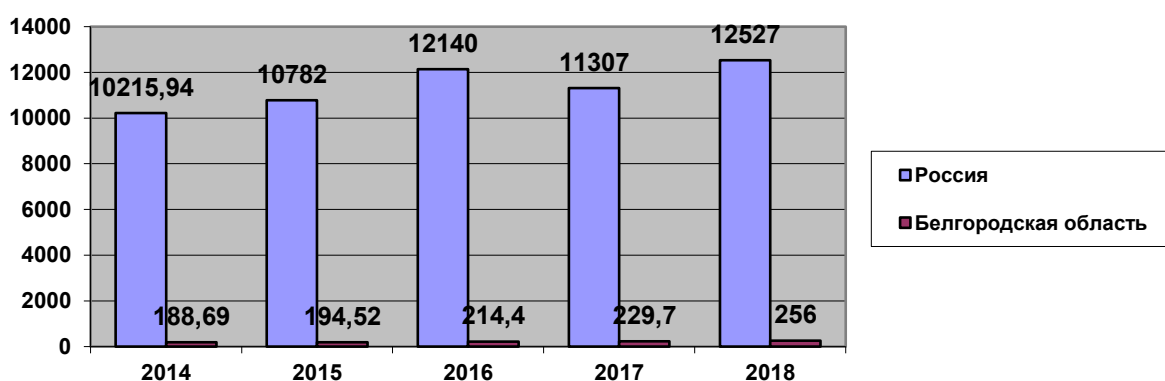
В таблице 4 видно, что с каждым годом отчисления во внебюджетные фонды увеличиваются. Так в 2015 году в Пенсионный фонд поступило отчислений на 4,28 млн.руб. больше чем в 2014 году, в ФСС – на 0,56 млн.руб., в ФОМС – на 0,99 млн.руб.

В 2016 году по сравнению с 2015 годом сумма отчислений в Пенсионный фонд возросла на 14,58 млн.руб., в ФСС – на 1,92 млн.руб., в ФОМС – на 3,38 млн.руб.

В 2017 году в Пенсионный фонд поступило отчислений на 11,22 млн.руб. больше, чем в 2016 году. В 2018 году по сравнению с 2017 годом – на 19,28 млн.руб. В Фонд социального страхования в 2017 году по сравнению с 2016 годом поступило на 1,49 млн.руб. или 7,19% больше. В 2018 году – на 2,54 млн.руб. по сравнению с 2017 годом.

В Фонд обязательного медицинского страхования в 2017 году поступило на 2,6 млн.руб. больше, чем в 2016 году. В 2018 году – на 4,47 млн.руб.

Таким образом, можно сделать вывод, что в России поступления во внебюджетные фонды с каждым годом увеличиваются. Что касается металлургической отрасли по России, то здесь ситуация неоднозначная. В 2017 году наблюдается уменьшение поступление средств во внебюджетные фонды, а в 2018 году, наоборот, наблюдается увеличение. Данный факт связан с ростом средней заработной платы. В Белгородской области с каждым годом увеличиваются отчисления во внебюджетные фонды. Это связано с ростом заработных плат. Однако Белгородская область занимает лишь малую долю в общей сумме поступлений отчислений во внебюджетные фонды металлургической отрасли России.

Список литературы:

Минфин России статистики [Электронный ресурс]. URL: <https://www.minfin.ru/ru/statistics/outbud/> (дата обращения 10.12.2019);

Федеральная служба государственной статистики [Электронный ресурс]. URL: <http://www.gks.ru/> (дата обращения 10.12.2019);

Федеральная служба государственной статистики по Белгородской области [Электронный ресурс]. URL: <https://belg.gks.ru> - (дата обращения 10.12.2019).