

# ВЕСТНИК НАУКИ



ВЫПУСК № 12 (21)



ТОМ 2

Международный научный журнал

[www.вестник-науки.рф](http://www.вестник-науки.рф)

Тольятти 2019

---

Международный научный журнал

# «ВЕСТНИК НАУКИ»

№ 12 (21) Том 2

ДЕКАБРЬ 2019 г.

(ежемесячный научный журнал)

---

В журнале освещаются актуальные теоретические и практические проблемы развития науки, территорий и общества. Представлены научные достижения ученых, преподавателей, специалистов-практиков, аспирантов, соискателей, магистрантов и студентов научно-теоретического, проблемного или научно-практического характера.

Предназначено для преподавателей, аспирантов и студентов, для всех, кто занимается научными исследованиями в области инновационного развития науки, территорий и общества.

Статьи, поступающие в редакцию, рецензируются, публикуются в авторской редакции.

Авторы несут ответственность за содержание статей, за достоверность приведенных в статье фактов, цитат, статистических и иных данных, имен, названий и прочих сведений, а также за соблюдение законов об интеллектуальной собственности. Мнение редакции может не совпадать с мнением авторов материалов.

Главный редактор журнала:

**РАССКАЗОВА ЛЮБОВЬ ФЁДОРОВНА**

---

*Главный редактор: Рассказова Любовь Федоровна*  
*Адрес учредителя, издателя и редакции: г. Тольятти*  
*сайт: [www.открытая-наука.рф](http://www.открытая-наука.рф); [www.вестник-науки.рф](http://www.вестник-науки.рф)*  
*eLibrary.ru: [https://elibrary.ru/title\\_about.asp?id=67626](https://elibrary.ru/title_about.asp?id=67626)*

*Дата выхода в свет: 08.12.2019 г.*

*Периодическое  
электронное научное издание.*

*Рабочий язык журнала:*

*русский и английский.*

*Распространяется бесплатно.*

СОДЕРЖАНИЕ (CONTENT)

ОБЩЕГУМАНИТАРНЫЕ НАУКИ (HUMANITARIAN SCIENCES)

<b>Авдеев А.А., Ерёмин И.Г.</b> ПРАВИЛЬНОЕ ПИТАНИЕ .....	6
<b>Агапова Ю.Ю., Дворникова И.Н.</b> ПРИЧИНЫ И ФАКТОРЫ СЕМЕЙНЫХ КРИЗИСОВ В МОЛОДЫХ СЕМЬЯХ .....	9
<b>Васильева Р.С.</b> ОПРЕДЕЛЕНИЕ КАЧЕСТВА ЖИЗНИ У СТУДЕНТОВ .....	16
<b>Девятярова А.В., Агаева И.Б.</b> ТРЕБОВАНИЯ ФГОС ДЛЯ ДЕТЕЙ С ЛЕГКОЙ УМСТВЕННОЙ ОТСТАЛОСТЬЮ (ИНТЕЛЛЕКТУАЛЬНЫМИ НАРУШЕНИЯМИ) ПО ФОРМИРОВАНИЮ БУД НА УРОКАХ МУЗЫКИ.....	20
<b>Деге А.А., Гергега Н.Н.</b> ПРОИЗВОДСТВЕННАЯ ГИМНАСТИКА, КАК НОРМАТИВНАЯ ОСНОВА ФИЗИЧЕСКОГО ВОСПИТАНИЯ.....	26
<b>Исхакова И.И.</b> ВНЕДРЕНИЕ ПРОЕКТНОЙ ПЕДАГОГИЧЕСКОЙ ТЕХНОЛОГИИ В ОБЛАСТИ ИНКЛЮЗИИ В КОНКРЕТНЫЙ УЧЕБНО-ВОСПИТАТЕЛЬНЫЙ ПРОЦЕСС .....	31
<b>Каримова Н.Н.</b> НЕОБХОДИМЫЕ КОМПОНЕНТЫ ДЛЯ РАЗВИТИЯ ПРОФЕССИОНАЛЬНОЙ КОМПЕТЕНТНОСТИ БУДУЩЕГО ПРЕПОДАВАТЕЛЯ ПРОФЕССИОНАЛЬНОГО ОБРАЗОВАНИЯ .....	35
<b>Колодезникова О.В.</b> ОСОБЕННОСТЬ ТРУДА КОРЕННЫХ МАЛОЧИСЛЕННЫХ НАРОДОВ СЕВЕРА .....	40
<b>Колодезникова О.В.</b> СРАВНИТЕЛЬНЫЙ АНАЛИЗ ПО ИССЛЕДОВАНИЮ МОЛОДЕЖНЫХ СУБКУЛЬТУР .....	43
<b>Куляскина Д.А.</b> ОСНОВЫ СОЗДАНИЯ УПРАВЛЕНЧЕСКИХ ПРОГРАММ.....	47
<b>Матвеева Д.В.</b> НАРОДНЫЕ ИГРЫ – КАК СРЕДСТВО НРАВСТВЕННОГО ВОСПИТАНИЯ В ДОУ .....	50
<b>Тырышкина О.В., Ховалыг С.С.</b> СИСТЕМАТИЗАЦИЯ ТЕХНОТРОННЫХ ДОКУМЕНТОВ ТУРАНСКОГО ФИЛИАЛА ИМ. САФЬЯНОВЫХ ГБУ «НАЦИОНАЛЬНЫЙ МУЗЕЙ ИМ. АЛДАН-МААДЫР РЕСПУБЛИКИ ТЫВА».....	54
<b>Хамидова Н.Т., Хуррамов М.</b> ВОСПИТАНИЕ ЧУВСТВА ПАТРИОТИЗМА НА УРОКАХ РУССКОГО ЯЗЫКА В ИНОЯЗЫЧНЫХ ГРУППАХ ВЫСШИХ УЧЕБНЫХ ЗАВЕДЕНИЙ .....	60

ЮРИДИЧЕСКИЕ НАУКИ (JURIDICAL SCIENCE)

<b>Алиев Г.Ш.</b> ТАКТИКА ДОПРОСА НЕСОВЕРШЕННОЛЕТНЕГО ПОДОЗРЕВАЕМОГО (ОБВИНЯЕМОГО) ПРОВОДИМОГО С УЧАСТИЕМ ЗАЩИТНИКА.....	65
--	----

<b>Гайбулов Н.М.</b> ПРОБЛЕМЫ УСТАНОВЛЕНИЯ ВИНЫ В ПРАВОПРИМЕНИТЕЛЬНОЙ ПРАКТИКЕ .....	70
<b>Коломийцева Я.С.</b> ГРАЖДАНСКО-ПРАВОВОЕ РЕГУЛИРОВАНИЕ ОТНОШЕНИЙ В СФЕРЕ ИНТЕЛЛЕКТУАЛЬНОЙ СОБСТВЕННОСТИ.....	79
<b>Коломийцева Я.С.</b> ГРАЖДАНСКО-ПРАВОВОЕ РЕГУЛИРОВАНИЕ СИСТЕМЫ ОТНОШЕНИЙ ИНТЕЛЛЕКТУАЛЬНОЙ СОБСТВЕННОСТИ.....	83
<b>Неверова Ю.А.</b> ОСОБЕННОСТИ НАДЗОРА ЗА ИСПОЛНЕНИЕМ ЗАКОНОДАТЕЛЬСТВА ОРГАНАМИ, ОСУЩЕСТВЛЯЮЩИМИ ПРЕДВАРИТЕЛЬНОЕ СЛЕДСТВИЕ.....	88
<b>Недvejaева А.Г.</b> ЗАКОНОДАТЕЛЬНОЕ РЕГУЛИРОВАНИЕ ДЕЯТЕЛЬНОСТИ ХОЛДИНГОВ.....	92
<b>Недvejaева А.Г.</b> ПРАВОВОЕ РЕГУЛИРОВАНИЕ ДЕЯТЕЛЬНОСТИ ХОЛДИНГОВ .....	97
<b>ЭКОНОМИЧЕСКИЕ НАУКИ (ECONOMIC SCIENCE)</b>	
<b>Dyusembayeva D., Faizullayeva A.</b> KAZAKHSTAN'S MEMBERSHIP IN WTO AND ITS IMPACT ON NATION'S ECONOMY .....	102
<b>Вечканова Т.В., Пестунов М.А.</b> ОБЯЗАТЕЛЬНЫЙ АУДИТ И ПРОВЕРКИ. ОСНОВНЫЕ ЦЕЛИ НЕЗАВИСИМОГО АУДИТОРА И ПРОВЕДЕНИЕ АУДИТА В СООТВЕТСТВИИ С МСА.....	107
<b>Вечканова Т.В., Пестунов М.А.</b> ФАЛЬСИФИКАЦИЯ ФИНАНСОВОЙ ОТЧЕТНОСТИ, МЕТОДЫ ОБНАРУЖЕНИЯ И ПРЕДОТВРАЩЕНИЯ.....	112
<b>Гагаулина Г.В.</b> ЭФФЕКТИВНОЕ УПРАВЛЕНИЕ ДЕНЕЖНЫМИ ПОТОКАМИ КОМПАНИИ.....	117
<b>Кананыхин В.В., Хаметова А.Р.</b> НАЛОГООБЛОЖЕНИЕ КРЕДИТНЫХ ОРГАНИЗАЦИЙ.....	121
<b>Карамьшева М.Д.</b> ПРОФЕССИОНАЛЬНЫЙ ЗАКАЗ ОРГАНИЗАЦИЙ ЖЕЛЕЗНОДОРОЖНОГО ПРОФИЛЯ.....	126
<b>Мутыгуллина А.З.</b> ТЕОРЕТИЧЕСКИЕ АСПЕКТЫ АНАЛИЗА ФИНАНСОВОГО СОСТОЯНИЯ.....	129
<b>Пархоменко А.В.</b> СОВЕРШЕНСТВОВАНИЕ ФИНАНСОВО-ХОЗЯЙСТВЕННОЙ ДЕЯТЕЛЬНОСТИ ГОСУДАРСТВЕННЫХ И МУНИЦИПАЛЬНЫХ УЧРЕЖДЕНИЙ .....	132
<b>Романцова К.И.</b> УПРАВЛЕНИЕ ЗНАНИЯМИ В РОЗНИЧНОЙ ТОРГОВЛЕ.....	137
<b>Скоркина А.В.</b> РАСТОРЖЕНИЕ ДОГОВОРА ДОЛЕВОГО УЧАСТИЯ В СТРОИТЕЛЬСТВЕ .....	143

**Сысолова Н.Ю.**

УЧЕТ ФИНАНСОВОГО РЕЗУЛЬТАТА И НАЛОГООБЛОЖЕНИЕ ПРИБЫЛИ ОРГАНИЗАЦИИ ..... 150

**Федорен Е.С., Резникова О.С.**

ПРОБЛЕМНЫЕ АСПЕКТЫ АДАПТАЦИИ ЧЕЛОВЕКА В ОРГАНИЗАЦИИ ..... 155

**ТЕХНИЧЕСКИЕ НАУКИ (TECHNICAL SCIENCE)**

**Дедов В.В.**

КРАТКИЕ СВЕДЕНИЯ О БОВАНЕНКОВСКОМ НЕФТЕГАЗОКОНДЕНСАТНОМ МЕСТОРОЖДЕНИИ..... 160

**Дедов В.В.**

ОБЩИЕ СВЕДЕНИЯ О КОМПРЕССОРНЫХ СТАНЦИЯХ..... 164

**Занегина А.Б., Жовнерчук Н.Е.**

ЛАНДШАФТОТЕРАПИЯ В ГОРОДЕ. ГОРОДСКИЕ ФАКТОРЫ, ВЛИЯЮЩИЕ НА ЗДОРОВЬЕ ЧЕЛОВЕКА ..... 169

**Черниченко А.В., Долгопол Т.Л.**

ВЛИЯНИЕ ВЕТРО-ДИЗЕЛЬНЫХ ЭЛЕКТРОСТАНЦИЙ НА ОКРУЖАЮЩУЮ СРЕДУ ..... 179

**СЕЛЬСКОХОЗЯЙСТВЕННЫЕ НАУКИ (AGRICULTURAL SCIENCES)**

**Бустанов З.Т., Исмонова Г.**

СОЗДАНИЕ ПЛАНТАЦИЙ ЛЕКАРСТВЕННЫХ РАСТЕНИЙ В УЗБЕКИСТАНЕ И ВЫРАЩИВАНИЕ ШАФРАНА ..... 184

**МЕДИЦИНСКИЕ НАУКИ (MEDICAL SCIENCE)**

**Soham Mukherjee**

ADVANCES IN ANATOMY: HUMAN BRAIN MAPPING CEREBROSPINAL FLUID-A PUZZLE SINCE CENTURIES ..... 190

**Асанова А.Ж., Мухатжанова Е.Ш.**

СЕНСОРИКА МЕН ТІЛ ДАМЫТУАРҚЫЛЫ ҚОРШАҒАН ОРТАМЕН ТАНЫСТЫРУ ..... 195

**МЕЖДУНАРОДНАЯ НАУЧНО-ПРАКТИЧЕСКАЯ КОНФЕРЕНЦИЯ «НАУКА И ТЕХНИКА В XXI ВЕКЕ»**

**Abdurakhmanova R.S., Gadzhieva S.A.**

HUMAN DEVELOPMENT INDEX: THE PLACE OF RUSSIA IN THE MODERN WORLD ..... 200

---

## ОБЩЕГУМАНИТАРНЫЕ НАУКИ (HUMANITARIAN SCIENCES)

УДК 378.172

**Авдеенко А.А.**

студентка 2 курса экономического факультета

Федеральное государственное бюджетное образовательное учреждение высшего образования «Омский государственный университет П.А. Столыпина»

(Россия, г.Омск)

**Ерёмин И.Г.**

преподаватель кафедры «Физическая культура и спорт»

Федеральное государственное бюджетное образовательное учреждение высшего образования «Омский государственный университет П.А. Столыпина»

(Россия, г.Омск)

### ПРАВИЛЬНОЕ ПИТАНИЕ

*Аннотация:* в статье поднимается вопрос о важности правильного питания, так как «правильное питание» - это одно из наиболее важных условий сохранения работоспособности и здоровья человека. Еще из давних времен сложился такой факт, что благодаря здоровому питанию наша иммунная система становится и крепче и более эффективно противостоит болезням.

*Ключевые слова:* здоровье, правильное питание, организм, иммунная система, долголетие, работоспособность.

В современном мире проблема правильного питания является очень актуальной и волнует, с каждым годом, все большее количество населения. Одна народная мудрость гласит: «Если правильно питаться, то и лекарства не нужны». В ритме городской суеты и постоянных перегрузок просто необходимо поддерживать здоровый образ жизни.

Правильное питание – это питание, которое способно обеспечить нормальное развитие, что способствует укреплению здоровья человека.

Как это работает? Мышечная деятельность, повышая обмен энергии и веществ, создает увеличенную потребность организма в питательных веществах, тем самым стимулирует работу пищеварительных органов. Пища также необходима для поддержания температуры тела и восстановления разрушающихся в процессе жизнедеятельности тканей. Подбор пищевых продуктов основывается на том, что в организм должно поступать достаточное количество белков, углеводов, жиров, воды, минеральных солей, витаминов.

Жизнь взрослого человека характеризуется балансом между такими этапами как: поступление пищевых веществ, процесс их переработки и выведение из организма. При продолжительном дисбалансе между поступлением пищевых веществ, с одной стороны, и их распадом и выделением, с другой, приводит к нарушению обмена веществ. Тем самым нарушение обмена веществ довольно тесно связано с возникновением таких распространенных заболеваний, как атеросклероз, ожирение, почечнокаменная и желчнокаменная болезнь и другие.

Неправильно питаясь, поедая все подряд, лишь бы скорее утолить свой голод, мы в первую очередь приносим себе огромный вред. Те, люди, которые живут, соблюдая основные законы совместимости продуктов, не знают, что такое изжога, тупые боли в кишечнике, «тяжесть в желудке».

Таким образом можно сказать, что при правильном питании улучшается работа всех систем организма, стабилизируется и нормализуется вес. Питание играет важную роль при лечении каких-либо болезней.

При правильном и полноценном питании человек становится более бодрым, улучшается внешний вид и работоспособность организма. В обратной ситуации, то есть при неправильном питании, ухудшается как внешний вид человека, так и общее состояние организма, снижается активность, работоспособность, человек становится более придирчив и раздражителен.

### Список литературы:

Куценко Г.И, Новиков Ю.В. Книга о здоровом образе жизни: Учебное пособие / - СПб., 2016. С. 34-40

Ильинич В.И. «Правильное питание, как залог здоровья» / Ильинича В.И. 2016. С. 54-58.



УДК 740

**Агапова Ю.Ю.**

магистрантка I курса

Арзамаский филиал

ННГУ

(Россия г. Арзамас)

**Научный руководитель:**

**Дворникова И.Н.**

кандидат психологических наук, доцент

психолого-педагогического факультета

Арзамаский филиал

ННГУ

(Россия г. Арзамас)

## **ПРИЧИНЫ И ФАКТОРЫ СЕМЕЙНЫХ КРИЗИСОВ В МОЛОДЫХ СЕМЬЯХ**

***Аннотация:** в данной статье рассмотрены аспекты кризиса молодой семьи. Определено понятие семейного кризиса, выделены нормативные кризисы молодой семьи, определены причины и факторы семейных кризисов в молодой семье, обозначена актуальность помощи молодым семьям в преодолении кризисов.*

***Ключевые слова:** Семья, молодая семья, кризис, семейный кризис.*

Семья и ее трудности в современном мире является объектом изучения различных наук, таких как психология, педагогика, социология, демография, экономика. Они занимаются исследованием эмоциональных отношений в браке, исследуют причины одиночества в семье и ее распада, изучают особенности воспитания в семье. Не секрет что семья является главным социальным институтом. От стабильности семьи зависит стабильность общества и его способность восполнять население.

Большая часть специалистов согласны в том, что современная российская семья находится в настоящем кризисе, причем чем выше общий уровень социально-экономического развития общества, тем ярче может протекать кризис в молодой семье. Значительные препятствия чувствует молодая семья, которая в наше время больше всех имеет потребность в участии и помощи, как и государства, так и ученых.

Г.К. Матвеев пишет, что «семья — основанное на браке или родстве объединение лиц, связанных между собой взаимными личными и имущественными правами и обязанностями, взаимной моральной и материальной общностью и поддержкой, рождением и воспитанием потомства, ведением общего хозяйства»[5, с. 38].

Развитие понятия «молодая семья» в России имеет небольшую историю. Есть множество подходов к определению сущности понятия «молодая семья». Обозначим некоторые из них. Как правило, в отечественной психологии принято использовать периодизацию развития семьи, которую предложил В.А. Сысенко. Согласно его мнению, термин «молодая семья» обозначает «совсем молодые браки» - от 0 до 4 лет стажа и «молодые браки от 5 до 9 лет совместной жизни»[3, с. 56].

В.М. Целуйко указывает, что молодой семьей называют супружескую пару с детьми или без них при продолжительности семейной жизни до пяти лет и возрасте супругов не старше 30 лет[3, с. 56].

Кризис в семье с небольшим стажем семейной жизни является обязательной частью жизни молодых супругов. «Установлено, — пишут Ч.С. Гризицкас и Н.В. Малярова, — что в определенные периоды изменения цикла жизни семьи появляется тенденция к кризисам и конфликтам»[1, с. 44].

Исследованием кризисов и семейных кризисов в психологии занимались Дж. Якобсон, К.Г. Юнг, Олифиревич Н. И., Зинкевич-Куземкина Т. А., Велента Т. Ф., Э. Йоманс, Э. Эриксон, Дж. Каплан, Эйдемиллер Э. Г.

Кризис - это переходный период на жизненном пути человека. К.Г. Юнг определяет это так: «Сознание сталкивается с ситуацией, с задачами, до которых оно еще не доросло. Оно не понимает того, что его мир изменился, что оно должно себя перенастроить, чтобы вновь приспособиться к миру»[2, с. 108].

Нами была предпринята попытка анализа переживания кризисных ситуаций не отдельным человеком, а семьей на ее микросистемном уровне функционирования.

Олифинович Н.И. определяет семейный кризис как «состояние семейной системы, характеризующееся нарушением гомеостатических процессов, приводящих к фрустрации привычных способов функционирования семьи и невозможности справиться с новой ситуацией, используя старые модели поведения»[4, с 24].

Как отмечает А. Раппопорт, после кризиса семья никогда не остается такой, какой она была до него.

Семьи проходят в своем развитии следующие кризисы. Шнейдер Л.Б. выделяет важный самый первый кризис семейной жизни. Кризис происходит, потому что изменяется обычный жизненный уклад двух супругов[5, с. 177]. Следующий кризис семейной жизни начинается после трех-семи лет совместной жизни. Возникает этот кризис по следующим причинам: снижение психологического статуса супруга; исчезновение романтики в отношениях, непринятие человека в браке, появление ребенка. Третий кризис наступает спустя 12-16 лет семейной жизни. Часто именно в этот период у супругов начинается кризис среднего возраста. Они начинают по-другому смотреть на жизнь, на ее ценности. Четвертый кризис семьи наступает после 20 – 25 лет совместной жизни. На возникновение этого кризиса влияют психологические причины: приближение периода пожилого возраста, климакса, чувство одиночества в связи с уходом детей; психологический кризис сорока лет.

В настоящее время молодая семья сталкивается с двумя кризисами. Это принятие на себя супружеских ролей и рождение ребенка, то есть принятие на себя родительских обязательств.

Хейли Дж. и Эриксон убеждены что первый кризис наступает в момент заключения брака . Конечно, в первую очередь, он связан с тем, что меняется привычная жизнь молодых супругов. Исаева И.И. считает что, успешное преодоление первого кризиса может быть осложнена следующими факторами. Не всегда супруги создают семью из большого желания, бывает, что супруги хотят отделиться от родителей или создание семьи требует общество, это так называемая неадекватная мотивация создания семьи. Следующим фактором является различия семейных традиций в семьях супругов,

в семейной жизни каждый из супругов старается навязать свою систему традиций из своей семьи. Так же фактором является финансовая зависимость одного или обоих супругов от родителей. Конечно, еще большую роль играют личностные особенности супругов и т.д.

Таким образом, мы можем сказать, что сущность первого кризиса молодой семьи заключается в строении единой семейной системы, принятие супружеских ролей и принятие супругами друг друга.

Второй кризис, который рано или поздно приходится преодолевать молодым супругам, связан с рождением ребенка. Правильно говорят, с рождением ребенка жизнь молодых супругов полностью меняется, им приходится принимать на себя новые роли, роль отца и матери.

Чтобы данный кризис протекал хорошо, молодым супругам нужно создавать определенные условия. Когда родится малыш, мужу необходимо стараться помогать жене, ведь их ребенок является и его ребенком. Женщине необходимо чаще оставлять ребенка наедине с отцом. При этом всем женщине не стоит забывать ухаживать за собой и самое главное, уделять внимание своему мужу. Он должен чувствовать себя нужным.

По закономерности, если супруги успешно преодолели первый кризис принятия на себя супружеских ролей, то они быстрее и успешнее преодолеют и второй кризис и успешно примут на себя роли отца и матери.

Многие исследователи в области семейных кризисов, отмечают, что один из главных факторов, который оказывает влияние успешность прохождения данного кризиса, адекватная или неадекватная мотивация беременности. Адекватной мы можем считать ее в случаях, когда беременность происходит в целях укрепления семьи или стремление супругов быть родителями. Неадекватная мотивация проявляется в случаях, когда целью беременности является удержание супруга или ради соответствия ожиданиям общества

Итак, сделаем вывод, что при появлении ребенка в молодой семье происходят кардинальные изменения, супругам приходится осваивать новые роли, что вызывает трудности в их взаимоотношениях.

Таким образом, кризисы в семье происходят неслучайно, они возникают в определенной закономерности и имеют глубокие социально – психологические причины.

Исследованиями причин и факторов семейных кризисов в семьях с небольшим стажем семейной жизни мы можем найти как в отечественной, так и в зарубежной литературе. Различные аспекты данной проблемы затрагивали в своих работах А. Я. Варга, Н. И. Олифинович, Т. Ф. Велента, Т. А. Зинкевич-Куземкина, П. Вацлавик, С. Минухин.

Г. В. Старшенбаум называет в числе факторов, влияющих на возникновение семейного кризиса, расхождение культурного уровня, их психической и социальной зрелости, несовпадение системы ценностей и взглядов на жизнь; несоответствие моделей общения и поведенческих особенностей; разные представления супругов о себе и партнере; низкую степень привязанности; недостаточную сексуальную и вообще психологическую совместимость; неудовлетворенность потребностей; недостаточное или неудовлетворительное подкрепление, а также положение, когда вместо позитивного подкрепления используется аверсивный контроль (критика, угрозы, требования, бойкот и т. п.). Все эти обстоятельства могут быть причиной или способствовать возникновению семейных кризисов[2, с. 67].

Значительное влияние на вероятность появления семейного кризиса оказывают внешние факторы: ухудшение материального положения многих семей; чрезмерная занятость одного из супругов (или обоих) на работе; невозможность нормального трудоустройства одного из супругов; длительное отсутствие своего жилья; отсутствие возможности устроить детей в детское учреждение и др.[2, с. 57].

Перечень факторов был бы неполным, если не назвать макрофакторы, т. е. изменения, происходящие в современном обществе, а именно: рост социального отчуждения; ориентация на культ потребления; девальвация моральных ценностей, в том числе традиционных норм сексуального поведения; изменение традиционного положения женщины в семье (противоположными полюсами этого изменения являются полная экономическая самостоятельность женщины и синдром домохозяйки); кризисное состояние экономики, финансов, социальной сферы государства.

Трудности, испытываемые молодой семьей в период адаптации, социологи объясняют "конфликтом представлений". Причина разочарования супругов, по мнению З. Н. Файнбурга, состоит в том, что первоначальный этап любви - влюбленность - порождает идеализацию партнёра и повышенные требования по отношению друг к другу, которые бывает трудно осуществить. Максимализм молодости подталкивает на радикальные действия: хочется, чтобы милый (милая) был (была) идеальным человеком[3, 56].

Т. В. Андреева отмечает, что для молодых людей, вступающих в брак, характерна некоторая идеализация семейной жизни. Это выражается в том, что от семейной жизни они в первую очередь ожидают удовлетворения своих потребностей в духовном росте и самосовершенствовании.

И вот тут супруги понимают, что брак представляет собой совсем не такую систему, которую они представляли. А думали они что брак это что-то простое. Именно поэтому молодые супруги переходят в первый кризис брака. А. Моруа образно выразил сложность межличностных отношений супругов так, «два корабля раскачиваются на волнах, борта их сталкиваются и скрипят».

На начальном этапе брачных отношений очень часто случаются «клановые конфликты», когда один из супругов не может выйти из своей семьи и образовать свою семью. Молодая семья не отделяется от своих родителей и происходит слияние 2-3 семей, что не позволяет формировать идентичность молодой семьи.

В.П. Меньшутин уверен, что адаптация молодых супругов проходит медленно и с осложнениями из-за того что, каждый супруг приносит что-то из своей семьи, из отношений своих родителей. Очень часто происходит так что две психологии, семья мужа и семья жены, переплетаются между собой. [1, с. 73].

Подводя итоги мы можем сказать, что начальный период в жизни супругов самый ответственный. В молодой семье проходит два нормативных кризиса, именно поэтому мы можем говорить о важности этапа молодой семьи для жизни семьи.

В последние нескольких десятилетий в институте семьи произошло усиление деструктивных тенденций. Постоянно увеличивается число разводов и неполных семей, прогрессируют масштабы таких явлений, как социальное сиротство, пьянство и

наркомания среди подростков, ранние беременности, жестокое обращение. В связи с этим потребность семьи становится все более актуальной в профессиональной психологической помощи.

По данным Росстата, количество разводов в 2018 году составило -583.942, а количество заключенных браков – 893.039. Это говорит о том, что самостоятельно разрешить семейный кризис в молодых семьях, супруги не могут.

Учитывая значимость семьи как социального института в современном мире, молодым семьям необходима своевременная помощь по профилактике семейных кризисов в центрах социальной помощи.

### Литература

- Безруков И.С. Семья в условиях кризиса / И.С. Безруков. – Владивосток: Изд-во ВГУЭС, 2004. – 152 с.
- Горбуля Е. В. Семейные кризисы: практ. пособие / Е. В. Горбуля. — Москва: Издательство Юрайт, 2019. — 280 с.
- Калмыкова Е. С. Психологические проблемы первых лет супружеской жизни // Вопросы психологии. 2011. - №4. - С. 55 - 62.
- Олифирович Н.И. Психология семейных кризисов / Н.И. Олифирович. - СПб.: Речь, 2007. - 360 с.
- Шнейдер Л.Б. Психология семейных отношений / Л.Б. Шнейдер. - М.: Апрель-Пресс, 2000. - 512 с.

УДК 614.1

**Васильева Р.С.**

обучающийся ГБОУ ВО «Башкирская академия государственной службы и  
управления при Главе Республики Башкортостан»  
(Россия, Уфа)

## **ОПРЕДЕЛЕНИЕ КАЧЕСТВА ЖИЗНИ У СТУДЕНТОВ**

***Аннотация:** качество жизни - важнейший показатель условий и характеристик жизни человека и оно основано на определении удовлетворенности данными условиями. Качество жизни напрямую связано со всеми социальными сферами жизнедеятельности человека.*

***Ключевые слова:** качество жизни, субъективное мнение о своем здоровье, здоровьесберегающее поведение студенческой молодежи.*

Если большинство взрослой части населения самостоятельно могут хотя бы частично контролировать качество своей жизни, то определенные категории граждан в большей степени зависят от тех условий, которые им предоставлены на определенный период времени. Например, студенты. Поступив в желаемое учебное заведение, они зависят от расписания, почти не имеют свободного времени для работы, большинство из которых имеют денежные трудности, в связи с этим не могут выбирать между платными и бесплатными медицинскими услугами и т.д. Помимо этого, многие из них проживают отдельно от родителей, арендуют жилье самостоятельно или живут в студенческом общежитии. Все вышеперечисленные причины дают право отнести студентов к уязвимым слоям населения. Именно поэтому я выбрала эту категорию граждан для дальнейшего изучения их качества жизни.

***Цель исследования:** изучить взаимосвязь качества жизни, связанного со здоровьем с его объективным состоянием у студентов Уфимского политехнического колледжа.*

Как нам известно, существует более 150 методик оценки качества жизни. Из них наиболее часто употребляемыми являются: опросники качества жизни ВОЗ, краткая



форму оценки здоровья [SF-36](#), которая применяется более чем в 40 странах мира, опросник оценки качества жизни [EQ-5D](#), [госпитальная шкала тревоги и депрессии](#) и другие.

Я использовала краткую форму оценки здоровья [SF-36](#), потому что она содержит самые важные вопросы про здоровье, что является одним из важных компонентов качества жизни. При выборе данной методики, я опиралась на следующие условия:

- простота (краткость),
- широкий охват аспектов,
- количественная оценка показателей,
- результат исследования независимо от пола и возраста,
- чувствительность исследования.

Здоровьесберегающее поведение студенческой молодежи существенно зависит от субъективной самооценки здоровья, которая может не совпадать с его объективным состоянием. Адекватное понимание своего физического и психологического статуса, как правило, позитивно влияет на выбор поведенческих стратегий. Но данное направление мало изучено. Это является подтверждением актуальности моего изучения. Своей целью я не ставлю изучение уровня здоровья своих студентов, а именно хочу узнать их объективное мнение об этом. Также, мне нужно будет отдельно рассмотреть результаты девочек и мальчиков. Потому что, изначально ежегодно набираются здоровые мальчики, в связи с их выбором трудной профессии. У девочек данная работа не требует тщательного отбора, поэтому среди них есть обучающиеся с хроническими заболеваниями и прочими различными проблемами со здоровьем.

Таким образом, для методологии качества жизни студентов своего учебного заведения - Уфимского политехнического колледжа я выполнила следующие пункты:

1. Разработала протокол исследования.
2. Выбрала наиболее подходящий опросник.
3. Провела данный опрос среди обучающихся 1-2 курсов по специальностям: “Машинист локомотива”, “Проводник на железнодорожном транспорте”.
4. Шкалировала данный опросник и сформировала базу данных.

5. Статистически обработала, проанализировала и интерпретировала результаты исследования.

Таким образом, результаты данного опроса следующие.

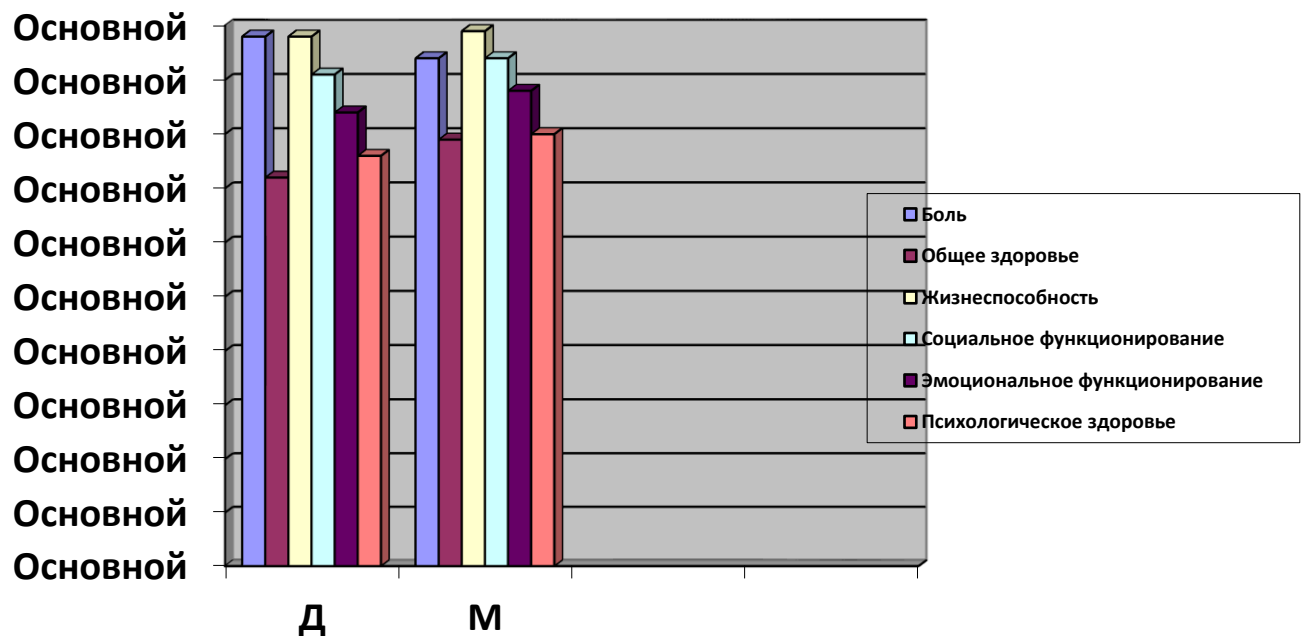

Согласно результатам опроса, девочки более подвержены к снижению уровня общего физического и психологического здоровья, жизнеспособности, социального и эмоционального функционирования. Еще одна причина различия данных опроса - это тщательный отбор в форме строгого медосмотра у мальчиков, выбравших профессию «Машинист локомотива».

Таким образом, данный опрос позволяет нам определить качество жизни в блоке «Здоровье» у узкой категории граждан (студентов). Именно у данной категории уровень заболеваемости подвержен значительно вырастать, что связано с напряженным режимом учебной деятельности, чрезмерными умственными нагрузками, сниженной двигательной активностью, нарушением режима отдыха, питания и сна, что в конечном итоге, отрицательно влияет на качества жизни значительной части студентов.

Выводы. Мальчики оценивают качество жизни как хорошее, их устраивает свое состояние психического и физического здоровья. Девочки тоже показали неплохие результаты, несмотря на существующий уровень хронической заболеваемости.

Что касается точности и достоверности моих вычислений качества жизни, хотелось бы перечислить «плюсы и минусы» данного опросника (на мой взгляд). Опросник позволяет сравнивать качество жизни в группах как здоровых людей, так и имеющих хронические заболевания. Учитывает неспецифические эффекты. Но опросник сложен в применении и обработке. Он может вычислить лишь среднюю цифру в определенном блоке, но может не учитывать важные клинические изменения.

Подобные исследования важно проводить в начале процесса обучения и в конце перед завершением учебного процесса, чтобы увидеть динамику. Сейчас с помощью данного опроса мы увидели лишь картину субъективной оценки здоровья на сегодняшний день. Это важнейший показатель качества жизни студентов, поэтому очень важно его учитывать при организации их обучения и досуга.

### **СПИСОК ЛИТЕРАТУРЫ:**

Литрес.рф

УДК 1

**Девятиярова А.В.**

магистр

Красноярский государственный педагогический университет им. В.П. Астафьева  
(Россия, г. Красноярск)

**Агаева И.Б.**

доцент, кандидат педагогических наук

Красноярский государственный педагогический университет им. В.П. Астафьева  
(Россия, г. Красноярск)

## **ТРЕБОВАНИЯ ФГОС ДЛЯ ДЕТЕЙ С ЛЕГКОЙ УМСТВЕННОЙ ОТСТАЛОСТЬЮ (ИНТЕЛЛЕКТУАЛЬНЫМИ НАРУШЕНИЯМИ) ПО ФОРМИРОВАНИЮ БУД НА УРОКАХ МУЗЫКИ**

***Аннотация:** статья посвящена требованиям для обучающихся с легкой умственной отсталостью (интеллектуальными нарушениями) по формированию базовых учебных действий на уроках музыки. Проведен анализ федерального образовательного стандарта и психолого-педагогической литературы.*

***Ключевые слова:** Федеральный образовательный стандарт обучающихся с ограниченными возможностями здоровья (ФГОС ОВЗ), легкая умственная отсталость, деятельностный подход, адаптированная основная общеобразовательная программа (АООП), базовые учебные действия.*

Дети с ограниченными возможностями здоровья (интеллектуальными нарушениями) – это дети, состояние здоровья которых препятствует освоению образовательных программ вне специальных условий обучения и воспитания.

Федеральным законом «Об образовании в Российской Федерации» от 29 декабря 2012года №273-ФЗ уделено значительное внимание детям (лицам) с ограниченными возможностями здоровья (интеллектуальными нарушениями).

Образование детей с ОВЗ в своей основе совпадает с общим, поскольку обеспечивает образование ребенка развивающегося, образовывающегося, социализирующегося.

С 1 сентября 2016 года в силу вступили приказы Минобрнауки РФ от 19 декабря 2014 г. № 1599 об утверждении «Федерального государственного образовательного стандарта начального общего образования обучающихся с умственной отсталостью (интеллектуальными нарушениями)».[1]

Вступившие в силу специальные федеральные государственные образовательные стандарты для детей с ограниченными возможностями здоровья рассматриваются как неотъемлемая часть федеральных государственных стандартов общего образования. Такой подход согласуется с Декларацией ООН о правах ребенка и Конституцией РФ, гарантирующей всем детям право на обязательное и бесплатное среднее образование. Устанавливая федеральные государственные образовательные стандарты, Конституция России поддерживает развитие различных форм образования и самообразования (ст.43 Конституции РФ). Специальный образовательный стандарт является базовым инструментом реализации конституционных прав на образование граждан с ОВЗ и интеллектуальными нарушениями.

Ценностные ориентиры, лежащие в основе ФГОС обучающихся с умственной отсталостью (интеллектуальными нарушениями) задают ориентиры для реализации личных устремлений детей с интеллектуальными нарушениями, пробуждают стремление, а во многих случаях и готовность, взять на себя посильную ответственность за близких, занять активную жизненную позицию в обществе. Получая, таким образом, осмысливаемое образование, ребенок с интеллектуальными нарушениями овладевает действительно полезными для него знаниями, умениями и навыками, достигает максимально доступного ему уровня жизненной компетенции, осваивает необходимые формы социального поведения, оказывается способным реализовать их в условиях семьи и гражданского общества.

На основе Стандарта, с учетом особенностей психофизического развития обучающихся, их индивидуальных возможностей разрабатывается АООП с учетом

особых образовательных потребностей обучающихся с интеллектуальными нарушениями.

Содержание образования обучающихся ориентировано на достижение личностных, предметных и метапредметных результатов - формирование универсальных учебных действий (УУД) или на достижение только личностных и предметных результатов – формирование базовых учебных действий (далее БУД).

Приоритетной целью школьного образования стало развитие способности ученика самостоятельно ставить учебные цели, проектировать пути их реализации, контролировать и оценивать свои достижения, иначе говоря - формирование умения учиться.

Таким образом, недооценка важности формирования базовых учебных действий приводит к низкому уровню адаптации детей с интеллектуальными нарушениями в социуме. Единая логика изучения сформированности БУД, введение критериев для определения уровня их сформированности, многоаспектная направленность используемых приёмов и методов по формированию базовых учебных действий – все это позволяет оказать существенную помощь в работе со школьниками с особыми образовательными потребностями.

Развитие методики музыкального воспитания детей с интеллектуальными нарушениями невозможно без осуществления научно-исследовательской работы в этой области.

Стандарты для детей с умственной отсталостью не предъявляют конкретных требований к структуре формирования базовых учебных действий.

Как показывает проведенный анализ программ формирования базовых учебных действий, прописанные в примерных программах АООП образования обучающихся с умственной отсталостью (интеллектуальными нарушениями) (одобрены решением 22 декабря 2015г., протокол №4/15) прежде всего, внимание заслуживает характеристика базовых учебных действий. При организации образовательной деятельности особое значение имеет обеспечение сбалансированного формирования всех базовых учебных действий без исключения. Существенную роль в этом играют учебные предметы. Каждый учебный предмет в зависимости от предметного содержания и способов

организации учебной деятельности обучающихся раскрывает определенные возможности для формирования базовых учебных действий. Так на уроках музыки у обучающихся с интеллектуальными нарушениями формирование базовых учебных действий можно рассмотреть на примере программы АООП образования обучающихся с умственной отсталостью (интеллектуальными нарушениями) (одобренной решением 22 декабря 2015г., протокол №4/15).

#### *Личностные базовые учебные действия*

- Понимание своей новой социальной роли, роли ученика (я-ученик!)
- Различие учебной деятельности и игровой деятельности(игры)
- Положительное отношение к школе и учебной деятельности
- Первоначальное отношение к школе и учебной деятельности
- Первоначальное знания норм поведенческого и речевого этикета
- Осознание себя как части (члена) классного коллектива
- Первоначальный опыт: сотрудничества с взрослыми и сверстниками в учебном процессе и других социальных ситуациях
- Оценки своих поступков и поступков одноклассников, их соответствие моральным нормам
- С уважением относится к традициям своей родины (своей малой родине) через музыкальные произведения классиков (композиторах малой родины).
- Имеет представление о новой социальной роли ученика, правилах школьной жизни (быть готовым к уроку, бережно относится к школьным принадлежностям – рабочим тетрадям, музыкальному инструменту)
- Сформированы эстетические чувства, впечатления от восприятия предметов и явлений окружающего мира
- Сформированы эстетические чувства, эмоционально – нравственная отзывчивость на основе взаимодействия с другими людьми и с природой, доброжелательное отношение к сверстникам, стремление прислушиваться к мнению одноклассников.

#### *Регулятивные базовые учебные действия*

- Умеет принимать учебную задачу урока, воспроизводить ее в ходе урока по просьбе учителя и под руководством учителя
- Умеет оценивать результаты собственных учебных действий и учебных действий одноклассников (по алгоритму, заданному учителем или учеником)
- Умеет фиксировать по ходу урока и в конце его удовлетворенность/неудовлетворенность своей работой на уроке музыки, позитивно относиться к своим успехам, стремится к улучшению результата
- Умеет анализировать причины успеха/не успеха.
- Умеет осуществлять пошаговый контроль своих действий под руководством учителя
- Умеет проговаривать последовательность своих действий на уроках музыки
- Умеет готовить рабочее место, отбирать наиболее подходящие задания материалы и инструменты

#### *Познавательные базовые учебные действия*

- Проводить сравнение объектов с целью выделения их различий, различать существенные и не существенные признаки в музыке.
- Определять закономерность следования объектов и использовать ее для выполнения задания на уроках музыки.
- Наблюдать связи человека с природой и предметным миром, музыкой.

#### *Предметные базовые учебные действия*

- Развитие интереса различным видам восприятия музыкальной детальности (слушание, пение, движение под музыку, игра на музыкальных инструментах);
- Освоение приемов вокального исполнения (умение узнавать знакомые песни, подпевать их, петь в хоре), игры на музыкальных инструментах (сопровождение мелодий игрой на музыкальных инструментах);
- Умение использовать полученные навыки, проявлять адекватные эмоциональные реакции от совместной и самостоятельной музыкальной деятельности, стремление использовать полученные навыки для участия в представлениях, концертах, спектаклях;

#### Коммуникативные базовые действия



- Отвечать на вопросы учителя по теме урока;
- Создавать связанное высказывание из 3-4 простых предложений с помощью учителя;
- Слышать и слушать партнера по общению (деятельности), не перебивать, не обрывать на полуслове, вникать в смысл того, о чем говорит собеседник;
- Оценивать поступок героя музыкального произведения, используя доступные оценочные средства;
- Задавать вопросы и отвечать на вопросы партнера, уважительно вести диалог с товарищами;

Таким образом, программа формирования БУД обучающихся реализуется в процессе всего школьного обучения и конкретизирует требования Стандарта к личностным и предметным результатам освоения. В силу особенностей психофизического развития обучающихся испытывают трудности при формировании БУД. Содержание учебного предмета образования обучающихся с умственной отсталостью, является эффективным средством формирования БУД только при соблюдении определенных условий организации образовательной деятельности: использование адаптированных учебников, использование наглядного метода обучения, использование практических методов обучения и т.д.

Подводя итог можно сказать, что проблеме Формирования базовых учебных действий у обучающихся 2 классов с интеллектуальными нарушениями на уроках музыки, в настоящее время в научно-теоретической литературе не определена работа по формированию БУД на уроках музыки.

### **Библиографический список**

Баутина Е.В., А.Н. Белова. Формирование и развитие универсальных учебных действий у обучающихся с ограниченными возможностями здоровья: методическое пособие. Абакан: ГАОУ РХ ДПО «ХакИРОиПК» «РОСА», 2017 72 с.

Федеральный образовательный стандарт от 01.09.2016.

Агаева И.Б. Формирование речи у обучающихся с умеренной интеллектуальной недостаточностью средствами альтернативной коммуникации: практико-ориентированная монография; Краснояр. гос. пед. ун-т им. В.П. Астафьева. Красноярск, 2017 148 с.

УДК 1

**Деге А.А.**

студент 2-ого курса

Сургутский педагогический университет

(Россия, г. Сургут)

**Научный руководитель:**

**Гергега Н.Н.**

старший преподаватель

Сургутский педагогический университет

(Россия, г. Сургут)

## **ПРОИЗВОДСТВЕННАЯ ГИМНАСТИКА, КАК НОРМАТИВНАЯ ОСНОВА ФИЗИЧЕСКОГО ВОСПИТАНИЯ**

***Аннотация:** в статье раскрывается понятие производственная гимнастика. Использование физических упражнений в режиме рабочего дня с целью повышения профессиональной работоспособности. Рассмотрение образа жизни, проблем здоровья студентов. Внедрение комплекса упражнений в данном ВУЗе. Делается вывод, о положительном опыте введения данной гимнастики.*

***Ключевые слова:** производственная гимнастика, здоровье, студенты.*

Внедрение гимнастики в режим трудовой деятельности советских людей — одно из проявлений заботы Коммунистической партии и Советского государства о сохранении и укреплении здоровья народа СССР.

В Советском Союзе производственная гимнастика стала внедряться с 1930 г. В этом году в Постановлении Президиума ЦИК СССР указывалось, что физическая культура должна быть всемерно использована как массовый фактор повышения производительности труда и борьбы с профессиональными вредностями производства.

Это указание на связь физической культуры с трудом обрело новую форму занятий физическими упражнениями — производственную гимнастику. [3]

**Производственная гимнастика** — использование физических упражнений в режиме рабочего дня с целью повышения профессиональной работоспособности, снятия утомления, профилактики профессиональных заболеваний.

Научные исследования убедительно доказали положительное влияние производственной гимнастики на здоровье трудящихся, повышение работоспособности, снижение травматизма и производственного брака, а следовательно, на повышение производительности труда. Гимнастические упражнения, применяемые в системе научной организации труда, оказывают разностороннее воздействие на организм человека. С их помощью можно целенаправленно влиять на различные функции организма. При регулярном выполнении упражнений улучшается точность движений, они становятся экономными, ловкими и целенаправленными, улучшается здоровье, повышается работоспособность человека, воспитывается организованность, дисциплина. [2]

В отличие от других форм занятий физическими упражнениями и спортом, гимнастика на производстве проводится непосредственно в цехе, отделе, лаборатории, не требует наличия специальной одежды и обуви, доступна людям любого возраста. Заниматься могут лица любого пола и даже те, кто не имеет физической подготовки. Такую гимнастику можно проводить перед началом смены (вводная гимнастика) или в специальные перерывы в течение рабочего дня (физкульт-пауза). Особенности производственной гимнастики определяют ее специфические виды, средства и методы проведения занятий. [1]

Занятия гимнастикой на производстве отнимают лишь несколько минут рабочего времени, но они приносят неоценимую пользу трудящимся. Производственная гимнастика, в свое время, явилась первой ступенью для всенародного ГТО. Таким образом, государство пыталось бороться с правонарушениями молодежи, которая собиралась в компаниях, употребляла спиртные напитки, обживала чердаки и подвалы, чинила беспорядки. Негативно влияя своим поведением на подрастающее поколение. Недаром был придуман девиз: в здоровом теле здоровый дух.

В целях понятия целесообразности данного нововведения, мною был произведен опрос молодых людей, обучающихся в ВУЗах, колледжах и старших классах общеобразовательных школ, путем размещения в социальных сетях вопросов в форме тестирования.

- 1) Посещаете ли Вы тренажерный (спортивный) зал или бассейн?
  - a. Да, регулярно. Имею абонемент.
  - b. Регулярно, заставляют родители.
  - c. Иногда, за компанию с другом (подругой)
  - d. Очень редко.
  - e. Никогда.
- 2) Посещаете ли Вы в парки (скверы) для прогулки или занятий спортом?
  - a. Да, регулярно.
  - b. Да, дорога домой проходит через сквер.
  - c. Иногда, за компанию с другом (подругой)
  - d. Очень редко.
  - e. Никогда.
- 3) Можете ли Вы на протяжении всего занятия сохранять концентрацию внимания?
  - a. Да, мне легко слушать преподавателя.
  - b. Иногда, если предмет интересный или преподаватель постоянно привлекает к себе внимание.
  - c. Концентрация теряется после 30 минут занятий.
  - d. Мне тяжело слушать монотонную речь преподавателя.
- 4) Как меняются Ваши записи в тетради в течение урока (лекции)?
  - a. Не меняются. У меня всегда красивый почерк.
  - b. После 30 минут появляются ошибки, буквы становятся менее понятные.
  - c. После 60 минут почерк становится неразборчивым, записи приобретают неопрятный вид.
- 5) Чем Вы обычно занимаетесь в перерывах между занятиями?
  - a. Беру в руки гаджет.
  - b. Общаюсь с другом (подругой), соседом по парте.

с. Смотрю в окно

d. Стараюсь размять спину, ноги, руки.

По итогам тестирования было выявлено, что большинству респондентов, несмотря на регулярные занятия спортом, сложно сидеть без движения и смены деятельности более 30 минут. Свободное время молодежь проводит с гаджетами.

Студенты 1 курса СурГПУ проходили такое тестирование в устной форме. Часто опрашиваемые давали свои варианты ответов. Так на первый вопрос 90 % ответили, что посещают бассейн, это обусловлено учебной программой данного ВУЗа. На второй вопрос многие отвечали: «В зависимости от погодных условий». Это объяснимо, т.к. город Сургут находится в климатической зоне, приравненной к району крайнего севера. На третий вопрос только 10 % студентов ответили положительно. На четвертый вопрос положительно ответили 13%. На пятый – ответы поделились поровну между общением виртуальным и реальным.

Исходя из полученных ответов, как у Российских обучающихся, так и у студентов 1 курса СурГПУ прослеживается низкая работоспособность, отсутствие концентрации внимания после длительных занятий (лекций), зависимость от гаджетов и сети Интернет.

В связи с возрождением полноценной программы и нормативной основы физического воспитания страны, нацеленной на развитие массового спорта и оздоровления нации, хотелось бы внедрить в 2019-2020 учебном году в высшее учебное заведение СурГПУ производственную гимнастику в виде следующего комплекса упражнений и проветривания помещений перед началом лекции (занятия).

Комплекс гимнастики:

1. Исходное положение - сидя на стуле, ноги согнуты, руки на коленях. Отводить руку в сторону, делая вдох, положить руку на колени - выдох.
2. Сидя, ноги выпрямить, руки опустить. Поочередно отводить руку и ногу в сторону на вдохе, возвращаться в исходное положение на выдохе.
3. Стоя, ноги на ширине ступни, руки к плечам. Вращение в плечевых суставах вперед и назад.

4. Стоя, ноги на ширине плеч, руки на поясе. Попеременно отводить руку в сторону с поворотом туловища и на выдохе ставить руку на пояс. Темп медленный.
5. Стоя, ноги врозь, руки опущены. Поднять кисти к плечам, делая вдох, опустить на выдохе, расслабиться.

Выполняя данный комплекс на протяжении 2 месяцев студенты, перестали испытывать тревогу и находится в стрессовом состоянии, отметили, что упражнения способствовали больше не испытывать болевые ощущения, связанные с сидячим образом жизни. Психологи и преподаватели ВУЗа также порекомендовали устанавливать студентам правильный распорядок учебного дня, для того чтобы вырабатывать динамический стереотип, проявляющийся в таких реакциях, как возбуждение и торможение, необходимых для производительной деятельности.

#### **Список литературы:**

Борисова В.В; Шестакова Т.А Гимнастика: Ритмическая Гимнастика. Учебно-Методическое Пособие; Луйс – Москва, 2011. – 184 с.

Косилина, Н.И; Колтановский, А.П Производственная гимнастика при монотонном труде; М.: Физкультура и спорт – Москва, 2014. – 187 с.

Тимофеева С.С., Шешуков Ю.В. Производственная безопасность; Форум, Инфра – М –Москва, 2014. – 336 с.

[Электронный ресурс]. – Режим доступа: <https://www.metod-kopilka.ru/kompleksi-utrenney-gimnastiki-dlya-studentov-po-discipline-fizicheskaya-kultura-72210.html>

УДК 377

**Исхакова И.И.**

Аспирант по специальности 13.00.01

«Общая педагогика, история педагогики и образования»

ФГБНУ «Институт педагогики, психологии и социальных проблем»

## **ВНЕДРЕНИЕ ПРОЕКТНОЙ ПЕДАГОГИЧЕСКОЙ ТЕХНОЛОГИИ В ОБЛАСТИ ИНКЛЮЗИИ В КОНКРЕТНЫЙ УЧЕБНО-ВОСПИТАТЕЛЬНЫЙ ПРОЦЕСС**

***Аннотация:** статья посвящена вопросам научно-исследовательских проектов в области инклюзии, для реализации которых преподаватель объединяет студентов разных по своим психофизиологическим, речевым, сенсорным, интеллектуальным возможностям. Преподавателем создается полновесная обучающая и развивающая среда. Результатом совместной деятельности студента и преподавателя является проект, цель которого сформировать у студентов профессиональные качества для ведения дальнейшей успешной профессиональной деятельности в области легкой промышленности.*

***Ключевые слова:** проект, инклюзия, студент, профессиональные качества, совместное обучение.*

Обучение студентов с ограниченными психофизическими возможностями вместе с обучающимися, имеющими нормативное развитие - это один из многочисленных вариантов возможного совместного обучения [1].

Один из методов совместного обучения, это общий проект для одной группы, внутри которой каждый студент имеет возможность проявить свои творческие, мыслительные способности. И таким научно-исследовательским проектом стал "Проект по созданию одежды для лиц с ОВЗ с различными нозологиями", его разрабатывала выпускная группа обучающихся по специальности "Конструирование, моделирование и технология швейных изделий», в которой обучалась студентка с ДЦП. Ее идеи, пожелания в процессе разработки одежды для лиц с ДЦП стали основополагающими.

Обязательным условием перед началом работы над таким проектом является психологическая подготовка, как студентов, так и преподавателей, так как нужно проникнуться в проблемы и жизненные неудобства другого человека. Частью подготовки можно считать просмотр видео роликов с показами коллекции, где моделями являются люди с ОВЗ. И изучением их интервью в конце показа.

Целью данного проекта являлось формирование у студентов таких профессиональных качеств как: креативность, творческое воображение, эстетический вкус, целеустремленность.

В контексте нашего исследования важно дать всестороннюю характеристику данным качествам.

Креативность признается многогранным явлением, включающим как интеллектуальные, так и личностные, социальные, профессиональные факторы, предоставляющие студенту условия для самореализации самораскрытия посредством включения его в различные виды творческой работы.

С. Л. Рубинштейн убежден, что креативность и воображение играют существенную роль в каждом творческом процессе и теснейшим образом связаны друг с другом. Воображение формируется в процессе креативной деятельности, которую невозможно представить вне процесса фантазирования [2].

Творческое воображение характеризуется тем, что студент преобразует представления и создает новые не по имеющемуся образцу, а самостоятельно намечая контуры создаваемого образа и выбирая для него необходимые материалы. В корне ошибочным, на наш взгляд, является то представление, что чем причудливее и диковиннее произведение (изделие), тем о большей силе воображения студента оно свидетельствует. Таким образом, мы судим об интеллектуальной своеобразии субъекта по его творческому итогу.

Вкус - эстетическая категория, один из предметов изучения **эстетики** как философской дисциплины. Согласно выражению Канта, вкус есть «способность судить о прекрасном». Вкус в одежде - это гармоничное сочетание в одном образе всех элементов одежды, аксессуаров, прически и косметики, т. е. умение подчеркнуть достоинства и скрыть недостатки [4]. Развитие эстетического вкуса - это непрерывный



процесс, важным условием успешности которого является совершенствование процесса образования в целом, с учетом изменений происходящих в современном обществе.

Формирование всех вышеуказанных приоритетных профессиональных качеств требует от технолога-конструктора швейных изделий определённых волевых усилий, которые выражаются в целеустремленности, т.к. любой проект, выполняемый студентом, должен быть доведён до логического завершения.

Целеустремлённость - это одно из самых ценных качеств современного человека, которое помогает ему добиться большого успеха в любой работе.

Целеустремлённый человек непреклонно движется к своей цели, не отступает даже при самых трудных обстоятельствах. Он готов отдать все свои силы и способности, чтобы, в конце концов, добиться желаемого. Такой человек прекрасно знает, чего он хочет и к чему идёт, его жизнь более осмысленна и интересна [5].

Профессиональные качества студентов являются предпосылкой профессиональной деятельности, в результате которой происходит их совершенствование, поскольку человек в результате труда изменяет самого себя.

Во время работы над научно-исследовательскими проектами в области разработки одежды, студенты самостоятельно ставили себе цели и решали возникающие перед ними задачи. Они проводили патентные исследования, изучали антропологические особенности фигуры человека с различными нозологии с учетом которых разработали конструкции деталей одежды, создавали лекала, анализировали ассортимент материалов и фурнитуры необходимых при разработке одежды для данной категории лиц. Разрабатывали технологическую последовательность обработки выбранных видов одежды.

При реализации научно-исследовательских проектов особое внимание уделялось принципам проектно-развивающего подхода в учебно-воспитательном процессе, в котором преподаватели использовали личностно-ориентированные технологии целью которых являлось разностороннее, свободное и творческое развитие личности [6]. Личность студента в этой технологии не только субъект, но субъект приоритетный; она является целью учебно-воспитательной системы, а не средством достижения какой-либо отвлеченной цели. Такие технологии называют еще антропоцентрическими [7].

Цель проекта по созданию одежды для лиц с ОВЗ - это разработка креативных концепций, развитие у студентов творческого мышления, навыков проектно-исследовательской деятельности, умения интегрировать полученные знания и воплощение их в оригинальных изделиях для людей с различными нозологиями.

Важно отметить, что цель проекта состоит в создании оптимальной обучающей и развивающей среды, позволяющей формировать у будущих технологов-конструкторов швейных изделий профессиональные качества, развитие которых происходит в результате интеграции учебно-воспитательной и практической видов деятельности.

Таким образом, профессиональные качества студента, представляют собой относительно устойчивые качества личности, возникающие и совершенствующиеся в процессе личностного развития при осуществлении профессиональной деятельности, способствующие эффективному её выполнению и углубленному освоению.

Итогом проекта явилась коллекция моделей одежды для лиц с ОВЗ, которая впервые была представлена на Московском чемпионате «Абилимпикс» в декабре 2017 и 2018 года и получила одобрение у студентов с различными нозологиями. Впоследствии данная коллекция была изготовлена в серийном производстве.

## СПИСОК ЛИТЕРАТУРЫ

Богданова Т.Г., Гусейнова А.А., Назарова Н.М. Педагогика инклюзивного образования: учебник.- ИНФРА-М, 2016.- 335с.

Бычков, В. В. Эстетика. - М.: Гардарики, 2004.- 556 с.

Рубинштейн, С.Л. Основы общей психологии. - СПб., 2002. - 510с.

Краткий словарь по эстетике / под ред. М.Ф.Овсяникова. -М.: Политическая литература, 1963.-542с.

Электронный ресурс - Режимдоступа. - <http://natali5.com/?p=888#ixzz2VQPnOzKm>

УДК 377.5

**Каримова Н.Н.**

соискатель-исследователь

ИПИПКУПКПО

Узбекистан

## **НЕОБХОДИМЫЕ КОМПОНЕНТЫ ДЛЯ РАЗВИТИЯ ПРОФЕССИОНАЛЬНОЙ КОМПЕТЕНТНОСТИ БУДУЩЕГО ПРЕПОДАВАТЕЛЯ ПРОФЕССИОНАЛЬНОГО ОБРАЗОВАНИЯ**

***Аннотация:** данная статья посвящена описанию компетентного подхода обучения в подготовке будущего учителя к профессиональной деятельности, предлагаются новые методы обучения и воспитания, способствующие формированию компетенций будущего учителя.*

***Ключевые понятия:** социальные и персональные компетенции, воспитывающее обучение в плоскости компетентностного подхода, диалоговые технологии, учебная дискуссия.*

Современный этап развития образования характеризуется новыми подходами к обучению, которые требуют новых методов организации учебно-воспитательного процесса, современных условий образовательных сред, новых педагогических технологий, позволяющих повысить интенсивность и эффективность учебного процесса, создающих условия и средства индивидуальной и коллективной учебной деятельности.

Задача совершенствования подготовки педагогических кадров в условиях становления рыночной экономики заключается в коррекции и дополнении их профессионального образования, оснащенной современной методологией и реализующей гибкие формы обучения. Система подготовки квалифицированных педагогических кадров во многом определяется состоянием профессионально-методической подготовки будущих преподавателей в вузе. Тенденции развития современного общества обуславливают необходимость формирования педагога нового типа, обладающего творческим потенциалом, стремящегося к профессиональному

самосовершенствованию. Принципиальная особенность такого подхода заключается в изменении позиции учителя в координатах образовательной среды, предполагающем превращение его из объекта обучения и воспитания **в субъект, формирующий сам себя**. Сказанное ставит высшую школу перед задачей подготовить будущего учителя к профессионализму. Большая роль в этом, на наш взгляд, принадлежит компетентностному подходу. Компетентностный подход в воспитании акцентирует внимание на формировании у будущего учителя компетенций обеспечивающих им возможность успешной социализации. Содержательная характеристика личностного развития, данная Б.Ф. Ломовым и Дж. Равен, позволяет заключить, что студенты должны обладать качествами, способствующими выполнению ими в будущем многообразных видов социально-профессиональной деятельности. Именно эти качества обуславливают формирование компетентной личности в современном мире. Универсальные компетентности широкого спектра (радиуса) использования называют ключевыми или базовыми[1]. Базовые компетентности многофункциональны, надпредметны и междисциплинарны. Авторы стратегии модернизации содержания общего образования, основываясь на зарубежном опыте, приводят следующие базовые компетентности:

1) компетентность в сфере самостоятельной познавательной деятельности, основанная на усвоении способов приобретения знаний из различных источников информации, в том числе внешкольных;

2) компетентность в сфере гражданско-общественной деятельности (выполнение ролей гражданина, избирателя, потребителя);

3) компетентность в сфере социально-трудовой деятельности (в том числе умение анализировать ситуацию на рынке труда, оценивать собственные возможности, ориентироваться в нормах и этике трудовых взаимоотношений, навыки самоорганизации);

4) компетентность в бытовой сфере (включая аспекты собственного здоровья, семейного бытия и проч.);

5) компетентность в сфере культурно-досуговой деятельности (включая выбор путей и способов использования свободного времени, культурно и духовно обогащающих личность).

**Профессиональной компетенции** — это интегративная целостность знаний, умений и навыков, обеспечивающих профессиональную деятельность, это способность человека реализовывать на практике свою компетентность. Поскольку реализация компетенций происходит в процессе выполнения разнообразных видов деятельности для решения теоретических и практических задач, то в структуру компетенций, помимо деятельностных (процедурных) знаний, умений и навыков, входят также мотивационная и эмоционально-волевая сферы. Важным компонентом компетенций является опыт - интеграция в единое целое усвоенных человеком отдельных действий, способов и приемов решения задач[2].

Современная научная литература определила следующие виды компетенций:

1) **политические и социальные компетенции** - способность взять на себя ответственность, совместно с другими вырабатывать решения и участвовать в их реализации, толерантность к разным этнокультурам и религиям, проявление сопряженности личных интересов с потребностями предприятия и общества, участие в функционировании демократических институтов;

2) **межкультурные компетенции**, способствующие положительным взаимоотношениям людей разных национальностей, культур и религий, пониманию и уважению друг друга;

3) **коммуникативная компетенция**, определяющая владение технологиями устного и письменного общения на разных языках, в том числе и компьютерного программирования, включая общение через Internet ;

4) **социально-информационная компетенция**, характеризующая владение информационными технологиями и критическое отношение к социальной информации, распространяемой СМИ;

5) **персональная компетенция** - готовность к постоянному повышению образовательного уровня, потребность в актуализации и реализации своего

личностного потенциала, способность самостоятельно приобретать новые знания и умения, способность к саморазвитию [3]

В европейском образовании нередко говорят о социальных и персональных компетенциях. **Первые** — это готовность и способность формироваться и жить в социальном взаимодействии: изменяться и адаптироваться; вырабатывать способность к рациональной и ответственной дискуссии и достижению согласия с другими. **Вторые** — это готовность и способность личности: выявлять, осмысливать и оценивать шансы своего развития; проявлять собственные дарования, разрабатывать и развивать свои жизненные планы.

**Учебно-познавательные компетенции.** Умеют самостоятельно планировать свою деятельность. Способны к самореализации, активны в выборе деятельности. Способны к самообразованию. Благодаря участию в проектно-исследовательской деятельности овладели навыками продуктивной деятельности.

**Информационные компетенции.** При помощи реальных объектов (телевизор, компьютер, принтер, модем) и информационных технологий (аудио- и видеозапись, электронная почта, СМИ, Интернет) способны самостоятельно искать, анализировать и отбирать необходимую информацию. Коммуникативные компетенции. Умеют жить и работать в коллективе, имеют понятия о социальных ролях (лидер-организатор, лидер — генератор идей, исполнитель, зритель). Имеют представления о способах выхода из конфликтных ситуаций. Недостаточно сформированы навыки взаимодействия с различными социокультурными объектами коммуникации (умение корректно и правильно задать вопрос, представить себя, написать заявление и т.д.).

Методы поддержки развития интеллектуальных способностей:

- метод «сократовской беседы» — развитие диалогического мышления, творческих способностей;

- метод синектики — смещение на уровень подсознательной активности, направлен на развитие ассоциативного, абстрактного, образного мышления;

- метод «заданной формы организации учебно-воспитательного процесса»; создание учебно-воспитательной ситуации, когда ребёнок сам должен выйти на решение новой задачи путём использования новых способов её решения[4].

Методы поддержки развития организаторских способностей:

-метод «творческого выполнения задач»;

-метод игры — творческое действие в воображаемых, условных обстоятельствах с целью развития самостоятельности и творчества;

-метод поручения — регулярное выполнение определённых действий в целях превращения их в привычные формы поведения (положительные привычки);

-метод упражнения — повторение, закрепление, упрочение и совершенствование ценных способов действий;

Таким образом, реализация компетентностного подхода в рассматриваемом контексте предусматривает интеграцию процессов воспитания и обучения, что при «фасилитирующей» роли педагога, будет способствовать формированию компетентной личности будущего педагога, способной к успешной социализации в обществе, конкурентоспособной на рынке труда, но в то же время духовной, культурной и толерантной.

### **Список используемой литературы:**

Байденко, В.И. Компетенции в профессиональном образовании // Высшее образование в России. - 2004. - № 11.

Вербицкий А. Гуманизация, компетентность, контекст – поиски оснований интеграции // Вестник высшей школы. – 2006. - № 5.

Гавриленко Т. Обучение через желание // Учитель. – 2005. - № 6

Бондаревская, Е.В. Теория и практика личностно-ориентированного образования. Ростов н/Д: Изд-во РГПУ, 2000. - 352 с.

УДК 316

**Колодезникова О.В.**

Магистрант

Северо-Восточный федеральный университет имени М.К. Аммосова

(СВФУ им. М.К. Аммосова)

(Россия, г. Якутск)

## **ОСОБЕННОСТЬ ТРУДА КОРЕННЫХ МАЛОЧИСЛЕННЫХ НАРОДОВ СЕВЕРА**

***Аннотация:** в статье описан образ жизни, особенность труда, характер занятости, традиции коренных малочисленных народов Севера. А также рассмотрены качество жизни КМНС, их трудовой процесс, который стал для них традиционным образом жизни.*

***Ключевые слова:** коренные малочисленные народы, Север, образ жизни, разделение труда, община, природа*

КМНС- это коренные малочисленные народы Севера, которые живут на широких просторах Севера. Ранее их называли «малые народности Севера» [3, с. 38]. К ним относятся: эвены, эвенки, чукчи, долганы, юкагиры и др. Эти народы отличаются от других по образу жизни, по характеру занятости, по традициям, по образу мышления, нормами и правилами поведения, отношением к труду.

Труд коренных малочисленных народов Севера очень тесно связан с природой. Они бережно, с уважением и почтением относятся к природе. Земля и ее ресурсы для коренных народов Севера имеет важное значение, так как именно они обеспечивают человеку в тундре все необходимое для жизни.

Без ведения традиционной хозяйственной деятельности невозможно представить полноценное существование коренных народов [2, с. 27]. Народы Севера для осуществления своей хозяйственной деятельности чаще всего разделяются по общинам. В одной общине могут состоять несколько семей братьев, сестер и т.д. То есть объединение в одну общину, в большинство случаев, происходит между



родственниками. В некоторых случаях, маленькие общины могут объединиться в более крупные для совместного труда.

По полу и возрасту происходит разделение труда у народов Севера. Например, женщины обрабатывают шкуру, шьют одежду и обувь. Ухаживают за детьми, чаще всего за маленькими, ведь дети школьного возраста учатся в школе и живут в интернате. Женщины заготавливают продукты на целый год. Напротив, мужчины занимаются охотой, рыболовством, оленеводством, тем самым обеспечивая свою семью всем самым необходимым.

Занятие традиционными видами хозяйственной деятельности коренных малочисленных народов Севера является уникальной формой занятости, так как выполняется в неблагоприятных климатических условиях. У коренных малочисленных народов Севера условия труда устроены так, что труд для них является самым важным для обеспечения жизни.

Я сама родом из Томпонского района Республики Саха (Якутия). В моем районе есть эвенский национальный поселок – Тополиное. Здесь большую часть населения составляют эвены, эвенки, долганы, чукчи. И я хочу рассказать об особенностях их труда, образа жизни.

Основным производством в с. Тополиное является оленеводство и промыслы (рыбный и пушной). Здесь меньшая часть людей живет как обычно, т.е. работают в школах, детских садах, в администрации. Дети школьного возраста живут в интернате и учатся в школе. А их семьи, родственники круглый год живут в палатках (не в юртах) в лесу.

В одну общину объединяется примерно 2-3 семьи на одно стадо оленей. Стадо бывает разное, но примерно по 300-500 оленей, и редко 1000. Семьи круглый год ухаживают за оленями, в то же время занимаются рыболовством и охотой. У них кочевой уклад жизни. Они постоянно передвигаются с места на место, вслед за стадом. Семьи ночами охраняют детенышей оленей от хищников, которых в лесу много. Поэтому члены общины, как правило, всегда с собой носят ружьё.

Общины в поселок приходят только за едой и на праздник «Сэбдьэх» - встреча лета. Ярko и красочно проходит традиционный слет оленеводов. На празднике

проводятся соревнования по национальным видам спорта, гонки на оленьих упряжках, верховые горки. В этот день все наряжаются в национальную одежду из кожи оленя. Встречи на таком празднике вселяют народу чувство единства и веру в будущее.

Раньше общины выходили на связь только через рации. Они в определенное время выходили на место, где ловит связь и разговаривали. А в настоящее время у них есть спутниковые телефоны. Еще у общин появились мини электростанции, поэтому в палатках уже есть свет. Раньше у них света не было, они готовили на костре.

В настоящее время остро стоит проблема того, что большинство молодых людей не хотят стать оленеводами, вести такой образ жизни, так же трудиться из-за суровых условий. Поэтому в общинах состоят только пожилые люди. Плюс к этому, молодое поколение постепенно снижает и утрачивает родной язык [1, с. 35]. Они разговаривают по-русски. Родным языком свободно владеют только пожилые.

Таким образом, качество жизни коренных малочисленных народов Севера остается так же низкой, несмотря на предусмотренные льготы КМНС. Трудовой процесс является главным в жизнедеятельности коренных малочисленных народов Севера, ставшим традиционным образом их жизни.

### **СПИСОК ЛИТЕРАТУРЫ:**

Копцева Н.П. К вопросу о государственной политике в области сохранения языков коренных малочисленных народов Севера // Арктика и Север №16. – 2014. – С. 34-40.

Леонов С.Н. Шеварева Я.С. Проблемы и перспективы развития традиционных видов хозяйственной деятельности коренных малочисленных народов Севера Дальнего Востока // Регионалистика №2. – 2017. – С.26-45

Юдин В.И. Государственная политика РФ в отношении коренных малочисленных народов Севера на современном этапе // Власть №2. – 2010. – С. 37-40

УДК 316

**Колодезникова О.В.**

Магистрант

Северо-Восточный федеральный университет имени М.К. Аммосова

(СВФУ им. М.К. Аммосова)

(Россия, г. Якутск)

## **СРАВНИТЕЛЬНЫЙ АНАЛИЗ ПО ИССЛЕДОВАНИЮ МОЛОДЕЖНЫХ СУБКУЛЬТУР**

***Аннотация:** в статье описаны результаты социологических исследований, проведенных в г. Якутск и в г. Вологда. Данное исследование направлено на выявление особенностей наиболее распространенных молодежных субкультур. Проведен сравнительный анализ по проведенным исследованиям.*

***Ключевые слова:** молодежь, субкультура, молодежная субкультура, принадлежность к субкультуре, представители субкультур.*

Молодежная субкультура — это любое объединение молодёжи, имеющей собственные элементы культуры, а именно: язык (сленг), символику (внешняя атрибутика), традиции, тексты, нормы и ценности [2, с. 570].

Молодежные субкультуры различны в зависимости от территории, окружающей среды, общества, в которой они существуют. Рассмотрим для сравнительного анализа по исследованию молодежных субкультур два разных города из разных регионов России. Возьмем для примера г. Якутск (Республика Саха (Якутия))[1] и г. Вологда (Вологодская область) [3]. Оба города являются административными центрами.

В связи с актуальностью проблемы молодежных субкультур в апреле-мае 2010 г. было проведено социологическое исследование, которое направлено на выявление субкультурных особенностей молодежи на территории г. Вологды. Выборку анкетного опроса составили 498 человек.

В Якутске социологическое исследование было проведено в октябре 2018 года. Данное исследование было направлено на выявление особенностей наиболее распространенных молодежных субкультур. Выборку анкетного опроса составили 100 человек.

Для начала рассмотрим исследование, проведенное в г. Вологда.

В проведенном исследовании 11% опрошенных целиком и полностью воспринимали внешние атрибуты субкультурного движения (одежду, прическу, татуировки, украшения и др.) и следовали субкультурным ритуалам и правилам.

Чаще всего молодые люди отмечали свою принадлежность к субкультурам: панки (21%), эмо (15%), готы (14%), альтернативщики (13%), рэперы (8%), аниме (4%) и другие.

Среди факторов, привлекающих молодежь к субкультурному движению, можно отметить: общность музыкальных интересов (41%), внешняя атрибутика и мода (27%), общие взгляды и интересы (20%), возможность общения (8%), специфическое поведение и стиль жизни представителей субкультуры (6%).

К источникам распространения субкультур относятся - устное общение в группе сверстников и телевидение. Именно по этим каналам получили первую информацию о субкультуре те молодые люди, которые впоследствии примкнули к молодежным движениям (из рассказов приятелей о субкультуре узнали 45% молодых людей, из фильмов – 33%, из телепередач – 18%). В 21 % случаев источники информации о субкультурных идеологиях были связаны с журналами и музыкальными интересами молодежи.

Почти половина участников субкультур (43%) сталкивалась с фактами агрессии со стороны тех или иных субъектов социума. В 40% случаев неприятие новых форм поведения, стиля одежды и т.д. исходит от родителей и преподавателей, являющихся для молодых людей главными носителями философии традиционной культуры. Проявление агрессии со стороны знакомых и родственников ощущали на себе 11% представителей субкультур, со стороны друзей – 9%, соседей – 5%.

Таким образом, можно сделать вывод о том, что около 11 % молодежи г. Вологды вовлечено в субкультурные движения, при этом самые распространенные из них – готы,

эмо, скинхеды. В поисках самовыражения самореализация для молодежи отходит на второй план, уступая место общности эстетических вкусов (музыка, образцы поведения, внешняя атрибутика и т.д.).

Далее рассмотрим исследование молодежных субкультур, проведенное в г. Якутск. Здесь преобладающую долю занимают представители аниме субкультуры. А на втором месте – представители к-поп. Среди мужчин наиболее распространенными субкультурами являются: геймеры и рэперы. Среди женщин – к-поп и аниме.

Почти треть опрошенных респондентов выбрало определенную субкультуру по тому, насколько она близка по духу. Второй немаловажной причиной выбора определенной субкультуры стала ее идея.

В вопросе «Как Вы узнали о существовании субкультур» почти половина или 46% выбрали от своих друзей, 30% из журналов, фильмов, массовой культуры, 23% через интернет и 1% на уроке обществознания.

64% опрошенных респондентов вообще не сталкивались с проблемами из-за того, что отличаются от всех. 31% сталкивались иногда и только 5% ответили, что сталкивались с проблемами.

Реакцию родителей на взгляды ребенка – представителя молодежной субкультуры: у большей доли или у 86% опрошенных респондентов родители нейтрально относятся к взглядам своего ребенка. 10% позитивно, т.е. они поддерживают, одобряют сделанный выбор. И только 4% негативно относятся к тому, что их ребенок состоит в той или иной субкультуре.

Исходя из проведенных анализов можно сделать следующие выводы:

1. В г. Вологда самыми распространенными молодежными субкультурами являются готы, эмо, скинхеды. В г. Якутск преобладающую долю занимают представители аниме субкультуры. А на втором месте – представители к-поп.
2. В г. Вологда к субкультурному движению молодежь привлекает - общность музыкальных интересов, внешняя атрибутика и мода, общие взгляды и интересы. А в г. Якутск – близость по духу, а также идея субкультуры.
3. И в г. Вологда, и в г. Якутск источниками распространения субкультурных идеологий являются - рассказы приятелей, фильмы, телепередачи, журналы.

4. В г. Вологда почти половина участников субкультур сталкивалась с фактами агрессии со стороны тех или иных субъектов социума. В г. Якутск, наоборот, больше половины опрошенных респондентов вообще не сталкивались с проблемами из-за того, что отличаются от всех.

Таким образом, поведение, реакция общества на молодежные субкультуры в двух проанализированных городах во многом схожа. Различие может быть связано с тем, что первый анализ был проведен в 2010 г. а второй в 2018 г., поэтому за 8 лет общество могло изменить свое мнение насчет молодежных субкультур.

### **СПИСОК ЛИТЕРАТУРЫ:**

Колодезникова О.В., Борисова У.С. Популярные молодёжные субкультуры г. Якутска: социологический анализ // Гуманитарные, социально-экономические и общественные науки. – 2018. - №11.– С. 40-43

Логвинова М. И., Логвинова Т. И. Молодёжные субкультуры: психологические аспекты // Научно-методический электронный журнал «Концепт». – 2016. – Т. 17. – С. 569–573.

Морев М.В., Попова В.И. Итоги исследования субкультурных установок в молодёжной среде (на примере г. Вологды) // Проблемы развития территории.- 2010.- №5. – 71-80

УДК 1

**Куляскина Д.А.**

Магистрант кафедры ЭТиУП

Уральский Государственный Экономический Университет (Россия)

## **ОСНОВЫ СОЗДАНИЯ УПРАВЛЕНЧЕСКИХ ПРОГРАММ**

***Аннотация:** в работе проанализирован вопрос создания управленческих программ. Выявлена основанная проблема управленческих программ, когда они не дают определенного результата.*

***Ключевые слова:** Управленческие программы, мотивация персонала, эффективность трудовой деятельности, трудовая деятельность.*

Впервые проблема активности человеческого капитала была исследована в Вюрцбургской школе психологами: К. Марбе, О. Кюльпе, Н. Ах и др. [1]. Через свои эксперименты они показали, что представления и понятия связаны между собой в единый акт мышления и что они управляются задачей, на которую мышление направлено. Это помогло им сделать вывод о том, что представления человека во время мышления могут не зависеть от внешних раздражений и ассоциаций, если мыслительным процессом управляют детерминирующие тенденции (т.е. конечная цель и инструкции).

Уже в дальнейшем данный вопрос стали затрагиваться в работах российских учёных Валь Е., Пунтуса С.А., Уткина Э.А., Махорт Н., откуда и выявилось понятие – управленческая программа.

Управленческая программа-это система, позволяющая создать у персонала внутренний стимул к результативной и качественной трудовой деятельности.[2]

Вопрос управленческой программы имеет свою историю как в нашей стране, так и за рубежом.

Государственные, частные, корпоративные организации на практике увидели, что развитие и успех не может быть возможен без использования управленческих программ.

Одним из основных фактором успеха работы любой организации является работающий персонал в условиях современных платформ.

В первую очередь необходимо подобрать грамотных специалистов, и как показывает практика, это не так просто. После того, как организация нашла сотрудника, встает вопрос о дальнейшей мотивации к трудовой деятельности. Отсутствие дальнейшей мотивации предполагает дальнейшее нежелание работать, и в последствии сотрудник будет искать работу с четкими мотивационными позициями. [3]

Мотивацию возможно определить, как совокупность факторов, поддерживающих и направляющих, т.е. определяющих поведение, а также как совокупность причин психологического характера, объясняющих поведение человека, его начало, направленность и активность.

Непосредственно и кадровые службы сталкиваются с вопросами мотивационных программ, т.к это ежедневное общение с сотрудниками, анализ их работы с целью усовершенствования, преобразования управленческих программ для дальнейшего улучшения работы.

На сегодняшний день, случаются ситуации, когда управленческие программы не работают, или работают так, как не нужно компании. В результате чего, получается ситуация, что труд работников -не эффективен, и персонал не инициативен.

В современном мире мотивация труда персонала переживает серьезные преобразования. Это связано с тем, что возрос жизненный уровень жизни соответственно и запросы людей, появились безграничные возможности заработка, получения новых знаний, а также изменились жизненные ценности людей.

Основная проблема управленческих программ- однобокий подход. Компании применяют программу либо за идею и грамоту (только нематериальная мотивация), либо полное игнорирование нематериальных стимулов, но совершенно не приходят к балансу для различных групп сотрудников внутри компании.

Каждая компания создает свою управленческую программу, исходя из особенностей бизнеса, стратегических целей и существующей корпоративной культуры.



Опыт работы показывает, что для достижения необходимых результатов в создании управленческих программ необходимо основываться на нескольких не мало важных пунктах:

1. Управленческая программа должна решать основные задачи бизнеса, и основываться на существующей стратегии;
2. Управленческая программа должна учитывать в себе этапы развития компании, а также нынешнее состояние компании на рынке;
3. Управленческая компания должна быть непрерывной и быть совершенной, совершенствоваться благодаря новым платформам управления;
4. Необходимо не забывать затрагивать и не материальную стратегию.

Исходя из вышесказанного, можно сказать, что управленческая программа, является частью всей совокупности мотива человека. Она формируется, когда в распоряжении субъекта управления имеется необходимый набор благ, соответствующих социально обусловленным потребностям человека. Для приобретения данных благ нужны трудовые усилия работников, и именно трудовая деятельность открывает возможность работнику получить эти блага.

### Список литературы

Чуканова Т.В. Проблема мотивации в исследованиях отечественных психологов в конце XX века. 2016. № 5 (2). С. 18-20.

Оюн А.В. МОТИВАЦИЯ ТРУДА ПЕРСОНАЛА В СОВРЕМЕННЫХ УСЛОВИЯХ // Студенческий: электрон. научн. журн. 2018. № 11(31). [Электронный ресурс]. - Режим доступа: <https://sibac.info/journal/student/31/111133> (дата обращения: 07.05.2019).

Аллин О. Н., Сальникова Н. И. Кадры для эффективного бизнеса. Подбор и мотивация персонала [Текст] / О.Н. Аллин. – М.: Генезис -, 2017. - 248 с.

УДК 1

**Матвеева Д.В.**

Учитель бурятского языка

МБДОУ «Детский сад № 89 «Журавлёнок»

Город Улан-Удэ

## **НАРОДНЫЕ ИГРЫ – КАК СРЕДСТВО НРАВСТВЕННОГО ВОСПИТАНИЯ В ДОУ**

***Аннотация:** в настоящее время актуальной является задача сохранения национальных традиций, формирования национального самосознания человека. Детский сад, решая задачи разностороннего развития детей средствами бурятской народной культуры, отдает предпочтение бурятским народным играм.*

***Ключевые слова:** дети, игры, культура, традиции, развитие, воспитание.*

В настоящее время актуальной является задача сохранения национальных традиций, формирования национального самосознания человека. Детский сад, решая задачи разностороннего развития детей средствами бурятской народной культуры, отдает предпочтение бурятским народным играм.

Такие игры вобрали в себя лучшие национальные традиции. В них ярко отражается образ жизни людей, их труд, быт, национальные устои. В народных играх много юмора, шуток, задора, что делает их особенно привлекательными для детей. Доступность и выразительность народных игр активизирует мыслительную работу ребенка, способствует расширению представлений об окружающем мире, развитию психических процессов. В народных играх есть все: и фольклорный текст, и музыка, и динамичность действий, и азарт. В то же время они имеют строго определенные правила, и каждый играющий приучается к совместным и согласованным действиям, к уважению всеми принятых условий игры. В таких играх можно отличиться, если это не нарушает установленного порядка – в этом и заключается педагогическая ценность народных игр.

Педагоги детского сада широко используют народные игры на занятиях, в повседневной жизни ребят, на прогулке, на праздниках и развлечениях. В подборе игр принимают участие не только воспитатели и специалисты: музыкальный руководитель отслеживает музыкальный репертуар; инструктор по физическому воспитанию продумывает комплекс разучиваемых движений; логопед формирует сенсомоторную сторону речи, корректирует систему языка, развивает навык связного высказывания.

На праздниках и развлечениях также используем народные игры. К ребятам приходят различные персонажи из сказок, которые играют с ними в подражательные игры - «Петя-петушок»; хороводные – «Зайка», «Коза»; игры-забавы – «Бабка-ежка»; игры-соревнования – перетягивание каната, борьба и т.д. в такие игры вовлекаются не только дети, но и воспитатели, и другие сотрудники детского сада.

В повседневной жизни, особенно на прогулке, наши воспитанники любят играть в так называемые дворовые игры: «Салочки», «Море волнуется», «Краски», «Фанты», «Телефон».

Мы считаем, что использование народных игр в работе с детьми позволяет нам донести до детей самобытность бурятского народа, колорит его обычаев, своеобразие бурятского языка, сформировать интерес к бурятской народной культуре, к ее традициям.

Опыт работы с детьми показывает, что в последнее время дети все реже играют в обычные «дошкольные игры». Редко встречаются оригинальные идеи в играх, интересные повороты в их сюжетах. Часто игры дошкольников однообразны, без яркости и вдохновения, которые так присущи детскому восприятию окружающего мира. Дети встречаются с трудностями, когда нужно проявить воображение и фантазию, придумать что-то свое.

Большинство родителей убеждены, что просто играть, баловать, разговаривать с ребенком совершенно недостаточно. Чтобы идти в ногу со временем, с малышом «надо заниматься». Таким образом, в тот период, когда у ребенка в норме должно развиваться правое (художественное, синтетическое) полушарие головного мозга, то есть формируется целостная картина мира, его загружают ненужными на тот момент знаковыми системами (буквами, цифрами), стимулируя тем самым левое

(аналитическое) полушарие, на работе которого и так построена система школьного образования.

Важно развивать у дошкольников внимательность, творческое воображение, познавательную активность, коммуникативные навыки, способность рассуждать, анализировать и сравнивать, обобщать и выделять существенные признаки предметов. Приобретенные навыки в дальнейшем помогут ребенку успешно овладеть новыми знаниями. И формировать эти навыки надо незаметно для ребенка, в игре. Поэтому в детском саду широко используем игры на становление познавательных процессов.

Например:

Игры на развитие различных видов памяти: «Запоминалки», «Чего не стало», «Телеграмма», «Художники» и другие.

Игры на развитие коммуникативных навыков и эмоциональной сферы ребенка: «Ласковые шаги», «Подарок», «Добрые волшебники», «Паровозик с именем», «Комплименты» и другие.

Игры на развитие мыслительных операций: «Лишнее слово», «Говори наоборот», «Четвертый лишний», «Хитрые задачки», «Подбери словечко», «Быль и небыль», «Загадочные слова» и другие.

Игры на развитие воображения: «Что было», «Что будет», «Кто придумает конец, тот и будет молодец» и другие.

Игры на снятие эмоционального напряжения.

В такие игры дети играют с удовольствием и интересом, они становятся увереннее в себе, своих силах. Причем это сказывается как в общении со сверстниками, так и в поведении на других занятиях. У них развиваются навыки общения, формируются предпосылки дальнейшей успешной учебной деятельности.

Весёлые подвижные игры - это наше детство. Кто не помнит неизменных прятков, пятнашек, ловишек, салочек. Когда они возникли? Кто придумал эти игры? На этот вопрос только один ответ: они созданы народом, так же как и сказки и песни.

Русские народные игры имеют многовековую историю. Они сохранились и дошли до наших дней из глубокой старины, передавались из поколения в поколение, вбирая в себя лучшие национальные традиции. Собирались мальчишки и девчонки

вечером на деревенской улице или за околицей, водили хороводы, пели песни, без усталости бегали, играя в горелки и салочки, состязались в ловкости, играя в лапту. Зимой развлечения носили иной характер: устраивались катания с гор, игры в снежки; на лошадях катались по деревням с песнями и с плясками. Для всех народных игр характерна любовь русского человека к веселью, удалству.

Народные игры для детей носят и педагогическую ценность, оказывают большое влияние на воспитание ума, характера, воли, развивают нравственные чувства, физически укрепляют ребёнка, создают определённый духовный настрой, интерес к народному творчеству.

### **СПИСОК ЛИТЕРАТУРЫ:**

Литрес.рф

УДК 1

**Тырышкина О.В.**

студент исторического факультета  
Тувинский государственный университет

**Научный руководитель:**

**Ховалыг С.С.**

кандидат ист. наук, доцент  
Тувинский государственный университет

**СИСТЕМАТИЗАЦИЯ ТЕХНОТРОННЫХ ДОКУМЕНТОВ ТУРАНСКОГО  
ФИЛИАЛА ИМ. САФЬЯНОВЫХ ГБУ «НАЦИОНАЛЬНЫЙ МУЗЕЙ ИМ.  
АЛДАН-МААДЫР РЕСПУБЛИКИ ТЫВА»**

*Аннотация:* в статье рассматривается систематизация технотронных документов Туранского филиала им. Сафьяновых ГБУ «Национальный музей им. Алдан-Маадыр Республики Тыва».

*Ключевые слова:* музей, архивное дело, хранение документов.

Музей - это культурное учреждение, которого деятельность заключается в собирании особенно ценных исторических фактов данной страны, республики, района. Основная и ответственная работа сотрудников музея, заключается в систематизации, хранения и использования музейных артефактов.

В Туранском музее им. Сафьяновых (далее музей), за время своего существования с 1981 года, накопилось большое количество разных информационных источников: предметы русского быта конца XIX века, артефакты тувинского быта, - фотодокументы о культуре Пий-Хемского, семьи Сафьяновых, писателя В. Яна и другие фотодокументы. В музее хранятся видеодокументы, в которых сняты видео сюжеты о раскопках кургана Аржаан II и о людях, которые внесли особый вклад в развитии Пий-

Хемского района и другие исторические сведения. На сегодняшний день фонд музея составляет 645 – ед. хранения.

Актуальность темы исследования обусловлена тем, что в современном мире меняются и модернизируются технология документирования информации. Ежегодно происходят изменения в законодательной базе Российской Федерации. Редактируются и дополняются государственные стандарты в области хранения архивных документов.

Федеральный закон «Об архивном деле в Российской Федерации» от 22 октября 2004 г. №125 –ФЗ, во главе 2 ст. 5, указано, что в «Архивный фонд Российской Федерации входят находящиеся на территории Российской Федерации архивные документы независимо от источников их происхождения, времени и способа создания, вида носителя, форм собственности и места, в том числе юридические акты, управленческая документация, документы содержащие результатом научно-исследовательский, опытно-конструкторских и технологических работ и другие источники».

Тема исследования актуально тем, что технотронные документы хранятся по установленным правилам в «Основных правилах работы архивов организации» от 06.02.2002 г., данные правила рекомендуют режим хранения документов «Документы должны храниться в условиях, обеспечивающих их защиту от повреждений, вредных воздействий окружающей среды и исключаящих утрату документов». В музее необходимо систематизировать и осуществлять режим хранения технотронных документов: фотодокументы и видеодокументы, так как в музее не соблюдаются правила хранения документов, технотронные документы начинают терять свой первоначальный вид. В видеодокументах, магнитная лента стерта, и часть записи уничтожена. В музейном фонде, часть фотодокументов, при несоблюдении режима хранения, потеряли облик изображения, пожелтели.

Международный стандарт ГОСТ 7. 68.95. Система стандартов по информации, библиотечному и издательскому делу Фоно- и Видеодокументы. Общие технические требования к архивному документу, регламентирует режим хранения документов. Температурно-влажный режим для фоно- и видеодокументов рекомендуется хранить при температуре от 8 до 18 С° и относительность влажности воздуха должна быть от 45

да 65%. В музее влажность воздуха не соблюдается по правилам хранения. Требования к упаковке документов в музее не соблюдается, а данный ГОСТ 7.68.95 регламентирует, что фоно- и видеодокументы на магнитной ленте, принимаемые на хранения, должны быть упакованы в пакет из полиэтиленовой пленки по ГОСТУ 10354 и в заводскую коробку или помещены в полиэтиленовый футляр с вырезами для этикеток.

Музейный фонд, это часть культурного наследия и для будущего поколения, необходимо сохранить ценные, уникальные и архивные документы на любых носителях информации.

Мировая практика показывает, что все зарубежные страны используют цифровую систему хранения архивных документов. В вестник архивиста от 07 марта 2014 года, авторами: С.Н. Горохов и Е.М. Лобанов, в статье «Современные технологии хранения электронных документов», авторами изложена информация, что «форматы и носители, на которых аудиовизуальные архивы хранят видео- и радиоматериалы, созданные за долгие годы работы теле- и радиокompании, теряют актуальность. Так, например, еще недавно популярные кассеты «Betacam», долгое время используемые в телепроизводстве, доживают последние годы, так как выпуск воспроизводящего оборудования этого формата прекратился. Поэтому уже сейчас данные, записанные на видеокассеты «Betacam», предлагается переводить в более подходящую цифровую форму для того, чтобы обеспечить возможность их дальнейшего использования в будущем». В журнале «Отечественные архивы» от 2019 года за №5 в статье «Сохранность электронных документов: проблемы и решения», автором этой статьи В.Э. Баласаняном, обусловлена тема сохранности электронного документа в современном мире. «При наличии в архиве большое количество разнородных и разрозненных носителей процедуры контроля состояния электронных документов и обеспечения их битовой сохранности технологически весьма затруднены в силу объема работ и стоимости оборудования. Эффективной альтернативной является переход от хранения отдельных носителей к использованию единого хранилища, гарантирующего битовую сохранность информации за счет контрольных процедур, необходимого резервирования и планового технического обновления аппаратно-программных средств



хранения. В современных условиях профессиональные услуги надежного хранения оказывают даты-центры и облачные хранилища.»

В соответствии Закона Республики Тыва «Об архивном деле Республики Тыва» от 13 июля 2006 г №1893 -ЗРТ, в ст.11, регулируется, что «финансовое и материально-техническое обеспечение архивного дела в Республики Тыва, органы местного самоуправления, организации и граждане, занимающиеся предпринимательской деятельностью без образования юридического лица на территории Республики Тыва, обязаны обеспечить финансовые, материально-технические и иные условия, необходимы для комплектования, хранения учета и использования архивных документов, предоставлять создаваемым ими архивам здания или помещения, отвечающие нормативным требованиям и хранению архивных документов и условиям труда работников архива».

Таким образом, можно сделать вывод, что на современном этапе исследования, эта тема остается актуальной, по вопросу сохранности архивных документов: фото-, фоно-, видеодокументы и вся информационная документация.

Проблема возникает в том, что архивные учреждения: архивы, музеи, образовательные учреждения и другие организации, нуждаются в обеспечении материально-технической базой, в обновлении технологических условий работы, а также особенно важно играет финансовая поддержка, в сохранности уникальных, ценных и архивных документов учреждений Республики Тыва.

В Туранском музее, коллекция архивных документов уникальна. Большое количество информационных документов, в музее хранятся документы: о Сафьяновых, об образовании Пий-Хемского кожууна, о культурных и образовательных учреждениях, так же документы хранятся религиозного характера, о первом священнике Владимире Юневиче, который оставил информационный след в истории Пий-Хемского кожууна.

Владимир Юневич, в г. Туране, основал в 1915 г. приходскую общедоступную народную библиотеку. Документы 1915 года, имеют особое значение в архивном хранении, так как документам уже 104 года, и этим документом, необходимые условия, режима сохранности документов. В папке «Юневич», хранятся архивные

фотодокументы, которые нужно сохранять на другие материальные носители, через сканер.

Особо важные архивные документы, хранятся в музее об археологии. Большое значение имеет сохранность документов из раскопок Аржаан -2. Уникальность этих документов ценная. Материалы курган Аржаан-2, исследованного центрально азиатской экспедицией Государственного Эрмитажа совместно с Германским археологическим институтом, профессором Г. Парцингер и доктор А. Наглер. В коллекции находок из Аржаана - 2 представлены «загадочные картинки», впервые обозначены А.Д. Грачом как особенность искусства алды-бельской культуры Тувы.

В период раскопок с 2004 года, заведующей Туранского филиала Т.Е. Верещагиной, велись записи и снимались видео сюжеты, исторического события в области археологии. Архивные видеозаписи, которые хранятся в музее уникальны по своему происхождению.

На данном этапе, необходимо сохранить видеодокументы об Аржжане -2, для будущего современного поколения, для дальнейшего использования в исследовательской работе.

Таким образом, можно сделать вывод, что исследовательская работа, в области изучения и сохранения технотронных документов Туранского филиала им. Сафьяновых, имеет важное значение. Видеодокументы необходимо перезаписать, на наиболее качественные информационные носители.

Так же необходимо в архивных учреждениях, использовать методические рекомендации, в которых указаны правила хранения архивных документов, также необходимо просматривать ежегодно нормативные акты, оперативно прослеживать изменения и дополнения к ГОСТам. Обеспечивать архивные учреждения в обновлении материально-технической базе и поддерживать финансовым обеспечением для приобретения необходимой аппаратуры. Если все условия соблюдать в хранении архивных документов, то естественно информация будет служить вечно.

---

### Список литературы:

Чугунов, К.В. Искусство звериного стиля из кургана Аржан - 2/ К.В. Чугунов; сост. С.К. Шойгу // Древности Тувы: археологические памятники (бронзовый век - конец XIX века).-Москва: Слово, 2008.-С.843-861.

Журнал «Отечественные архивы».—2019.--№5.—[www.rusarchives.ru](http://www.rusarchives.ru) (дата обращения 24.11.2019).

Закон Республики Тыва «Об архивном деле Республики Тыва» от 13 июня 2006 г. №1893-ЗРТ.-  
<http://docs.cntd.ru/document/802089383>. (дата обращения 24.11.2019).

«Основные правила работы архивов организаций» (одобрены решением Коллегии Росархива от 06.02.2002).—[www.consultant.ru](http://www.consultant.ru) (дата обращения 23.11.2019).

Российский историко-архивоведческий журнал «Вестник архивиста».—[www.vestarchive.ru](http://www.vestarchive.ru) (дата обращения 23.11.2019).

ГОСТ 7.68.95 СИБИД. Фоно- и видеодокументы. Общие технические требования к архивному хранению.—[docs.cntd.ru](http://docs.cntd.ru) (Дата обращения 23.11.2019)

Федеральный закон Российской Федерации «Об архивном деле Российской Федерации». 2 октября 2004.--№125-ФЗ.-[http://www.mastard.ru/federal\\_nyzzakon-.htm](http://www.mastard.ru/federal_nyzzakon-.htm) (дата обращения 23.11.19).

УДК 1

**Хамидова Н.Т.**

ст. преподаватель

ТГПУ имени Низами

**Хуррамов М.**

студент

ТГПУ имени Низами

## **ВОСПИТАНИЕ ЧУВСТВА ПАТРИОТИЗМА НА УРОКАХ РУССКОГО ЯЗЫКА В ИНОЯЗЫЧНЫХ ГРУППАХ ВЫСШИХ УЧЕБНЫХ ЗАВЕДЕНИЙ**

*Аннотация:* в статье рассматривается воспитание чувства патриотизма на уроках русского языка в иноязычных группах высших учебных заведений.

*Ключевые слова:* патриотизм, иноязычные студенты, воспитание.

Исторический опыт становления и развития Республики Узбекистан указывает на то, что важнейшим средством формирования гражданского общества, укрепления единства государства является патриотическое воспитание граждан.

Характеризуя создавшееся в стране положение, Президент нашей страны Ш.М. Мирзиёев говорил, что “утратив патриотизм и национальную гордость и достоинство, мы потеряем себя как народ, способный на великие свершения”. Предотвратить нравственную деградацию, возродить высокое значение слова “патриотизм” призваны образовательные учреждения, так как детство, юность - самая благодатная пора для воспитания чувства любви к Родине. Огромная роль в воспитании чувства патриотизма и гражданственности принадлежит и учителю русского языка и литературы.

Русский язык как учебный предмет несет чрезвычайно высокую познавательную ценность: привитие чувства любви к изучению языков, осмысление общечеловеческих ценностей, воспитание личности с высоким чувством патриотизма. Для достижения

этих целей в изучении русского языка можно использовать такой материал, как “Общие сведения о русском языке” и дидактический материал: упражнения, диктанты, изложения, сочинения и др.

Работа над формированием патриотизма зависит от общей подготовки студентов, специфики программного материала по русскому языку и межпредметных связей русского языка с другими предметами. Так, если на первом занятии мы говорим о языке как важнейшем средстве общения, о том, как появился язык, какие условия этому способствовали, далее идет разговор о причинах включения русского языка в состав мировых языков – политических, научных, культурно-исторических, лингвистических.

Воспитание гражданственности и патриотизма проявляется через любовь к своей стране, преданность ей, в осознанном желании и готовности встать на защиту Родины по примеру своих предков. Хорошим подспорьем в этом является правильный подбор дидактического материала. В процессе проведения обучающих диктантов, изложений можно предложить студентам определить основную мысль текста, акцентировать внимание на тех мыслях, чувствах, которые формируют патриотизм и гражданственность, например: Как проявилась храбрость узбекского народа, их верность Родине? Что помогло героям одержать победу над врагом? Смогли бы вы поступить также?

Большое воспитательное значение имеют пословицы, которые можно использовать при изучении различных тем в процессе всего обучения русскому языку: “Тире между подлежащим и сказуемым” - Родная сторона - мать, чужая – мачеха; Родина - мать, умей за неё постоять; “Прилагательные полные и краткие” - Своя земля и в горести мила; Глупа та птица, которой своё гнездо не мило; “Степени сравнения имен прилагательных” - Родина краше солнца, дороже золота; Любовь к Родине сильнее смерти и т.д. и переводить их, находить аналоги на узбекском языке. (Она юртинголтин бешик; Ватанинг-онанг; Ўзга юртда шох бўлганча, ўз юртингда гадо бўл и др.)

Любовь к родной природе - одно из проявлений любви к Родине, и воспитание его во многом зависит от учителя русского языка, потому что именно он знакомит детей с поэтическим образом Родины. Воспитывая у студентов любовь к природе, мы обращаемся к писателям, поэтам, создавшим незабываемые картины родных лесов и

полей, морей и гор. В тренировочных упражнениях есть много текстов - описаний природы классиков узбекской и русской литературы, систематическая работа с такими образцами позволяет перейти к составлению собственных сочинений “Любимый уголок природы”, “Мой город”, “Улица моего детства”, “Красота мира глазами А.Наваи и А.С. Пушкина” и др.

Большое воспитательное значение имеет работа со словарями. Студенты могут выполнять самые различные задания, например: Прочитайте в “Большом толковом словаре” и “Словаре иностранных слов” словарные статьи, посвященные слову “патриот, патриотизм”. Чем различается материал словарных статей? Напишите рассуждение на тему “Что значит – быть патриотом”. Прочитайте в словаре словарные статьи, посвященные словам родина, герой, героизм, отвага, доблесть, мужество. Что объединяет эти слова?

Надо изучать языки, совершенствовать и возвышать свои знания. Тогда поднимется и уровень культуры, и будет накапливаться богатство добрых отношений между людьми, будут укрепляться нравственные устои жизни.

Планомерная работа по патриотическому воспитанию студентов непременно даст положительные результаты, ведь молодое поколение будет воспитываться не на отрицании культуры своей страны и высмеивании истории своего государства, а научится находить правильные ориентиры, формировать систему отношений к тем или иным событиям. Большими потенциальными возможностями в патриотическом воспитании обладает литература.

Устное творчество любого народа содержит богатейший материал для воспитания в духе дружбы, взаимопонимания, трудолюбия, патриотизма. Этой цели служат пословицы, поговорки, загадки, песни, былины. Отражение народных идеалов - патриотизма, богатырской силы, ума, находчивости - мы видим в узбекской и древнерусской литературе, в летописи “Повести временных лет” и в “Повести о Шираке”.

История узбекского народа полна бессмертными примерами великого мужества, подвига, героизма. По свидетельству Геродота, наши предки — массагеты, были воинственными, храбрыми и отважными воинами, защитниками своей земли, племени!

«Каждый народ, — пишет Геродот, имея в виду племена, живущие на территории Средней Азии, — в отдельности коварен, дик и воинственен, но в отношениях с другими — простодушен и правдив».

Дионисий Периегит повествует, что «за Согдианой, по течению Яксарта, обитают саки, стрелами бьющиеся, из всех стрелков в мире самые искусные, не пускающие стрелы наудачу». А Климент Александрийский сообщает, что «сакские женщины, когда обращались притворно в бегство, стреляли с коней, оборачиваясь назад, как делали это и мужчины.

История человечества свидетельствует о существовании различных идей и идеологий, служивших или добру или тирании, просвещению или мракобесию. Уроки истории свидетельствуют о том, что герои, патриоты и нравственные идеалы нужны обществу для того, чтобы люди ощущали свое единство, сплоченность как социум, народ, нация, чтобы каждый мог определить свое место и мог реализовать свой творческий потенциал. В образе героев, патриотов, нравственных идеалов общество видит свое будущее, свое социально–духовное развитие, перспективу, поэтому каждое общество создает своих героев, патриотов и идеалы.

Высокое патриотическое чувство, всенародный патриотический подъем передает басня И.А. Крылова “Волк на псарне”. В ее основе лежит конкретный исторический факт – попытка Наполеона вступить в переговоры с Кутузовым о заключении мира. В результате анализа студенты определяют мораль басни– всякого захватчика, посягнувшего на чужую землю, ищущего легкой добычи, ждет участь Волка: “С волками иначе не делать мировой, как снявши шкуру с них долой”. И тут же выпустил на Волка гончих стаю”. Вместе с Ловчим, мудрым, опытным человеком, Крылов утверждает необходимость и справедливость суровой борьбы с любым коварным и хитрым врагом.

С особой теплотой относятся студенты к теме родной природы, ее красоте и неповторимости. Образцы описания русской и узбекской природы мы находим не только на страницах произведений Н.А. Некрасова (“На Волге”), И.А. Бунина (“Косцы”), А.Арипова («Узбекистан»), В.П. Астафьева (“Васюткино озеро”), М.М. Пришвина (“Кладовая солнца”) и др., но и в специальных разделах, в которые включены

произведения А.А.Блока, А.Наваи, Гульхани, Р.Бабаджана, С.А.Есенина, Н.М. Рубцова, А.А. Фета, Ф.И. Тютчева и др.

Познать, понять и почувствовать человека, событие всегда легче через искусство. Формированию патриотических качеств личности способствует выполнение на уроках творческих заданий: нарисовать иллюстрацию к историческому событию, составить кроссворд, озвучить диалог исторических деятелей, дать характеристику историческому герою, устное рисование. Использование музыкальных фрагментов, элементов театрализации позволяет создать особый эмоциональный настрой занятия, что во многом определит его успех.

Воспитание патриотизма – это неустанная работа по созданию у студентов чувства гордости за свою Родину и свой народ, уважение к его великим свершениям и достойным страницам прошлого, и роль русского языка и литературы в этом плане огромна.

### **СПИСОК ЛИТЕРАТУРЫ:**

Ш.Мирзиёев «Стратегия развития Республики Узбекистан на 2017-2021 годы».

Гасанов, З.Т. Цель, задачи и принципы патриотического воспитания граждан / З.Т.

Гасанов // Педагогика. – 2005.

Овчинникова, Н.П. Идея патриотизма и Отечества в истории русской педагогики //

Педагогика. – 2007.



## ЮРИДИЧЕСКИЕ НАУКИ (JURIDICAL SCIENCE)

УДК 34

**Алиев Г.Ш.**

магистрант кафедры криминалистики

ФГБОУ ВО «Саратовская государственная юридическая академия»

### **ТАКТИКА ДОПРОСА НЕСОВЕРШЕННОЛЕТНЕГО ПОДОЗРЕВАЕМОГО (ОБВИНЯЕМОГО) ПРОВОДИМОГО С УЧАСТИЕМ ЗАЩИТНИКА**

*Аннотация:* допрос несовершеннолетних подозреваемых (обвиняемых) проводимого с участием защитника требует от следователя либо дознавателя знаний об особенностях психологического развития несовершеннолетних в различном возрасте, для того, чтобы выбрать более эффективную тактику допроса. В рамках данной работы будут исследованы особенности допроса несовершеннолетних подозреваемых (обвиняемых) проводимого с участием защитника и с учетом особенностей их психологического развития.

*Ключевые слова:* допрос, тактика допроса, несовершеннолетние подозреваемые (обвиняемые) проводимого с участием защитника, психологические особенности несовершеннолетних.

Участие законных представителей в некоторых случаях может способствовать возникновению конфликтной ситуации при проведении допроса. Полагаем, установление психологического контакта между следователем, дознавателем и законным представителем несовершеннолетнего будет способствовать успешному проведению допроса.

Для того чтобы в процессе общения с законным представителем был установлен психологический контакт, разговору следователя, дознавателя с родителем должна предшествовать серьезная психологическая подготовка, которая должна складываться из следующих составляющих:

- 1) мотивирование законного представителя к общению;
- 2) разъяснение процедуры и смысла следственных действий;

3) разъяснение законному представителю негативных последствий отказа несовершеннолетнего от дачи показаний или дачи ложных показаний;

4) установление характера взаимоотношений несовершеннолетнего со своими родителями.

При этом, основными психологическими приемами установления психологического контакта с законными представителями могут являться:

1) психологические приемы мотивирования и установления рабочего альянса — опора на ведущую мотивацию; прояснение целей; формирование «общности мы»; нормализация переживаний, связанных с травматическим опытом родителей;

2) психологические приемы десенсибилизации травматического опыта — рассказ от третьего лица; опора на доступные ресурсы; использование «положительных якорей»;

3) психологические приемы прерывания «погружения» родителя в негативные эмоциональные переживания.

Полагаем, основными принципами общения следователя, дознавателя с законным представителем в целях установлении психологического контакта должны быть:

1) принцип тактичности, доброжелательности по отношению к подростку и его законным представителям;

2) опора на положительные качества несовершеннолетнего;

3) опора на возможность законного представителя только в сотрудничестве со следователем, дознавателем оказать позитивное влияние на дальнейшую судьбу ребенка;

4) индивидуальный подход к каждому родителю.

Следователь, дознаватель должен уметь правильно выстроить общение с учетом уровня образования законного представителя, других особенностей законного представителя. Полагаем, допрос будет проведен эффективно в том случае, если следователь, дознаватель не будет разрешать родителям ругать ребенка при проведении данного следственного действия, высказывать свое критическое мнение относительно факта совершения преступления подростком, поскольку несовершеннолетний

обвиняемый может замкнуться в себе и перестать давать показания, общаться со следствием.

Полагаем, установление психологического контакта между следователем, дознавателем и законным представителем возможно только в том случае, когда обе стороны психологического взаимодействия осознают, что у них есть одна общая цель помочь несовершеннолетнему, попавшему в тяжелую жизненную ситуацию.

Именно с учетом такой позиции должно осуществляться общение следователя, дознавателя с законным представителем несовершеннолетнего. Важным обстоятельством при выборе тактики допроса несовершеннолетнего обвиняемого с участием законных представителей является выяснение характера взаимоотношений подростка со своими родителями. Следователю, дознавателю необходимо учитывать характер взаимоотношений подростка с его законными представителями, так как «в силу эмоциональной незрелости и зависимости от родителей, ребенок может, испытывая стыд и страх перед родителем, давать ложные показания на допросах в их присутствии, дабы скрыть правду и выглядеть лучше в глазах родителя».

В связи с этим целесообразно выяснить, с кем у подростка сложились доверительные отношения. Полагаем, несовершеннолетний сможет более полно и достоверно рассказать о случившемся в присутствии только того законного представителя, кому он больше доверяет (аналогичного мнения придерживаются 88% опрошенных следователей, дознавателей, а также согласно данным социологического опроса учащихся старших классов школы — 67% несовершеннолетних).

Имеется некоторая специфика и при проведении допроса несовершеннолетнего с участием защитника. Вместо того чтобы оказывать квалифицированную юридическую помощь несовершеннолетнему, попавшему в тяжелую жизненную ситуацию, некоторые защитники осуществляют противодействие расследованию в различных формах:

1) оказывают на несовершеннолетнего обвиняемого психическое воздействие, склоняя тем самым к отказу от дачи показаний или даче ложных показаний;

2) в оказании психического давления на свидетелей преступления;

3) в затягивании сроков следствия и дознания путем необоснованного и нецелесообразного заявления огромного количества ходатайств по делу и др.

В случае оказания защитником противодействия расследованию, следователь, дознаватель должен выяснить факторы, способствующие осуществлению противодействия. Этому может помочь изучение следователем, дознавателем личности адвоката. Для преодоления противодействия расследованию преступления следователь, дознаватель должен попытаться установить психологический контакт с защитником. Если же установить психологический контакт с защитником не удастся, необходимо учитывать и другие обстоятельства.

В связи с тем, что защитники совершают действия, направленные на противодействие расследованию, в большинстве случаев, с согласия или по просьбе законных представителей, следователю, дознавателю для перевода конфликтной следственной ситуации в бесконфликтную необходимо установить психологический контакт с родителями несовершеннолетнего обвиняемого, разъяснить родителям негативные последствия занятой ими позиции, доказать бессмысленность такого поведения.

Практика показывает, что в некоторых случаях, адвокаты специально преувеличивают свои возможности перед законными представителями, в целях извлечения выгоды материального характера, вводят родителей в заблуждение, дают обещания о том, что их ребенка удастся освободить от уголовной ответственности и от наказания, прекратить уголовное дело, если адвокаты окажут противодействие следствию.

В таких случаях целесообразно рекомендовать следователям, дознавателям занимать активную позицию по данному вопросу:

1) необходимо установить с родителями психологический контакт, провести беседу с родителями несовершеннолетнего обвиняемого, разъяснить им смысл совершаемых адвокатом действий;

2) разъяснить родителям несовершеннолетнего обвиняемого, что цель такого поведения защитника не в оказании помощи несовершеннолетнему, а в извлечении

выгод материального характера, разъяснить негативные последствия такого поведения защитника для их ребенка;

3) убедить родителей несовершеннолетнего обвиняемого в необходимости замены защитника другим адвокатом, который не будет оказывать противодействие расследованию преступления и затягивать сроки следствия.

В теории указывается, что на тактику допроса с участием защитника влияют продолжительность свидания обвиняемого с защитником, отношение обвиняемого и его защитника к основаниям задержания или избрания меры пресечения, существование психологического контакта с обвиняемым и его защитником или предпосылок для его установления. По нашему мнению, этот перечень также следует дополнить таким фактором, как существование психологического контакта между следователем, дознавателем и законными представителями несовершеннолетнего обвиняемого.

Полагаем, что при соблюдении выше представленных рекомендаций проведение допроса несовершеннолетнего обвиняемого будет являться эффективным, так как позволит получить от лица новые показания о фактах и обстоятельствах, имеющих значение для расследования преступления, либо опровергнуть имеющуюся, но еще не проверенную информацию.

### **СПИСОК ЛИТЕРАТУРЫ:**

Михайлова Ю.А. Психологическое сопровождение следственных и иных процессуальных действий с несовершеннолетними участниками уголовного судопроизводства Противодействие преступлениям, совершаемым несовершеннолетними и в отношении несовершеннолетних: материалы науч.-прак. конф. М.: Академия Следственного комитета Российской Федерации, 2015. С.477.

Зайцева И.А. Тактика допроса подозреваемого и обвиняемого, проводимого при участии защитника: канд. юрид. наук. Саратов, 2002. С.15.

УДК 34

**Гайбулов Н.М.**

Российский университет

## **ПРОБЛЕМЫ УСТАНОВЛЕНИЯ ВИНЫ В ПРАВОПРИМЕНИТЕЛЬНОЙ ПРАКТИКЕ**

*Аннотация:* в статье рассматриваются проблемы установления вины в правоприменительной практике.

*Ключевые слова:* право, закон, практика.

Институт «вины» в уголовном законодательстве Российской Федерации не раз подвергался исследованию многими теоретиками и практиками. Однако сей факт не расставил всех точек в данном направлении, а напротив, сделал проблему вины в доктрине уголовного права неисчерпаемой, как и другие вопросы, касающихся ее исследований в правоприменительной практике, поскольку данная тема выходит за рамки правового поля.

Как уже описывалось нами выше, чувство вины это, в первую очередь, проявление эмоций. Для одних авторов определить форму вины не представляется сложным, достаточно оценить внешнюю характеристику преступления, совершенного субъектом, но на наш взгляд будет правильным оценивать данный институт, а в частности институт виновности, как внутреннее состояние человека.

Отмечу, что присутствие вины на страницах уголовного права возможно в тех случаях, когда она выступает как сопутствующим осуждения при отправлении уголовного правосудия, где презумпция невиновности существует до вступления в законную силу обвинительного приговора.

Встречая терминологию «вины» можно заметить, что чаще всего используется в качестве описания внутреннего состояния лица и его чувства вины. Однако, действующее уголовное законодательство характеризует вину как чувство,

относящееся к морально предосудительного поведения, которое должно быть осуждено со стороны общества и государства. Иногда, встречаются случаи, когда человек считает себя виновным в совершении преступного деяния, однако данное индивидуальное суждение не означает, что закон был на самом деле нарушен.

Считаю, что вина- это сочетание степени и объема психологического отношения сознания и воли лица к совершенному им общественно опасному деянию, а также наступившего в результате этого негативного последствия, по действию которого идет выражение негативного или неопределенного отношения индивидуума к общественным отношениям, находящимся под охраной уголовного законодательства.

Для всестороннего изучения вопросов относительно основных элементов вина, ее форм, а также содержания, необходимо изучить некоторые составляющие, которые нужны для того, чтобы уличить лицо в совершении «открытого» преступления (ч. 2 ст. 25 УК РФ-совершение преступления умышленно в форме прямого умысла), а также преступления с косвенным умыслом (ч. 3 ст. 25 УК РФ). «Открытое» преступное деяние имеет место быть, когда субъект умышленно, сознательно или необдуманно делает то, что находится под запретом настоящего уголовного законодательства.

Преступление считается целенаправленным, когда субъект сознательно стремиться к своей поставленной цели, достигает ее, характеризуется некоторыми особенностями поведения и получает конкретный результат. Важно, что совершение сознательных поступков, а равно действий означает то, что лицо добровольно идет на это и знает о дальнейших последствиях. Также имеет место быть и безрассудное преступное деяние, когда субъект понимает о неоправданном риске, однако сознательно игнорирует его. В качестве примера приведем следующее: родители обязаны надлежащим образом исполнять свои обязанности по воспитанию своего несовершеннолетнего ребенка. Однако, в тех случаях, когда родитель не принимает разумные решения для защиты своего ребенка, забывая об обязанности защищать и уберегать несовершеннолетнего от причинения ему вреда, путем неисполнения или ненадлежащего исполнения своих родительских обязанностей – ст. 156 УК РФ, то данное служит основанием для привлечения к уголовной ответственности, но если указанное бездействие было признано легкомысленным.

Я намеренно обращаю внимание на то, что легкомыслие и небрежность являются составными частями одного целого- неосторожности, которая представляет под собой преступное деяние в случаях, когда лицо является обязанным по отношению к кому-либо либо же к чему- либо.

В качестве примера обратимся к ст. 109 УК РФ- причинение смерти в форме неосторожности.

Необходимо при рассмотрении института вины также осветить значение и место института невменяемости, который является ограничительной чертой между интеллектуальными и волевыми способностями лица, совершившего преступление. Воплощение в жизнь указанных способностей преступника тесно связано с виной. Присутствие интеллектуальных и волевых компонентов предопределяет вменяемость, наличие которой преступник осознает характер и значение собственных действий или бездействий.

В тексте Постановления Пленума Верховного Суда РФ от 27 декабря 2002 года № 29 «О судебной практике по делам о краже, грабеже и разбое» отмечается момент как нужно квалифицировать действия субъекта преступления совершившего изъятие чужого имущества. Важно, что нормы уголовного законодательства содержат в себе несколько похожих составов преступления.

Единственным различием последних является способ. Соответственно указанное постановление является тем примером, на который нужно равняться для верного понимания и отнесения действий субъекта к определенному составу. Например, на основании ст. 158 УК РФ кражу необходимо квалифицировать в соответствии с действиями лица, направленными на незаконное изъятие имущества в отсутствие собственника либо другого владельца данного имущества, или посторонних лиц либо хотя и в их отсутствие, но незаметно для них. Важно также, если собственники имущества либо иные владельцы видели, что совершается хищение, а лицо, совершающее преступление полагал из окружающей его обстановки, что действует тайно. Плюс ко всему, указанное преступление также можно квалифицировать исходя из того, если лицо, присутствующее при незаконном изъятии чужого имущества, не пытается осознать антизаконность своих действий либо же приходится близким



родственником виновного, который рассчитывает на основании этого, что в процессе изъятия имущества он не встретит противодействия со стороны субъекта преступного деяния.

В повседневной жизни нам приходится сталкиваться с чувством вины и чувством стыда, нередко мы можем наблюдать их переплетение при некоторых жизненных обстоятельствах, однако порассуждав, мы можем выдвинуть гипотезу, что чувство вины и чувство стыда нередко вызывают различные результаты для виновного лица.

Для утверждения данной позиции следует обратиться к материалам судебной практики, так Бирским межрайонным судом Республики Башкортостан от 07 июля 2016 г. было рассмотрено уголовное дело по обвинению жителя Мишкинского района данной Республики, 1993 года рождения, в совершении полового сношения с лицом, не достигшим шестнадцатилетнего возраста- ч. 1 ст. 134 УК РФ.

Из материалов дела усматривается, что виновный в совершении указанного преступления раскаялся в содеянном и признает вину за собой, однако при всем при этом чувство стыда не испытывает. Важно отметить, что такое чувство как стыд для некоторых граждан служит путеводителем к тактике защиты, то есть это отрицание нести должную ответственность за содеянное, появляется необходимость переложить свою вину на других- то есть, чувство стыда может стать провокатором агрессии.

Приведем пример из судебной практики, где суд апелляционной инстанции рассмотрел уголовное дело, в рамках которого приговором суда первой инстанции от 29 февраля 2016 года был осужден гражданин Б.С.Ю. по ч. 2 ст. 228 настоящего Кодекса к наказанию в виде лишения свободы. Согласно тексту апелляционной жалобы виновный в совершении указанного деяния не оспаривает выводы суда о своей виновности и выбранной квалификации своим действиям, а лишь выражает несогласие с приговором касаясь суровости наказания. Также гражданин Б.С.Ю. заостряет внимание на своем раскаянии за совершенное деяние и признает за собой вину в полном объеме, сделал явку с повинной и испытывает чувство стыда за содеянное, просит изменить приговор, а также назначить иное наказание, не связанное с лишением свободы.

Таким образом, в приведенном нами примере осужденный признал свою вину, раскаивается и испытывает чувство стыда. Здесь указанные чувства обозначены в индивидуальных значениях.

Считаем необходимым отметить, что в тех случаях, когда лицо ранее подвергалось осуждению судом за содеянное преступление и предстает перед органом правосудия повторно за совершение умышленного преступления, то на мой взгляд не имеет место быть в содеянном, признании своей вины и испытания чувства стыда. Лица, повторно совершающие преступления, не могут испытывать чувство вины и стыда и раскаяться в содеянном. Выражение вины и стыда могут быть связаны с показателями рецидивизма.

Обращаясь к судебной статистике, обозначу, что за 2018 год суды общей юрисдикции рассмотрели уголовные дела в отношении почти 900 тысяч человек. Из них: обвинительные приговоры вынесли в отношении 685 тысяч человек. Оправдательные приговоры получили 2 тысячи человек. Дела прекратили по разным обстоятельствам в отношении 193 тысяч человек; 8,6 тысяч человек суды направили на принудительное лечение.

В итоге по статистическим данным на 1 оправдательный приговор пришлось 342 обвинительных. При этом исходя из статистики ВС РФ, в места лишения свободы стало отправляться меньше осужденных лиц. Этот показатель сокращается ежегодно. В частности, за 2015 год по вступившим в законную силу приговорам судов в колонии и тюрьмы отправилось 207 тысяч человек, тогда как за 2018 год- 198 тысяч человек.

Стоит отметить, что апелляция по уголовным делам является «непопулярной». Жалобы на приговор мирового судьи подали за 2018 год всего 6 % случаев, на приговоры районных судов пожаловались в апелляцию 19 % осужденных лиц. Важно также, что особый порядок рассмотрения уголовных дел преобладает над обычным.

В одном из своих выступлений Председатель Верховного суда Российской Федерации (далее- ВС РФ) Вячеслав Лебедев рассказал, что в особом порядке при согласии обвиняемого с предъявленным ему обвинением рассмотрено 69 % дел от общего объема, осуждено 480 000 лиц, а в отношении 95 000 лиц даже в этом порядке

дела прекращены судом- и это, снова же, при согласии обвиняемых с предъявленным обвинением.

На сегодняшний момент, по тяжести дел ситуация существенно не изменилась по сравнению с прошлыми годами. Основываясь по данным главы ВС РФ: 60 % осужденных по преступлениям небольшой тяжести совершили преступление впервые. По этой категории дел суды назначают лишение свободы лишь в 13 % случаев.

Статистические данные показывают, что обвинение строится на предположениях о виновности лица, а не доказывает обратное. К сожалению, судебные ошибки встречаются не только в Российской Федерации, но и в других зарубежных странах.

Ярким примером служит зарубежная статистика, в частности судебные ошибки США. Эта «свободная и демократичная» страна в очередной раз негативно поразила весь мир. Власти штата Техас (американский город Даллас) в 1981 году обвинили Джеймса Ли Вуларда в том, что он изнасиловал и убил 21- летнюю девушку. Суд вынес обвинительное заключение на основании косвенных показаний пары свидетелей и приговорил его к пожизненному заключению. Лишь к 2008 году выяснилось, что судебным органом была допущена ужасная ошибка, из-за которой Джеймс Ли Вулард 27 лет провел за решеткой. Когда осужденного посадили в тюрьму, ему было всего лишь 28 лет, на момент своего освобождения ему было 55, а это означает, что лучшую половину жизни он провел в заключении.

На мой взгляд, эта ситуация показывает на совершенное преступление не Вуларда, а американского судебного органа.

Важную роль в освобождении Джеймса Ли Вуларда сыграла американская правозащитная организация Innocence Project. Стоит отметить, что начиная с 1992 года, с момента своего основания, сотрудники указанной организации добились оправдательного приговора более чем для 200 ранее осужденных граждан.

Дело Вуларда было поднято из архива. Имеющиеся улики были заново изучены с помощью тестов ДНК, которые показали, что Вулард не виновен. Об этом было сообщено CNN.

Суд признал Джеймса ли Вуларда невиновным. Согласно данным за 2008 год Вулард должен был потребовать от официальных властей Далласа или властей штата

Техас компенсацию за незаконное заключение. Важно также то, что данное дело получило расовую окраску, поскольку Вулард – чернокожий, и, возможно, на решение судей, при вынесении обвинительного приговора, могло повлиять данное обстоятельство.

К сожалению, данный случай не является единичным и последним. Подобные случаи происходили и ранее, а также не искоренились и в настоящее время.

Например, в 2006 году Джерри Миллер житель Чикаго был условно-досрочно освобожден после 25 лет, проведенных в тюрьме (на момент освобождения ему было 48 лет). После своего освобождения Миллер потребовал провести дополнительное расследование своего дела, что стало основанием для признания его невиновным в 2007 году.

Еще одним ярким примером, служит история Томаса Досвелла, который в 2005 году, как и Джеймс Ли Вулард, был признан виновным в совершении изнасилования. На суде Досвелл категорически отрицал свою вину, четырежды подавал прошение о досрочном освобождении, однако судебный орган не принимал во внимание данный факт. Двое его детей успели вырасти за то время, пока он находился в тюрьме, а это, на минуточку, 19 лет.

Основанием для освобождения стал проведенный тест ДНК.

Замечу, что все вышеперечисленные истории жизней вряд ли можно назвать счастливыми, поскольку прошедшие годы жизни не вернуть, хоть заключенные в конечном итоге оказались на свободе, чего невозможно сказать о тех, кто незаконно был приговорен к смертной казни и в отношении которых приговор был принят к исполнению.

Факультет права Колумбийского Университета (США) провел глобальное исследование уголовных дел за период с 1973 по 1995 года. В результате чего юристами указанного университета было установлено, что 2/3 смертных приговоров, вынесенные в обозначенный период, содержали судебные ошибки. В конечном результате было аннулировано 52 % приговоров в Техасе и 73 % во Флориде. Так, только за период с 2004- 2005 года в США были обнаружены доказательства невиновности 6 человек, приговоренных к смерти.

Встречались также и те, которым удавалось избежать казни. Так, американец Бирон Хэлси чудом избежал электрического стула. Его обвинили в изнасиловании и убийстве двух детей. После длительного допроса, который длился порядка 30 часов подряд с незначительными перерывами, Бирона вынудили дать признательные показания. Суд проявил к обвиняемому «снисхождение» и в результате чего смертная казнь была заменена пожизненным заключением.

Бирон Хэлси пробыл за решеткой 22 года. Результаты дополнительного расследования стали основанием для его освобождения.

Таким образом, правоприменительные ошибки в установлении субъективной стороны состава преступления являются не единичными случаями и в судебно-следственной практике. Так, А.В. Гребенюк считает, что ошибки подобного рода возникают в результате неправильного толкования и как следствие неправильного понимания сотрудником следственного органа, органа дознания, а также судьями тех или иных норм уголовного законодательства, что приводит к недостоверному и неточному установлению фактических обстоятельств совершенного деяния.

Невозможно не согласиться с вышеизложенной позицией автора, что уровень следственно-судебных ошибок, связанных с установлением формы вины, определением целей и мотивов преступления, назначением наказания, не отвечающего степени вины, продолжает удерживать свои позиции на достаточно высоком уровне.

### **СПИСОК ЛИТЕРАТУРЫ:**

Постановление Пленума Верховного Суда РФ от 27.12.2002 N 29 (ред. от 16.05.2017)  
"О судебной практике по делам о краже, грабеже и разбое"

Уголовный кодекс Российской Федерации от 13.06.1996 № 63-ФЗ (ред. от 16.10.2019)

Постановление Пленума Верховного Суда РФ от 27.12.2002 № 29 (ред. от 16.05.2017)  
«О судебной практике по делам о краже, грабеже и разбое» // Бюллетень Верховного  
Суда РФ. – 2003. - № 2.

Приговор Бирского межрайонного суда Республики Башкортостан от 07 июля 2016 г по  
делу № 1- 167/2016

Судебная статистика: в 2015 году оправдали каждого 227-го обвиняемого // <https://pravo.ru/news/view/127427/>

Уголовно-процессуальный кодекс Российской Федерации от 18.12.2001 № 174-ФЗ (ред. от 04.11.2019)

Гребенюк А. В. Вина в российском уголовном праве: Дис. ... канд. юрид. наук.: Ростов н/Д, - 2004. - 212 с.

УДК 34

**Коломийцева Я.С.**

студент 2 курса

Российский Государственный университет правосудия

(Россия, г. Санкт-Петербург)

## **ГРАЖДАНСКО-ПРАВОВОЕ РЕГУЛИРОВАНИЕ ОТНОШЕНИЙ В СФЕРЕ ИНТЕЛЛЕКТУАЛЬНОЙ СОБСТВЕННОСТИ**

*Аннотация:* в данной статье рассматриваются особенности понятия интеллектуальной собственности, виды интеллектуальных прав, правовой режим объектов интеллектуальных прав, а также перечень охраняемых результатов интеллектуальной деятельности.

*Ключевые слова:* интеллектуальная собственность, объект интеллектуальных прав, классификация объектов интеллектуальных прав, объекты патентного права.

Интеллектуальная собственность является результатом умственной (интеллектуальной) деятельности. Не все продукты интеллектуальной деятельности признаются интеллектуальной собственностью и подлежат охране. В Российской Федерации отдельные вопросы, касающиеся результатов интеллектуальной деятельности, регулируются нормами четвертой части Гражданского Кодекса.

Статья 1225 Гражданского кодекса определяет перечень охраняемых результатов интеллектуальной деятельности, признаваемых интеллектуальной собственностью. Объектами интеллектуальной собственности признаются: произведения науки, литературы и искусства, программы для электронных вычислительных машин, программы для ЭВМ и базы данных, изобретения, полезные модели, промышленные образцы, селекционные достижения, топологии интегральных микросхем, секреты производства ноу-хау, фирменные наименования, товарные знаки и знаки обслуживания, коммерческие обозначения, иные объекты инновационной деятельности.

Объекты интеллектуальной собственности принято классифицировать на несколько групп.

В первую группу входят объекты авторского права, к которым традиционно относятся произведения науки, литературы и искусства. В современном мире к данной группе так же относят программы для ЭВМ и базы данных. Отличительная особенность объектов авторского права состоит в том, что авторские права распространяются на форму произведения, а не на его содержание. Возникновение авторских прав не требует специальной регистрации. По желанию правообладателя может быть осуществлена добровольная государственная регистрация программ для ЭВМ и баз данных.

К другой группе относятся объекты патентного права: изобретения, полезные модели и промышленные образцы. Данная группа объектов имеет отличительные признаки от других объектов интеллектуальной собственности. Так как они относятся к области техники, то являются потенциально повторимыми и воспроизводимыми. Поэтому данные объекты получают правовую охрану только при условии их неизвестности на определенный момент времени и с соблюдением требований о приоритете. Авторское право на данные объекты интеллектуальной деятельности охраняются путем выдачи патента. При этом обязательным условием возникновения авторского права является государственная регистрация.

К другой группе объектов интеллектуальной собственности можно отнести: средства индивидуализации юридических лиц, товаров, работ, услуг и предприятий; фирменные наименования; товарные знаки и знаки обслуживания; наименования мест происхождения товаров; коммерческие обозначения. В строгом смысле указанные средства индивидуализации не являются результатами интеллектуальной деятельности, но по терминологии закона приравниваются к ним. Их задача - обеспечивать индивидуализацию хозяйствующих субъектов и выпускаемых ими товаров услуг, служить их своеобразным лицом, вывеской.

Особого внимания заслуживают такие результаты интеллектуальной деятельности как секреты производства, больше известные как ноу-хау. К ним традиционно относят организационные, производственные, технические, экономические и другие сведения, которые на данный момент времени не известны



третьим лицам и поэтому потенциально имеют экономическую ценность. Эти сведения составляют коммерческую тайну организации, а доступ к ней третьих лиц либо ограничен, либо невозможен.

Ноу-хау не требует государственной регистрации, условиям их правовой охраны является принятие самим обладателем внутренних организационных мер по обеспечению их конфиденциальности.

Поговорим более подробно о правовой охране интеллектуальной собственности. Как уже отмечалось выше, результаты интеллектуальной деятельности являются объектами нематериальными, они могут одновременно находиться в разных частях пространства и в силу этого одновременно использоваться разными субъектами. Такое использование зачастую может противоречить интересам создателя интеллектуальной собственности или другого ее законного правообладателя. Выходом из данной ситуации могло бы стать сохранение информации о результате интеллектуальной деятельности в тайне.

Однако это не всегда возможно, в большинстве случаев открытое использования интеллектуальной собственности является необходимым условием получения её создателями желаемых экономических благ. В связи с таким противоречием на определенном этапе исторического развития возникло решение, которое заключается в применении конструкции исключительного права, то есть предоставление создателю интеллектуальной собственности (а в ряде случаев и другим лицам) монополий на использование созданного результата интеллектуальной деятельности и определение его дальнейшей юридической судьбы. Исключительное право дает возможность правообладателю по своему усмотрению: разрешать или запрещать использование интеллектуальной собственности, распоряжаться самому, получить лицензию или передать право использования третьему лицу.

Как правило, монопольное право действует в течение определенного времени, например, исключительное право на изобретение действует 20 лет, тем самым обеспечивается баланс интересов авторов, заинтересованных в получении материальных плодов от создания своих творческих результатов и общества, заинтересованное в доступе к новейшим знаниям.

Правообладатель так же имеет возможность внести исключительное право в уставной капитал юридического лица, в залог и другое. Таким образом, в случае надлежащего оформления своего права на интеллектуальную собственность, правообладатель получает некий актив, исключительное право, с помощью которого он может рассчитывать на материальную выгоду от результатов своей интеллектуальной деятельности.

Следует признать, что, если действия по оформлению прав на интеллектуальную собственность не будут предприняты, это не помешает создателю осуществлять ее использование.

Однако, в этом случае возможность использовать интеллектуальную собственность без какого-либо согласия создателя получит любой желающий, при этом не затратив каких-либо издержек на ее создании. Это лицо сможет предлагать товар и услуги, содержащие интеллектуальную собственность на более выгодных условиях.

### **Список литературы:**

Гражданский кодекс Российской Федерации (часть четвертая) от 18.12.2006 N 230-ФЗ (ред. от 18.07.2019)

Авторское право: Нормативные акты. Национальное законодательство и международные конвенции / Сост., автор вступ. статьи И. Склонов. М.: Элит-Клуб; Юридическая книга, изд. 3. 2018. - 429 с.

Барщевский М.Ю. Наследственное право: Учебное пособие. М.: Белые альвы, 2016. - 192 с.

Гришаев С. Коммерция и авторское право // Закон. 2014. -№ 1. - С. 92-93.

УДК 34

**Коломийцева Я.С.**

студент 2 курса

Российский Государственный университет правосудия

(Россия, г. Санкт-Петербург)

## **ГРАЖДАНСКО-ПРАВОВОЕ РЕГУЛИРОВАНИЕ СИСТЕМЫ ОТНОШЕНИЙ ИНТЕЛЛЕКТУАЛЬНОЙ СОБСТВЕННОСТИ**

*Аннотация:* в данной статье рассматриваются особенности системы субъективных интеллектуальных прав, понятие немущественных прав, раскрывается противоположность вещного права и интеллектуального права.

*Ключевые слова:* интеллектуальная собственность, субъект интеллектуальных прав, немущественные права, исключительное право.

Система субъективных интеллектуальных прав закреплена в статье 1226 ГК РФ, в которой отмечается, что система интеллектуальных прав состоит из имущественного и немущественного права. К имущественному праву принадлежит, например, право распоряжаться результатом своей интеллектуальной деятельности. К немущественным правам относятся, например, право на имя, право на неприкосновенность исполнения и иные прав (например, право доступа, право на получение патента и др). Разъясняя положения части четвертой ГК РФ Пленум Верховного Суда Российской Федерации в своем Постановлении № 10 от 23 апреля 2019 года обращает особенное внимание на тот факт, что немущественные и иные права на результаты интеллектуальной деятельности появляются, а, следовательно, и подлежат защите, только в случаях, предусмотренных статьями части четыре ГК РФ, рассматривающих конкретные виды объектов интеллектуальных прав.

Совокупность прав, принадлежащих гражданам и юридическим лицам, то есть исключительное право по своей отраслевой природе относится к гражданскому (гражданскому) праву и к данному субъективному праву будут применяться общие

положения Гражданского кодекса Российской Федерации. Гражданским кодексом Российской Федерации в статье 9 фиксирует за правообладателями (гражданами и юридическими лицами) право на осуществление своих гражданских прав. То есть правообладатели имеют возможность свободно, самостоятельно в соответствии со своими интересами реализовывать свои гражданские права. Однако, существуют границы реализации гражданских прав, и они закреплены нормами статьи 10 ГК РФ, а защита и способы защиты данных прав содержатся в ст. 12 ГК РФ. При реализации своих гражданских прав юридические и физические лица должны знать, что они не могут своими действиями наносить вред третьим лицам и действовать в обход закону, а так же применять заведомо недобросовестные действия.

Не допускается использование гражданских прав в целях ограничения конкуренции, а также злоупотребление доминирующим положением на рынке. В случае несоблюдения требований, предусмотренных пунктом 1 статьи 10 суд, арбитражный суд или третейский суд с учетом характера и последствий допущенного злоупотребления отказывает лицу в защите принадлежащего ему права полностью или частично, а также применяет иные меры, предусмотренные законом. Пункт 3 статьи 10 так же закрепляет нору о том, что суд может отказать в защите его права юридическому лицу или гражданину, если доказано, что это лицо злоупотребляет своими гражданскими правами, действует в обход закона с противоправными помыслами. Если злоупотребление правом повлекло нарушение права другого лица, такое лицо вправе требовать возмещения причиненных этим убытков при этом предполагается добросовестность участников гражданских правоотношений и разумность их действий. В статье 11 ГК РФ закреплено еще одно из фундаментальных положений частного права, а именно то, что правообладатели имеют возможность защищать свои гражданские права. Реализовать данное право правообладатель (юридическое лицо или гражданин) может с помощью специальных государственных институтов – судов (суд, арбитражный суд или третейский суд) в соответствии с их полномочиями.

Одним из важных изменений, которые были внесены за последнее время в четвертую часть Гражданского Кодекса Российской Федерации, является статья 1226 ГК РФ, благодаря которой в российской юридической сфере возникает понятие

интеллектуальных прав. Но, как мы отмечали ранее, не все виды интеллектуальной деятельности попадают под категорию исключительных прав, или под категорию личных неимущественных прав, к которым, в частности, относятся: право доступа, право на получение патента, право на вознаграждение, право на обнародование и т.д. Термин «интеллектуальные права» отражает специфику прав на результаты интеллектуальной деятельности и приравненные к ним средства индивидуализации.

Необходимо обратить внимание, что понятия «интеллектуальные права» и «вещные права» являются противоположными. Если вещные права действуют в отношении материальных объектов (машина, дом, завод), то наличие интеллектуальных прав не зависит от наличия или отсутствия имущественного права на материальный носитель, в котором содержатся соответствующие результаты интеллектуальной деятельности.

К субъектам интеллектуальных прав относятся:

- 1) Автор;
- 2) Правообладатель;
- 3) Иные субъекты.

К категории авторов относятся лица, которые в результате своей творческой интеллектуальной деятельности создали объект интеллектуальной собственности и которым принадлежит право на результат этой интеллектуальной деятельности. Необходимо отметить, что лица, которые придумывают фирменные наименования, или товарные знаки, не прилагая творческих усилий, не могут называть себя авторами. Данные лица называются создателями средств индивидуализации. Также не могут себя называть авторами лица, которые помогают автору технически, консультационно, организационно, материально. Автор - это единственный владельца первоначального авторского и исключительного права.

Правообладатель — это физические или юридические лица, которые имеют исключительное право на результат интеллектуальной деятельности. Правообладателем результата интеллектуальной деятельности может быть как и создатель объекта интеллектуального права, так и другое лицо. Главной отличительной характеристикой правообладателя от остальных субъектов права будет являться

использования объекта интеллектуальной собственности по своему усмотрению, если данное усмотрение не будет противоречить закону. Гражданин или юридическое лицо может стать правообладателем результата интеллектуальной деятельности или приравненного к нему средства индивидуализации на основании договора отчуждения или лицензионного договора, по которому автор передает свое исключительное право на объект интеллектуальной собственности другому лицу.

В ГК РФ называются и иные субъекты: организации, осуществляющие коллективное управление авторскими и смежными правами, патентные поверенные, заинтересованные лица, пользователи (ст. 1242, 1247 ГК РФ). Эти лица лишь содействуют правообладателям в осуществлении и защите принадлежащих им прав, поэтому они не относятся к числу субъектов, которым принадлежат интеллектуальные права.

В некоторых предусмотренных законом случаях в отношениях, складывающихся по поводу результатов интеллектуальной деятельности или средств индивидуализации, непосредственно участвуют органы государственной власти. К ним относятся, например, Федеральная служба по интеллектуальной собственности. В компетенцию данного органа входит:

- прием заявок, регистрация и экспертиза результата интеллектуальной деятельности,
- выдача патента: на изобретение, полезную модель, промышленный образец,
- выдача свидетельства на: товарный знак, знак обслуживания, использование наименования места происхождения товара,
- официальная регистрация и выдача свидетельства на: программы для ЭВМ, базы данных, топологии интегральных микросхем.

### Список литературы:

Гражданский кодекс Российской Федерации (часть четвертая) от 18.12.2006 N 230-ФЗ (ред. от 18.07.2019)

Безбах В.В., Пучинский В.К. Основы российского гражданского права: Учебное пособие. М.: Зерцало, ТЕИС, 2015. - 188 с.

Дозорцев В.А. Комментарий к схеме "Система исключительных прав" (продолжение) // Дело и право. 2016. - № 8. -С. 23-28.

Гришаев С. Коммерция и авторское право // Закон. 2014. -№ 1. - С. 92-93.

УДК 343.1

**Неверова Ю.А.**

магистрант Института магистратуры и аспирантуры  
«Саратовская государственная юридическая академия»  
(Россия, г. Саратов)

## **ОСОБЕННОСТИ НАДЗОРА ЗА ИСПОЛНЕНИЕМ ЗАКОНОДАТЕЛЬСТВА ОРГАНАМИ, ОСУЩЕСТВЛЯЮЩИМИ ПРЕДВАРИТЕЛЬНОЕ СЛЕДСТВИЕ**

*Аннотация:* в данной статье рассматриваются особенности осуществления прокурорского надзора за исполнением законов органами, осуществляющими предварительное следствие.

*Ключевые слова:* прокурорский надзор, оперативно-розыскная деятельность, дознание, предварительное следствие.

Уголовно-процессуальный закон наделил прокурора достаточно широким кругом полномочий по реагированию на нарушения закона органами предварительного следствия. Вместе с тем его процессуальный статус нуждается в укреплении посредством большей детализации его полномочий, а также выработки действенных процессуальных механизмов их реализации[1].

Генеральный прокурор РФ обязал прокуроров систематически проверять законность действий и решений следственных органов в ходе досудебного производства при приеме, регистрации и разрешении сообщений о преступлениях. В этих целях не реже одного раза в месяц осуществлять выезды в поднадзорные следственные органы, где проводить сверку данных, содержащихся в книгах учета сообщений о преступлениях, регистрации обращений граждан, иных учетных и регистрационных документах, сводках органов внутренних дел, публикациях в СМИ. Кроме того, использовать сведения медицинских и иных учреждений и организаций, а также информацию, содержащуюся в обращениях граждан, поступивших в прокуратуру.

Соотношение прокурорского надзора и процессуальной самостоятельности следователя предполагает, что в случае несогласия руководителя следственного органа



либо следователя с требованиями прокурора об устранении нарушений федерального законодательства, допущенных в ходе предварительного следствия, прокурор вправе обратиться с требованием об устранении указанных нарушений вначале к соответствующим руководителям вышестоящего следственного органа. В случае несогласия руководителя вышестоящего следственного органа с указанными требованиями прокурора прокурор вправе обратиться к Генеральному прокурору РФ, решение которого является окончательным.

В части совершенствования прокурорского надзора считается возможным дополнить УПК РФ полномочием прокурора получать копию постановления об избрании не только меры пресечения, избранной по судебному решению (ч. 8 ст. 108 УПК РФ), но и остальных мер пресечения. В связи с этим в УПК РФ необходимо предусмотреть обязанность следователя направлять прокурору копию постановления об избрании меры пресечения, которая не требует судебного решения [2].

В ходе осуществления надзора за соблюдением установленного законом порядка продления процессуальных сроков в случае возобновления предварительного следствия по приостановленному или прекращенному производством уголовному делу прокурор руководствуется положениями определения Конституционного суда РФ от 11 июля 2006 г. № 352-О и другими его решениями по данному вопросу [3].

На стадии принятия решения по уголовному делу, поступившему с обвинительным заключением, проверять соответствие выводов следователя установленным в ходе расследования обстоятельствам дела, правильность квалификации содеянного, соблюдение уголовно-процессуальных норм при производстве следственных и иных процессуальных действий и подготовке процессуальных документов.

Выносить согласно ч. 3 ст. 88 УПК РФ мотивированное постановление о признании недопустимыми доказательств, полученных с нарушением норм уголовно-процессуального законодательства, и об исключении их из обвинительного заключения. Постановления приобщать к материалам уголовного дела.

В случае установления обстоятельств, препятствующих рассмотрению уголовного дела судом, отсутствия достаточных доказательств виновности обвиняемого, неправильной квалификации содеянного, неполноты проведенного расследования

возвращать уголовное дело следователю для дополнительного следствия, изменения объема обвинения либо квалификации действий обвиняемого или пересоставления обвинительного заключения и устранения иных выявленных недостатков, при этом постановление прокурора должно быть аргументированным, содержащим сведения о допущенных нарушениях, подлежащих устранению.

При невозможности принять решение в порядке ст. 221 УПК РФ в 10-дневный срок ввиду сложности уголовного дела либо его больших объемов не позднее чем за 3 суток до истечения указанного срока обращаться к вышестоящему прокурору с мотивированным ходатайством о продлении срока рассмотрения уголовного дела до 30 суток. Исходить из того, что вышестоящими прокурорами по отношению к прокурорам городов, районов, другим территориальным, приравненным к ним военным прокурорам и прокурорам иных специализированных прокуратур, а также их заместителям являются прокуроры соответствующих субъектов Российской Федерации, приравненные к ним военные прокуроры и прокуроры иных специализированных прокуратур, либо лица, их замещающие. При утверждении обвинительного заключения прокурором субъекта либо его заместителем ходатайство о продлении возбуждать перед заместителем Генерального прокурора Российской Федерации.

Направляя указанное ходатайство вышестоящему прокурору, рассматривать исключительно объективные причины невозможности принятия решения в течение 10 суток. Процессуальное решение по результатам рассмотрения такого ходатайства оформлять в виде постановления, в котором в зависимости от сложности и объема уголовного дела устанавливать подчиненному прокурору срок в пределах не более 30 суток. Постановление приобщать к материалам уголовного дела.

В случае избрания в отношении обвиняемого меры пресечения, связанной с изоляцией от общества, заблаговременно принимать исчерпывающие меры, обеспечивающие изучение уголовного дела и утверждение обвинительного заключения до истечения срока содержания лица под стражей, принимая во внимание выводы Конституционного Суда Российской Федерации, изложенные в постановлении от 22.03.2005 № 4-П «По делу о проверке конституционности ряда положений Уголовно-процессуального кодекса Российской Федерации, регламентирующих порядок и сроки

применения в качестве меры пресечения заключения под стражу на стадиях уголовного судопроизводства, следующих за окончанием предварительного расследования и направлением уголовного дела в суд, в связи с жалобами ряда граждан [4].

### Список литературы:

Печников Н.П. Общий надзор прокуратуры, его задачи и проблемы эффективности: курс лекций / Н.П. Печников // Тамбов : Изд-во Тамбовского государственного технического университета, 2008. - 60 с.; Григорьева Н.В. Вопросы прокурорского надзора за исполнением законов органами предварительного следствия / Н.В.Григорьева, Н.В. Угольникова // Вестник Волгоградской академии МВД России. 2013. № 4. С. 99.;

По запросу Промышленного районного суда города Оренбурга о проверке конституционности части шестой статьи 162 Уголовно-процессуального кодекса Российской Федерации: определение Конституционного суда РФ от 11 июля 2006 г. № 352-О // Вестник Конституционного суда РФ. 2007. № 1.;

Постановление Конституционного Суда РФ от 22.03.2005 N 4-П "По делу о проверке конституционности ряда положений Уголовно-процессуального кодекса Российской Федерации, регламентирующих порядок и сроки применения в качестве меры пресечения заключения под стражу на стадиях уголовного судопроизводства, следующих за окончанием предварительного расследования и направлением уголовного дела в суд, в связи с жалобами ряда граждан" // "Российская газета", N 66, 01.04.2005

УДК 34

**Недvejaева А.Г.**

студент 2 курса

Российский Государственный университет правосудия

(Россия, г. Санкт-Петербург)

## **ЗАКОНОДАТЕЛЬНОЕ РЕГУЛИРОВАНИЕ ДЕЯТЕЛЬНОСТИ ХОЛДИНГОВ**

*Аннотация:* в данной статье рассматриваются особенности понятия холдинг, его деятельности, законодательного регулирования холдингов в России, приводится перечень регулирующих деятельность холдингов законов РФ.

*Ключевые слова:* холдинг, холдинговые отношения, нормативно-правовое регулирование, корпоративное управление, законодательный акт.

Холдинг в России еще молодое явление, по сравнению с мировой практикой, где создания корпоративных объединений существуют более века. Российское корпоративное законодательство об интегрированных структурах находится в процессе формирования и начинает развиваться в правоприменительной практике. Существуют пробелы в законодательстве о холдингах и ясно, что такая ситуация долго просуществовать не сможет.

Проблема нормативно-правового регулирования организации работы интегрированных бизнес-структур с каждым днем становится все более актуальной. Это обуславливается не только стремительными изменениями, происходящими в экономике России, но и ее интеграцией в мировое экономическое сообщество. Разработка и активное внедрение в правоприменительную практику законодательных актов, регулирующих деятельность корпораций, будет способствовать, прежде всего, защите общественных интересов, интересов государства, всех участников гражданского оборота (в том числе акционеров и кредиторов). В конечном итоге это

приведет к развитию предпринимательства как на местном, так и на региональном уровне.

Главной целью Российского законодательства является защита как государственных интересов, так и интересов участников имущественного оборота. Для выполнения данной двойственной цели государство должно признать как экономическую (или юридическую) подчиненность или отношения субординации, которые могут существовать между формально независимыми юридическими лицами так и необходимость правового регулирования интегрированных бизнес-структур, не обладающих статусом юридического лица. Интересно отметить, что признать группу компаний в качестве субъекта правоотношений экономически развитые западные государства заставило именно беспокойство за свое благополучие. «Вопиющее расхождение между юридическими формами и их экономической сущностью, — цитирует М.И. Кулагин М. Desрах, — стало иногда оборачиваться и против интересов других капиталистов, а также и самого буржуазного государства».

Описывая существующую нормативную базу в области регулирования холдингов, следует отметить следующие моменты. Во-первых, в российском праве (надо отметить что такая ситуация присуща для большинства зарубежных правовых систем) правовому регулированию холдинговых объединений посвящены лишь отдельные законодательные акты, так или иначе раскрывающие или упоминающие в тексте нормативного акта понятие «холдинг», «холдинговая компания». Другие правовые акты регулируют отношения экономической зависимости между формально самостоятельными юридическими лицами посредством использования характерного для соответствующей отрасли права категориального аппарата.

Так, корпоративное право регулирует правовой статус основных и дочерних обществ; налоговое право определяет особенности правового регулирования деятельности взаимозависимых лиц; антимонопольное законодательство содержит положения о регулировании деятельности аффилированных лиц и групп лиц. Большинство нормативно-правовых актов относится ко второй группе. Правила, содержащиеся в этих правовых актах, распространяются на все холдинги, независимо от желания их владельцев позиционировать свой бизнес как холдинг: если появляются

отношения экономической зависимости, то необходимо соблюдать ограничения и запреты, установленные действующим законодательством, соответственно, для взаимозависимых лиц или групп лиц.

Во-вторых, следует признать, что не все хозяйственные объединения в целом, как интегрированные структуры, выступают субъектами правового регулирования. Существует ряд моментов во внутренних отношениях участников холдинговых объединений и в отношениях объединения с третьими лицами «безразличны» к закону, другие законодательные положения направлены на отдельных участников холдинга, а правовое регулирование группы в целом достигается путем регулирования деятельности каждого участника.

В-третьих, особенностью правового обеспечения деятельности холдингов является принятие их участниками внутренних документов по типовым моделям (стандартам), разработанным в основной компании, в результате чего в группе компаний создается единое правовое пространство.

Проведем анализ нормативно-правовых актов, регулирующих деятельность корпораций (холдингов).

Конституция Российской Федерации имеет высшую юридическую силу в системе законодательных актов, регулирующих предпринимательскую деятельность. Согласно части 1, статьи 8 Конституция Российской Федерации главным, основополагающим принципом декларирует принцип свободы экономической деятельности, который позволяет осуществлять предпринимательскую деятельность в любых формах, разрешенных российским законодательством. Этот принцип в сочетании с принципом многообразия форм собственности и обеспечения их равной защиты (часть 2 статьи 8 Конституции Российской Федерации) создает возможность для предпринимателей свободно выбирать формы интеграции бизнеса в рамках, которые не противоречат действующему законодательству и не ограничивают права и законные интересы других лиц.

Так же деятельность интегрированных бизнес-структур регулируют Налоговый кодекс Российской Федерации (ст. 20, 40, пп. 2 п. 2 ст. 45, пп. 11 п. 1. ст. 251),

Федеральный закон «Об акционерных обществах (статья 6) и Федеральный закон «О защите конкуренции».

До поправок в закон «Об Акционерных обществах» (Федеральный закон от 27 июля 2006 года № 146-ФЗ) в тексте закона содержались прямые ссылки для холдинговых компаний и рассматривались вопросы об участии в холдинговых компаниях, наряду с другими объединениями, коммерческих организаций, отнесенных к компетенции Общего собрания акционеров (П. 18 пп. 1 ст. 48 Закона Об Акционерных обществах в прежней редакции). На данный момент фраза «холдинговая компания» исключена из указанной нормы. Следует отметить, что такие поправки практически не повлияли на регулирование холдингов, поскольку участники холдинга - основные и дочерние хозяйственные общества, даже в период существования этого правила, не принимали решения «об участии» в холдинговых объединениях. Принятие такого решения для участников имущественного холдинга, построенного на отношениях экономического подчинения и контроля, противоречило самой сути такого объединения. Решение компетентного органа управления об участии в холдинге важно для договорного холдинга.

Закон о банкротстве так же в некоторых своих аспектах регулирует деятельность холдингов. В частности, органы управления должника не вправе принимать решения об участии в объединениях коммерческих организаций и, в том числе, в холдинговых компаниях. В законе о рынке ценных бумаг эмитент включает, в частности, информацию о своем участии в холдинговых компаниях.

Еще одним законодательным актом, регулирующим деятельность холдингов, является закон о приватизации. Он создает юридическую основу для организации холдингов с участием государства или муниципалитетов, в частности «введение государственного или муниципального имущества в качестве вклада в уставный капитал открытых акционерных обществ» и «продажа акций открытого акционерного общества по результатам доверительного управления». Следует отметить, что с принятием закона о государственных предприятиях, общества имеют права на осуществление предпринимательской деятельности в этой организационно-правовой форме, а также активизировался процесс преобразования государственных и

муниципальных унитарных предприятий в открытые акционерные общества, в том числе со стопроцентным участием государственного или муниципального образования в уставном капитале.

Наиболее подробно действующее законодательство регламентировало деятельность банковского холдинга. Это связано с той ключевой ролью, которую играет банковская сфера в экономике государства. За всю историю своего существования закон о банках и банковской деятельности, в части, касающейся регулирования деятельности холдингов, претерпел существенные изменения. В редакции Федерального закона от 19 июня 2001 года № 82-ФЗ «О банках и банковской деятельности» банковский холдинг рассматривается уже не как головная организация, а как совокупность организаций с общими экономическими целями, т. е. как предпринимательское объединение.

#### **Список литературы:**

«Конституция Российской Федерации» (принята всенародным голосованием 12.12.1993 с учетом поправок)

Налоговый кодекс Российской Федерации (часть первая)" от 31.07.1998 N 146-ФЗ (ред. от 27.11.2018)

Федеральный закон от 26.12.1995 N 208-ФЗ (ред. от 19.07.2018) «Об акционерных обществах» (с изм. и доп., вступ. в силу с 01.09.2018 г.) статья 6

Федеральный закон от 26.07.2006 N 135-ФЗ (ред. от 29.07.2018) "О защите конкуренции"

Федеральный закон от 27 июля 2006 г. № 146-ФЗ «О внесении изменений в Федеральный закон «Об акционерных обществах» // СЗ РФ. 2006. № 31 (ч. 1). Ст. 3445



УДК 34

**Недvejaева А.Г.**

студент 2 курса

Российский Государственный университет правосудия

(Россия, г. Санкт-Петербург)

## **ПРАВОВОЕ РЕГУЛИРОВАНИЕ ДЕЯТЕЛЬНОСТИ ХОЛДИНГОВ**

*Аннотация:* в данной статье рассматриваются особенности понятия холдинг, его деятельности, законодательного регулирования холдингов в России, а также основные цивилистические представления, определяющие гражданско-правовые основы образования и деятельности холдингов.

*Ключевые слова:* холдинг, холдинговые отношения, правовое регулирование, корпоративное управление.

Прежде чем говорить об особенности правового, регулирования деятельности холдингов не обходимо понять, что такое холдинг и как они появились.

Холдинг происходит от англ. «tohold» — держать. Современная юридическая и экономическая наука дает много подходов к определению понятия холдинг. Различные авторы в статьях, комментариях, монографиях дают различное определение данного понятия. Однако ни в законодательстве Российской Федерации, ни в законодательных актах иностранных государств нет закрепленного понятия «холдинг» и «холдинговая компания».

Российский энциклопедический словарь определяет данное понятие следующим образом: «...это акционерная компания, которая использует свой капитал для приобретения контрольных пакетов акций других компаний с целью установления контроля над ними».

Представляется важным подход к определению понятия «холдинг», которое дает в своей работе Е.Н. Кравченко: «Под холдингом будем понимать структурированную

организацию юридических лиц, одно из которых (холдинговая компания) имеет возможность оказывать влияние на решения остальных участников холдинга».

Н.Ю. Псарева определяла холдинг как группу лиц, деятельность которых направлена на длительное участие в работе одного или нескольких самостоятельных в правовом отношении других обществ или дочерних предприятий, позволяющее ему определять и контролировать деятельность этих обществ.

Так же существует мнение некоторых исследователей о том, что «холдинг» - это группа компаний, в которой один из участников (главная компания) оказывает влияние на принятие решения другими участниками холдинга - формально независимыми юридическими лицами.

Из вышеперечисленных понятий «холдинг» можно сделать вывод, что есть всего два основных определения «холдинг». В ограниченном понимании «холдинг» это только материнская компания.

В развернутом понимании холдинг представляет собой материнские, и дочерние компании, которые зависимы друг от друга.

Большинство ученых-исследователей разделяют понятия «холдинговая компания» и «холдинг».

Holding company — (холдинговая компания) владеет и контролирует акциями других компаний. Собственно для этой цели и создаются холдинги.

Кравченко Е.Н. дает свое определение «холдинг» - это юридические лица, которые могут влиять на принятие решения дочерних компаний.

Американские экономисты Г. Гутман и Г. Дугалл считали, что корпорация, которая владела пакетом акции другой корпорации и имеет право голоса – есть холдинговая компания.

В современном мире существует, более 175 тысяч крупных холдингов на них приходится 50% промышленного производства мира, более 50% мировой торговли, 75% прав на обладание интеллектуальной собственностью.

Если рассматривать исторические корни объединения, которое в дальнейшем получило название «холдинг», то можно отметить, что первые юридические лица появились еще в Древнем Риме. Некоторые граждане Рима смогли обособить свое

имущество в отношениях с другими лицами. Так появились первые объединения юридических лиц, одним из видов которых и являются холдинги.

Дальнейшее становление холдингов стало возможным благодаря развитию капитализма. Развитие холдингов шло двумя путями: добровольное объединение капиталов или принудительное поглощение. Основой добровольного объединения стали договорные отношения между держателями капитала, а принудительного – поглощения или захваты.

Первый холдинг, который появился в Европе в 1822 году назывался «Societe Generale». Это было бельгийско-нидерландское общество целью которого было государственное управление и финансирование. Но мнение ученых расходятся в вопросе появления первого холдинга.

Некоторые исследователи настаивают и доказывают то, что первый холдинг появился в Америке в 1870-1890-х годах.

Холдинги в США создавались с одной целью - для получения паев и акций других компаний. Самый известный холдинг такого типа был создан в 1899 году в Нью-Джерси под названием «Стандарт ойл компани». Главой данного холдинга был Рокфеллер. Семья Рокфеллеров владела акциями практически 50 предприятий. Все акционеры получили сертификаты, в которых было указано, что они являются учредителями этих предприятий. Получив в управление большое количество акций, доверительный собственник сменил руководство и синхронизировал работу всех предприятий. И в один прекрасный день 95% нефтеперерабатывающих предприятий были сосредоточены в руках одного человека, т. е. произошла монополизация.

В настоящее время все крупнейшие компании США и Западной Европы имеют холдинговую структуру. В Англии и США, в которых англо- саксонская система права, такие объединения так и называются холдингами. В континентальном законодательстве Германии они получили названия концерны, а во Франции товарищества.

Надо отметить, что холдинги появлялись не только в Европе и США, но в Восточной Азии. В 19 веке в Японии появились первые холдинги и назвались они «Sumitomo, Yasuto, Mitsubishi» данные холдинги пользовались государственной поддержкой. Особенность этих холдингов было подчинение центральной компанией.

Существует японский термин «Дзайбацу», который переводится как собственность в буквальном смысле или денежный клан. В Японии было 4 клана, которые начали свою историю и просуществовали со времен Русско-Японской войны до Второй мировой: Okura, Koga, Nakajima и Ayukawa. После Второй мировой войны в Японии было принято решение о ликвидации крупнейших монополий. Так, в 1946 г. была создана специальная комиссия, которая расформировала или реструктурировала 83 холдингов, в том числе 4 из 5 ведущих холдингов Японии. В 1947 году нормами антимонопольного законодательства было запрещено создание холдингов. После Второй мировой войны семьи, которым были подконтрольны активы холдингов были конфискованы. Необходимо отметить, что полное уничтожение холдингов достигнуто не было.

В Южной Корее существовали чеболей – холдинг. Чеболь — это холдинг, представляющий собой группу формально самостоятельных организаций, находящихся в собственности определенных семей и под единым административным и финансовым контролем. Холдинги в Корее появились после войны и просуществовали до настоящего времени. Характерными чертами, холдинга в Корее является то, что данными компаниями управляет основной держатель акций и его члены семьи. Все посты в компании занимают родственники или друзья директора. Таким образом, происходит контроль над всеми холдингами различных направлений. Необходимо отметить, что в их подчинении находятся как розничные предприятия, так и транснациональные. Данные холдинги поддерживает правительство страны и оказывает всяческую поддержку и ряд привилегии. Холдинги в Корее подразумевает под собой вседозволенность и коррумпированность. Такими известными чеболями являются Samsung, LG, Hyundai, SK, Group. Daewoo, Lotte.

Надо отметить, что Российская империя не осталась в стороне и стала развиваться теми же путями, что и страны Европы и Азии. Стали образовываться предпринимательские союзы - были основаны на договоре соединении самостоятельных предпринимателей, имеющее, своей целью устранение или ограничение действия свободной конкуренции на производство и сбыт известного рода продукта.

Но уже после революции и гражданской войны стали появляться такие понятия как тресты, синдикаты и картели.

Трест, будучи порождением англо-американского права, был менее распространен в России и представлял собой единое хозяйственное предприятие, тогда как «синдикат составляет федерацию хозяйственных предприятий». При объединении предприятий в трест большинство акционеров каждого из объединяемых предприятий передавали все или большую часть принадлежащих им акций группе доверенных лиц, которые образовывали орган управления трестом.

Взамен переданных акций акционеры получали сохранные свидетельства — сертификаты, которые служили основанием для распределения прибыли, получаемой всеми компаниями, входящими в трест.

#### **Список литературы:**

Спиридонов А.В. Объединения хозяйствующих субъектов: гражданско-правовое и антимонопольное регулирование: автореф.дис... к.ю.н. Челябинск 2017 с.2

Петухов В.Н. История возникновения объединений предпринимателей в России: Правовые аспекты // Бизнес. Менеджмент. Право. 2017. № 3. С. 57–58

Суханов Е.А. Акционерные общества и другие юридические лица в новом гражданском законодательстве // Хозяйство и право. 2012. № 1.

Кравченко Е.Н. Такие разные холдинги // Учет. Налоги. Право. 2016. № 17

---

**ЭКОНОМИЧЕСКИЕ НАУКИ (ECONOMIC SCIENCE)**

**УДК 339.977**

**Dyusembayeva D.**

Narxoz University  
(Kazakhstan)

**Faizullayeva A.**

Narxoz University  
(Kazakhstan)

**KAZAKHSTAN'S MEMBERSHIP IN WTO  
AND ITS IMPACT ON NATION'S ECONOMY**

***Abstract.** This research paper aims to investigate the accession of Kazakhstan to World Trade Organization. It seeks to clarify its future impact on country's economic growth in long-term period. Along with already applied result of 4 year membership, the comparison with past indicators will be made.*

***Key words:** investment, export, import, the WTO, market, tariffs*

Kazakhstan went through a very hard path in order to join the World Trade Organization. The first time application to accession was sent at 26 January 1996. Only after 19 years in June of 2015 year the WTO adopted Kazakhstan's membership policy. On July of 1997 all members of World Trade Organization adopted country's accession documents. Finally, on November 2015, Kazakhstan officially became a member of the WTO (Kourmanova, 2015). Our country expects big changes in long-term. Definitely, the WTO membership provides country with much more opportunities in variety of spheres. The question is how effective they are, and therefore, what kind of consequences they bring. Nowadays, the WTO contains 145 member-countries. It became the worldwide organization and it sets up all the rules and policies regarding trade markets. Therefore, position of the

organization and its impact on economy should be crystal clear, which makes this research so actual.

Some authors and analytics provided their own predictions regarding the impact of WTO to Kazakhstan's economy at the moment of just getting the membership. The research makes an analysis of those statements and compares with actual results.

Kenzhegali Sagadiyev, Doctor of Economics, Member of the National Academy of Sciences of Kazakhstan, in "Kazakhstan Business Economy" shares his opinion regarding Kazakhstan being in the WTO. He stated that WTO membership will assist to Kazakhstan's transition to the market economy. In total, domestic goods will gain access to foreign markets with no discrimination what, and additional investment will flow into sectors. He also stated that one of the major issues is risky situation of Kazakhstan domestic market. Therefore, further changes depend above all on country's domestic market development. (Sagadiyev, 2015)

Zhanel Kushukova, Kazakhstan's vice Minister of Trade and Integration was recently interviewed about the results of WTO membership in last 4 years since the country joined the organization. The vice minister announced the major indicators of World trade Organization's effectiveness for Kazakhstan. To the question regarding changes in trade since Kazakhstan's WTO accession, she answered that statistically Kazakhstan improved the regulation and administration indicators, also including the balance between the interests of the entrepreneurs and the government since joining the organization. (Seilkhanov, 2019)

The accession to WTO provides Kazakhstan with a number of advantages. The major one is the liberalization of market barriers. The tariffs on export are significantly decreased, so it became cheaper to export goods to Kazakhstan. The liberalization of barriers lead to increase in export to 5515,40 USD million from 3500 USD millions, which were shown before entering the WTO (Agency of statistics of Republic of Kazakhstan). It caused an expansion of market competitiveness in Kazakhstan. Probably the only ones who gain the WTO accession the most are the consumers, as the market probably increased its competitiveness with foreign goods. Therefore, sectors with weak competitiveness indicators were eliminated. In result, Kazakhstan's import rate is stock at one point on average, there are no rapid improvements. But in long-term period, it is expected to be re-oriented or to adopt. Frequently, the country will get rid of the vital spheres of post-Soviet country characteristics in markets more quickly.

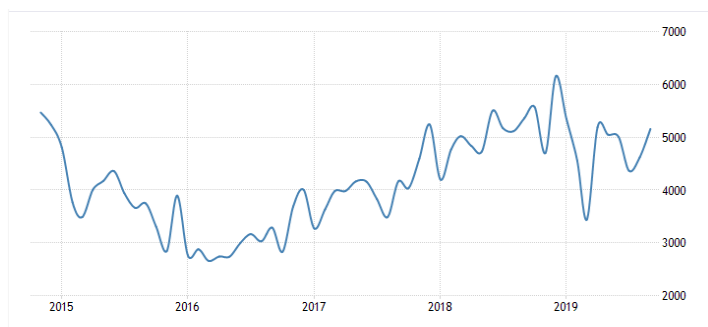

Figure 1. Kazakhstan exports in 2015-2019 years period. (Agency of statistics of Republic of Kazakhstan)



Figure 2. The indicator of Kazakhstan imports in 2015-2019 years. (Agency of statistics of Republic of Kazakhstan)

Besides the general advantage of exchange of goods between members of organization, it also stimulates the technological progress rate. The country risked to get in technological backwardness area. Then, it helps to increase the investment attractiveness of the country in the international level. As it is shown in investment graph, after low indicators in 2015-2016 years, the percentage is growing steadily. In overall, Jesper Jensen and David Tarr evaluated the benefits of WTO accession as 3,7 percent in short-term period and over 10 percent in long-term period in 2008. (Jensen, J. and Tarr, D 2008)





Figure 3. Kazakhstan's foreign investment rate in 2010- 2019 years. (Agency of statistics of Republic of Kazakhstan)

Despite all the advantages of WTO membership, the important point is the fact that Kazakhstan joined the organization at a moment of geopolitical instability. The number of countries going to protectionism policy direction is increasing. For example, according to the WTO data, 269 trade restrictions operate in China, 127 in Switzerland and 310 in South Korea. As the leading countries are restricting the market entry, the international market condition shows low efficiency of organization. In September 2018, the European Commission presented the approach for modernization of the WTO. Presenting the set of ideas, one of the Commissioners, Cecilia Malmstrom, stated that despite of organization success in past, it is not able to change with a rapidly changing world economy. Because more globalized market changes so fast, but the WTO concepts are not. Definitely, the rule book of the organization is going to be updated in near future. (European Commission, 2018)

When analyzing the impact of any phenomenon, people often look for the statistics of other country's historical experiences. However, not all of the countries joining the WTO succeeded. For example, three countries reached decision about joining the WTO: Kyrgyzstan, Moldova and Georgia. Their experience in WTO basically was not considered positive. Kyrgyzstan opened boundaries to all goods and expected income, which did not happen. Direct investment in the country came to \$96m in 1997, whereas in 2000 it was to \$39m. The economic ratio in Georgia is not improving either. After Moldova joined WTO foreign investment fell by 8% in 2000, the country faced serious issues in such spheres as agricultural engineering. (Sagadiyev, 2015) Countries just were not prepared for such rapid economic changes. Therefore, entering such an organization as WTO is not just gaining phenomenon, but a hard preparation and a strong strategic work.

According to results of our analysis, Kazakhstan's membership in WTO is a well-grounded move. The WTO serves as abstract of rules binding upon its members, and rules ensure that the key principles of global trade are applicable and non-discriminatory to Kazakh commodities. As our world is becoming more globalized in every sphere, the WTO membership, definitely, will help Kazakhstan to become united under a single liberal economic roof. In the past years, Kazakhstan already achieved good statistical results as

increase in imports and foreign investments. However, in order to achieve all the economic goals in long-term period, not only the State should go through changes, but the organization itself should pass the reformation process. Therefore, the system will fit the existing international trade situation and become more efficient. In addition, the import substitution policy is suggested, so Kazakhstan's domestic market will gain from distributing the domestic products cheaper than imported ones. The process of entering the organization itself was complex enough. The next step is to create the conditions for both state and the worldwide trade community to succeed in long-term period.

## REFERENCES

- Kourmanova, A. (2015, 2 July). *Kazakhstan and the WTO: A New Era*. Csis.org. Retrieved from: <https://www.csis.org/analysis/kazakhstan-and-wto-new-era> .
- Sagadiyev, K. (2015). Kazakhstan's Membership of the WTO: Problems, Consequences and Prospects. Kazakhstan business magazine. Retrieved from: <http://www.investkz.com/en/journals/34/219.html>
- Seilkhanov, A. (2019, 29 August). Kazakhstan in WTO: What changes has taken place in 4 years. Retrieved from: <https://strategy2050.kz/en/news/53723/>
- Agency of statistics of Republic of Kazakhstan (2019). Trading economics. Retrieved from: <https://tradingeconomics.com/kazakhstan/imports>
- Jensen, J. and Tarr, D (2008). The impact of Kazakhstan accession to the world trade organization: a quantitative assessment. Retrieved from: <http://documents.worldbank.org/curated/en/7679514682727252/pdf/wps4142.pdf>
- European Commission ( 2018, 18 September). European Commission presents comprehensive approach for the modernisation of the World Trade Organisation. Retrieved from: [https://ec.europa.eu/commission/presscorner/detail/en/IP\\_18\\_5786](https://ec.europa.eu/commission/presscorner/detail/en/IP_18_5786)

УДК 33

**Вечканова Т.В.**

студент

Челябинский государственный университет

**Научный руководитель:**

**Пестунов М.А.**

Челябинский государственный университет

**ОБЯЗАТЕЛЬНЫЙ АУДИТ И ПРОВЕРКИ.  
ОСНОВНЫЕ ЦЕЛИ НЕЗАВИСИМОГО АУДИТОРА  
И ПРОВЕДЕНИЕ АУДИТА В СООТВЕТСТВИИ С МСА**

*Аннотация:* в данной статье выявлено определение обязательного аудита. Рассмотрены нормативно-правовые документы, регламентирующие аудиторскую деятельность. Определены критерии и основные этапы проведения обязательного аудита. Выявлены стандарты МСА.

*Ключевые слова:* аудит, бухгалтерская отчетность, МСА, аудиторская компания, этапы проведения.

С января 2017 года обязательный аудит исполняется в полном соответствии с Международными стандартами аудита (МСА).

Обязательный аудит является ежегодной аудиторской проверкой финансовой и бухгалтерской отчетности предприятий для выражения мнения о ее корректности и достоверности. Процедуру регламентирует государство и может совершаться лишь аудиторскими компаниями или индивидуальными аудиторами, которые имеют определенный квалификационный аттестат и являются членами саморегулируемых организаций аудиторов. Для государственных корпораций и предприятий, негосударственных пенсионных фондов, компаний, в которых доля государственной собственности более 25%, кредитных и страховых учреждения — для них обязательный аудит совершается лишь аудиторской фирмой [7].

Основной нормативный документ, который регулирует совершение обязательного аудита в нашей стране это Федеральный закон от 30.12.2008 N 307-ФЗ (ред. от 26.11.2019) «Об аудиторской деятельности» (далее – Закон) [1]. На аудиторскую деятельность также распространяются федеральные стандарты и правила, которые утверждены приказами Министерства финансов и постановлениями Правительства РФ и прочие документы, которые одобрены Советом по аудиторской деятельности.

Цель обязательного аудита установлена Федеральным стандартом аудиторской деятельности №1 и основана на выражении мнения о достоверности бухгалтерской и финансовой отчетности аудируемого лица во всех значительных отношениях и о соответствии порядка ведения бухгалтерского учета законодательству РФ.

В соответствии с пунктом 2 статьи 5 Закона, обязательную аудиторскую проверку следует проводить каждый год [1]. Но если аудит охватывает весь объем финансовой отчетности за год и требует большого числа времени, специалисты рекомендуют организовывать проверку по этапам в течение года. При помощи данного распределения объема можно получить более корректные сведения о ведении отчетности и при этом почти не отвлекать персонал компании от их работы.

Рассмотрим критерии совершения обязательного аудита в 2020 году. Статья 5 Закона выявляет компании, подлежащие обязательному аудиту: акционерные общества; государственные корпорации, компании и ФГУП, которые находятся в перечне Распоряжения Правительства РФ от 27 октября 2015 года №2179-р; публично-правовые организации; компании, которые осуществляют конкретный вид деятельности; кредитные учреждения и бюро кредитных историй; клиринговые и страховые компании; микрофинансовые организации; негосударственные пенсионные и прочие фонды; профессиональные участники рынка ценных бумаг и организаторы торговли; управляющие организации акционерного инвестиционного фонда; политические партии (в некоторых случаях) [1].

Ниже представлены основные этапы проведения.

Обязательный аудит является сложной и трудоемкой процедурой, которая состоит из нижеуказанных этапов:

1. Этап планирования или подготовка к аудиту. Цель данного этапа является организацией экономически оправданной и успешной проверки. При планировании формируется стратегия и тактика, которая зачастую обсуждается с клиентом, график совершения, общая программа и план аудита, организуется взаимодействие с отделами компании, создается аудиторская группа, направляются письма-запросы. На данном этапе аудитор должен получить представление о финансово-хозяйственной деятельности проверяемой организации и данные о внешних и внутренних факторах, оказывающих влияние на нее [3].

2. Проведение аудита — сбор и анализ информации. Проверяются вся первичная документация, регистры бухгалтерского учета, уставные документы, корректность расчетов, учетная политика предприятия. Все собранные сведения и достоверность их обработки оценивается с точки зрения соответствия требованиям законодательства. Создаются рекомендации по устранению недочетов, влияющих на итог бухгалтерской и финансовой деятельности и отраженных в отчетности. Данные рекомендации и сведения об определенных ошибках и недочетах, которые обоснованы документально, предоставляются руководителям аудируемой фирмой [5].

3. Создание аудиторского заключения. Согласно всем собранным и проанализированным сведениям создается аудиторское мнение о достоверности финансовой и бухгалтерской отчетности компании и формируется аудиторское заключение, которое является основным результатом проверки. Аудиторское заключение может быть двух типов: модифицированное и немодифицированное [2].

4. Подача фирмой аудиторского заключения в Росстат. С 1 января 2014 года организациям, которые подлежат обязательному аудиту, необходимо предоставлять аудиторское заключение в территориальные органы статистики. Его следует представить совместно с годовой бухгалтерской отчетностью в срок не позднее десяти рабочих дней со дня, следующего за датой формирования аудиторского заключения, но не позднее 31 декабря года, следующего за отчетным [6].

Стандарты МСА в проведении обязательного аудита. В первый раз МСА были выявлены приказами Министерства финансов РФ «О введении в действие международных стандартов аудита на территории Российской Федерации»: от 24

октября 2016 года №192н (вводится 48 стандартов); от 9 ноября 2016 года №207н (утверждается еще 18 стандартов).

Но в 2019 году данные приказы признаются недействительными — вместо их издается новый приказ от 9 января 2019 года №2н с таким же названием. Им устанавливается 48 стандартов, которыми должны руководствоваться аудиторы при совершении обязательной проверки. Кроме МСА, принимается и Международный стандарт контроля качества (МСКК) в аудиторских компаниях.

Новшества коснулись и формы аудиторского заключения. По всем новым договорам, которые были заключены на совершение обязательного аудита согласно МСА, формируется новое, более информативное заключение. Данная форма включает в себя, как оценку финансовой отчетности компании, так и должна акцентировать внимание на важнейшие моменты в работе аудируемой компании. Данное заключение будет включать в себя данные, которые являются актуальным, как для бухгалтерии и руководства компании, так и для всех других заинтересованных лиц.

Современные требования МСА также предполагают повышение объема данных, которые необходимы для проведения анализа деятельности аудируемой компании, и увеличение публичности итогов аудита.

Данные новшества, по оценкам специалистов, повысили трудоемкость совершения аудита на 30–40%, в связи с тем, что увеличилось число аудиторских процедур, возникла необходимость заполнения новых форм, таблиц и прочих документов. Увеличилась и стоимость услуг по совершению обязательного аудита. Однако, использование новых стандартов сделало аудиторское заключение более информативным и прозрачным и, следовательно, позволило инвесторам и контрагентам фирм принимать более продуманные бизнес-решения.

---

## Список литературы

- Федеральный закон от 30.12.2008 N 307-ФЗ (ред. от 26.11.2019) «Об аудиторской деятельности»
- Арабян К.К. Аудит в России. Новая концепция развития. Монография / Под ред. Арабян К.К.: М.: Русайнс, 2016.- С. 162.
- Бубновская Т.В. Проблемы аудита финансово-хозяйственной деятельности коммерческих предприятий / Т.В. Бубновская // Владивостокский государственный университет экономики и сервиса. 2018 - № 4. - С. 59-63.
- Булыга Р.П. Аудит (3-е издание). Учебник. Под ред. Булыга Р.П., Андропова А.К. М.: ЮНИТИ-ДАНА, 2015. - С. 431. 6. Ваганова О.Е. Методика аудита деятельности предприятия по различным аспектам и участкам учета / О.Е. Ваганова // Синергия Наук. 2017. - № 10. - С. 308-334.
- Горегляд В.П. Современный аудит: проблемы и перспективы / В.П. Горегляд // Деньги и кредит. - 2017. - № 2. - С. 6-12.
- Захарищева Н.В. Проблемы аудита и «новое» аудиторское заключение / Н.В. Захарищева // Ученые записки Крымского инженерно-педагогического университета. 2016. - № 3 (53). - С. 22-26.
- Марьянова С.А. Становление и необходимость аудита в рыночной экономике / С.А. Марьянова // Аллея науки. 2018. - Т. 4. - № 1 (17). - С. 182-185.

УДК 33

**Вечканова Т.В.**

Студент

Челябинский государственный университет

**Научный руководитель:**

**Пестунов М.А.**

Челябинский государственный университет

## **ФАЛЬСИФИКАЦИЯ ФИНАНСОВОЙ ОТЧЕТНОСТИ, МЕТОДЫ ОБНАРУЖЕНИЯ И ПРЕДОТВРАЩЕНИЯ**

***Аннотация:** в данной статье выявлены различные определения фальсификации финансовой отчетности. Определен один из способов квалификации анализируемого термина. Рассмотрен метод обнаружения фальсификации, предложенный Мессодом Бенеишем. Рассмотрена концепция CRIME, которая помогает предотвратить фальсификацию финансовой отчетности.*

***Ключевые слова:** финансовая отчетность, фальсификация, обнаружение, предотвращение, метод Бенеиша, метод CRIME.*

Одна из серьезных проблем создания успешной системы сквозного контроля функционирования различных компаний и предприятий это наметившаяся динамика роста фактов фальсификации отчетности. Фальсификации финансовой отчетности подвержены экономические субъекты различных государства, включая и те, где правовые и профессиональные учетные традиции значительное время назад сложились.

Торхилл и Вэллс, трактуя в своих работах термин «фальсификация финансовой отчетности», рассматривают его в качестве «действия, совершаемое руководителями организации для намеренного искажения финансовых отчетов для завышения доходов или активов» [1].

Национальная комиссия США по фальсификации финансовой отчетности предоставляет следующее определение рассматриваемого понятия: «умышленные или



неумышленные действия или бездействия, приводящие к значительному искажению показателей финансовой отчетности».

Ассоциация сертифицированных бухгалтеров по обнаружению мошенничества в финансовой отчетности предоставляет характеристику фальсификации финансовой отчетности в качестве «умышленному искажению или сокрытию значительных фактов функционирования, что может привести в заблуждение пользователей, а зачастую и оказывает существенно влияние на изменение их решений» [7].

Институт внутренних аудиторов США при определении анализируемого термина делает акцент на том, что «участие высшего руководства предприятия в искажении отчетности и незаконном присвоении имущества» [6].

Итак, можно выявить нижеуказанные специфические черты, которые присущи фальсификации финансовой отчетности, это — умышленное преднамеренное бездействие или действие для искажения финансовой отчетности или ее некоторых показателей, наносящее ее пользователям соответствующий вред. В западных экономических трудах фальсификация финансовой отчетности рассматривается в качестве составной части экономического мошенничества, в рамках которого принято выделять коррупционное мошенничество, фальсификацию финансовой отчетности и присвоение активов [4,с.44].

В зависимости от характера появления ошибки (намеренный или ненамеренный) следует выделять два главных вида искажения финансовой отчетности: фальсификация и вуалирование. Последний вид отчетности имеет место в том случае, если требования нормативной документации исполняются, но при этом абсолютная точность в представлении финансового и имущественного положения компании не достигается. Фальсификация отчетности появляется тогда, когда используемые компанией учетные приемы и методы не соответствуют предусмотренной нормативной документации или отчетность в итоге мошеннических действий необъективно характеризует имущественное положение компании.

В нашей стране до сих пор нет точной статистики о фальсификации в финансовой отчетности. Однако, способы обнаружения фальсификаций довольно давно существуют:

- налаженная система внутреннего контроля;
- совершение внешнего аудита;
- данные от осведомителей о совершении фальсификации.

«Информаторы» являются одним из наиболее успешных способов обнаружения фальсификации. В фирмах Запада практика применения осведомителей среди работников происходит довольно часто, а по данным статистики, таким образом, раскрывается до 40% всех фальсификаций. В РФ отношение к информаторам является традиционно неоднозначным. По мере принятия кодексов корпоративной этики в отечественных организациях данный вариант выявления фальсификации будет более распространен [5,с.18].

Для определения признаков фальсификации по информации отчетности были сформированы специальные расчетные показатели. Один из данных показателей, который, однако, нечасто применяется специалистами с целью обнаружения признаков фальсификации, был предложен профессором Мессодом Бенеишем в 1999 году. Он, проведя анализ финансовой информации организаций, которые манипулировали и не манипулировали показателями собственной отчетности, определил восемь коэффициентов. Он включил данные показатели с соответствующим весом в уравнение, названное M-score Бенеиша. Значение уравнения должно быть более -2,22, чтобы считать, что у фирмы были обнаружены признаки фальсификации.

Данные коэффициенты это: индекс валовой маржи (GMI), индекс оборачиваемости дебиторской задолженности в днях (DSRI), индекс повышения выручки (SGI), индекс качества активов (AQI), индекс амортизации (DEPI), индекс управленческих и коммерческих затрат (SGAI), индекс финансового рычага(LVGI), суммарные начисления к суммарным активам (TATA) [3,с.29]. Значения определенных коэффициентов следует подставить в нижеуказанное уравнение M-score:

$$M = -4,84 + 0,92 \times DSRI + 0,528 \times GMI + 0,404 \times AQI + 0,892 \times SGI + 0,115 \times DEPI - 0,172 \times SGAI + 4,679 \times TATA - 0,327 \times LVGI \quad (1)$$

При этом следует помнить, что данного рода индикаторы всегда требуют более тщательной проверки в дальнейшем.

Общеизвестный принцип предотвращения и уменьшения рисков фальсификации основан на формировании четкой системы корпоративного контроля и управления. Отлаженная система корпоративного контроля и управления состоит из:

- ориентированной на конечный итог и контролируемой системы мотивации руководителей;
- четкого распределения ответственности между исполняющими и контролирующими функциями;
- выявления роли внутренних и внешних аудиторов;
- определения роли совета директоров в управлении организацией, включая участие независимых директоров;
- соблюдения принципов корпоративной этики и независимости.

В иностранной литературе также предлагается концепция CRIME, которая позволяет выявить пять основных факторов, разбор которых нужен с целью проведения полноценного анализа фальсификации финансовой отчетности:

- субъект мошенничества (cooks);
- методы мошенничества (recipes);
- цели, мотивы (incentives);
- степень контроля (monitoring);
- итоги фальсификации (end results).

Следует отметить, что название этой концепции составлено из начальных букв названий составляющих ее факторов, при этом рассматриваемая аббревиатура CRIME переводится на русский язык как «преступление», то есть концепцию можно трактовать в качестве концепции анализа вариантов проведения преступления и возможностей его предотвращения. С помощью определения данных факторов можно выявить причины и последствия фальсификации финансовой отчетности, таким образом, понять суть мошенничества с отчетностью.

Таким образом, можно сформулировать вывод, что фальсификация финансовой отчетности это умышленное преднамеренное бездействие или действие для искажения

финансовой отчетности или ее некоторых показателей, наносящее ее пользователям соответствующий вред. Рассмотрены основные методы обнаружения и предотвращения фальсификации.

### Список литературы

Thornhill W. T., Wells J. T. Fraud terminology reference guide. Austin, TX: Association of Certified Fraud Examiners; 1993.

Михеев М. В. Искажения в бухгалтерской (финансовой) отчетности: причины и следствия. Аудитор. 2015;12:34-38.

Соболева Г. В. Анализ взаимосвязи состава совета директоров компании и риска фальсификации финансовой отчетности. Аудиторские ведомости. 2016;6:57-65.

Ферулева Н. В., Штефан. М. А. Выявление фактов фальсификации финансовой отчетности в российских компаниях. Российский журнал менеджмента. 2016;14(3):49-70.

Штефан М. А., Ферулева Н. В. Аудит фальсификации финансовой отчетности: специфические аспекты. Международный бухгалтерский учет. 2017;(2):88-105.

The Institute of Internal Auditors Reports on Fraud. Altamonte Springs, Florida: Institute of Internal Auditors, 1986. URL: <https://www.na.theiia.org> (дата обращения: 04.12.2019).

URL: <https://www.coso.org> (дата обращения: 04.12.2019).

УДК 336.6

**Гатауллина Г.В.**

студент магистратуры

Башкирский государственный университет

## **ЭФФЕКТИВНОЕ УПРАВЛЕНИЕ ДЕНЕЖНЫМИ ПОТОКАМИ КОМПАНИИ**

***Аннотация:** хозяйственная деятельность любой компании неразрывно связана с движением денежных средств. Каждая хозяйственная операция вызывает либо поступление, либо расходование денежных средств. Последние обслуживают практически все виды операционной, инвестиционной и финансовой деятельности.*

***Ключевые слова:** Денежные потоки, рыночная экономика, денежные средства, компания.*

В условиях рыночной экономике основной задачей является определение финансовой устойчивости компании, так как от нее зависит способность компании создавать денежные потоки. Возможность дальнейшего развития компании определяет наличие денег.

Денежные средства – это ограниченный ресурс, поэтому важным является создание в компании механизма эффективного управления.

Эффективно организованные денежные потоки компании являются важнейшим симптомом ее «финансового здоровья», предпосылкой обеспечения устойчивого роста и достижения высоких конечных результатов хозяйственной деятельности в целом. Знание и практическое использование современных принципов, механизмов и методов организации и эффективного управления денежными потоками позволяют обеспечить переход компании к новому качеству экономического развития в рыночных условиях.

Денежные потоки представляют собой совокупность поступлений и выплат денежных средств в процессе операционной, инвестиционной и финансовой деятельности компании. Денежные потоки от основной деятельности связаны с текущими операциями по поступлению выручки от реализации, оплатой счетов

поставщиков, получением краткосрочных кредитов и займов, выплатой заработной платы, расчетами с бюджетом. Денежные потоки (оттоки) в процессе инвестиционной деятельности, как правило, направлены на приобретение основных средств, нематериальных активов.

Денежные потоки от финансовой деятельности — поступления и выплаты денежных средств, связанные с привлечением дополнительного акционерного или паевого капитала, получением долгосрочных и краткосрочных кредитов и займов, уплатой в денежной форме дивидендов и процентов по вкладам собственников, и некоторые другие денежные потоки, связанные с осуществлением внешнего финансирования хозяйственной деятельности организации.

Информация о движении денежных средств, связанных с финансовой деятельностью, позволяет прогнозировать будущий объем денежных средств, на который будут иметь права поставщики капитала предприятия.

Основная цель анализа денежных потоков состоит в определении причин дефицита (избытка) денежных средств, источников их поступления и направлений расходования для контроля текущей платежеспособности компании.

На практике для определения потоков денежных средств используются прямой и косвенный методы. Разница между ними состоит в различной последовательности процедур, с помощью которых определяют величину потока денежных средств.

Анализ денежных средств прямым методом дает возможность оценить ликвидность предприятия, поскольку детально раскрывает движение денежных средств на счетах и позволяет делать оперативные выводы относительно достаточности средств для платежей по текущим обязательствам, для инвестиционной деятельности и дополнительных затрат.

Прямой метод основывается на исчислении притока (выручка от реализации продукции, работ и услуг, авансы полученные и др.) и оттока (оплата счетов поставщиков, возврат полученных краткосрочных ссуд и займов и др.) денежных средств, то есть исходным элементом является выручка.

Косвенный метод основан на анализе статей баланса и отчета о финансовых результатах, на учете операций, связанных с движением денежных средств, и

последовательной корректировке чистой прибыли, то есть исходным элементом является прибыль. Данный метод предпочтительнее с аналитической точки зрения, так как позволяет определить взаимосвязь полученной прибыли с изменением денежных средств. Косвенный метод базируется на изучении формы «Отчет о прибылях и убытках» снизу вверх, поэтому его иногда называют «нижним». Прямой метод называют «верхним», так как «Отчет о прибылях и убытках» анализируют сверху вниз.

Чистые денежные потоки от финансовой деятельности рассчитываются только прямым методом.

Прямой метод имеет более простую процедуру расчета, понятную отечественным бухгалтерам и экономистам. Он непосредственно связан с регистрами бухгалтерского учета (Главной книгой, журналами-ордерами, данными аналитического учета и др.), удобен для расчета показателей контроля за поступлением и расходованием денежных средств. При этом превышение поступлений над выплатами как по компании в целом, так и по видам деятельности означает приток денежных средств, а превышение выплат над поступлениями — их отток.

В процессе исследования факторов, влияющих на формирование денежных потоков, следует разделить их на внешние и внутренние факторы. Так, например, к внешним факторам можно отнести: конъюнктуру фондового рынка, доступность финансового кредита, возможность привлечения средств безвозмездного целевого финансирования и др.

В системе внутренних факторов основную роль играют жизненный цикл компании, продолжительность операционного цикла, сезонность производства и реализации продукции (услуг), неотложность инвестиционных программ, амортизационная политика компании, финансовый менталитет владельцев и менеджеров.

Наиболее важным и сложным этапом управления денежными потоками компании является их оптимизация. Оптимизация денежных потоков от финансовой деятельности компании представляет собой процесс выбора наилучших форм их организации, с учетом условий и особенностей осуществления хозяйственной деятельности.

Важнейшая задача, решаемая в процессе этого управления денежными потоками, — выявление резервов, позволяющих снизить зависимость компании от внешних источников привлечения денежных ресурсов. К внешним источникам финансирования относят рост величины собственного капитала (в первую очередь уставного) и заемного капитала (прежде всего общей суммы кредитов и займов).

Таким образом, эффективное управление денежными потоками от финансовой деятельности компании требует формирования специальной политики этого управления как части общей финансовой стратегии компании.

### **Список использованной литературы**

Егоров Д.В. Управление притоком и оттоком наличности // Финансовый менеджмент. – 2003. - №11.

Ермасова Н.Б. Финансовый менеджмент: конспект лекций. – М.: Юрайт- Издат, 2007.

Ермилова О.В. Анализ финансовой отчетности: учеб. пособие / О.В. Ермилова, М.В. Мельник. – 2-е изд. – М. ОМЕГА-Л., 2006.

Ефимова О.В. Финансовый анализ. – М.: Бухгалтерский учет, 2003.

Жарковская Е.П. Антикризисное управление: учебник / Б.Е. Бродский



УДК 1

**Кананыхин В.В.**

Студент 4 курса экономического факультета  
Оренбургский Государственный Аграрный Университет  
(Россия, г. Оренбург)

**Хаметова А.Р.**

*к.э.н., доцент*  
Оренбургский Государственный Аграрный Университет  
(Россия, г. Оренбург)

## **НАЛОГООБЛОЖЕНИЕ КРЕДИТНЫХ ОРГАНИЗАЦИЙ**

*Аннотация:* в данной статье рассмотрена действующая система налогообложения банковского сектора, налоги, уплачиваемые коммерческими банками.

*Ключевые слова:* налоги, система налогообложения, коммерческие банки, финансовый рынок.

В настоящее время банковская деятельность неразрывно связана со всеми секторами экономики страны и экономиками иностранных государств. Банки выступают катализатором развития рыночных отношений и мировой экономики в целом. По своей природе банк аккумулирует свободные денежные средства на рынке и перераспределяет их нуждающимся сегментам экономики. Тем самым, банковская деятельность ускоряет развитие многих отраслей и удовлетворяет потребность в финансировании.

В современных условиях всё большую актуальность приобретает процесс налогообложения организаций, в том числе банковского сектора, который выступает одним из самых важных и значимых составляющих рыночной экономики. Становление банковской системы, развитие банков и хозяйствующих субъектов всегда были тесно взаимосвязаны.

Коммерческие банки являются одновременно крупными налогоплательщиками, налоговыми агентами и посредниками между государством и налогоплательщиками. В соответствии с законодательством РФ, коммерческие банки платят те же налоги, что и организации коммерческого сектора экономики. Исключение составляют некоторые налоги, такие как: ЕНВД, УСН, по патентам, налог на добавленную стоимость по материальным ценностям, поскольку Закон «О банках и банковской деятельности» запрещает банкам любые операции по производству и торговле материальными ценностями.

Рассмотрим более подробно налоги, уплачиваемые коммерческими банками в РФ:

1) Налог на прибыль. Объектом налогообложения является полученная прибыль, которая определяется как разница между полученным коммерческим банком доходом и суммой произведенных расходов [2]. Особенности определения доходов и расходов банков в целях обложения налогом на прибыль изложены в ст. 290 и 291 НК РФ.

2) Налог на добавленную стоимость. Этот вид налога уплачивается банками исключительно по определенным операциям, поскольку ст. 149 гл. 21 НК РФ освобождает банковские операции и услуги, связанные с обслуживанием банковских карт, от налогообложения [4]. Так, например, освобождены от уплаты НДС следующие банковские операции: привлечение денежных средств физических и юридических лиц во вклады, размещение привлеченных денежных средств, открытие и ведение банковских счетов физических и юридических лиц.

3) Налог на доходы физических лиц. В данном случае налогоплательщиками выступают все сотрудники коммерческого банка. Финансовая организация выступает в качестве налогового агента, в данном случае бухгалтерия банка осуществляет исчисление НДФЛ

4) Налог на имущество организаций. Представленным налогом облагается любое движимое и недвижимое имущество, находящееся в собственности банка.

5) Земельный налог. Данный вид налога уплачивается в том случае, если здание, в котором находится офис банка, является личной собственностью финансовой организации [3].

б) Страховые взносы. Поскольку коммерческие банки имеют определенный штат сотрудников и выплачивают им заработную плату, то они обязаны перечислять страховые взносы в бюджеты ПФР, ФСС и ФОМС.

Целью налогообложения кредитных организаций является предоставление долгосрочных кредитов реальному сектору, а не вложение в спекулятивные виды деятельности, такие как межбанковское кредитование, валютные операции и прочее. Достичь это можно за счет изменений налогового законодательства в части налога на прибыль коммерческих банков, а именно уменьшить ставку налога на прибыль банков, полученную от кредитования реального сектора экономики в 1,5-2 раза, то есть ввести льготные ставки. Снижение налоговой ставки должно носить долгосрочный характер.

Данное послабление для коммерческих банков увеличит долю долгосрочного кредитования в общем кредитном портфеле, позволит банкам улучшить свое финансовое положение, что особенно актуально для средних и мелких банков. При этом государственный бюджет пополнится за счёт налогов от вновь созданных производств, то есть налогов, где не прибыль выступает в качестве налоговой базы, а фонд заработной платы, объём реализации. В российской практике налогообложения необходимо учитывать то, что нет специального налога уплачиваемым только банками и специального режима их налогообложения.

На данном этапе, в условиях неблагоприятной внешнеэкономической конъюнктуры и необходимости диверсификации экономики, целесообразно сформировать систему налогообложения банков, способную решать вопросы эффективного импортозамещения, развития инноваций и нанотехнологий [4].

Введя специальную дифференцированную ставку для деятельности коммерческих банков, можно развивать приоритетные отрасли экономики и решать задачи государства. Резюмируя, в целях повышения эффективности налогообложения коммерческих банков в современных условиях необходимо:

- проанализировать действующее налоговое законодательство и особенности учета доходов и расходов коммерческого банка, чтобы определить основные направления и способы совершенствования системы налогообложения;

- путем применения норм законодательства Российской Федерации повысить эффективность контрольно-надзорной деятельности Федеральной службы по финансовым рынкам;

- стимулировать коммерческие банки на финансирование предприятий реального сектора экономики, при этом ограничить их в избежание от уплаты налогов;

- обеспечение эффективной системы раскрытия информации на финансовом рынке;

- стимулировать банковскую деятельность на увеличение кредитных ресурсов, что привело бы к росту доходов и прибыли после налогообложения и увеличению их собственного капитала;

- повысить эффективность работы служб мониторинга и контроля, которая позволит следить за действительностью целевого назначения долгосрочных кредитов и повысить надежность и активизацию участия в обеспечении экономического развития.

Таким образом, большая собираемость налогов нуждается в серьезных преобразованиях в налоговом законодательстве, это позволит повысить собираемость налогов и приведет к увеличению налоговой прибыли страны, что в свою очередь приведет к совершенствованию российской экономики.

### **Список литературы:**

Налоговый кодекс Российской Федерации [Электронный ресурс]. – Режим доступа: <http://base.garant.ru/10900200/> (дата обращения: 01.04.17)

Ермошина Т. В. Налогообложение прибыли коммерческих банков: сущность, функции, специфика // Современные проблемы и перспективы развития банковского сектора России материалы II всероссийской научно-практической конференции с международным участием (заочной). – 2017. – С. 184-190.

Протасова Д.С. Особенности налогообложения коммерческих банков // Международный журнал прикладных и фундаментальных исследований. – 2016. – № 6-4. – С. 757-760.

Гавриленко Д.С. К вопросу о налогообложении кредитных организаций в Российской Федерации // Научное сообщество студентов XXI столетия. Экономические науки: сб. ст. по мат. ЛII междунар.

студ. науч.-практ. конф. № 3(51). URL: [https://sibac.info/archive/economy/4\(52\).pdf](https://sibac.info/archive/economy/4(52).pdf) (дата обращения: 17.11.2019)

Юленкова И. А. Совершенствование банковской системы в условиях инновационной экономики / И. А. Юленкова, Н. Н. Оболонская // Конкурентоспособность в глобальном мире: экономика, наука, технологии. – 2017. - №11(58). – С. 273-276.

УДК 331.108

**Карамышева М.Д.**

начальник отдела кадров

государственное автономное профессиональное образовательное учреждение

Свердловской области «Уральский железнодорожный техникум»

(Россия, г. Екатеринбург)

## **ПРОФЕССИОНАЛЬНЫЙ ЗАКАЗ ОРГАНИЗАЦИЙ ЖЕЛЕЗНОДОРОЖНОГО ПРОФИЛЯ**

*Аннотация:* в данной статье рассматривается понятие профессионального заказа организации с целью сохранности высокого уровня обеспеченности организаций высококвалифицированными работниками

*Ключевые слова:* обучение персонала, компетенции персонала, профессиональный заказ.

Определение эффективности любого предприятия, независимо от его формы собственности и направления деятельности в большей степени зависит от трудовых ресурсов, а точнее от знаний, умений и навыков персонала. Поэтому обучение персонала остается важной составляющей для многих компаний [3]. Работодатель заинтересован в прохождении работниками дополнительных профессиональных программ повышения квалификации или профессионального обучения, с целью повышения профессиональных и корпоративных компетенций персонала, что даст предприятию формирование единой, прозрачной и объективной информационной платформы для повышения качества подготовки персонала, принятие управленческих решений при подборе и расстановке кадров, повышение эффективности кадрового резерва, возможность системного планирования обучения и развития работников предприятия.

Устойчивое развитие ОАО «РЖД» как крупнейшей в мире транспортной компании невозможно без своевременного и качественного пополнения ее высококвалифицированным персоналом. Наряду с руководителями и специалистами

для ОАО «РЖД» особенно важной является подготовка рабочих кадров. От ее уровня и качества зависит эффективная работа железных дорог и обеспечение безопасного движения поездов. Повышение профессионального уровня знаний рабочих кадров является одним из важнейших направлений в работе по обеспечению безопасности движения [2].

В распоряжении ОАО «РЖД» об утверждении стратегии управления кадровым потенциалом на период до 2020 года констатируется, что главной задачей в области подготовки кадров компании является обеспечение квалифицированным персоналом, необходимым для реализации технологических процессов для обеспечения безопасного движения в соответствии со стратегическими целями и задачами железнодорожного транспорта [1].

С целью сохранности высокого уровня обеспеченности организаций высококвалифицированными работниками, любой бизнес-структуре необходимо своевременно формировать свой индивидуальный профессиональный заказ на будущих или действующих специалистов своей компании, который будет реализован с помощью учреждений, имеющих лицензию на осуществление образовательной деятельности.

Профессиональный заказ – предложение бизнес-структуры, определяющее потребность в трудовых ресурсах с профессиональными компетенциями, актуальными для конкретной организации и отвечающее требованиям современного сектора экономики и профессиональным стандартам.

Необходимость формирования и реализации профессионального заказа подтверждается результатами опроса руководителей отделов по управлению персоналом организаций железнодорожного профиля. В опросе принимали участие 15 сотрудников отделений компаний, расположенных на территории муниципального образования «город Екатеринбург». В ходе опроса выяснилось, что организации заинтересованы в постоянном обучении персонала, а руководители кадровых служб отмечают, что обучение необходимо проводить в учреждениях среднего профессионального или высшего образования, и не являющихся структурным подразделением или обособленным подразделением компании. Также результаты

опроса показали, что работодатели готовы участвовать в финансировании или софинансировании программ обучения.

Профессиональный заказ может быть реализован в корпоративных университетах, образовательных учебных центрах, на базовых кафедрах ведущих университетов региона, профессиональных образовательных организациях среднего профессионального образования железнодорожного профиля (далее – образовательные учреждения).

Таким образом, профессиональный заказ позволит предприятиям своевременно получать специалистов с необходимыми профессиональными компетенциями, а образовательным учреждениям увеличить объем финансовых вложений со стороны бизнес-сообщества и областного бюджета в запуск и последующую реализацию программ (в создание соответствующей новой инфраструктуры подготовки кадров).

#### **Список литературы:**

Распоряжение ОАО «РЖД» № 2501р от 09.12.2016г. «Об утверждении Стратегии управления кадровым потенциалом ОАО «РЖД на период до 2020 года»

Винникова К.В. Особенности системы подготовки рабочих кадров в ОАО «РЖД» // Актуальные проблемы авиации и космонавтики. Том 3. 2017. С. 732 – 734

Титова С.В. Процесс организации обучения персонала промышленного предприятия // «Colloquium-Journal» /Economics 2019. №41281. С. 65 – 68



УДК 336.6

**Мутыгуллина А.З.**

Башкирский Государственный Университет

(Россия, г. Уфа)

## **ТЕОРЕТИЧЕСКИЕ АСПЕКТЫ АНАЛИЗА ФИНАНСОВОГО СОСТОЯНИЯ**

***Аннотация:** в статье производится исследование теоретических аспектов анализа финансового состояния.*

***Ключевые слова:** анализ, финансовое состояние, коммерческие организации, финансово-хозяйственная деятельность, финансовая устойчивость.*

В условиях перехода к рыночной экономике финансово-хозяйственная деятельность коммерческих организаций призвана обеспечить их конкурентоспособность.

Актуальность данной темы состоит в том, что одним из важнейших условий успешного функционирования коммерческих предприятий является обеспечение устойчивого финансового состояния.

Конечным финансовым результатом является итог деятельности организации за отчетный год. Он возникает за счет финансовых результатов от обычных видов деятельности и прочих доходов, и расходов, которые включают в себя все виды расходов. Конечный финансовый результат представляет собой либо чистую прибыль, либо чистый убыток.

Финансовый результат деятельности предприятия формируется из двух его слагаемых, основным из которых является продажа продукции, товаров, работ, услуг по операционной деятельности. Вторая часть - доходы и расходы, непосредственно не связанные с процессом продаж продукции, товаров, работ, услуг, которые образуют внереализационный финансовый результат деятельности предприятия. Если за отчетный период предприятие от реализации продукции, товаров, работ, услуг

получило прибыль, то весь его финансовый результат будет равен реализационной прибыли плюс внереализационные доходы, минус прочие расходы [2, с. 30].

Основными задачами анализа финансового состояния предприятия являются:

- оперативный контроль за формированием финансовых результатов от реализации продукции (товаров, работ, услуг);
- выявление финансовых результатов от реализации основных средств, нематериальных активов, производственных запасов и прочих активов;
- контроль за внереализационными доходами и расходами с целью недопущения последних;
- постоянный контроль за правильностью и своевременностью отчислений в течение года от прибыли в бюджет и различные фонды, создаваемые на предприятии [2, с. 31].

Шеремет А. Д. и Баканов М.И. отмечают, что «Финансовое состояние» характеризует размещение и использование средств предприятия. Оно обусловлено степенью выполнения финансового плана и мерой пополнения собственных средств за счет прибыли и других источников, а также скоростью оборота производственных фондов и особенно оборотных средств». По их мнению, финансовое состояние проявляется в платежеспособности предприятий, в способности вовремя удовлетворять платежные требования поставщиков техники и материалов в соответствии с хозяйственными договорами, возвращать кредиты, выплачивать заработную плату рабочим и служащим, вносить платежи в бюджет [3, с. 112].

Финансовое состояние предприятия выражается в следующем:

- рациональности структуры активов и пассивов, то есть средств предприятия и их источников;
- эффективности использования имущества и рентабельности продукции;
- степени его финансовой устойчивости;
- уровне ликвидности и платежеспособности предприятия [3, с.113].

Несколько иную позицию по раскрытию сущности финансовых результатов предприятия, финансовой устойчивости и взаимосвязи между ними занимает Савицкая Г.В. Она пишет, что финансовый результат предприятия – это экономическая категория,

отражающая состояние капитала в процессе его кругооборота и способность субъекта хозяйствования к саморазвитию на фиксированный момент времени. Наряду с этим подчеркивается, что финансовое состояние предприятия, его устойчивость и стабильность зависят от результатов его производственной и коммерческой деятельности [3, с. 114].

В настоящее время многие коммерческие организации по различным причинам, как внешним, так и внутренним, испытывают различного рода кризисные состояния: от технической просрочки платежа по кредиту до остановки производства. Любой кризис, независимо от его масштаба, ведет к ухудшению их финансового состояния и наносит ущерб собственникам, работникам, рынку и экономике в целом. Однако в начале кризисные явления затрагивают финансовую устойчивость и платежеспособность предприятия, что в свою очередь сказывается на эффективности использования активов, а, следовательно, на результатах деятельности.

Таким образом, труды великих ученых экономистов изучаются и применяются нами при анализе и диагностике финансового состояния.

### **Список литературы:**

- Поздняков, В.Я. Анализ и диагностика финансово-хозяйственной деятельности предприятий : учебник / В.Я. Поздняков. – Москва : НИЦ ИНФРА-М, 2016. – 617 с.
- Савицкая, Г. В. Анализ хозяйственной деятельности предприятий АПК : учебник / Г. В. Савицкая – Москва : Новое издание, 2016.- 687 с.
- Шеремет, А.Д. Анализ и диагностика финансово-хозяйственной деятельности предприятия : учебник / А. Д. Шеремет. – 2-е изд., перераб. и доп. – Москва : ИНФРА-М, 2017. – 374 с.

УДК 33

**Пархоменко А.В.**

Институт магистратуры

Санкт-Петербургский государственный экономический университет

**СОВЕРШЕНСТВОВАНИЕ ФИНАНСОВО-ХОЗЯЙСТВЕННОЙ  
ДЕЯТЕЛЬНОСТИ ГОСУДАРСТВЕННЫХ  
И МУНИЦИПАЛЬНЫХ УЧРЕЖДЕНИЙ**

*Аннотация:* в статье рассматривается совершенствование финансово-хозяйственной деятельности государственных и муниципальных учреждений.

*Ключевые слова:* финансы, хозяйственная деятельности, государственные учреждения.

Финансово-хозяйственная деятельность бюджетных учреждений имеет ряд особенностей. Они являются не прибыльными организациями и функционируют на правах государственной собственности.

Учреждения и организации имеют целью предоставлять нематериальные услуги для удовлетворения потребностей населения.

Сущность бюджетного учета наиболее полно проявляется в его функциях: надзор, отражение, обобщение, контроль.

За последние годы в бюджетной сфере произошли значительные преобразования:

- изменилось бюджетное законодательство
- внедрено казначейское обслуживание бюджетных средств и учет обязательств распорядителей средств в системе органов казначейства
- создана централизованная модель управления государственными ресурсами через единый казначейский счет.

Финансовый кризис негативно сказался на экономической ситуации страны, он стал причиной возникновения многих негативных явлений. Таким образом,

существенно ослабили функции государственного контроля за сохранностью государственной собственности.

Поэтому частым явлением стало злоупотребление в финансово-экономической сфере: нецелевое, неэффективное и незаконное использование бюджетных средств руководителями разных уровней, хищения государственного и коммунального имущества.

Регулирования ситуации требует теоретического переосмысления и практического совершенствования форм и методов современных финансово-экономических отношений в бюджетной сфере.

Важным аспектом реформирования государственной системы финансово-хозяйственной деятельности должен стать отраслевой подход в построении бухгалтерского учета и финансовой отчетности. Имеется в виду создание методологического и методического обеспечения, которое отражало бы отраслевую специфику. [1]

Является необходимым сближение отечественного и международного опыта.

Не соответствуют МСБОДС по методике расчета конечные финансовые результаты от обычной деятельности и чрезвычайных (экстраординарных) событий.

В международной учетной практике соответственно на счета “Избыток / дефицит в результате обычной деятельности” учитывается разница, которая остается после вычета расходов, которые возникают от обычной деятельности, с доходов, полученных в результате обычной деятельности.

Указанный показатель корректируется на финансовый результат от экстраординарных событий, образуя остаток на счете “Чистый избыток / дефицит”.

Поэтому, необходимо добавить строки в балансе, которые будут отражать избыточный или дефицитный результат выполнения сметы. Если доходы превышают расходы, то это избыток, если наоборот – дефицит.

Модернизация системы бухгалтерского учета будет способствовать:

- совершенствованию управления бюджетными ресурсами;
- системы стратегического бюджетного планирования;

- порядке составления и исполнения бюджета на основе программно-целевого метода;
- системы контроля за процессом выполнения бюджета.

Итак, для модернизации системы учета в государственном секторе необходимо формирование единой нормативно-правовой базы, адаптированной к международным нормам и требованиям, совершенствование методологии учета и составления отчетности, внедрение информационных технологий.

Вышеуказанные направления совершенствования учета в бюджетных учреждениях позволят обеспечить реальность плановых показателей бюджета и их исполнения, определить основные направления бюджетного финансирования, обеспечить эффективное использование финансовых ресурсов и сохранения средств общего и специального фондов.

Так же, необходимо отметить, что сегодня как никогда остро стоят вопросы реформирования и повышения эффективности деятельности бюджетных учреждений. [2]

Для того чтобы в полной мере отвечать поставленным задачам, необходимы существенные изменения, как в структуре самой бюджетной организации, так и в процессе ее работы.

Компьютеризация бюджетных организаций, начавшаяся с 90-х годов, была связана именно с бухгалтерским учетом. Самые первые компьютерные программы, которые появились в бюджетных учреждениях, были бухгалтерскими. Это всем известная программа "Парус", которая в то время была абсолютным моно-полистом на рынке. С тех пор ситуация кардинально изменилась.

Появилось большое количество программных продуктов, отвечающих современным требованиям финансово-хозяйственной деятельности.

Разработчики постоянно предлагают новейшее программное обеспечение для бюджетников. Это и бухгалтерские программы, такие как "1С", и управленческие системы.

В настоящее время все большую актуальность приобретают вопросы эффективного управления финансовыми потоками и деятельностью самого

предприятия, что существенно расширяет рамки того программного обеспечения, которое востребовано в государственных бюджетных структурах.

Прежде всего, в связи с централизацией функций управленческого аппарата гос. структур, возникла острая необходимость в решении следующих задач:

- консолидации информации с территорий регионов;
- обработки и формирования плановых показателей;
- бюджетного планирования, ориентированного на результат;
- и многое другое.

Несмотря на то, что сегодня на рынке присутствует большое количество информационных систем, начиная от программы "1С" и заканчивая специализированными системами для формирования управленческой отчетности, потребность в программных продуктах ощущается еще очень остро.

Самое важное при внедрении информационных систем - руководствоваться четким планом. В первую очередь, для этого необходимо определить цели автоматизации.

Это может быть финансовый отчет за три дня или справка для руководства на основании оперативных данных на конец предыдущего дня, или информация о контрактах и контрагентах в одном месте.

Такие конкретные цели позволят более точно поставить задачу разработчикам информационных систем и по окончании внедрения дать оценку полученному результату.

Абсолютно неправильно ставить целью внедрения программного обеспечения автоматизацию деятельности конкретного подразделения или отдела. Это приведет к бесконечному проекту, большим финансовым затратам и общей неудовлетворенности результатами работ.

При этом важно избежать «лоскутной» автоматизации (когда в одной организации установлено множество разнородных, не связанных между собой систем).

На сегодняшний день главной трудностью является проблема выбора между примитивными дешевыми и сложными дорогостоящими решениями. С одной стороны, руководители предприятий еще не привыкли, что внедрение автоматизированных

систем требует серьезных финансовых вливаний. А с другой стороны - достаточно проблематично реализовывать серьезные проекты за скромный бюджет.

Даже очень крупные госструктуры до сих пор не могут осознать острой необходимости инвестиций в автоматизацию своей деятельности для улучшения качества своей работы, хотя внедрение ИТ позволяет экономить бюджетные деньги и направлять их в то русло, где они могут быть использованы более эффективно.

В данном случае хорошими примерами реализации этих проектов является деятельность Управления информатизации города Москвы и программа "Одно окно". [3]

Благодаря тому, что обеспечивается централизованное финансирование всех информационных ресурсов в Москве и существует открытая конкуренция поставщиков решений при единых стандартах взаимодействия систем между собой, задачи автоматизации бюджетных организаций Москвы в настоящее время успешно решаются.

Решением может быть набор информационных систем, которые четко связаны между собой и не требуют дублирования информации и скачивания ее из одной системы в другую.

Для разработки такого плана целесообразно привлечь специалистов, имеющих большой опыт в разработке комплексных систем, это сэкономит время и затраты на их создание.

### Список литературы

Единый портал финансовой информации для специалистов госучреждений. - Режим доступа: [https://www.budgetnik.ru/6\\_3935](https://www.budgetnik.ru/6_3935);

Научная электронная библиотека «Киберленинка». – Режим доступа: <https://cyberleninka.ru/article/n/razvitiye-metodiki-analiza-deyatelnosti-byudzhetykh-uchrezhdeniy-kak-instrument-povysheniya-effektivnosti-upravleniya>;

АТ Consulting. – Режим доступа: [https://www.at-consulting.ru/for\\_clients/products/odno-okno/](https://www.at-consulting.ru/for_clients/products/odno-okno/).



**УДК 658.64**

**Романцова К.И.**

Магистрант кафедры экономики и управления предприятиями  
и производственными комплексами  
Санкт-Петербургский государственный экономический университет  
(Россия, г. Санкт-Петербург)

## **УПРАВЛЕНИЕ ЗНАНИЯМИ В РОЗНИЧНОЙ ТОРГОВЛЕ**

*Аннотация:* в данной статье рассматриваются особенности управления знаниями в розничной торговле, специфика обмена информацией внутри и вне организаций.

*Ключевые слова:* ритейл, розничная торговля, управление знаниями, розничная организация, международный ритейл.

В современной бизнес-среде важно, чтобы заинтересованные стороны розничной торговли, будь то клиенты, сотрудники и даже поставщики, получали последовательную и точную информацию в нужное время и в нужном месте. Розничная организация — это постоянно живущая и обучающаяся среда. Точки соприкосновения знаний в розничной торговле огромны и имеют возможность экспоненциально расширяться с каждым взаимодействием с клиентами, транзакцией продукта или сетевой деятельностью цепочки поставок. Розничным торговцам крайне важно объединить процессы и системы для эффективного сбора информации, преобразования ее в знания и распространения среди соответствующих заинтересованных сторон в экосистеме ритейла.

Розничная торговля является более сложной и отличается от производства несколькими аспектами [1]. Международным ритейлерам, как правило, приходится осваивать новые магазины на новом рынке и управлять ими, поэтому они не могут использовать традиционную стратегию экспорта. Кроме того, ритейлер должен развивать систему дистрибуции на новом рынке, включая технологические решения, а также взаимоотношения с поставщиками. Прямой контакт с местными потребителями,

также требует эффективных исследовательских процедур для понимания культурных различий, которые будут влиять на покупательское поведение. Следовательно, международный розничный ритейлер должен работать на трех организационных уровнях: глобальном корпоративном уровне, национальном рыночном уровне, отвечающем за магазины на рынке, и третьем уровне для каждого отдельного магазина [2]. Многого может быть достигнуто путем систематического развития знаний, а также обмена знаниями для решения проблем, выход на новый рынок.

Дж. Доусон [3] утверждает, что вопросы о том, почему, где и как ритейлеры выходят на новые рынки, которые были в центре внимания исследований по интернационализации розничной торговли все еще нуждаются в доработке. Вопрос о том, как происходит интернационализация розничной торговли, порождает следующий о том, как происходит обмен знаниями, когда розничная организация расширяется и выходит на новые рынки. Кроме того, утверждается, что розничная торговля не должна рассматриваться изолированно: исследования за пределами розничного сектора [4] могут дать новое представление о международном ритейле в отношении создания и передачи этих знаний в многонациональных фирмах. Эти процессы управления знаниями, вероятно, будут иметь важное значение для влияния на степень повышения производительности по мере развития фирмы на международном уровне [3]. М. Палмер [5] также утверждает, что теории обучения могут улучшить понимание интернационализации ритейла, предоставляя возможность переосмыслить и переоценить существующие исследования.

Управление знаниями крайне важно для международных ритейлеров, открывающих магазины в России. Эти компании будут создавать новые операции, обращаясь к разнообразной клиентской базе, набирая новых сотрудников и должны будут быстро масштабировать кривую обучения, чтобы получить долю рынка и прибыльность. Этими параметрами определяется способность компании адаптироваться к местным условиям. Необходимо, чтобы предшествующий опыт, знания и практика на других рынках использовались в рамках всей организации для поддержки операций на новом рынке. Проблемы для ритейлеров по-прежнему заключаются в отсутствии проверенных моделей, которые могут помочь им

разрабатывать стратегии, осуществлять и измерять эффективность инициатив по управлению знаниями [6].

Многие предприятия розничной торговли еще не приступили к реализации инициатив по преобразованию корпоративной информации из источников в структуру, которая в итоге создаст розничный интеллектуальный капитал. Управление знаниями во многих розничных организациях по-прежнему ограничивается такими инициативами, как управление информацией о продуктах, доступность информации и передового опыта на порталах сотрудников и информация о соответствии на порталах поставщиков. Результатом является создание огромного хранилища контента, к которому могут получить доступ внутренние заинтересованные стороны. Ритейлеры должны применять поэтапный подход к стратегии, реализации и измерению знаний в общих корпоративных целях. Это обеспечивает непрерывность, динамику и прослеживаемость многочисленных инициатив, вытекающих из стратегии. Инициативы по управлению знаниями в розничной организации должны разрабатываться в первую очередь с трех точек зрения – капитал знаний клиентов, человеческий и операционный капитал знаний. Эти перспективы должны быть привязаны к организационным метрикам, связанным с удовлетворенностью клиентов: производительность труда сотрудников и сроки поставок. Различные программы, вытекающие из этих инициатив, могут быть прослежены вплоть до уровня организационных целей.

При принятии решения об организационных программах, связанных с управлением знаниями, необходимо определить и расставить приоритеты бизнес-областей, для которых должна быть реализована программа УЗ. Следующим шагом является анализ нескольких процессов в этих областях бизнеса, где может быть применено управление знаниями. В рамках каждого из этих идентифицированных процессов полезно оценить текущие потребности в знаниях, наличие и доступность информации для облегчения получения знаний. Некоторые из наиболее потенциальных и непосредственных преимуществ управления знаниями могут быть реализованы в бизнес-процессах внутри магазина.

Выбранные процессы также будут зависеть от сегмента ритейла. К примеру, для розничного продавца бытовой электроники очень важно, чтобы сотрудники магазина владели информацией об уходе и т. д. Аналитические компоненты могут использоваться, чтобы предложить продажи или перекрестные продажи, используя прошлую информацию о покупках клиентов.

Цель управления знаниями не ограничивается только возможностью взаимодействия с клиентами во время продажи. Навыки, компетенции и оценки сотрудников могут быть предоставлены менеджерам для обеспечения планирования потенциала. Целевые сообщения могут быть созданы для сотрудников или групп сотрудников для развертывания организационных или ведомственных инициатив. Для различных бизнес-процессов в цепочке поставок также может быть внедрено управление знаниями с участием участников с использованием совместных рабочих процессов.

После определения и приоритизации различных процессов ритейлер должен определить источники, из которых информация должна быть доступна или произведена. Источниками информации могут быть люди (внутренние или внешние) или объекты, которые могут варьироваться от корпоративных систем до сканеров штрих-кодов. Эти источники необходимо будет использовать планомерно и всеохватывающе, с тем чтобы не допустить иссякания базы знаний в организации. При выборе программных приложений для управления знаниями следует учитывать масштабируемость приложения. Элементы знаний в такой динамичной отрасли, как розничная торговля, быстро растут, и приложение должно быть разработано для быстрого масштабирования в соответствии с потребностями бизнеса. Приложение должно быть в состоянии облегчить удобное хранение, поиск и распространение как структурированных, так и неструктурированных данных. Неструктурированные данные, такие как видеопотоки, обучающие подкасты и комментарии клиентов в социальных сетях, должны храниться оптимально. Должен существовать механизм быстрого поиска как структурированных, так и неструктурированных данных.

Приложение управления знаниями не должно функционировать изолированно и служить только в качестве хранилища контента. Приложение должно удобно

интегрироваться с другими корпоративными приложениями, такими как те, которые используются для поддержки принятия решений, в HR, управлении эффективностью предприятия и других систем. Доступность системы также является ключевым параметром.

Аспект, который многие ритейлеры упускают из виду, — это подход к тому, как контент поддерживается свежим и актуальным. Штаб-квартиры розничных организаций имеют много старшего персонала с солидным опытом. Этим экспертам следует поощрять к обмену опытом, передовой практикой и часто задаваемыми вопросами. Эксперты могут также проводить видео форумы в прямом эфире или отвечать на специальные запросы из различных подразделений организации. Стимулы или поощрительные программы могут быть созданы для стимулирования создания контента и модерирования деятельности добровольно. Владельцы инициативы управления знаниями должны будут публиковать регулярные обновления для всей организации, такие как наиболее популярные, недавно добавленные и свидетельства того, как организационные знания помогли решить бизнес-проблему. Следует также публиковать регулярные доклады для руководителей департаментов или подразделений, касающиеся использования инструментов управления знаниями в рамках их соответствующих функций. Инициативы по управлению знаниями в розничной организации помогают создать единообразие и согласованность во всех подразделениях компании. Эти инициативы дают чувство уверенности сотрудникам магазина таким образом, что опыт, знания и рекомендации доступны на расстоянии вытянутой руки и по требованию. Результаты, которые могут быть реализованы, относятся к сокращению потерянных продаж, повышению производительности труда сотрудников и повышению удовлетворенности клиентов.

### Список литературы:

- Dawson J. Retailing at century end: some challenges for management and research [Статья] // International Review of Retail, Distribution and Consumer Research. - 2002 г.. - стр. 119-148.
- Elg U. A comparative study of retail market orientation in three European countries [Конференция]. - [б.м.] : Conference paper presented at the EAERCDC conference in Lund, Sweden, 2005.
- Dawson J. Towards a model of the impacts of retail internationalization, in: J. Dawson, M. Mukoyama, S. C. Choi and R. Larke [Статья] // The Internationalization of Retailing in Asia. - 2003 г.. - стр. 119-148.
- Nonaka I. The knowledge-creating company [Журнал] // Harvard Business Review. - 1991 г.. - стр. 96-104.
- Palmer M. Retail multinational learning: a case study of Tesco [Журнал] // International Journal of Retail and Distribution Management. - 2005 г.. - стр. 23-48.
- Thomas Shijo Sunny Knowledge Management in Retail: Power to the Frontline [Статья] // Images Retail. - 2013 г.. - стр. 86-87.

УДК 34

**Скоркина А.В.**

Магистрант

Московская финансовая-юридическая академия

(Россия, г. Москва)

## **РАСТОРЖЕНИЕ ДОГОВОРА ДОЛЕВОГО УЧАСТИЯ В СТРОИТЕЛЬСТВЕ**

*Аннотация:* довольно часто дольщики сталкиваются с такими затруднениями, как продолжительная задержка ввода жилого здания в эксплуатацию, нарушение строительных норм, а также приостановки строительства. В силу этих обстоятельств многие дольщики не желают продолжать отношения с застройщиком и принимают решение расторгнуть договор и, соответственно, вернуть деньги. Своевременная передача квартир согласно условиям, отраженным в ДДУ – действительно редкое явление сегодня, и в рамках настоящей статьи мы рассмотрим, как расторгнуть ДДУ и получить проценты, которые положены по закону.

*Ключевые слова:* ДДУ, строительное право, расторжение ДДУ.

### **Законодательные нормы и способ расторжения договора**

Отношения участников «долевки» и застройщиков регламентирует ФЗ-214, кроме того, дольщики подпадают под правовое поле закона о правах потребителей, так как застройщик является юридическим лицом, которое оказывает услуги. Согласно положениям статьи 9, расторжение договора предусматривается в одностороннем порядке, без привлечения судебных инстанций или в судебном порядке.

Кроме того, стороны могут достичь обоюдного соглашения в плане прекращения действия договора и мирно оговорить порядок, а также условия его расторжения.

В современных условиях основным механизмом, который обеспечивает защиту дольщика от не вполне добросовестного застройщика, является возможность расторгнуть договор, и сделать это в уведомительном порядке. Такая возможность

существенно упрощает процесс прекращения отношений с застройщиком без необходимости продолжительных судебных тяжб.

При этом стоит помнить, что у застройщика также есть возможность расторгнуть договор, если дольщик нарушает принятые на себя обязательства по отношению к застройщику, прописанные в ДДУ.

### **Основания для разрыва отношений с застройщиком.**

Для начала стоит рассмотреть основания, которые позволяют разорвать договор с застройщиком и отказаться от дальнейших отношений с ним. Собственно, дольщик может так поступить в следующих случаях:

- Застройщик задерживает передачу квартиры на два месяца или больше. Однако если между застройщиком и дольщиком подписано дополнительное соглашение (к основному договору) о переносе сроков сдачи, что в данном случае о нарушении говорить не приходится. Сроки могут переноситься сколько угодно раз по соглашению сторон, поэтому для разрыва договора нужно подождать два месяца после наступления даты, указанной в последнем соглашении.

- Застройщик допустил нарушения во время проведения строительных (отделочных) работ, в результате чего у дольщика имеются претензии к качеству жилья. Естественно, если недочеты были выявлены в течение гарантийного срока (который, согласно законодательству, составляет 5 лет с момента передачи квартиры).

Застройщик не выполняет требований дольщика относительно обнаруженных дефектов, касающихся:

- Устранения недочетов в разумные сроки (за счет застройщика);
- Возмещение расходов, связанных с устранением дефектов силами дольщика;
- Соразмерном снижении стоимости объекта (или стоимости дополнительных услуг).
- Застройщик не сообщил дольщику о прекращении действия договора поручительства, если выполнение обязательств застройщика гарантирует банк.



Наиболее распространенными ситуациями, когда дольщик желает разорвать договор, являются задержки передачи квартиры, а также претензии по качеству.

### **Целесообразность расторжения ДДУ**

Если у дольщика возникли какие-либо претензии к застройщику в плане вышеперечисленных оснований, необходимо понять, насколько выгодным может быть прекращение сделки. Возврат денег (а также процентов по неустойке) является менее выгодным, чем получение квартиры, которая к моменту завершения строительства стоит гораздо больше заплаченных за нее денег.

В данном случае, скорее, можно говорить о получении выгоды застройщиком, который использовал деньги дольщика и сформировал добавочную стоимость – теперь он легко продаст квартиру, и получит значительно больше денег, чем сумма, которая возвращена дольщику.

Если причиной разрыва ДДУ является несоблюдение сроков, возможно, оптимальным решением было бы подождать, ведь застройщик не может тянуть вечно с передачей недвижимости. Однако, есть и другой резон – в случае обнаружения проблем с качеством строительных работ, и особенно установление таких дефектов, устранение которых вообще невозможно, лучше, конечно, сразу отказаться от получения такой квартиры.

Даже если произойдет ввод дома в эксплуатацию и здание будет признано соответствующим всем нормативам, стоит еще раз все взвесить – возможно, проживание в квартире будет далеко не таким комфортным, как предполагалось.

### **Разрыв договора: с чего начинать?**

Итак, есть проблемы, и дольщик более не желает ожидать их естественного разрешения, пора расторгать договор, забирать деньги и вкладывать их в проект, который не будет сопряжен с какими-либо затруднениями со стороны застройщика. Следует определить порядок действий и следовать законодательным нормам, которыми определяется процедура расторжения договора.

Застройщику направляется письменное (одностороннее) уведомление о том, что дольщик хочет прекратить действие ДДУ. Документ отправляется по юридическому адресу компании-застройщика заказным письмом, с приложением описи вложения. Датой расторжения договора является тот день, когда письмо было отправлено (получено работниками почты). Таким образом, дольщик избавлен от необходимости обращаться в судебные инстанции или ожидать получения застройщиком уведомления.

Есть законодательные требования к содержанию отправляемого документа, в нем должно присутствовать:

- Указание на основание для расторжения договора;
- Требование возврата денежных средств, оплаченных за жилье, а также выплаты процентов неустойки;
- Реквизиты для перевода денег, чтобы застройщик имел информацию о том, куда ему следует перевести средства.

### **Возврат денег: ответственность застройщика**

В течение 20 суток с момента отправки одностороннего уведомления (фактического расторжения ДДУ) застройщик, согласно законодательству, обязан обеспечить дольщику возврат денег, а также процентов. Словом, должен выполнить в полном объеме все требования, которые содержатся в уведомлении.

Относительно процентов, которые застройщик обязан выплатить за использование денег дольщика, закон говорит следующее: начисление производится на сумму, указанную в договоре, размер составляет 1/150 ставки ЦБ РФ (ключевая ставка, она же ставка рефинансирования). Расчет происходит по времени, с момента зачисления платежа, внесенного за объект недвижимости по момент расторжения договора.

Если застройщик не вернет денежные средства до истечения указанного срока, или просто откажется выплачивать что-либо (последнего, скорее всего, не произойдет), клиент застройщика имеет право инициировать судебное разбирательство и подать в суд соответствующий иск. За невыполнение положения закона ФЗ-214 клиент может требовать в суде:

- Возврата суммы, оплаченной за квартиру, а также процентов за пользование этими деньгами (ст. 9 часть 2 ФЗ-214), если застройщик добровольно не отдал деньги;
- Оплаты процентов за время, в течение которого застройщик не вернул деньги после положенного срока (статья 9 часть 6 ФЗ-214, ставка та же);
- Возмещение за нанесенный моральный вред (определяет Закон о правах потребителей). Сумма определяется согласно действующим юридическим нормативам и соответственно наступившим последствиям, связанным с невозвратом средств;
- Выплаты штрафа в размере 50% от суммы санкционных выплат, присужденной судом;
- Возмещения расходов, связанных с судебным рассмотрением дела.

### **Нюансы расторжения: застройщик не торопится платить**

Существует распространенная проблема, которая заключается в том, что застройщики, как правило, вовсе не торопятся возвращать дольщикам средства, внесенные в счет оплаты строящейся недвижимости. Причем, практически в каждом случае застройщики отказываются выплачивать проценты за использование денег. Поэтому, чаще всего, дольщик вынужден обращаться в суд, дабы отстоять свои права.

Нужно отметить, что процессы в подобных случаях крайне сложно назвать легкими, положение осложняется тем, что юристы застройщика под разными предлогами затягивают дело и неоднократно переносят слушания. Таким образом, возникает следующая ситуация – договор аннулирован (в момент отправки дольщиком уведомления) и права на недвижимость автоматически переходят к застройщику. Застройщик реализует недвижимость и легко погашает задолженность, возникшую в связи с судебным разбирательством.

### **Потенциальная опасность: если застройщик обанкротился**

Кроме того, в правовом поле существует еще один, но очень важный нюанс. С момента расторжения договора дольщик автоматически утрачивает права требования на недвижимость, и приобретает права требования на возврат денег. Если у застройщика имеются какие-либо проблемы в плане дальнейшего финансирования

строительства, после его банкротства дом будет достроен и все дольщики (не разорвавшие договор) получат свое жилье, путем реализации механизмов, предусмотренных законодательством.

Однако с удовлетворением чисто финансовых требований к застройщику-банкроту дело обстоит совсем иначе. Дольщик, который разорвал договор, может получить свои деньги только в том случае, если эти деньги имеются в наличии на счетах или были выручены в результате реализации активов застройщика (во время процедуры банкротства). Иными словами, если на момент банкротства у застройщика ничего нет, то бывший дольщик рискует остаться не только без недвижимости, но и без денег.

### **Заключение**

Перед тем, как инициировать расторжение ДДУ, дольщику стоит тщательно взвесить все «за» и «против», и постараться получить очень подробную информацию о финансовом состоянии компании. Если внести в ситуацию ясность по каким-то причинам не представляется возможным, есть альтернатива расторжению договора – можно просто продать свои права по переуступке. При этом не нужно стараться получить какую-то существенную прибыль, просто нужно учесть понесенные расходы и цены на первичную недвижимость в текущий момент.

Существует и вариант, который при затягивании сроков позволяет получить с застройщика компенсацию, не утрачивая защищенности, которую обеспечивает ФЗ-214. Нужно просто дождаться окончания строительства, не подписывая дополнительных соглашений о переносе сроков строительства. После приемки-передачи квартиры можно обратиться в суд с железными доказательствами вины застройщика в плане срыва сроков сдачи – с большой вероятностью дольщик этот процесс выигрывает.

### Список литературы:

Федеральный закон от 30.12.2004 г. № 214-ФЗ «Об участии в долевом строительстве многоквартирных домов и иных объектов недвижимости и о внесении изменений в некоторые законодательные акты Российской Федерации» (ред. от 23.07.2008) // Собрание законодательства РФ, 03.01.2005, № 1 (часть 1), ст. 40.

Федеральный закон от 21.07.1997 № 122-ФЗ «О государственной регистрации прав на недвижимое имущество и сделок с ним» (ред. от 08.05.2009) // Собрание законодательства РФ, 28.07.1997, № 30, ст. 3594

Даутов М. Договор о долевом участии в строительстве и договор купли-продажи // Юридическая наука: проблемы теории, практики, перспективы развития. 2009. С. 86.

Козлова Е. Поиск модели договора долевого участия в строительстве и его учетная регистрация // Хозяйство и право. – 2008. - №2

СПС «Консультант Плюс»

УДК 336

**Сысолова Н.Ю.**

студент магистратуры

Челябинский государственный университет

(Россия, г. Челябинск)

## **УЧЕТ ФИНАНСОВОГО РЕЗУЛЬТАТА И НАЛОГООБЛОЖЕНИЕ ПРИБЫЛИ ОРГАНИЗАЦИИ**

*Аннотация:* в данной статье выявлены основные теоретические аспекты учета финансового результата и налогообложение прибыли организации. Предоставлено определение прибыли и исполняемые ею функции. Рассмотрены понятия бухгалтерского, управленческого и финансового учетов. Описан алгоритм формирования чистой прибыли. Определены основные принципы налогового учета.

*Ключевые слова:* прибыль, финансовый результат, налогообложение, бухгалтерский учет, финансовый учет

Прибыль это конечный финансовый результат предпринимательской деятельности компаний и в общем виде является разницей между ценой товара и его себестоимостью, а в целом по компании это разница между выручкой от продаж товаров или предоставления услуг и их себестоимостью. В качестве экономической категории прибыль демонстрирует чистый доход, который создан в сфере материального производства при предпринимательской деятельности. На уровне компании чистый доход приобретает форму прибыли [3].

Прибыль в качестве важнейшей категории рыночных отношений исполняет несколько важных функций:

- представляет собой показатель эффективности функционирования компании, в связи с тем, что сам факт прибыльности уже говорит об его эффективной работе;
- обладает стимулирующей функцией, она представляет собой основной источник прироста собственного капитала. При рыночных отношениях владельцы капитала и

руководство, ориентируясь на величину прибыли, которая остается в распоряжении компании, принимают решения по поводу инвестиционной и дивидендной политики, проводимой компанией, учитывая перспективнее совершенствования;

- является движущей силой и источником обновления производственных фондов и изготавливаемых товаров;

- это источник социальных благ для всего персонала (материальное поощрение, предоставляются социальные льготы сотрудникам, содержатся объекты социальной сферы);

- представляет собой источник формирования доходов бюджетов разного уровня (в качестве налогов, экономических санкций) [6].

Бухгалтерский учет это важнейшая часть общей системы информации о функционировании компаний разных организационно-правовых форм. Поэтому к бухгалтерскому учету предъявляются соответствующие требования.

Бухгалтерский учет реализуется специальным отделом компании – бухгалтерией. Он является сплошным и постоянным во времени, строго документированным, применяются специальные способы и приемы обработки учетной информации, организуется в рамках отдельных компаний.

Финансовый учет является бухгалтерским учетом, который осуществляется для получения данных, необходимых для внешних пользователей. Он строго регламентирован и подчиняется определенным стандартам.

Управленческий учет представляет собой учет внутри компании, который необходим с целью управления ее экономическими ресурсами и принятия успешных управленческих решений. В отличие от бухгалтерского учёта он нерегламентируется существующим законодательством

Финансовый результат является обобщающим показателем анализа и оценки эффективности (неэффективности) функционирования предприятия на соответствующих стадиях (этапах) его формирования. Финансовый результат (чистая прибыль) от деятельности определяется в качестве разности между доходами и расходами от производственной, инвестиционной и финансовой деятельности [4].

Главные показатели финансовых результатов и алгоритм их создания указаны в форме № 2 «Отчет о финансовых результатах» бухгалтерской отчетности. Согласно рисунку 1, финансовый результат рассчитывается путем сопоставления доходов и расходов компании и находит свое выражение в виде соответствующего показателя прибыли. Исходный момент в расчетах показателей прибыли это оборот компании по продаже товаров или предоставлению услуг.



Рисунок 1 – Алгоритм формирования чистой прибыли [5]

Сегодня в бухгалтерском учете принято выделять пять видов (этапов начисления) прибыли: валовая прибыль, прибыль (убыток) от продаж, прибыль (убыток) до налогообложения, прибыль (убыток) от обычной деятельности, чистая прибыль (нераспределённая прибыль (убыток) отчётного периода).

На текущий момент в отношении исчисления налога на прибыль определяется приоритет налогового учета перед бухгалтерским.

Система налогового учета, в основном, формируется компанией согласно данным регистров бухгалтерского учета с их дальнейшей перегруппировкой по правилам



налогообложения, с параллельным использованием отдельных самостоятельно создаваемых регистров налогового учета, которые не имеют отношения к бухгалтерскому оформлению данных финансово-хозяйственных операций. Система налогового учета организуется налогоплательщиком самостоятельно.

Главное правило выявления прибыли (убытка) и в бухгалтерском, и налоговом учете общее – прибыль рассчитывается путем разницы между суммой всех доходов и суммой всех расходов.

Однако, общие принципы расчета данных показателей, которые установлены главой 25 НК РФ, значительно отличаются от аналогичных показателей бухгалтерского учета[1].

Прежде всего, необходимо заметить, что для налогообложения прибыли почти не преследуется принцип соответствия доходов и расходов, закрепленный в п. 19 ПБУ 10/99 «Расходы организации» и должен жестко соблюдаться в бухгалтерском учете [2]. Итак, в налоговом учете показатели «налогооблагаемые доходы» и «налогооблагаемые расходы» создаются безотносительно друг друга, непересекаясь, только по формальным критериям признания отдельно доходов и отдельно расходов.

При создании доходной части налоговой базы по налогу на прибыль кроме состава доходов, которые учитываются при налогообложении, существенную роль играет и необходимость контролировать дату данного дохода в налоговом учете. Важное значение это принимает тогда, когда даты признания некоторых элементов доходов организации в бухгалтерском и налоговом учетах различаются. Один из элементов порядка признания доходов при методе начислений это то, что определенные доходы, которые еще не получены или не начислены по условиям контрактов, для налогообложения прибыли должны быть определены и включены в налоговую базу.

Таким образом, можно сформулировать вывод, что финансовый результат (чистая прибыль) от деятельности определяется в качестве разности между доходами и расходами от производственной, инвестиционной и финансовой деятельности. Общие принципы расчета данных показателей значительно отличаются от аналогичных показателей бухгалтерского учета.

---

## Список литературы

Налоговый кодекс Российской Федерации (часть вторая) от 05.08.2000 N 117-ФЗ(ред. от 29.09.2019) (с изм. и доп., вступ. в силу с 01.11.2019)

Приказ Минфина России от 06.05.1999 N 33н (ред. от 06.04.2015) «Об утверждении Положения по бухгалтерскому учету "Расходы организации" ПБУ 10/99» (Зарегистрировано в Минюсте России 31.05.1999 N 1790)

Бурлуцкая Т.П. Бухгалтерский учет. Теория и практика: Учебно-практическое пособие/Бурлуцкая Т.П. - М.: Инфра-Инженерия, 2018 - 208 с.

Керимов В.Э. Бухгалтерский финансовый учет: учебник. 6-е изд. М.: Издательско-торговая корпорация «Дашков и К°», 2018 – 688 с.

Козменкова С.В., Тельгаева О.О. Методические особенности планирования аудиторской проверки финансовых результатов / С.В. Козменкова, О.О. Тельгаева // Бухгалтерский учет в бюджетных и некоммерческих организациях. 2017. № 1 (409). С. 10-18.

Шилина С.В. Аудит финансовых результатов деятельности коммерческих компаний в современных условиях / С.В. Шилина // Молодежный научный вестник. 2016. № 3 (10). С. 124-126.

УДК 331

**Федорец Е.С.**

магистр 2 года обучения, кафедра управления  
персоналом Института экономики и управления  
ФГАОУ ВО «КФУ им. В.И. Вернадского»  
Симферополь, Россия

**Научный руководитель:**

**Резникова О.С.**

д.э.н., профессор кафедры управления персоналом  
Институт экономики и управления  
ФГАОУ ВО «КФУ им. В.И. Вернадского»

## **ПРОБЛЕМНЫЕ АСПЕКТЫ АДАПТАЦИИ ЧЕЛОВЕКА В ОРГАНИЗАЦИИ**

***Аннотация:** в данной статье рассматривается процесс адаптации индивида в организации; анализируется процесс трудовой социализации; обозначены основные проблемы Адаптации человека в организацию и рекомендации по устранению проблем.*

***Ключевые слова:** трудовая социализация, адаптация, организационное окружение, персонал.*

Работа человека в организации представляет собой процесс постоянного его взаимодействия с сотрудниками организации, ее корпоративной культурой, способом решения производственных вопросов, негласной иерархией сотрудников, одним словом, всем тем, что называется организационным окружением. Это сложный и многоплановый процесс, зачастую очень болезненный, являющийся исключительно важным для обеих сторон.

Процесс включения человека в организационное окружение носит название трудовой социализация (рис. 1).



Рисунок 1. Процесс Вхождения человека в организацию

Эффективность трудовой социализации человека зависит, с одной стороны, от ожиданий организации в отношении его ресурсов как профессионала, с другой стороны, от индивидуальных характеристик человека – особенностей характера, темперамента, способностей, специфики восприятия, мышления, воображения (табл.1).

Таблица 1. Процесс трудовой социализации

<b>Основные ожидания человека от организации</b>	<b>Основные ожидания организации от человека (специалиста)</b>
– Содержательность и значимость деятельности.	– Владение специалистом квалификацией и знаниями в определенной области.
– Оригинальность и творческий характер деятельности.	– Готовность специалиста способствовать успешному функционированию и развитию организации.
– Увлекательность и интенсивность деятельности.	– Обладание специалистом определенными личностными
– Степень независимости, прав и власти в процессе деятельности.	
– Степень ответственности и риска.	
– Престиж деятельности.	

<b>Основные ожидания человека от организации</b>	<b>Основные ожидания организации от человека (специалиста)</b>
<ul style="list-style-type: none"> <li>– Степень включенности деятельности в более широкий деятельный процесс.</li> <li>– Безопасность и комфортность условий на работе.</li> <li>– Признание и поощрение (моральное и материальное) эффективной деятельности.</li> <li>– Гарантии профессионального роста и развития</li> </ul>	<ul style="list-style-type: none"> <li>профессионально-значимыми качествами.</li> <li>– Наличие у специалиста способности коммуницировать и поддерживать хорошие отношения с коллегами.</li> <li>– Ориентация специалиста на ценности организации.</li> <li>– Стремление специалиста к улучшению своих исполнительских способностей.</li> <li>– Преданность организации и готовность отстаивать ее интересы</li> </ul>

Наличие данных характеристик определяет индивидуальный стиль деятельности человека в организации, мотивы и цели его деятельности.

Комбинация ожиданий организации по отношению к человеку, а также степень значимости для организации каждого отдельного ожидания могут отличаться у различных организаций. Более того, в одной и той же организации по отношению к различным специалистам могут складываться различные комбинации ожиданий (частенько они существуют в неявном виде и зависят от настроения руководителя). Поэтому нельзя предложить единой универсальной модели ожидания организации по отношению к человеку, так же как нельзя предложить аналогичной модели ожидания человека по отношению к организации.

Вхождение человека в организацию сопровождается рядом проблем:

- адаптация человека к новому окружению;
- коррекция или изменение поведения человека;
- изменения и модификации в организации.

Обозначенные проблемы влияют не только на вхождение в организацию, но и на то, как будет взаимодействовать сотрудник с организационным окружением.

При вхождении нового сотрудника в организационное окружение, организация должна разрушить предыдущие поведенческие нормы входящего сотрудника, замотивировать его к работе в организации и привить ему новые нормы поведения.

К самым сильным методам удержания нового сотрудника и его быстрой адаптации к организационному окружению, относятся личные встречи с руководителем, рекомендации осуществляемые руководством. Такие методы позволят новому сотруднику обрести чувство уверенности, причастности к общему делу.

При грамотно построенном процессе вхождении человека в организацию у нового сотрудника появляется чувство ответственности за дела организации.

Вложение материальных и временных ресурсов является эффективным способом социализации нового сотрудника организации. Так сотрудник чувствует что организация вкладывает в него много ресурсов, и он должен платить ей тем же.

На завершающей стадии процесса Адаптации человека в организации является вступление его в полноправные члены организации.

Таким образом, вступая в организацию, человек должен уяснить для себя, каким образом следует интерпретировать деятельность в организации, в какой форме и по каким вопросам обращаться к руководству. Важно учитывать и соблюдать нормы в общении с коллегами, специфику планирования и использования рабочего времени, а также времени, отведенного для отдыха, наличие дресс-кода в организации.

### **Список использованной литературы:**

Виноградова, И.М. Организационное поведение : учебно-методическое пособие / И.М. Виноградова, В.И. Новичков, В.В. Семенова. — Москва : Дашков и К, 2015. — 96 с. — ISBN 978-5-394-02556-3. — Текст : электронный // Электронно-библиотечная система «Лань» : [сайт]. — URL: <https://e.lanbook.com/book/72358> (дата обращения: 15.09.2019).

Дейнека, А.В. Управление персоналом организации : учебник / А.В. Дейнека. — Москва : Дашков и К, 2017. — 288 с. — ISBN 978-5-394-02375-0. — Текст : электронный // Электронно-библиотечная система «Лань» : [сайт]. — URL: <https://e.lanbook.com/book/93448> (дата обращения: 15.09.2019).

Резникова О.С. Управление персоналом: учебное пособие для подготовки к вступительным испытаниям по направлению подготовки 38.04.03 – «Управление персоналом», для обучающихся по направлению подготовки 38.04.03 «Управление персоналом». / О.С Резникова, С.Г.Черемисина, Е.И.Данилина. – Симферополь, ДИАЙПИ, 2017. – 248 с.

Управление персоналом : учебник / К.В. Воденко, С.И. Самыгин, К.Г. Абазиева [и др.] ; под редакцией Воденко К.В.. — 2-е изд. — Москва : Дашков и К, 2019. — 374 с. — ISBN 978-5-394-03444-2. — Текст : электронный // Электронно-библиотечная система «Лань» : [сайт]. — URL: <https://e.lanbook.com/book/119285> (дата обращения: 15.09.2019).

---

**ТЕХНИЧЕСКИЕ НАУКИ (TECHNICAL SCIENCE)**

**УДК 553**

**Дедов В.В.**

студент кафедры разработка и эксплуатация  
нефтяных и газовых месторождений  
Тюменский индустриальный университет  
(Россия, г. Тюмень)

**КРАТКИЕ СВЕДЕНИЯ О БОВАНЕНКОВСКОМ  
НЕФТЕГАЗОКОНДЕНСАТНОМ МЕСТОРОЖДЕНИИ**

*Аннотация:* в данной статье рассматриваются краткие сведения о месторождении и природно-климатических условиях.

*Ключевые слова:* бованенково, бнгкм, ямал, месторождение, газ, газовый конденсат, нефть.

Бованенковское НГКМ расположено в северо-западной части полуострова Ямал в 450 км к северу от г. Салехард. В административном отношении месторождение находится в Ямальском районе Ямало-Ненецкого автономного округа.

Территория месторождений расположена в зоне с суровыми климатическими условиями, которые характеризуются холодной продолжительной (около девяти месяцев) зимой с сильными ветрами, частыми метелями и прохладным коротким (около двух месяцев) летом с морозящими осадками. Наиболее теплыми месяцами считаются июль и август со значениями средних многолетних температур воздуха от +5,5°C до +6,9°C. Среднемноголетние амплитуды температур воздуха составляют порядка 30°C. Абсолютный минимум температуры воздуха составляет -52°C, абсолютный максимум +30°C.



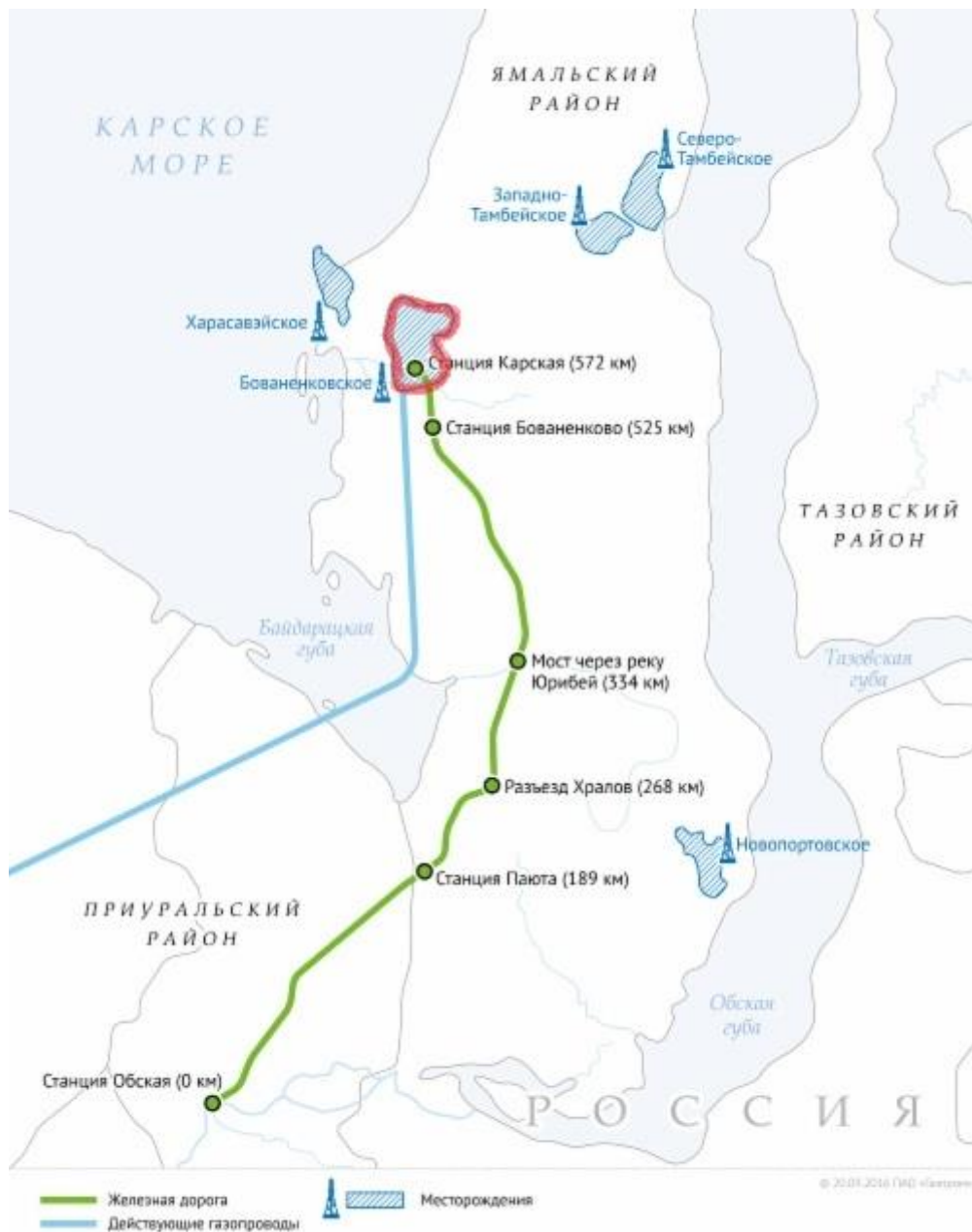

Переход суточных температур через  $0^{\circ}\text{C}$  осенью обычно происходит во второй половине сентября, когда ложится снег, и формируется ледовый покров на озерах. Весенняя инверсия среднесуточной температуры воздуха, как правило, отмечается в конце мая – начале июня. Летом дневные температуры воздуха обычно варьируют в пределах  $10\text{-}15^{\circ}\text{C}$ . На этом, типичном для района, фоне начиная с 1988 года был выделен ряд лет с аномально теплыми погодными условиями в июле, когда в течение 7-12 дней дневной максимум достигал  $25\text{-}28^{\circ}\text{C}$ . Кроме того, различными исследователями начиная с середины 60-х годов на севере России повсеместно

отмечается климатическое потепление, связанное с повышением температур воздуха зимнего периода.

Годовое количество осадков, среднее за многолетний период, по данным тех же метеостанций колеблется в пределах 264-288 мм. Южнее и севернее исследуемой территории величина среднегодового количества осадков значительно больше – 320-460 мм и более. Снежный покров устанавливается во второй половине сентября и сохраняется в течение 9-9,5 месяцев.

Таким образом, суровые климатические условия района с низкими температурами воздуха и большими амплитудами их колебаний являются важным фактором, определяющим условия существования и развития мерзлых толщ. Тепловое состояние многолетнемерзлых пород регулируется неравномерным накоплением снега вследствие его ветрового перераспределения по площади. На фоне прохладного лета с морозящими осадками аномально неравномерное выпадение дождей ливневого характера, наблюдающееся в последние годы, вызывает активизацию водноэрозионных и склоновых процессов.

Территория месторождения — это плоская аккумулятивно-эрозионная равнина, которая расчленена речной и овражной сетью, сильно заозерена и заболочена. Абсолютные отметки поверхности — от 0,5—3 м на низких поймах до 41—45 м на местных водоразделах. Равнина имеет двухступенчатое строение: верхняя ступень представлена останцами III морской верхнеплейстоценовой террасы и надпойменных верхнеплейстоцен-голоцено-вых террас, а нижняя ступень — плоскими поверхностями пойм рек Надуйяхи, Сеяхи, Мордыяхи.

Суровые природно-климатические условия делают район работ труднодоступным для освоения. Населённые пункты на площади месторождения отсутствуют, в 30 км к западу находится фактория Морды -Яха. Основной транспорт в районе - авиация, зимой возможна доставка грузов по зимникам. В летнее время грузы могут доставляться северным морским путём на базу Харасавэй или речными судами из Салехарда до Нового Порты. Аэропорт в районе пос. Харасавэй связан регулярными рейсами с Салехардом и Воркутой. Ближайшая железнодорожная станция - Лабытнанги.

Население района: ненцы, русские, татары, коми, ханты. Плотность населения 8 человек на 100 км<sup>2</sup>. Основное занятие местного населения – рыбная ловля, оленеводство, звероводство, охота.

### **Список литературы:**

Комплексный проект разработки газовых месторождений полуострова Ямал (Бованенковское, Харасавэйское, Крузенштернское)», Москва, ООО «ВНИИГАЗ», 1986 г.

«Коррективы к проекту разработки и основные технические решения для проектирования обустройства Бованенковского месторождения», Москва-Тюмень, ООО «ВНИИГАЗ» и ООО «ТюменНИИгипрогаз», 1992 г.

Брагинский, О. Б. Нефтегазовый комплекс мира / О.Б. Брагинский. - М.: Нефть и газ РГУ нефти и газа им. И. М. Губкина, 2006. - 640 с.

УДК 62-1/-9

**Дедов В.В.**

студент кафедры разработка и эксплуатация  
нефтяных и газовых месторождений  
Тюменский индустриальный университет  
(Россия, г. Тюмень)

## **ОБЩИЕ СВЕДЕНИЯ О КОМПРЕССОРНЫХ СТАНЦИЯХ**

*Аннотация:* в данной статье рассмотрены общие сведения о компрессорных станциях, а также их распределение по выполняемой работе.

*Ключевые слова:* компрессорная станция, КС, магистральный газопровод, газоперекачивающий агрегат, транспортировка углеводородов.

Компрессорная станция магистральных газопроводов это-комплекс сооружений и оборудования для повышения давления сжатия газа при его добыче, транспортировке и хранении.

Технологическая схема КС состоит из установок очистки газа, компрессорных цехов, установок воздушного охлаждения газа. Работа оборудования КС обеспечивается технологическими трубопроводами с запорно-регулирующей арматурой, маслосистемой, установками подготовки пускового. топливного и импульсного газа, системой электроснабжения и прочее.

По виду выполняемой работы выделяют КС дожимные (головные), линейные КС магистральных газопроводов. КС подземных хранилищ газа, нагнетательные КС обратной закачки газа в пласт.

**Дожимные (головные) КС** предназначены для повышения давления добываемого газа до расчетного давления газопровода 5,45-7,45 МПа. Развитие их осуществляется поэтапным вводом 2-3 последовательно работающих компрессорных цехов по мере снижения давления добываемого газа. Общая степень

повышения давления до 10 раз. мощность цеха 90-96 МВт, производительность до 90 млн. м<sup>3</sup>/сут.

**Линейные КС** устанавливаются через каждые 90-150 км газопровода для компенсации потерь давления газа на предшествующем участке. Они состоят из ряда параллельно работающих компрессорных цехов соответственно числу рабочих ниток газопровода. Степень повышения давления в компрессорном цехе 1,3-1,7, выходное давление до 7,45— 8,3 МПа, мощность 90-80 МВт, производительность до 96 млн. м<sup>3</sup>/сут.

**КС подземных хранилищ газа** обеспечивают закачку газа в хранилище в летний период и компрессорный отбор его в зимний период. Они обеспечивают равномерную сезонную загрузку газотранспортной системы в целом. Работа обеспечивается рядом компрессорных цехов, по схеме параллельно-последовательного сжатия. Максимальное давление закачки до 15-20 МПа, степень повышения давления до 3-4, мощность до 180-200 МВт, производительность 50— 60 млн. м<sup>3</sup>/сут.

**Нагнетательные КС** предназначены для обратной закачки осушенного газа при разработке газоконденсатных месторождений. Она поддерживает пластовое давление на уровне, исключающем необратимое выпадение конденсата в залежи, что обеспечивает его наиболее полное извлечение в газовой фазе. Давление закачки 35-50 МПа, степень повышения давления 5—10, мощность до 100 МВт, производительность до 20 млн. м<sup>3</sup>/сут.

### **Инфраструктура КС**

В комплекс КС могут быть включены следующие объекты, системы и сооружения: один или несколько компрессорных цехов; установка для очистки полости газопровода с системой сбора, удаления и обезвреживания механических и жидких примесей; системы электроснабжения производственно-хозяйственного и пожарного водоснабжения, теплоснабжения, канализации и очистных сооружений, молниезащиты и электрохимической защиты, связи, автоматического управления и телемеханики; административно-хозяйственные помещения; склады для хранения материалов, реагентов и оборудования; оборудование и средства технического обслуживания и ремонта сооружений линейной части и КС: вспомогательные объекты.

Принципиальная схема КС представлена на рис 1. Взаимодействие линейной части магистрального газопровода и КС осуществляется через узел подключения, обеспечивающий следующие режимы работы газопровода: подача газа по газопроводу с компримированием его на подключаемой КС — основной режим; подача газа по газопроводу без компримирования на КС — временный режим работы газопровода при вынужденной остановке (отключении) КС или сокращении подачи газа по газопроводу; подача газа по газопроводу при периодической очистке его полости очистными устройствами от механических примесей, влаги и конденсата — временный режим.



Рис.1 Типовая технологическая схема компрессорной станции: 1 - установка очистки газопровода; 2 — установка очистки газа; 3 - газоперекачивающий агрегат; 4 — обратный клапан; 5 - установка охлаждения газа.

В зависимости от типа привода, мощности и технологии, назначения состав сооружений КС и их взаимное расположение могут изменяться. По функциональному назначению и с учетом технологии, и противопожарных требований площадки КС обычно разделяются на 2 зоны: производственную и служебно-производственного комплекса.

В состав производственной зоны КС входят все производственные и вспомогательные сооружения непосредственно связанные с технологическим процессом сжатия газа: площадка газоперекачивающих агрегатов (ГПА), размещенных в индивидуальных или общем зданиях; установка очистки газа; установка охлаждения газа с трансформаторной подстанцией; установка подготовки топливного, пускового и импульсного газов; производственно энергетический блок (операторная диспетчерская, котельная, аккумуляторная, компрессорная, дизельная электростанция, помещения персонала и др.); блок маслохозяйства; склад горюче-смазочных материалов: резервуар пенного пожаротушения.

В состав служебно-производственного комплекса КС входят: водопроводные сооружения с резервуарами противопожарного запаса воды; электро-подстанция, служебно-эксплуатационный и ремонтный блок (ремонтно-механические мастерские, гараж, узел связи, мастерские и лаборатории служб КИП и автоматики, энергетические помещения персонала линейно-производств. управление магистрального газопровода и др.); столовая и ее вспомогательное здание склад материалов; открытая стоянка автомашин и тяжелой техники; очистные сооружения хозяйственно-бытовой канализации; склад метанола мойка машин с очистными сооружениями

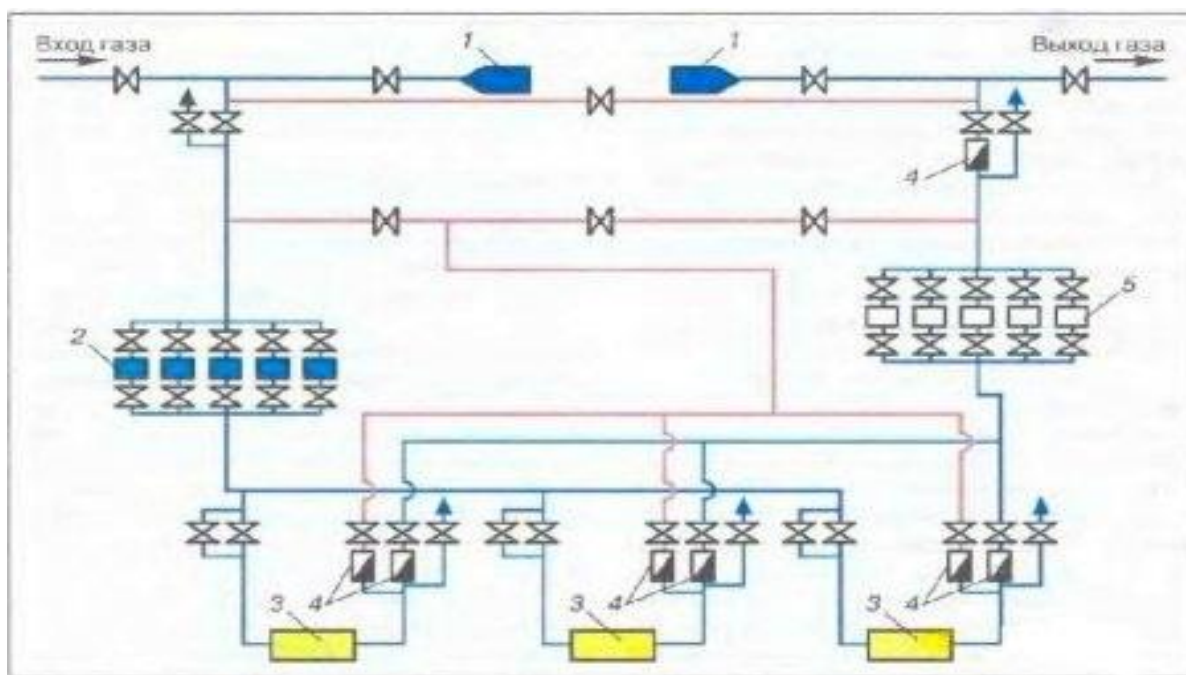
Компрессорный цех состоит из группы ГПА установленных в общем или индивидуальных зданиях (укрытиях), систем и сооружений, обеспечивающих его функционирование (технологии. коммуникации с запорной арматурой, установка очистки газа, установка охлаждения газа, система топливного, пускового и импульсного газа, электрические устройства цеха, система автоматического управления, системы маслоснабжения, пожаротушения, отопления, вентиляция, канализации, сжатого воздуха и др.). Для запуска и останова ГПА предусматривается рециркуляционный контур. В зависимости от типа привода на КС могут использоваться газотурбинные газоперекачивающие агрегаты. электроприводные газоперекачивающие агрегаты или поршневые.

Для многоцеховых газотурбинных КС предусматривается структура управления: диспетчерский пункт операторная (гл. щит управления) цеха. Диспетчерский пункт совмещается с операторной 1-ю цеха.

При проектировании и эксплуатации технологические параметры КС определяются системными расчетами в соответствии с нормами технологического проектирования.

Таким образом делаем вывод что КС представляет собой комплекс сложных сооружений предназначенных для повышения давления сжатия газа, требующая своевременного обслуживания.

### **Список литературы:**

Р.А. Алиев, В.Д.Белоусов, А.Г.Немудов и др. «Трубопроводный транспорт нефти и газа». Москва. Недра. 1988.-369с.

Ф.Ф. Абузов, Р.А.Алиев, В.Ф.Новоселов и др. «Техника и технология транспорта и хранения нефти и газа». Москва. Недра. 1988.-320 с.

А.А. Коршак, Н.Н.Шманов, Е.С.Махматов и др. Магистральные трубопроводы. УФА. Издательство ООО «ДизайнПолиграСервис» 2008.-448с

Бунчук В.А. «Транспорт и хранение нефти, нефтепродуктов и газа». М.Недра.,1977.- 236с.



УДК 1

**Занегина А.Б.**

доцент кафедры основ архитектуры

ФГБОУ ВО «Государственный университет по землеустройству»

(Россия, Москва)

**Жовнерчук Н.Е.**

магистрант, направление «Ландшафтная архитектура»

ФГБОУ ВО «Государственный университет по землеустройству»

(Россия, Москва)

## **ЛАНДШАФТОТЕРАПИЯ В ГОРОДЕ.**

### **ГОРОДСКИЕ ФАКТОРЫ, ВЛИЯЮЩИЕ НА ЗДОРОВЬЕ ЧЕЛОВЕКА**

***Аннотация:** статья представляет способ нивелирования отрицательных факторов влияния среды мегаполиса на здоровье человека, путем обращения к ландшафтотерапии. Рассматривается: проблема необходимости создания природно-оздоровительных парковых зон в городском пространстве; комплекс ландшафтотерапии; конкретная территория, к которой возможно применение комплекса ландшафтотерапии и реализации программы по массовому оздоровлению населения.*

***Ключевые слова:** ландшафтотерапия, город, парк, компонент, зона, природа, эстетика.*

Несмотря на очевидные плюсы, жизнь в мегаполисах сопряжена со многими рисками, а, главное, с риском повредить здоровье. Помимо естественного напряжения, связанного с работой, существует целый комплекс факторов, отрицательно влияющих на здоровье горожанина. Его среда обитания - «каменные джунгли», прорезанные скоростными магистралями. Человек окружён лавиной машин, к тому же подвергается воздействию разнообразной рекламы, при этом он «встроен» в общение с информационными технологиями. Постоянный шум, выхлопы, мелькание зрительных образов, монотонные фасады, высотные здания, подавляющие своими

несомасштабными размерами, теснота общественного транспорта, а зачастую и теснота жилой площади - все это вызывает состояние стресса. И, к сожалению, это состояние может продолжаться довольно длительное время. Факторы стресса дают толчок развитию психоэмоционального напряжения и утомления, депрессивному состоянию, агрессии. Стрессы — это путь и к заболеваниям, связанным непосредственно с телом человека, так называемым психосоматическим заболеваниям. Самые распространённые из них - повышенное артериальное давление, вегетососудистые заболевания, язва желудка... Постоянный пресс техногенного воздействия и перечисленные отрицательные факторы городской среды ведут к раздражению большинства жителей, общей нестабильной обстановке, обострению социального напряжения. Если попытаться мысленно проследить направления движения городского человека, то можно пронаблюдать их однообразие. Они делятся на три группы:

1 - горизонтальные направления движения:

по полу квартиры, на работе, на улице (за исключением, разумеется, очень ярко выраженных перепадов высот);

2 – вертикальные направления движения:

на лифте;

3 – наклонные направления движения:

лестницы в многоэтажных домах, магазинах, общественных зданиях.

График движения городского человека однообразен по сравнению с движениями в природе.

Отлучённый от созерцания горизонта, от ежедневного наблюдения смены оттенков неба, воды, травы, потерявший способность физически ощущать и переживать рельеф земной коры во время пеших путешествий по долинам, пологим и крутым подъёмам, городской человек различными способами настойчиво стремится воссоединиться с природой. Чтобы хоть как-то снизить уровень стресса, психологически расслабиться, он насыщает дом, комнату, рабочее место живыми растениями, фито-стенами, заводит аквариумы, клетки с птицами. Он пытается «пригласить» природу в своё жилище или в рабочее

помещение. Растения в интерьерах, а также общение с животными, благоприятно влияют на человека, у него повышается работоспособность и улучшается эмоциональное состояние. Горожанин, заботящийся о своём здоровье, компенсирует в спортивных залах и фитнес клубах Физическое напряжение, связанное с преодолениями расстояний по разнообразной местности. Но этих мер недостаточно, человека «тянет» на природу.

Многие проводят значительную часть своего досуга на дачах. Поездки загород, в санатории, прогулки по парку дают человеку прилив сил и энергии, поднимается настроение и улучшается самочувствие. Человек отдыхает душой и телом, ведь природа не даёт навязчивых и однообразных пейзажей, которые мы вынуждены наблюдать в городе. Архитектор Кристофер Дэй писал: «Если на фоне обнаженного ландшафта обнаруживается объект - в особенности рукотворный объект - он сразу же приковывает к себе взгляд. Даже если мы сознательно не хотим на него глядеть, наш взор непременно к нему вернется. В сугубо количественном выражении фабричная труба занимает исчезающе малую долю кругозора, но ее наличие окрашивает собой огромный по широте ландшафтный вид. Если в том же ландшафте обнаружится хотя бы намек на прикрытие, на замкнутость, в особенности там, где происходит встреча земли и воды или леса и поля, именно туда мы устремимся, чтобы сделать передышку в пути.»[1] Бесконечное разнообразие рельефа, форм и цвета, наблюдаемые тем, кто живёт внутри природы, никогда не могут быть компенсированы искусственно возведёнными каменными и железобетонными строениями, а также визуальным рядом, предлагаемым на экранах. Но, как известно, не каждый человек имеет возможность и средства часто посещать дома отдыха, не каждый может позволить себе дачу. Даже, если, и, удаётся выбираться на природу, то, не так часто, как хотелось бы.

Многие врачи рекомендуют посещение санаториев для пациентов с сердечными заболеваниями, и пациентов, перенёвших операции опорно-двигательной системы. После пребывания в госпиталях и клиниках, курсы полной реабилитации не могут считаться завершёнными, если человек не получит ещё и курс лечения природой. При среднестатистической зарплате не все могут купить путевки в санатории,

расположенные в живописных местах со специализированными парками, посещение которых ускоряет выздоровление и делает курс реабилитации более полноценным.

Проблема доступности парков, совмещающих в себе специализированные зоны для восстановления здоровья и профилактики заболеваний, с местами отдыха, сегодня, как никогда актуальна. Возникла необходимость в такой организации части городского пространства, которая бы дала равные возможности всем и отдыхать, и поправлять своё здоровье. Термин «ландшафтоterapia» наиболее ёмко отражает идею создания оздоровительных зон в городской среде.

### **Понятие ландшафтотерапии и её компоненты.**

Ландшафтоterapia - комплекс воздействия на человека, органично сочетающий медицинский, эмоционально-эстетический и познавательные компоненты. В его основе лежат разные аспекты общения человека с ландшафтом. Ландшафт дает здоровье, красоту и знание. Действие ландшафта на организм человека обусловлено как климатом и погодными особенностями географической зоны, так и эмоциональным воздействием природы на человека.

Составляющие компоненты ландшафтотерапии (рисунок 1):



Рисунок 1 – составляющие компоненты ландшафтотерапии

«Терренкур на ряду со свежим воздухом являются основанием медицинского компонента.

- Терренкур–метод санаторно-курортного лечения, сочетающий климатотерапию и лечебную дозированную ходьбу. Он используется для восстановления и улучшения функции сердечно-сосудистой и дыхательной системы, опорно-двигательной системы, а также благоприятно влияет на нервно-психическую сферу.»[2]

История одних из самых первых терренкуров берет начало в 1885 году, он был размечен немецким врачом М.Й. Эртелем. Его требования заключались в том, что

строгая дозированность лечебной ходьбы заключалась в темпе и ритме движения человека, протяженности маршрута, и чтобы она была дозирована с учетом угла подъема маршрута. И как показала клиническая практика – данный метод более эффективен при заболеваниях сердечно-сосудистой системы. Рассматривая другие случаи, лечение требует врачебного контроля. Вот рекомендации с чего следует начинать:

-следует начинать с прогулки по ровной местности и отдыхать на расставленных в изобилии скамейках при первом намеке на усталость;

-продолжительность прогулки и переход к более крутым подъемам, от 5° на первых прогулках и до 30° при заключительных, должен регулировать врач, руководствуясь результатами исследования. Главное правило такого лечения: от более простого маршрута и легко переходить к более сложному и трудному, а также удлинять его и усложнять.

Вскоре система Эртеля быстро распространилась на курортах Европы, а к началу XX столетия уже и русские врачи начали внедрения этого метода. Так, к примеру, в 1900 г. появились первые дорожки терренкуров вокруг горы Железной, и на одном из склонах горы Развалка, а уже в 1901 году в Кисловодске появился первый маршрут терренкура.

В конце XIX в. врач И.А. Бендерский предложил метод лечения схождением с гор, так как он считал, что восхождение в горы «невозможно из-за состояния сердечной мышцы, но необходимо оживляющее действие на брюшную, респираторную, кишечную мускулатуру». К сожалению, в то время, его метод не получил широкую популярность, поскольку для этого нужно подниматься в горы на извозчике, а «подъемной машины» еще не было. В настоящее время в Кисловодске, Пятигорске, Белокурихе, Сочи можно подняться в горы на фуникулере, чтобы потом спуститься вниз по живописным тропам.

Что касается конкретно России, то первые тропы здоровья, по рекомендациям терапевта С.П.Боткина, были проложены в Крыму. По приказу царя Николая II, в 1900-1901 года в крымской Ливадии была построена «горизонтальная дорожка» длиной в 6580 м на высоте 140 м над уровнем моря.

В настоящее время тропы терренкура функционируют в:

- в курортах Карелии, Ленинградской и Калининградской областей;  
- в Сестрорецке и Южном побережье Финского залива, а также в курортных городах Зеленогорск, Солнечное, Репино, Комарово, Ушково, Серово, Молодёжное, Смолячково и Приветненское.

- Ландшафтная эстетотерапия – это лечение эффектом смены обстановки и получения разнообразных визуальных впечатлений отличных от вертикально-горизонтальной структуры городской застройки.

Важнейшей составляющей медицинского и эстетического компонента ландшафтотерапии является динамика ландшафта. Эстетическая динамика ландшафта выражается в разнообразии природных форм, например, в контрасте между холмами и равниной. Физиологическая динамика заключается в разнице усилий, прилагаемых человеком при движении по разнообразной местности (движение по холму отличается от движения по равнине). Каждый ландшафт диктует направление и движение человека, каждый пейзаж обогащает новыми впечатлениями.

«Эколо-просветительская тропа - сочетание активного отдыха посетителей экотропы в природной обстановке с расширением их кругозора; формирование экологической культуры – как части общей культуры взаимоотношений между людьми и между человеком и природой.»[3] Просветительский компонент ландшафтотерапии объединяет экологическое и культурно-просветительские направления. В настоящее время экологические тропы и места для образовательного отдыха людей существуют отдельно друг от друга. Примеры экологических троп: «Роза Хутор» в г. Сочи, ВДНХ.; музейных комплексов: Пушкинские горы, Коломенское.

### **Рассматриваемый объект.**

Территория ландшафтного парка Митино(Рис.2, 2а) рассматривается как одна из приемлемых площадок для реализации комплекса ландшафтотерапии в городской среде. Данная территория располагается между жилыми кварталами, к ней обеспечен удобный подъезд городского транспорта. Площадь данной территории 591 892 м<sup>2</sup>. Ландшафт характеризуется разнообразием перепадов высот (до 30 метров), наличием

водоёмов. И граничит с окрестностями храма святых равноапостольных Константина и Елены.

На территории Митинского парка предлагаются преобразования по всем направлениям ландшафтотерапии (Рис.3):



Рис.2

Территория парка. Общий вид    Рис.2а Территория парка. Вид на водоём.



Рис. 3- Зоны Митинского ландшафтного парка. 1- эколого-просветительская зона; 2- зона эстетотерапии; 3 – зона терренкура.

### **Медицинский компонент.**

В систему медкомпонента входят терренкуры с площадками отдыха по окончании каждого маршрута, павильон здоровья, спасательный транспорт.

Среди терренкуров будут специализированные (для сердечно-сосудистой и дыхательной системы, для опорно-двигательной системы) и общеоздоровительные маршруты. В оборудование каждого маршрута входят: лавочки на протяжении всего маршрута с интервалом 100-200 метров и площадки отдыха по окончании маршрута. На площадках будут располагаться скамейки, малые контрольные пункты здоровья, где

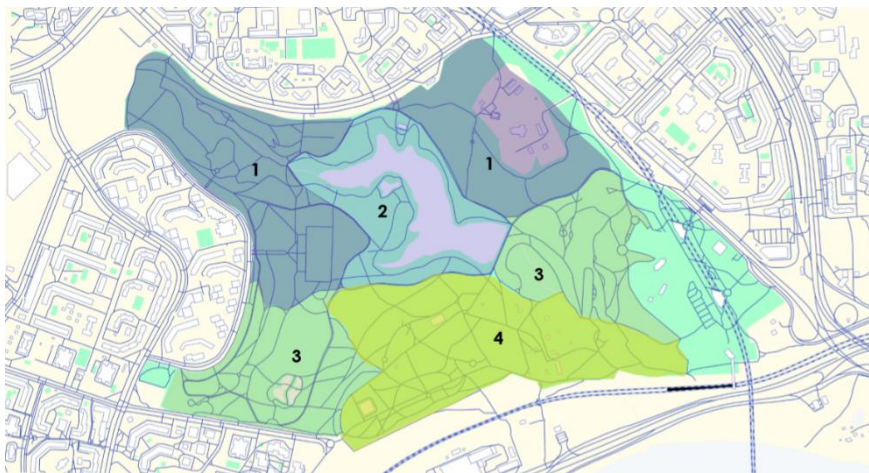
можно измерить давление, получить при необходимости первую медицинскую помощь, велопрокат.

Начало маршрутов терренкуров ориентированы на входы в парк.

Принцип расположения маршрутов:

Маршруты расположены недалеко от входов в парк

Маршруты соприкасаются с друг-другом, что дает возможность перейти с маршрута на маршрут

Переходя непосредственно к организации парка, следует разобрать каждый элемент ландшафтотерапии, чтобы понять, что будут представлять из себя все зоны включенные в такой парк. Основной упор при рассмотрении следует сделать на организацию маршрутов терренкура.

При организации терренкуров и эколо-просветительских троп, помимо медицинского аспекта, важны также эстетические и познавательные требования. Данные маршруты будут раскрывать природную красоту, исторические, архитектурные и географические достопримечательности места.

Опираясь на опыт и рекомендации в организации курортных парков и учитывая их особенности, необходимо соблюдать определенные требования:

«- вдоль маршрута выделение полосы отвода на равнинной и слабопересеченной местности шириной 90-100 м, у основания холмов – 15-30 м, вдоль рек – 150-180 м;

- используются приемы, обеспечивающие разнообразие пейзажей, раскрытие далеких перспектив, использование эффекта внезапности, чередования открытых и закрытых пространств;

- места отдыха устраиваются на затененных участках с разработкой ближних планов (цветочным оформлением, красивоцветущими деревьями и кустарниками) и на видовых площадках с далекими перспективами и панорамами;

- места отдыха, малые архитектурные формы, визуальная информация, элементы декоративного оформления решаются в одном стилевом ключе в соответствии с архитектурно-художественным образом среды;



- на небольших кольцевых терренкурах тщательно прорабатываются детали среды – используются фитонцидные породы, смена красок, разнообразие пород, «окон» пейзажа; выявляются ручьи, водопады, особо декоративные деревья и поляны;

- оборудование терренкуров и их благоустройство включают в себя покрытия, подпорные стенки и консоли, мостики, оборудованные туалеты и медицинские пункты, скамьи с урнами, разметку трассы, освещение.»[4]

Лечебный эффект от терренкура разнообразен: развивается выносливость к физическим нагрузкам, улучшаются функции сердечно-сосудистой системы, органов дыхания, наблюдается благоприятное влияние на нервно-психическую сферу, обмен веществ. Во время ходьбы усиленно работают мышцы, глубже становится дыхание, тренируется сердце, усиливается обмен веществ - он становится более полноценным. Например, при скорости движения 60 шагов в минуту на расстояние 3 километра обмен веществ повышается в полтора раза. Ходьба благотворно действует на психику, снимает нервное напряжение, улучшает умственную деятельность.

#### **Эстетический и познавательный компоненты.**

Эстетическая составляющая-усовершенствование и улучшение природных данных парка Митино, подчеркивание перепадов высот, прореживание излишних зарослей и насаждения новых групп деревьев и кустарников, как акцентов монотонного ландшафта; укрепление и оборудование береговой линии водоема.

Познавательные компоненты парка подразделяются на эколо-просветительскую и историко-культурную составляющие.

«Эстетика как духовная характеристика и экологическое равновесие как характеристика физическая оказываются неразделимы.»[1]

Эколо-просветительская: эколо-просветительские тропы, благоустройство места обитания водоплавающих птиц, проведение экскурсий как ботанических, энтомологических так и орнитологических и т.д.

Историко-культурная: уличные стенды, где будут располагаться сменяемые экспозиции по истории и культурному наследию парка Митино, СЗАО Москвы; размещение площадок для массовых мероприятий, помещений для круглогодичного

занятий секций и кружков по биологии, экологии, краеведению и изобразительному искусству. Все эти объекты планируется разместить вблизи входов в парк.

Зона эстетотерапии будет располагаться в самом живописном месте парка – в зоне водоёма, но это не значит, что остальные зоны будут обделены данным компонентом. Все составляющие ландшафтотерапии плавно перетекают друг в друга, а также, при условии единого оформления, будут органично сочетаться с уже сложившейся спортивно развлекательной зоной.

Крылатая фраза Чехова из произведения «Дядя Ваня»: «В человеке всё должно быть прекрасно: и лицо, и одежда, и душа, и мысли...» вполне применима к проекту по реконструкции Митинского парка, так как главной целью этой реконструкции является человек, в котором физическое и духовное начала будут развиваться и совершенствоваться в условиях ландшафтотерапии.

### СПИСОК ЛИТЕРАТУРЫ:

Дэй К., Места, где обитает душа / Кристофер Дэй, Места, где обитает душа: Архитектура и среда как лечебное средство/Пер. с англ. В.Л. Глазычева. - М.: Издательство "Ладья", 2000 – 106-262с.

Терренкур - метод санаторно-курортного лечения - Туристическая компания "Скарабей" – Режим доступа: [https://www.skatravel.ru/index.php?option=com\\_content&view=article&id=1282&Itemid=406](https://www.skatravel.ru/index.php?option=com_content&view=article&id=1282&Itemid=406)

Тропа в гармонии с природой. Сборник российского и зарубежного опыта по созданию экологических троп. – М.: «Р.Валент», 2007. – 176 с. ISBN 978–5–93439–214–X – Режим доступа: <http://www.wildnet.ru/images/stories/bibl/Glava1.pdf>

Лекция. Особенности организации проектирования ботанических садов, спортивных парков, курортных парков – Режим доступа: <https://findout.su/1x16263.html>

Базилевич Анатолий Михайлович. Цели, задачи и функции архитектурно-ландшафтной организации территории//НАУ- Режим доступа: [https://national-science.ru/wp-content/uploads/2017/01/National\\_журнал-3-6-105.pdf](https://national-science.ru/wp-content/uploads/2017/01/National_журнал-3-6-105.pdf)

Занегина А.Б. Проблемы визуального дискомфорта территорий садоводческих товариществ // Лесной вестник / Forestry Bulletin, 2018. Т. 22. № 4. С. 74–84. DOI: 10.18698/2542-1468-2018-4-74-84

УДК 621.314:550.385.4

**Черниченко А.В.**

студент IV курса кафедры электроснабжения горных  
и промышленных предприятий  
Кузбасский государственный технический университет  
имени Т.Ф. Горбачёва  
(Россия, Кемерово)

**Долгопол Т.Л.**

доцент кафедры электроснабжения горных  
и промышленных предприятий  
Кузбасский государственный технический университет  
имени Т.Ф. Горбачёва  
(Россия, Кемерово)

## **ВЛИЯНИЕ ВЕТРО-ДИЗЕЛЬНЫХ ЭЛЕКТРОСТАНЦИЙ НА ОКРУЖАЮЩУЮ СРЕДУ**

*Аннотация:* в работе представлены негативные воздействия от ВЭУ и ВДЭС на потребителей. Также в работе рассмотрено какой негативный фактор оказывает наибольшее воздействие на потребителей. Приведён отчёт мощности ВЭУ от уровня шума, а также зависимость номинальной мощности ДГУ от годового выброса загрязняющих веществ.

*Ключевые слова:* ветро-дизельные электростанции, ветроэлектроустановки, дизель-генераторная электроустановка, загрязняющие вещества, шум, атмосферный воздух, окружающая среда, потребители.

В соответствии со стратегией развития электросетевого комплекса РФ при появлении новых технологий отдаётся предпочтение тем, которые снижают негативное влияние на окружающую среду.

Применение гибридных установок с возобновляемыми источниками энергии (ВИЭ) в настоящее время вместо дизель – генераторов является весьма актуальным. Наиболее перспективным направлением в этой области является сооружение ветро-дизельных электрических станций (ВДЭС). При внедрении ветроэлектроустановки (ВЭУ) в составе ВДЭС за счет уменьшения времени работы дизельного генератора снижаются вредные выбросы в биосферу. Но в установке ВЭУ присутствуют вращающиеся лопасти, которые создают дополнительный шум.

Целью статьи является анализ данных шума при использовании ветро-дизельных электростанций (ВДЭС) так как по сравнению с традиционными источниками энергии, влияние возобновляемых источников энергии на биосферу мало изучены, поэтому данная тема актуальна.

ВДЭС размещается рядом с потребителями, поэтому при проектировании должны быть учтены воздействия от работы данной электростанции на окружающую среду, приведенные в таблице 1.

**Таблица 1 - Воздействие ВДЭС на окружающую среду**

Влияние ВЭУ	Влияние дизель-генераторной установки (ДГУ)
Вибрационное	Загрязнение атмосферы
Экранирующие (затенение радаров)	Эвтрофикация (повышение уровня первичной продукции вод, благодаря увеличению в них концентрации биогенных элементов)
Климатическое	Ландшафтное загрязнение
Акустическое	
Электромагнитное	
Воздействие на флору и фауну	

От негативного воздействия ВДЭС страдают люди, животные и в целом окружающая среда находящаяся вблизи от места расположения ветро - дизельной

электроустановки. Негативными воздействиями являются шум, низкочастотные вибрации, так же ухудшается естественная вентиляция городов.

Наиболее негативное влияние оказывает шум. При эксплуатации ВДЭС уровень шума не должен быть больше допустимых значений. При увеличении шума необходимо будет увеличить санитарно – защитную зону.

Из методики, которая приведена в [2, с. 27], проводилась проверка шума от ВЭУ небольшой мощности. Проверка проводилась для 76 ВЭУ мощностью от 1 до 100 кВт. Уровень фонового шума находился на отметке 27 дБА (скорость ветра 6 м/с). Замеры проводились от ветроагрегата на расстоянии 50 метров (по ГОСТ Р 51991-2002). Отчёт приведён на рис. 1.

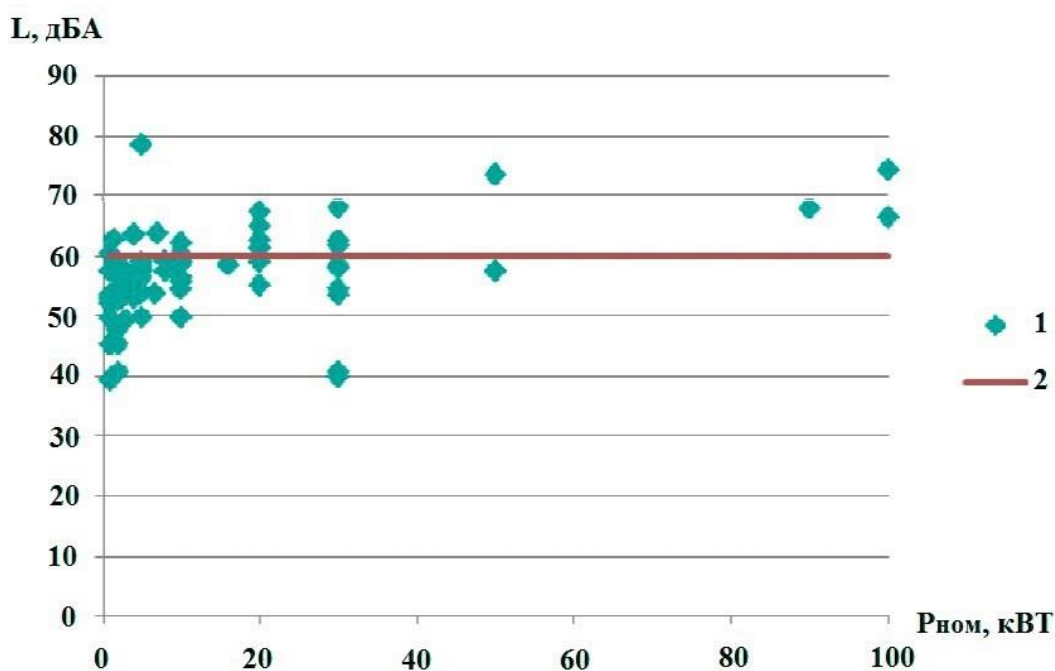

**Рис. 1. Зависимость номинальной мощности ВЭУ  $P_{\text{ном}}$  (кВт) от уровня шума  $L$  (дБА) на расстоянии 50 метров от ВЭУ: 1 – шум от ВЭУ; 2 - допустимый уровень шума**

Из рис. 1 следует, что уровень шума не превышает допустимого значения 60 дБА [1, с. 5] на расстоянии 50 метров от установки. Для других ВЭУ уровень шума снижается по мере отдаления от точки замеров, и на расстоянии 100-120 метров

снижается до допустимой величины. Для ДГУ 15 кВт шум достигает 87 дБА, по мере отдаления до 7 метров снижается до 60 дБА [4].

При работе двигателя ДГУ в атмосферу выбрасываются химические вещества: оксид азота, сажа, углеводороды, диоксид серы, оксид углерода и формальдегид. Влияние вредных веществ производится по приведенной массе выброса за год [3, с. 4-5]. На рис. 2 приведены результаты для 314 видов дизельных генераторов мощностью от 10 до 100 кВт.

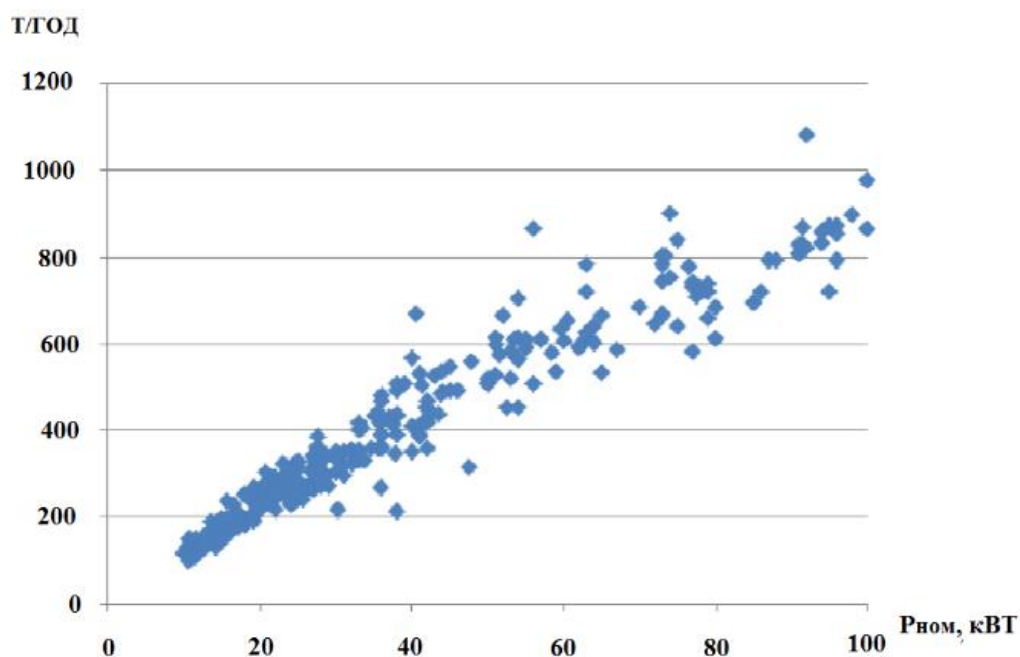

**Рис. 2. Зависимость номинальной мощности ДГУ  $P_{ном}$  (кВт) от приведенной массы годового выброса загрязняющих веществ в атмосферу (т/год)**

Из рис. 2 видно что, для снабжения потребителей электроэнергией целесообразнее использовать одну ДГУ большой мощности, чем несколько ДГУ малой мощности, так как будет выбрасываться меньше вредных веществ в атмосферу, чем при использовании нескольких ДГУ меньшей мощности.

Несмотря на положительные качества ВИЭ установка ВДЭС оказывает негативное влияние на людей и животных из-за шума. Поэтому необходимо соблюдать ГОСТ [4], а при проектировании установки соблюдать санитарно-защитную зону.

Также ВДЭС оказывает влияние на окружающую среду вредными выбросами. Поэтому необходимо использовать ГОСТ [3, с. 4 - 5] при проектировании установки, чтобы снизить влияние на людей, животных, а также на биосферу.

### Список литературы

- ГОСТ Р 51991-2002. Нетрадиционная энергетика. Ветроэнергетика. Установки ветроэнергетические. Общие технические требования. – Введ. 2002-12-25. – М.: ИПК Издательство стандартов, 2003. С. 5.
- ГОСТ Р 54418.11-2012. Возобновляемая энергетика. Ветроэнергетика. Установки ветроэнергетические. Часть 11. Методы измерения акустического шума. – Введ. 2014-01-01. – М.: Стандартинформ, 2013. С. 27.
- Методика расчета выбросов загрязняющих веществ в атмосферу от стационарных дизельных установок. НИИ Атмосфера, ООО "Фирма "Интеграл", СПб университет МВД России. Утв. Министерством природных ресурсов РФ от 14 февраля 2001 г. Фирма "Интеграл", 2001. С. 4 - 5.
- ООО Энергосистемы. Инжиниринг, строительство и сервис энергетических объектов [Электронный ресурс] / Каталог дизельных электростанций; – Электрон. дан. 2019. – Режим доступа: <http://www.ernd.ru/catalog/>, свободный. – Загл. с экрана. – Яз. рус. (дата обращения: 30.11.2019).
- Соснина, Е. Н. Воздействие ветро-дизельных электростанций на окружающую среду / Е.Н. Соснина, О.В. Маслеева, А.В. Шалухо, И.А. Липужин // Состояние и перспективы развития электро- и теплотехнологии (XVIII Бенардосовские чтения). - 2015. – С. 325-328
- Стратегия развития электросетевого комплекса Российской Федерации: утв. распоряжением Правительства РФ от 3 апреля 2013 г. № 511-р. // Рос. газ. – 2013. – 8 апреля.

## СЕЛЬСКОХОЗЯЙСТВЕННЫЕ НАУКИ (AGRICULTURAL SCIENCES)

УДК 1

**Бустанов З.Т.**

Директор, к. с. х. н., доцент,

Андижанский филиал

Научно–исследовательский институт лесного хозяйства

(Узбекистан, г. Андижан)

**Исмонова Г.**

Магистр

Андижанский филиал

Ташкентский государственный аграрный университет

(Узбекистан, г. Андижан)

### СОЗДАНИЕ ПЛАНТАЦИЙ ЛЕКАРСТВЕННЫХ РАСТЕНИЙ В УЗБЕКИСТАНЕ И ВЫРАЩИВАНИЕ ШАФРАНА

***Аннотация:** шафран относится к семье ирисовых растений, растет в безветренных, прикрытых, немного склоненных к югу, сухих почвах. Сроки посева — это июль-август месяцы. Он любит тепло и свет, почва должна быть хорошо орошаема. Он любит тепло и свет, почва должна быть хорошо орошаема. Как известно из биологических свойств шафрана, он растёт и развивается при хорошей влажности почвы. В летние месяцы фаза развития останавливается. Если количество влаги высоко, то корни луковиц растений погибают. Поэтому он хорошо сохраняется в сухой почве летом. Для его двухразового цветения в году необходима нужная температура в 12° С и правильный подбор сортов. В большинстве случаев шафран хорошо цветёт весной, отличие от других растений в том, что у него одновременно появляются листья и бутоны цветов.*

***Ключевые слова:** шафран, пыльца, сеялка, двоеточие, кроцин, покупатель, лук, гултоджибарг.*

По новому проекту в Узбекистане в 23 районах на площади более 50-ти гектаров запланированы организация шафрановых плантаций, использование его сырья в фармацевтической промышленности, его направленность на экспорт.



Ученые ботанического сада Академии Наук Узбекистана провели научные исследования по организации и увеличению плантаций шафрана в стране.

Как показали исследования, шафран-растение, приспособленное к почвенно-климатическим условиям Узбекистана. Имеется возможность выращивать его в горных, предгорных районах Ферганской долины, Ташкентской, Самаркандской, Кашкадарьинской, Сурхандарьинской, Навоийнской и Джизакской областях, в междурядьях садов и виноградников, на лесных территориях. Шафран используется в народной медицине при лечении десятков заболеваний.

Абу Али Ибн Сина писал, что шафран способствует улучшению цвета лица, зрения, работы сердца. Его применяют при проблемах с нервной системой, с сосудами сердца и кровообращения, при болезнях дыхательной системы, мочегонной системы, репродуктивных органов, используется, как обезболивающее средство, также средство, восстанавливающее и повышающее иммунитет. Также, он описал влияние шафрана на активизацию деятельности мозга, предотвращение развития раковых заболеваний, оздоровление дыхательной системы человека.

В настоящее время широко используется шафран в медицине и пищевой промышленности. В его составе более 50 % кроцина, дающего цвет, 2,7 % масла и 0,32 % эфирных масел, витаминов В, В<sub>2</sub>, азотных веществ, сахара, соединений калия и кальция. Это является базой для его применения в лечебной практике.

Растение имеет приятный запах, яркий цвет и вкус. Поэтому его добавляют в различные блюда. Его используют при изготовлении кондитерских изделий, кремов, мороженого. Пищевая продукция с добавлением шафрана не теряет своих пищевых и ценных качеств в течении нескольких дней. Увеличение выращивания этого растения создает возможности для выращивания лекарственного сырья в местных условиях, обеспечения потребностей фармацевтической промышленности, возможность для экспорта в качестве пищевых специй.

Шафран — очень древнее лекарственное растение, применяемое человеком. Его родина — Малая Азия, Ближний Восток и Индия. Оно было известно ещё в цивилизацию времен Шумера. Стены дворцов государства Древнего Крита были расписаны рисунками, которые изображали людей, собирающих шафран. В

медицинских книгах Китая до нашей эры, в письменах Египта за 1500 лет были описаны особенности шафрана, как лекарственного растения.

З.М Бобур в своей книге “Бобурное” утверждал, что в горах и на холмах Кашмира растет шафран. В ботанике шафран — это многолетнее клубневое, луковое растение, относящееся к семье касатиков. Может давать хороший урожай в течение 5-7 лет на одном месте. Это арабское слово, что означает «желтый, желтоватый». В наши дни он распространен во Франции, Италии, Турции, Иране, Индии, Пакистане, Китае, Японии, Азербайджане, России и др. странах. Это очень дорогое растение. Стоимость 1 гр. шафрана равна стоимости 1гр. золота.

В Европу оно завезено после завоевания арабами. Использовалась как пищевая добавка. Он дает приятный запах и вкус, душистость. Его добавляют во многие блюда для улучшения вкусовых качеств. Есть несколько похожих видов этого растения и их продают, как шафран. Это Азербайджанский имеретинский шафран, в Мексике — цветы сафлора, в Индии — куркума. На наших рынках продаются цветы сафлора, как шафран. Они относятся к одной семье, но не шафран. В нашей стране встречается вид шафрана “эдема”, но его еще надо изучать.

Из сведений видно, что в мире выращивается всего 300 тонн шафрановой продукции. 175—тонн в Иране, 120 из них экспортируются. Что же, как же надо выращивать это растение? Можем ли выращивать в нашей стране?

Учитывая это, шафран был посажен на 21 гектар земель Пискентского района Ташкентской области, на 10 гектарах в Шахрисабзском районе Кашкадарьинской области, на 5 гектарах лесного хозяйства Лугумбек Избасканского района Андижанской области.

Шафран относится к семье ирисовых растений, растет в безветренных, прикрытых, немного склоненных к югу, сухих почвах. Сроки посева — это июль-август месяцы. Он любит тепло и свет, почва должна быть хорошо орошаема. Как известно из биологических свойств шафрана, он растёт и развивается при хорошей влажности почвы. В летние месяцы фаза развития останавливается. Если количество влаги высоко, то корни луковиц растений погибают. Поэтому он хорошо сохраняется в сухой почве летом. Для его двухразового цветения в году необходима нужная температура в 12°C и

правильный подбор сортов. В большинстве случаев шафран хорошо цветёт весной, отличие от других растений в том, что у него одновременно появляются листья и бутоны цветов. Рост низкий, 10-12 см. В середине открывшихся цветов шафрана есть 3 штуки родственных пыльца, их и собирают. Для сбора 1 кг шафрана их нужно собрать



не меньше 200 тыс. Это очень трудоёмкий процесс. Шафран цветёт только в течении 3 дней. И вот за это время необходимо собрать по 3 штук тычинки. С одной луковицы появляются 1 или 3 больших цветка. Они светло-фиолетового, темно-фиолетового,

иногда светло-желтого или темно-желтого цвета. Цветы похожие на кудри, имеются 6 лепестков, видны 3 тычинки. Вот их собирают, сушат и используют.

Мы посадили на площади в 5 гектаров лесного хозяйства Лугумбек Андижанской области луковицы в три срока посадки: 30 августа, 10 сентября и 20 сентября. Расстояния между растениями — 20 см, глубина посадки 7-10 см, ширина междурядья — 60 см. Сразу после посадки провелоь орошение. Для произрастания требовалось долгое время. Произрастание луковиц наблюдалось в течении 60 дней. Шафран любит влагу, поэтому обеспечили влажность почвы по сравнению с влажностью ее в 60-70 %. Для этого было произведено 3 разовое орошение. Один раз было проведена прополка. Других агрохимических мероприятий не проводилось.

Заъфарон (шафран)нинг асосий ривожланиш фазаларини ўташ муддатлари

1.-жадвал

Вилоят Номи	Экилиш муддати Йили/ойи	Гулай бошлаши	Ёпасига гулаш	Гулларини йиштириш кунлари (дона хисобида)														Жами гул сон
				1.XI	3.XI	5.XI	7.XI	9.XI	10.XI	11.XI	12.XI	13.XI	14.XI	15.XI	17.XI	19.XI	21.XI	
Андижонда	2017 йили уч муддатда. 30 август. 10 сентябр. 20 сентябр.	31.X	5.XI	2000	4000	7400	9117	11670	12710	13140	13570	13810	13960	13512	9700	7810	4412	117851

Первые цветы появились 31 октября на площади, посев которого был произведён 30 августа, к 5-ому числу ноября месяца во всех 3 сроках посева зацвел шафран. Из этого видно, что, несмотря на разные сроки посева, срок цветения, все цветы открылись одновременно. Сотрудники филиала НИИ лесного хозяйства с первых дней ноября 2017 года стали собирать по 2000 штук, а через 5 дней до 20000 штук цветов шафрана. Все собранные цветы были привезены с полей в лабораторию НИИ.



Там они были разделены на семена и тычинки, которые были подвергнуты сушке при температуре воздуха в 20-24°. Затем, в конце октября и в начале ноября, в течение двух недель, были собраны стебли цветка красного цвета, что является лекарственным сырьём, и отправлены в пункт подготовки шафрана. Там готовится сырьё для фармацевтической промышленности. Запланировано получение с 1 гектара плантации в среднем 4 кг, во второй год 7-8, в оставшиеся годы 15-16 кг лекарственных трав.

Урожай составил 5-8 кг, 1 кг цветка продается от 2500 до 5000 тысяч долларов США. Фермеры Испании спокойно живут целый год на полученную от шафрана прибыль.

### Список литературы

Ёрматова Д. «Бесценные золотые украшения» Ж. «Agro.uz» Ташкент 2017, №2, с.9-11

Тухтаев Б. «Плантация Зафарана в Узбекистане: какие новые преимущества проекта?

Ж «Agro.uz.» Ташкент 2017, №1, с.17-20

Тухтаев Б., Бустонов З. «Первый урожай получил Зафаран в Узбекистане» Андижан, газета, «Деревенский вечер» 2017, с.2-3.

Тешаев А. «Узнайте, как выращивать Зафаран в Узбекистане» Фергана, газета, «Фермер» 2017 с.3-5.

Информация в Интернете: [www shafran / uz](http://www.shafran/uz).

---

**МЕДИЦИНСКИЕ НАУКИ (MEDICAL SCIENCE)**

**УДК 1**

**Soham Mukherjee**

2nd year student

Perm state medical university

**ADVANCES IN ANATOMY: HUMAN BRAIN MAPPING CEREBROSPINAL  
FLUID-A PUZZLE SINCE CENTURIES**

***Abstract:** in this paper researched advances in anatomy: human brain mapping cerebrospinal fluid-a puzzle since centuries.*

***Key words:** medical, brain, human brain mapping.*

**1. Cerebrospinal fluid** (Latin: liquor cerebrospinalis) is a liquid occupying subarachnoid space (cavum subarachnoideale) and brain ventricles (ventricules cerebri) . Cerebrospinal fluid was not really discovered in terms of its liquid state of matter until the early 16th century A.D. It took three more centuries for physicians to become aware of its cerebrospinal location. Previously, it was thought that cerebral ventricles contained “spiritus animalis” (spirit of the animal). According to Schaltenbrand, cerebrospinal fluid found in humans and other higher vertebrates replaced the ocean, where 3.5 billion years ago the life had begun. Robertson claims that cerebrospinal fluid comes from amniotic fluid by conversion of the colloidal molecules throughout the embryonic life. It is known and generally accepted by medical historians that cerebrospinal fluid has been discovered by Domenico Cotugno.

**2. “Spiritus Animalis’: Idea Resonating through Centuries**

From the ancient times to the 16th century, based on the beliefs of Hippocrates from Kos (460–370 B.C.) and Claudius Galen from Pergamon (130–200 A.D.), it was thought that “pneuma psychikon” with its mental functions was located within the cerebral ventricles .As far as Galen’s role in the history of medicine is undoubted, not necessarily all the scientists

analyzed his texts literally. It was Irani who referring to the research of Torack ascribed the description of the cerebrospinal fluid to

Galen. Torack, in turn, gave full credit to Galen for the discovery of the choroid plexus as a site of production of cerebrospinal fluid in his publication of 1982, based on the usefulness of parts of the body, Galen's work translated into English in 1968. According to Conly and Ronald (although without providing the sources) it was Galen who described cerebrospinal fluid as a "vaporous humor in the ventricles that provided energy to the entire body".

Before Galen, Herophilos of Chalcedon (335–280 B.C.), regarded as the father of anatomy and known for founding a medical school in Alexandria, was the one who described all the cerebral ventricles, although there was no claim about any fluid within them. On reading some anatomy textbooks written by famous physicians, it should be stated that Galen's ingenious idea of "spiritus animalis" as the key conception to understand the function of the nervous system survived through centuries—over the Dark Ages—up to the 18th century. According to Longatti, the ancient anatomists stated that there was some "vapor" inside ventricles, which condensed into water due to temperature decrease after the death of a human. Therefore, cerebrospinal fluid could not exist in living humans. During the period between the Ancient Times and the Renaissance there were no autopsies performed. The first public autopsy was undertaken by the greatest Bolognese anatomist, Mondino de Luzzi, in 1315. Only when autopsies became more popular, Andreas Vesalius, a Flemish scholar practicing in Padua, described in his phenomenal and revolutionary anatomy work *De Humani Corporis Fabrica Libri Septem* of 1543 four cerebral ventricles containing choroid plexus. It is important to mention the drawings of Leonardo da Vinci from 1490, reflecting models of the cerebral ventricles, probably based on the work of Galen. There were also later drawings created between 1504 and 1507 based on the wax molding of the bovine cerebrum reflecting anatomical details quite accurately, but unfortunately they were inaccessible for centuries. Nevertheless, cerebral ventricles were illustrated even more accurately in the work of 1523 by Berengario da Carpi called *Isagoge Breves Di.*

Cerebrospinal fluid's research was placed on an entirely new footing eighteen years later, when a Venetian physician, Nicolo Massa, in his Latin work *Liber Introductorius*

Anatomiae described a “large amount” of fluid within cerebral ventricles. In his original work in chapter XXXVIII De modo seccandi cerebri substantia ut ventriculos omnes videre possis et alias pres on page 84 Massa wrote:[ventricles are always full or semifull of watery substance mentioned.

Giorgio Baglivi, one of the famous physicians in the 18<sup>th</sup> century, was not only discoverer of fibrillar theory but according to Zurak also a pioneer in cerebrospinal fluid/blood barrier conception. In my opinion, he also presented the concept of cerebrospinal production/absorption homeostasis in 1703.

### **3. Shift towards Awareness of Fluid’s Presence**

Vesalius, Varolio, Glisson, and Haller were all aware of the fact that there was no “pneuma psychicon” within cerebral ventricles but rather cerebrospinal fluid . In 1692, Antonio

Mario Valsalva described the presence of cerebrospinal fluid within subarachnoid space surrounding spinal cord, while performing a canine spinal cord cross section. Over half a century later, in 1747, Albrecht von Haller described fluid within cerebral ventricles and on the surface of the hemispheres. He also revealed his concept of cerebrospinal fluid circulation as fluid secreted by the arteries and reabsorbed into venous system. Moreover, he was the first to describe physicochemical characteristics of cerebrospinal fluid such as its viscosity or coagulation under the influence of alcohol, strong acids, and high temperatures of 150°C .Between 1741 and 1744 Emanuel Swedenborg, a Swedish engineer and visionary, revealed a detailed description of cerebrospinal fluid in manuscript that was not published until 1887. The document itself allegedly did not have a major influence on the development of the neuroanatomy or neurophysiology, as the Swedenborg’s biographers claim. In the 18th century the theory of contractile activity of the dura mater became dominant at the cost of Galen’s “spiritus animalis” theory. Although Macbride rejected the idea declaring “the dura mater to be the first mover of the nervous, as the heart is of the vascular system”, he reported in his English textbook of 1772 the existence of “nervous fluid” . He was also aware of fluid’s secretion in the brain: “Notwithstanding the impossibility of demonstrating a nervous fluid [...] but a secretion is carried on there”.



Apparently, from that moment on cerebrospinal fluid circulation has become generally accepted knowledge. Having in mind the fact that Magendie was able to prove it in an experimental research rather than postmortem studies as it was in the case of Cotugno, Magendie claimed himself as an author of the cerebrospinal fluid discovery.

It was also Magendie who properly described the direction of cerebrospinal fluid flow, especially the exit of cerebrospinal fluid from the fourth ventricle out of the brain. What had been the most common idea before was Bichat's assumption about cerebrospinal fluid release into the available space within the structure of a local production. Last but not least, Magendie successfully introduced suboccipital puncture and method of measurement of cerebrospinal fluid pressure. It is worth putting strong emphasis on crucial importance of Magendie's achievements for cerebrospinal fluid's understanding. Within the next few decades the final proofs of cerebrospinal fluid's properties were provided. In 1876 Key and Retzius, while performing postmortem research, proved that cerebrospinal fluid was absorbed through subarachnoid granulations into venous sinuses of the brain. For the first time cerebrospinal fluid sample was obtained in vivo by the lumbar puncture from a patient with central nervous system tuberculosis by the physician Walter Essen Wynter in 1889 in London.

#### **4. An Egyptian Trace**

It might look like the end of cerebrospinal fluid's discoveries but there is also another interesting trace worth mentioning. In 1862, Edwin Smith, Egyptologist, discovered a fascinating piece of papyrus, translated into English by Breasted in 1930. Apparently the said document had 48 clinical cases describing disorders of nervous system, bones, and joints. It is believed that it was the outstanding physician and the architect of the ancient Egypt, Imhotep, who was the author of the papyrus dating from 3000 B.C.. The Papyrus of Smith, dated 1600 B.C., contains a reprint from the Imhotep's original of 3000 B.C. The Papyrus of Smith was considered the oldest medical source of information in the area of not only diagnosis and treatment of head and spine injuries as well as sciatic nerve disorders, but also anatomic discoveries as in the case of brain or meninges.

Shehata concluded in his historical consideration that "the main scientific knowledge of the Egyptian medical papyri was exactly copied by the Greek scientists Aristo, Hippocrates, Dioscorides and Galen" in the range of anatomy, medical diagnosis, treatment, head injuries,

---

fractures, theory of diseases, and ethical code. And what is more, he also stated that he accepted Imhotep as the father of medicine.

### **5. Conclusions**

(1) The Egyptian physician Imhotep is the most likely to be the first one to discover intracranial cerebrospinal fluid in vivo in 3000 B.C. The description of the discovery was found in The Papyrus of Smith of 1600 B.C.

(2) Nicolo Massa in his 1536 publication *Liber Introductorius Anatomiae* was the first one to describe cerebrospinal fluid within cerebral ventricles based on the postmortem autopsies.

(3) There is historical and consensual agreement that Domenico Cotugno was the first one to discover cerebrospinal fluid through the experimental post-mortem research during the autopsies. Cotugno in his *De Ischiade Nervosa Commentarius* of 1764 was the first one to describe cerebrospinal fluid in the subarachnoid space around spinal cord.

(4) The name “cerebrospinal fluid” was introduced by Francois Magendie in the first half of the 19th century. Magendie was the first to discover method of cerebrospinal fluid pressure measurement and he was able to lay the scientific foundation for development of the cerebrospinal fluid dynamic research.

### **REFERENCE**

Elibrary.ru

**УДК 1**

**Асанова А.Ж.**

Карагандинский медицинский университет  
(Казахстан, г. Караганда)

**Мухатжанова Е.Ш.**

Карагандинский медицинский университет  
(Казахстан, г. Караганда)

## **СЕНСОРИКА МЕН ТІЛ ДАМУАУАРҚЫЛЫ ҚОРШАҒАН ОРТАМЕН ТАНЫСТЫРУ**

*Аннотация:* в статье рассматривается сенсорика мен тіл дамытуарқылы қоршаған ортамен таныстыру.

*Ключевые слова:* медицина, сенсорика, здравоохранение.

Балалардың ең алғашқы даму кезеңі, білім мен тәрбие берудің алғашқы сатысы балабақшадан басталады. Қоршаған ортаға бейімі, еңбекке араласуы, білім алу, адамдармен қарым — қатынасы, ойлау, қиялдау қабілеттері сөздік қорларының дамуы мектепке дейінгі кезеңде қалыптасады. Осыған орай мектеп жасына дейінгі балаларды оқыту мен тәрбиелеуде олардың таным қабілеттерін дамыту ерекше орын алары сөзсіз.

Сенсорика – бұл заттардың сыртқы қасиеттері туралы ойларды қалыптастырады: олардың пішіні, түсі, көлемі, кеңістіктегі орналасуы, сонымен қатар иісі, дәмі т.б. Мектепке дейінгі жаста сенсорлық дамудың мәнін бағалау қиын. Дәл осы жаста сезім мүшелерінің әрекетін жетілдіру, қоршаған орта туралы білімін жинақтауға қолайлы кез. Сенсорлық даму, бір жағынан баланың жалпы ақыл-ойының дамуының іргетасын құрайды, бір жағынан өзіндік мәні бар, өйткені толыққанды қабылдау баланы балабақшада, мектепте оқыту үшін қажет.

Қоршаған орта құбылыстары мен заттарын қабылдаудан тану басталады. Танудың басқа түрлері – есте сақтау, ойлау, елестету – қабылдау негізінде құралады. Сондықтан қалыпты ақыл-ойдың дамуы толыққанды қабылдауға сүйенусіз мүмкін емес. Мектепке дейінгі педагогика саласындағы атақты шетелдік ғалым О. Декроли толыққанды сенсорлық дамуды қамтамасыз етуге бағытталған сенсорлық тәрбие мектепке дейінгі тәрбиелеудің негізгі жағы болып саналатынын айтқан. Баланың саусақтарының қимылы немесе ұсақ моториканың жақсы жетіліп дамуы, ол мидың және тілдің жетілуімен тікіелей байланысты,

Әлем бала өміріне біртіндеп кіреді. Бала ең алдымен оны үйде, балабақшада не қоршап тұрғанын ұғынады. Біртіндеп өмірден алған тәжірибесі көбейеді. Мектеп жасына дейінгі балалар өзінің айналасындағы қоршаған ортамен танысуға өте құштар. Бұл баланың бірнеше сұрақтар қоюына әкеліп соғады. Яғни, балаға әлем аздап ғана сырын ашса, онда баланың білуге деген құштарлығы арта түседі. Ойын – баланың бірінші әрекеті, сондықтан да оның мән – мағынасы ерекше.

Ұлы ойшыл Абай Құнанбаев: «Ойын ойнап, ән салмай, өсер бала бола ма?», — деп айтқандай, баланың өмірінде ойын ерекше орын алады. Мектеп жасына дейінгі балалардың зейіні тұрақсыз болады. Оларды біркелкі жұмыс тез жалықтырады. Сондықтан олардың зейінін үнемі қажетті бағытқа аудару үшін ойын түрінде жүргізу қажет. Өйткені ұйымдастырылған оқу іс — әрекетінде алған білімді ойынмен тиянақтау білімнің беріктігіне негіз қалайды.

Ойын барысында баланың жеке басының қасиеттері қалыптасады. Баланың қуанышы мен реніші ойында айқын көрінеді. Ойын кезіндегі баланың психологиялық ерекшелігі мынада: олар ойланады, эмоциялық әсері ұшқындалады, белсенділігі артады, ерік қасиеті, қиял елестері дамиды, мұның бәрі баланың шығармашылық қабілеті мен дарынын ұштайды. Мектеп жасына дейінгі балалар көргендерін, байқағандарын, айналасынан естігендерін ойын кезінде қолданатынын байқауға болады.

Ойын арқылы оқытудың арқасында дидактикалық ойын пайда болды. Берілген ойындарды қолдану іс — әрекеттің әсерлігін арттырып, балалардың логикалық ойлауын, математикалық қабілеттерін дамытады. Бұл ойындарды тәрбиешінің

шығармашылықпен түрлендіре отырып, балалардың психофизиологиялық ерекшеліктерін ескеріп, жаңа тақырыпты өткенде, өтілген материалды қайталағанда, білімді тиянақтау кезінде іс — әрекеттің мазмұнына сай пайдалануға болады. Сондықтан, бұндай ойындар ойнау балалардың ойлау, қабылдау, еліктеу қабілеті және заттардың түрін, түсін, көлемін ажырата білуін дамыта түсу үшін өте қажет.

Баланың сенсорлық дамуы – бұл заттардың сыртқы қасиеттері туралы ойларының қалыптасуы және оны қабылдай білуі: олардың пішіні, түсі, көлемі, кеңістіктегі орналасуы, сонымен қатар иісі, дәмі т.б. мектепке дейінгі жаста сенсорлық дамудың мәнін бағалау қиын. Дәл осы жаста сезім мүшелерінің әрекетін жетілдіру, қоршаған орта туралы білімін жинақтауға қолайлы кез.

Сенсорлық даму, бір жағынан баланың жалпы ақыл-ойының дамуының іргетасын құрайды, бір жағынан өзіндік мәні бар, өйткені толыққанды қабылдау баланы балабақшада, мектепте оқыту үшін қажет. Қоршаған орта құбылыстары мен заттарын қабылдаудан тану басталады. Танудың басқа түрлері – есте сақтау, ойлау, елестету – қабылдау негізінде құралады. Сондықтан қалыпты ақыл-ойдың дамуы толыққанды қабылдауға сүйенусіз мүмкін емес.

Балабақшада бала сурет салуға, жабыстыруға, құрастыруға үйренеді, табиғат құбылыстарымен танысады, математика мен жазу негіздерін меңгере бастайды. Суретте бейнеленген затпен ұқсастықты алу үшін бала оның пішіні, түсінің ерекшеліктерін нақты меңгеруі тиіс. Құрастыру заттың пішінін, оның құрылымын зерттеуді қажет етеді. Бала бөлшектердің ара-қатынасын кеңістікте анықтайды және үлгінің қасиеттерін қолдағы материалдың қасиеттерімен сәйкестендіреді. Заттардың сыртқы қасиеттеріне ұдайы бағдарсыз табиғаттың тірі және өлі құбылыстары туралы нақты ақпарат алу мүмкін емес. Қарапайым математикалық элементтердің қалыптасуы геометриялық пішіндермен танысудан, көлемі бойынша заттарды салыстырудан басталады.

Баланың сенсорлық мәдениеті – адамзат жасаған (заттардың түсі, пішіні туралы жалпыға ортақ қабылдаулар) сенсорлық мәдениетті меңгеру нәтижесі. Бала өмірде де заттардың алуан түрлі пішіндері, түстері және басқа қасиеттерімен, әсіресе ойыншықтар және тұрмыстық заттармен кездеседі.

Ол өнер туындыларымен де танысады: музыка, жазба өнері, скульптура. Әр бала мақсатты бағытталған тәрбиелеусіз осының бәрін қабылдайды. Бірақ егер меңгеру ересектердің педагогикалық басшылығынсыз өзінен өзі болса, ол үстіртін, толыққанды емес болады. Мұнда адамзаттың сенсорлық мәдениетімен жоспарлы таныстыратын сенсорлық тәрбиелеу көмекке келеді.

Сенсорлық тәрбиелеу кезінде балаларда сенсорлық этоландары туралы – заттардың сыртқы қасиетінің жалпыға ортақ үлгілерінің қалыптасуы үлкен мәнге ие. Сенсорлық үлгілер ретінде қанықтығы бойынша орналасқан жеті түс пайдаланылады.

Сенсорлық үлгілерді меңгеру – ұзақ және қиын процесс. Бұл қандай да бір затты дұрыс атауға үйрену деген сөз емес. Әр қасиет туралы дәл нақты білу керек, және ең бастысы оны әртүрлі заттардың қасиетін әртүрлі жағдайда пайдалана білу қажет. Басқа сөзбен айтқанда, сенсорлық үлгілерді меңгеру – бұл оларды заттардың қасиеттерін бағалау кезінде «өлшем бірлік» ретінде қолдану.

Балалардың ақыл-ойын, санасын дамыта отырып өздігінен жұмыс істей білуіне ерекше көңіл бөлеміз. Ақыл – ойдың дамуымен тікелей байланысты. «Сөз ойдың көрінісі: ой бұлдыр болса, сөз де бұлдыр» деп В.Г.Белинский айтқандай, тіл-ойдың сыртқы көрінісі.

Ой дамыту – тіл дамытумен ұштасады. Тіл дамытудың тиімді құралдарының бірі – жаңылпаш, жұмбақ айтқызып, оның шешімін табу

Себебі бұлар баланың дүниетанымын, түсінігін, болжағыштығын, ұғымын кеңейтуде және тілін ұстартып, ойын дамытуда маңызды рөл атқарады. Баланың тілін шындай түсіп, асықпай, жатық еркін сөйлеуіне көмектеседі. Жаңылтпаштар балаға затты аңғаруға, ой-өрісін дамытуға игі әсерін тигізеді. Балаға жаңылтпаш үйретіп, оны айтқызу сөзді дұрыс сөйлеуге әдеттендіреді, кейбір тілі келмейтін дыбыстарды анық айтуға жаттығады. Жұмбақтарда аталған нәрсенің сипат белгілеріне қарап, балалар олардың шешімін табады. Балаларды тез ойлауға, шапшаң жауап беруге, алғырлыққа, тапқырлыққа үйретеді.

Тіл дамытудың басқа түрлері сияқты сөздік жұмысы оқу-тәрбие жұмысының барлық саласында жүргізіледі. Балалар сөзді ұғу арқылы сөйлеу үстінде тілін дамытады. Оқу әрекеті барысында сөздік жұмысы балалардың ойын дамытумен тығыз

байланысты. Балаларды асығып-аптықпай немесе тым жайбарақаттыққа салынбай, байсалды сөйлеп үйрену, өзін дұрыс ұстау мәдениетін қалыптастыру.

### **Список литературы:**

Л.А. Венгер Дидактические игры и упражнения по сенсорному воспитанию дошкольников

Жукова О.С. Предметная среда. Сенсорика. Сборник практических материалов для ДОУ. 2008 г.

Кирпичникова Н. Развиваем сенсорику и мелкую моторику (Дошкольное воспитание, 2005 г)

---

МЕЖДУНАРОДНАЯ НАУЧНО-ПРАКТИЧЕСКАЯ КОНФЕРЕНЦИЯ  
«НАУКА И ТЕХНИКА В XXI ВЕКЕ»

УДК 330.3

**Abdurakhmanova R.S.**

Master of the 1st course in Economics, profile in Accounting, Analysis and Audit  
Dagestan State University  
(Russia, Makhachkala)

**Scientific adviser:**

**Gadzhieva S.A.**

Associate Professor, Department of Foreign Languages  
Dagestan State University  
(Russia, Makhachkala)

**HUMAN DEVELOPMENT INDEX:  
THE PLACE OF RUSSIA IN THE MODERN WORLD**

***Annotation.** The article considers the origin, structure, role and necessity of the human development index. It also revealed the place of the Russian Federation in the ranking of countries for the development of human potential.*

***Keywords:** human development index, human development index, quality of life, HDI.*

Any state is responsible for the welfare of its population, which can be measured using an indicator characterizing the social and economic efficiency of the country and the quality of life of the population. This indicator is called the human development index.

The Human Development Index was developed at the United Nations in 1990 by a group of experts led by Pakistani economist Mahbub ul-Haq. According to experts in this study, social development should be assessed not only by national income, but also



by achievements in health and education, which are measurable in most countries. The Index is based not on subjective assessments of experts, but on real numerical indicators taken from official sources, therefore it is believed that it is relatively objective and verifiable. The HDI had its drawbacks, which its compilers openly recognized: in particular, it relied on national averages that hid the asymmetry in the distribution of goods, and therefore, in many cases, might not reflect the real situation in the countries studied [3].

As a result of the study, three private Indexes were identified that are used to calculate the HDI:

- 1) Life expectancy at birth;
- 2) The achieved level of education of the population;
- 3) Gross national income per capita in US dollars at purchasing power parity [1].

Each year, the HDI is jointly calculated by specialists from the United Nations Development Program (UNDP) and independent international experts. Based on the final report provided by the UN, a final rating of states is compiled, where they are divided into four groups:

- Countries with a very high level of HDI;
- Countries with a high level of HDI;
- Countries with medium HDI;
- Countries with low HDI.

In the first group, experts include states with HDI values from 0.800 and higher, in the second with HDI from 0.700 to 0.799, in the third with HDI from 0.550 to 0.699, in the fourth with HDI less than 0.550. Accordingly, the states of the first group are characterized by a very high level of human development, and the states of the fourth group are characterized by a low level [5].

Next, we will move on to consider some countries with different levels of the HDI (Table 1):

**Table 1****World Human Development Index for 2018**

<b>Country</b>	<b>HDI</b>
Norway	0,953
Switzerland	0,944
Germany	0,936
Canada	0,926
United States of America	0,924
Great Britain	0,922
Saudi Arabia	0,853
Russia	0,816
Belarus	0,808
Turkey	0,791
Azerbaijan	0,757
Kyrgyzstan	0,672
India	0,640
Afghanistan	0,498

The table is compiled by the author based on the site data: Human Development Index (HDI) by Country 2019 [Electronic resource] URL: <http://worldpopulationreview.com/countries/hdi-by-country/> (Date of access: 11.25.2019).

Based on table 1, we can note that Norway ranks first with the highest HDI of 0.953 in the ranking of countries [2].

About the level of the HDI in Russia, we note that in the ranking of the HDI following the results of 2018, the Russian Federation takes 49th place and is included in the group of countries with a very high level of HDI. The main indicators of Russia are as follows: life expectancy at birth - 71.2 years; the expected duration of education is 15.5 years; the average duration of training is 12.0 years; gross national income per capita - \$ 24,233 per year at purchasing power parity, expressed in international dollars. Such indicators indicate that every year the level of the HDI in Russia is gradually increasing, which indicates that in general the country has a relatively acceptable standard of living and there are opportunities for self-realization of the population [4].

So, the human development index is a combined indicator that is intended for cross-country comparison and measurement of living standards, literacy, education and longevity, as the main characteristics of the human potential of the studied territory. HDI help to determine the ranking of countries with high or low HDI indicators that characterize the country's social and economic efficiency.

### Literature:

Human Development Index [Electronic resource] URL: <https://corporatefinanceinstitute.com/resources/knowledge/economics/human-development-index/> (Date of access: 11.25.2019).

Human Development Index (HDI) by Country 2019 [Electronic resource] URL: <http://worldpopulationreview.com/countries/hdi-by-country/> (Date of access: 11.25.2019).

Human Development Index. Humanitarian Encyclopedia: Research [Electronic Resource] // Center for Humanitarian Technologies, 2006–2019 (last revised: 04/23/2019). URL: <https://gtmarket.ru/ratings/human-development-index/human-development-index-info> (Date accessed: 11/15/2019).

Niyazi A.Sh. UNDP Human Development Report 2018: Trends and Indicators in the World and Russia // Russia and the Muslim World. 2018. No4 (310). URL: <https://cyberleninka.ru/article/n/otchet-proon-po-razvitiyu-chelovecheskogo-potentsiala-2018-tendentsii-i-pokazateli-v-mire-i-rossii> (Date of access: 11.25.2019).

Prishchepova A. O. Statistical study of the human development index // Issues of Economics and Management. - 2016. - No. 3.1. - S. 114-117. - URL <https://moluch.ru/th/5/archive/31/975/> (Date of access: 11.25.2019).