

# ВЕСТНИК НАУКИ

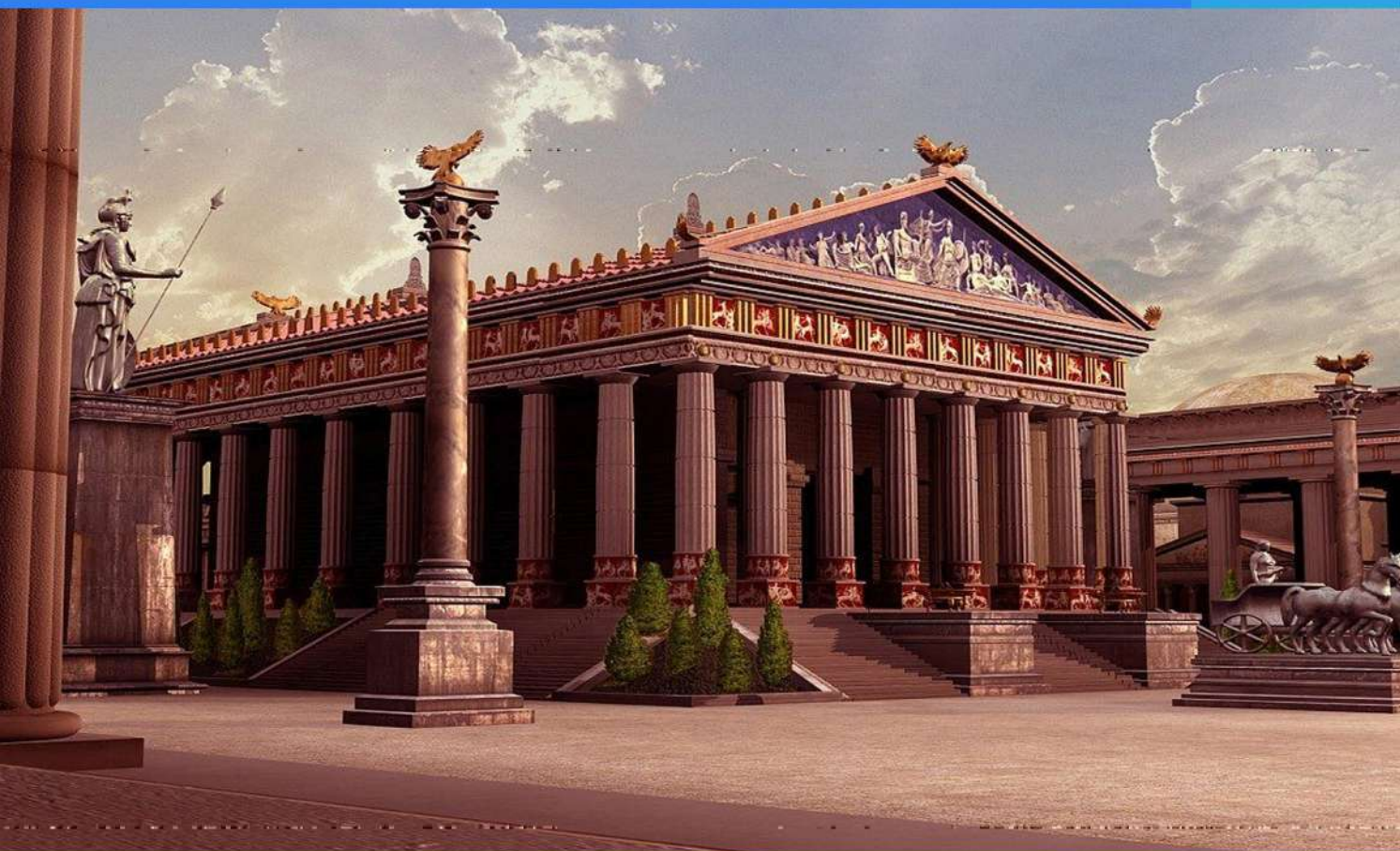

## ВЫПУСК № 10 (31)



ТОМ 2

Международный научный журнал

[www.вестник-науки.рф](http://www.вестник-науки.рф)

Тольятти 2020

---

Международный научный журнал

# «ВЕСТНИК НАУКИ»

№ 10 (31) Том 2

ОКТАБРЬ 2020 г.

(ежемесячный научный журнал)

---

В журнале освещаются актуальные теоретические и практические проблемы развития науки, территорий и общества. Представлены научные достижения ученых, преподавателей, специалистов-практиков, аспирантов, соискателей, магистрантов и студентов научно-теоретического, проблемного или научно-практического характера.

Предназначено для преподавателей, аспирантов и студентов, для всех, кто занимается научными исследованиями в области инновационного развития науки, территорий и общества.

Статьи, поступающие в редакцию, рецензируются, публикуются в авторской редакции.

Авторы несут ответственность за содержание статей, за достоверность приведенных в статье фактов, цитат, статистических и иных данных, имен, названий и прочих сведений, а также за соблюдение законов об интеллектуальной собственности. Мнение редакции может не совпадать с мнением авторов материалов.

Главный редактор журнала:

**РАССКАЗОВА ЛЮБОВЬ ФЁДОРОВНА**

---

*Главный редактор:* Рассказова Любовь Федоровна  
*Адрес учредителя, издателя и редакции:* г. Тольятти  
*сайт:* [www.открытая-наука.рф](http://www.открытая-наука.рф); [www.вестник-науки.рф](http://www.вестник-науки.рф)  
*eLibrary.ru:* [https://elibrary.ru/title\\_about.asp?id=67626](https://elibrary.ru/title_about.asp?id=67626)

*Дата выхода в свет:*  
11.10.2020 г.  
*Периодическое  
электронное научное  
издание.*

**СОДЕРЖАНИЕ (CONTENT)**

**ОБЩЕГУМАНИТАРНЫЕ НАУКИ (HUMANITARIAN SCIENCES)**

**1. Бояринцева М.А.**

СЕТЕВОЕ ВЗАИМОДЕЙСТВИЕ ДОШКОЛЬНОЙ ОБРАЗОВАТЕЛЬНОЙ  
ОРГАНИЗАЦИИ КАК ФОРМА СОЦИАЛЬНОГО ПАРТНЕРСТВА .....5-8

**2. Васильев Е.М.**

ФОРМИРОВАНИЕ ОБРАЗА МАРТИНА СИЛЕНА В ПЕРВОЙ  
КНИГЕ ЦИКЛА «ПЕСНИ ГИПЕРИОНА» ДЭНА СИММОНСА .....9-11

**3. Жаббаров А.Р., Бахриллаева М.А.**

ПЕДАГОГИЧЕСКИЕ ОСНОВЫ ФОРМИРОВАНИЯ У СТУДЕНТОВ БИОЛОГИЧЕСКОГО  
ФАКУЛЬТЕТА ЭСТЕТИКО-ЭКОЛОГИЧЕСКОГО СОЗНАНИЯ ВО ВНЕАУДИТОРНОЙ РАБОТЕ.....12-20

**4. Пен А.С.**

ИЗУЧЕНИЕ КОЛЛОКВИАЛЬНОЙ ЛЕКСИКИ ДЛЯ ФОРМИРОВАНИЯ  
СОЦИОКУЛЬТУРНОЙ КОМПЕТЕНЦИИ НА УРОКАХ ИНОСТРАННОГО ЯЗЫКА.....21-24

**5. Родина А.И., Каргашова Е.В.**

МОТИВАЦИОННАЯ ГОТОВНОСТЬ СТУДЕНТОВ ВЫСШИХ УЧЕБНЫХ  
ЗАВЕДЕНИЙ К ЗАНЯТИЯМ ФИЗИЧЕСКОЙ КУЛЬТУРОЙ.....25-29

**6. Усольцева П.А., Проскурякова Л.А.**

КОМПЬЮТЕРНАЯ И ИНТЕРНЕТ-АДДИКЦИЯ КАК ФАКТОР РАЗВИТИЯ  
АГРЕССИВНОГО ПОВЕДЕНИЯ В ПОДРОСТКОВОМ ВОЗРАСТЕ .....30-37

**7. Хушбоков О.У.**

ЯЗЫК И КУЛЬТУРА.....38-41

**8. Шагина А.О.**

ФОРМИРОВАНИЕ КОМФОРТНОЙ СРЕДЫ КАК ИНСТРУМЕНТ  
СОЦИАЛЬНОЙ ПОЛИТИКИ МЕСТНОГО САМОУПРАВЛЕНИЯ .....42-46

**9. Шубина Е.А.**

ОСОБЕННОСТИ УЧЕБНОЙ МОТИВАЦИИ СТУДЕНТОВ ТЕХНИКУМА.....47-50

**ЭКОНОМИЧЕСКИЕ НАУКИ (ECONOMIC SCIENCE)**

**10. Белоус И.И.**

ТЕОРЕТИКО-МЕТОДИЧЕСКИЕ ОСНОВЫ ПРОВЕДЕНИЯ АТТЕСТАЦИИ ПЕРСОНАЛА.....51-57

**МЕНЕДЖМЕНТ И УПРАВЛЕНЧЕСКАЯ ДЕЯТЕЛЬНОСТЬ (MANAGEMENT)**

**11. Зозиров Д.А.**

ПРОФЕССИОНАЛЬНАЯ ЭТИКА ГОСУДАРСТВЕННОГО СЛУЖАЩЕГО В РФ .....58-61

**ЮРИДИЧЕСКИЕ НАУКИ (JURIDICAL SCIENCE)**

**12. Дзидзоев Р.М., Митько Е.Д.**

ВОПРОСЫ ИЗМЕНЕНИЯ ГРАНИЦ СУБЪЕКТОВ РОССИЙСКОЙ ФЕДЕРАЦИИ.....62-71

**ТЕХНИЧЕСКИЕ НАУКИ (TECHNICAL SCIENCE)**

**13. Жалилов А.Х., Шарипов С.Ш.**

ИССЛЕДОВАНИЕ НОВЫХ ВИДОВ КАТАЛИЗАТОРОВ ДЛЯ СИНТЕЗА АЦЕТОНА .....72-77

**14. Сахапов Р.Р.**

АНАЛИЗ МЕТОДОВ ИЗОЛЯЦИИ ЗОН ПОГЛОЩЕНИЯ БУРОВОГО РАСТВОРА.....78-80

---

**ОБЩЕГУМАНИТАРНЫЕ НАУКИ (HUMANITARIAN SCIENCES)**

**УДК 372**

**Бояринцева М.А.**

студент, Вятский государственный университет

(Россия, г. Киров)

**СЕТЕВОЕ ВЗАИМОДЕЙСТВИЕ  
ДОШКОЛЬНОЙ ОБРАЗОВАТЕЛЬНОЙ ОРГАНИЗАЦИИ  
КАК ФОРМА СОЦИАЛЬНОГО ПАРТНЕРСТВА**

*Аннотация:* в данной статье рассматриваются особенности сетевого взаимодействия дошкольной образовательной организации как формы социального партнерства, дается теоретический анализ феномена социального партнерства как формы сетевого взаимодействия.

*Ключевые слова:* сетевое взаимодействие, дошкольная образовательная организация, социальное партнерство.

Одной из важнейших задач государственной политики в образовании на современном этапе выступает организация всестороннего социального партнерства. Это означает необходимость развития сетевого взаимодействия на всех уровнях системы образования.

Современная дошкольная образовательная организация – социально-педагогическая система, взаимодействующая с различными образовательными организациями и социальными институтами.

В настоящее время сетевое взаимодействие между дошкольными образовательными учреждениями является одним из мощных ресурсов профессионального развития педагогов, активного вовлечения педагогов детского сада в методическую деятельность [2].

Сетевое взаимодействие – система взаимообусловленных действий педагогов, позволяющих им реализовывать совместную деятельность,

направленную на их профессиональное развитие, где поведение каждого педагога выступает одновременно и стимулом, и реакцией на поведение остальных участников сетевого взаимодействия [3].

Главная цель сетевого взаимодействия – это повышение качества дошкольного образования посредством доступности и открытости работы дошкольных образовательных организаций, входящих в сеть.

Сетевое взаимодействие дошкольной образовательной организации предполагает особое социальное партнерство, в котором подразумевается «двусторонняя полезность».

Согласно, С.В. Кривых феномен взаимодействия во всей своей сложности включает субъектов взаимодействия, ресурсы, пространство взаимодействия, его формы, структуру, временные факторы, предполагает критерии эффективности, выстраивание реальной ситуации по достижению результативности. [5].

Партнёрство в общем смысле определяется как система сотрудничества, основанная на открытых соглашениях между различными институтами, подразумевающими понимание, совместную работу и совместно принятые планы [8].

Анализируя понятие «социальное партнерство», мы можем толковать данный феномен как одну из разновидностей социального взаимодействия. Через социальное взаимодействие человек постигает природные и общественные явления, процессы, закономерности, ориентируется в окружающей его реальности, определяет способы своего мышления и поведения, с этим пониманием связана и потребность человека в общении, образовании, собственном развитии. Во всех без исключения сферах человеческого бытия проявляется взаимодействие [7].

По мнению А.А. Рыбиной «Социальное партнерство», в широком смысле понимается как совместная коллективно распределенная деятельность

различных социальных групп, которая приводит к позитивным и разделяемым всеми участниками данной деятельности эффектам [6].

Приведем несколько определений феномена «социального партнерства».

Согласно психологическому словарю, социальное партнерство – это такая система отношений различных социальных субъектов, которая ориентирована на достижение общенациональных интересов, при учете групповых и корпоративных интересов [4].

Т.И. Александрова представляет, социальное партнерство в системе образования как процесс взаимодействия, при котором представители различных социальных групп, имеющих собственные интересы в сфере образования, организуют совместную деятельность для повышения эффективности данного взаимодействия [1].

Социально-педагогическое партнерство как фактор повышения качества дошкольного образования - процесс специально организованной совместной деятельности дошкольной образовательной организации с представителями различных социальных групп, имеющих собственные интересы в сфере дошкольного образования, с целью повышения его качества.

Таким образом, сетевое взаимодействие как форма социального партнерства в системе образования можно рассматривать как механизм открытого взаимодействия между образовательными организациями и субъектами социальных отношений, направленный на повышение качества образования.

### **СПИСОК ЛИТЕРАТУРЫ:**

Александрова Е.В. Социально-трудовые конфликты: пути разрешения. /Е.В. Александрова. - М.: Сфера. – 1993.

Головина Б.Г. Управление ДОУ в режиме сетевого взаимодействия // [Электронный ресурс] <http://detstvogid.ru>

---

Иванова С. В., Суртаева О. Н. Инновационные модели распределенных методических систем переподготовки и повышения квалификации педагогических работников (в условиях сетевого взаимодействия) // Научно-методический электронный журнал «Концепт». – 2015. – № 4 (апрель). – С. 131–135. – URL: <http://e-koncept.ru/2015/15115.htm>.

Карманов, А. Психологический словарь [Э/р]. – Р/д: <http://azps.ru/handbook/s/soci971.html>

Кривых, С.В. Сетевое информационно-методическое сопровождение в неформальном образовании преподавателей колледжа // Особенности и специфика сетевого взаимодействия в сфере образования: сборник статей. – СПб., 2013.

Рыбина, А.А. Социальное партнерство субъектов образовательного пространства с представителями различных сфер экономики и - общественной жизни как важнейшее условие подготовки учащейся молодежи к социально-профессиональному самоопределению // Спрос и предложение на рынке труда и рынке образовательных услуг в регионах России: материалы всерос. научно-практич. интернет-конф. с междунар. участием. – Петрозаводск, 2004 [Э/р]. – Р/д: [http://www.labourmarket.ru/Pages/conf1/book2\\_html/25\\_rybina.htm](http://www.labourmarket.ru/Pages/conf1/book2_html/25_rybina.htm)

Современный философский словарь / под. ред. проф. В.Н. Кемерова. – М., 2004

Щербакова А.И. Социальное партнерство: основы организации и перспективы развития // Современная высшая школа: инновационный аспект. – 2012. - №4. – С. 210-215.



УДК 82-312.9

**Васильев Е.М.**

студент отделения филологии, журналистики и межкультурной коммуникации  
Новгородский государственный университет им. Ярослава Мудрого  
(Россия, г. Великий Новгород)

**ФОРМИРОВАНИЕ ОБРАЗА МАРТИНА СИЛЕНА  
В ПЕРВОЙ КНИГЕ ЦИКЛА  
«ПЕСНИ ГИПЕРИОНА» ДЭНА СИММОНСА**

*Аннотация:* в материале рассматривается художественный образ персонажа саги «Песни Гипериона» Мартина Силена, анализируется его внешний вид, характер, стиль общения и отношения с другими героями произведения. В заключение предлагается гипотеза о том, как создавать запоминающихся персонажей.

*Ключевые слова:* художественная литература, литературные герои, характеры, персонажи.

Главные герои художественных произведений вызывают целый спектр эмоций в зависимости от жанра, стиля и времени написания самого текста. Перед читателем открывается невероятный мир, особенности которого будут рассказаны с помощью персонажей, созданных автором.

Сюжет первой книги строится на историях каждого члена компании, которые рассказываются по очереди и по мере продвижения этой группы к их конечной цели. Из рассказа каждого героя можно понять особенности характера и те жизненные ситуации, которые могли повлиять на становление их личности.

Поэт Мартин Силен, пожалуй, самый яркий герой произведения Дэна Симмонса, поэтому следует разобраться, как строится этот образ. Чтобы представить данную личность реципиенту, автор еще с первых страниц использует антитезу, с помощью которой противопоставляет его другим героям. Повествование, при первой встрече с мастером слова, ведется от лица бывшего

военного, которого автор рисует как стройного, атлетичного и серьезного человека, после чего раскрывают облик поэта, как расплывшегося, вечно пьяного коротышки с «физиономией, которая ходила ходуном, как у земных приматов». Применение такого контраста в художественной литературе далеко не редкое явление, так как это стилистическое средство помогает легче понять характер и запомнить внешность персонажей.

Когда очередь рассказывать свою историю доходит до поэта, он не единожды прерывает своё повествование дабы вставить свой, зачастую грубый и нелепый, комментарий. Однажды в прошлом, «в последствии криогенной фуги», с помощью которой люди сохраняли лишние годы во время далёких путешествий, он потерял большую часть своего лексикона. Оставшихся слов было девять «драть, срать, ссать, бля, чёрт, мудака, жопа, пи-пи и ка-ка» из чего можно также можно сделать вывод о том, каким является представляемый нам персонаж, а именно грубым, не боящимся использовать матерные слова и выражения, причём сам он не раз будет акцентировать на этом внимание, превращая историю в сатиру.

Мартин, как человек искусства сравнивает свою жизнь и различные случайные происшествия с сюжетами других произведений, например, «Беовульф», а также без труда цитирует поэтов древности. Можно добавить, что даже изменить свой собственный облик ему не чуждо, ближе к концу своего рассказа он говорит, что однажды переделал своё человеческое тело в тело сатира, отчего тот стал популярен у женского пола и «понял, что такое «сатириаз»».

Однако, есть и худшая сторона поэта – нетерпимость к людям, говорящим, что его работы являются некачественной пародией на уже когда-либо написанное. Для музы этот человек готов пойти даже на жертвы, что можно увидеть в ситуации, когда тот сам вызывает антагониста – «Гренделя» этой книги – Шрайка. Когда происходят убийства, Силен чувствует невероятный прилив сил для творчества и самовыражения.

Каким бы ни был образ персонажа, будь он добр и мил, или злобен и агрессивен, способность запомниться читателю заключается в экспрессивности, эстетике и художественных средствах, используемых автором. Мартин Силен запоминается с самых первых страниц, так как его образ построен на низменных инстинктах, сниженной лексике, ругательствах. Такой подход позволяет читателю представить описываемый образ максимально живым и запоминающимся.

### **СПИСОК ЛИТЕРАТУРЫ:**

Симмонс, Д. Гиперион. Падение Гипериона / Д. Симмонс - М.: АСТ, 2014. -970 с.

Вейман, Р. История литературы и мифология / Р. Вейман - М.: Прогресс, 1975. - 344 с.

Кристева Ю. Слово, диалог и роман // Кристева Ю. Избранные труды: Разрушение поэтики. М., 2004

Чуковский 2009 – Чуковский К.И. Живой как жизнь. М., 2009 – 328 с.

УДК 574(075)

**Жаббаров А.Р.**

профессор кафедры зоологии

Самаркандский государственный университет

(Республика Узбекистан, г. Самарканд)

**Бахриллаева М.А.**

Магистр кафедры зоологии

Самаркандский государственный университет

(Республика Узбекистан, г. Самарканд)

**ПЕДАГОГИЧЕСКИЕ ОСНОВЫ  
ФОРМИРОВАНИЯ У СТУДЕНТОВ БИОЛОГИЧЕСКОГО  
ФАКУЛЬТЕТА ЭСТЕТИКО-ЭКОЛОГИЧЕСКОГО СОЗНАНИЯ  
ВО ВНЕАУДИТОРНОЙ РАБОТЕ**

*Аннотация:* в данной статье рассматриваются вопросы формирования у студентов биологического факультета эстетико-экологического сознания в кружке «Природа: эстетика - экология». Особое внимание уделено вопросам формы и методов, приемов, средств, методики и условий, реализуемых в определенной процессуальной системе.

*Ключевые слова:* экология, эстетика, экологическая воспитание, педагогической концепции, животного мир, студенческий кружок.

Для решения исследуемой проблемы необходимо определить педагогические основы. В этих целях осуществлено следующее:

- выявление возможностей кружка «Природа: эстетика - экология» (программа создана авторами) в эстетико-экологическом воспитании студентов; данной формы внеаудиторной работы в этом воспитании студентов;

- определение цели, задач, направленности, теоретико-педагогических принципов, подходов и требований к практическому решению проблемы;

- разработка модели исследуемого процесса, характеристика его структурно-содержательной основы, этапов, выявление педагогических закономерностей;

- разработка содержания занятий;

- выявление и определение эффективных форм, методов, средств и приемов, оптимальных условий;

- определение: вариантов заданий, видов деятельности, мероприятий эстетико-экологической тематики (для студентов); разработка:

- требований к: учебно-воспитательному процессу, занятиям в целом, выполнению заданий; практической деятельности; отбору: объектов живой природы наглядно-иллюстративного материала, телепередач о животном мире; художественных фильмов о животных [1].

Общие принципы в построении учебно-воспитательного процесса: научность, доступность, системность, последовательность, связь с жизнью, современными проблемами общества, наглядность, сознательность, активность и самостоятельность.

Основные принципы:

- развивающего обучения, воспитывающего образования, перспективно-результативного видения, практической деятельности.

Принципиально-педагогическими были следующие ориентиры в практическом решении проблемы:

- эстетико-экологическое воспитание - формирование адекватного сознания - осуществляется на основе эстетического и экологического просвещения, образования, воспитания;

- необходима активизация у студентов: мотивационного отношения к эстетике и экологии живой природы; эмоционально-познавательной деятельности в эстетико-экологической области животного мира; эстетического

восприятия объектов живой природы во взаимосвязи с экологическими суждениями; деятельности - творческой, природоохранной, по уходу за животными, пропагандистской и др.;

- самосознания студентов.

Используются широкие возможности кружка «Животный мир: эстетика - экология» в эстетико-экологическом воспитании студентов:

I.

- специфика и особенности данной внеаудиторной работы;

- цель и задачи кружка;

- эстетико-экологическое содержание занятий;

- возможность использования различных форм, методов, приемов и средств;

Констатация изначального уровня эстетико-экологического сознания студентов, его диагностика.

II. Предварительный этап - формирование у студентов социально-личностного мотива с осознанием важности эстетико-экологического освоения природы - животного мира - для целостного развития своей личности, приобретения авторитета, социально полезного статуса.

III. Главный этап - приобретение студентами эстетико-экологических знаний, понятий и представлений (эмоционально-познавательная активность при этом), а также опыт восприятия объектов живой природы в определенной системе (непосредственное восприятие-созерцание, ощущение - наблюдение - понимание и осмысление - анализ и оценка - определение своего отношения - осмысление экологической среды, условий и судьбы данного объекта живой природы (как эстетического явления) - суждения о его эстетическом облике, зависящем от экологических факторов, его роли в природе, для человека.

IV. Практически-деятельностный этап: выполнение различных заданий, прежде всего творческих, в том числе по изобразительно-художественному

изображению эстетического облика животных, желательно в экологическом контексте; ориентир студентов на активные действия, дела, труд на благо и процветание животного мира, его отдельных представителей; кроме того, - на распространение и пропаганду эстетико-экологических знаний среди сверстников.

V. Отчетно-зачетный и самооценочный этап: отчет студентов о своей эстетико-экологической деятельности с предварительным самоизучением и самопознанием в этом процессе, самоанализом и самооценкой своего эстетико-экологического сознания.

VI Этап активизации студентов на эстетико-экологическое самообразование с осознанием важности этого для совершенствования своей личности; планирование этого самообразования (на текущий период и перспективу).

VII. Заключительный этап. Изучение и анализ результатов эстетико-экологического воспитания - формирования эстетико-экологического сознания студентов с отражением в различных таблицах динамики роста и совершенствования; подведение итогов и заключение о достигнутом (в соответствии с критериями эстетико-экологического сознания) студентами. Схематично модель процесса представлена в Табл. № 1.

- вариативность заданий, самостоятельный выбор деятельности на благо животного мира, его отдельных представителей;
- неограниченные возможности в проявлении самосознания;
- стимул к потребности в эстетико-экологическом самообразовании.

Цель педагогического исследования: эстетико-экологическое воспитание студентов с направленностью на формирование адекватного сознания во внеаудиторной работе - на научно аргументированных педагогических основах и в определенной процессуально-педагогической системе [2].

Предмет исследования - процесс эстетико-экологического воспитания студентов в кружке «Природа: эстетика - экология». С направленностью на формирование эстетико-экологического сознания.

Конкретно-педагогические задачи включают в себя те, которые отвечают основным критериям эстетико-экологического сознания.

Важнейшие социально-педагогические тезисы: социально-педагогическая значимость данного исследования; формирование у студентов, наряду с эстетико-экологическим сознанием, других качеств личности (эмоциональной культуры, познавательной активности, эстетического восприятия, логико-аналитического мышления, нравственно-этического отношения к окружающим, социальной активности и др.); подготовка студентов к одной из актуальных проблем общества, самостоятельному ориентиру в ней.

Здесь необходим учет единства образования, обучения и воспитания, объединение их вокруг задач, практического решения проблемы, с обращением к психологическому аспекту проблемы.

Модель процесса эстетико-экологического воспитания (формирования эстетико-экологического сознания) студентов во внеаудиторной кружковой работе разрабатывается с учетом следующих этапов:

Таким образом, в основные компоненты данной модели включены следующие:

Таблица № 1.

**Модель процесса эстетико-экологического воспитания студентов  
(формирования эстетико-экологического сознания):**

I.	Изучение изначального уровня эстетико-экологического сознания студентов.
II.	Формирование у студентов мотивационного отношения к занятиям, эстетико-экологическому воспитанию, адекватному сознанию.
III.	Приобретение студентами:



	<p>1. Эстетико-экологических знаний, понятий и представлений.</p> <p>Активизация эмоционально-познавательной деятельности по освоению эстетики и экологии животного мира, в том числе и в их связи;</p> <p>2. Опыта эстетического восприятия объектов живой природы во взаимосвязи с экологическими суждениями</p>
IV.	Практическая деятельность, соотнесенная с тематикой занятий - творчество на эстетико-экологическую тему, активные дела и деятельность (лично заинтересованного и общественного характера), труд, охрана - посвященные живой природе, ее благополучию.
V.	Отчетно-зачетные работы с активизацией самосознания.
VI.	Ориентир студентов на эстетико-экологическое самообразование.
VII.	<p>Изучение итогового уровня эстетико-экологического воспитания-сознания студентов.</p> <p>Анализ результатов.</p> <p>Подведение итогов.</p>

Итак, этапы: эмоционально-психологический - мотивационного характера; формирующий, эмоционально-познавательной и ориентационно-эстетической направленности; творчески-отражательный и практически-деятельностный; отчетно-результативный с активизацией самосознания студентов; самообразования в сфере эстетики и экологии природы, животного мира в частности; заключительный с анализом и обобщением достигнутых результатов.

Кружок - «Природа: эстетика - экология».

I. Кружок «Животный мир: эстетика - экология»: цель, задачи, направленность, содержание, фрагменты занятий, задания, требования к кружковцам, перспективное видение результатов. Мир животных - энциклопедия чудес, неожиданностей, загадок и тайн. [3]

II. Эстетика животного мира: ее особенности, параметры красоты.

III. Эстетическое восприятие живой природы.

Как смотреть и понимать красоту этого мира. Логика и принципы эстетического восприятия живой природы, его модель.

IV. Прекрасный, интересный и удивительный мир животных. Чрезвычайно интересные все - самые эстетичные и прекрасные животные. Что сохраняет и бережет их красоту.

V. Гордость животного мира Узбекистана, эстетический облик его представителей, их экологические судьбы.

Уникальные животные Узбекистана в Красной Книге. Почему и когда они занесены в эту книгу.

VI. Чрезвычайно интересные и даже полезные и красивые непривлекательные животные. Их роль в природе, в жизни человека.

VII. Образы животных в искусстве. Художники - анималисты. Советы юным художникам-анималистам.

VIII. Мир животных в кино и на экране телевизора. Художественные, научно-популярные, мультипликационные фильмы о животных. Научно-популярные сериалы о живой природе.

IX. Человек и животные. Из истории отношения человека к живой природе. Выбор четвероного или пернатого друга. Уход за животными.

Остальные часы - на беседы по просьбе студентов, творчески работы, консультации, различные мероприятия. Занятия в кружке «Природа: эстетика - экология» имеют цель: приобщение к миру прекрасного в природе, осознание эстетики животного мира во взаимосвязи с экологией с потребностью сильного собственного вклада в обеспечение жизнеспособности, жизнедеятельности и процветания всего живого на Земле. [4].

Требования к занятиям кружка: обеспечение морально-психологического климата, эмоциональной заинтересованности студентов в новых знаниях на данном и последующих занятиях; раскрытие перспективы активной

деятельности и труда на благо и процветание животного мира, отдельных его представителей; четкая постановка цели, ее достижение; конкретность задач; высокая эстетико-эколого-познавательная нагрузка; яркость, впечатлительность и интересность материала и информации; высокий эстетико-эколого-воспитательный уровень, нравственно-этический ориентир студентов в мире животных; сочетание и взаимодействие эстетико-экологического образования, воспитания и развития; поддержание эстетико-экологического интереса; творческие аспекты: организация поиска, «исследования», наблюдения, изобразительное творчество, интеллектуальные задачи и задания и т.п.; реализация дидактических принципов; рациональное сочетание форм, методов, средств, приемов, с учетом возраста студентов и даже индивидуальных особенностей; широкое использование реальных объектов живой природы, наглядно-иллюстративного материала, технических средств.

#### Выводы

Формирование у молодого поколения эстетико-экологического сознания - актуальная проблема, востребованная прежде всего духовно-эстетическими и экологическими факторами современного общества. Однако до сих пор ей не уделяется должного внимания ни в теории педагогике, ни в практике образования. В формировании эстетико-экологического сознания нуждаются все учащиеся, особенно старшего возраста, и студенты, находящиеся накануне выхода в самостоятельную жизнь, полную различных катаклизмов, в том числе и экологических. Педагоги ждут практической помощи прежде всего содержания и методики этой работы. Высокий уровень эстетико-экологического сознания студентов может быть достигнут во внеаудиторной работе, в частности в кружке «Природа: эстетика - экология» на психолого-педагогической основе. При условии научно-обоснованного содержания, форм, методов, приемов, средств, методики и условий, реализуемых в определенной процессуальной системе; с учетом ряда факторов - специфики внеаудиторной работы, особенностей и учебно-воспитательной направленности кружка, его

возможностей; возрастной характеристики студентов, их опыта, определенных знаний, особенно в смежных предметах [5].

### СПИСОК ЛИТЕРАТУРЫ:

Авазов Ш. Экологическое воспитание старшеклассников сельской школы в процессе краеведческой деятельности. - Автореферат канд. пед. наук. - Т., 1993. - 18 с.

Аветисян Л. Эстетическое воспитание средствами окружающей природы // Дошкол. воспитание. - 1982. - № 10. - С. 25 - 27.

Акимушкин М.М. Мир животных: птицы, рыбы, земноводные и пресмыкающиеся. - М.: Мысль, 1989. - 330 с.

Артеменко Н.М. Природа как средство эстетического воспитания учащихся. - Киев, 1963. - 217 с.

Жабборов А.Р. Экологическое воспитание и образование студенческой молодежи. –Т.: «Fanvatexnologiya», 2018, 324 стр.

УДК 81.2

**Пен А.С.**

магистрант 2 курса

Башкирский государственный педагогический университет им. М. Акмуллы  
(Россия, г. Уфа)

## **ИЗУЧЕНИЕ КОЛЛОКВИАЛЬНОЙ ЛЕКСИКИ ДЛЯ ФОРМИРОВАНИЯ СОЦИОКУЛЬТУРНОЙ КОМПЕТЕНЦИИ НА УРОКАХ ИНОСТРАННОГО ЯЗЫКА**

***Аннотация:** в статье рассматриваются особенности коллоквиальной лексики французского языка на примере произведения Р.Госсини и Ж.Семпе «Маленький Никола».*

***Ключевые слова:** коллоквиальная лексика, общеупотребительная лексика, социокультурная компетенция.*

Лексика языка в зависимости от характера функционирования разделяется на две большие группы: общеупотребительную (общенародную, неограниченную) и коллоквиальную или разговорную. К общеупотребительной лексике относятся слова, не ограниченные ни территорией распространения, ни родом деятельности людей. К этой группе относятся слова, обозначающие жизненно и социально важные понятия, предметы, действия, свойства. Все они понятны и доступны каждому носителю языка и могут быть использованы в самых различных условиях.

Разговорная речь – это спонтанная литературная речь, реализуемая в неофициальной ситуации при непосредственном участии говорящих с опорой на прагматические условия общения. Традиционно значимым является понимание языковой личностью сниженного пласта речи и коллоквиальности [2:79]. При формировании языковой личности привлекает внимание, например, и сфера неподготовленного устно-речевого общения специалистов со свойственными ей

особенностями риторики, например, коллоквиального синтаксиса, профессионального говора, неявной когерентностью тем. Неподготовленность, непосредственный характер речевого акта – параметры, отчетливо выделяющие разговорность фразы. Естественность и спонтанность общения и перевода предполагает свободное и активное владение жанрами устной речи, предполагающими коллоквиальность.

Относительно коллоквиальной лексики мнения лингвистов расходятся. Некоторые исследователи, в частности Е.А. Бурдина и Т.А. Распопова,[1] рассматривают лексику ограниченной сферы исходя из принципа территориальной и социальной ограниченности употребления. Они выделяют две большие группы: территориально ограниченную лексику, употребляемые в пределах определенной местности и социально ограниченную лексику (специальная лексика и жаргоны), употребляемые в кругу людей, объединяемых профессией, социальными признаками, общими интересами.

Другие исследователи руководствуются иными принципами при делении лексики ограниченного употребления на группы. В частности Е.П. Пустошило [4] к лексике ограниченного употребления относит диалектную, специальную (она подразделяется на профессиональную и терминологическую) и жаргонную лексику (лексику условных языков). А Н.С. Цветова [5] полагает, что лексика ограниченного употребления подразделяется на четыре группы: диалектную, специальную, жаргонную и табуированную лексику.

Какими бы не были различия в определениях, подходах и классификациях лексики ограниченного употребления, неизменной является экспрессивная функция и особая художественная роль в произведениях.

Как было замечено в начале статьи, к коллоквиальной лексике относится жаргон, в том числе и молодежный, школьный. Истории о маленьком мальчике Николя очень нравятся французам, хотя первая книга «Маленький Николя» появилась еще в 1954 году, дети по-прежнему с увлечением читают истории о забавных приключениях Николя и его друзьях, об их жизни дома и в школе, а

книга переведена на тридцать семь языков и пользуется популярностью во всем мире. Истории изобилуют коллоквиальной лексикой, тонкий юмор авторов книги, наблюдательность, глубокое проникновение в психологию ребенка, знание жизни и умение подметить ее смешные стороны, ироническое отношение к общепринятым условностям повседневного существования - все это полюбилось детям и взрослым. Диалоги между детьми из разных рассказов о школьной жизни, невозможно представить без жаргонных словечек и коллоквиальной лексики, которую необходимо правильно ввести на уроках иностранного языка, чтобы обучающиеся смогли понять истории из школьной жизни и оценить авторский юмор.

Важность формирования социокультурной компетенции через изучение аутентичной литературы на уроках иностранного языка затрагивают Васильева Е.В., Фатхулова Д.Р.[3], так как помимо смысловой нагрузки очень важно через изучение коллоквиальной лексики понять всю красоту и богатство изучаемого языка посредством чтения аутентичных литературных произведений.

Приведем наиболее яркие примеры из произведения, которое изучается на уроках французского языка:

1. «Agnan, qui est le premier de la classe et le chouchou de la maîtresse» [6: 27]-« Аньян, первый ученик в классе и любимчик нашей учительницы»
2. «C'est pas vrai, sale menteur!» [6 : 12] -« Неправда, подлый врун!» .
3. «Costaud, dingue, espèce guignol!» [6: 33] – «Амбал, придурок, паяц!»].

Как видно из приведенных выше примеров, работа над иноязычной лексикой представляет определенные трудности, связанные с содержанием, формой, употреблением слова, длиной синонимического ряда. Поэтому при работе с коллоквиальной лексикой необходимо учитывать внутриязыковую и межъязыковую интерференцию и многое другое, так как лексическое значение существительных и их сочетаемость неразрывно связаны благодаря определенному объёму и специфике лексического значения слов. Сочетаемость лексем определяется индивидуальным значением слов, языковыми традициями

и привычками народа и формируется как социокультурная компетенция - компонент коммуникативной компетенции; совокупность знаний о реалиях страны изучаемого языка, социального и речевого поведения носителей языка; умение применять эти знания в практике общения и соблюдать специфические обычаи, нормы этикета.

Недостаточный словарный запас вызывает чувство неуверенности у учащихся и нежелание читать и говорить на иностранном языке. Таким образом, одной из основных задач на уроке является расширение словарного запаса учащихся через изучение коллоквиальной лексики.

### СПИСОК ЛИТЕРАТУРЫ:

- Бурдина Е.А., Распопова Т.А. Русский язык и культура речи. Учебно-методическое пособие. Ч. 1. Теория. – Брянск: Издательство БГУ, 2004. – 172 с.
- Бушуев А.Б. Коллоквиальность как составляющая естественного речевого поведения. Вестник ЧитГУ № 2 (59) 2010. С. 79-85.
- Васильева Е.В., Фатхулова Д.Р. Использование аутентичных произведений для формирования социокультурной компетенции на уроках иностранного языка в школе. Материалы XII Международной научно-практической конференции «Гуманистическое наследие просветителей в культуре и образовании. Уфа: БПУ им. М. Акмуллы, 2018. С. 242-245.
- Пустошило Е.П. Лексикология. Фразеология. Лексикография. УМК по русскому языку для студентов педагогических специальностей. – Гродно: ГрГУ, 2011. – 134 с.
- Цветова Н. С. Лексическая стилистика: Конспекты лекций и материалы к практическим занятиям. - СПб.: СПбГУ, 2005.- 79 с.
- Sempé J.-J., Gosciny R., Le Petit Nicolas. [Электронный ресурс]: URL: [http://franceinfo.us/03\\_books/books/sempe\\_petitnicolas.pdf](http://franceinfo.us/03_books/books/sempe_petitnicolas.pdf) ( дата обращения : 10.10.2018)



УДК 1

**Родина А.И.**

студент института физической культуры,  
спорта и безопасности жизнедеятельности  
Елецкий государственный университет им. И.А. Бунина

**Научный руководитель:**

**Карташова Е.В.**

старший преподаватель  
кафедры теории и методики физического воспитания  
Елецкий государственный университет им. И.А. Бунина

**МОТИВАЦИОННАЯ ГОТОВНОСТЬ СТУДЕНТОВ  
ВЫСШИХ УЧЕБНЫХ ЗАВЕДЕНИЙ  
К ЗАНЯТИЯМ ФИЗИЧЕСКОЙ КУЛЬТУРОЙ**

***Аннотация:** роль физической культуры, как общественной ценности, не изменяется и не подвергается сомнению. Так как вопрос здоровья населения очень важен, физическую культуру можно рассматривать как способ профилактики от многих заболеваний. В настоящее время отмечается снижение интересов и потребностей в занятиях физической культурой у студентов. [1]. В нашем исследовании представлены результаты исследования мотивационной сферы студенческой молодежи к занятиям физической культурой.*

***Ключевые слова:** мотивация, физическая культура, студент, мотив, интерес, потребность.*

Одна из важнейших проблем современного общества - сохранение и укрепление здоровья молодежи. [3]. На сегодняшний день в различных источниках информации часто звучат призывы быть здоровым, но реальная статистика свидетельствуют об ухудшении здоровья молодого поколения. Студенты являются наиболее уязвимой частью молодежи, так как сталкиваются

с рядом трудностей. К ним можно отнести увеличение учебной нагрузки, невысокая двигательная активность. Это говорит о несформированной потребности в физической активности, что в свою очередь обусловлено низким уровнем мотивации к занятиям физической культурой. А между тем, студенты - это будущее нашей страны, а потому их здоровье и физическое воспитание являются залогом благополучия всей нации. [2]. Поэтому **актуальным** является изучение мотивов, интересов и потребностей современной молодежи в занятиях физическими упражнениями. Для доказательства теоретических составляющих необходимо исследование практических основ, исходя из этого нами были поставлены следующие **задачи**:

- анализ посещения студентами университета занятий физической культурой;
- изучение предпочтений двигательной активности студентов (виды спорта, кроме занятий физической культурой);
- выявление причин, подталкивающих студентов заниматься физическими упражнениями.

### **РЕЗУЛЬТАТЫ ИССЛЕДОВАНИЯ**

Мотивация к физической активности - это совокупность мотивов личности, направленных на достижение оптимального уровня физической подготовленности и работоспособности. Нами было проведено анкетирование студентов 1 и 2 курса ЕГУ им. И.А. Бунина в количестве 65 человек, из них 22 юноши (34%) и 43 девушки (66%). В ходе анкетирования были получены следующие данные.

На вопрос о необходимости физической культуры как обязательной дисциплины в учебной программе, положительно ответили 57% респондентов, 17% выступили против, а 26% не имеют определенного мнения.

Иные результаты получены при анализе посещаемости занятий по физкультуре. 12% опрошенных сознательно игнорируют занятия, тогда как более 62% предпочитают заниматься регулярно. 26% стараются посещать

занятия по физической культуре, но делают это нерегулярно. 3% студентов вовсе не ответили на данный вопрос. Таким образом, большинство студентов ЕГУ им. И.А. Бунина согласны со статусом учебного предмета «Физическая культура», как обязательной учебной дисциплины в вузе, регулярно посещают занятия, что в целом свидетельствует о положительном отношении к данной дисциплине.

Анализ мотивации к занятиям физической культурой показал, что приоритетными для студентов является укрепление здоровья (26%). В равной доле были оценены получение зачета (23%) и улучшение внешнего вида (23%). Развитие физических качеств (17%) и получение удовольствия (11%) либо не фигурируют, либо выражены незначительно. На получение зачета нацелены 53% девушек (34 чел.) и 47% парней (31 чел.).

Чтобы заинтересовать в регулярных занятиях физическими упражнениями студентов, используют грамотную организацию учебного процесса в вузе. Ответы респондентов на следующий вопрос анкеты дали возможность проанализировать дополнительные факторы, влияющие на мотивацию студентов. Большинство опрошенных (40%) в качестве внешнего стимула, повышающего интерес к занятиям физкультурой, назвали возможность самостоятельно выбрать спортивную секцию (плавание, настольный теннис, баскетбол, аэробика и др.). На втором месте по значимости – наличие современной спортивной базы (31%). Для 20% студентов побуждающим внешним стимулом является личность преподавателя, а для 9% - возможность участвовать в составе сборных команд вуза в различного рода соревнованиях. Таким образом, грамотная организация учебного процесса по физической культуре, учитывающая интересы и предпочтения студентов, является важным фактором, повышающим интерес к занятиям.

Пятый вопрос предполагал выяснить, занимается ли студенческая молодежь спортом, не считая занятий по учебной дисциплине «физическая культура» в университете, и если занимается, то как часто. Так, 50% (33 чел.)

опрошенных, занимаются спортом 2-3 раза в неделю. Из остальных 50% (32 чел.): 47% (31 чел.) не занимаются спортом вообще; 1% (1 чел.) - каждый день.

На шестой вопрос: «Какие физкультурно-спортивные занятия вы чаще всего посещаете?» отвечали те студенты, которые составили 50 % занимающихся спортом. Из них: 42 % (14 чел.) - ходят в спортивный зал; 32 % (11 чел.) - занимаются дома; 26% (8 чел.) - посещают какую-либо секцию.

Следующий вопрос относился непосредственно к физкультурным занятиям в университете. Важно было проанализировать, как студенты относятся к различным соревнованиям, происходящим в Вузе, а именно, участвуют ли они в них. К сожалению, 69% (45 чел.) не участвуют в соревнованиях вообще и лишь 26% (17 чел.) ответили положительно, а 4 человека (6%) ответили, что не участвуют, но хотели бы.

И последний вопрос: «Какие меры стоит принимать, чтобы люди больше занимались спортом, как мотивировать людей на занятие спортом?» выявил следующие предложения: 46% (30 чел.) ответили, что стоит снизить цены на различные спортивные услуги; 31% (20 чел.) ответили, что нужно разнообразить учебное занятие по дисциплине «Физическая культура»; 23% (15 чел.) - стоит проводить различные агитации и пропаганду спорта.

### **ВЫВОДЫ**

Проведенное анкетирование позволило выяснить, что большинство опрошенных студентов ЕГУ им. И.А. Бунина считают учебную дисциплину «Физическая культура» необходимым предметом в вузе и регулярно посещают занятия. Доминирующие мотивы к занятиям физической культурой разные, у юношей и девушек: парни хотят улучшить физическую подготовку, а девушек привлекает возможность улучшить внешний вид. Общим мотивом для всех является желание быть здоровым.

---

### СПИСОК ЛИТЕРАТУРЫ:

- Беляничева В. В. Формирование мотивации занятий физической культурой у студентов / В. В. Беляничева, Н. В. Грачева // Физическая культура и спорт: интеграция науки и практики / сб. науч. ст. Вып. 2. Саратов: Наука, 2009.- С. 6.
- Ильин, Е. П. Психология физического воспитания [Текст]: учебник для институтов и факультетов физической культуры / Е. П. Ильин. — Спб.: изд-во РГПУ им. А. И. Герцена, 2000. — С. 486.
- Николаев П.П., Белова Ю.В. Мотивация студентов к здоровому образу жизни // Актуальные направления фундаментальных и прикладных исследований: материалы II Международной научно-практ. конференции, Москва, 10-11 окт. ,2013. – С. 60-63.
- Чешихина В.В., Кулаков В.Н., Филимонова С.Н. Физическая культура и здоровый образ жизни студенческой молодежи: Учебное пособие. – М.: Изд-во МГСУ «Союз», 2000. – С. 250.

**УДК 001**

**Усольцева П.А.**

студент факультета психологии и педагогики

Новокузнецкий институт (филиал) федерального государственного бюджетного  
образовательного учреждения высшего образования  
«Кемеровский государственный университет»  
(Россия, г. Новокузнецк)

**Проскуракова Л.А.**

доктор биологических наук, профессор кафедры психологии  
и общей педагогики Новокузнецкий институт (филиал) федерального  
государственного бюджетного образовательного учреждения высшего  
образования «Кемеровский государственный университет»  
(Россия, г. Новокузнецк)

## **КОМПЬЮТЕРНАЯ И ИНТЕРНЕТ-АДДИКЦИЯ КАК ФАКТОР РАЗВИТИЯ АГРЕССИВНОГО ПОВЕДЕНИЯ В ПОДРОСТКОВОМ ВОЗРАСТЕ**

***Аннотация:** в данной статье анализируются факторы влияния компьютерной и интернет-аддикции на развитие агрессивности подростков. Эта проблема очень насущна в современном мире, так как детям и подросткам с завышенным уровнем агрессии сложно выстраивать взаимоотношения с другими людьми, контролировать себя и свои эмоции, думать о последствиях своих действий и поступков. Значительное внимание уделяется причинам появления большого интереса компьютеру и интернету у подростков и последствия, к которым может привести данная увлечённость. В ходе исследования были применены следующие методики: Басса-Дарки для выявления уровня агрессивности подростков, Методика диагностики уровня агрессивности в отношениях А. Ассингера и тест Кимберли Янг для определения наличия Интернет-зависимости. Результаты данного исследования расширили представления о влиянии компьютерной и интернет-аддикции на психическое состояние подростков, что поможет родителям более подробно разобраться в*

---

*причинах данного поведения подростков, проанализировать собственное отношение к ребенку и прояснить способы профилактики аддикции.*

**Ключевые слова:** *агрессивное поведение, компьютерная аддикция, интернет-аддикция, враждебность.*

Актуальность данной темы обусловлена повышенным вниманием к проблеме компьютерной и интернет-аддикции подростков т.к. на данный момент в современном социуме всё более актуальной становится тема насилия и агрессии. Агрессия, присутствующая во многих современных компьютерных играх, а также в просторах интернета, может привести к агрессии в реальной жизни — подросток неоднократно видит, как его герой достигает своих целей с помощью агрессивных действий, и может сделать вывод, что такое поведение является приемлемым средством для достижения жизненных целей. Главным фактором является повторяемость совершаемых действий: создается позитивная ассоциация использования агрессии в качестве разрешения ситуации. Снижается нормальная негативная эмоциональная реакция на конфликт, агрессию, насилие. Поэтому мы можем сказать, что одной из главных причин проявления агрессивного поведения подростков является компьютерная и интернет-аддикция. Данная мысль и стала основанием для проведения исследования по теме «Компьютерная и интернет-аддикция и развитие агрессивного поведения в подростковом возрасте».

Проблема Интернет-аддикции волновала людей еще с отечественных времен. Особенно актуальной она стала в современном социуме, так как технологии продолжают развиваться, тем самым упрощая нашу жизнь и упрощая путь к саморазвитию, однако современное поколение пользуется прогрессом технологий не в целях саморазвития, а всё больше в целях реализовать себя в просторах интернета, ухода от реальности путем различных игр, возможности существовать в образах своих мечтаний, не выходя за границы этих образов. и т.д., не получая при этом никакой информации развивающей ребенка как

личность. Повлиять на пристрастие ребенка к виртуальному миру могут такие факторы, как нехватка внимания со стороны родителей, неуверенность в себе и своих силах, трудности или недостаток общения со сверстниками. В таком случае личность детей и подростков не развивается, а наоборот деградирует, так как данное занятие не требует больших умственных нагрузок. Подростку становится все сложнее находить общий язык с людьми, наблюдается сильная дезадаптация личности, недоразвитость нравственных и моральных представлений. Потребность в технологиях становится всё выше, но возможность не всегда совпадает с желанием. Родители, замечая чрезмерную увлеченность своих детей компьютерами стараются отвлечь их, однако в ответ всё чаще слышится агрессия [10].

От куда же берется агрессивное поведение у подростков? Погружаясь в виртуальный мир, подростки сталкиваются с насилием, убийствами, жестокостью. В подсознании ребенка снижается нормальная негативная эмоциональная реакция на конфликт, агрессию, насилие и складывается иллюзия того, что агрессивное поведение является приемлемым средством для достижения собственных целей [2]. Для многих подростков компьютер и интернет является их спасителем. Интернет помогает избавиться от боли и унижения, плохого настроения, комплексов, тревог, реальных проблем. Порой заменяет даже друзей. Когда подросток посещает школу или иное учебное заведение, он быстрее стремится после занятий домой к своему компьютеру, где у него происходит вся жизнь. В интернете подросток может выразить все эти чувства [5]. В большей мере сюда относятся негативные чувства, такие как агрессивные высказывания и эмоции, и когда подростка пытаются вернуть из мира мечтаний в реальность, которая уже благодаря имеющимся проблемам не вызывает интереса подростка, а наоборот провоцирует на агрессию [1]. Это является основной причиной интернет-зависимости у подростков. Поэтому разрешая детям проводить большое количество времени в компьютере и интернете, необходимо понимать все последствия данной зависимости, и куда



может привести этот виртуальный мир. Станет ли он причиной агрессии или будет школой гуманистического отношения к миру [6].

Многие психологи отмечают тот факт, что подростки, увлекающиеся компьютерными играми, проводящими большое количество времени в интернет, становятся более агрессивными, раздражительными, безразличными к учебе, в них развиваются отрицательные качества [7].

Одним из авторов изучения интернет-зависимости является Кимберли Янг. Данный автор описал стадии формирования зависимости от интернета. Первая стадия характеризуется ростом заинтересованности интернетом и теми возможностями, которые он предлагает. Вторая стадия начинает вытеснять и замещать значимые сферы жизни, куда относятся друзья, семья, работа. Третья стадия характеризуется уходом от реальности, полным погружением в виртуальную жизнь [9].

Среди отечественных специалистов последовательно отстаивает самодостаточность психологических форм зависимостей (аддикций) Ц.П. Короленко "Элементы аддиктивного поведения, - пишет он вместе с Н.В. Дмитриевой, - свойственны любому человеку, уходящему от реальности путем изменения своего психического состояния. Проблема аддикций начинается тогда, когда стремление ухода от реальности, связанное с изменением психического состояния, начинает доминировать в сознании, становясь центральной идеей, вторгающейся в жизнь, приводя к отрыву от реальности" [3].

Нами было проведено собственное исследование по теме «Компьютерная и интернет-аддикция и развитие агрессивного поведения в подростковом возрасте».

Базу исследования составили - 50 учеников школы №5 МБОУ «СОШ» г. Мыски, в возрасте от 12 до 16 лет.

Для диагностики компьютерной и Интернет-аддикции был использован тест Кимберли Янг. По результатам данной методики было выявлено, что 13

человек опрошенных находятся на стадии увлеченности. На этом этапе можно пронаблюдать сильную утомляемость подростка, но, тем не менее, уже существует тяга к компьютеру. У 15 подростков имеется риск развития компьютерной зависимости, у 17 детей отсутствует компьютерная зависимость, то есть, подростку не угрожает чрезмерное "общение" с компьютером, он может ограничивать свое время и остальные 5 человек имеют интернет-аддикцию.

Для диагностики агрессивных и враждебных реакций подростков использовался опросник Басса-Дарки, разделив испытуемых на 2 группы. Первая, у кого нет компьютерной-аддикции и вторая, тех, кто имеет аддикцию, находится на стадии увлеченности и риска развития зависимости. Результаты исследования представлены на рисунке 1.

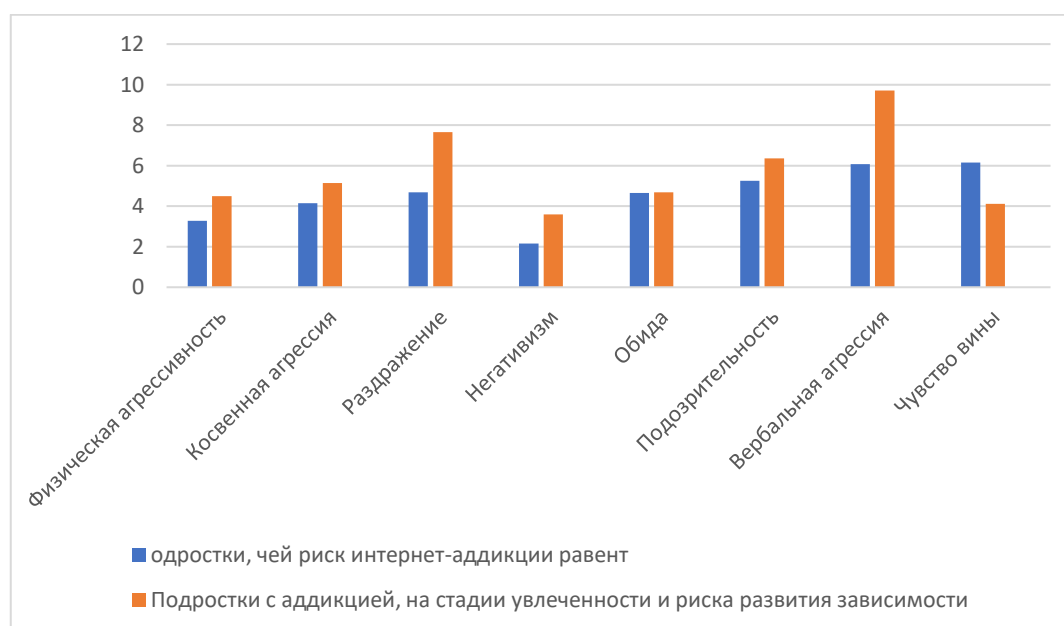

**Рис. 1. Показатели уровня агрессивности по опроснику А. Басса – А. Дарки.**

Анализ полученных данных указывает на то, что у подростков, склонных к компьютерной-аддикции в большей степени выражена агрессия. Средний индекс агрессивных реакций равен у зависимых детей равен 22,79 балла, в то время как у подростков, редко играющих в компьютер равен 14,2 балла. Средний индекс враждебности детей, увлекающихся сетью Интернет равен 11, 86 балла, что на 3,49 балла больше, чем у детей, не предпочитающих интернет и

компьютер в качестве основного досуга. Показатель чувства вины оказался больше на 2,19 балла у подростков с отсутствием интернет-аддикции и равен 6,25 баллам. Это связано с тем, что у данной группы подростков более критичное отношение к себе и своим поступкам. Слабее же проявляется чувство вины у второй группы подростков, которые не склонны брать на себя ответственность за совершенные ошибки.

Также в качестве дополнительной методики для диагностики уровня агрессивности использовалась методика А. Ассингера. Анализ результатов диагностики показал, что для исследуемых подростков характерны, низкий уровень агрессивности у 10 ребят, что обусловлено недостаточной уверенностью в собственных силах и возможностях у данных учащихся; средний уровень агрессивности наблюдается у 37 детей; высокий уровень замечен у 3 человек, что характеризуется непродуманными поступками, пренебрежительным отношением к людям и поведением, провоцирующим конфликтные ситуации, которые возможно было избежать.

Подытоживая, мы сравнили показатели в двух группах подростков, имеющих аддикцию и не имеющих аддикцию с уровнем агрессии и выяснили, чем выше становится зависимость от интернета и компьютера у подростков, тем выше становятся показатели агрессии.

В связи с этим близким и родным стоит обращать внимание на степень увлеченности и погруженности подростком в виртуальный мир. Полученный негатив необходимо компенсировать хорошим фильмом, книгой, которые смогут показать и научить подростка добру, отзывчивости, морально-нравственным представлениям и правильно сформирует мировоззрение ребенка. Также в качестве профилактики компьютерной и интернет-аддикции можно воспользоваться следующими советами [8].

Во-первых, следить за количеством проведенного времени в интернете и компьютере, по необходимости ограничивать его.

Во-вторых, установить систему фильтрации сайтов, чтобы ребенок не мог заходить на запрещенные сайты, имеющие агитацию к агрессии, насилию, убийствам, алкогольным и наркотическим средствам, а также страницам 18+.

В-третьих, необходимо формировать у подростка позицию, что интернет нужен в первую очередь для поиска информации и саморазвития.

В-четвертых, уделяйте своим детям больше живого общения.

В-пятых, напомните детям о забытых ими хобби, кружках, секциях и т.д., то, к чему они проявляют интерес, что поможет их личностному развитию и уменьшит количество потерянного зря времени за компьютером. В случае, если родители не справляются с аддиктивным подростком, стоит обратиться за помощью к психологу. [4]

Таким образом, наше предположение о том, что компьютерная и интернет-аддикция является одним из факторов развития агрессивного поведения подростков, подтвердилось. Однако стоит учесть, что на формирование агрессии влияют и другие аспекты жизни подростков. Например, такие, как обстановка в семье, круг общения, личностные особенности, среда воспитания, переходный возраст, то есть все сферы жизни, которые окружают подростка. Поэтому компьютер и интернет не могут считаться единственными причинами формирования агрессивного поведения.

### **СПИСОК ЛИТЕРАТУРЫ:**

- Абрамова, Г. С. Возрастная психология [Текст]: учеб. пособие для студ. вузов. / Г. С. Абрамова. - Москва.: Издательский центр «Академия», 1999. - 672 с.;
- Агрессия у детей и подростков / Под ред. Н. М. Платоновой. - СПб.: Речь, 2004. - 336 с.;
- Войсунский, А.Е. От психологии компьютеризации к психологии Интернета [Текст] / А.Е. Войсунский // Вестник Московского университета. Серия 14. Психология. – 2008. – №2. – С. 140-153.;

---

Н. Б., Измайлова А. М. Психологические особенности развития личности – [эл.издание] // Молодой ученый. — 2018. — №11. — С. 116-119. — URL: <https://moluch.ru/archive/197/48818/> (дата обращения: 03.10.2020).;

Носов, Н.А. Виртуальная реальность [Текст] / Н.А. Носов. – М: Аграф, 2000 – 430 с.;

Психология подросткового возраста. Жан Пиаже. [Электронный ресурс] – режим доступа (<https://studme.org/193065/psihologiya/piazhe>):(дата обращения:03.10.2020);

Строилова, Т. В. Социальные детерминанты агрессивного поведения подростков. Кемерово, 1999. – 212 – 218 с.;

Хван А.А., Зайцев Ю.А. Стандартизация опросника А. Басса и А. Дарки. / Психологическая диагностика, 2008. № 1. С. 35;

Шибутани, Т. Социальная психология [Текст] / Т. Шибутани. - Ростов-на-Дону, 1998. - с. 544.Алейникова, Т.В. Возрастная психофизиология. Учебник для студентов высших учебных заведений / Т.В. Алейникова. – Ростов-на-Дону: УНИИ психологии РГУ, 2002.;

Юрьева Л.Н., Больбо Т.Ю. Компьютерная зависимость: формирование, диагностика, лечение и профилактика. Днепропетровск: «Пороги», 2006. 196 с.

УДК 1

**Хушбоков О.У.**

преподаватель иностранных языков Термезский филиал  
Ташкентский государственный педагогический университет  
имени Низами (Узбекистан)

## **ЯЗЫК И КУЛЬТУРА**

***Аннотация:** в работе определена и подчеркнута важность взаимодействия языка и культуры. Язык – это саморазвивающееся явление, а культура связана с активным участием человека.*

***Ключевые слова:** язык, культура, литература, взаимосвязь, реальность.*

Несомненно, что такие явления, как язык и культура, очень тесно связаны. Однако следует подчеркнуть, что эта взаимосвязь не так проста, как кажется на первый взгляд. Точки соприкосновения языка и культуры – это:

во-первых, и язык, и культура – это формы сознания, отражающие мировоззрение человека,

во-вторых, они существуют, тесно взаимодействуя.

в-третьих, субъект этих феноменов – это всегда человек (индивид) или общество (социум).

в-четвертых, характерными чертами обоих явлений являются стремление к нормативности и историзм.

и в-пятых, оба явления с одной стороны, постоянно изменяются, с другой – стремятся к стабильности, закреплённости достигнутого.

На пример маленький эпизод касательно «Языка и культуры» в произведение А.С. Пушкина «Евгений Онегин» (роман в стихах):

## Литературные строки в романе «Евгений Онегин»:

Еще предвижу затрудненья:	Родной земли спасая честь,
Я должен буду, без сомненья,	Письмо                      Татьяны

перевесть.

Она по русски плохо знала,	Журналов наших не читала
И выражалася с трудом	На языке своем родном,
Итак, писала по французски...	Что    делать!    Повторю

ВНОВЬ:

Доныне дамская любовь	Не изъяснялся по-русски,
Доныне гордый наш язык	К    почтовой    прозе    не

привык...

Эпилог: Доныне гордый наш язык. Гордость относительно языка – это сила языка.

В книге немецкого автора Бастиана Зика (Bastian Sick) „Der Dativ ist dem Genitiv sein Tod“ тоже изображены феномены культуры касательно взаимопонимания между представителями итальянского и немецкого народов. Написана автором маленькая но очень важная история „Italienisch für Anfänger“.

Da sitzt es, das junge Paar, im gemütlichen „Ristorante Napoli“ und studiert die Speisekarte. Kerzenschein, italienische Musik, alles umwerfend romantisch. Der Kellner kommt, um die Bestellung aufzunehmen. Sie macht den Mund auf – da nimmt das Unheil seinen Lauf. Jeder kennt ihn, den „typischen Italiener“ an der Ecke, bei dem man sich so richtig italienisch fühlt. Aus dem Lautsprecher quäkt Al Bano, an der umbrafarbenen Wand hängen Ölbilder von Neapel und Palermo, die Kellner sind klein, robust und flink und heißen Luigi, Sergio oder Alfredo. Die Luft ist geschwängert von Rotwein und Pesto. In seiner solchen Atmosphäre regt sich in uns unweigerlich das Bedürfnis, die deutsche Identität abzusteißen und die Illusion von „la dolce vita“ und „bella italia“ nicht durch falsche Aussprache all der Köstlichkeiten auf der Speisekarte frühzeitig zerplatzen zu lassen...

Эпилог: Немецкий язык и немецкая культура рядом итальянский язык и итальянская культура – это гармония языка и культуры.

Ещё очень рассказ на немецком языке «Deutschunterricht»:

Was hat uns die moderne Naturwissenschaft anzubieten? „Finden Sie die Kapazität des Schwingungskreisels...“ Da kann ich nur sagen: Sucht sie doch selber und macht damit was ihr wollt! Neulich fand ich im Wartesaal eines Arztes in der Brigitte einen dreiseitigen Beitrag über die Quantenmechanik. Die Autorin behauptete darin, dass es laut der Quantenmechanik keine Zeit gibt. Das ist keine erfreuliche Botschaft, besonders wenn man über zwei Stunden beim Arzt im Warteraum sitzt und immer kränker wird. Mit der kalten Welt der Physik will ich nichts zu tun haben. Lieber lerne ich zu Hause weiter Deutsch – im Bett. Seit Jahren lese ich täglich in meinem russischen Lehrbuch „Deutsches Deutsch zum Selberlernen“ aus dem Jahr 1991. Ein Trost für Geist und Körper...

Эпилог: Название книги «Deutsches Deutsch zum Selberlernen», и здесь можно так как изучать немецкий язык, а также можно узнать о культуре соответственно.

Представление о возможности одного идеального языка как оптимального механизма для выражения реальности является иллюзией. Минимальной работающей структурой является наличие двух языков и их неспособность, каждого в отдельности, охватить внешний мир. Сама эта неспособность есть не недостаток, а условие существования, ибо именно она диктует необходимость другого (другой личности, другого языка, другой культуры). Представление об оптимальности модели с одним предельно совершенным языком заменяется образом структуры с минимально двумя, а фактически с открытым списком разных языков, взаимно необходимых друг друга в силу неспособности каждого в отдельности выразить мир. Языки эти как накладываются друг на друга, по-разному отражая одно и то же, так и располагаются в «одной плоскости», образуя в ней внутренние границы. Их взаимная непереводаемость (или ограниченная переводаемость) является



источником адекватности внеязыкового объекта его отражению в мире языков. Ситуация множественности языков исходна, первична, но позже на ее основе создается стремление к единому, универсальному языку (к единой, конечной истине). Это последнее делается той вторичной реальностью, которая создается культурой.

### СПИСОК ЛИТЕРАТУРЫ:

Юрий Лотман. Беседы о литературе. Культура и взрыв. Классика лекций. Издательство АСТ. Москва 2019.

А.С. Пушкин. Евгений Онегин. Роман в стихах. Издательство «Узбекистан». Ташкент 2018

Bastian Sick. Der Dativ ist dem Genitiv sein Tod. Издательство «Kiepenheuer&Witsch» Германия. Кёльн 2014

Wladimir Kammer. Deutschunterricht. Издательство «Wilhelm Goldmann» Германия. Мюнхен 2002

С.И. Ожогов и Н.Ю. Шведова. «Толковый словарь русского языка». АЗЪ. Москва 1995

УДК 352.07

**Шагина А.О.**

студент магистратуры

ФГБОУ ВО СПбГАУ

(г. Пушкин, Россия)

## **ФОРМИРОВАНИЕ КОМФОРТНОЙ СРЕДЫ КАК ИНСТРУМЕНТ СОЦИАЛЬНОЙ ПОЛИТИКИ МЕСТНОГО САМОУПРАВЛЕНИЯ**

*Аннотация:* в данной статье рассматриваются особенности сферы территориального развития и социальной политики, даны их краткие характеристики, анализируются проблемы и варианты их решения.

*Ключевые слова:* социальная политика, муниципальное образование, комфортная среда, развитие территорий.

Актуальность данной темы доказывается тем, что тема формирования комфортной среды является одной из самых важных не только в России, но и во всём мире. Развитие благоустройства территорий, как и всё в жизни не стоит на месте. Меняются мода в архитектуре, прочность и надёжность строительных материалов, жилищно-коммунальные потребности у людей и так далее.

Социальная политика органов местного самоуправления — это составная часть политики органов местного самоуправления, направленная на улучшение жизнедеятельности и повышение благосостояния населения, которая регулируется Конституцией РФ, федеральными законами, постановлениями Правительства РФ, конституциями, законами, уставами субъектов РФ, правовыми актами органов местного самоуправления.

Муниципальная социальная политика (социальная политика органов местного самоуправления) включает в себя много аспектов жизнедеятельности территорий, один из них – формирование комфортной среды.

Формирование комфортной среды можно охарактеризовать, как очень сложный, долгий и требующий пристального внимания и контроля процесс, состоящий из многочисленных целей и различных аспектов. В процессе формирования комфортной среды рассматриваются, утверждаются или наоборот многочисленные проекты, планы и стратегии. Ими могут быть:

- проекты, направленные на строительство новых предприятий;
- расселение аварийных жилых домов и строительство для этого новых жилых домов;
- реконструкция и реставрация старых строительных объектов, памятников и культурных ансамблей;
- облагораживание парковых зон, озеленение территорий;
- замена старых транспортных дорог и создание новых;
- создание и облагораживание зон отдыха, спортивных площадок и стадионов;
- возведение торгово-развлекательных центров или наоборот снос зданий для возведения новых, либо для использования их территорий в других целях и многое другое.[1] Однако, если рассматривать формирование комфортной среды как один большой проект, содержащий в себе множество пунктов и подпунктов, то можно представить сколько проблем и задач необходимо решить для того, чтобы реализовать каждый пункт этого огромного проекта.

В данной сфере имеется множество сложностей и препятствий при достижении целей. Главной целью развития городских и сельских территорий является улучшение условий проживания граждан, для чего ежегодно проводятся различные мероприятия и реализуются проекты, направленные на улучшение городской среды по всей стране, в рамках чего проводится обучение и повышение квалификации специалистов [3].

Придерживаясь критериям органов местного самоуправления оценку уровня благоустройства городских и сельских территорий регулируют три показателя:

-уровень развития городской и сельской инфраструктуры инфраструктуры;

- уровень развития общественных территорий;

-комфортабельные условия для жизни, а также уровень доступности услуг для всех социальных слоёв общества, включая неместных граждан.

Важным моментом благоустройства городских и сельских территорий являются объекты градостроительной сферы, которая образовывается на протяжении многих лет и веков. В эту категорию входят и объекты, являющиеся муниципальной собственностью.

Что касается жилищно-коммунальных проблем, то независимо от ситуации на рынке недвижимости и уровня её востребованности у муниципальных органов власти также имеются полномочия и задачи по разрешению проблем в данной сфере.

Не менее значительную роль в благоустройстве города играет транспорт. Для более удобного транспортного сообщения ремонтируются старые дороги и создаются новые.

Уровень комфорта проживания в городской и сельской среде зависит от качества объектов, ориентированных на различные социальные сферы, создание и их обслуживание, которые регулируется некими социальными нормами.

Ещё одной важной составляющей благоустройства городских и сельских территорий является наличие и состояние объектов, имеющих историческую ценность, а также их положение в социально-экономической сфере. От этого аспекта зависит конкурентоспособность муниципального образования.

Не менее важным является экологическая составляющая городской и сельской среды, к которой относятся процесс озеленения территорий, а также

сохранение и развитие парковых зон муниципального образования и водных бассейнов.

Вышеперечисленные пункты в совокупности формируют каркасную инфраструктуру города, а также определяют уровень комфортности проживания и экономического развития.

Очень важным аспектом при формировании комфортной городской среды является благоустройство общественных городских и сельских территорий, а также достаточно важно, чтобы их можно было охарактеризовать, как многофункциональные территории.

Многофункциональными они считаются за счёт деятельности и мероприятий, которые могут осуществляться на данных территориях, благодаря чему повышается уровень городского развития.

Стоит отметить, что ещё одним важным критерием комфорта городской и сельской территории является безопасность жизнедеятельности. Для достижения данного критерия в муниципальном образовании устанавливаются камеры наблюдения за территорией и усиливается деятельность органов власти, отвечающих за безопасность. Не стоит забывать, что к безопасности относится отрасль транспортного сообщения и предотвращения автомобильных аварий.

Благоустройство городских и сельских территорий осуществляется за счёт нововведений, внедряющихся в деятельность и полномочия органов муниципальной власти [2].

На сегодняшний день процесс благоустройства городских и сельских территорий является важным фактором социально-экономического развития и благодаря этому аспекту проекты по развитию комфортной городской среды являются очень важными и осуществляются на федеральном уровне. Для реализации таких проектов рассматриваются новые подходы при разработке структуры городского развития и благоустройства с участием вовлеченных жителей. Мнение жителей учитывается в первоочерёдном порядке, как при разработке концепции улучшения дворовых территорий, так и при развитии зон

общественного значения. Всё это образует трудности и проблемы, носящие организованный и информативный характеры в сфере взаимоотношений органов государственной и муниципальной властей[4].

### СПИСОК ЛИТЕРАТУРЫ:

Устойчивое развитие поселений и урбанизированных территорий: Учебное пособие / Щербина Е.В., Власов Д.Н., Данилина Н.В., - 2-е изд. - М. :МГСУ, 2017. - 127 с.;

Комфортная городская среда как определяющий фактор развития мегаполисов // Управленческое консультирование. / Сергеева О.Е., Лазарева Е.Н - 2018.- №11 (119).;

Городская среда. Технология развития: Настольная книга / В.Л. Глазычев, М.М. Егоров, Т.В. Ильина и др. — М.: «Издательство Ладыя», 1995. — 243 с.;

Анализ реализации муниципальной программы «Формирование современной городской среды»: обратная связь с населением // АНИ: экономика и управление. / Терская Л.А., Черевко В.В. - 2019. - №3 (28).

УДК 377.5

**Шубина Е.А.**

студент

Вятский государственный университет

(Россия, Киров)

## **ОСОБЕННОСТИ УЧЕБНОЙ МОТИВАЦИИ СТУДЕНТОВ ТЕХНИКУМА**

***Аннотация:** в статье рассматриваются вопросы, связанные с повышением уровня учебной мотивации студентов, выделяются ключевые особенности учебной мотивации.*

***Ключевые слова:** мотивация, учебная деятельность, студент, особенности учебной мотивации.*

Учебная мотивация является сложным и неоднозначным процессом изменения отношения личности, как к отдельному предмету изучения, так и ко всему учебному процессу. В научной литературе существуют различные подходы к проблеме мотивации поведения человека в целом и учебной мотивации в частности, но все исследователи специфическим образом высвечивают основные моменты взаимодействия индивида и общества через ее повышение.

Учебная мотивация определяется следующими факторами: спецификой учебного предмета, организацией образовательного процесса, образовательным учреждением, субъектными особенностями обучающегося и преподавателя, в том числе и всей образовательной системой в целом.

Чтобы влиять на профессиональное становление студентов через повышение учебной мотивации, следует тщательным образом изучить мотивы выбора будущей профессии. Одной из основных особенностей обучения в профессиональных образовательных организациях в настоящее время является

то, что на программы профессиональной подготовки и программы СПО идут учиться дети, не имеющие интереса к профессии. Это показывают анкеты первокурсника КОГПОБУ «Кировского сельскохозяйственного техникума». На вопрос «Почему выбрали данную специальность?» наиболее популярные ответы были: «бесплатное обучение», «брали без экзаменов», «родители выбрали», «вместе с другом поступал». Более того, иногда в техникумы поступают абитуриенты имеющие и крайне негативное отношение к профессии «не поступил куда хотел». Мотивы поступления сильно сказываются на качестве образовательного процесса. Уровень мотивации учебной деятельности является признаком характеризующим уровень мотивации к освоению профессии.

Важной особенностью повышения учебной мотивации студентов является связь теоретического обучения с будущей профессиональной деятельностью. Какова бы не была специфика учебного предмета, преподаватель должен не только заинтересовать предметом, но и показать возможности практического использования знаний. Будущий специалист должен уметь делать расчеты, планировать свою работу, анализировать сложившуюся ситуацию и принимать оперативные решения, контролировать ход и результаты своего труда. Активные методы обучения сталкивают студентов с трудностями и они убеждаются в необходимости получения новых знаний.

Особенностью Федеральных образовательных стандартов среднего профессионального образования (ФГОС СПО) является компетентный подход [1]. В новых социально-экономических условиях рынка актуализирован социальный заказ на подготовку высококвалифицированного работника соответствующего уровня и профиля, владеющего профессиональными и общими компетенциями. Низкая учебная мотивация приводит к низкому уровню сформированности компетенций, которая выступает основой профессионального развития.

Стоит помнить, что повышение учебной мотивации необходимо рассматривать в контексте возраста и личностных особенностей обучающихся.



Переход от школьного к студенческому возрасту сопровождается ломкой привычных жизненных представлений и ценностных ориентаций. Возникают новые мотивы, потребности и интересы и на их основе перестраиваются качества личности, связанные со стремлением обучающегося к индивидуальному самосовершенствованию – самопознание, самовыражение, самоутверждение. Потребностная сфера личности может рассматриваться вне структуры его деятельности – применительно к его личности, самоактуализации, развитию, комфортному существованию [2]. Перечислим распространенные методы повышения учебной мотивации студентов [3]:

1. Соревнование, возможность показать себя лучше.
2. Похвала за результат или порицание за отказ прилагать усилия к достижению этого результата.
3. Проявление творческой инициативы в учебной деятельности.
4. Создание в процессе обучения проблемных и загадочных ситуаций.
5. Учет мнения общества на профессию (престиж, востребованность, важность)
6. Влияние собственного успеха или неудачи.
7. Определение конкретной цели, перспективы.

Любая форма поведения может быть объяснена внутренними и внешними причинами [4]. К внутренним относят интересы, потребности, цели, желания, студента. К внешним – стимулы, исходящие из сложившейся ситуации. Для повышения учебной мотивации студента необходимо, чтобы задачи, которые ставятся перед ним были не только понятны, но и внутренне приняты им, были значимы для учащегося.

Современные информационные технологии и различные образовательные сайты позволяют создать индивидуальные образовательные маршруты, стимулируют к обучению и самосовершенствованию. Сегодня у студентов есть возможность выбора содержания и структурирования материала, развития креативного мышления и творческого потенциала, учиться

самостоятельно и принимать решения в выборе тем выпускной квалификационной работы. Использование информационных образовательных технологий являются важной особенностью повышения учебной мотивации современного студента, условием развития его индивидуальных психологических и личностных характеристик, которые остаются главными факторами, обеспечивающими успешность обучения.

Таким образом, следует отметить, что повышение учебной мотивации у студентов – перспектива благоприятного личностного развития и эффективной профессиональной подготовки. Для создания педагогических условий и средств обучения следует понимать каковы особенности повышения учебной мотивации студентов техникума.

### **СПИСОК ЛИТЕРАТУРЫ:**

Федеральный государственный стандарт среднего профессионального образования (утвержден приказом Минобрнауки России от 07.05.2014, № 457)

Дж.Брунер. Культура образования. — М.: Просвещение, 2006 — 224 с.

Altbach P.G. The International Imperative in Higher Education. Centre for International Higher Education. Boston College. USA, 2013. Pp.7-11.

А.Н. Леонтьев. Избранные психологические произведения. — Издательство: Книга по требованию, 2016 – 392 с.

Ильин Е.П. Мотивация и мотивы. — СПб.: Питер, 2002 — 512 с.

---

**ЭКОНОМИЧЕСКИЕ НАУКИ (ECONOMIC SCIENCE)**

**УДК 1**

**Белоус И.И.**

магистратура 2 курс

Управление персоналом предприятий нефтегазового комплекса

Кафедра менеджмента в отраслях топливно-энергетического комплекса

Тюменский индустриальный университет

**ТЕОРЕТИКО-МЕТОДИЧЕСКИЕ ОСНОВЫ  
ПРОВЕДЕНИЯ АТТЕСТАЦИИ ПЕРСОНАЛА**

***Аннотация:** в статье представлены теоретико-методические аспекты проведения аттестации персонала на отраслевом предприятии.*

*Высокие темпы преобразований во внешней среде в сфере нефтегазового рынка создают для компаний новые острые проблемы выживания, где для достижения рыночного успеха и конкурентоспособности компании нефтегазовой отрасли должны быть адаптивными, гибкими и готовыми к изменениям, и только тогда, когда в центре корпоративной политики находится работник. В соответствии с этим актуальность данной темы работы заключается в том, что в настоящее время на отраслевых предприятиях аттестация персонала представляет собой неотъемлемую часть работы кадровой службы предприятия. И является определённым критерием и залогом её конкурентоспособности на отраслевом рынке, и как следствие показателем фактора успеха в конкурентной борьбе.*

***Ключевые слова:** аттестация кадров, кадровое планирование, оценка персонала, кадровый состав, аттестационное собеседование, метод самооценок и самоотчетов, метод критического инцидента.*

По мнению автора А. П. Егоршина, «аттестация персонала – комплексный метод оценки персонала, использующий другие методы (интервью, анкетирования, тестирования, экспертных оценок и др.) для определения

аттестационной комиссией соответствия кандидата вакантной или занимаемой должности, и анализа ответов для определения потенциала человека» [1].

Авторы М.И. Магура и М.Б. Курбатова определяют аттестацию как «одну из наиболее распространённых форм периодической оценки работы персонала, смысл которой состоит в определении в соответствии с установленными отраслевыми нормативами соответствия знаний и квалификации работников занимаемой ими должности» [2].

Таким образом, представленные определения аттестации дополняют друг друга, и представляют собой специальную комплексную оценку сильных и слабых сторон, показывают знания, умения, навыки, черты характера персонала, а также степени их соответствия требованиям занимаемой должности.

Понятие «аттестация» отличается от понятия «оценка» персонала.

Термин «аттестация» может использоваться для отзыва о способностях, деловых качествах работника для его комплексной характеристики за определённый промежуток времени.

Оценка персонала - это процессы, связанные с характеристиками работника (формальными, профессиональными, личностными) и качествами выполнения им работы за определённый промежуток времени. Может регулироваться локальными нормативными актами предприятия, например, положением о периодической оценке персонала.

Аттестация персонала может иметь следующие цели: административные (повышение, перевод, понижение, прекращение трудового договора), а также информационные и мотивационные.

Грамотно проведенная аттестация персонала помогает:

- выявить уровень развития профессиональных качеств сотрудников,
- определить потенциал профессионального роста сотрудников и сформировать кадровый резерв,
- мотивировать сотрудников на более эффективное выполнение своих должностных обязанностей,

- создать систему стимулирования, напрямую отражающую эффективность работы сотрудников,
- сформировать программу обучения с учетом выявленных в ходе аттестации потенциалов развития персонала.

Аттестация персонала обычно имеет четыре стадии:

- стадия подготовки;
- стадия оценки работающего и его трудовой деятельности;
- стадия проведения аттестации;
- стадия принятия решения в результате аттестации.

Аттестационное собеседование выглядит как встреча работника с членами комиссии по аттестации, обсуждаются результаты его работы за определённый период времени, оценивается данная работа руководителем и членами аттестационной комиссии, заполняется аттестационный лист.

В результате аттестации, комиссия выносит на рассмотрение руководителя предприятия следующие рекомендации:

- поощрить отдельных работников за успешное выполнение работ;
- внести изменения в должностные оклады;
- установить, изменить или отменить надбавки к должностным окладам;
- включить в резерв на выдвижение должностей;
- понижение в должности или освобождение работника от занимаемой должности;
- повышение квалификации отдельных работников.

Аттестация будет эффективной и объективной только в том случае, если собственник или генеральный директор организации не будет подходить к этой процедуре излишне формально. По результатам аттестации необходимо на практике реализовывать конкретные мероприятия, соответствующие тем целям, которые были заявлены руководством перед началом оценки.

Научно-исследовательским институтом труда (НИИ труда) была разработана типовая методика для организации аттестации специалистов и

руководителей. Она включает оценку деловых качеств и результатов труда по набору параметров, представлена следующей формулой:

$$L=K1*I1+K2*I2, (1)$$

где L — комплексная оценка качеств специалиста или руководителя;

K1 — профессионально-квалификационный уровень работника, который зависит от уровня образования, опыта работы, а также творческого подхода к работе;

I1 — оценка деловых качеств для данной должности, которая определяется экспертным путем по набору существенных признаков с учетом их весомости;

K2 — оценивается сложность выполняемых функций с помощью балльной системы и удельной значимости параметров характера работы (содержания труда), разнообразия, комплексности, самостоятельности работ, масштаба и сложности руководства, дополнительных видов ответственности (материальной или моральной);

I2 — оцениваются непосредственные результаты труда по количеству плановых и внеплановых работ, качеству и срокам выполнения [3].

Наибольшая сложность методики оценки работы персонала заключается в определении состава экспертов, которые могут высказать компетентное мнение о тех или иных качествах аттестуемого. К основным факторам оценки относятся: деятельность и ее результаты, деловые качества работников, профессионализм.

К дополнительным факторам оценки относятся: - способности планировать деятельность и ресурсы (корректировка целей, распределение и контролирование ресурсов); организация работы подчиненных; способность управлять в критических ситуациях; работа с документами (разработка, согласование проектов решений, поддержка документооборота); делегирование полномочий; использовать материальные и нематериальные стимулы, учитывать и нейтрализовать факторы, негативно влияющие на мотивацию; развивать

подчиненных (помогать в адаптации, освоении новой работы, организовывать обучение и повышение квалификации); оказывать внимание и уважение сотрудникам (поддерживать хорошие отношения в коллективе, демонстрировать внимание к личным проблемам подчиненных); осуществлять коммуникации.

Представим наиболее часто используемые методы оценки персонала таблице 1.

Таблица 1 - Методы оценки персонала

№ п/п	Название метода	Краткое описание
1	Биографический метод	Работник оценивается по биографическим данным
2	Оценка по результатам	Оценивается устное или письменное описание конкретной работы, выполняемой работником
3	Метод эталона	Оценивается относительно лучшего работника, который выбран за эталон
4	Матричный метод	Сравниваются фактические качества работника с набором желаемых качеств (матричная форма)
5	Метод суммируемых оценок	Определяются степени проявления у работника те или иные качества методом проставления по определенной шкале экспертных оценок
6	Тестирование	Определяются знания, умения, способности и другие характеристики с помощью специальных тестов
7	Ранжирование	Определяются экспертным или другим путем ранга (места), среди других

		работников. Выстраивается расположение всех оцениваемых работников по порядку убывания ранга
8	Метод попарных сравнений	Попарно сравниваются оцениваемые между собой по определенным качествам и последующему математическому ранжированию в порядке убывания
9	Метод заданной балльной оценки	Начисляются определенное количество баллов за те или иные достижения (упущения) в работе
10	Метод графического профиля	Использование графической формы оценок в виде ломаной линии, которая соединяет количественные значения по различным качествам оцениваемого.
11	Метод критического инцидента	Оценивается поведение работника в критической ситуации
12	Метод свободного или индивидуального обсуждения	Обсуждение с оцениванием планов и практических результатов работы сотрудника в свободной форме или по заранее составленной программе
13	Метод самооценок и самоотчетов	Поведение письменной или устной самооценки перед коллективом.
14	Метод шкалирования	Установление значения показателя оценки по шкале для сотрудников предприятия
15	Метод упорядочения рангов	Создание ранжированного ряда оценок относительно одного значения
16	Метод альтернативных характеристик	Характеризуется отдельный работник с точки зрения наличия или отсутствия определённых качеств



Таким образом, каждой конкретной организации необходимо выбрать свои индивидуальные методы оценки персонала. Системе аттестации необходимо учитывать и отражать определённые факторы - стратегические цели организации, состояние внешней среды, организационной культуры и структуры, характеристики занятой в ней рабочей силы. В стабильных организациях с устойчивой иерархической структурой лучше использовать традиционные методы оценки; для динамичных организаций, действующих в условиях изменяющейся внешней среды, лучше использовать нетрадиционные методы.

### **СПИСОК ЛИТЕРАТУРЫ:**

- Егоршин, А. П. Основы управления персоналом : учебное пособие / А.П. Егоршин. — 4-е изд., перераб. и доп. — Москва : ИНФРА-М, 2020. — 352 с.
- Травин В. В., Магура М. И., Курбатова М. Б. Мотивационный менеджмент: Модуль III: Учеб.-практич. пособие. — 2-е изд., испр. — М: Дело, 2014. — 96 с.
- Управление организацией. Учебник / Под ред. А. Г. Поршнева, З. П. Румянцевой, Н. А. Саломатина. - М.: ИНФРА-М, 2005. - с.367.
- Мизинцева, М.Ф. Оценка персонала: Учебник и практикум для академического бакалавриата / М.Ф. Мизинцева. - Люберцы: Юрайт, 2016. - 378 с.
- Денисов, А.Ф. Отбор и оценка персонала: учебно-методическое пособие / А.Ф. Денисов. - М.: Аспект-Пресс, 2016. - 304 с.

---

## МЕНЕДЖМЕНТ И УПРАВЛЕНЧЕСКАЯ ДЕЯТЕЛЬНОСТЬ (MANAGEMENT)

УДК 1

**Зозиров Д.А.**  
ИГСУ РАНХиГС  
(Россия, г. Москва)

### ПРОФЕССИОНАЛЬНАЯ ЭТИКА ГОСУДАРСТВЕННОГО СЛУЖАЩЕГО В РФ

*Аннотация:* изучение этики государственных служащих необходимо для того, чтобы понять, какие этические нормы и правила служебного поведения существуют и как их применение служит для достойного выполнения ими своей профессиональной деятельности. Поэтому в статье описано, каким образом формируется профессиональная этика государственного служащего в РФ. Основными методами являются методы анализа и синтеза, а также исторический метод.

*Ключевые слова:* этика, государственная служба, государственный служащий, управление персоналом, профессиональная компетентность.

Этические нормы играют фундаментальную роль при осуществлении любых видов профессиональной деятельности, однако есть профессии, где роль этических стандартов особенно велика. Одной из таких профессий является государственная служба.

В современной России на федеральном и региональном уровне в основном разработаны правовые механизмы регулирования административной этики. В то же время, состояние организационных механизмов данного регулирования не соответствуют мировым стандартам. Отсутствует система органов - координаторов управления административной этикой, неразвит институт парламентского контроля за этической стороной деятельности госслужащих.

Целью данной статьи является изучение профессиональной этики государственного служащего в РФ.

История развития профессиональной этики берет свое начало еще с древних времен, однако особую распространенность получила в XX веке. Это выразилось в создании многочисленных кодексов профессиональной морали, в переориентации общественного внимания от вопросов разработки фундаментального этического знания к вопросам прикладной этики [6].

Профессиональная этика как часть общей этической теории отличается прикладным характером. Одна из его важнейших задач - конкретизация общих этических регуляторов практической деятельности человека, связанной с профессией. Основным моментом нравственной оценки профессиональной деятельности и личности сотрудника является профессионализм, включающий в себя моральный облик специалиста, понимание и выполнение требований профессиональной этики, умение руководствоваться универсальными и профессиональными моральными стандартами. Сегодня, в условиях трансформации общества, профессиональная этика становится теоретической основой развития нравственной культуры человека [4].

Государственный служащий назначается на должность на основе честной и открытой конкуренции, и ожидается, что он будет выполнять свою роль с самоотверженностью и приверженностью государственной службе и ее основным ценностям: порядочности, честности, объективности и беспристрастности [6].

Государственные служащие всегда должны действовать в интересах общества и обязаны воздерживаться от любых действий, которые могут привести к конфликту общественных интересов с личными. Они должны незамедлительно информировать своего начальника о любом потенциальном конфликте интересов.

Государственные служащие не должны заниматься какой-либо деятельностью, которая может противоречить надлежащему исполнению ими служебных обязанностей [5].

Государственные служащие должны действовать политически нейтрально и поддерживать управление служебной компетенцией. Государственные служащие должны избегать действий, которые могут подорвать доверие общественности и их сервисного центра к их способности беспристрастно выполнять свои служебные обязанности.

Основными направлениями совершенствования механизмов регулирования административной этики в условиях современной России является:

-осуществление комплекса мер по повышению престижа государственной службы;

-разработка системы объективного мониторинга состояния уровня этичности (неэтичности) государственных служащих в зависимости от отраслевой и статусной принадлежности

-создание органов-координаторов управления административной этикой;

-совершенствование довузовского уровня профессиональной социализации будущих госслужащих, а также взаимосвязи данного уровня с системой высшего образования [8].

Таким образом, в заключение статьи можно добавить, что этический компонент – один из центральных в создании новой модели госслужбы. Регулирование служебного поведения чиновников на морально-ценностном уровне и жесткий контроль за соблюдением ими высоких этических стандартов – необходимые условия реального повышения качества государственного управления, социальной эффективности государства в целом и, в итоге, повышения по отношению к нему уровня общественного доверия. Значительное увеличение внимания к проблематике административной этики – один из ведущих векторов реформирования.

---

### СПИСОК ЛИТЕРАТУРЫ:

- Конституция РФ от 12.12.1993 г. // Российская газета. - 1993. - № 237.
- Федеральный закон О госслужбе РФ от 27.07.2004 № 79-ФЗ // Российская газета. - 2014. - 31 июля.
- Федеральный закон О системе госслужбы РФ от 27.05.2003 № 58-ФЗ // Российская газета. - 2012. - 31 мая.
- Административное право: Вузовский учебник / Под ред. Д.Н. Бахраха, Б.В. Россинского, Ю.Н. Старилова. - М.: Норма, 2016. - Страница. 175.
- Боярыгев А.В. Госслужащим необходим кодекс поведения, или Концепции реформирования государственной службы - антикоррупционную направленность // Закон и право.-2015. -№ 8. 31 с.
- Высказывание к Федеральному закону «О системе госслужбы РФ» от 27 мая 2015 г. № 58-ФЗ (постатейный) / Под ред. А.Н. Ткача. - М.: Юстицформ, 2015. – 125 с.
- Госслужба РФ: Учебное пособие / Под ред. Д.М. Овсянко. - М.: Юристъ, 2016.
- Гришковец А. А. Правовое регулирование госслужбы // Государство и право. - 2017. - № 4. С. 17-19.

---

## ЮРИДИЧЕСКИЕ НАУКИ (JURIDICAL SCIENCE)

УДК 34

**Дзидзоев Р.М.**

доктор юридических наук, профессор,  
профессор кафедры конституционного и муниципального права  
Кубанский государственный университет

**Митько Е.Д.**

магистрант 2 курса юридического факультета  
Кубанский государственный университет

### **ВОПРОСЫ ИЗМЕНЕНИЯ ГРАНИЦ СУБЪЕКТОВ РОССИЙСКОЙ ФЕДЕРАЦИИ**

***Аннотация:** в статье с использованием соответствующего законодательного материала анализируются теоретические и практические вопросы изменения границ субъектов Российской Федерации, очерчивающих территориальные пределы властвования субъектов Федерации, определяется соотношение границы субъекта Российской Федерации и государственной границы Российской Федерации в контексте пределов федерального и регионального ведения, высказываются научно-обоснованные предложения по оптимизации статуса границы субъекта Российской Федерации и порядка ее изменения.*

***Ключевые слова:** территория субъекта РФ, границы субъектов Российской Федерации, административная граница, государственная граница, порядок изменения границ субъектов Российской Федерации.*

О границах субъектов Российской Федерации можно говорить применительно к внутренним границам, отделяющим одни субъекты Федерации от других, очерчивающим территориальные пределы властвования субъектов Российской Федерации, которые условно можно назвать внутригосударственными границами Федерации. Что касается так называемых

внешних границ субъектов РФ, совпадающих с государственной границей, отделяющей Российскую Федерацию от иностранных государств, то они не являются границами именно субъектов Федерации, а составляют единую государственную границу, определение и защита которой находятся в исключительном федеральном ведении (п. «н» ст.71 Конституции РФ). Таким образом, границы субъектов Российской Федерации являются только *административными* границами. В науке справедливо отмечается, что норма части 3 статьи 67 Конституции РФ об изменении границ субъектов Российской Федерации распространяется только на внутригосударственные границы.

Изменение границ субъекта Российской Федерации не включает в себя возможность изменения государственной границы, составляющей юридическую принадлежность Российской Федерации в целом. Как сказано в Законе РФ от 1 апреля 1993 г. № 4730-1 «О Государственной границе Российской Федерации», Государственная граница Российской Федерации есть линия и проходящая по этой линии вертикальная поверхность, определяющие пределы государственной территории (суши, вод, недр и воздушного пространства) Российской Федерации, то есть пространственный предел действия государственного суверенитета Российской Федерации (ст. 1).

В то же время изменение государственной границы может изменить территорию субъекта Федерации, если это предусматривается международным договором с участием Российской Федерации. Так, согласно Договора между Российской Федерацией и Азербайджанской Республикой о государственной границе от 3 сентября 2010 г., ратифицированного Федеральным законом от 27 июня 2011 года № 166-ФЗ, Россия передала Азербайджану половину водозабора реки Самур и два села, до этого входивших в состав Республики Дагестана, вместе с 600 проживающими там лезгинами — гражданами Российской Федерации.

Такого рода территориальные изменения не требуют формального согласия субъектов Федерации, поскольку международные договоры относятся

к исключительному федеральному ведению (п. «к» ст. 71 Конституции РФ). Однако в некоторых случаях со стороны отдельных субъектов Федерации имели место случаи подмены понятий. Так, в 1999 г. Сахалинской областной Думой в Государственную Думу был внесен проект поправок в ряд статей Конституции РФ, в котором предлагалось часть 3 статьи 67 Конституции дополнить следующей нормой: «Если граница субъекта Российской Федерации является Государственной границей Российской Федерации, то изменение этой части границы субъекта Российской Федерации может быть проведено только с согласия органов государственной власти субъекта Российской Федерации либо по итогам референдума, проводимого на территории субъекта Российской Федерации». По мнению авторов проекта, принятие этих поправки способствовало бы закреплению дополнительных гарантии территориальной целостности и неприкосновенности Российской Федерации.

Государственная Дума справедливо отклонила этот законопроект, указав, что территориальная целостность и неприкосновенность Российской Федерации в случае принятия указанной конституционной поправки окажется под угрозой, поскольку поправка создает почву и упрощает процедуру отделения такого субъекта РФ в пользу иностранного государства.

Некоторые субъекты Российской Федерации в своих основных законах закрепляют принцип территориальной неприкосновенности своих территорий. Так, согласно Конституции Республики Северная Осетия-Алания территория республики едина и неделима. Действия, направленные на отторжение территории Северной Осетии, недопустимы и преследуются по закону (ст. 9). Конечно, это можно рассматривать как случай исключительный, возможно, вызванный последствиями осетино-ингушского территориального конфликта, в то же время Северная-Осетия-Алания – приграничная республика (граничит с признанной Россией Республикой Южная Осетия) и вопрос может перейти в практическую плоскость. Очевидно, что такого рода коллизии могут решаться



законодательным путем, например, отдельными соглашениями между Федерацией и ее субъектами.

Законодательство Российской Федерации не содержит нормативного определения границы субъекта Федерации, что затрудняет процесс изменения границ субъектов, хотя попытки ее юридического определения предпринимались. Так, в проекте федерального закона № 208899-3 «Об изменении административных границ субъектов Российской Федерации», внесенного в Государственную Думу некоторыми депутатами Госдумы определялось понятие «административная граница субъекта Российской Федерации», в соответствии с которым административная граница субъекта РФ определялась как проложенная в натуре и обозначенная на местности межевыми знаками линия, графически отображенная в землеустроительной документации и иных картографических материалах, определяющая пространственный предел юрисдикции субъекта Российской Федерации. Сопредельными субъектами Российской Федерации назывались субъекты Российской Федерации, имеющие общий участок административной границы. Под изменением административной границы субъекта Российской Федерации понималась деятельность органов государственной власти, результатом которой является правовое оформление административной границы субъекта Российской Федерации и ее обозначение на местности межевыми знаками.

Данный законопроект был отклонен в первом чтении в виду опасения возможных разногласий между сопредельными субъектами Федерации по поводу их границ, что с точки зрения политической было оправданно.

Изменение административных границ субъектов Российской Федерации в Конституции России связывается с согласием самих субъектов. Согласно части 3 статьи 67 Конституции РФ границы между субъектами Российской Федерации могут быть изменены с их взаимного согласия.

Подобная формулировка позволяет констатировать принцип территориальной неприкосновенности субъектов Российской Федерации, как

выражение их политической правосубъектности в составе Российской Федерации и как принцип российского федерализма.

В то же время изменение границ между субъектами Федерации относится к совместному ведению Федерации и субъектов, поскольку согласно Конституции РФ Совет Федерации утверждает изменение границ между субъектами Российской Федерации (п. «а» ч. 1 ст. 102 Конституции РФ). При этом конституционный текст не позволяет определенно сказать: является ли утверждение изменения границ между субъектами Российской Федерации правом или обязанностью Совета Федерации?

Механизм утверждения верхней парламентской палатой изменения границ между субъектами Российской Федерации устанавливается Регламентом Совета Федерации, в соответствии с которым для рассмотрения вопроса об утверждении изменения границ между субъектами РФ Советом Федерации должны быть предоставлены:

а) соглашение (договор) об изменении границ, подписанное высшими должностными лицами субъектов Российской Федерации (руководителями высших исполнительных органов государственной власти субъектов Российской Федерации), границы между которыми предполагается изменить, и утвержденное законодательными (представительными) органами государственной власти этих субъектов Российской Федерации;

б) обоснование изменения границ, согласованное субъектами Российской Федерации (пояснительная записка, содержащая обоснование целесообразности изменения границ между субъектами Российской Федерации, сведения о передаваемых территориях, перечень расположенных на них административно-территориальных и муниципальных образований, результаты выявленного в соответствии с законодательством субъектов Российской Федерации мнения населения, проживающего на передаваемых территориях, по данному вопросу);

в) карта местности с нанесенными на ней линией границы между субъектами Российской Федерации и предлагаемой линией границы между ними, описание границ.

Утверждение изменения границ между субъектами РФ осуществляется Постановлением Совета Федерации, примером которого является Постановление Совета Федерации от 27.11.2011 г. № 560-СФ «Об утверждении изменения границы между субъектами Российской Федерации городом федерального значения Москвой и Московской областью», согласно которому с 1 июля 2012 года утверждалось изменение границы между городом федерального значения Москвой и Московской областью в соответствии с согласованными между ними картографическим изображением и картографическим описанием линии границы.

Что касается формата согласия субъектов Федерации на изменение своих границ, то он определяется субъектами неоднозначно. Согласно Уставу Краснодарского края, например, изменение границ края оформляется договором с определенными субъектами Российской Федерации (ч. 4 ст. 2).

Однако более правильным представляется заключение между субъектами Федерации не договора, а *соглашения* по вопросам изменения их границ, что соответствует федеральному законодательству. В Федеральном законе от 6 октября 1999 г. № 184-ФЗ «Об общих принципах организации законодательных (представительных) и исполнительных органов государственной власти субъектов Российской Федерации» указано, что постановлением законодательного (представительного) органа государственной власти субъекта Российской Федерации утверждается соглашение об изменении границ субъектов Российской Федерации (п. «у» ч. 3 ст. 5).

Субъекты Российской Федерации изменение своих границ обуславливают проведением регионального референдума, что вполне соответствует значимости вопроса, требующего публичного решения. Так, Устав Краснодарского края устанавливает, что изменение границ края

осуществляется в соответствии с Конституцией Российской Федерации и федеральным законом на основе референдума края при условии одобрения и оформления этих изменений договором с определенными субъектами Российской Федерации (ч. 4 ст. 2).

Изменение границ субъектов Российской Федерации не должно сказывать на общих принципах государственного существования Российской Федерации и ее субъектов, на что обращает внимание Конституционный Суд РФ, отметивший в своем решении, что изменение границ между субъектами Российской Федерации не может затрагивать основы конституционного строя, государственную целостность Российской Федерации, а также нарушать права и свободы человека и гражданина, интересы других субъектов Федерации, Российской Федерации в целом и интересы других государств.

Недостаточная урегулированность вопросов изменения границ субъектов Российской Федерации на практике порождает достаточно коллизионные ситуации и даже территориальные конфликты, например, по вопросу изменения границы между Чеченской Республикой и Республикой Ингушетия в 2018 г. Поскольку порядок первичного установления границ между субъектами Российской Федерации законодательно не определяется, соответственно и граница между Чеченской Республикой и Республикой Ингушетия не была определена на момент принятия Конституции РФ, что впоследствии сказалось на разграничении границы между двумя субъектами Федерации, определенном Соглашением между республиками от 26 сентября 2018 г., вызвавшим протест части населения Ингушетии.

По поводу этого конфликта Конституционный Суд РФ последовательно указал, что Конституция Республики Ингушетия, предусматривая при установлении и изменении границ между административно-территориальными образованиями учет мнения населения соответствующей территории (статья 111), вместе с тем не содержит каких-либо положений о проведении референдума или учете мнения населения при решении вопроса о

первоначальном установлении (определении) границы с другими субъектами Российской Федерации.

Следовательно, ни Конституция Российской Федерации, ни Конституция Республики Ингушетия не предполагают обязательность проведения референдума в случае установления границы между ней и другим субъектом Российской Федерации. Соответственно, референдум не является необходимым и при выполнении Республикой Ингушетия вытекающей из Конституции Российской Федерации обязанности по установлению границы в результате преобразования Чечено-Ингушской Республики в Ингушскую Республику и Чеченскую Республику, территориальное разграничение которых не было оформлено надлежащим правовым способом, что признавалось и властями данных субъектов Российской Федерации, и федеральными органами.

Это означает, - указал Конституционный Суд, - что в действующей правовой системе Российской Федерации Соглашение об установлении границы между Республикой Ингушетия и Чеченской Республикой, поскольку оно было утверждено высшими законодательными (представительными) органами этих республик, не требовало утверждения посредством проведения референдума Республики Ингушетия. С учетом того, что в целом процесс принятия решения по данному вопросу был длительным и чрезвычайно сложным, достигнутое согласие по установлению (определению) границы между Республикой Ингушетия и Чеченской Республикой с точки зрения своей значимости сопрягается с закрепленными в преамбуле Конституции Российской Федерации положениями о гражданском мире и согласии, что не исключает в дальнейшем возможность последующего изменения в случае необходимости установленной указанным Соглашением границы в определенном Конституцией Российской Федерации порядке.

Полагаем, что вопросы установления и изменения границ субъектов Российской Федерации могут быть разрешены посредством принятия федерального закона «О границах субъектов Российской Федерации», в котором

получили бы нормативное закрепление такие вопросы, как понятие границы субъекта Российской Федерации, режим границы с учетом конституционного требования недопустимости установления на территории Российской Федерации препятствий для свободного перемещения товаров, услуг и финансовых средств (ч. 1 ст. 74 Конституции РФ), порядок изменения границ субъектом Федерации.

### СПИСОК ЛИТЕРАТУРЫ:

Конституция Российской Федерации, 12.12.1993 года с учетом поправок, внесенных Законами РФ о поправках к Конституции РФ от 30.12.2008 N 6-ФКЗ, от 30.12.2008 N 7-ФКЗ, от 05.02.2014 N 2-ФКЗ, от 21.07.2014 N 11-ФКЗ, т 14 марта 2020 г. N 1-ФКЗ) // Российская газета. 1993 г. № 237.

Федеральный закон от 6 октября 1999 г. №184-ФЗ «Об общих принципах организации законодательных (представительных) и исполнительных органов государственной власти субъектов Российской Федерации» // Собрание законодательства Российской Федерации. 1999 г. N 42 ст. 5005.

Закон РФ от 1 апреля 1993 г. N 4730-I «О Государственной границе Российской Федерации» // Российская газета. 1993. № 84.

Постановление Совета Федерации Федерального Собрания РФ от 30.01.2002 № 33-СФ «О Регламенте Совета Федерации Федерального Собрания Российской Федерации» (ред. от 15.07.2020) // Собрание законодательства РФ. 2002. № 7. Ст. 635.

Постановление Совета Федерации от 27.11.2011 года № 560-СФ «Об утверждении изменения границы между субъектами Российской Федерации городом федерального значения Москвой и Московской областью» // Собрание законодательства РФ. 2012. № 1. Ст. 17.

Постановление Государственной Думы Федерального Собрания РФ от 24 апреля 2003 года № 3942-III ГД «О проекте Закона Российской Федерации № 99065866-2 «О поправках к статьям 67, 72 и 102 Конституции Российской Федерации» // Собрание законодательства РФ. 2003. № 19. ст. 1774.

Постановление Конституционного Суда РФ от 6 декабря 2018 г. № 44-П «По делу о проверке конституционности Закона Республики Ингушетия «Об утверждении Соглашения об установлении границы между Республикой Ингушетия и Чеченской Республикой» и Соглашения об установлении границы между Республикой Ингушетия и Чеченской

---

Республикой в связи с запросом Главы Республики Ингушетия» // Собрание Законодательства РФ. 2018. № 51. Ст. 8051.

Устав Краснодарского края (с изменениями и дополнениями) от 12 ноября 1993 года // [https://constitution.garant.ru/region/ustav\\_krasnod/](https://constitution.garant.ru/region/ustav_krasnod/) (дата обращения 12.08.2020г.).

Закон Краснодарского края от 02.07.200 года № 1765-КЗ (в ред. от 26.07.2019 года) «Об административно-территориальном устройстве Краснодарского края и порядке его изменения» // <http://docs.cntd.ru/document/461602458> (дата обращения 31.07.2020 года).

Договор между Российской Федерацией и Азербайджанской Республикой о государственной границе (Баку, 03 сентября 2010 г.) // Собрание законодательства РФ. 2011. № 33. ст. 4900.

Проект федерального закона № 208899-3 «Об изменении административных границ субъектов Российской Федерации» // <http://docs.cntd.ru/document/901855479> (дата обращения 12.08.2020г.).

Стенограмма заседания Государственной Думы № 251 от 09.09.2003г. // <https://sozd.duma.gov.ru/bill/208899-3> (дата обращения 12.08.2020г.).

Лексин И.В. О проблемах установления корректировки границ субъектов Российской Федерации // Проблемный анализ и государственно – управленческое проектирование. № 6. 2013. С. 40 – 54.

Спрыгина О.Р. Правовое регулирование изменения границ между субъектами Российской Федерации: проблемы и решения // Бизнес в законе. 2014. № 3. С. 56-60.

Чертков А.Н. Правовое регулирование установления и изменения границ субъектов Российской Федерации как пространственного предела их территорий // Журнал российского права. 2009. № 9. С. 17—25.

Шугрина Е.С. Изменение границ субъекта РФ: особенности правового регулирования и правоприменительной практики // Московский государственный юридический университет имени О.Е. Кутафина (МГЮА) 2012. № 5. Т. 71. С. 938-957.

---

**ТЕХНИЧЕСКИЕ НАУКИ (TECHNICAL SCIENCE)**

**УДК 661.741.143**

**Жалилов А.Х.**

начальник цеха № 25, АО “Навоийазот”

(г. Навои, Республика Узбекистан)

**Шарипов С.Ш.**

докторант кафедры “Химическая технология” НГГИ

(г. Навои, Республика Узбекистан)

**ИССЛЕДОВАНИЕ НОВЫХ ВИДОВ КАТАЛИЗАТОРОВ  
ДЛЯ СИНТЕЗА АЦЕТОНА**

***Аннотация:** в статье даётся информация о состоянии и способах получения ацетона: Несмотря на имеющиеся возможности, сырьё и оборудования для производства продуктов более ста наименований, необходимых для нужд народного хозяйства Республики, привозятся из других стран за валюту. К ним, прежде всего, относятся катализаторы, ацетон, ингибиторы коррозии и солеотложения, присадки к моторным топливам, маслам и др. В тоже время в Республике имеются все необходимые условия и сырьё для производства катализаторов, ацетона, присадок к моторным маслам и топливам, пестицидов для сельского хозяйства, лекарственных препаратов и др. Потребность Республики к ацетону составляет около 10 тыс. тонн в год.*

***Ключевые слова:** катализатор, ацетон, альдегид, бентонит каолин.*

**Введение.** Независимая Республика Узбекистан располагает огромными запасами природного газа, газоконденсата, нефти, каменного угля и минерального сырья. В тоже время в Республике имеются все необходимые условия и сырьё для производства катализаторов, ацетона, присадок к моторным маслам и топливам, пестицидов для сельского хозяйства, лекарственных препаратов и др.



В настоящее время в развитых странах, ацетон в основном получают прямой гидратацией ацетилен в паровой фазе в присутствии кадмий кальций фосфатного катализатора (ККФ) по реакции М.Г. Кучерова [1-4]. ККФ катализатору присущ ряд недостатков: ограниченный срок службы до регенерации (72 часов), средний выход ацетальдегида, чувствительность к местным перегревам, высокая себестоимость (12 тыс. долларов США за тонну) и т.д. В фоне выше изложенного весьма актуальным является разработка технологии катализаторов из местных компонентов, позволяющих синтезировать ацетон в необходимом количестве.

**Объект и методика исследования.** Объектом исследования являются: Ацетилен использовали пиролизный; Гидрат оксида алюминия; Оксид цинка; Оксид кадмия; Бентонит; Каолин.

Методами исследования являлись хроматографический метод анализа, определение механической прочности на экстензометре типа ИПГ-1.

**Полученные результаты и их обсуждение.** Опыты проводили на лабораторной проточной установке, схема которой приведена на 1.

1. Краны 4 шт.
2. Ловушка
3. Реометр.
4. Дозатор-капельная воронка.
5. Реактор.
6. Трансформатор.
7. Термопара.
8. Прибор показывающий температуру.
9. Электрообогреватель.
10. Воздушный холодильник.
11. Водяной холодильник.
12. Поглотители 4 шт – последовательно.



Рис.1. Лабораторная установка гидратации ацетилена.

Через кран 1, ловушку 2 и реометр 3 побивались в реактор 5 смесь реакционного газа с азотом. Через дозатор – капельную воронку подавали воду. Верхнюю часть реактора 5 помещали крошки бытового фарфора, которые выполняли функцию испарителя. Нагрев реактора осуществляли с помощью электрообогревателя. Температуры регулировали трансформатором 6, измеряли с помощью термопары 7 и фиксировали потенциометром 8. образовавшаяся парогазовая смесь охлаждалась сначала в воздушном холодильнике 10, затем в водяном холодильнике 11 и собиралась на поглотителях (4 шт.) 12.

Через 120 часов подачу ацетилена в систему прекращают. Систему продувают азотом и проводят регенерацию катализатора. Регенерацию проводят при температуре 425-450<sup>0</sup>С в течение 12 часов. После вытеснения ацетилена из системы, подают азото-воздушную смесь. Регенерацию считают законченной, когда в отходящих газах содержание диоксида углерода не превышает 0,4 %.

Механическая прочность катализаторов, которая существенно влияет на гидродинамическую обстановку в контактном аппарате во время эксплуатации, определяет образование пыли при транспортировке свежего катализатора и

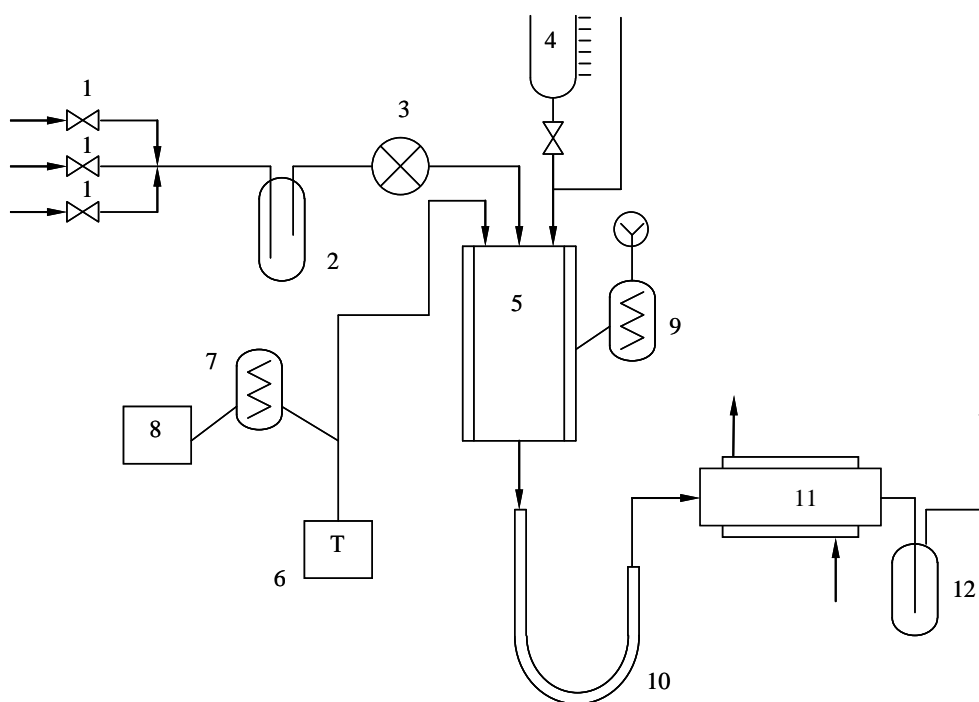
потери при просеивании катализатора после эксплуатации. Механическая прочность определяется на специальном прессе при комнатной температуре и статических условиях. Механическая прочность катализатора должна быть достаточно велика, ввиду возможности его распыления и уноса при больших скоростях потока.

Нами также определены прочность на раздавливание приготовленных катализаторов. Установлены, что изменением концентрации и природы носителя и активного компонента прочность на раздавливание колеблется в интервале 0,71-21,6 кг/гранул. Максимальную прочность на раздавливание проявляют катализаторы содержащие бентонит-80% и преимущественное количество оксида кадмия (CdO). Результаты которых представлены в таблице 1.

Таким образом, насыпная плотность, суммарный объем пор и прочность раздавливания разработанных катализаторов зависит от концентрации и природы носителя и активного компонента катализатора.

Силу и концентрацию кислотно-основных свойств определяли визуальным индикаторным методом. Для этого ряд навесок исследуемого носителя непосредственно перед измерением прокаливали при 500<sup>0</sup>С. После охлаждения в закрытом состоянии до комнатной температуры, вводили шприцем по 0,5 мл 0,005% раствора различных индикаторов в бензоле. Через 5 минут наблюдали за ионизацией индикаторов по изменению окраски. Появление окраски, специфичной его кислотной форме свидетельствует о наличии кислотных центров, сила которых соответствует рK<sub>a</sub> перехода данного индикатора.

Таблица 1

Некоторые свойства разработанных селективных катализаторов для синтеза ацетона гидратацией ацетилен

№	Состав катализатора				Прочность на раздавливание, кг/гранул	Суммарный объем пор, см <sup>3</sup> /г	Насыпная плотность, г/дм <sup>3</sup>
	ZnO, г	CdO, г	Бентонит, г	Каолин, г			
1.	5-15	5-15	79,98	-	21,6	0,20	736,8
2.			80,0	-	20,8	0,18	702,9
3.			79,97	-	9,6	0,24	658,6
4.			79,98	-	17,2	0,26	732,6
5.			20,0	-	20,0	0,18	701,7
6.			79,97	-	16,3	0,22	650,2
7.			-	80,0	1,06	0,349	832,3
8.			-	80,0	0,88	0,407	732,3
9.			-	80,0	0,71	0,315	724,6

Таблица 2

Влияние температуры на выход целевых продуктов и конверсию ацетилен  
(C<sub>2</sub>H<sub>2</sub>:H<sub>2</sub>O=1:5)

№	Температура, °С	Селективность, %		Конверсия ацетилен, %
		По ацетону	По ацетальдегиду	
1.	350	65,0	35,0	80,0
2.	380	70,0	30,0	92,0
3.	400	75,0	25,0	94,0
4.	420	82,0	18,0	95,0

Как видно из данных таблицы 2 с повышением температуры от 350 до 420°С наблюдается повышения селективность образования ацетона. Это свидетельствует о протекании параллельно последовательных процессов.

---

### СПИСОК ЛИТЕРАТУРЫ:

Темкин О.Н., Шестаков Г.К., Трегер Х.А. Ацетилен. Химия. Механизмы реакций. Технология. –М.: Химия, 1991. –416 с.

Л.С.Пахомова, Г.Ф.Кодаченко Б.И А.С.371194. Способ получения ацетона. М–1973. –№12.

Асадуллаев М., Туробжонов С.М., Исмаилова Л.А., Юсупов Д. Разработка технологии производства ацетона на базе местного сырья. / Проблемы разработки химической технологии импортозамещаемой продукции в Узбекистане: Тезисы докл. Респ.научн.техн.конф. 1995. –С.7.

Ka-Kit Yee, Yan-Lung Wong, Meiqin Zha, Ramesh Y. Adhikari, Mark T. Tuominen, Jun He and Zhengtao Xu. Room-temperature acetylene hydration by a Hg(II)-laced metal–organic framework. Chem. Commun., 12 May 2015.

УДК 622.276

**Сахапов Р.Р.**

горно-нефтяной факультет

УГНТУ

(Россия, г.Уфа)

## **АНАЛИЗ МЕТОДОВ ИЗОЛЯЦИИ ЗОН ПОГЛОЩЕНИЯ БУРОВОГО РАСТВОРА**

*Аннотация:* процессы добычи нефти осложняются рядом явлений, которые приводят к снижению интенсивности добычи или полного прекращения процессов. К одним из самых значительных осложнений относится поглощение бурового раствора. Существует ряд способов изоляции зон поглощения бурового раствора. В данной статье будут рассмотрены физические способы изоляции.

*Ключевые слова:* раствор, изоляция, давление, труба, колонна.

Безусловно, наиболее распространенной и применяемой технологией изоляции зон поглощения бурового раствора является применение тампонажных и полимерных смесей, но данные способы не являются достаточно эффективными, а также серьезно влияют на экологическое состояние пласта, грунтовых вод, степень опасности бурового раствора. В контексте данной работы будут рассмотрены способы не химического воздействия на призабойную зону [1].

В настоящее время в практику внедряется способ вскрытия бурением катастрофически поглощающего пласта, включающий определение интервала поглощения, а также таких характеристик, как интенсивность поглощений, наличие в этих интервалах провалов бурильного инструмента, изменений механической скорости бурения по материалам бурения и геофизических исследований в соседних пробуренных скважинах. Определяют пластовое давление поглощающего пласта и вскрывают его бурением с использованием

глинистого раствора, обработанного наполнителем. Перед приготовлением глинистого раствора пластовое давление поглощающего пласта определяют по математической зависимости. Вскрытие интервала поглощения с частичным поглощением начинают с использованием глинистого раствора вязкостью 35-40 с и с плотностью, обеспечивающей превышение давления столба бурового раствора над пластовым на  $0,3 \div 0,4$  МПа, с содержанием волокнистых наполнителей 8-10% от объема бурового раствора, с компоновкой низа бурильной колонны утяжеленной бурильной трубой длиной  $75 \div 100$  метров с диаметром  $165 \div 178$  мм и с долотом без насадки. Промывку забоя скважины указанным буровым раствором осуществляют производительностью не более 14-15 л/с, при потере циркуляции бурового раствора содержание волокнистого наполнителя в нем увеличивают до  $25 \div 35\%$ , а промывку забоя при углублении осуществляют с производительностью насоса 3-4 л/с до восстановления циркуляции [2].

Также перспективным признан способ бурения скважины, при котором выполняют вращение и осевую подачу компоновки с долотом и подачу промывочной жидкости через внутреннюю полость компоновки на забой, спуск и цементирование обсадной колонны. Скважину бурят, не доходя до продуктивного пласта на 5-40 м, спускают бурильные трубы с пакером на конце. Определяют приемистость скважины. При приемистости, отличающейся от нулевой, продолжают закачку раствора, добиваются нулевой приемистости.

В последнем верхнем интервале поднимают из скважины колонну бурильных труб с пакером и спускают со скоростью 0,5-1,0 м/с колонну бурильных труб с долотом на конце. Через каждые 300-400 м спуска промывают скважину буровым раствором и постепенно заменяют его. Поднимают колонну бурильных труб с долотом из скважины. Спускают бурильную компоновку и добуривают скважину до проектной отметки [3].

На сегодняшний день не существует рационального способа изолирования зон поглощения бурового раствора, однако наблюдается весьма

---

значительный прогресс и положительные результаты при переходе от использования химических технологий к менее опасным физическим.

### СПИСОК ЛИТЕРАТУРЫ:

Байтимиров, Э. М. Эффективные решения по ликвидации поглощений бурового раствора. / Э. М. Байтимиров, А. О. Комаров, А. В. Бармин, А. А. Гладков, М. Ю. Чувьуров // Бурение и нефть. – 2012. № 3. С. 58–60.

Турицына М.В., Долгих Л.Н., Чернышов С.Е. Исследование средств эффективной и оперативной изоляции зон поглощений при проводке скважин на территории Трифоновского месторождения // Вестник Пермского национального исследовательского политехнического университета. Геология. Нефтегазовое и горное дело. – 2009. – Т. 8, № 4. – С. 45–52.

Харитонов А.Д. Специальные материалы, предназначенные для ликвидации поглощений бурового раствора // Проблемы разработки месторождений углеводородных и рудных полезных ископаемых. – 2014. – № 1. – С. 183–186.